

## 4-IN-1 PETROL MULTI-TOOL FBK 4 B2

(GB) (IE)

### 4-IN-1 PETROL MULTI-TOOL

Translation of the original instructions  
Read carefully before using machine!

(FR) (BE)

### OUTIL MODULABLE À ESSENCE 4 EN 1

Traduction du mode d'emploi d'origine  
Lire consciencieusement avant d'utiliser a machine !

(DE) (AT) (CH)

### BENZIN-KOMBIGERÄT 4 IN 1

Originalbetriebsanleitung  
Vor dem Gebrauch der Maschine sorgfältig lesen!

(DK)

### BENZINDREVET KOMBIVÆRKTØJ 4-I-1

Oversættelse af den originale driftsvejledning  
Læs venligst omhyggeligt, før du bruger maskinen!

(NL) (BE)

### BENZINE-COMBI-APPARAAT 4-IN-1

Vertaling van de originele gebruiksaanwijzing  
Aandachtig lezen voordat u het apparaat gebruikt!

IAN 273489

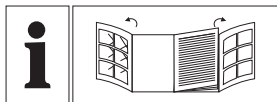

GB IE

Before reading, unfold both pages containing illustrations and familiarise yourself with all functions of the device.

---

DK

Før du læser, vend begge siderne med billeder frem og bliv bekendt med alle apparatets funktioner.

---

FR BE

Avant de lire le mode d'emploi, ouvrez les deux pages contenant les illustrations et familiarisez-vous ensuite avec toutes les fonctions de l'appareil.

---

NL BE

Vouw vóór het lezen de beide pagina's met de afbeeldingen open en maak u vertrouwd met alle functies van het apparaat.

---

DE AT CH

Klappen Sie vor dem Lesen die beiden Seiten mit den Abbildungen aus und machen Sie sich anschließend mit allen Funktionen des Gerätes vertraut.

GB/IE	Translation of the original instructions	Page	1
DK	Oversættelse af den originale driftsvejledning	Side	19
FR/BE	Traduction des instructions d'origine	Page	37
NL/BE	Vertaling van de originele gebruiksaanwijzing	Pagina	55
DE/AT/CH	Originalbetriebsanleitung	Seite	73

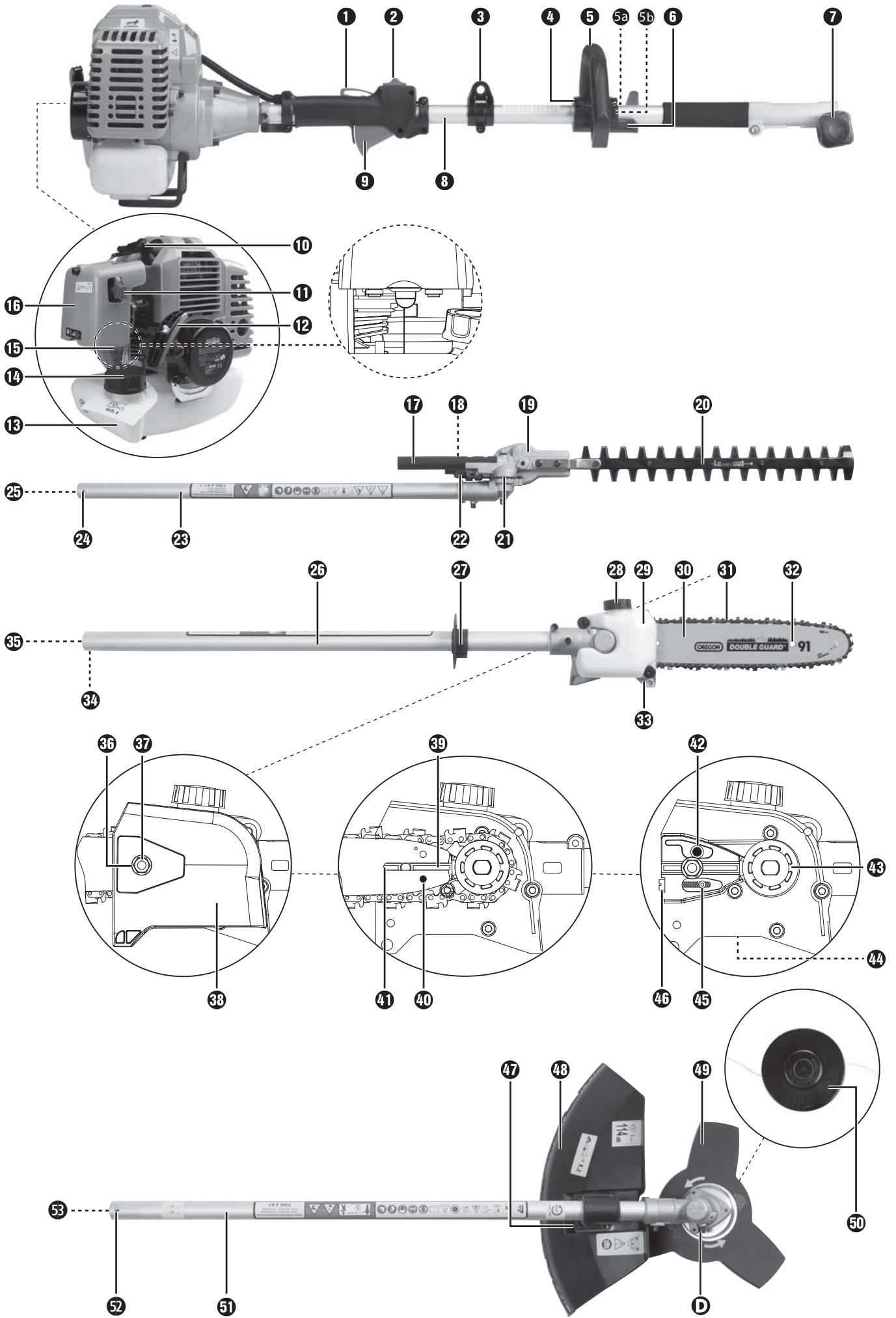

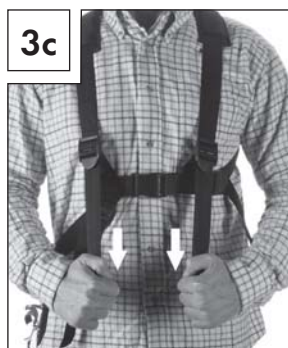
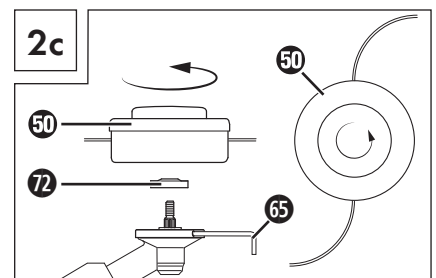
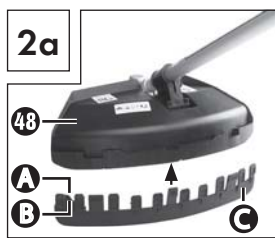
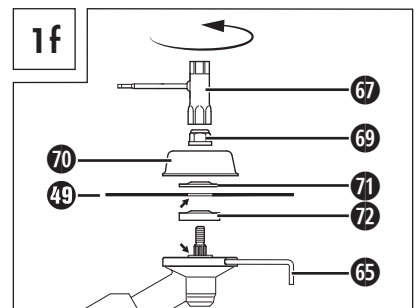
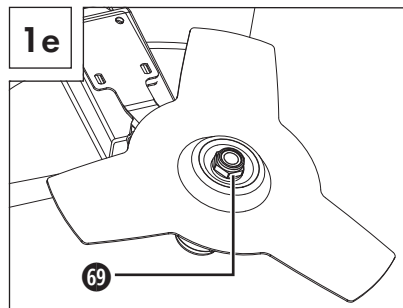
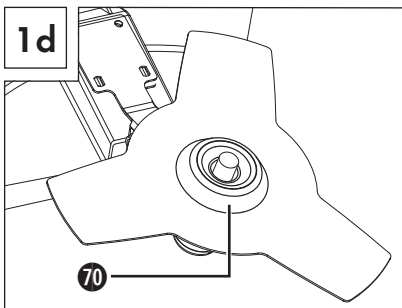
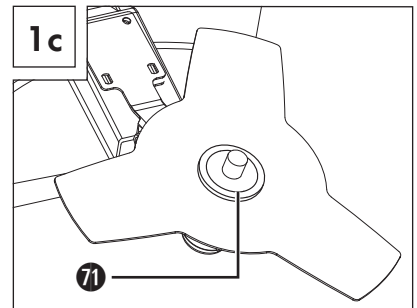
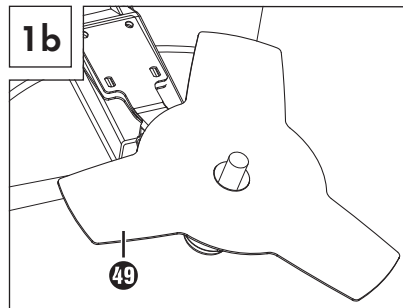
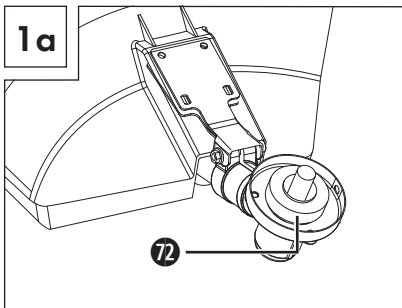
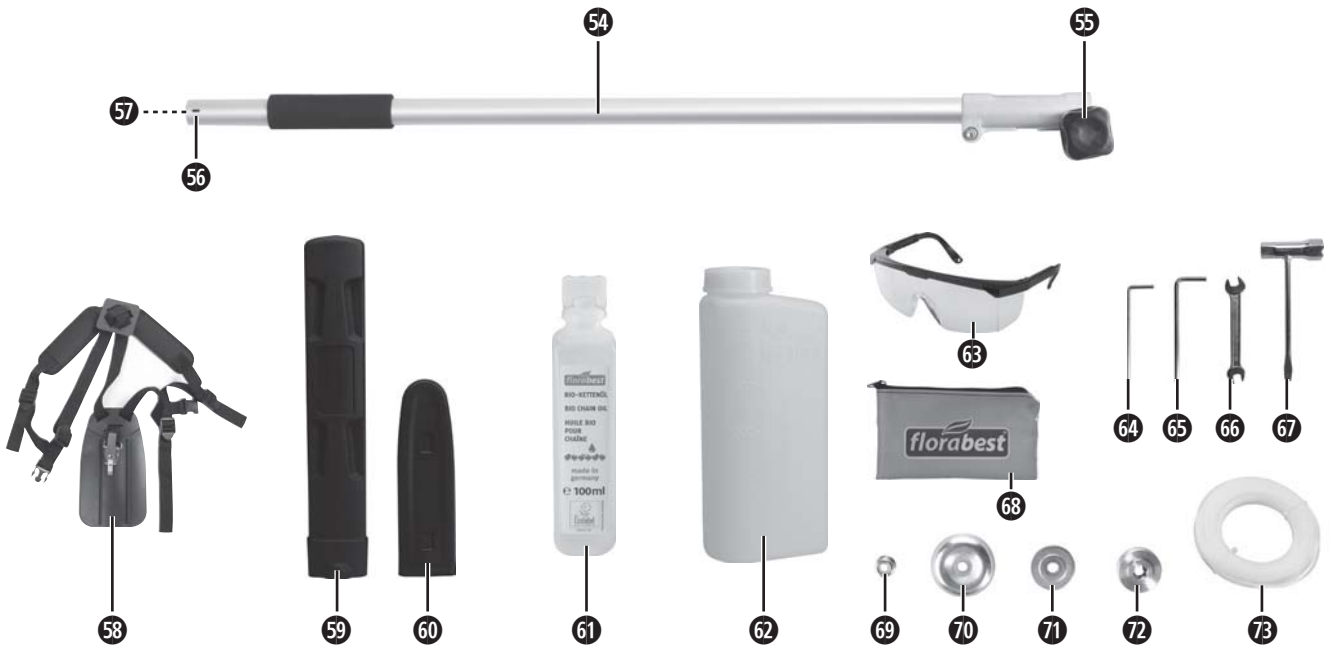

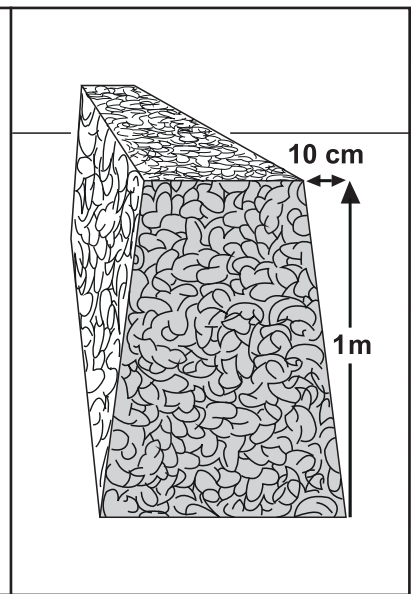
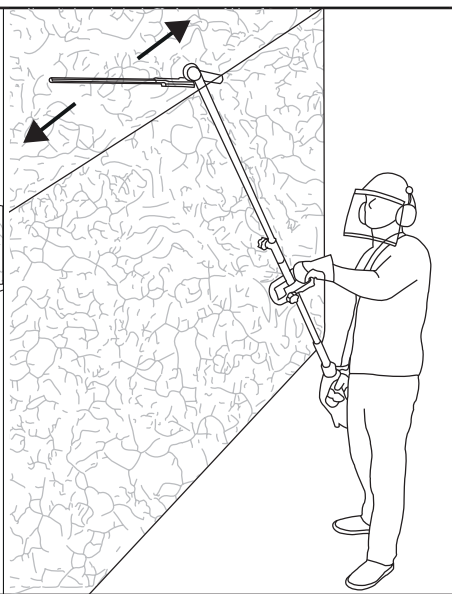
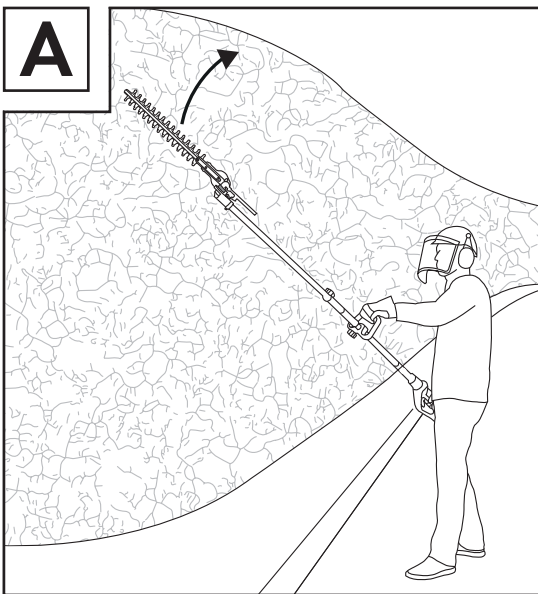
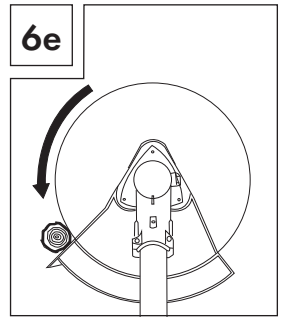
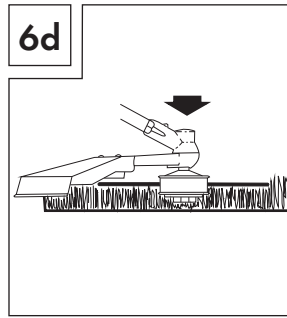
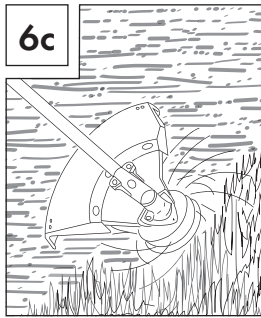
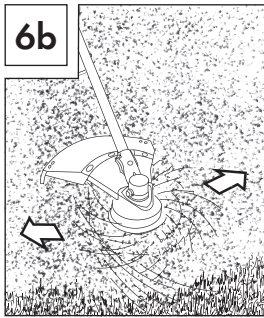
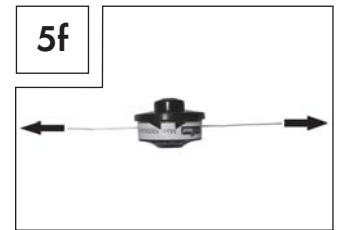
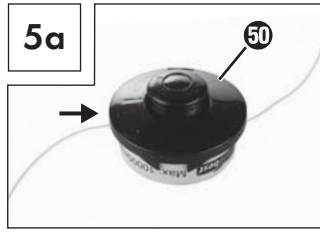
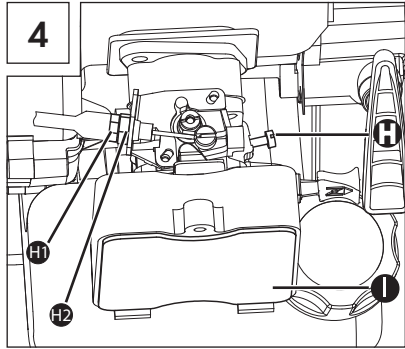
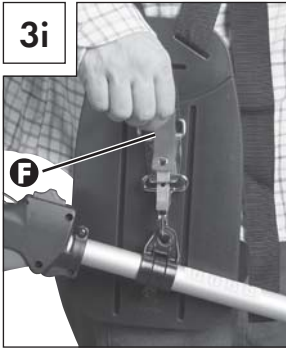
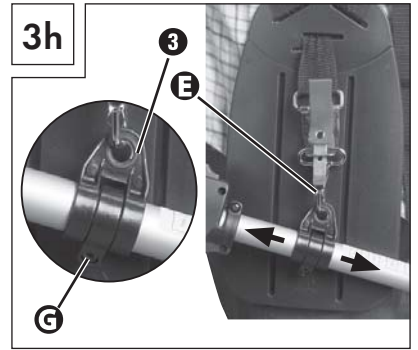
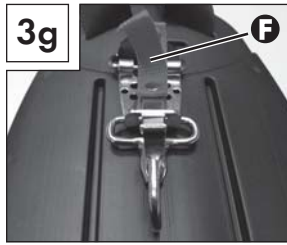
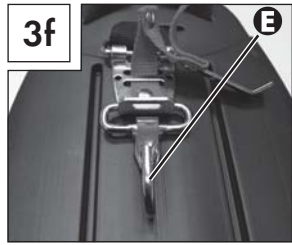
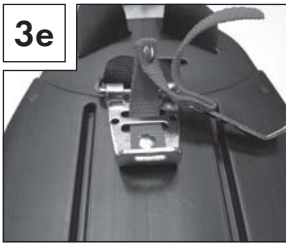

## Contents

### **Introduction . . . . . 2**

Intended use . . . . .	2
Features . . . . .	2
Package contents . . . . .	3
Technical data . . . . .	3

### **Safety information . . . . . 6**

Operational safety instructions for hedge trimmers . . . . .	6
Complementary safety instructions for hedge trimmers . . . . .	7
Operational safety instructions for the pole pruner . . . . .	7
Precautions against kickback . . . . .	8
Operational safety instructions for the strimmer . . . . .	8
Operational safety instructions for the cutting blade . . . . .	9
Safety equipment . . . . .	9

### **Before use . . . . . 9**

Attaching the round handle . . . . .	9
Fitting the quick release mechanism . . . . .	9
Fixing/attaching the carrying harness . . . . .	9
Fitting the hedge trimmer . . . . .	10
Removing the hedge trimmer . . . . .	10
Swivelling the hedge trimmer . . . . .	10
Mounting the saw chain and blade . . . . .	10
Removing the saw chain . . . . .	10
Tightening and checking the saw chain . . . . .	10
Lubricating the chain . . . . .	10
Sharpening the saw chain . . . . .	10
Attaching the extension attachment . . . . .	10
Fitting/removing the protective guard . . . . .	11
Installing/replacing the cutting blade . . . . .	11
Installing/replacing the strimmer . . . . .	11
Putting on the carrying harness . . . . .	11
Setting the cutting height . . . . .	11
Fuel and oil . . . . .	11

### **Before use . . . . . 12**

Starting when the engine is cold . . . . .	12
Starting when the engine is hot . . . . .	12
Working with the hedge trimmer . . . . .	13
Cutting techniques . . . . .	13
Working with the pole pruner . . . . .	13
Sawing techniques . . . . .	13
Working safely . . . . .	13

### **Transport . . . . . 13**

### **Cleaning . . . . . 13**

### **Maintenance . . . . . 14**

### **Storage and transportation . . . . . 14**

### **Troubleshooting . . . . . 15**

Motor unit . . . . .	15
Pole pruner . . . . .	15
Hedge trimmer . . . . .	15

### **Maintenance interval . . . . . 15**

Pole pruner . . . . .	15
Hedge trimmer . . . . .	15

### **Spare part orders . . . . . 15**

### **Disposal . . . . . 16**

### **Appendix . . . . . 16**

Warranty . . . . .	16
Service . . . . .	16
Importer . . . . .	16
Translation of the original Conformity Declaration . . . . .	17

## 4-IN-1 PETROL MULTI-TOOL FBK 4 B2

### Introduction

Congratulations on the purchase of your new appliance. You have selected a high-quality product. The operating instructions are a part of this product. They contain important information on safety, usage and disposal.

Before using the product, familiarise yourself with all handling and safety guidelines. Use the product only as described and for the range of applications specified. Please also pass these operating instructions on to any future owner(s).

### Intended use

#### Long-handled hedge trimmer

This appliance is intended for the cutting and trimming of hedges, bushes and flowering shrubs in the home environment. This is a hand-held appliance with an integrated motor unit with linear reciprocating cutting blades.

#### **WARNING!**

- ▶ Hedge trimmers are not suitable for use by children.

#### Pole pruner

This appliance is intended for trimming branches in trees.

#### 3-section cutting blade/strimmer

Use with 3-section cutting blade: for cutting high grass, undergrowth and light scrub.

Use with strimmer: for cutting grass and small weeds.

#### Extension attachment

#### **CAUTION!**

- Do not use the extension attachment/boom  in combination with the 3-section cutting blade/strimmer attachment!

Any other use which is not expressly permitted in these operating instructions may damage the appliance and represents a serious risk for the user. Please make sure that you pay attention to the restrictions in the safety instructions. Pay attention to the national regulations which may restrict the use of the machine. Any other uses or modifications to the appliance are deemed to be improper usage and may result in serious physical injury.



















Not intended for commercial use.

#### PROHIBITED APPLICATIONS!









Due to the physical risk posed to the user, the appliance may not be used to perform the following activities: cleaning footpaths and as a shredder for shredding tree and hedge sections. Furthermore, the appliance may not be used to level ground elevations such as molehills. For safety reasons, the appliance may not be used as a drive unit for any other devices. The user, not the manufacturer, is liable for any resulting damage or injuries of any kind.

### Features





















#### Motor unit **FBK 4 B2-1**

-  Safety lock-out
-  On/Off switch
-  Carrying lug
-  4 x fixing bolts (with snap ring, washer and nut)
-  Round handle
-  Rubber ring
-  Pin
-  Barrier bar
-  Screw grip
-  Boom
-  Throttle control
-  Spark plug connector
-  Choke lever
-  Starter pull cord
-  Fuel tank
-  Filler cap
-  Fuel pump (primer)
-  Air filter housing cover

#### Hedge trimmer attachment **FBK 4 B2-3**

-  Handle
-  Lock/release
-  Transmission case
-  Cutter bar
-  Base plate (hedge shears)
-  Control lever
-  Front boom (hedge trimmer)
-  Locking pin
-  Drive shaft

#### Pole pruner attachment **FBK 4 B2-4**

-  Front boom (pole pruner)
-  Safety ring
-  Oil filler cap
-  Oil tank
-  Blade
-  Saw chain
-  Grinder support
-  Stop
-  Locking pin
-  Drive shaft
-  Nut
-  Thread
-  Sprocket cover
-  Blade guide
-  Blade hole
-  Guide rail
-  Oil dispenser
-  Chain sprocket
-  Oil adjusting screw
-  Chain tensioner pin
-  Chain-tensioner screw

### Strimmer/cutting blade attachment FBK 4 B2-2

- 47 4 x bolts (with snap ring, washer and nut)
- 48 Blade guard
- 49 3-section cutting blade
- 50 Strimmer with cutting Strimmer cord
- 51 Front boom (strimmer/3-section cutting blade)
- 52 Locking pin
- 53 Drive shaft

### Extension attachment

- 54 Boom
- 55 Screw grip
- 56 Locking pin
- 57 Drive shaft

### Accessories

- 58 Carrying harness
- 59 Blade guard
- 60 Chain guard
- 61 Organic chain oil
- 62 Oil/petrol mixing canister
- 63 Safety goggles
- 64 M4 Allen key
- 65 M5 Allen key
- 66 SW 8/10 open-ended spanner
- 67 Spark plug wrench/flat-blade screwdriver
- 68 Tool bag
- 69 M10 x 1,0 nut (left-hand thread)
- 70 Pressure plate cover
- 71 Pressure plate
- 72 Drive plate
- 73 Strimmer cord

### Package contents

- 1 Motor unit
- 1 Hedge trimmer attachment FBK 4 B2-3 (hereinafter hedge trimmer)
- 1 Pole pruner attachment FBK 4 B2-4 (hereinafter pole pruner)
- 1 Strimmer/cutting blade attachment FBK 4 B2-2
- 1 Extension attachment
- 1 Handle with barrier bar
- 1 Strimmer with cutting Strimmer cord
- 1 Strimmer cord (Strimmer cord Ø: 2.4 mm / Strimmer cord length: 6 m)
- 1 3-section cutting blade
- 1 Carrying harness
- 1 Protective cover for chain
- 1 Protective cover for blade
- 1 Oil/petrol mixing canister
- 1 100 ml organic chain oil
- 1 Tool bag
- 1 M4 Allen key
- 1 M5 Allen key
- 1 Spark plug wrench/flat-blade screwdriver
- 1 SW 8/10 open-ended spanner
- 1 Safety goggles
- 1 Operating manual

### Technical data

<b>Motor unit</b>	<b>FBK 4 B2-1</b>
Engine type:	2-stroke engine, air-cooled, chrome cylinder
Engine output (max.):	1.35 kW/1.85 hp
Cylinder capacity:	42.7 cm <sup>3</sup>
Engine idle speed:	3000 min <sup>-1</sup>
Max. engine speed	
with 3-section cutting blade:	9200 min <sup>-1</sup>
with strimmer:	8700 min <sup>-1</sup>
with chainsaw:	9200 min <sup>-1</sup>
with hedge trimmer:	9200 min <sup>-1</sup>
Max. cutting speed	
with 3-section cutting blade:	6900 min <sup>-1</sup>
with strimmer:	6525 min <sup>-1</sup>
with chainsaw:	20 m/s
with hedge trimmer:	1550 min <sup>-1</sup>
Ignition:	Electronic
Drive	Centrifugal clutch
Weight:	
(empty tank):	approx. 5.6 kg
Tank size:	1200 cm <sup>3</sup>
Spark plug:	CDK L8RTC
Fuel consumption at	
max. engine performance:	0.6 kg/h
Specific	
fuel consumption	
at max. engine performance:	446 g/kWh
<b>Hedge trimmer</b>	<b>FBK 4 B2-3</b>
Cut length:	425 mm
Cutting capacity:	20 mm
Weight	
(ready for use):	approx. 2.24 kg
<b>Pole pruner:</b>	<b>FBK 4 B2-4</b>
Weight (ready for use):	approx. 1.6 kg
Recommended fill level (oil tank):	140 cm <sup>3</sup>
Cut length:	approx. 260 mm
Blade:	Oregon Type 100SDEA318
Saw chain	Oregon 91P040X Oregon 91P040E
<b>Strimmer/ cutting blade attachment:</b>	<b>FBK 4 B2-2</b>
<b>Strimmer with cutting Strimmer cord (IAN 273489)</b>	
Strimmer cord cutting circle Ø:	43 cm
Strimmer cord length:	6.0 m
Strimmer cord Ø:	2.4 mm
<b>3-section cutting blade (IAN 273489):</b>	
Cutting blade cutting diameter Ø:	25.5 cm



**Noise and vibration data:**

Noise measurement value determined in accordance with ISO 22868, EN ISO 10517. The A-rated noise level is typically as follows:

**Hedge trimmer**

Sound pressure level $L_{pA}$ :	98.79 dB(A)
Uncertainty $K_{WA}$ :	2.5 dB
Sound power level $L_{WA}$ :	109.53 dB(A)
Guaranteed sound power level $L_{WA}$ :	114 dB(A)
Uncertainty $K_{WA}$ :	2.5 dB

**Pole pruner:**

Sound pressure level $L_{pA}$ :	97.06 dB(A)
Uncertainty $K_{WA}$ :	2.5 dB
Sound power level:	110.87 dB(A)
Uncertainty $K_{WA}$ :	2.5 dB

**3-section cutting blade:**

Sound pressure level $L_{pA}$ :	97.64 dB(A)
Uncertainty $K_{pA}$ :	2.5 dB
Sound power level $L_{WA}$ :	111.27 dB(A)
Uncertainty $K_{WA}$ :	2.5 dB

**Strimmer:**

Sound pressure level $L_{pA}$ :	99.08 dB(A)
Uncertainty $K_{pA}$ :	2.5 dB
Sound power level $L_{WA}$ :	108.18 dB(A)
Uncertainty $K_{WA}$ :	2.5 dB



**Wear ear protection to prevent hearing damage!**

Vibration values (vector total of three directions) determined in accordance with EN ISO 11806-1, EN ISO 10517, EN ISO 11680-1 :

**Hedge trimmer**

Vibration at the front handle: Vibration emission value  
 $a_{h,D} = 4.182 \text{ m/s}^2$   
 Uncertainty  $K = 1.5 \text{ m/s}^2$

Vibration at the rear handle: Vibration emission value  
 $a_{h,D} = 9.695 \text{ m/s}^2$   
 Uncertainty  $K = 1.5 \text{ m/s}^2$

**Pole pruner:**

Vibration on the front handle: Vibration emission value  
 $a_{h,D} = 3.855 \text{ m/s}^2$   
 Uncertainty  $K = 1.5 \text{ m/s}^2$

Vibration on the rear handle: Vibration emission value  
 $a_{h,D} = 7.590 \text{ m/s}^2$   
 Uncertainty  $K = 1.5 \text{ m/s}^2$

**Strimmer:**

Vibration on the front handle: Vibration emission value  
 $a_{h,D} = 4.700 \text{ m/s}^2$   
 Uncertainty  $K = 1.5 \text{ m/s}^2$

Vibration on the rear handle: Vibration emission value  
 $a_{h,D} = 7.547 \text{ m/s}^2$   
 Uncertainty  $K = 1.5 \text{ m/s}^2$

**3-section cutting blade:**

Vibration on the front handle: Vibration emission value  
 $a_{h,D} = 4.622 \text{ m/s}^2$   
 Uncertainty  $K = 1.5 \text{ m/s}^2$

Vibration on the rear handle: Vibration emission value  
 $a_{h,D} = 7.708 \text{ m/s}^2$   
 Uncertainty  $K = 1.5 \text{ m/s}^2$

**NOTE**

► The vibration level specified in these instructions has been measured in accordance with the standardised measuring procedure specified in EN ISO 11806-1, EN ISO 10517, EN ISO 11680-1 and can be used to make equipment comparisons. The specified vibration emission value can also be used to make an initial exposure estimate.

**! WARNING!**

► The vibration level varies in accordance with use and may be higher than the value specified in these instructions in some cases. There is a risk of underestimation of the vibration load if the appliance is used regularly in this manner. For an accurate estimate of the vibration load during a specific working period, the periods during which the appliance is switched off or is running but not actually being used must also be taken into consideration. This can significantly reduce the vibration load over the total working period.

**! WARNING!**

■ You can reduce the vibration risk, for example, the risk of Raynaud's phenomenon, by taking regular breaks during which you rub your hands together.

**Explanation of the symbols on the motor unit:**



Warning! Read the operating instructions before use!



Wear protective gloves!



Wear safety shoes!



Wear ear protection!



Wear a hard hat!



Wear safety goggles!



Important, hot parts. Keep a safe distance away!



1. Switch on device



2. Fill fuel pump (primer)



3. Pull choke lever



4. Pull starter pull cord



Pull choke lever

 Push the primer 6 times

 Mixing ratio: 40 parts petrol to 1 part oil

 Petrol: ROZ 95 / ROZ 98

 2-stroke engine oil: ISO - L - EGD / JASO FD

**Explanation of the symbols on the hedge trimmer:**

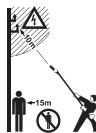
 Risk of fatal electrical shock! Keep at least 10 m away from overhead power lines!

 Caution! Falling objects. Especially when cutting above head height.

 Caution! Risk of injury due to running blades!

 Keep a safe distance away!

 General warning!

- 
- Slide the tab on the front boom all the way into the groove of the boom of the motor unit.
  - Must properly inserted the red line be flush with the boom of the motor unit.
  - If this is not possible, pull the starter pull cord to adjust the shaft.  
Caution! Switch the on/off switch ② to "0".

**Explanation of the symbols on the pole pruner!**

 Risk of fatal electrical shock! Keep at least 10 m away from overhead power lines!

 Protect the appliance from rain and moisture!

 Caution! Falling objects. Especially when cutting above head height.

 Caution! Risk of injury due to running blades!

 General warning!

- 
- Slide the tab on the front boom all the way into the groove of the boom of the motor unit.
  - Must properly inserted the red line be flush with the boom of the motor unit.
  - If this is not possible, pull the starter pull cord to adjust the shaft.  
Caution! Switch the on/off switch ② to "0".

**Explanation of the symbols on the strimmer/cutting blade attachment!**



 Caution! Left-hand thread.

 Protect the appliance from rain and moisture!

 Beware of flung objects!

 Beware of recoil!

 Attention! Risk of injury from rotating cutting blade! Keep hands and feet away!

 Attention - petrol is highly flammable!  
 Risk of explosion! Do not spill fuel!

 Turn the appliance off and disconnect the spark plug before performing any maintenance work!

 Caution! Risk of suffocation!

 Attention! Poisonous CO vapours (carbon monoxide vapours)! Do not use the appliance in closed rooms!

 Warning! Do not use circular saw blades for the cutting blade function.

 Add a little grease after every 20 hours of operation (gear grease)

 A distance of 15 metres must be maintained between the machine and third parties!

 The cutting tool continues running after it is turned off (cutting blade/cutting Strimmer cord)!

 Important, hot parts. Keep a safe distance away!

 Sound power level LWA data in dB.

 Fire, naked flames and smoking are prohibited!

- 
- Slide the tab on the front boom all the way into the groove of the boom of the motor unit.
  - Must properly inserted the red line be flush with the boom of the motor unit.
  - If this is not possible, pull the starter pull cord to adjust the shaft.  
Caution! Switch the on/off switch ② to "0".



## Safety information

**IMPORTANT! READ CAREFULLY BEFORE USE! KEEP FOR YOUR RECORDS.**

### Operational safety instructions for hedge trimmers

#### NOTE

- ▶ The hedge trimmer is supplied completely assembled.
- ▶ Instructions and pictorial representations regarding the settings and use of the hedge trimmer and/or its controls, maintenance, lubrication by the user can be found in these instructions and on the fold-out page.
- ▶ Notes on the working position (see fold-out page)
- ▶ Notes on the operating controls (see fold-out page)
- ▶ Note on the safe handling of fuel (see section "Preparation", point f).
- ▶ Notes on the recommended replacement or repair of parts or the Customer Service and specification of spare parts to be used, inasmuch as these affect the health and safety of the user, can be found in these instructions.
- ▶ The explanation of all graphical symbols, information, features and technical data as well as the procedure in the event of accidents and faults can be found in these instructions.
- ▶ Blocked tool: remove any blockages from the cutter bar .

#### WARNING!

- Children may never use the hedge trimmer.
- **Stay alert, watch what you are doing and use common sense when operating the appliance. Do not use the appliance while you are ill, tired or under the influence of drugs, alcohol or medication.** A moment of inattention while operating the appliance may result in serious personal injury.
- Avoid improper use. Use the machine only as described under "Intended use".



Familiarise yourself with the operating instructions before you operate the appliance.

#### Preparation

- a) THE HEDGE TRIMMER CAN CAUSE SERIOUS INJURIES! Read the instructions on correct handling, preparation, maintenance, starting and stopping the hedge trimmer very carefully. Familiarise yourself with all manual controls and the proper use of the hedge trimmer.
- b) Children may never use the hedge trimmer.
- c) Beware of overhead power lines.
- d) Do not use the hedge trimmer while anyone, especially children, is in the vicinity.
- e) Wear appropriate clothing! Do not wear loose clothing or jewellery which could get caught in moving parts. We recommend wearing heavy-duty gloves, non-slip footwear and goggles.
- f) Handle fuel carefully. It is highly flammable and the vapours are explosive. The following points should be followed:
  - Use only specially-designed containers.
  - Never open the tank filler cap or top up the petrol tank while the motor is running or hot. Allow the motor and the exhaust components to cool down before refuelling.
  - Do not smoke.
  - Refuel outside only.
  - Never store the hedge trimmer or the fuel tank in a room where there is an open flame, for example in a hot water boiler.

- If the petrol has overflowed, do not attempt to start the engine. Remove the machine from the fuel-contaminated area before restarting.
  - Always replace the filler cap after refuelling and close it securely.
  - If the tank is empty, this should be done in the open.
- g) If the cutting unit comes in contact with a foreign object or if the operating noise increases or the hedge trimmer starts to vibrate abnormally, stop the engine and allow the hedge trimmer to come to a standstill. Pull the spark plug connector off the spark plug and take the following action:
    - check for damage;
    - check for loose parts and secure all the loose parts;
    - replace damaged parts with equivalent parts or have them repaired.



**Wear ear protection!**



**Wear safety goggles!**

- Familiarise yourself with the operation of the hedge trimmer so that you know how to stop immediately in an emergency.

#### Operation

- a) The engine is to be immobilised before:
  - cleaning or removal of a blockage;
  - inspection, maintenance or work on the hedge trimmer;
  - setting the working position of the cutting unit;
  - if the hedge trimmer is to be left unattended.
- b) Always make sure that the hedge trimmer is in the proper working position before the engine is started.
- c) During operation of the hedge trimmer, always ensure that you have firm footing, especially when using a ladder.
- d) Do not use the hedge trimmer if it has a defective or badly worn cutting unit.
- e) To minimise the risk of fire, ensure that the engine and the silencer are free of residues, leaves or leaked lubricant.
- f) Ensure that all supplied handles and safety guards are mounted when operating the hedge trimmer. Never attempt to operate an incompletely assembled hedge trimmer or a hedge trimmer with non-approved modifications.
- g) Always use both hands if the hedge trimmer is equipped with two handles.
- h) Always familiarise yourself with your environment and be aware of potential dangers that you may not be able to hear because of the noise of the hedge trimmer.

#### Maintenance and storage

- a) If the hedge trimmer is shut down for maintenance, inspection or storage, switch off the engine, pull the spark plug connector off the spark plug and ensure that all rotating parts have come to a standstill. Allow the machine to cool down before carrying out an inspection, settings, etc.
- b) Store the hedge trimmer where the petrol vapours cannot come into contact with flames or sparks. Always allow the hedge trimmer to cool down before storage.
- c) When transporting or storing the hedge trimmer, cover the cutting unit with the protective cover for the cutting unit.

## Complementary safety instructions for hedge trimmers

### Environmental safety

- Only operate the hedge trimmer in daylight or good artificial light.
- While trimming, ensure that you do not come into contact with objects such as fence wire or plant supports. They could cause damage to the cutter bar 20. Inspect the hedge to be cut carefully and remove any wires or other foreign bodies.
- Be aware of your environment and all possible hazards that you may be unable to hear while cutting the hedge.

### DANGER!

- ▶ In the event of imminent danger or an emergency, switch off the engine immediately.

### Electrical safety

- Hold the power tool only by the insulated grips as the cutting blades could come into contact with hidden power lines. Contact between the blades and a live wire may make exposed metal parts of the power tool live and could give the operator an electric shock.

### Personal safety

- During operation, no other person or animal may be within a radius of 15 metres. The operator is responsible for third parties within the working area.
- During operation, ensure that you have proper footing and balance at all times, especially when used on steps or ladders.
- Never grasp the hedge trimmer by the cutter bar 20.
- Keep your hands away from the cutting blades. Do not attempt to clear cuttings or hold onto the material to be cut while the blades are still in motion. Remove any jammed clippings only when the appliance has been switched off. A moment of inattention while operating the hedge trimmer may result in serious personal injury.
- Wait until the tool has come to a standstill before putting it down.

### Use and handling

### CAUTION!

- ▶ Between tasks or after completion of a task, do not set the cutter bar 20 down on its tip as this could cause damage to the cutter bar 20.

- Before use, always check that the blades, the blade screws and other parts of the cutting tool are not worn or damaged. Never work with a damaged or heavily worn blade.
- After making settings to the working angle, check whether both setting levers are clicked firmly into place. If one of the setting levers remains open, the second could be unintentionally be released by a branch and the cutter bar 20 could swing down.
- Never use the hedge trimmer with defective or missing safety guards.
- Never grasp the hedge trimmer by the safety guards.
- Carry the hedge trimmer by the front handle when switched off, and with the cutter bar facing away from your body. When transporting or storing the trimmer, always put on the protective cover. Careful handling of the appliance reduces the likelihood of accidental contact with the moving blades.
- Store the hedge trimmer in a dry, high or closed space out of the reach of children.
- Do not attempt to repair the equipment unless you have received the necessary training.
- For safety's sake, change worn or damaged parts.

### DANGER!

- ▶ In the event of imminent danger or an emergency, switch off the engine immediately.

## Operational safety instructions for the pole pruner

### CAUTION! RISK OF INJURY!

- ▶ To prevent injuries, never touch the appliance above the safety ring 27 while it is running.

### Preparation

- Always wear a hard hat, hearing protection and safety gloves. Also wear eye protection to prevent splashes of oil or sawdust from falling into your eyes. Wear a dust mask to protect yourself from dust.
- Wear sturdy, non-slip boots.
- Do not use the appliance in the rain.
- Before use, check the appliance's safety condition, especially the blade and the saw chain.
- Do not use the appliance near overhead power lines. Maintain a minimum distance of 10 m to overhead power lines.

### Electrical safety

- Do not use the appliance in a potentially explosive environment containing flammable liquids, gases or dusts. The sparks generated by the machine could ignite the vapours or gases.
- Appliances with defective switches must be repaired immediately to avoid damage or injuries.

### Personal safety

- Never use the appliance while standing on a ladder.
- Do not lean too far forwards while using the appliance. Ensure you are standing firmly and keep your balance at all times. Use the supplied carrying harness to spread the weight evenly on the body.
- To avoid injuries due to falling branches, do not stand under the branches that you want to cut off. Be aware of branches that may spring back and cause injuries. Work at an angle of approximately 60°.
- Be aware that the appliance can kick back.
- Keep an eye not only on the branches being cut, but also on falling material, to avoid tripping.
- Cover the guide rail and the chain during transport during transport and storage using the cover.
- Avoid unintentional starting of the appliance.
- Store the appliance outside the reach of children. Only those who are fully acquainted with the operating instructions and the appliance itself may operate the appliance.

### Use and handling

- Never start the appliance before the blade, saw chain and sprocket covers have been fitted correctly.
- Do not cut any wood that is lying on the ground and do not attempt to saw roots that are protruding from the soil. Avoid immersing the saw chain in the soil at all costs, as this could blunt the saw chain.
- If the appliance accidentally comes into contact with a solid object, turn off the engine immediately and inspect the appliance for damage.
- After 30 minutes' work, take a break of at least one hour.
- If the pole pruner is shut down for maintenance, inspection or storage, switch off the engine, pull the spark plug connector off the spark plug and ensure that all rotating parts have come to a standstill. Allow the machine to cool down before carrying out an inspection, settings, etc.
- Service the appliance carefully. Check for misalignment or binding of moving parts, breakage of parts and any other damage that may impair the tool's operation. If damaged, have the power tool repaired before use. Many accidents are caused by poorly-maintained tools.
- Keep cutting tools sharp and clean. Properly maintained cutting tools with sharp cutting edges are less likely to jam and are easier to control.
- Therefore, have the appliance checked by qualified specialists. Use only the replacement parts recommended by the manufacturer.

## Precautions against kickback

### ⚠ CAUTION KICKBACK!

- ▶ Be aware of the danger of kickback when working with the appliance. There is a risk of personal injury. You can avoid kickbacks by being careful and using the correct sawing technique.
- Contact with the tip of the rail can, in some cases, lead to an unexpected rearwards reaction resulting in the guide rail flying upwards towards the operator (see Fig. A).

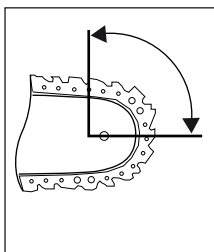

Fig. A

- Kickbacks can occur if the tip of the guide rail touches an object or if the wood bends and the saw chain gets caught in the cut (see Fig. B).

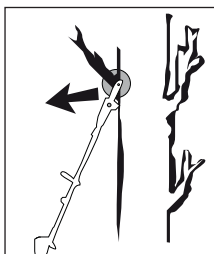

Fig. B

- If the saw chain jams in the upper edge of the guide rail, the rail can kick back violently towards the operator.
- Any such reaction can lead to you losing control over the saw and possibly injuring yourself. Do not rely solely on the chainsaw's built-in safety devices. As the user of a chainsaw, you can take a number of measures to avoid accidents and injury. A kickback is caused by incorrect use or misuse. It can be avoided by taking proper precautions as given below.
- **Hold the saw firmly with both hands, with your thumb and fingers around the handles of the chainsaw. Hold your body and arms in a position in which you can withstand kickback forces.** If suitable measures are taken, the operator can control the recoil forces. Never let go of the chainsaw.
- **Avoid an abnormal posture and do not saw above shoulder height.** This will prevent inadvertent contact with the tip of the rail and allows a better control of the chainsaw in unexpected situations.
- **Always use the replacement rails and saw chains specified by the manufacturer.** Incorrect replacement rails and saw chains can lead to a tearing of the saw chain and/or kickback.
- **Follow the manufacturer's instructions for sharpening and maintenance of the saw chain.** Setting the depth stop too low can increase the risk of kickback.
- **Do not saw with the tip of the blade.** This can lead to kickback.
- **Ensure that there are no objects on the ground that you can trip over.**

## Operational safety instructions for the strimmer

### Preparation

- Wear close-fitting clothes that offer good protection, such as long trousers, sturdy work shoes, heavy-duty protective gloves, a hard hat, a protective mask for your face or safety goggles to protect your eyes and good ear plugs or some other hearing protection against noise.
- Always use the enclosed shoulder strap.

- Always ensure that the handles are dry and clean and that no petrol mixture is present.
- Before working, check the area for objects such as pieces of metal, bottles, stones, etc, which could get thrown up and cause injuries to the user.
- Before starting the engine, make sure that the strimmer is not in contact with any obstacles.
- Do not use the appliance until you have familiarised yourself with its use.

### Electrical safety

- Never use the appliance near highly flammable liquids or gases, either in closed rooms or in the open. This may result in explosions and/or fire.
- Do not work with a damaged or incomplete appliance or an appliance that has been modified without the consent of the manufacturer. Never use the unit with defective protective equipment. Do not use the appliance if it has a defective on/off switch. If the appliance has been dropped, check for significant damage or defects.

### Personal safety

- This appliance may only be operated, adjusted and maintained by appropriately trained individuals and adults.
- If you are not familiar with the appliance, practice handling the appliance while the engine is off.
- Do not touch the exhaust.
- Do not operate the appliance under the influence of alcohol or drugs.
- Always hold the appliance with both hands. Your thumbs and fingers should encircle the handles.
- Work posture: Do not operate the appliance in an uncomfortable position, when you are unbalanced, with arms fully stretched or with only one hand.
- Always ensure that you have a solid and firm stance.
- Do not use the appliance if spectators or animals are in the direct vicinity. Maintain a minimum distance of 15 metres between the operator and other people or animals when trimming. Maintain a minimum distance of 30 metres between the operator and other persons or animals when mowing down to the ground.
- When mowing on a slope, always stand at a lower level than the cutting tool. Never cut or trim on an icy, slippery hill or slope.
- Any modifications to the product may risk personal safety and void the manufacturer's warranty.
- Children should be supervised to ensure that they do not play with the appliance.
- Do not use the appliance if it is damaged or if there are visible defects.

### Use and handling

- Use the appliance only for its intended purpose: cutting grass, mowing, pruning branches, cutting and trimming hedges and bushes.
- Do not use the appliance for extended periods; take regular breaks.
- Ensure that screws and connecting elements are firmly tightened. Never operate the appliance if it is not correctly adjusted, incomplete or if it is not properly assembled.
- Open the fuel tank slowly in order to allow any pressure which may have built up in the tank to dissipate. To prevent the risk of fire, move at least 3 metres away from the refuelling area before starting the appliance.
- Guide the strimmer to the desired height. Avoid contact with small objects (e.g. stones) when using the strimmer.
- Always hold the strimmer on the ground when the appliance is in operation.
- Do not use the appliance unless the appropriate protective guard has been installed and is in good condition.
- Do not use any other cutting tools. For your safety, only use the accessories and additional devices that are indicated in the operating instructions. The use of parts other than those recommended in the operating instructions, or other accessories, can put you at risk of injury.

- Always trim and cut using the high speed range. Do not let the engine run at a low speed when starting to mow or trim.
- When starting and operating the appliance, ensure that it does not come into contact with the ground, stones, wire or other foreign material. Switch off the appliance before you put it down.
- Switch off the appliance before you put it away.
- Always turn the engine off before working on the cutting tool.

## Operational safety instructions for the cutting blade

### Preparation

- The cutting blade flings objects and soil with great force. These can blind or cause other injuries. Wear eye, face and leg protection. Always remove objects from the work area before using the cutting blade.
- The cutting blade continues running after the throttle lever has been released. A running-down cutting blade can inflict cuts to yourself or other people standing nearby. Turn the engine off and make sure that the cutting blade has come to a complete stop before performing any work on the cutting blade.

### Personal safety

- The appliance can blind and cause injuries to bystanders. Maintain a minimum distance of 15 metres in all directions between the appliance and other people or animals.

### Use and handling

- Do not use the appliance if any of the cutting blade accessories have not been properly installed.
- The cutting blade can kick back from objects with force. This can cause injuries to your arms and legs. If the appliance comes into contact with a foreign body, immediately shut down the engine and wait until the cutting blade has come to a complete stop. Check the cutting blade for damage. Always replace the cutting blade if it is bent or cracked.

## Safety equipment

The relevant plastic protective guard for the cutting blade or line operation must be installed when working with the appliance in order to prevent objects from being thrown.

### ⚠ WARNING!

- Never mow/trim while other individuals, especially children or animals, are in the vicinity.
- Maintain a safety distance of 15 m. Turn off the appliance immediately if this distance is not maintained.

### ⚠ CAUTION! RISK OF POISONING!

- Exhaust gases, fuels and lubricants are toxic. Exhaust gases must never be inhaled.

### ⚠ WARNING!

- Petrol is highly flammable. Store petrol only in the containers provided.
- Refuel only outdoors and do not smoke.
- The filler cap must not be opened and refuelling must not take place while the engine is running or when the appliance is hot.
- Do not attempt to start the engine if the petrol has overflowed. Instead, remove the appliance from the area polluted by petrol. Do not attempt to restart the appliance until the petrol fumes have dissipated.
- For safety reasons, the petrol tank and filler cap must be replaced if they are damaged.

## Limit the noise development and vibrations to a minimum!

- Only use appliances that are in good condition.
- Maintain and clean the appliance on a regular basis.
- Adapt your working method to the appliance.
- Do not overload the appliance.
- Have the appliance inspected if necessary.
- Switch the appliance off when not in use.
- Wear protective gloves!

## Before use

### ⚠ CAUTION!

- Always wear non-slip footwear and appropriate safety clothing such as protective gloves, a hard hat, a protective mask and safety goggles as well as hearing protection.
- Check the area in which the appliance is to be used and remove any objects that may be caught and thrown upwards by the blade.
- Before use and after dropping or other impacts, always visually inspect the appliance to check whether the cutting tool, mounting bolts and the entire cutting unit are damaged. Worn or damaged cutting tools and mounting bolts must be replaced.
- Always carry out a visual inspection before use to check whether the cutting tools are worn or damaged. To prevent imbalance, worn or damaged cutting tools and mounting bolts should be replaced only as complete sets.

## Attaching the round handle

- ◆ Start by fitting the rubber ring **5a** on the boom **8**.
- ◆ Attach the barrier bar **6** onto the rubber ring **5a** from below.
- ◆ The pin **5b** on the barrier bar **6** must be pushed into one of the two holes on the boom **8** to lock it into place.
- ◆ Push the round handle **5** onto the rubber ring **5a** provided on the boom **8**.
- ◆ Insert the 4 mounting bolts **4** from above through the round handle **5** and secure them with the 4 nuts in the barrier bar **6**.
- ◆ Tighten the bolts **4**.

## Fitting the quick release mechanism

- ◆ Hook in the carabiner and secure it with the red strap on the quick release mechanism (see figures). Pull on the red strap if you have to release the appliance quickly.



## Fixing/attaching the carrying harness

- ◆ Hook the carrying harness **58** into the carrying lug **3**.
- ◆ Adjust the length of the carrying harness **58** to your size so that the carrying lug **3** is at hip height when hooked in place.

## Fitting the hedge trimmer

- ◆ Start by undoing the screw grip **7** on the boom **8** of the motor unit.

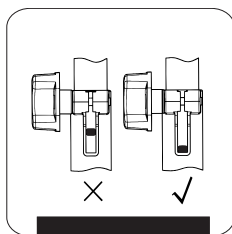

Slide the tab on the front boom **23** of the hedge trimmer onto the boom **8** of the motor unit. Must properly inserted the red line be flush with the boom of the motor unit.

- ◆ If this is not possible, pull the starter pull cord to adjust the shaft.  
Caution! Switch the on/off switch **2** to "0".
- ◆ Tighten the screw grip **7**.

### NOTE

- ▶ The assembly of the pole pruner/strimmer/3-section cutting blade/extension attachment is carried out in the same order.

## Removing the hedge trimmer

- ◆ Undo the screw grip **7** and pull the front boom **23** on the hedge trimmer out of the boom **8** on the motor unit.

### NOTE

- ▶ Disassembly of the pole pruner/strimmer/3-section cutting blade/extension attachment is carried out in the same order.

## Swivelling the hedge trimmer

- ◆ Release the lock/release **18**.
- ◆ Press the control lever **22** and swivel the hedge trimmer into the desired position.
- ◆ Allow the control lever **22** to click into the recess in the base plate (hedge trimmer) **21**.

## Mounting the saw chain and blade

### ! WARNING!

- ▶ Wear protective gloves! There is a danger of injury from the sharp cutting teeth.

### NOTE

- ▶ Pay close attention to the running direction of the saw chain **31** on the blade **30** and at the base plate (pole pruner) SAW CHAIN.
- ▶ Depending on wear, the blade **30** can be turned.
- ◆ Undo the nut **36** using the open-ended spanner **66**.
- ◆ Remove the sprocket cover **33**.
- ◆ Lay the saw chain **31** over the blade **30** starting at the tip.
- ◆ Now fit the blade **30** and saw chain **31**.
- ◆ Lay the guide rail **41** over the blade guide **39** while inserting the chain tensioner pin **45** in the blade hole **40**. At the same time, lay the saw chain **31** over the chain sprocket **43**.
- ◆ Now you can tighten the saw chain **31** (see section "Tightening and checking the saw chain").
- ◆ Replace the sprocket cover **33** and tighten the nut **36** gently.

## Removing the saw chain

- ◆ You may have to loosen the saw chain **31** to remove the blade **30** and the saw chain **31** (see section "Tightening and checking the saw chain"). Follow these instructions in reverse order.

## Tightening and checking the saw chain

### ! WARNING!

- ▶ Wear protective gloves! There is a danger of injury from the sharp cutting teeth.

- ◆ Turn the chain-tensioner screw **46** in a clockwise direction using the flat-blade screwdriver **67** to increase the tension.
- ◆ The saw chain **31** must lie against the underside of the blade. Check whether the saw chain **31** can be drawn by hand over the blade **30**.

### NOTE

- ▶ A new saw chain **31** stretches and must be tightened more regularly.

## Lubricating the chain

- ◆ Remove the oil filler cap **28**.
- ◆ Fill the oil tank **29** with approx. 100 ml of organic chain oil **61**.
- ◆ The chain lubrication can be increased or decreased using the oil adjusting screw **44**.
- ◆ Press and then turn the oil adjusting screw **44** clockwise to decrease the chain lubrication.
- ◆ Press and then turn the oil adjusting screw **44** anticlockwise to increase the chain lubrication.

### ! WARNING!

- ▶ Never work without chain lubrication!  
If the saw chain runs dry, the cutting equipment may become irreparably damaged in a short time. Always check chain lubrication and oil level in the tank before starting work.

### NOTE

- ▶ Use only saw chain oil. Preferably biodegradable. Do not use waste oil, motor oil, etc.
- ▶ While working, check whether the chain lubrication is working correctly.

## Sharpening the saw chain

### NOTE

- ▶ A grinder can be attached to the grinder support **62** for a secure grip during grinding.
- ▶ You will find detailed information on sharpening in the sharpening set, e.g. from Oregon.
- ▶ Alternatively, you can use an electrical saw chain sharpening device and follow the manufacturer's instructions.
- ▶ If you have any doubts about carrying out the work, the saw chain should be replaced.

## Attaching the extension attachment

### ! CAUTION!

- Do not use the extension attachment/boom **54** in combination with the 3-section cutting blade/strimmer attachment!

### NOTE

- ▶ Use the extension attachment/boom **54** for working at greater heights.
- ◆ Fit the extension attachment/boom **54** between the motor unit and the hedge trimmer/pole pruner. The assembly is carried out in the same manner as for the attachments described previously.

## Fitting/removing the protective guard

### ⚠ WARNING!

- When working with the 3-section cutting blade, the protective guard **48** must be fitted. Fold the metal sheet of the front boom **51** down slightly. The protective cover **48** is positioned between the metal sheet and the boom **51** mounting arm. The protective guard **48** is now attached to the front boom **51** with 4 screws **47**. Use the supplied Allen key **64** and the open-ended spanner **66**.

Cutting equipment	Protective equipment
3-section cutting blade <b>49</b>	Protective cover <b>48</b>
Strimmer with cutting Strimmer cord <b>50</b>	Protective cover <b>48</b> + cutting Strimmer cord protective guard <b>C</b>

### ⚠ WARNING!

- Do not use any other cutting equipment apart from that which is supplied with the product. The use of any other cutting equipment or protective equipment is deemed to be improper and carries a significant risk of accidents.

## Installing/replacing the cutting blade

- Fit/remove the 3-section cutting blade **49** as shown in Figures 1a–1f.
- Find the hole in the drive plate **72**, align it with the opposite hole and block it with the supplied Allen key **65**.
- Place the 3-section cutting blade **49** on the drive plate **72** (see Fig. 1b). The label must be visible in working position from above (see fold out page).
- Fit the pressure plate **71** over the thread on the splined shaft (see Fig. 1c).
- Fit the pressure plate cover **70** (see Fig. 1d).
- Now tighten the nut **69** with the spark plug wrench **67** anti clockwise **CAUTION! Left-hand thread!** (see Fig. 1f).
- The 3-section cutting blade **49** is fitted with a plastic cover on delivery. This must be removed before use and refitted during periods when not in use.
- The plastic cover can now be removed.

### ⚠ CAUTION! SHARP EDGES, WEAR PROTECTIVE GLOVES

- Fit the cutting Strimmer cord protective guard **C** on the protective guard **48**.
- The cutting Strimmer cord protective guard **C** must be fitted when working with the cutting Strimmer cord. The cutting Strimmer cord protective guard **C** (pre-fitted on delivery) is fitted as shown in Figure 2a.
- Ensure that the cutting Strimmer cord protective guard **C** is correctly clicked into place. There is a blade **A** on the inside of the cutting Strimmer cord protective guard **C**. This is covered with a safety cover **B** (see Fig. 2a.).
- Remove the safety cover **B** before starting work and replace it after finishing work.

### ⚠ CAUTION! SHARP EDGES, WEAR PROTECTIVE GLOVES

- To remove the cutting Strimmer cord protective guard **C** from the protective guard **48**, take a tool, such as a screwdriver, to carefully remove the three mounting pins. CAUTION! RISK OF INJURY!

## Installing/replacing the strimmer

- Fit/remove the strimmer **50** as shown in Figure 2c.
- Find the hole in the drive plate **72**, align it with the opposite hole and block it with the supplied Allen key **65**.
- Screw the strimmer **50** anticlockwise onto the thread.

**CAUTION! Left-hand thread!**

## Putting on the carrying harness

### NOTE

- The following adjustments can be made to make sure that you can work without becoming fatigued. The settings may vary depending on your body size.
- Before starting work, adjust the carrying harness **58** to suit your body size.
- Balance the appliance with the fitted cutting tool so that the cutting tool swings just over the ground without the need to move the appliance with your hands.

- 1.) Put on the carrying harness **58** and close the clasps so that they click into place (see Fig. 3a).
- 2.) As shown in Figure 3b, pull on the belt **58** to position the carrying harness **58** centrally on your body and adjust the upper body size.
- 3.) To tighten the two shoulder straps, pull on the two shoulder straps as shown in Figure 3c.
- 4.) To ensure to the correct position of the appliance on the carrying harness, pull the belt as shown in Figure 3d.
- 5.) Hook in the carabiner **E** and secure it with the red strap **F** on the quick release mechanism (see Figures 3e–3g).
- 6.) Now take the appliance and hang it, as shown in Figure 3h, so that the carrying lug **3** clicks into the carabiner **E**. The carrying lug **3** can also be moved by loosening the screw **G** and sliding it to achieve the optimum orientation of the appliance.

## Setting the cutting height

- Put on the carrying harness **58** and hook in the appliance (see section "Putting on the carrying harness").
- Use the various belt straps on the carrying harness **58** to adjust the optimum working and cutting position (see section "Putting on the carrying harness").
- Perform a few circular movements without starting the engine in order to find the ideal shoulder strap length (see fig. 6a).
- The carrying harness **58** is equipped with a quick-release locking mechanism. Pull on the red strap **F** if you have to release the appliance quickly (see Fig. 3i).

### ⚠ CAUTION!

- Always use the carrying harness **58** when you are working with the appliance. Put on the carrying harness **58** as soon as you have started the engine and it is ticking over. Switch off the engine before removing the carrying harness **58**.

## Fuel and oil

- Only use a mixture of unleaded petrol (min. ROZ 95) and special 2-stroke engine oil. mix (JASO FD/ISO - L - EGD) the fuel mixture in accordance with the fuel mix table.
- Add the respective correct amounts of unleaded petrol and 2-stroke oil to the supplied oil/petrol mixing canister **62** (see "Fuel mix table"). Then shake the canister well.

### Fuel mix table

#### Mixing process: 40 parts petrol to 1 part oil

Petrol	2-stroke oil
0.5 litre	12.5 ml



## Before use

### ⚠ CAUTION!

- Please pay attention to the statutory provisions in the relevant noise protection regulations.

Before starting the appliance, always check that:

- The fuel system is not leaking.
- The protective equipment and cutting equipment is complete and in perfect working order.
- All screw connections are firmly tightened.
- All moving parts can move smoothly and freely.

## Starting when the engine is cold

### ⚠ CAUTION!

- Never allow the starter pull cord to whip back. This could cause damage.

- 1.) Fill the fuel tank **13** (see also the section "Fuel and oil").
- 2.) Press the primer **15** 6 times.
- 3.) Switch the on/off switch **2** to "I".
- 4.) Pull the choke lever **11** into position "I\|".
- 5.) Hold the appliance firmly and pull out the starter pull cord **12** to the point of first resistance. Now pull hard on the starter pull cord **12**. The appliance starts.
- 6.) If the engine does not start, repeat steps 4–5.
- 7.) As soon as the engine is running, press the safety lock-out **1** and then press the throttle **9** to activate the automatic choke.

If the engine does not start after several attempts, read the "Troubleshooting guide" section.

### ⚠ CAUTION!

- Always pull the starter pull cord **12** straight out. Hold the handle of the starter pull cord **12** firmly when the starter pull cord **12** retracts. Do not allow the starter pull cord **12** to whip back.

### NOTE

- At very high ambient temperatures it is possible that even a cold engine has to be started without using the choke!

## Starting when the engine is hot

(The appliance has been turned off for less than 15–20 minutes)

- 1.) Switch the on/off switch **2** to "I".
- 2.) The choke lever **11** does not need to be pulled out to start a warm motor.
- 3.) Hold the appliance firmly and pull out the starter pull cord **12** to the point of first resistance. Now pull hard on the starter pull cord **12**. The appliance should start after 1–2 pulls. If the appliance still hasn't started after 6 pulls, repeat steps 1–7 under "Starting when the engine is cold".

## Turning the engine off

### Emergency stop sequence

If you need to stop the appliance immediately, switch the on/off switch **2** to "0".

### Normal sequence

- Release the throttle lever **9** and wait until the engine has slowed down to its idling speed. Then switch the on/off switch **2** to "0".

### ⚠ CAUTION!

- The 3-section cutting blade must be stationary when the engine is idling. If the 3-section cutting blade is rotating adjust the carburettor!

## Optimal working procedures

Before using the appliance, practice all working techniques (see Figs. 6a–6c) with the engine stopped.

### Extending the cutting Strimmer cord

To lengthen the cutting Strimmer cord, rev the engine to full throttle and tap the strimmer **50** on the ground. The Strimmer cord extends automatically. The knife **A** on the cutting Strimmer cord protective guard **C** cuts the thread to the permissible length (see Fig. 6d).

### ⚠ CAUTION!

Grass/weed residues can get caught under the protective guard **48**.

- Remove the remains using a scraper or similar item when the engine is switched off.

## Various cutting methods

### Trimming/mowing (3-section cutting blade or strimmer)

- Swing the appliance in a scything motion (see Fig. 6a).
- Hold the cutting tool parallel to the ground and set the desired cutting height.

### Low trimming (with strimmer)

- Hold the appliance with a slight incline to the ground (see Fig. 6b). Always cut away from your body. Never pull the appliance towards you.

### Short mowing (with strimmer)

- Short mowing removes all the vegetation right down to the ground. Angle the strimmer 30° to the right. Set the handle to the desired position (see Fig. 6c).

### Cutting against trees/fences/foundations (with strimmer)

#### NOTE

- The Strimmer cord will wear or fray quickly if it comes into contact with trees, rocks, walls or foundations. The Strimmer cord will break off if it strikes fence mesh.

### ⚠ CAUTION!

- Do not use the appliance to remove any objects from footpaths, etc.! The appliance is powerful and can fling small stones or other objects 15 metres or more and may cause injuries or damage to cars, houses and windows.



**Wear safety goggles!**

### Jamming

Immediately turn off the engine if the cutting tool becomes blocked. Remove all grass and scrub from the appliance before restarting the appliance.

### Preventing kickback

When working with the cutting blade there is a risk of kickback if the blade strikes against solid obstacles (tree trunks, branches, tree stumps, rocks or similar). This will result in the cutting tool being catapulted back against the direction of rotation. This can lead to the loss of control of the appliance. Do not use the cutting blade near fences, metal posts, boundary stones or foundations. To cut weak shrubs, position the appliance as shown in Fig. 6e to avoid kickbacks.

## Working with the hedge trimmer

### Cutting techniques

- The double-sided cutter bar allows cutting in both directions or by using swinging movements from one side to the other.
- For a vertical cut, move the hedge trimmer evenly forwards or up and down in an arc.
- For a horizontal cut, move the hedge trimmer in a scything motion along the edge of the hedge so that cut branches fall to the ground.
- See fold-out page (Figure A).

#### NOTE

- ▶ Remove thicker branches with a branch cutter.

## Working with the pole pruner

### Sawing techniques

#### ⚠ WARNING!

- ▶ Pay attention to falling clippings.
- ▶ Be aware of the danger of branches flying back.

#### NOTE

- ▶ Place the stop **33** on the branch. This will help you work more safely and quietly.
- ▶ Now you can begin sawing.

### Sawing off small branches

- ◆ Saw small branches (Ø 0–8 cm) from the top down (see figure).

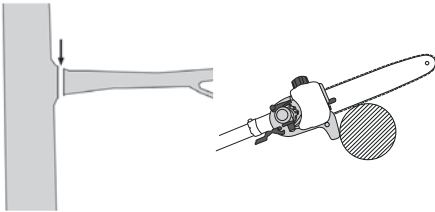

### Sawing off larger branches

- ◆ When sawing larger branches (Ø 8–25 cm), first make a relief cut **A** (see figure). A relief cut also prevents peeling of the bark on the main trunk.
- ◆ Saw from the top **B** to the bottom **A**.

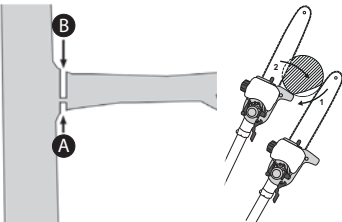

### Saw in sections.

Trim long or thick branches before you make the final cut (see figure).

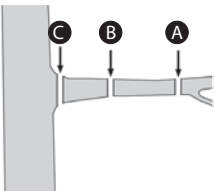

## Working safely

- Keep the appliance, the cutting mechanism and the chain guard **60** in good condition to prevent injury.
- If the appliance has been dropped, check for significant damage or defects.
- Observe the specified working angle max.  $60^\circ \pm 10^\circ$  to ensure safe working (see figure).

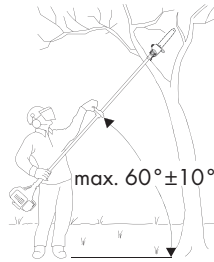

- Do not use the appliance while standing on a ladder or with unsteady footing.
- Do not be tempted into making a poorly considered cut. You could endanger yourself and others.
- Children should be supervised to ensure that they do not play with the appliance.
- Change your working position regularly. Using the appliance for a long time can lead to vibration-related circulation disorders of the hands. You can extend the usage duration by means of appropriate gloves or by taking regular breaks. Note that any personal predisposition to poor blood circulation, low external temperatures or large prehensile forces can reduce the usage period.

## Transport

- Use the protective guards **59** **60** when transporting the appliance.
- Ensure that the appliance cannot switch on during transport to avoid injury (see figure).

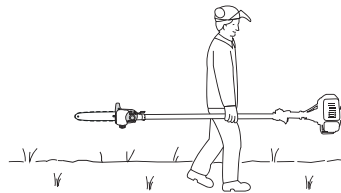

## Cleaning

### Cleaning the engine unit

#### NOTE

- Clean the appliance thoroughly after every use.
- Always switch off the appliance before cleaning and then disconnect the spark plug connector **10**.
- Clean the appliance regularly with a damp cloth and a mild detergent. Make sure that no water can penetrate into the interior of the appliance.

### Cleaning the pole pruner

- The pole pruner must be cleaned of sawdust at regular intervals.
  - ◆ Remove the sprocket cover **38**.
  - ◆ Remove the saw chain **31** from the blade **30** and clean the guide rail **41**.
  - ◆ Keep the saw chain **31** sharp and check the tension; check the oil level and the oil supply.

### Cleaning the hedge trimmer

- ◆ Check the hedge trimmer for loose screws on the cutter bar 20 and tighten these if necessary.
- ◆ Remove stuck cuttings.
- ◆ Maintain the cutter bar 20 using an oil spray or an oil can.

### Cleaning the strimmer/3-section cutting blade attachment

- ◆ Remove stuck cuttings.
- ◆ Keep the 3-section cutting blade 49 sharp to facilitate your work.

## Maintenance

### Replacing the strimmer/cutting Strimmer cord

- 1.) The strimmer 50 is removed as described in the section Installing/replacing the strimmer. Press the marking (see Fig. 5a), turn the cover and remove one half of the casing (see Fig. 5b).
- 2.) Remove the spool bobbin 1 from the strimmer housing (see Fig. 5c).
- 3.) Remove any remaining cutting Strimmer cord.
- 4.) Double the new cutting Strimmer cord in the middle and hook the loop that you have made into the recess on the spool bobbin (see Fig. 5d).
- 5.) Wind the Strimmer cord tightly in an anticlockwise direction. The spool bobbin 1 separates the two halves of the cutting Strimmer cord (see Fig. 5d).
- 6.) Hook the last 15 cm of the two ends of the Strimmer cord into the opposite Strimmer cord holders 1 (see Fig. 5e).
- 7.) Guide the two ends of the Strimmer cord through the metal lugs in the strimmer housing (see Fig. 5e).
- 8.) Press the spool bobbin 1 into the strimmer housing (see Fig. 5e).
- 9.) Reconnect the two halves of the housing.
- 10.) Pull hard on the two ends of the Strimmer cord to free them from the Strimmer cord holders (see Fig. 5f).
- 11.) Cut any excess Strimmer cord back to about 13 cm. This reduces the load on the engine when starting and warming up.
- 12.) Refit the strimmer (see section "Installing/replacing the strimmer"). Skip points 3–6 if you are replacing the entire strimmer.

### Air filter maintenance

Contaminated air filters reduce the engine performance due to low air supply to the carburettor.

Regular inspection is essential. The air filter 1 must be inspected after every 25 hours of operation and cleaned if necessary.

The air filter must be checked more frequently if the air is dusty.

- 1.) Remove the cover of the air filter housing 16.
- 2.) Remove the air filter 1.
- 3.) Clean the air filter 1 by tapping or blowing it out (with compressed air).
- 4.) Assembly takes place in the reverse order.

#### CAUTION!

- Never clean the air filter with petrol or flammable solvents.

### Spark plug maintenance

- 1.) Pull off the spark plug connector 10.
- 2.) Unscrew the spark plug using the spark plug wrench 67 supplied.
- 3.) Assembly takes place in the reverse order.

Electrode gap = 0.6 mm (distance between the electrodes between which the ignition spark is generated). Check the spark plug for contamination after the first 10 hours of operation and clean it with a copper wire brush if required.

Afterwards, service the spark plug after every 50 hours of operation.

### Grinding the protective guard blade

The blade A (see Fig. 2a) can become blunt over time. If you find this to be the case, undo the 2 screws that hold the blade A onto the cutting Strimmer cord protective guard C. Clamp the blade A in a vice. Grind the blade A with a sharpening stone and make sure you maintain the angle of the cutting edge.

### Adjusting the carburettor

Remove the cover of the air filter housing 16.

### Adjusting the throttle cable

If the appliance no longer reaches maximum speed after a while and all other causes as described in the "Troubleshooting" section have been ruled out, this may mean that the throttle cable needs to be adjusted. To adjust the throttle cable, screw in the screw H or the adjusting screw H as well as the lock nut 42 correctly (see Fig. 4).

### Lubricating the gears

- Add liquid gear grease after every 20 hours of operation (approx. 10 g) to lubricate the angle gear.
- ◆ To do this, undo the screw D (see foldout page) to press the gear grease into the gear housing.
- ◆ After filling the gearbox, close the lubrication hole with the screw D.

## Storage and transportation

- Store the appliance in a safe location.
- Store the appliance and accessories in a safe location which is protected against naked flames and sources of heat/sparks, such as gas-powered water heaters, dryers, oil stoves or mobile heaters, etc.
- Ensure that the protective guard 48, the strimmer 50 and the engine are free of cutting residue when storing.
- The plastic cover for the 3-section cutting blade 49 must be refitted for transport and storage.
- Always turn the appliance off before performing any maintenance work and remove the spark plug connector 10.

### Storing the appliance

The appliance must be prepared for storage if it is to be stored for longer than 30 days. Otherwise the residual fuel in the carburettor will evaporate and leave a gooey sediment. This may make starting the appliance more difficult and result in expensive repair work.

- 1.) Remove the filler cap 14 to relieve any pressure in the fuel tank 13. Carefully empty the fuel tank 13.
- 2.) To remove all fuel from the carburettor, start the engine and leave it to run until it stops.
- 3.) Allow the engine to cool for about 10 minutes.
- 4.) Remove the spark plug (see section "Spark plug maintenance").

- 5.) Add 1 teaspoon of 2-stroke oil to the combustion chamber. Pull the starter pull cord **12** several times in order to wet all mechanical parts with oil. Replace the spark plug.

**NOTE**

- Store the appliance in a dry place and away from possible ignition sources.

**Start-up after storage**

- 1.) Remove the spark plug (see section "**Spark plug maintenance**").
- 2.) Pull the starter pull cord **12** quickly in order to remove any excess oil from the combustion chamber.
- 3.) Clean the spark plug and observe the correct electrode gap on the spark plug.
- 4.) Fill the fuel tank **13**. See the section "**Fuel and oil**".

**Transporting**

- If you are planning to transport the appliance, empty the fuel tank **13** as explained in the section "**Storage**".

## Troubleshooting

**Motor unit**

Problem	Possible cause	Remedy
The engine does not start.	Incorrect start-up process.	Follow the instructions regarding starting.
The engine starts but does not run at full power.	Incorrect adjustment of the choke lever <b>11</b> .	Set the choke lever <b>11</b> to "↑↓".
	Contaminated air filter.	Clean air filter.
The engine does not run smoothly.	Incorrect spark plug gap.	Clean the spark plug and adjust the spark plug gap or replace the spark plug.
Soot deposits or wetness on the spark plug.	Incorrect carburettor adjustment.	Clean spark plug or replace it with a new spark plug.

**Pole pruner**

Problem	Possible cause	Remedy
Motor is running, saw chain <b>31</b> does not move.	Hedge trimmer attachment or pole pruner attachment is not connected properly to the motor unit.	Check assembly.
No work progress.	Saw chain <b>31</b> dry/overheating or is sagging.	Top up the oil or regrind, replace or tighten the saw chain <b>31</b> .

**Hedge trimmer**

Problem	Possible cause	Remedy
Motor is running, blades do not move.	Hedge trimmer attachment or pole pruner attachment is not connected properly to the motor unit.	Check assembly.

## Maintenance interval

**Pole pruner**

The figures given here are based on normal operating conditions. In the event of more difficult conditions, such as strong dust generation and longer daily working hours, the given intervals are to be reduced correspondingly.

Appliance part	Action	Before starting work	Weekly	In the event of faults	In the event of damage	As required
Lubricating the chain	check	X				
Saw chain <b>31</b>	check and note sharpness	X				
	check chain tension	X				
	sharpen					X
Guide rail <b>41</b>	check (wear, damage)	X				
	clean and turn		X	X		
	deburr		X			
	replace				X	X
Sprocket <b>45</b>	check		X			
	replace					X

**Hedge trimmer**

The figures given here are based on normal operating conditions. In the event of more difficult conditions, such as strong dust generation and longer daily working hours, the given intervals are to be reduced correspondingly.

Appliance part	Action	Before starting work	After completion of work	As required
Cutting blades	visual inspection	X		
	clean		X	X

## Spare part orders

**Ordering spare parts**

The following information should be provided when ordering spare parts:

- Type of appliance
- Item number of the appliance
- Device ID number

Current prices and information are available at

[www.kompernass.com](http://www.kompernass.com)

**NOTE**

- Replacement parts not listed (such as strimmer, strimmer cord) can be ordered via our service hotline.

## Disposal



The packaging is made from environmentally friendly material and can be disposed of at your local recycling plant. The appliance and its accessories are made from various materials, such as metal and plastic.

Your local community or municipal authorities can provide information on how to dispose of the worn-out appliance.

### Environmental protection

- Carefully empty the petrol and oil tank and dispose of your appliance at a recycling plant. The plastic and metal parts used can be separated and recycled.
- Dispose of waste oil and petrol at a waste collection centre, do not dump these into the sewerage or drainage system.
- Dispose of contaminated maintenance material and working materials at a collection point provided for this purpose.

## Appendix

### Warranty

You are provided a 3-year warranty on this appliance, valid from the date of purchase. This appliance has been manufactured with care and inspected meticulously prior to delivery. Please retain your receipt as proof of purchase. In the event of a warranty claim, please contact your Customer Service unit by telephone. This is the only way to guarantee free return of your goods.

The warranty only covers claims for material and manufacturing defects, not for damage sustained during carriage, components subject to wear and tear or damage to fragile components such as switches or batteries. This appliance is intended solely for domestic, not commercial, use.

The warranty shall be deemed void in cases of misuse or improper handling, use of force and modifications/repairs which have not been carried out by one of our authorised Service centres. Your statutory rights are not restricted by this warranty.

The warranty period is not prolonged by repairs effected under the warranty. This also applies to replaced and repaired components. Any damage and defects present at the time of purchase must be reported immediately after unpacking, but no later than two days after the date of purchase. Repairs carried out after expiry of the warranty period shall be subject to charge.

## Service

### WARNING!

- Have your appliance repaired by qualified specialists only. Always use genuine spare parts. This will ensure the ongoing safety of the appliance.

#### **GB** Service Great Britain

Tel.: 0871 5000 720 (£ 0.10/Min.)

E-Mail: [kompernass@lidl.co.uk](mailto:kompernass@lidl.co.uk)

IAN 273489

#### **IE** Service Ireland

Tel.: 1890 930 034

(0,08 EUR/Min., (peak))

(0,06 EUR/Min., (off peak))

E-Mail: [kompernass@lidl.ie](mailto:kompernass@lidl.ie)

IAN 273489

### Hotline availability:

Monday to Friday from 8:00 a.m. to 8:00 p.m. (CET)

### Importer

KOMPERNASS HANDELS GMBH

BURGSTRASSE 21

44867 BOCHUM

GERMANY

[www.kompernass.com](http://www.kompernass.com)

## Translation of the original Conformity Declaration

We, KOMPERNASS HANDELS GMBH, Custodian of Documents:  
Mr. Semi Uguzlu, BURGSTR. 21, 44867 BOCHUM, GERMANY,  
hereby declare that this appliance complies with the following standards,  
normative documents and EC directives:

**Machinery Directive  
(2006/42/EC)**

**Outdoor directive  
(2005/88/EC)**

**Emissions directive  
(2012/46/EU)**

### Applied harmonised standards:

EN ISO 11806-1: 2011

EN ISO 10517: 2009+A1

EN ISO 11680-1: 2011

### Type/appliance designation:

4-in-1 petrol multi-tool FBK 4 B2

**Year of manufacture: 09-2015**

**Serial number: IAN 273489**

Bochum, 22/09/2015



Semi Uguzlu

- Quality Manager -

The right to effect technical changes in the context of further development  
is reserved.



## Indholdsfortegnelse

### Indledning ..... 20

Anvendelsesområde .....	20
Udstyr .....	20
Pakkens indhold .....	21
Tekniske data .....	21

### Sikkerhedsanvisninger ..... 24

Arbejdssikkerhedsanvisninger for hækkeklippere .....	24
Supplerende sikkerhedsanvisninger til hækkeklippere .....	25
Arbejdssikkerhedsanvisninger for topgrensakse .....	25
Sikkerhedsanvisninger mod tilbageslag .....	26
Arbejdssikkerhedsanvisninger for trådspole .....	26
Arbejdssikkerhedsanvisninger for klinger .....	27
Sikkerhedsanordninger .....	27

### Før første brug ..... 28

Montering af rundt greb .....	28
Montering af hurtig-løsne-mekanisme .....	28
Fastgørelse/montering af bæreselen .....	28
Montering af hækkeklipperen .....	28
Afmontering af hækkeklipperen .....	28
Drejning af hækkeklipperen .....	28
Montering af savkæde og sværd .....	28
Afmontering af savkæden .....	28
Stramning og kontrol af savkæden .....	28
Kædesmøring .....	29
Slibning af savkæden .....	29
Montering af forlængerdel .....	29
Montering/afmontering af beskyttelsesafdækning .....	29
Montering/udskiftning af klinge .....	29
Montering/udskiftning af trådspole .....	30
Påsætning af bæreselen .....	30
Indstilling af klippehøjde .....	30
Brændstof og olie .....	30

### Første brug ..... 30

Start ved kold motor .....	30
Start ved varm motor .....	30
Arbejde med hækkeklipper .....	31
Klippeteknikker .....	31
Arbejde med topkapperen .....	31
Saveteknikker .....	31
Arbejd sikkert .....	32

### Transport ..... 32

### Rengøring ..... 32

### Vedligeholdelse ..... 32

### Opbevaring og transport ..... 33

### Fejlsøgning ..... 34

Motorenhed .....	34
Topkapper .....	34
Hækkeklipper .....	34

### Vedligeholdelsesintervaller ..... 34

Topkapper .....	34
Hækkeklipper .....	34

### Reservedelsbestilling ..... 34

### Bortskaffelse ..... 35

### Tillæg ..... 35

Garanti .....	35
Service .....	35
Importør .....	35
Oversættelse af den originale overensstemmelseserklæring .....	36



# BENZINDREVET KOMBIVÆRKTØJ 4-I-1 FBK 4 B2

## Indledning

Tillykke med købet af dit nye produkt. Du har valgt et produkt af høj kvalitet. Betjeningsvejledningen er en del af dette produkt. Den indeholder vigtige informationer om sikkerhed, anvendelse og bortskaffelse. Du bør sætte dig ind i alle produktets betjenings- og sikkerhedsanvisninger før brug. Brug kun produktet som beskrevet og kun til de angivne anvendelsesområder. Lad alle bilag følge med produktet, hvis du giver det videre til andre.

## Anvendelsesområde

### Hækkeklipper med langt skaft

Dette produkt er beregnet til klipning og trimning af hække, buske og prydbuske i private haver. Dette produkt er et håndstyret produkt med integreret motor, hvor de lineære skær bevæges frem og tilbage.

#### ADVARSEL!

- ▶ Hækkeklippere må ikke bruges af børn.

### Topkapper

Dette produkt er beregnet til grensavning af træer.

### 3-tands-klinge / trådspole

Anvendelse med 3-tands-klinge: Til klipning af højt græs, buske og blød træbevoksning.

Anvendelse sammen med trådspole: Til klipning af græsplæner og let ukrudt.

### Forlængerdel

#### OBS!

- Forlængerdelen / stangen 54 må ikke kombineres med 3 tands-klingen / trådspoledelen.

Al anden form for anvendelse end den, der er beskrevet i denne betjeningsvejledning, er forbudt, da det kan føre til beskadigelse af produktet og alvorlig fare for brugeren. Overhold altid begrænsningerne i sikkerhedsanvisningerne. Overhold nationale forskrifter, der kan begrænse brugen af maskinen. Al anden form for anvendelse eller ændring af maskinen anses for at være uden for anvendelsesområdet og indebærer betydelige farer for uheld.

Produktet er ikke beregnet til erhvervmæssig brug.

### FORBUDTE ANVENDELSESOMRÅDER!

På grund af faren for brugeren må produktet ikke anvendes til følgende arbejde: rydning af fortove og som flishugger til afskårne grene fra træer og hække. Derudover må produktet ikke anvendes til udjævning af jordbunker som f.eks. muldvarpeskud. Af sikkerhedsmæssige årsager må produktet ikke anvendes som motor til andre produkter. Brugeren/ejeren hæfter for skader eller kvæstelser af enhver art, der er forårsaget af ovenstående.

## Udstyr

### Motorenhed FBK 4 B2-1

- 1 Startspærre
- 2 Tænd-/slukknop
- 3 Transportring
- 4 4 x fastspændingsskruer (med sprængring, underlagsskive og møtrik)
- 5 Rundt greb
- 5a Gummiring
- 5b Stift
- 6 Afstandsbojle
- 7 Skruegreb
- 8 Stang
- 9 Gashåndtag
- 10 Tændrørsstik
- 11 Chokerhåndtag
- 12 Startkabel
- 13 Benzintank
- 14 Tankdæksel
- 15 Brændstofpumpe "tipper"
- 16 Afdækning til luffilterhus

### Hækkeklipper-del FBK 4 B2-3

- 17 Håndtag
- 18 Oplåsning / låsning
- 19 Gearhus
- 20 Knivbjælke
- 21 Bundplade (hækkeklipper)
- 22 Indstillingsarm
- 23 Forreste stang (hækkeklipper)
- 24 Låsestift
- 25 Drivaksel

### Topkapper-del FBK 4 B2-4

- 26 Forreste stang (topkapper)
- 27 Beskyttelsesring
- 28 Olietankdæksel
- 29 Olietank
- 30 Sværd
- 31 Savkæde
- 32 Slibebukshjælp
- 33 Endestop
- 34 Låsestift
- 35 Drivaksel
- 36 Møtrik
- 37 Gevind
- 38 Kædehjulafdækning
- 39 Sværdføring
- 40 Sværdboring
- 41 Føringsskinne
- 42 Olieringsenhed
- 43 Kædehjul
- 44 Oliereguleringskrue
- 45 Kædestrammerstift
- 46 Kædestrammerskrue

## Trådspole-/ klinge-del FBK 4 B2-2

- 47 4 x skruer (med sprængning, underlagsskive og møtrik)
- 48 Beskyttelsesafdækning
- 49 3 tands-klinge
- 50 Trådspole med tråd
- 51 Forreste stang (trådspole / 3 tands-klinge)
- 52 Låsestift
- 53 Drivaksel

## Forlængerdel

- 54 Stang
- 55 Skruegreb
- 56 Låsestift
- 57 Drivaksel

## Tilbehør

- 58 Bæresele
- 59 Beskyttelsesetui til sværd
- 60 Beskyttelsesetui til kæde
- 61 Bio-kædeolie
- 62 Olie-/ benzin-blandeflaske
- 63 Beskyttelsesbrille
- 64 Unbraconøgle M4
- 65 Unbraconøgle M5
- 66 Gaffelnøgle SW 8/10
- 67 Tændrørsnøgle / kærverskruetrækker
- 68 Værktøjstaske
- 69 Møtrik M10 x 1,0 (venstregevind)
- 70 Afdækning trykplade
- 71 Trykplade
- 72 Medbringerskive
- 73 Skæretråd

## Pakkens indhold

- 1 motorenhed
- 1 hækkeklipper-del FBK 4 B2-3 (efterfølgende kaldet hækkeklipper)
- 1 topkapper-del FBK 4 B2-4 (efterfølgende kaldet topkapper)
- 1 trådspole-/klinge-del FBK 4 B2-2
- 1 forlængerdel
- 1 håndtag med afstandsbojle
- 1 trådspole med skæretråd
- 1 skæretråd (tråd-Ø: 2,4 mm / trådlængde: 6 m)
- 1 3 tands-klinge
- 1 bæresele
- 1 beskyttelsesetui til kæde
- 1 beskyttelsesetui til sværd
- 1 olie-/benzin-blandeflaske
- 1 100 ml bio-kædeolie
- 1 værktøjstaske
- 1 unbraconøgle M4
- 1 unbraconøgle M5
- 1 tændrørsnøgle/kærverskruetrækker
- 1 gaffelnøgle SW 8/10
- 1 beskyttelsesbrille
- 1 betjeningsvejledning

## Tekniske data

<b>Motorenhed:</b>	<b>FBK 4 B2-1</b>
Motortype:	2-takts-motor, luftafkølet, kromcylinder
Motoreffekt (maks.):	1,35 kW / 1,85 HK
Slagvolumen:	42,7 cm <sup>3</sup>
Tomgangshastighed motor:	3000 min <sup>-1</sup>
Maks. omdrejningstal motor med 3-tands-klinge:	9200 min <sup>-1</sup>
med trådspole:	8700 min <sup>-1</sup>
med kædesav:	9200 min <sup>-1</sup>
med hækkeklipper:	9200 min <sup>-1</sup>
Maks. skærehastighed med 3-tands-klinge:	6900 min <sup>-1</sup>
med trådspole:	6525 min <sup>-1</sup>
med kædesav:	20 m/s
med hækkeklipper:	1550 min <sup>-1</sup>
Tænding:	elektronisk
Drev:	centrifugalkobling
Vægt:	
(tom tank):	ca. 5,6 kg
Tankindhold:	1200 cm <sup>3</sup>
Tændrør:	CDK L8RTC
Brændstofforbrug ved maks. motoreffekt:	0,6 kg/h
Specifikt brændstofforbrug ved maks. motoreffekt:	446 g/kWh
<b>Hækkeklipper:</b>	<b>FBK 4 B2-3</b>
Snitlængde:	425 mm
Tandafstand:	20 mm
Vægt (driftsklar):	ca. 2,24 kg
<b>Topkapper:</b>	<b>FBK 4 B2-4</b>
Vægt (driftsklar):	ca. 1,6 kg
Olietank anbefalet påfyldningsmængde:	140 cm <sup>3</sup>
Snitlængde:	ca. 260 mm
Sværd:	Oregon type 100SDEA318
Savkæde:	Oregon 91P040X Oregon 91P040E
<b>Trådspole-/klinge-del:</b>	<b>FBK 4 B2-2</b>
<b>Trådspole med skæretråd (IAN 273489):</b>	
Klippediameter tråd Ø:	43 cm
Trådlængde:	6,0 m
Tråd Ø:	2,4 mm
<b>3-tands-klinge (IAN 273489):</b>	
Klippediameter klinge Ø:	25,5 cm

## Støj- og vibrationsoplysninger:

Måleværdi for støj beregnet i henhold till ISO 22868, EN ISO 10517.

Det A-vægtede støjniveau udgør typisk:

### Hækkeklipper:

Lydtryksniveau $L_{pA}$ :	98,79 dB(A)
Usikkerhed $K_{WA}$ :	2,5 dB
Lydeffektniveau $L_{WA}$ :	109,53 dB(A)
Garanteret lydeffektniveau $L_{WA}$ :	114 dB(A)
Usikkerhed $K_{WA}$ :	2,5 dB

### Topkapper:

Lydtryksniveau $L_{pA}$ :	97,06 dB(A)
Usikkerhed $K_{WA}$ :	2,5 dB
Lydeffektniveau:	110,87 dB(A)
Usikkerhed $K_{WA}$ :	2,5 dB

### 3-tands-klinge:

Lydtryksniveau $L_{pA}$ :	97,64 dB(A)
Usikkerhed $K_{pA}$ :	2,5 dB
Lydeffektniveau $L_{WA}$ :	111,27 dB(A)
Usikkerhed $K_{WA}$ :	2,5 dB

### Trådspole:

Lydtryksniveau $L_{pA}$ :	99,08 dB(A)
Usikkerhed $K_{pA}$ :	2,5 dB
Lydeffektniveau $L_{WA}$ :	108,18 dB(A)
Usikkerhed $K_{WA}$ :	2,5 dB



### Bær høreværn for at undgå høreskader!

Vibrationsværdier (vektorsum i tre retninger) beregnet i henhold til EN ISO 11806-1, EN ISO 10517, EN ISO 11680-1:

### Hækkeklipper:

Vibration ved forreste håndtag: Vibrationsemissionsværdi  
 $a_{h,D} = 4,182 \text{ m/s}^2$   
 Usikkerhed  $K = 1,5 \text{ m/s}^2$

Vibration ved bageste håndtag: Vibrationsemissionsværdi  
 $a_{h,D} = 9,695 \text{ m/s}^2$   
 Usikkerhed  $K = 1,5 \text{ m/s}^2$

### Topkapper:

Vibration ved forreste håndtag: Vibrationsemissionsværdi  
 $a_{h,D} = 3,855 \text{ m/s}^2$   
 Usikkerhed  $K = 1,5 \text{ m/s}^2$

Vibration ved bageste håndtag: Vibrationsemissionsværdi  
 $a_{h,D} = 7,590 \text{ m/s}^2$   
 Usikkerhed  $K = 1,5 \text{ m/s}^2$

### Trådspole:

Vibration ved forreste håndtag: Vibrationsemissionsværdi  
 $a_{h,D} = 4,700 \text{ m/s}^2$   
 Usikkerhed  $K = 1,5 \text{ m/s}^2$

Vibration ved bageste håndtag: Vibrationsemissionsværdi  
 $a_{h,D} = 7,547 \text{ m/s}^2$   
 Usikkerhed  $K = 1,5 \text{ m/s}^2$

### 3 tands-klinge:

Vibration ved forreste håndtag: Vibrationsemissionsværdi  
 $a_{h,D} = 4,622 \text{ m/s}^2$   
 Usikkerhed  $K = 1,5 \text{ m/s}^2$

Vibration ved bageste håndtag: Vibrationsemissionsværdi  
 $a_{h,D} = 7,708 \text{ m/s}^2$   
 Usikkerhed  $K = 1,5 \text{ m/s}^2$

## BEMÆRK

- ▶ Vibrationsniveauet, som er angivet i disse anvisninger, er målt med en målemetode, der er standardiseret efter EN ISO 11806-1, EN ISO 10517, EN ISO 11680-1, og som kan anvendes til sammenligning af apparater. Den angivne vibrationsemissionsværdi kan også anvendes til en indledende vurdering af faren ved vibrationsniveauet.

## ⚠ ADVARSEL!

- ▶ Vibrationsniveauet ændrer sig afhængigt af værktøjets anvendelse og kan i mange tilfælde ligge over værdien, der er angivet i disse anvisninger. Vibrationsbelastningen kan undervurderes, hvis værktøjet jævnlige anvendes på denne måde. For at opnå en nøjagtig vurdering af vibrationsbelastningen i et bestemt arbejdstidsrum er man også nødt til at medregne de tidspunkter, hvor produktet er slukket, eller ganske vist er tændt, men ikke anvendes. Dette kan reducere vibrationsbelastningen over hele tidsrummet betydeligt.

## ⚠ ADVARSEL!

- Undgå også risiciene ved vibrationer, f.eks. hvide fingre, ved at holde hyppige pauser under arbejdet og f.eks. gnide håndfladerne mod hinanden!

## Forklaringer til infokiltene på motorenheden:



Advarsel! Læs betjeningsvejledningen, før produktet tages i brug!



Brug beskyttelseshandsker!



Brug sikkerhedssko!



Bær høreværn!



Bær sikkerhedshjelm!



Bær beskyttelsesbriller!



Pas på, varme dele. Hold afstand!



1. Tænd produktet



2. Fyld brændstofpumpen (tipper)



3. Træk i chokerhåndtaget



4. Træk i startkablet



Træk i chokerhåndtaget



Tryk 6x på brændstofpumpen (tipper)



Blandingsforhold: 40 dele benzin til 1 del olie



Benzin: Oktan 95 / Oktan 98



2-takts-motorolie: ISO - L - EGD / JASO FD

### Forklaringer til infoskiltene på hækkeklipperen:



Livsfare ved elektrisk stød! Hold mindst 10 meters afstand til strømledninger.



Obs! Faldende genstande.  
Særligt når der beskæres over hovedhøjde.



Obs! Fare for personskader ved aktiverede knive.



Hold afstand!



Generel advarsel!



1. Sæt tappen på den forreste stang ind i noten på motor-enheds stang indtil stop.
2. Når den er sat rigtigt i, skal den røde linje være i niveau med stangens linje.
3. Hvis det ikke er muligt, skal du trække i startkablet for at justere akslen.  
OBS! Tænd-/slukknappen ② skal stå på "0".

### Forklaringer til infoskiltene på topkapperen:



Livsfare ved elektrisk stød! Hold mindst 10 meters afstand til strømledninger.



Beskyt produktet mod regn og fugt!



Obs! Faldende genstande.  
Særligt, når der beskæres over hovedhøjde.



Obs! Fare for personskader ved aktiverede knive.



Generel advarsel!



1. Sæt tappen på den forreste stang ind i noten på motor-enheds stang indtil stop.
2. Når den er sat rigtigt i, skal den røde linje være i niveau med stangens linje.
3. Hvis det ikke er muligt, skal du trække i startkablet for at justere akslen.  
OBS! Tænd-/slukknappen ② skal stå på "0".

### Forklaringer til infoskiltene på trådspole-/klinge-delen:



Obs! Venstregevind.



Beskyt produktet mod regn og fugt!



Vær opmærksom på dele, der kan slynges væk!



Pas på tilbageslag!



Forsigtig! Fare for personskader på grund af den roterende klinge! Hold hænder og fødder væk fra klingens



Forsigtig - benzin er ekstremt letantændelig!



Eksplisionsfare! Undgå at spilde brændstof!



Sluk produktet og fjern tændrørstikket, før produktet vedligeholdes!



Obs! Fare for kvælning!



Forsigtig! Giftige CO-dampe (kuldioxidampe)!  
Brug ikke produktet i lukkede rum!



Advarsel! Brug under ingen omstændigheder rundsavklinger som klinge.



Tilføj lidt fedt efter hver 20. driftstime (flydende gearfedt)



Afstanden mellem maskinen og andre personer skal være mindst 1,5 meter!



Skæreværktøjet (klinge / tråd) har efterløb!



Pas på, varme dele. Hold afstand!



Angivelse af lydeffektniveauet LWA i dB.



Bål, åben ild og rygning forbudt!



1. Sæt tappen på den forreste stang ind i noten på motor-enheds stang indtil stop.
2. Når den er sat rigtigt i, skal den røde linje være i niveau med stangens linje.
3. Hvis det ikke er muligt, skal du trække i startkablet for at justere akslen.  
OBS! Tænd-/slukknappen ② skal stå på "0".

## Sikkerhedsanvisninger

**VIGTIGT! SKAL LÆSES OMHYGGELIGT FØR BRUG.  
SKAL OPBEVARES SAMMEN MED DINE DOKUMENTER.**

### Arbejdssikkerhedsanvisninger for hækkeklipper

#### BEMÆRK

- ▶ Hækkeklipperen leveres helt samlet.
- ▶ Anvisninger og billeder vedrørende indstilling, brug af hækkeklipperen eller dens indstillingsdele, vedligeholdelse samt smøring udført af brugeren kan findes i denne vejledning på klap-ud-siden.
- ▶ Anvisninger til arbejdsstilling (se klap-ud-siden).
- ▶ Anvisninger til indstillingsdele (se klap-ud-siden).
- ▶ Anvisninger vedrørende sikker anvendelse af brændstof (se kapitlet "Forberedelse" punkt f).
- ▶ Anvisninger til anbefalet udskiftning eller reparation af dele eller kundeservice og specifikationer for reservedelene, der skal anvendes, hvis disse anvisninger vedrører brugerens helbred og sikkerhed, kan findes i denne vejledning.
- ▶ Forklaring til alle grafiske symboler til hækkeklipperen, data, funktioner og tekniske data samt fremgangsmåden ved ulykker og fejl kan findes i denne vejledning.
- ▶ Blokeret værktøj Fjern materialet, der har sat sig fast ved knivbjælken .

#### ADVARSEL!

- Børn må aldrig bruge hækkeklipperen.
- **Vær altid opmærksom og bevidst om, hvad du laver, og arbejd fornuftigt med produktet. Brug ikke produktet, hvis du er syg eller træt eller påvirket af narkotika, alkohol eller medicin.** Et øjeblik uopmærksomhed kan medføre alvorlige kvæstelser ved brug af produktet.
- Undgå fejlanvendelse, brug kun produktet som beskrevet under "Anvendelsesområde".



Sæt dig ind i betjeningsvejledningen, før du betjener produktet.

#### Forberedelse

- a) DENNE HÆKKEKLIPPER KAN FORÅRSAGE ALVORLIGE SKADER! Læs omhyggeligt anvisningerne vedrørende korrekt arbejde, forberedelse, vedligeholdelse samt start og opbevaring af hækkeklipperen. Sæt dig ind i alle indstillingsdele og korrekt brug af hækkeklipperen.
- b) Børn må aldrig bruge hækkeklipperen.
- c) Pas på luftledninger.
- d) Brug af hækkeklipperen skal undgås, hvis der opholder sig personer - især børn - i nærheden.
- e) Bær velegnet påklædning! Bær ikke løs beklædning eller smykker, som kan gribes fast af bevægelige dele. Det anbefales at bære solide handsker, skridsikre sko og beskyttelsesbrille.
- f) Arbejd forsigtigt med brændstof, da det er let antændeligt, og dampene er eksplosive. De følgende punkter skal overholdes.
  - Brug kun beholderne, der er specielt beregnet hertil.
  - Fjern aldrig tankdækslet, og fyld aldrig benzin på, når motoren kører eller er varm. Lad motoren og udstødningsdelene køle af, før du fylder benzin på.
  - Rygning forbudt.
  - Tank kun op udendørs.
  - Opbevar aldrig hækkeklipperen eller brændstofbeholderen i et rum, hvor der befinder sig åben ild som f.eks. en gasvandvarmer.

- Hvis der løber benzin ud, må du aldrig prøve at starte motoren. Fjern produktet fra stedet med benzin, før motoren startes.
- Sæt altid tankdækslet på efter påfyldning, og luk det, så det sidder fast.
- Hvis tanken tømmes, skal det foretages udendørs.
- g) Hvis skæreanordningen kommer i kontakt med et fremmedlegeme, hvis driftsstøjen øges, eller hækkeklipperen vibrerer usædvanligt meget, skal du slukke for motoren og vente, til hækkeklipperen er standset. Tag tændrørstikket ud af tændrøret, og gør følgende:
  - Kontrollér for skader:
  - Kontrollér for løse dele, og fastgør alle løse dele;
  - Udskift beskadigede dele med dele af samme kvalitet, eller få dem repareret.



#### Bær høreværn!



#### Bær beskyttelsesbrille!

- Sæt dig ind i hækkeklipperens betjening, så du hurtigt kan standse den i en nødsituation.

#### Anvendelse

- a) Motoren skal standses før:
  - Rengøring eller fjernelse af en blokering;
  - Kontrol, vedligeholdelse eller arbejde på hækkeklipperen.
  - Indstilling af arbejdsposition med skæreanordningen;
  - Hvis hækkeklipperen er uden opsyn:
- b) Kontrollér altid, at hækkeklipperen befinder sig i en af de korrekte arbejdsstillinger, før motoren startes.
- c) Når hækkeklipperen anvendes, skal du altid sikre dig, at du står fast og sikkert - især hvis du bruger en stige.
- d) Brug ikke hækkeklipperen, hvis skæreanordningen er defekt eller meget slidt.
- e) For at undgå brandfare skal du være opmærksom på, at motoren og støjdæmperen ikke er dækket af aflejringer, løv eller udløbende smøremidler.
- f) Sørg altid for, at alle greb og sikkerhedsanordninger er monteret ved brug af hækkeklipperen. Prøv aldrig på at bruge hækkeklipperen, hvis den ikke er komplet, eller hvis dens konstruktion er ændret.
- g) Brug altid begge hænder, hvis hækkeklipperen har to greb.
- h) Vær altid opmærksom på omgivelserne, og pas på eventuelle farer, som du muligvis ikke kan høre på grund af hækkeklipperens lyde.

#### Vedligeholdelse og opbevaring

- a) Hvis hækkeklipperen standses på grund af vedligeholdelse eller opbevaring, skal du slukke for motoren. Tag derefter tændrørstikket ud af tændrøret, og se efter, at alle roterende dele er standset. Lad produktet køle af, før du kontrollerer, indstiller osv.
- b) Opbevar hækkeklipperen et sted, hvor benzindampe ikke kan komme i kontakt med levende ild eller gløder. Lad hækkeklipperen køle af, før du opbevarer den.
- c) Ved transport eller opbevaring af hækkeklipperen skal skæreanordningen altid dækkes til med beskyttelsen til skæreanordningen.

## Supplerende sikkerhedsanvisninger til hækkeklippere

### Sikkerhed i omgivelserne

- Brug kun hækkeklipperen i dagslys eller ved godt kunstigt lys.
- Sørg for ikke at røre ved genstande som f.eks. ståltråd eller plantestøtter, når du klipper. Det kan føre til skader på knivbjælken 20. Undersøg hækken, der skal klippes, omhyggeligt, og fjern ståltråd og andre fremmedlegemer.
- Vær bevidst om dine omgivelser og forberedt på farlige situationer, som du ikke kan høre, mens du klipper med saksen.

#### ⚠ FARE!

- ▶ Hvis der opstår en farlig situation eller en nødsituation, skal motoren straks slukkes.

### Elektrisk sikkerhed

- Hold kun i produktet på de isolerede håndtag, da skærekni- ven kan komme i berøring med skjulte strømledninger. Kontakten mellem skærekni- ven og en spændingsførende ledning kan også sætte produktdele af metal under spænding og medføre elektrisk stød.

### Personssikkerhed

- Mens du bruger hækkeklipperen, må der ikke opholde sig andre personer eller dyr inden for en afstand på 15 meter. Brugeren af produktet har ansvaret for andre personer, der opholder sig inden for arbejdsområdet.
- Sørg altid for at stå sikkert, når du bruger hækkeklipperen, og hold altid ligevægten, hvilket især gælder ved anvendelse af trin eller stiger.
- Hold aldrig hækkeklipperen på knivbjælken 20.
- Hold alle kropsdele på afstand af skærekni- ven. Prøv aldrig på at fjerne materiale, mens kniven kører, eller at holde fast i materialet, der skal klippes. Fjern kun fastklemt materiale, når produktet er slukket. Selv et øjeblik uopmærksomhed ved brug af hækkeklipperen kan medføre alvorlige kvæstelser.
- Vent, til værktøjet står stille, før du lægger det fra dig.

### Anvendelse og behandling

#### ⚠ OBS!

- ▶ Mellem arbejdsforløbene eller efter afslutning af arbejdet må kniv- bjælken 20 ikke lægges på knivbjælken spids, da knivbjælken 20 ellers kan ødelægges.
- Kontrollér altid, om knivene, knivskruerne og andre dele til skæreværket er slidte eller beskadigede før brug. Arbejd aldrig med skæreværket, hvis det er beskadiget eller meget slidt.
- Kontrollér, om begge indstillingsarme er gået sikkert i indgreb efter indstilling af arbejdsvinklen. Hvis en indstillingsarm er åben, kan den anden lås løsnes ved en fejltagelse af en gren under arbejdet, og knivbjælken 20 kan klappe ned.
- Brug aldrig hækkeklipperen, hvis beskyttelsesanordningerne er defekte eller ikke monteret.
- Hold aldrig hækkeklipperen i beskyttelsesanordningen.
- Bær hækkeklipperen i det forreste håndtag, når den er slukket - kniv- bjælken skal vende væk fra din krop. Ved transport eller opbeva- ring af hækkeklipperen skal beskyttelsesafdækningen altid sættes på. Omhyggelig behandling af produktet nedsætter risikoen for at røre ved knivene, mens de kører.
- Opbevar hækkeklipperen på et tørt, højtliggende eller aflåst sted, så børn ikke kan få fat i den.
- Prøv aldrig på at reparere produktet, medmindre du har den nødvendige uddannelse hertil.
- Udskift slidte og beskadigede dele for en sikkerheds skyld.

#### ⚠ FARE!

- ▶ Hvis der opstår en farlig situation eller en nødsituation, skal motoren straks slukkes.

## Arbejdssikkerhedsanvisninger for topgrensakse

#### ⚠ FORSIGTIG! FARE FOR PERSONSKADER!

- ▶ Hold aldrig i det kørende produkt oven over beskyttelsesringen 27, så personskader undgås!

### Forberedelse

- Anvend altid beskyttelseshjelm, høreværn og sikkerhedshandsker. Anvend også øjenbeskyttelse for at undgå at få olie eller savsmuld i øjnene. Anvend en støvmaske mod støv.
- Anvend solide støvler, der ikke kan glide.
- Anvend ikke produktet i regn eller fugtigt vejr.
- Inden anvendelse skal du altid kontrollere produktets sikkerhedsafstand, især for sværdet og savkæden.
- Anvend ikke produktet i nærheden af strømledninger. Hold en minimum- afstand på 10 m til overjordiske strømledninger.

### Elektrisk sikkerhed

- Anvend ikke produktet i områder med eksplosionsfare som f.eks. i nærheden af brandbare væsker, gasser eller dampe. De gnister, som produktet producerer, kan antænde disse dampe eller gasser.
- Produkter med defekt kontakt skal repareres med det samme for at undgå materielle skader og personskader.

### Personssikkerhed

- Anvend aldrig produktet, når du står på en stige.
- Læn dig ikke for langt forover, når du anvender produktet. Sørg for, at du står sikkert, og hold altid balancen. Brug den medfølgende bære- sele til at fordele produktets vægt jævnt på kroppen.
- Stil dig ikke under de grene, du vil save af, da nedfaldende grene kan forårsage personskade. Pas også på grene, der kan svirpe tilbage. Arbejd i en vinkel på ca. 60°.
- Vær opmærksom på, at der kan forekomme tilbageslag med produktet.
- Vær ikke kun opmærksom på de grene, du skal arbejde med, men også på materiale på jorden, så du undgår at snuble.
- Under transport og opbevaring skal føringskinnen og kæden dækkes med afdækningen.
- Undgå, at produktet startes ved en fejltagelse.
- Produktet skal opbevares utilgængeligt for børn. Kun personer, der er fortrolige med betjeningsvejledningen og produktet, må anvende produktet.

### Anvendelse og behandling

- Start ikke produktet, før sværdet, savkæden og kædehjulafdækningen er korrekt monteret.
- Skær ikke i træ, der ligger på jorden, og prøv ikke på at save i rødder, som rager op af jorden. Undgå, at savkæden får kontakt med jorden, da den ellers bliver sløv med det samme.
- Hvis du ved et uheld kommer til at berøre en fast genstand med produktet, skal du straks slukke for motoren og undersøge produktet for eventuelle skader.
- Hold en pause på mindst en time, når du har arbejdet i 30 minutter.
- Hvis topkapperen standses på grund af vedligeholdelse, eftersyn eller opbevaring, skal du slukke for motoren. Tag derefter tændrørstikket ud af tændrøret, og kontrollér, at alle roterende dele er standset. Lad produktet køle af, før du kontrollerer, indstiller osv.
- Vedligehold produktet omhyggeligt. Kontrollér, om bevægelige dele fungerer, som de skal og ikke sætter sig fast, om dele er defekte eller så beskadigede, at produktets funktion er påvirket. Få beskadigede dele repareret, inden du bruger produktet. Mange uheld skyldes dårligt vedligeholdt værktøj.

- Hold skærende værktøjer skarpe og rene. Omhyggeligt vedligehold værktøj med skarpe skær sætter sig ikke så ofte fast og er lettere at styre.
- Få produktet efterset af kvalificeret personale. Anvend kun originale reservedele anbefalet af producenten.

## Sikkerhedsanvisninger mod tilbageslag

### ⚠ PAS PÅ TILBAGESLAG!

- ▶ Når du arbejder med produktet, skal du passe på tilbageslag. Der er fare for personskader. Du undgår tilbageslag ved at udvise forsigtighed og anvende korrekt saveteknik.
- En berøring med skinnespidsen kan i nogle tilfælde medføre en uventet bagudrettet reaktion, hvor føringskinnen slås opad i retningen af brugeren af produktet (se diagram A).

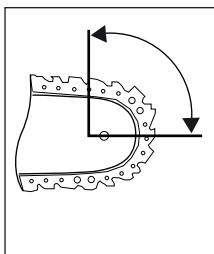

Fig. A

- Der kan forekomme tilbageslag, hvis føringskinnens spids berører en genstand, eller hvis træet bøjer sig, og savkæden sætter sig fast i snittet (se diagram B).

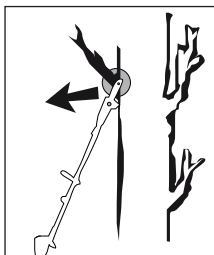

Fig. B

- Hvis savkæden sætter sig fast på føringskinnens overkant, kan skinnen slå voldsomt tilbage i retning af den, der anvender produktet.
- Disse reaktioner kan medføre, at man mister kontrollen over saven og muligvis kommer alvorligt til skade. Stol ikke udelukkende på sikkerhedsmekanismerne, der er indbygget i kædesaven. Når du anvender en kædesav, skal du træffe de nødvendige forholdsregler for at undgå uheld og personskader. Tilbageslag sker som følge af forkert brug af produktet. Det kan forhindres med de nødvendige forholdsregler, som beskrives efterfølgende:
- Hold saven fast med begge hænder, og sørg for, at tommelfingre og andre fingre slutter tæt omkring kædesavens greb. Anbring din krop og arme, så du kan holde imod ved eventuelle tilbageslag. Hvis der træffes de nødvendige forholdsregler, kan brugeren af produktet kontrollere tilbageslagskraften. Giv aldrig slip på kædesaven.
- Undgå unormal kropsholdning, og sav ikke over skulderhøjde. Dermed undgår du utilsigtet at berøre skinnespidsen, og du får bedre kontrol over kædesaven i uventede situationer.
- Anvend altid erstatningsskiner og savkæder, der anbefales af producenten. Forkerte erstatningsskiner og savkæder kan medføre, at savkæden sprænges, og/eller medføre tilbageslag.
- Hold dig til producentens anvisninger, når savkæden skal slibes og vedligeholdes. For lave dydbegrænsere øger risikoen for tilbageslag.
- Sav ikke med sværdspidsen. Der er fare for tilbageslag.
- Sørg for, at der ikke ligger genstande på jorden, som du kan snuble over.

## Arbejdssikkerhedsanvisninger for trådspole

### Forberedelse

- Bær arbejdstøj, som giver beskyttelse, som f.eks. lange bukser, sikre arbejdssko, slidstærke arbejdshandsker, sikkerhedshjelm, beskyttelsesmaske til ansigtet eller beskyttelsesbriller til øjnene og gode ørepropper eller anden høreværn mod støjen.
- Brug altid den medfølgende bæresele.
- Sørg for, at grebene er tørre og rene, og at der ikke er kommet benzin på dem.
- Kontrollér terrænet før arbejdets start for genstande som metaldele, flasker, sten og lignende, som kan slynges væk og derved kvæste brugeren.
- Før du starter motoren, skal du sikre dig, at trådspolen ikke kommer i berøring med en forhindring.
- Anvend først produktet, når du føler dig fortrolig med det.

### Elektrisk sikkerhed

- Brug aldrig produktet i nærheden af let antændelige væsker eller gasser, hverken i lukkede rum eller i det fri. Resultatet kan være eksplosioner og/eller brand.
- Arbejd ikke med et produkt, der er beskadiget eller ufuldstændigt, eller som ikke er godkendt af producenten. Brug aldrig produktet, hvis beskyttelsesudstyret er defekt. Brug aldrig produktet, hvis tænd-/slukknappen er defekt. Hvis du taber produktet, skal du kontrollere, om det har lidt alvorlige skader eller er defekt.

### Personsikkerhed

- Kun tilstrækkeligt instruerede personer og voksne må betjene, indstille og vedligeholde produktet.
- Hvis du ikke er fortrolig med produktet, skal du øve dig i at bruge det med motoren slukket.
- Rør ikke ved udstødningen.
- Produktet må ikke betjenes, hvis man er påvirket af alkohol eller narkotika.
- Hold altid fast i produktet med begge hænder. Tommelfingerene og de øvrige fingre skal slutte om håndtaget.
- Arbejdsposition: Betjen ikke produktet i en ubekvem stilling, ved uligevægt, med strakte arme eller med kun en hånd.
- Sørg altid for at stå fast og sikkert.
- Brug ikke produktet, hvis der befinder sig andre personer eller dyr i umiddelbar nærhed. Under mejearbejdet skal der holdes en minimumsafstand på 15 meter mellem brugeren og andre personer eller dyr. Ved afvejning ned til jorden skal der holdes en minimumsafstand på 30 meter mellem brugeren og andre personer eller dyr.
- Ved mejearbejde på skråninger skal du altid stå under skæreværktøjet. Klip eller trim aldrig bakker eller skråninger, der er glatte, da der er fare for at glide.
- Enhver ændring af produktet kan betyde fare for personer samt at garantien bortfalder.
- Børn skal være under opsyn, så det sikres, at de ikke leger med produktet.
- Brug aldrig produktet, hvis det er beskadiget eller har en fejl.

### Anvendelse og behandling

- Brug kun produktet til det angivne formål som græstrimming, mejning, grenbeskæring, klipning og trimning af hække og buske.
- Brug ikke produktet i et længere tidsrum, men hold regelmæssige pauser.
- Sørg for, at skruer og forbindelseelementer er skruet godt fast. Betjen aldrig produktet, hvis det ikke er indstillet korrekt, eller hvis det ikke er samlet fuldstændigt eller sikkert.
- Åbn benzintanken langsomt for at slippe evt. tryk ud, som dannes i benzintanken. For at forebygge brandfare skal du starte produktet minimum 3 meter fra det sted, hvor du har tanket det op.
- Hold trådspolen i den ønskede højde. Undgå at berøre små genstande (f.eks. sten) med trådspolen.

- Hold altid trådspolen på jorden, når produktet er i drift.
- Brug kun produktet, når beskyttelsesafdækningen er installeret og er i god stand.
- Brug ikke andre skæreredskaber. Anvend kun tilbehør og ekstra udstyr, som er anført i denne betjeningsvejledning, så sikkerheden kan garanteres. Hvis du bruger andre skæreværktøjer eller andet tilbehør end det, der er anbefalet i betjeningsvejledningen, kan det medføre fare for personskader.
- Trim og skær altid i det øverste omdrejningsområde. Lad ikke motoren køre ved laveste omdrejningstal, når du begynder at afmeje eller under trimningen.
- Kontroller, at produktet ved opstart og under arbejdet ikke kommer i berøring med jorden, sten, ledninger eller andre fremmedlegemer. Sluk produktet, før du stiller det ned.
- Sluk for produktet, før du stiller det til side.
- Sluk altid motoren før arbejde på skæreværktøjet.

## Arbejdssikkerhedsanvisninger for klinger

### Forberedelse

- Klingen slynger genstande og jord væk med stor kraft. Dette kan medføre blindhed eller andre personskader. Bær øjen-, ansigts- og benbeskyttelse. Fjern altid genstande fra arbejdsområdet, før du anvender klingen.
- Klingen holder langsomt op med at køre, når gashåndtaget slippes. Dermed kan klingen forårsage snitskader for brugeren eller omkringstående personer. Før du foretager nogen form for arbejde på klingen, skal motoren slukkes, og du skal sikre dig, at klingen er standset.

### Personsikkerhed

- Omkringstående personer kan miste synet eller komme til skade. Under arbejdet skal der holdes en minimumsafstand på 15 meter mellem brugeren og andre personer eller dyr.

### Anvendelse og behandling

- Brug ikke produktet, hvis klingedelene ikke er monteret korrekt.
- Klingen kan slynge genstande væk i ryk. Dette kan føre til skader på arme og ben. Hvis produktet rammer et fremmedlegeme, skal du straks stoppe motoren og vente, til klingen standser sine bevægelser. Kontrollér klingen for skader. Udskift klingen, hvis den er bøjet eller revnet.

## Sikkerhedsanordninger

Ved arbejde på produktet skal plastafdækningen til drift med klinge eller tråd være monteret, så genstande ikke slynges væk.

### ⚠ ADVARSEL!

- Mejt aldrig græs, når der er andre personer, særligt børn eller dyr, i nærheden.
- Hold en sikkerhedsafstand på 15 m. Hvis sikkerhedsafstanden bliver mindre, skal produktet straks slukkes.

### ⚠ OBS! FORGIFTNINGSFARE!

- Udstødningsgasser, brændstof og smøremidler er giftige. Udstødningsgas må ikke indåndes.

### ⚠ ADVARSEL!

- Benzin er yderst brandfarlig. Opbevar kun benzin i beholdere, der er beregnet hertil.
- Hæld kun benzin på udendørs, og ryg ikke.
- Når motoren kører, eller når produktet er varmt, må tankdækslet ikke åbnes, og der må ikke hældes benzin på.
- Hvis benzinen er løbet over, må man ikke forsøge at starte motoren. I stedet skal produktet fjernes fra stedet, hvor benzinen er løbet ud. Lad være med at tænde produktet, før benzindampene er fordampet.
- Af sikkerhedsmæssige årsager skal benzintanken og tankdækslet udskiftes, hvis de beskadiges.

## Begræns støjudviklingen og vibrationerne til et minimum!

- Anvend kun produkter, der er i orden.
- Vedligehold og rengør produktet regelmæssigt.
- Tilpas din arbejdsmåde til produktet.
- Overbelast ikke produktet.
- Få eventuelt produktet efterset.
- Sluk produktet, når det ikke bruges.
- Bær beskyttelseshandsker.



## Før første brug

### ⚠ OBS!

- Under mejningen skal der altid bæres skridsikre sikkerhedssko og relevant sikkerhedsbeklædning som arbejdshandsker, sikkerhedshjelm, beskyttelsesmaske eller beskyttelsesbriller samt høreværn.
- Kontrollér terrænet, som produktet anvendes på, og fjern genstande, som kan gribes og slynges væk af produktet.
- Før brug og efter tab eller anden stødpåvirkning skal der altid foretages en visuel kontrol af, om skæreværktøjet, fastspændingsboltene samt den samlede skæreenhed er beskadiget. Slidt eller beskadiget skæreværktøj og fastspændingsbolte skal udskiftes.
- Før brug skal der altid foretages en visuel kontrol af, om skæreværktøjet er slidt eller beskadiget. For at undgå ubalance må slidt eller beskadiget skæreværktøj og fastspændingsbolte kun udskiftes i sæt.

## Montering af rundt greb

- ◆ Montér først gummiringen 5a på stangen 8.
- ◆ Sæt afstandsbøjlen 6 nedefra på gummiringen 5a.
- ◆ Stiften 5b til afstandsbøjlen 6 skal sættes ind i et af de to huller på stangen 8, så den låses.
- ◆ Sæt det runde greb 5 på gummiringen 5a på stangen 8.
- ◆ Stik de 4 fastspændingsbolte 4 gennem det runde greb 5 fra oven, og fastgør dem med de 4 møtrikker i afstandsbøjlen 6.
- ◆ Stram boltene 4.

## Montering af hurtig-løsne-mekanisme

- ◆ Sæt karabinen ind, og fastgør den med det røde selestykke til hurtig-løsne-mekanismen (se billederne). Træk i det røde selestykke, hvis du hurtigt vil lægge værktøjet fra dig.



## Fastgørelse/montering af bæreselen

- ◆ Fastgør bæreselen 58 i bæringen 3.
- ◆ Indstil bæreselen 58 efter din størrelse, så bæringen 3 sidder i hoftehøjde, når selen er sat på.

## Montering af hækkeklipperen

- ◆ Løsn først skruegrebet 7 på motorenhedens stang 8.

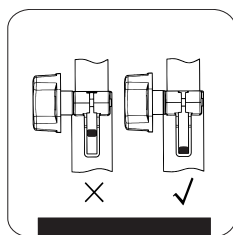

Sæt tappen på hækkeklipperens 23 forreste stang ind i noten på motorenhedens stang 8 indtil stop. Når den er sat rigtigt i, skal den røde linje være i niveau med motorenhedens linje.

- ◆ Hvis det ikke er muligt, skal du trække i startkablet for at justere akslen. OBS! Tænd-/slukknappen 2 skal stå på "0".
- ◆ Stram skrueene 7.

### BEMÆRK

- ▶ Topkapper- / trådspole- / 3-tands-kniv- / forlængerdelen monteres i samme rækkefølge.

## Afmontering af hækkeklipperen

- ◆ Løsn skruegrebet 7, og tag hækkeklipperens forreste stang 23 ud af motorenhedens stang 8.

### BEMÆRK

- ▶ Topkapper- / trådspole- / 3-tands-kniv- / forlængerdelen afmonteres i samme rækkefølge.

## Drejning af hækkeklipperen

- ◆ Løsn oplåsningen / låsen 18.
- ◆ Aktivér indstillingsarmen 22, og drej hækkeklipperen til den ønskede stilling.
- ◆ Lad indstillingsarmen 22 gå i indgreb i udskæringen i bundpladen (hækkeklipper) 21.

## Montering af savkæde og sværd

### ⚠ ADVARSEL!

- ▶ Brug beskyttelseshandsker! De skarpe skæretænder kan medføre personskader!

### BEMÆRK

- ▶ Vær opmærksom på savkædens løberetning 31 på sværdet 30 og på bundpladen (topkapper) SAW CHAIN.
- ▶ Sværdet 30 kan vendes afhængigt af slitagen.

- ◆ Løsn møtrikken 35 med gaffelnøglen 66.
- ◆ Tag kædehjulafdækningen 38 af.
- ◆ Læg savkæden 31 på spidsen af sværdet 30.
- ◆ Sæt nu sværdet 30 med savkæden 31 ind.
- ◆ Anbring føringskinnen 41 over sværdføringen 39, og anbring kædestammerstiften 45 i sværdboringen 40. Læg samtidig savkæden 31 over kædehjulet 43.
- ◆ Stram nu savkæden 31 (se kapitlet "Stramning og kontrol af savkæden").
- ◆ Sæt kædehjulafdækningen 38 på plads igen, og stram møtrikken 35 en smule.

## Afmontering af savkæden

- ◆ Savkæden 31 skal muligvis først løsnes, for at sværdet 30 og savkæden 31 kan tages af (se kapitlet "Stramning og kontrol af savkæden"). Følg disse anvisninger i omvendt rækkefølge.

## Stramning og kontrol af savkæden

### ⚠ ADVARSEL!

- ▶ Brug beskyttelseshandsker! De skarpe skæretænder kan medføre personskader!

- ◆ Drej kædestammerskruen 46 med kærsvkruetrækkeren 67 i urets retning for at øge spændingen.
- ◆ Savkæden 31 skal ligge op ad sværdets underside. Kontroller, om savkæden 31 kan trækkes over sværdet 30 med hånden.

### BEMÆRK

- ▶ En ny savkæde 31 strækker sig og skal ofte efterspændes.

## Kædesmøring

- ◆ Fjern olietankdækslet 28.
- ◆ Fyld olietanken 29 med ca. 100 ml bio-kædeolie 61.
- ◆ Kædesmøringen kan øges eller reduceres med oliereguleringskruen 44.
- ◆ Tryk først, og drej derefter oliereguleringskruen 44 i urets retning for at reducere kædesmøringen.
- ◆ Tryk først, og drej derefter oliereguleringskruen 44 mod urets retning for at øge kædesmøringen.

### ⚠ ADVARSEL!

- ▶ Arbejd aldrig uden kædesmøring! Hvis savkæden anvendes i tør tilstand, vil skæreelementerne i løbet af kort tid blive ødelagt i en sådan grad, at de ikke kan repareres. Inden du arbejder, skal du altid kontrollere kædesmøringen og olieniveauet i tanken.

### BEMÆRK

- ▶ Anvend kun savkædeolie. Helt biologisk nedbrydelig. Anvend ikke gammel olie, motorolie osv.
- ▶ Kontroller under arbejdet, at kædesmøringen fungerer.

## Slibning af savkæden

### BEMÆRK

- ▶ En slibebeuk kan fastgøres til slibebeukhjælpen 32, så den holdes sikkert under slibningen.
- ▶ I slibesættet fra f.eks. Oregon finder du detaljerede oplysninger om slibeprocessen.
- ▶ Alternativt kan du anvende en elektrisk kædeslibemaskine og følge producentens anvisninger.
- ▶ Hvis der er tvivl om, hvorvidt slibearbejdet kan udføres, skal savkæden udskiftes.

## Montering af forlængerdel

### ⚠ OBS!

- Forlængerdelen / stangen 54 må ikke kombineres med 3 tandsklingen / trådspoledelen.

### BEMÆRK

- ▶ Brug forlængerdelen / stangen 54 til arbejde i højden.
- ◆ Montér forlængerdelen / stangen 54 mellem motorenheden og hækkeklipperen / topkapperen. Montering foretages på samme måde som beskrevet tidligere for delene.

## Montering/afmontering af beskyttelsesafdækning

### ⚠ ADVARSEL!

- Ved arbejde med 3-tands-klingen skal beskyttelsesafdækningen 48 være monteret. Klap metalpladen på den forreste stang 51 lidt ned. Beskyttelsesafdækningen 48 anbringes mellem metalpladen og fastgøringsarmen på stangen 51. Beskyttelsesafdækningen 48 fastgøres nu med 4 skrue 47 til den forreste stang 51. Brug den medfølgende unbraconøgle 64 og gaffelnøglen 66 som hjælp.

### Skæretilbehør

3-tands-klinge 49:

Trådspole 50

### Beskyttelsesanordning

Beskyttelsesafdækning 48

Beskyttelsesafdækning 48 + skæretrådsbeskyttelsesafdækning C

### ⚠ ADVARSEL!

- ▶ Brug ikke andet skæretilbehør end det, der følger med de leverede dele. Al anden anvendelse af skæretilbehør eller beskyttelsesanordninger anses for at være uden for anvendelsesområdet og indebærer betydelige farer for uheld.

## Montering/udskiftning af klinge

- Montér/udskift 3-tands-klingen 49, som vist på fig. 1a - 1f.
- Find udboringen på medbringerskiven 72, anbring den over for den modsatte boring, og blokér med den medfølgende unbraconøgle 65.
- Læg 3-tands-klingen 49 på medbringerskiven 72 (se fig. 1b). Skriften skal være synlig oppefra i arbejdsstillingen (se klap-ud-siden).
- Sæt trykpladen 71 over tandakslens gevind (se fig. 1c).
- Sæt afdækningen til trykpladen 70 på (se fig. 1d).
- Stram møtrikken 69 med tændrørsnøglen 67 mod urets retning **OBS! Venstregevind!** (Se fig. 1f):
- 3-tands-klingen 49 er forsynet med en plastbeskyttelse ved udleveringen. Den skal fjernes før brug og sættes på igen, når klingen ikke anvendes.
- Plastbeskyttelsen kan nu tages af.

### ⚠ OBS! SKARPE KANTER, BRUG ARBEJDSHANDSKER

- Montér beskyttelsesafdækningen til tråden C på beskyttelsesafdækningen 48.
- Ved arbejde med tråden skal beskyttelsesafdækningen til tråden C også monteres. Montering af beskyttelsesafdækningen til tråden C foretages som vist på fig. 2a.
- Sørg for, at beskyttelsesafdækningen til tråden C klikker korrekt fast. På indersiden af beskyttelsesafdækningen til tråden C sidder en kniv A. Kniven er dækket af en sikring B (se fig. 2a.).
- Fjern sikringen B før arbejdets start, og sæt den tilbage igen efter arbejdets ophør.

### ⚠ OBS! SKARPE KANTER, BRUG ARBEJDSHANDSKER

- For at afmontere beskyttelsesafdækningen til tråden C fra beskyttelsesafdækningen 48 skal du bruge f.eks. en skruetrækker til forsigtigt at løsne de tre stifter. **OBS! FARE FOR PERSONSKADER!**

## Montering/udskiftning af trådspole

- Montér/udskift trådspolen **50** som vist i fig. 2c.
- Find hullet på medbringerskiven **72**, anbring den over det modsatte hul, og blokér med den medfølgende unbraconøgle **65**.
- Skru trådspolen **50** på gevindet mod urets retning.

### OBS! Venstregevind!

## Påsætning af bæreselen

### BEMÆRK

- For at kunne arbejde uden af blive træt kan du foretage indstillinger på følgende steder. Alt efter kropsstørrelse kan indstillingerne variere.
- Før arbejdets start skal bæreselen **58** indstilles, så den passer til kropstørrelsen.
- Afbalancér produktet med monteret skæreværktøj, så skæreværktøjet befinder sig lige over jorden, uden at produktet berøres med hænderne.

- 1.) Tag bæreselen **58** på, og klik begge seledede sammen (se fig. 3a).
- 2.) Træk i selen **58** som vist på fig. 3b for at justere selen **58** midt på kroppen og for at indstille den til overkroppen.
- 3.) For at stramme de to skulderstropper trækkes i begge skulderstropper, som vist på fig. 3c.
- 4.) For at indstille den rigtige position for produktet på bæreselen skal du trække i den, som vist på fig. 3d.
- 5.) Hægt karabinhagen **E** fast (se fig. 3e - 3g) og fastgør den med det røde selestykke **F** på lynåbningsmekanismen.
- 6.) Tag nu produktet, og hægt det fast med bæringen **3** i karabinhagen **E** som vist på figur 3h. Bæringen **3** kan løsnes og flyttes ved hjælp af skruen **G** for at indstille produktet optimalt.

## Indstilling af klippehøjde

- Tag bæreselen **58** på, og hægt produktet fast (se kapitlet "Påsætning af bæresele").
- Du kan indstille den optimale arbejds- og klippeposition med de forskellige seleindstillinger på bæreselen **58** (se kapitlet "Påsætning af bæresele").
- For at finde den optimale længde for bæreselen kan du svinge produktet frem og tilbage nogle gange uden at starte motoren (se fig. 6a).
- Bæreselen **58** er forsynet med en lynåbningsmekanisme. Træk i det røde selestykke **F**, hvis du hurtigt vil tage produktet af (se fig. 3i).

### OBS!

- Brug altid bæreselen **58**, når du arbejder med produktet. Tag bæreselen **58** på, når du har startet motoren, og lad motoren køre i tomgang. Sluk motoren, før du tager bæreselen **58** af.

## Brændstof og olie

- Brug kun en blanding af blyfri benzin (min. oktan 95) og en speciel 2-takts motorolie (JASO FD/ISO - L - EGD). Bland brændstofblandingen efter brændstof-blandingstabellen.
- Hæld den korrekte mængde benzin og 2-takts-olie i den vedlagte olie-/benzin-blandeflaske **62** (se "Brændstof-blandingstabel"). Ryst derefter beholderen grundigt.

### Brændstof-blandingstabel

#### Blandingsforhold: 40 dele benzin til 1 del olie

Benzin	2-takts-olie
0,5 liter	12,5 ml

## Første brug

### OBS!

- Overhold de lovmæssige bestemmelser i forordningen om støjbeskyttelse.

Kontrollér produktet før ibrugtagning:

- Brændstofsistemets tæthed.
- Korrekt tilstand og fuldstændighed for sikkerhedsanordningerne og skæredstyret.
- Alle forskruninger skal sidde forsvarligt fast.
- Alle dele skal gå let.

### Start ved kold motor

### OBS!

- Lad aldrig startkablet svirpe tilbage. Det kan føre til øjenskader!

- 1.) Fyld benzintanken **16** (se afsnittet "Brændstof og olie").
- 2.) Tryk 6 gange på brændstofpumpen **15** (tipper).
- 3.) Stil tænd-/slukknappen **2** på "I".
- 4.) Træk i chokerhåndtaget **11**, så det har den rigtige position "| \ |".
- 5.) Hold godt fast i produktet og træk startkablet **12** ud til første modstand. Træk nu hurtigt i startkablet **12**. Produktet starter.
- 6.) Hvis motoren ikke starter, gentages trin 4-5.
- 7.) Når motoren kører, skal du først trykke på startspærren **1** og derefter på gashåndtaget **9** for at løsne auto-chokeren.

Læs afsnittet "Fejlsøgningsoversigt", hvis motoren stadig ikke starter efter flere forsøg.

### OBS!

- Træk altid startkablet **12** lige ud. Hold fast i startkablet **12**, når det **12** går ind igen. Lad ikke startkablet **12** svirpe hurtigt tilbage.

### BEMÆRK

- Ved meget høje udendørstemperaturer kan det forekomme, at der skal startes uden choker ved kold motor.

### Start ved varm motor

#### (Produktet har stået stille i mindre end 15-20 minutter)

- 1.) Stil tænd-/slukknappen **2** på "I".
- 2.) Der skal ikke trækkes i chokerhåndtaget **11**, når motoren er varm.
- 3.) Hold godt fast i produktet, og træk startkablet **12** ud indtil den første modstand. Træk nu hurtigt i startkablet **12**. Produktet bør starte efter 1-2 træk. Hvis produktet ikke starter efter 6 træk, gentages trin 1-7 under "Start ved kold motor".

## Sluk motoren

### Trin ved nødstop

Hvis det er nødvendigt at stoppe produktet, skal tænd-/slukknappen ② stilles på "0".

### Normalt forløb

- Slip gashåndtaget ① og vent, indtil motoren er gået over til tomgangshastighed. Stil tænd-/slukknappen ② på "0".

#### **⚠ OBS!**

- Ved tomgang skal 3-tands-klingen stå stille. Hvis 3-tands-klingen drejer rundt, skal karburatoren indstilles!

### Arbejdsanvisninger

Træn alle arbejdsteknikker med slukket motor, før produktet anvendes (se fig. 6a - 6c).

### Forlængelse af tråden

For at forlænge tråden skal du lade motoren køre med fuld gas og vippe trådspolen ⑤ mod jorden. Derved forlænges tråden automatisk. Kniven ① på trådens beskyttelsesafdækning ③ afkorter tråden til den tilladte længde (se fig. 6d).

#### **⚠ OBS!**

- Græs- og ukrudtsrester samler sig under beskyttelsesafdækningen ④.
- Fjern resterne med en spartel eller lign., når motoren er slukket.

### Forskellige klippemetoder

#### Trimning / mejning (3-tands-klinge evt. med trådspole)

- Sving produktet frem og tilbage, som om du bruger en le (se fig. 6a).
- Hold skæreværktøjet parallelt med jorden, og find den ønskede klippehøjde.

#### Lav trimning (med trådspole)

- Hold produktet med en let hældning over jorden (se fig. 6b). Klip altid væk fra dig selv. Træk ikke produktet ind mod dig selv.

#### Mejning (med trådspole)

- Ved mejning får du fat i hele vegetationen ned til jorden. Til dette formål holdes trådspolen i en 30° vinkel mod højre. Stil håndtaget i den ønskede position (se fig. 6c).

#### Klipning ved træer/hegn/fundament (med trådspole)

#### **BEMÆRK**

- Hvis tråden kommer i berøring med træer, sten, stenvure eller fundament, slides den eller flosser. Hvis tråden slår mod flethegn, knækker den.

#### **⚠ OBS!**

- Fjern ikke genstande fra fortorve osv. med produktet! Produktet er et kraftigt produkt, og små sten og andre genstande kan slynges mere end 15 meter væk og dermed forårsage skader på mennesker, biler, huse og vinduer.



**Bær beskyttelsesbrille!**

### Fastklemning

Hvis skæreværktøjet blokerer, skal motoren slukkes straks. Fjern græs og buskads fra produktet, før du starter det igen.

## Undgå tilbageslag

Ved arbejde med 3-tands-klingen er der risiko for tilbageslag, når produktet rammer faste forhindringer (træstammer, grene, træstubbe, sten eller lignende). Produktet slynges derved tilbage mod skæreværktøjets rotationsretning. Dette kan medføre, at man mister kontrollen over produktet. Brug ikke klingen i nærheden af hegn, metalpæle, grænsesten eller fundamenter. Ved skæring af blød træbeplantning skal produktet positioneres som vist på fig. 6e for at undgå tilbageslag.

## Arbejde med hækkeklipper

### Klippeteknikker

- Den dobbelte knivbælke giver mulighed for at klippe i begge retninger eller fra den ene side til den anden med pendulbevægelser.
- Bevæg hækkeklipperen ensartet fremad eller op og ned i en bue ved lodret klipning.
- Bevæg hækkeklipperen seglformet til hækens kant ved vandret klipning, så de afskårne grene falder ned på jorden.
- Se klap-ud-siden (figur A):

#### **BEMÆRK**

- ▶ Fjern kraftige grene med en grensaks.

## Arbejde med topkapperen

### Saveteknikker

#### **⚠ ADVARSEL!**

- ▶ Du skal være opmærksom på afsavede dele, som kan falde ned.
- ▶ Vær opmærksom på, at grene, som kan svirpe tilbage, udgør en fare.

#### **BEMÆRK**

- ▶ Anbring endestoppet ③ på grenen. Dermed arbejder du mere sikkert og roligt.
- ▶ Begynd først derefter at save.

### Afsavning af små grene

- ◆ Ved små grene (Ø 0-8 cm) skal du save oppefra og ned (se diagram).

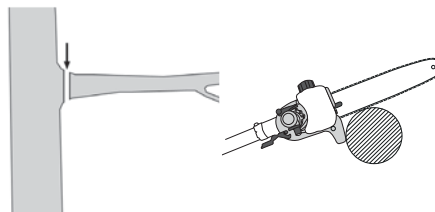

### Afsavning af større grene

- ◆ Ved større grene (Ø 8-25 cm) skal du først lægge et aflastningsnit ① (se diagrammet). Aflastningsnittet forhindrer også, at barken skræbes af på hovedstammen.
- ◆ Sav nu igennem oppefra ② og ned ③.

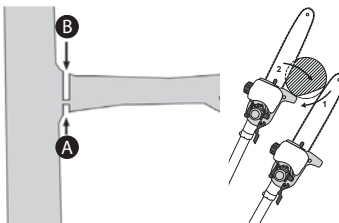

## Afsavning i delstykker

Afkort lange eller tykke grene, før du foretager det endelige snit (se figuren).

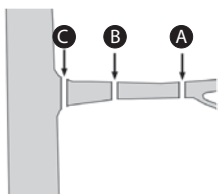

## Arbejd sikkert

- Sørg for, at produktet, skæreelementerne og beskyttelsesetuiet til kæden **68** holdes i god stand for at undgå personskader.
- Hvis du taber produktet, skal du kontrollere, om det har lidt alvorlige skader eller er defekt.
- Overhold den foreskrevne arbejdsvinkel maks.  $60^\circ \pm 10^\circ$  for at garantere sikkert arbejde (se billedet).

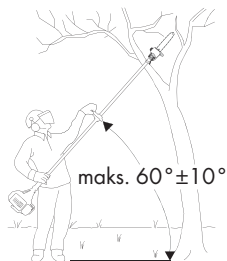

- Benyt ikke produktet, mens du står på en stige, eller hvis jordbunden er usikker.
- Sørg for, at alle snit, du lægger, er velovervejede. Ellers kan du bringe dig selv og andre i fare.
- Børn skal være under opsyn, så det sikres, at de ikke leger med produktet.
- Skift regelmæssigt arbejdsstilling. Længere tids anvendelse af produktet kan føre til vibrationsbetingede kredsløbsforstyrrelser i hænderne. Du kan dog forlænge brugstiden ved at anvende egnede handsker eller holde regelmæssige pauser. Vær opmærksom på, at disposition for dårligt kredsløb, lave udendørs temperaturer eller stor energianvendelse under arbejdet kan nedsætte den tid, du kan arbejde i.

## Transport

- Brug beskyttelsesetuierne **59** **60** til transport.
- Sørg for ikke at tænde produktet, når du transporterer det (se billedet).

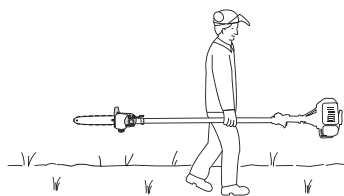

## Rengøring

### Rengøring af motorenhed

#### BEMÆRK

- Produktet skal rengøres grundigt efter hver brug.

- Sluk altid produktet før rengøring, og træk tændrørsstikket **10** ud.
- Rengør produktet jævnlgt med en fugtig klud og en lille smule opvaske-middel. Sørg for, at der ikke kommer vand ind i selve produktet.

### Rengøring af topkapper

- Topkapperen skal regelmæssigt rengøres for spåner.
  - ◆ Fjern kædehjulafdækningen **33**.
  - ◆ Tag savkæden **31** af sværdet **30**, og rengør føringskinnen **41**.
  - ◆ Hold savkæden **31** skarp, og kontrollér spændingen, oliestanden og olietilførslen.

### Rengøring af hækkeklipper

- ◆ Kontrollér hækkeklipperen for løse skrue på knivbjælken **20**, og stram dem ved behov.
- ◆ Fjern fastsiddende materiale.
- ◆ Vedligehold knivbjælken **20** med en oliespray eller en lille oliekanne.

### Rengøring af trådspole-/klingedelen:

- ◆ Fjern fastsiddende materiale.
- ◆ Hold 3-tands-klingen **49** skarp, så arbejdet går lettere.

## Vedligeholdelse

### Udskiftning af trådspole / tråde

- 1.) Trådspolen **60** skal monteres/udskiftes som beskrevet i afsnittet Trådspole. Tryk på markeringen (se fig. 5a), drej dækslet, og tag den ene af husets halvdele af (se fig. 5b).
- 2.) Fjern spoleskiven **1** fra trådspolehuset (se fig. 5c).
- 3.) Fjern eventuel resterende tråd.
- 4.) Læg den nye tråd sammen i midten og sæt den dannede sløjfe ind i trådskevns udskæring (se fig. 5d).
- 5.) Vikl tråden mod urets retning under spænding. Spoleskiven **1** skiller derved trådens to halvdele (se fig. 5d).
- 6.) De sidste 15 cm af de to trådender sættes ind i spoleskevns modsatte trådholdere **1** (se fig. 5e).
- 7.) Træk begge trådender gennem metaløjnene i trådspolehuset (se fig. 5e).
- 8.) Tryk spoleskiven **1** ind i trådspolehuset (se fig. 5e).
- 9.) Saml hushalvdelen igen.
- 10.) Træk hurtigt og kraftigt i begge trådender for at løsne dem fra trådholderne (se fig. 5f).
- 11.) Skær den overskydende tråd af til ca. 13 cm. Det reducerer belastningen på motoren under start og opvarmning.
- 12.) Montér trådspolen igen (se kapitlet "Montering/udskiftning af trådspole"). Hvis hele trådspolen udskiftes, springes punkterne 3 - 6 over.

## Vedligeholdelse af luftfilter

Snævsede luftfiltere forringer motoreffekten på grund af dårlig lufttilførsel til karburatoren.

Der skal derfor foretages regelmæssige kontroller. Luftfilteret ❶ skal kontrolleres hver 25. driftstime og udskiftes ved behov.

Ved meget støvholdig luft skal luftfilteret udskiftes oftere.

- 1.) Fjern afdækningen på luftfilterhuset ❶.
- 2.) Tag luftfilteret ❶ af.
- 3.) Rengør luftfilteret ❶ ved at banke det ud eller blæse snævset ud (med trykluft).
- 4.) Luftfilteret samles i modsat rækkefølge.

### ⚠ OBS!

- Rens aldrig luftfilteret med benzin eller brændbare opløsningsmidler.

## Vedligeholdelse af tændrør

- 1.) Tag tændrørstikket ❶ af.
- 2.) Løs tændrøret med den medfølgende tændrørsnøgle ❷.
- 3.) Tændrøret monteres i modsat rækkefølge.

Elektrodeafstand = 0,6 mm (afstand mellem elektroder, mellem hvilke der dannes tændgnister). Kontrollér tændrøret for snævs første gang efter 10 driftstimer og rens det evt. med en kobbertrådsbørste.

Derefter vedligeholdes tændrøret hver 50. driftstime.

## Slibning af beskyttelsesafdækningskniv

Kniven A (se fig. 2a) kan blive sløv med tiden. Hvis det sker, skal de 2 skruer, der holder kniven A fast til trådbeskyttelsesafdækningen C, løsnes. Fastgør kniven A i en skruestik. Slib kniven A med en slibesten og sørg for, at vinklen på skærekanten bibeholdes.

## Karburatorindstillinger

Fjern afdækningen til luftfilterhuset ❶.

## Indstilling af gaskablet

Hvis produktets maksimale omdrejningstal ikke længere nås med tiden, og alle andre årsager kan udelukkes efter afsnittet "Fejlafhjælpning", kan det være nødvendigt med indstilling af gaskablet. For at efterindstille gaskablet skal skruen H eller indstillingsskruen H1 og kontramøtrikken H2 skrues korrekt ind (se fig. 4).

## Smøring af gear

- Smør med flydende gearfedt (ca. 10 g) hver 20. driftstime, så vinkelgearet smøres.
- ◆ Åbn skruen D (se klap-ud-siden) for at presse det flydende gearfedt ind i gearhuset.
- ◆ Når gearet er fyldt op, lukkes smøreåbningen igen med skruen D.

## Opbevaring og transport

- Opbevar produktet på et tørt sted.
- Opbevar produktet og tilbehøret sikkert og beskyttet mod åben ild og varme-/gnistkilder, som gasvandvarmer, tørretumbler, olieovn eller bærbare radiatorer osv.
- Hold beskyttelsesafdækningen 48, trådspolen 50 og motoren fri for græsrester eller lign. ved opbevaring.
- Plastbeskyttelsen til 3-tands-klingen 49 skal anbringes igen til transport, og når produktet ikke anvendes.
- Sluk altid produktet før vedligeholdelse og træk tændrørstikket ❶ ud.

## Opbevaring af produktet

Hvis produktet skal opbevares i mere end 30 dage, skal det forberedes til dette. I modsat fald fordampes det resterende brændstof i karburatoren og efterlader et gummiagtigt bundfald. Dette kan besværliggøre starten og medføre dyre reparationsomkostninger.

- 1.) Tag tankdækslet 14 af for at slippe trykket i benzintanken 13 ud. Tøm benzintanken 13 forsigtigt.
- 2.) Start motoren og lad den køre, indtil den stopper for at fjerne brændstoffet fra karburatoren.
- 3.) Lad motoren køle af i 10 minutter.
- 4.) Fjern tændrøret (se kapitlet "Vedligeholdelse af tændrør").
- 5.) Hæld 1 teske 2-takts-olie i forbrændingskammeret. Træk flere gange i startkablet 12 for at smøre alle mekaniske dele med olie. Sæt tændrøret i igen.

### BEMÆRK

- Opbevar produktet på et tørt sted og langt væk fra mulige tændingskilder.

## Ny opstart

- 1.) Fjern tændrøret (se kapitlet "Vedligeholdelse af tændrør").
- 2.) Træk hurtigt i startkablet 12 for at fjerne overskydende olie fra forbrændingskammeret.
- 3.) Rens tændrøret og sørg for, at elektrodeafstanden på tændrøret er korrekt.
- 4.) Fyld benzintanken 13. Se afsnittet "Brændstof og olie".

## Transport

- Hvis du vil transportere produktet, skal benzintanken 13 tømmes som forklaret i afsnittet "Opbevaring".

## Fejlsøgning

### Motorenhed

Problem	Mulig årsag	Afhjælpning af fejl
Motoren starter ikke.	Forkert fremgangsmåde ved start.	Følg anvisningerne for at starte.
Motoren starter, men har ikke fuld effekt.	Forkert indstilling af chokerhåndtaget ①.	Stil chokerhåndtaget ① på "    ".
	Snavset luftfilter	Rens luftfilteret.
Motoren kører uregelmæssigt.	Forkert elektrodeafstand på tændrøret.	Rens tændrøret og indstil elektrodeafstanden, eller sæt et nyt tændrør i.
Tilsodede eller fugtige tændrør.	Forkert karburatorindstilling.	Rens tændrøret eller udskift det med et nyt.

### Topkapper

Problem	Mulig årsag	Afhjælpning af fejl
Motoren kører, savkæden ④ bevæger sig ikke.	Hækkeklipper-delen eller topkapper-delen ikke sluttet rigtigt til motorenheden.	Kontrollér monteringen.
Arbejdet skrider ikke rigtigt frem.	Savkæden ④ er tør eller overophedet eller hænger slapt	Påfyld olie eller slib savkæden ④, udskift eller stram.

### Hækkeklipper

Problem	Mulig årsag	Afhjælpning af fejl
Motoren kører, knivene står stille	Hækkeklipper-delen eller topkapper-delen ikke sluttet rigtigt til motorenheden.	Kontrollér monteringen.

## Vedligeholdelsesintervaller

### Topkapper

Angivelserne her gælder ved normale brugsbetingelser. Ved sværere betingelser, som f.eks. meget støv og længere daglige arbejdstider, skal de angivne intervaller forkortes tilsvarende.

Produkt-del	Handling	Inden påbegyndt arbejde	Ugentligt	I tilfælde af fejl	Ved beskadigelse	Efter behov
Kædesmøring	Kontroller	X				
Savkæde ④	Tjek og kontrollér slibningen	X				
	Kontroller kædestramning	X				
	Slib					X
Føringskinne ④	Kontroller (slitage, beskadigelse)	X				
	Rengør og vend		X	X		
	Fjern grater		X			
	Udskift				X	X
Kædehjul ④	Kontroller		X			
	Udskift					X

### Hækkeklipper

Angivelserne her gælder ved normale brugsbetingelser. Ved sværere betingelser, som f.eks. meget støv og længere daglige arbejdstider, skal de angivne intervaller forkortes tilsvarende.

Produkt-del	Handling	Inden påbegyndt arbejde	Efter arbejds-slut	Efter behov
Snittekniv	Visuel kontrol	X		
	Rengøring		X	X

## Reservebestilling

### Bestilling af reservedele

Ved bestilling af reservedele skal følgende informationer oplyses:

- Produkttype
- Produktets artikelnummer
- Produktets id-nummer

Aktuelle priser og oplysninger finder du under

[www.kompernass.com](http://www.kompernass.com)

### BEMÆRK

- Reservedele, som ikke er angivet (som f.eks. trådspole, tråd), kan bestilles hos vores service-hotline.

## Bortskaffelse



Emballagen består af miljøvenlige materialer, som kan bortskaffes på de lokale genbrugspladser. Produktet og dets tilbehør består af forskellige materialer, som f.eks. metal og plast.

Du kan få oplysninger hos kommunen om bortskaffelse af udtjente produkter.

### Miljøbeskyttelse

- Tøm benzin- og olietanken omhyggeligt og aflever produktet på en genbrugsstation. De anvendte plast- og metaldele kan sorteres og afleveres til genbrug.
- Aflever brugt olie og benzinrester til genbrugspladsen og hæld det ikke ud i kloakkerne eller i afløbet.
- Aflever snavset vedligeholdelsesmateriale og brugsstoffer på et opsamlingssted, der er beregnet hertil.

## Tillæg

### Garanti

På dette produkt får du 3 års garanti fra købsdatoen. Produktet er produceret og testet omhyggeligt inden leveringen. Opbevar kasseboksen som bevis for købet. Kontakt venligst serviceafdelingen telefonisk, hvis du ønsker at gøre brug af garantien. Derved garanteres det, at forsendelsen af varen er gratis.

Garantien gælder kun for materiale- og fabrikationsfejl og ikke for transportskader, sliddele eller skrøbelige dele som f.eks. kontakten eller genopladelige batterier. Produktet er kun beregnet til privat og ikke til erhvervsmæssig brug.

Ved misbrug og uhensigtsmæssig brug, anvendelse af vold og ved indgreb, som ikke er foretaget af vores autoriserede serviceafdeling, bortfalder garantien. Dine juridiske rettigheder forringes ikke af denne garanti.

Garantiperioden forlænges ikke, hvis der gøres brug af garantien. Det gælder også for udskiftede og reparerede dele. Skader og mangler, som eventuelt forefindes allerede ved køb, skal straks anmeldes efter udpakning og senest to dage efter købsdatoen. Når garantiperioden er udløbet, er reparation af skader betalingspligtig.

## Service

### ⚠ ADVARSEL!

- Lad kun kvalificeret fagpersonale reparere produktet og kun med originale reservedele. Derved garanteres det, at produktets sikkerhed bevares.

### DK Service Danmark

Tel.: 32 710005

E-Mail: [kompernass@lidl.dk](mailto:kompernass@lidl.dk)

IAN 273489

### Åbningstider for hotline:

Mandag til fredag fra kl. 8.00 – kl. 20.00 (MET)

### Importør

KOMPERNASS HANDELS GMBH

BURGSTRASSE 21

44867 BOCHUM

GERMANY

[www.kompernass.com](http://www.kompernass.com)



## Oversættelse af den originale overensstemmelseserklæring

Vi, KOMPERNASS HANDELS GMBH, dokumentansvarlig: Semi Uguzlu, BURGSTR. 21, D-44867 BOCHUM, TYSKLAND, erklærer hermed, at dette produkt stemmer overens med følgende standarder, standardiseringsdokumenter og EU-direktiver:

**Maskindirektivet  
(2006 / 42 / EC)**

**Miljødirektiv  
(2005 / 88 / EC)**

**Emissionsdirektiv  
(2012/46/EU)**

### Anvendte harmoniserede standarder:

EN ISO 11806-1: 2011

EN ISO 10517: 2009+A1

EN ISO 11680-1: 2011

### Type/enhedsbetegnelse:

Benzindrevet kombiværktøj 4-i-1 FBK 4 B2

**Produktionsår: 09-2015**

**Serienummer: IAN 273489**

Bochum, 22-09-2015



Semi Uguzlu

- Kvalitetschef -

Vi forbeholder os ret til tekniske ændringer med henblik på videreudvikling.

## Table des matières

### **Introduction . . . . . 38**

Usage conforme . . . . .	38
Équipement . . . . .	38
Matériel livré . . . . .	39
Caractéristiques techniques . . . . .	39

### **Consignes de sécurité . . . . . 42**

Consignes de sécurité relatives aux taille-haies . . . . .	42
Consignes de sécurité complémentaires pour les taille-haies . . . . .	43
Consignes de sécurité de travail pour l'élagueuse . . . . .	43
Mesures de prudence contre le rebond . . . . .	44
Consignes de sécurité de travail pour les bobines de fil . . . . .	44
Consignes de sécurité de travail pour la lame de coupe . . . . .	45
Dispositifs de sécurité . . . . .	45

### **Avant la mise en service . . . . . 46**

Montage de la poignée ronde . . . . .	46
Montage du mécanisme de déclenchement rapide . . . . .	46
Fixation / montage de la ceinture de port . . . . .	46
Montage du taille-haies . . . . .	46
Démontage du taille-haies . . . . .	46
Faire pivoter le taille-haies . . . . .	46
Monter la chaîne de scie et la lame . . . . .	46
Démonter la chaîne de scie . . . . .	46
Tendre et vérifier la chaîne de scie . . . . .	46
Graissage de la chaîne . . . . .	47
Affûter la chaîne de scie . . . . .	47
Monter la perche . . . . .	47
Montage/démontage du capot de protection . . . . .	47
Montage/ remplacement de la lame . . . . .	47
Montage/remplacement de la bobine de fil . . . . .	47
Mettre la ceinture de port . . . . .	48
Réglage de la hauteur de coupe . . . . .	48
Carburant et huile . . . . .	48

### **Mise en service . . . . . 48**

Démarrage à froid . . . . .	48
Démarrage à chaud . . . . .	48
Travailler avec le taille-haies . . . . .	49
Techniques de coupe . . . . .	49
Travailler avec l'élagueuse . . . . .	49
Techniques de scie . . . . .	49
Travail sûr . . . . .	50

### **Transport . . . . . 50**

### **Nettoyage . . . . . 50**

### **Maintenance . . . . . 50**

### **Entreposage et transport . . . . . 51**

### **Recherche d'erreurs . . . . . 52**

Unité moteur . . . . .	52
Élagueuse . . . . .	52
Taille-haies . . . . .	52

### **Intervalles de maintenance . . . . . 52**

Élagueuse . . . . .	52
Taille-haies . . . . .	52

### **Commande de pièces de rechange . . . . . 53**

### **Mise au rebut . . . . . 53**

### **Annexe . . . . . 53**

Garantie . . . . .	53
Service après-vente . . . . .	53
Importateur . . . . .	53
Traduction de la déclaration de conformité originale . . . . .	54

# OUTIL MODULABLE À ESSENCE 4 EN 1 FBK 4 B2

## Introduction

Nous vous félicitons de l'achat de votre nouvel appareil. Ainsi, vous venez d'opter pour un produit de grande qualité. Le mode d'emploi fait partie de cet appareil. Il contient des remarques importantes concernant la sécurité, l'usage et la mise au rebut. Avant d'utiliser le produit, veuillez vous familiariser avec toutes les consignes d'utilisation et de sécurité. N'utilisez le produit que conformément aux consignes et pour les domaines d'utilisation prévus. Si vous cédez le produit à un tiers, remettez-lui également tous les documents.

## Usage conforme

### Élagueuse sur perche

Cet appareil est idéal pour l'élagage et la coupe de haies, buissons et arbustes d'ornement dans le secteur domestique. Il s'agit ici d'un appareil manuel à transmission intégrée, dont les lames linéaires se déplacent en avant et en arrière.

#### AVERTISSEMENT !

► Les taille-haies ne sont pas faits pour être utilisés par les enfants.

### Élagueuse

Cet appareil est destiné aux travaux d'élagage d'arbres.

### Lame à 3 dents / bobine de fil

Utilisation avec la lame à 3 dents : pour couper l'herbe haute, les broussailles et les plantes ligneuses.

Utilisation avec la bobine de fil : pour couper l'herbe et les herbes peu nombreuses.

### Perche

#### ATTENTION !

■ Ne pas utiliser la perche / le manche en combinaison avec la lame à 3 dents / la bobine de fil !

Toute autre utilisation non expressément approuvée dans ce mode d'emploi peut endommager l'appareil et présenter un risque sérieux pour l'utilisateur. Respectez impérativement les restrictions figurant dans les consignes de sécurité. Veuillez respecter les réglementations nationales qui peuvent restreindre l'utilisation de la machine. Toute autre utilisation ou modification de la machine est considérée comme non conforme et présente des risques d'accidents non négligeables.

Non prévue pour une utilisation commerciale.

### UTILISATIONS INTERDITES !

Pour éviter les blessures, l'utilisateur ne doit pas utiliser l'appareil pour les travaux suivants : pour le nettoyage des trottoirs et comme broyeur à végétaux pour le broyage de tronçons d'arbres et de haies. En outre, l'appareil ne doit pas être utilisé pour niveler les reliefs tels que les taupinières. Pour des raisons de sécurité, l'appareil ne doit pas servir d'unité d'entraînement pour d'autres appareils de tous types. L'utilisateur/opérateur est responsable des dommages ou blessures de toute sorte qui pourraient en résulter, non le fabricant.

## Équipement

### Unité moteur FBK 4 B2-1

- 1 Verrouillage de sécurité
- 2 Interrupteur marche/arrêt
- 3 Anneau de transport
- 4 4 x vis de fixation (avec circlip, rondelle et écrou)
- 5 Poignée ronde
- 5a Bague en caoutchouc
- 5b Broche
- 6 Étrier barrière
- 7 Poignée vissée
- 8 Manche
- 9 Accélérateur
- 10 Cosse de bougie d'allumage
- 11 Levier étrangleur
- 12 Cordon de démarrage
- 13 Réservoir d'essence
- 14 Couvercle du réservoir
- 15 Pompe à carburant «Primer»
- 16 Cache du boîtier du filtre à air

### Taille-haies FBK 4 B2-3

- 17 Poignée
- 18 Verrouillage/déverrouillage
- 19 Boîte d'engrenages
- 20 Barre de coupe
- 21 Plaque (taille-haies)
- 22 Levier de réglage
- 23 Manche avant (taille-haies)
- 24 Broche de blocage
- 25 Arbre d'entraînement

### Élagueuse FBK 4 B2-4

- 26 Manche avant (élagueuse)
- 27 Bague de protection
- 28 Couvercle du réservoir à huile
- 29 Réservoir à huile
- 30 Lame
- 31 Chaîne de scie
- 32 Touret
- 33 Butée
- 34 Broche de blocage
- 35 Arbre d'entraînement
- 36 Écrou
- 37 Filetage
- 38 Cache de pignon
- 39 Guide-lame
- 40 Alésage de lame
- 41 Rail de guidage
- 42 Graisseur par gouttes
- 43 Pignon
- 44 Vis de régulation d'huile
- 45 Goupille de tension de chaîne
- 46 Vis de tension de chaîne

## Bobine de fil / lame FBK 4 B2-2

- 47 4 x vis de fixation (avec circlip, rondelle et écrou)
- 48 Capot protecteur
- 49 Lame à 3 dents
- 50 Bobine de fil avec fil de coupe
- 51 Manche avant (bobine de fil / Lame à 3 dents)
- 52 Broche de blocage
- 53 Arbre d'entraînement

## Perche

- 54 Manche
- 55 Poignée vissée
- 56 Broche de blocage
- 57 Arbre d'entraînement

## Accessoires

- 58 Ceinture de port
- 59 Gaine protectrice pour la lame
- 60 Gaine protectrice pour la chaîne
- 61 Huile pour chaîne bio
- 62 Bouteille mixte huile/essence
- 63 Lunettes de protection
- 64 Clé à six pans M4
- 65 Clé à six pans M5
- 66 Clé plate SW 8/10
- 67 Clé pour bougie d'allumage / tournevis à fente
- 68 Trousse à outils
- 69 Écrou M10 x 1,0 (filetage à gauche)
- 70 Cache plaque de pression
- 71 Plaque de pression
- 72 Disque d'entraînement
- 73 Fil de coupe

## Matériel livré

- 1 unité moteur
- 1 taille-haies FBK 4 B2-3
- 1 élagueuse FBK 4 B2-4
- 1 bobine de fil / lame FBK 4 B2-2
- 1 perche
- 1 poignée avec étrier barrière
- 1 bobine de fil avec fil de coupe
- 1 fil de coupe (Ø fil : 2,4 mm / Longueur du fil : 6 m)
- 1 Lame à 3 dents
- 1 ceinture de port
- 1 gaine protectrice pour chaîne
- 1 gaine protectrice pour lame
- 1 bouteille mixte huile/essence
- 1 huile bio pour chaînes 100 ml
- 1 trousse à outils
- 1 clé à six pans M4
- 1 clé à six pans M5
- 1 clé pour bougie d'allumage / tournevis à fente
- 1 clé plate SW 8/10
- 1 lunettes de protection
- 1 mode d'emploi

## Caractéristiques techniques

<b>Unité moteur :</b>	<b>FBK 4 B2-1</b>
Type de moteur :	moteur 2 temps, refroidi par air, cylindre chromé
Puissance du moteur (max.) :	1,35 kW / 1,85 CV
Cylindrée :	42,7 cm <sup>3</sup>
Vitesse de rotation à vide moteur :	3000 min <sup>-1</sup>
Vitesse de rotation moteur max.	
avec lame à 3 dents :	9200 min <sup>-1</sup>
avec bobine de fil :	8700 min <sup>-1</sup>
avec scie à chaîne :	9200 min <sup>-1</sup>
avec taille-haies :	9200 min <sup>-1</sup>
Vitesse de coupe max.	
avec lame à 3 dents :	6900 min <sup>-1</sup>
avec bobine de fil :	6525 min <sup>-1</sup>
avec scie à chaîne :	20 m/s
avec taille-haies :	1550 min <sup>-1</sup>
Allumage :	électronique
Entraînement :	accouplement centrifuge
Poids :	
(réservoir vide) :	env. 5,6 kg
Contenance du réservoir :	1200 cm <sup>3</sup>
Bougie d'allumage :	CDK L8RTC
Consommation de carburant	
à puissance max. du moteur :	0,6 kg/h
Consommation spécifique	
de carburant	
à puissance max. du moteur :	446 g/kWh
<b>Taille-haies :</b>	<b>FBK 4 B2-3</b>
Longueur de coupe :	425 mm
Écart entre les dents :	20 mm
Poids	
(opérationnel) :	env. 2,24 kg
<b>Élagueuse :</b>	<b>FBK 4 B2-4</b>
Poids (opérationnel) :	env. 1,6 kg
Quantité d'huile recommandée pour	
le réservoir à huile :	140 cm <sup>3</sup>
Longueur de coupe :	env. 260 mm
Lame :	Oregon type 100SDEA318
Chaîne de scie :	Oregon 91P040X Oregon 91P040E
<b>Bobine de fil / lame :</b>	<b>FBK 4 B2-2</b>
<b>Bobine de fil avec fil de coupe (IAN 273489):</b>	
Ø cercle de coupe du fil :	43 cm
Longueur du fil :	6,0 m
Ø fil :	2,4 mm
<b>Lame à 3 dents (IAN 273489):</b>	
Ø cercle de coupe de la lame :	25,5 cm

### Informations relatives aux bruits et aux vibrations :

Valeur de mesure du bruit déterminée conformément à ISO 22868, EN ISO 10517. Le niveau de bruit A pondéré typique s'élève à :

#### Taille-haies :

Niveau de pression acoustique $L_{pA}$ :	98,79 dB(A)
Imprécision $K_{WA}$ :	2,5 dB
Niveau de puissance acoustique $L_{WA}$ :	109,53 dB(A)
Niveau de puissance acoustique garanti $L_{WA}$ :	114 dB(A)
Imprécision $K_{WA}$ :	2,5 dB

#### Élagueuse :

Niveau de pression acoustique $L_{pA}$ :	97,06 dB(A)
Imprécision $K_{WA}$ :	2,5 dB
Niveau de puissance acoustique :	110,87 dB(A)
Imprécision $K_{WA}$ :	2,5 dB

#### Lame à 3 dents :

Niveau de pression acoustique $L_{pA}$ :	97,64 dB(A)
Imprécision $K_{pA}$ :	2,5 dB
Niveau de puissance acoustique $L_{WA}$ :	111,27 dB(A)
Imprécision $K_{WA}$ :	2,5 dB

#### Bobine de fil :

Niveau de pression acoustique $L_{pA}$ :	99,08 dB(A)
Imprécision $K_{pA}$ :	2,5 dB
Niveau de puissance acoustique $L_{WA}$ :	108,18 dB(A)
Imprécision $K_{WA}$ :	2,5 dB



### Porter une protection auditive pour éviter les dommages auditifs !

Valeurs de vibration (somme vectorielle de trois directions) déterminées conformément à EN ISO 11806-1, EN ISO 10517, EN ISO 11680-1 :

#### Taille-haies :

Vibrations sur la poignée avant :	Valeur d'émission des vibrations $a_{h,D} = 4,182 \text{ m/s}^2$ Imprécision $K = 1,5 \text{ m/s}^2$
-----------------------------------	--

Vibrations sur la poignée arrière :	Valeur d'émission des vibrations $a_{h,D} = 9,695 \text{ m/s}^2$ Imprécision $K = 1,5 \text{ m/s}^2$
-------------------------------------	--

#### Élagueuse :

Vibrations sur la poignée avant :	Valeur d'émission des vibrations $a_{h,D} = 3,855 \text{ m/s}^2$ Imprécision $K = 1,5 \text{ m/s}^2$
-----------------------------------	--

Vibrations sur la poignée arrière :	Valeur d'émission des vibrations $a_{h,D} = 7,590 \text{ m/s}^2$ Imprécision $K = 1,5 \text{ m/s}^2$
-------------------------------------	--

#### Bobine de fil :

Vibrations sur la poignée avant :	Valeur d'émission des vibrations $a_{h,D} = 4,700 \text{ m/s}^2$ Imprécision $K = 1,5 \text{ m/s}^2$
-----------------------------------	--

Vibrations sur la poignée arrière :	Valeur d'émission des vibrations $a_{h,D} = 7,547 \text{ m/s}^2$ Imprécision $K = 1,5 \text{ m/s}^2$
-------------------------------------	--

#### Lame à 3 dents :

Vibrations sur la poignée avant :	Valeur d'émission des vibrations $a_{h,D} = 4,622 \text{ m/s}^2$ Imprécision $K = 1,5 \text{ m/s}^2$
-----------------------------------	--

Vibrations sur la poignée arrière :	Valeur d'émission des vibrations $a_{h,D} = 7,708 \text{ m/s}^2$ Imprécision $K = 1,5 \text{ m/s}^2$
-------------------------------------	--

### REMARQUE

- ▶ Le niveau de vibrations indiqué dans ces instructions a été mesuré conformément aux méthodes de mesure décrites dans la norme EN ISO 11806-1, EN ISO 10517, EN ISO 11680-1 et peut être utilisé pour la comparaison d'appareils. La valeur d'émission des vibrations mentionnée peut être également utilisée pour une évaluation préliminaire de l'arrêt.

### AVERTISSEMENT !

- ▶ Le niveau de vibrations va évoluer selon l'usage et peut dans certains cas se situer au-dessus de la valeur indiquée dans les présentes instructions. La sollicitation due aux vibrations pourrait être sous-estimée, lorsque l'appareil est régulièrement utilisé de cette manière. Afin d'obtenir une estimation précise de la sollicitation due aux vibrations pendant un certain temps de travail, il convient également de tenir compte des périodes pendant lesquelles l'appareil est éteint ou allumé, mais n'est pas effectivement utilisé. Ceci peut considérablement réduire la sollicitation due aux vibrations pendant toute la durée du travail.

### AVERTISSEMENT !

- Réduisez également les risques de vibrations tels que le risque d'une maladie des doigts morts grâce à des pauses de travail fréquentes dans lesquelles vous frottez par ex. les paumes des mains l'une contre l'autre !

### Explication des plaques signalétiques sur l'unité moteur :



Avertissement ! Lire le mode d'emploi avant la mise en service.



Porter des gants de protection !



Porter des gants de sécurité !



Porter une protection auditive !



Porter un casque de protection !



Porter des lunettes de protection !



Attention, pièces brûlantes. Gardez vos distances !



1. Dispositif de commutation



2. Pompe à carburant (Primer) remplir



3. Tirer levier étrangleur



4. Tirer cordon de démarrage



Tirer levier étrangleur



Pompe à carburant (Primer) remplir 6x



Rapport de mélange: 40 parts d'essence pour 1 part d'huile



D'essence: ROZ 95 / ROZ 98



Spéciale moteur 2 temps. mélangez: ISO - L - EGD / JASO FD

### Explication des plaques signalétiques sur le taille-haies :

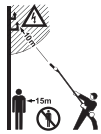

Danger de mort par électrocution ! Tenez-vous au moins à 10 m de distance de lignes aériennes à haute tension.



Attention ! Chute d'objets.  
En particulier lors de la coupe au-dessus de la tête.



Attention ! Risque de blessures dû à la lame en service.



Gardez vos distances !



Avertissement général!



1. Faites glisser l'onglet sur la flèche avant tout le chemin dans la rainure de la flèche de l'unité de moteur.
2. Doit correctement inséré la ligne rouge affleurer avec le boom de l'unité de moteur.
3. Si cela est impossible, tirer sur la cordon de démarrage du lanceur autour de l'arbre pour ajuster.  
Attention! Placez l'interrupteur marche/arrêt ② sur „0”

### Explication des plaques signalétiques sur l'élagueuse :



Danger de mort par électrocution ! Tenez-vous au moins à 10 m de distance de lignes aériennes à haute tension.



Protéger l'appareil de la pluie ou de l'humidité !



Attention ! Chute d'objets.  
En particulier lors de la coupe au-dessus de la tête.



Attention ! Risque de blessures du à la lame en service.



Avertissement général!



1. Faites glisser l'onglet sur la flèche avant tout le chemin dans la rainure de la flèche de l'unité de moteur.
2. Doit correctement inséré la ligne rouge affleurer avec le boom de l'unité de moteur.
3. Si cela est impossible, tirer sur la cordon de démarrage du lanceur autour de l'arbre pour ajuster.  
Attention! Placez l'interrupteur marche/arrêt ② sur „0”

### Explication des plaques signalétiques sur la bobine de fil / la lame :



Attention ! Filet à gauche.



Protéger l'appareil de la pluie ou de l'humidité !



Faites attention aux pièces projetées !



Risque de rebond !



Prudence ! Risque de blessure par lame rotative !  
Tenir les mains et les pieds éloignés !



Prudence - l'essence est extrêmement inflammable !



Risque d'explosion ! Ne pas renverser de carburant !



Avant les travaux de maintenance, mettez l'appareil hors circuit et retirez la cosse de bougie d'allumage !



Attention ! Risque d'étouffement !



Prudence ! Émanations de CO toxiques (vapeurs de monoxyde de carbone) !  
Ne pas utiliser l'appareil dans des pièces fermées !



Avertissement ! N'utilisez en aucun cas les lames de scie circulaire pour la fonction de lame de coupe.



Remettez un peu de graisse toutes les 20 heures (graisse liquide pour engrenage) !



La distance entre la machine et les personnes environnantes doit être d'au moins 15 m !



L'outil de coupe (lame/fil de coupe) continue de tourner une fois l'appareil éteint !



Attention, pièces brûlantes. Gardez vos distances !



Indication du niveau de puissance acoustique LWA en dB.



Feu, flamme nue et fumée interdits !



1. Faites glisser l'onglet sur la flèche avant tout le chemin dans la rainure de la flèche de l'unité de moteur.
2. Doit correctement inséré la ligne rouge affleurer avec le boom de l'unité de moteur.
3. Si cela est impossible, tirer sur la cordon de démarrage du lanceur autour de l'arbre pour ajuster.  
Attention! Placez l'interrupteur marche/arrêt ② sur „0”



## Consignes de sécurité

**IMPORTANT ! LIRE AVEC SOIN AVANT L'UTILISATION.  
CONSERVER POUR VOS DOCUMENTS.**

### Consignes de sécurité relatives aux taille-haies

#### REMARQUE

- ▶ Le taille-haies est livré entièrement monté.
- ▶ Les remarques ainsi que les illustrations imagées concernant le réglage, l'utilisation des taille-haies ainsi que leurs pièces de réglage, la maintenance, le graissage par l'utilisateur se trouvent dans ce mode d'emploi ainsi que sur le volet dépliant.
- ▶ Remarques relatives à la position de travail (voir volet dépliant).
- ▶ Remarques relatives aux pièces de réglage (voir volet dépliant).
- ▶ Remarques relatives à une utilisation sûre du carburant (voir chapitre "Préparation" point f).
- ▶ Vous trouverez dans ce mode d'emploi les remarques concernant le remplacement recommandé ou la réparation de pièces ou pour le service après-vente et les spécifications des pièces de rechange à utiliser, dans la mesure où celles-ci concernent la santé et la sécurité de l'utilisateur.
- ▶ Vous trouverez dans ce mode d'emploi l'explication de tous les symboles graphiques, les indications, caractéristiques et données techniques ainsi que la marche à suivre en cas d'accidents et de pannes.
- ▶ Outil bloqué : retirez les matières coincées de la barre de coupe 20.

#### AVERTISSEMENT !

- Les enfants ne doivent pas utiliser le taille-haies.
- **Soyez toujours vigilant, faites attention et travaillez avec précaution sur l'appareil. N'utilisez pas l'appareil lorsque vous êtes fatigué ou sous l'emprise de drogues, d'alcool ou de médicaments.** Un moment d'inattention lors de l'utilisation de l'appareil peut entraîner des blessures corporelles graves.
- Évitez les utilisations erronées, utilisez la machine uniquement comme décrit sous "Usage conforme".



Familiarisez-vous avec le mode d'emploi avant d'utiliser l'appareil.

#### Préparation

##### a) CE TAILLE-HAIES PEUT PROVOQUER DES BLESSURES GRAVES !

Lisez avec soin les instructions relatives à la bonne utilisation, à la préparation, à la maintenance, pour démarrer et arrêter le taille-haies. Familiarisez-vous avec toutes les pièces de réglage et avec l'utilisation conforme du taille-haies.

- b) Les enfants ne doivent pas utiliser le taille-haies.
- c) Prudence avec les lignes électriques aériennes.
- d) L'utilisation du taille-haies doit être évitée lorsque des personnes, surtout des enfants, se trouvent à proximité.
- e) Portez des vêtements adaptés ! Ne portez pas de vêtements amples ni de bijoux qui risqueraient d'être happés par les pièces mobiles. Il est recommandé de porter des gants de protection rigides, des chaussures anti-dérapantes et des lunettes de protection.
- f) Soyez prudent avec le carburant, il est facilement inflammable et les vapeurs sont explosives. Les points suivants doivent être respectés :
  - Utiliser uniquement des réservoirs prévus à cet effet.
  - Ne jamais retirer la fermeture du réservoir ou remplir de l'essence lorsque le moteur tourne ou est chaud. Avant le remplissage, laissez refroidir le moteur et les éléments d'échappement.

- Ne pas fumer.
- Faire uniquement le plein en extérieur.
- Ne jamais stocker le taille-haies ou le réservoir à carburant dans un local dans lequel se trouve une flamme nue, comme par ex. dans une chaudière.
- En cas de fuite d'essence, ne pas essayer de démarrer le moteur, mais retirer la machine de la surface souillée d'essence avant de la démarrer.
- Une fois le plein fait, toujours remettre en place le bouchon du réservoir et le fermer de manière sûre.
- La purge du réservoir doit être effectuée à l'extérieur.
- g) Si le dispositif de coupe touche un corps étranger, ou si les bruits de fonctionnement venaient à s'amplifier ou le taille-haies à vibrer fortement de manière inhabituelle, couper le moteur et laisser le taille-haies s'immobiliser. Retirer la cosse de la bougie d'allumage et prendre les mesures suivantes :
  - vérifier d'éventuels dommages ;
  - vérifier d'éventuelles pièces mobiles et fixer toutes les pièces détachées ;
  - remplacer les pièces défectueuses contre des pièces semblables ou les faire réparer.



**Porter une protection auditive !**



**Porter des lunettes de protection !**

- Se familiariser avec l'utilisation du taille-haies afin de pouvoir l'arrêter immédiatement en cas d'urgence.

#### Fonctionnement

- a) Le moteur doit être immobilisé avant :
  - le nettoyage ou l'élimination d'un blocage ;
  - le contrôle, la maintenance ou des travaux sur le taille-haies ;
  - le réglage de la position de travail du dispositif de coupe ;
  - lorsque le taille-haies reste sans surveillance.
- b) Toujours s'assurer que le taille-haies se trouve de manière conforme dans l'une des positions de travail prescrites, avant de démarrer le moteur.
- c) Pendant l'utilisation du taille-haies, il faut toujours s'assurer de pouvoir occuper une position stable, en particulier en cas d'utilisation d'une échelle.
- d) Ne jamais utiliser le taille-haies avec un dispositif de coupe défectueux ou fortement usé.
- e) Afin d'éviter tout risque d'incendie, veiller à ce que l'amortisseur soit exempt de tout dépôt, de feuilles mortes ou d'écoulement de lubrifiant.
- f) Toujours s'assurer que toutes les poignées et les dispositifs de sécurité sont montés lors de l'utilisation du taille-haies. Ne jamais essayer d'utiliser un taille-haies incomplet ou un taille-haies ayant subi une transformation non autorisée.
- g) Toujours utiliser vos deux mains lorsque le taille-haies présente deux poignées.
- h) Toujours vous familiariser avec votre environnement et prêter attention aux dangers possibles que vous pourriez ne pas entendre à cause du bruit du taille-haies.

## Maintenance et stockage

- a) Une fois le taille-haies immobilisé pour une maintenance, inspection ou un stockage, couper le moteur, retirer la cosse de la bougie d'allumage et s'assurer que toutes les pièces en rotation se soient immobilisées. Laisser refroidir la machine avant de la contrôler, de la régler, etc.
- b) Stocker le taille-haies là où les vapeurs d'essence ne peuvent pas entrer en contact avec une flamme nue ou des étincelles. Laisser toujours refroidir le taille-haies avant de le stocker.
- c) Lors du transport ou du stockage du taille-haies, le dispositif de coupe doit toujours être couvert de la protection adaptée.

## Consignes de sécurité complémentaires pour les taille-haies

### Sécurité environnante

- N'effectuer des coupes de haies qu'à la lumière du jour ou à lumière artificielle de bonne qualité.
- Lors de la coupe, veiller à ne pas entrer en contact avec des objets tels que des grillages ou des tuteurs. Il peut en résulter des dommages sur la barre de coupe 20. Inspecter avec soin les haies à couper et éliminer tous les fils et autres corps étrangers.
- Soyez conscient de votre environnement et prêt à d'éventuels moments de danger que vous n'entendez peut-être pas durant la coupe de la haie.

#### DANGER !

- ▶ En cas de menace de danger ou en cas d'urgence, couper immédiatement le moteur.

### Sécurité électrique

- Tenir uniquement l'outil sur les surfaces de poignées isolées, la lame risquant d'entrer en contact avec des lignes électriques cachées. Le contact de la lame avec une ligne électrique conductrice de tension peut mettre les pièces métalliques de l'appareil sous tension et provoquer une décharge électrique.

### Sécurité des personnes

- Durant l'utilisation, aucune autre personne ou aucun animal ne doit se trouver dans un périmètre de 15 mètres. L'utilisateur est responsable envers les tierces personnes dans la zone de travail.
- Lors de l'utilisation du taille-haies, toujours veiller à une posture stable et toujours garder l'équilibre, en particulier lors de l'utilisation de marches ou d'échelles.
- Ne touchez jamais le taille-haies au niveau de la barre de coupe 20.
- Tenir toutes les parties du corps éloignées de la lame. Ne pas essayer de retirer les déchets de coupe lorsque la lame tourne ou de tenir un matériau à couper. Ne retirer les déchets de coupe que lorsque l'appareil est mis hors tension. Un moment d'inattention durant l'utilisation du taille-haies peut provoquer des blessures graves.
- Patienter jusqu'à ce que l'outil se soit immobilisé avant de le reposer.

### Utilisation et entretien

#### ATTENTION !

- ▶ Entre les opérations ou après la fin de l'opération respective, la barre de coupe 20 ne doit pas être déposée sur la pointe de la barre de coupe, pour éviter des dommages éventuels au niveau de la barre de coupe 20.
- Avant l'utilisation, toujours vérifier que la lame, les vis de la lame et les autres parties de l'outil de coupe ne soient pas usées ou endommagées. Ne jamais travailler avec un outil de coupe endommagé ou fortement usé.
- Vérifier une fois l'angle de travail réglé si les deux leviers de réglage

sont enclenchés de manière sûre. Si un levier de réglage demeure ouvert, le second arrêt peut être déclenché de manière involontaire par une branche et la barre de coupe 20 se rabattra vers le bas.

- Ne jamais utiliser le taille-haies avec des dispositifs de protection défectueux ou qui ne sont pas montés.
- Ne jamais tenir le taille-haies par son dispositif de protection.
- Porter le taille-haies par la poignée avant en état hors tension, la barre de coupe éloignée de votre corps. Lors du transport ou du stockage du taille-haies, toujours le recouvrir de la protection. Une manipulation prudente de l'appareil réduit l'éventualité d'un contact involontaire avec les lames tournantes.
- Stocker le taille-haies dans un endroit au sec, situé en hauteur et fermé, en dehors de la portée des enfants.
- Ne pas essayer de réparer l'appareil, à moins d'être formé en conséquence.
- Par mesure de sécurité, remplacer les pièces usées ou endommagées.

#### DANGER !

- ▶ En cas de menace de danger ou en cas d'urgence, couper immédiatement le moteur.

## Consignes de sécurité de travail pour l'élagueuse

#### PRUDENCE ! RISQUE DE BLESSURE !

- ▶ Ne touchez jamais l'appareil en marche au-delà de la bague de protection 27, vous risqueriez de vous blesser !

### Préparation

- Toujours porter un casque de protection, une protection auditive et des gants de sécurité. Porter aussi une protection oculaire pour ne pas recevoir de projections d'huile ou de poussière de sciure dans les yeux. Porter un masque anti-poussière.
- Porter des bottes robustes et anti-dérapantes.
- Ne pas utiliser l'appareil par pluie ou humidité.
- Avant l'utilisation, vérifier l'état de sûreté de l'appareil, en particulier de la lame et de la chaîne de scie.
- Ne pas utiliser l'appareil à proximité de lignes électriques. Respecter une distance minimum de 10 m avec les lignes électriques aériennes.

### Sécurité électrique

- Ne pas utiliser l'appareil dans une atmosphère explosive, par ex. à proximité de liquides, gaz ou vapeurs inflammables. Les étincelles produites par la machine risquent d'enflammer ces vapeurs ou ces gaz.
- Les appareils dont l'interrupteur est défectueux doivent être immédiatement réparés afin d'éviter tout dommage et blessure.

### Sécurité des personnes

- Ne jamais utiliser l'appareil debout sur une échelle.
- Ne pas trop se pencher en avant lors de l'utilisation de l'appareil. Toujours veiller à une posture stable et toujours garder l'équilibre. Utiliser la ceinture de port comprise dans le matériel livré pour répartir le poids de manière uniforme sur le corps.
- Ne pas se tenir en-dessous des branches à couper afin d'éviter des blessures causées par la chute de branches. Veiller au retour de branches afin d'éviter toute blessure. Travailler en respectant un angle de 60 ° env.
- Veiller à éviter tout rebond de l'appareil.
- Ne pas uniquement surveiller les branches à couper, mais également le matériel qui tombe pour ne pas trébucher.
- Recouvrir le rail de guidage et la chaîne avec le cache lors du transport et du stockage.
- Éviter tout démarrage involontaire de l'appareil.
- Entreposer l'appareil hors de portée des enfants. Seules les personnes qui se sont familiarisées avec le mode d'emploi et l'appareil peuvent utiliser celui-ci.



## Utilisation et entretien

- Ne jamais démarrer l'appareil avant que lame, chaîne de scie et cache de pignon ne soient correctement montés.
- Ne pas couper de bois posé sur le sol et ne pas essayer de scier des racines dépassant du sol. Éviter dans tous les cas que la chaîne de scie ne plonge dans la terre, cette dernière s'érouissant sinon immédiatement.
- Si vous touchez accidentellement un objet solide avec l'appareil, coupez immédiatement le moteur et contrôlez les dommages éventuels sur l'appareil.
- Faire une pause d'une heure au moins toutes les 30 minutes de travail.
- Une fois l'élagueuse immobilisée pour une maintenance, inspection ou un stockage, couper le moteur, retirer la cosse de la bougie d'allumage et s'assurer que toutes les pièces en rotation se soient immobilisées. Laisser refroidir la machine avant de la contrôler, de la régler, etc.
- Procéder à la maintenance de l'appareil avec soin. Contrôler si les pièces mobiles fonctionnent sans aucun problème et ne se coincent pas, si des pièces sont cassées ou endommagées au point d'entraver le fonctionnement de l'appareil. En cas de dommages, faire réparer l'appareil avant de l'utiliser. De nombreux accidents sont dus à des appareils mal entretenus.
- Conserver l'outil de coupe bien affûté et propre. Des outils destinés à couper correctement entretenus avec des pièces coupantes affûtées sont moins susceptibles de bloquer et sont plus faciles à contrôler.
- Faire entretenir l'appareil par du personnel qualifié. Utiliser uniquement les pièces détachées d'origine recommandées par le fabricant.

## Mesures de prudence contre le rebond

### ⚠ ATTENTION AU REBOND !

- ▶ Lors du travail, veiller au rebond de l'appareil. Il y a risque de blessure. La prudence ainsi que la technique de coupe adaptée permettent d'éviter les rebonds.

- Un contact avec la pointe du rail peut dans certains cas entraîner une réaction inattendue vers l'arrière, durant laquelle le rail de guidage est envoyé vers le haut et en direction de l'utilisateur (voir fig. A).

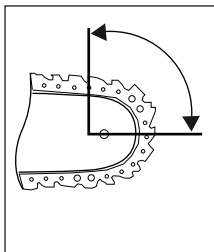

Fig. A

- Un rebond peut survenir lorsque la pointe du rail de guidage touche un objet ou lorsque le bois se plie et que la chaîne de scie se bloque (voir fig. B).

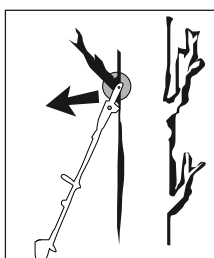

Fig. B

- Le grippage de la chaîne de scie sur le bord supérieur du rail de guidage peut entraîner un brusque rebond du rail en direction de l'utilisateur.
- Chacune de ces réactions peut entraîner une perte de contrôle de la scie et d'éventuelles blessures graves. Ne pas se fier uniquement aux dispositifs de sécurité intégrés dans la scie à chaîne. En tant qu'utilisa-

teur d'une scie à chaîne, prenez différentes mesures afin de travailler sans accident et sans vous blesser. Un rebond est la conséquence d'une utilisation mauvaise ou incorrecte de l'appareil. Des mesures de prudence adaptées, comme celles décrites ci-dessous, permettent de l'éviter :

- **Bien tenir la scie des deux mains, les pouces et les doigts entourant les poignées de la scie à chaîne. Placez votre corps et vos bras dans une position dans laquelle vous pouvez résister aux forces de rebond.** Lorsque des mesures adaptées ont été prises, l'utilisateur peut alors maîtriser les forces de rebond. Ne jamais lâcher la scie à chaîne.
- **Éviter un maintien corporel anormal et ne pas scier au-dessus de la hauteur d'épaules.** Ceci permet d'éviter un contact involontaire avec la pointe du rail et de mieux contrôler la scie à chaîne lors de situations inattendues.
- **Toujours utiliser les rails de remplacement et les chaînes de scie préconisées par le fabricant.** De mauvais rails et chaînes à scie de rechange peuvent entraîner la déchirure de la chaîne de scie et/ou un rebond.
- **Respecter les instructions du fabricant concernant l'affûtage et la maintenance de la chaîne de scie.** Des limiteurs de profondeur trop bas augmentent la tendance au rebond.
- **Ne pas scier avec la pointe de la lame.** Il y a risque de rebond.
- **Veiller à ce qu'aucun objet sur lequel vous pourriez trébucher ne se trouve par terre.**

## Consignes de sécurité de travail pour les bobines de fil

### Préparation

- Porter des vêtements de travail ajustés qui offrent une protection, comme un pantalon long, des chaussures de sécurité sûres, des gants de protection résistants, un casque de protection, un masque de protection pour le visage ou des lunettes de protection pour se protéger les yeux et des boules quies ou une autre protection auditive contre le bruit.
- Utilisez toujours la ceinture de port fournie.
- Veillez à ce que les poignées soient sèches et propres et qu'elles ne soient pas entachées de mélange d'essence.
- Avant le travail, contrôlez le terrain, des objets tels que des pièces métalliques, des bouteilles, des pierres ou autre peuvent être projetés et entraîner de graves blessures de l'utilisateur.
- Avant de démarrer le moteur, assurez-vous que la bobine de fil ne rencontre pas d'obstacle.
- Utiliser uniquement l'appareil lorsque vous vous êtes familiarisé avec ce dernier.

### Sécurité électrique

- N'utilisez jamais l'appareil à proximité de liquides ou de gaz facilement inflammables que ce soit dans des pièces fermées ou à l'air libre. Il peut en résulter des explosions ou des incendies.
- Ne pas travailler avec un appareil endommagé, incomplet ou modifié sans l'autorisation du fabricant. Ne jamais utiliser l'appareil avec un équipement de protection défectueux. Ne pas utiliser l'appareil lorsque l'interrupteur marche/arrêt est défectueux. Si vous avez laissé tomber l'appareil, vérifiez que celui-ci ne présente pas de dommages ou défauts importants.

### Sécurité des personnes

- Seules les personnes adultes suffisamment formées sont autorisées à utiliser l'appareil, le régler et à en assurer la maintenance.
- Si l'appareil ne vous est pas familier, entraînez-vous à l'utiliser lorsque le moteur est éteint.
- Ne pas toucher l'échappement.
- N'actionnez pas l'appareil sous l'influence de l'alcool ou de la drogue.
- Tenez toujours l'appareil à deux mains. Ce faisant, les pouces et les doigts doivent entourer les poignées.

- Posture de travail : ne pas utiliser l'appareil dans une position inconfortable, en déséquilibre, les bras tendus ou d'une seule main.
- Veillez toujours à ce qu'il soit stable.
- N'utilisez pas l'appareil si des spectateurs ou des animaux se trouvent dans le voisinage immédiat. Lors des travaux de tonte, maintenez une distance minimale de 15 mètres entre l'utilisateur et d'autres personnes ou animaux. Lors de travaux de tonte à ras, veillez maintenir une distance minimale de 30 mètres entre l'utilisateur et d'autres personnes ou animaux.
- Lors de travaux de tonte sur une pente, veillez toujours vous placer en dessous de l'outil de coupe. Ne coupez ou ne taillez jamais sur une butte ou une pente glissante.
- Toute modification sur l'appareil peut mettre en danger la propre sécurité de l'utilisateur et rend caduque la garantie du fabricant.
- Il faut surveiller les enfants pour être sûr qu'ils ne jouent pas avec l'appareil.
- N'utilisez jamais l'appareil s'il est endommagé ou présente des défauts.

### Utilisation et entretien

- Utilisez l'appareil uniquement dans le but prévu, comme par ex. la taille du gazon, les travaux de tonte, les travaux de délestage, la coupe et la taille de haies et de buissons.
- N'utilisez pas l'appareil pendant une longue période, faites régulièrement des pauses.
- Veillez à ce que les vis et les éléments de raccordement soient bien serrés. N'utilisez jamais l'appareil lorsqu'il n'est pas bien réglé, incomplet ou pas monté sûrement.
- Ouvrez lentement le réservoir d'essence pour laisser s'échapper la pression s'étant éventuellement formée dans le couvercle du réservoir. Pour éviter tout risque d'incendie, éloignez-vous d'au moins 3 m du lieu de remplissage avant de démarrer l'appareil.
- Déplacez la bobine de fil à la hauteur souhaitée. Évitez de toucher les petits objets (par ex. les pierres) avec la bobine de fil.
- Maintenez la bobine de fil toujours au dessus du sol lorsque l'appareil est en fonctionnement.
- N'utilisez l'appareil que lorsque le capot de protection correspondant est installé et est en bon état.
- N'utilisez pas d'autres outils de coupe. Pour votre propre sécurité, utilisez uniquement des accessoires et appareils auxiliaires indiqués dans le mode d'emploi. L'usage de tout autre outil ou accessoire que ceux recommandés dans le mode d'emploi peut signifier pour vous un risque de blessure corporelle.
- Taillez ou coupez toujours à un palier de vitesse de rotation élevé. Ne laissez pas tourner le moteur à faible vitesse de rotation au début de la tonte ou pendant la taille.
- S'assurer que l'appareil n'entre pas en contact lors du démarrage et pendant le travail avec le sol, les pierres, du fil ou d'autres corps étrangers. Éteindre l'appareil avant de le reposer.
- Éteignez l'appareil avant de le reposer.
- Éteignez toujours le moteur avant de travailler sur l'outil de coupe.

### Consignes de sécurité de travail pour la lame de coupe

#### Préparation

- La lame projette des objets et même de la terre violemment. Cela peut causer la cécité ou des blessures. Portez une protection oculaire, du visage et des jambes. Retirez toujours les objets de la zone de travail avant d'utiliser la lame.
- La lame s'arrête de tourner lorsque l'on relâche l'accélérateur. Une lame continuant de tourner peut causer des blessures par coupure sur vous-même ou les personnes environnantes. Avant de procéder à des travaux quelconques sur la lame, éteignez le moteur et assurez-vous que la lame s'est arrêtée.

### Sécurité des personnes

- Les personnes présentes peuvent être aveuglées ou subir des blessures. Maintenez une distance de 15 m au moins dans toutes les directions entre vous et les autres personnes ou les animaux.

### Utilisation et entretien

- N'utilisez pas l'appareil si toutes les pièces additionnelles de la lame ne sont pas montées dans les règles de l'art.
- La lame peut être projetée brutalement par des objets. Ceci peut entraîner des blessures aux bras et aux jambes. Si l'appareil heurte des corps étrangers, arrêtez le moteur immédiatement et attendez que la lame s'immobilise. Vérifiez si la lame est endommagée. Remplacez toujours la lame lorsqu'elle est tordue ou déchirée.

### Dispositifs de sécurité

Lors de vos travaux avec l'appareil, le capot de protection en plastique correspondant pour fonctionnement avec lame ou fil doit être monté pour éviter que des objets soient projetés.

#### AVERTISSEMENT !

- Ne tondez jamais pendant que d'autres personnes, en particulier des enfants ou des animaux, sont à proximité.
- Respectez une distance de sécurité de 15 m. Arrêtez immédiatement l'appareil dès que quelqu'un s'approche.

#### ATTENTION ! RISQUE D'INTOXICATION !

- Gaz d'échappement, carburants et lubrifiants sont toxiques. Il ne faut pas inhaler les gaz d'échappement.

#### AVERTISSEMENT !

- L'essence est hautement inflammable. Conservez l'essence uniquement dans les récipients prévus à cet effet.
- Faites le plein uniquement à l'air libre et ne fumez pas.
- Pendant que le moteur est en marche ou que l'appareil est chaud, ne pas ouvrir le bouchon du réservoir d'essence et ne pas remplir d'essence.
- Si de l'essence a débordé, il ne faut pas essayer de démarrer le moteur. Au lieu de cela, il faut éloigner l'appareil de l'endroit où l'essence s'est répandue. Il faut éviter toute tentative d'allumage tant que les vapeurs d'essence ne se sont pas évaporées.
- Pour des raisons de sécurité, tous réservoir d'essence et bouchons du réservoir endommagés doivent être remplacés.

### Limitez le niveau sonore et les vibrations au minimum !

- Utilisez exclusivement des appareils en excellent état.
- Entretenez et nettoyez l'appareil régulièrement.
- Adaptez votre façon de travailler à l'appareil.
- Ne surchargez pas l'appareil.
- Faites contrôler l'appareil le cas échéant.
- Mettez l'appareil hors circuit lorsque vous ne l'utilisez pas.
- Portez des gants de protection.

## Avant la mise en service

### ⚠ ATTENTION !

- Durant la tonte, il faut toujours porter des chaussures de sécurité antidérapantes et des vêtements de sûreté adaptés, tels que des gants de sécurité, un casque de protection, un masque de protection ou des lunettes de protection ainsi qu'une protection auditive.
- Contrôlez le terrain sur lequel l'appareil est utilisé et éloignez les objets qui peuvent être happés et projetés.
- Avant utilisation et après une chute ou d'autres impacts, il faut toujours procéder à une inspection visuelle pour déterminer si l'outil de coupe, les boulons de fixation ainsi que l'ensemble de l'unité de coupe sont endommagés. Les outils de coupe et les boulons de fixation usés ou endommagés doivent être remplacés.
- Avant l'utilisation, il convient de toujours vérifier, par le biais d'un contrôle visuel, si les outils de coupe sont usés ou abîmés. Afin d'éviter un balourd, les outils de coupe et les boulons de fixation usés ou endommagés doivent toujours être remplacés par jeu entier.

### Montage de la poignée ronde

- ◆ Montez tout d'abord la bague en caoutchouc 5a sur le manche 8.
- ◆ Placez l'étrier barrière 6 par le bas sur la bague en caoutchouc 5a.
- ◆ La broche 5b de l'étrier barrière 6 doit être enclenchée dans l'un des deux trous du manche pour le blocage 8.
- ◆ Appuyez la poignée ronde 5 sur la bague en caoutchouc prévue à cet effet 5a sur le manche 8.
- ◆ Insérez les 4 vis de fixation 4 par le haut au travers de la poignée ronde 5 et sécurisez-la avec les 4 écrous dans l'étrier barrière 6.
- ◆ Serrez bien les vis 4.

### Montage du mécanisme de déclenchement rapide

- ◆ Accrochez le mousqueton et sécurisez-le avec la sangle rouge du mécanisme d'ouverture rapide (voir illustrations). Tirez sur la sangle rouge si vous devez déposer rapidement l'appareil.



### Fixation / montage de la ceinture de port

- ◆ Accrochez la ceinture de port 58 dans l'anneau de transport 3.
- ◆ Adaptez la ceinture de port 58 à votre taille de manière à ce que l'anneau de transport 3 une fois accroché se retrouve à hauteur des hanches.

### Montage du taille-haies

- ◆ Commencez par relâcher la poignée vissée 7 sur le manche 8 de l'unité moteur.

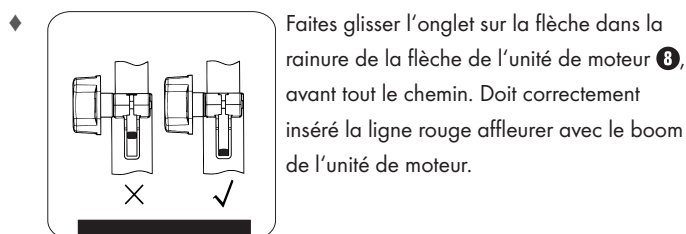

Faites glisser l'onglet sur la flèche dans la rainure de la flèche de l'unité de moteur 8, avant tout le chemin. Doit correctement insérer la ligne rouge affleurer avec le boom de l'unité de moteur.

- ◆ Si cela est impossible, tirer sur la corde de démarrage du lanceur autour de l'arbre pour ajuster. Attention! Placez l'interrupteur marche/arrêt 2 sur „0”

- ◆ Serrez bien la poignée vissée 7.

### REMARQUE

- ▶ Le montage de l'élagueuse / la bobine de fil / la lame à 3 dents de coupe / le manche se fait dans le même ordre.

### Démontage du taille-haies

- ◆ Desserrez la poignée vissée 7 et tirez le manche avant 23 du taille-haies en dehors du manche 8 de l'unité moteur.

### REMARQUE

- ▶ Le démontage de l'élagueuse / la bobine de fil / la lame à 3 dents / le manche se fait dans le même ordre.

### Faire pivoter le taille-haies

- ◆ Desserrez le verrouillage/déverrouillage 18.
- ◆ Actionnez le levier de réglage 22 et inclinez le taille-haies dans la position souhaitée.
- ◆ Faites s'encliqueter le levier de réglage 22 dans l'évidement de la plaque de base (taille-haies) 21.

### Monter la chaîne de scie et la lame

#### ⚠ AVERTISSEMENT !

- ▶ Mettez des gants de protection ! Risque de blessure causé par les dents de coupe tranchantes !

### REMARQUE

- ▶ Respectez le sens de rotation de la chaîne de scie 31 par rapport à la lame 30 et au plaque (élagueuse) [↔ SAW CHAIN].
- ▶ Lorsqu'elle est trop usée, la lame 30 peut être retournée.
- ◆ Desserrez l'écrou 36 avec la clé plate 66.
- ◆ Retirez le cache de pignon 38.
- ◆ Placez la chaîne de scie 31 en partant de la pointe de la lame 30.
- ◆ Utilisez maintenant la lame 30 avec la chaîne de scie 31.
- ◆ Placez le rail de guidage 41 au-dessus du guide-lame 39 tout en insérant la goupille de tension de chaîne 45 dans l'alésage de la lame 40. En même temps, placez la chaîne de scie 31 au-dessus du pignon 43.
- ◆ Tendez à présent la chaîne de scie 31 (cf. le chapitre "Tendre et vérifier la chaîne de scie").
- ◆ Remplacez le cache de pignon 38 et revissez légèrement l'écrou 36.

### Démontez la chaîne de scie

- ◆ La chaîne de scie 31 doit le cas échéant être au préalable détendue, pour retirer la lame 30 et la chaîne de scie 31 (cf. le chapitre "Tendre et vérifier la chaîne de scie"). Suivez les instructions dans l'ordre inverse.

### Tendre et vérifier la chaîne de scie

#### ⚠ AVERTISSEMENT !

- ▶ Mettre des gants de protection ! Risque de blessure causé par les dents de coupe tranchantes !
- ◆ Tournez la vis de tension de chaîne 46 à l'aide du tournevis à fente 67 dans le sens des aiguilles d'une montre, pour accroître la tension.
- ◆ La chaîne de scie 31 doit reposer sur la partie inférieure de la lame. Vérifiez si la chaîne de scie 31 peut être tirée à la main au-dessus de la lame 30.

### REMARQUE

- ▶ Une nouvelle chaîne de scie se détend 31 et doit souvent être retendue.

## Graissage de la chaîne

- ◆ Retirez le couvercle du réservoir à huile 23.
- ◆ Remplissez le réservoir à huile 23 d'environ 100 ml d'huile pour chaînes bio 61.
- ◆ Le graissage de la chaîne peut être augmenté ou réduit à l'aide de la vis de régulation d'huile 44.
- ◆ Appuyez d'abord puis tournez la vis de régulation d'huile 44 dans le sens des aiguilles d'une montre afin de réduire le graissage de la chaîne.
- ◆ Appuyez d'abord sur puis tournez la vis de régulation d'huile 44 dans le sens contraire aux aiguilles d'une montre afin d'augmenter le graissage de la chaîne.

### ⚠ AVERTISSEMENT !

- ▶ Ne jamais travailler sans graissage de chaîne ! Lorsque la chaîne de scie tourne à sec, la garniture de coupe est rapidement détruite de manière irréparable. Avant le travail, toujours contrôler le graissage de chaîne et le niveau d'huile dans le réservoir.

### REMARQUE

- ▶ N'utilisez que de l'huile pour chaîne de scie. De préférence biodégradable. N'utilisez pas d'huile usagée, d'huile moteur etc.
- ▶ Contrôlez pendant le travail si le graissage de chaîne fonctionne.

## Affûter la chaîne de scie

### REMARQUE

- ▶ Un touret peut être fixé sur l'aide pour touret 32 pour un maintien sûr lors de l'affûtage.
- ▶ Vous trouverez des informations détaillées concernant l'opération d'affûtage dans un kit d'affûtage d'Oregon par ex.
- ▶ Vous pouvez également utiliser un appareil à affûter les chaînes électriques et suivre les instructions du fabricant.
- ▶ En cas de doute concernant la réalisation du travail, il convient de procéder au remplacement de la chaîne de scie.

## Monter la perche

### ⚠ ATTENTION !

- Ne pas utiliser la perche / le manche 54 en combinaison avec la lame / la bobine de fil !

### REMARQUE

- ▶ Utilisez la perche/ le manche 54 pour effectuer des travaux en hauteur.
- ◆ Montez la perche / le manche 54 entre l'unité moteur et le taille-haies / l'élagueuse. Le montage s'effectue de la même manière que décrite précédemment.

## Montage/démontage du capot de protection

### ⚠ AVERTISSEMENT !

- Lors du travail avec la lame, le capot de protection 48 doit être monté. Rabattez la tôle en métal du manche avant 51 légèrement vers le bas. Le capot de protection 48 est positionné entre la tôle en métal et le bras de fixation du manche 51. Le capot de protection 48 est maintenant fixé avec 4 vis 47 sur le manche avant 51. Pour ce faire, aidez-vous de la clé à six pans 64 livrée et de la clé plate 66.

Garniture de coupe	Dispositif de protection
Lame à 3 dents 49	Capot de protection 48
Bobine de fil avec fil de coupe 50	Capot de protection 48 + fil de coupe C

### ⚠ AVERTISSEMENT !

- N'utilisez aucune autre garniture de coupe que celles qui sont contenues dans la livraison. Toute autre utilisation ou modification de l'appareil est considérée comme étant non conforme et s'accompagne de risques d'accident non négligeables.

## Montage/ remplacement de la lame

- Montez / remplacez la lame à 3 dents 49, comme décrit sur les figures 1a - 1f.
- Chercher l'alésage du disque d'entraînement 72, l'aligner avec l'alésage opposé et bloquer avec la clé à six pans livrée 65.
- Placer la lame à 3 dents 49 sur le disque d'entraînement 72 (voir fig. 1b). L'étiquette doit être visible en position de travail au-dessus (Voir le volet dépliant).
- Enficher la plaque de pression 71 sur le filetage de l'arbre cannelé (voir fig. 1c).
- Positionner le cache de la plaque de pression 70 (voir fig. 1d).
- Serrez maintenant l'écrou 69 avec la clé pour bougie d'allumage 67 dans le sens inverse **ATTENTION ! Filet à gauche !** (voir fig. 1f).
- À la livraison, la lame à 3 dents 49 est recouverte d'une protection plastique. Cette dernière doit être retirée avant l'utilisation et remise en place en cas de non utilisation.
- La protection plastique peut maintenant être retirée.

### ⚠ ATTENTION ! BORDS TRANCHANTS, PORTEZ DES GANTS DE PROTECTION

- Montez le capot de protection de fil de coupe C sur le capot de protection 48.
- Lorsque l'on travaille avec le fil de coupe, le capot de protection du fil de coupe C doit être monté. Le montage du capot de protection du fil de coupe C (déjà prémonté en usine) a lieu conformément à la figure 2a.
- Veillez à ce que le capot de protection du fil de coupe C s'enclenche vraiment. Sur le côté intérieur du capot de protection de fil de coupe C se trouve une lame A. Cette dernière est recouverte d'une sécurité B (voir fig. 2a).
- Retirez la sécurité B avant de débiter le travail et repositionnez-la une fois le travail fini.

### ⚠ ATTENTION ! BORDS TRANCHANTS, PORTEZ DES GANTS DE PROTECTION

- Pour démonter le capot de protection du fil de coupe C du capot de protection 48, servez-vous par ex. d'un tournevis pour desserrer avec précaution les trois goupilles de fixation. **ATTENTION ! RISQUE DE BLESSURES !**

## Montage/remplacement de la bobine de fil

- Montez/remplacez la bobine de fil 50 comme décrit sur la figure 2c.
- Chercher l'alésage du disque d'entraînement 72, l'aligner avec l'alésage opposé et bloquer avec la clé à six pans livrée 65.
- Visser maintenant la bobine de fil 50 sur le filetage dans le sens antihoraire.

**ATTENTION ! Filet à gauche !**

## Mettre la ceinture de port

### REMARQUE

- Pour assurer un travail sans fatigue, vous pouvez effectuer les réglages sur les points suivants. Selon la taille de l'utilisateur, les réglages peuvent varier.
- Avant de débiter le travail, régler la ceinture de port 58 en fonction de la taille.
- Équilibrer l'appareil avec l'outil de coupe monté de manière à ce que l'outil flotte juste au-dessus du sol sans toucher l'appareil des mains.

- 1.) Enfilez la ceinture de port 58 et fermez la fermeture encliquetable jusqu'à ce qu'elle s'enclenche (voir fig. 3a).
- 2.) Tirez comme illustré en figure 3b sur la ceinture de port 58, pour placer la ceinture de port 58 au centre du corps et l'adapter de manière adéquate au tour de torse.
- 3.) Pour serrer les deux sangles d'épaules, tirez sur les deux sangles comme illustré en figure 3c.
- 4.) Afin de régler la bonne position de l'appareil sur la ceinture de port, tirez sur la ceinture comme illustré en figure 3d.
- 5.) Accrochez le mousqueton E (voir fig. 3e - 3g) et sécurisez-le avec la sangle rouge F du mécanisme d'ouverture rapide.
- 6.) Prenez maintenant l'appareil et accrochez-le, comme illustré sur la figure 3h, avec l'anneau de transport 3 dans le mousqueton E. L'anneau de transport 3 peut également être desserré et déplacé à l'aide de la vis G pour régler la meilleure orientation possible de l'appareil.

## Réglage de la hauteur de coupe

- Mettez la ceinture de port 58 et accrochez-y l'appareil (cf. le chapitre "Mettre la ceinture de port").
- Les différents régleurs de ceinture sur la ceinture de port 58 permettent de régler la position de coupe et de travail idéale (voir chapitre "Mettre la ceinture de port").
- Afin de déterminer la longueur optimale de ceinture de port, faites ensuite quelques mouvements de balancier sans allumer le moteur (voir fig. 6a).
- La ceinture de port 58 est équipée d'un mécanisme d'ouverture rapide. Tirez sur la sangle rouge F, si vous devez déposer rapidement l'appareil (fig. 3i).

### ⚠ ATTENTION !

- Utilisez toujours la ceinture de port 58 lorsque vous travaillez avec l'appareil. Mettez la ceinture de port 58 dès que le moteur est démarré et qu'il tourne à vide. Éteignez le moteur avant de retirer la ceinture de port 58.

## Carburant et huile

- Utilisez uniquement un mélange à base d'essence sans plomb (min. ROZ 95) et d'une huile spéciale moteur 2 temps. mélangez (JASO FD/ISO - L - EGD) le carburant en respectant le tableau des mélanges de carburants.
- Versez respectivement la quantité adéquate d'essence et d'huile 2 temps dans la bouteille de mélange huile/essence 62 (cf. "Tableau des mélanges des carburants"). Secouez ensuite bien le récipient.

### Tableau des mélanges des carburants

#### Procédure de mélange : 40 parts d'essence pour 1 part d'huile

Essence	Huile 2 temps
0,5 litre	12,5 ml

## Mise en service

### ⚠ ATTENTION !

- Veuillez respecter les directives légales relatives à l'ordonnance de la protection contre le bruit.

Vérifiez l'appareil avant chaque mise en service.

- Étanchéité du système de carburant.
- État impeccable et dispositifs de protection et de coupe au complet.
- Bonne fixation de toutes les vis.
- Souplesse de toutes les pièces mobiles.

## Démarrage à froid

### ⚠ ATTENTION !

- Ne laissez jamais le cordon de démarrage revenir trop rapidement. Ceci peut entraîner des dommages.

- 1.) Remplissez le réservoir d'essence 13 (voir le paragraphe "Carburant et huile").
- 2.) Appuyez 6x sur la pompe à carburant 15 (Primer).
- 3.) Mettez l'interrupteur marche/arrêt 2 sur "I".
- 4.) Mettez le levier étrangleur 11 en position "I\X".
- 5.) Tenez fermement l'appareil et tirez le cordon de démarrage 12 jusqu'à la première résistance. Tirez à présent rapidement le cordon de démarrage 12. L'appareil démarre.
- 6.) Si le moteur ne démarre pas, répétez les étapes 4-5.
- 7.) Dès que le moteur tourne, appuyez sur l'accélérateur 9, pour déclencher le starter automatique.

Si le moteur ne démarre toujours pas au bout de plusieurs essais, veuillez lire le paragraphe "Élimination des erreurs".

### ⚠ ATTENTION !

- Tirez toujours le cordon de démarrage 12 tout droit. Tenez la poignée du cordon de démarrage 12, lorsque le cordon de démarrage 12 revient en position. Ne laissez jamais le cordon de démarrage 12 revenir trop vite.

### REMARQUE

- En cas de températures extérieures très élevées, il peut arriver que l'on puisse démarrer à froid sans starter !

## Démarrage à chaud

### (L'appareil a été arrêté pendant moins de 15-20 min)

- 1.) Positionnez l'interrupteur marche/arrêt 2 sur "I".
- 2.) Le levier étrangleur 11 ne doit pas être tiré pour démarrer le moteur chaud.
- 3.) Bien tenir l'appareil et tirer le cordon de démarrage 12 jusqu'à la première résistance. Tirez maintenant rapidement sur le cordon de démarrage 12. L'appareil doit démarrer au bout de 1 à 2 essais. Si l'appareil ne démarre toujours pas au bout de 6 essais, répétez les étapes 1-7 sous "Démarrage à froid".

## Couper le moteur

### Procédure arrêt d'urgence

Si nécessaire, arrêtez immédiatement l'appareil, placez pour cela l'interrupteur marche/arrêt 2 sur "0".

### Procédure normale

- Lâchez l'accélérateur 9 et attendez que le moteur soit passé à la vitesse de rotation à vide. Mettez ensuite l'interrupteur marche/arrêt 2 sur "0".

### ⚠ ATTENTION !

- Au point mort, la lame doit être arrêtée. Si la lame devait tourner, réglez le carburateur !

### Consignes de travail

Avant d'utiliser l'appareil, entraînez-vous à toutes les techniques de travail (voir fig. 6a-6c) avec le moteur coupé.

### Allongement du fil de coupe

Pour allonger le fil de coupe, laissez tourner le moteur à pleine puissance et appuyez la bobine de fil 50 sur le sol. Le fil est automatiquement rallongé. La lame A sur le capot de protection du fil de coupe C raccourcit le fil à la longueur admissible ( voir fig. 6d).

### ⚠ ATTENTION !

Les résidus de gazon / herbe / mauvaises herbes se retrouvent sous le capot de protection 48.

- Retirez les résidus une fois le moteur éteint à l'aide d'une spatule ou un outil similaire.

### Différents types de coupe

#### Couper/tondre (lame si néc. avec une bobine de fil)

- Faites se balancer l'appareil dans un mouvement de tonte en forme de faucille (voir fig. 6a).
- Positionnez toujours l'outil de coupe parallèle au sol et déterminez la hauteur de coupe souhaitée.

#### Couper à basse hauteur (avec bobine de fil)

- Tenez l'appareil avec une inclinaison légère au-dessus du sol (voir fig. 6b). Coupez toujours en vous éloignant de là où vous vous tenez. Ne tirez jamais l'appareil vers vous.

#### Tondre à ras (avec bobine de fil)

- Quand vous tondez à ras, vous tondez toute la végétation jusqu'au sol. Pour cela, penchez la bobine de fil de 30 degrés vers la droite. Placez la poignée en position souhaitée (voir fig. 6c).

#### Couper l'herbe autour d'arbres/grillages/fondations (avec bobine de fil)

### REMARQUE

- Si le fil entre en contact avec des arbres, des pierres, des murs en pierre ou des fondations, il s'use ou s'effiloche. Si le fil tape contre le grillage d'une clôture, il se casse.

### ⚠ ATTENTION !

- N'utilisez pas l'appareil pour retirer des objets du trottoir ! L'appareil est puissant et de petites pierres ou autres objets peuvent être projetés jusqu'à 15 mètres et plus et causer des blessures ou des détériorations sur les voitures, maisons et fenêtres.



### Porter des lunettes de protection !

### Blocage

Si l'outil de coupe se bloque, mettez immédiatement le moteur hors service. Enlevez l'herbe et la broussaille de l'appareil avant de le remettre en service.

### Éviter un rebond

Lorsque la lame rencontre des obstacles (tronc d'arbre, nœud, souche, pierre ou autres) pendant le travail, cela entraîne un risque d'effet de rebond. L'appareil recule ce faisant brusquement dans le sens contraire du sens de rotation de l'outil. Cela peut faire perdre le contrôle de l'appareil. N'utilisez pas la lame à proximité de clôtures, de poteaux métalliques, de bornes ou de fondations. Pour couper les buissons peu touffus, positionnez l'appareil comme illustré en fig. 6e pour éviter tout rebond.

## Travailler avec le taille-haies

### Techniques de coupe

- La barre de coupe double sens permet la coupe dans les deux directions ou grâce à des mouvements pendulaires, d'un côté à l'autre.
- Pour la coupe verticale, déplacez le taille-haies régulièrement vers l'avant ou bien en forme d'arc vers le haut et vers le bas.
- Pour la coupe horizontale, déplacez le taille-haies en forme de faucille vers le bord de la haie pour que les branches coupées tombent au sol.
- Voir le volet dépliant (figure A).

### REMARQUE

- ▶ Coupez les grosses branches auparavant avec des cisailles à élaguer.

## Travailler avec l'élagueuse

### Techniques de scie

### ⚠ AVERTISSEMENT !

- ▶ Faites systématiquement attention à la chute des déchets de taille.
- ▶ Tenez systématiquement compte du danger de retour de branches.

### REMARQUE

- ▶ Posez la butée 33 sur la branche. Vous travaillez ainsi de manière plus sûre et plus tranquille.
- ▶ Commencez d'abord à scier.

### Scier une petite branche

- ◆ Pour les petites branches (Ø 0-8 cm), sciez de haut en bas (voir la figure).

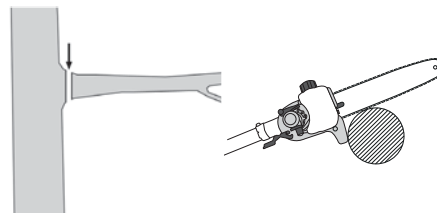

### Scier de grosses branches

- ◆ Pour les moyennes branches (Ø 8-25 cm), effectuez d'abord une première coupe sous la branche A (voir schéma). La coupe de délestage évite également un épluchage de l'écorce du tronc principal.
- ◆ Sciez ensuite du haut B vers le bas A.

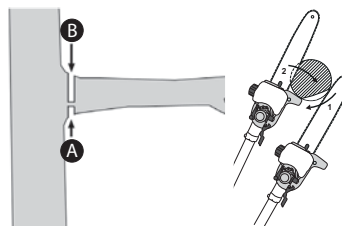

### Scier en morceaux

Vous devez raccourcir les branches longues ou épaisses avant de procéder à la coupe finale (voir illustration).

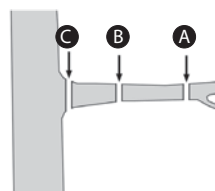

## Travail sûr

- Tenez l'appareil, la garniture de coupe et la gaine protectrice pour la chaîne 60 dans un bon état d'utilisation afin d'éviter toute blessure.
- Si vous avez laissé tomber l'appareil, vérifiez que celui-ci ne présente pas de dommages ou défauts importants.
- Respectez les angles de travail prescrits max.  $60^{\circ} \pm 10^{\circ}$ , afin de garantir un travail sûr (voir l'illustration).

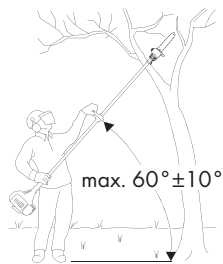

- N'utilisez pas l'appareil debout sur une échelle ou sur un emplacement qui n'est pas sûr.
- Ne vous laissez pas convaincre d'effectuer une coupe irréfléchie. Ceci pourrait vous mettre en danger ainsi que d'autres personnes.
- Il faut surveiller les enfants pour être sûr qu'ils ne jouent pas avec l'appareil.
- Changez régulièrement de position de travail. Une utilisation prolongée de l'appareil peut entraîner des problèmes de circulation dans les mains dus aux vibrations. Vous pouvez cependant prolonger la durée d'utilisation en portant des gants adaptés ou en faisant régulièrement des pauses. Tenez compte du fait que la disposition personnelle à une mauvaise circulation, des températures extérieures basses ou des forces de préhension importantes lors du travail diminuent la durée d'utilisation.

## Transport

- Utilisez les gaines protectrices 59 60 lors du transport.
- Veillez à ne pas mettre l'appareil en marche lorsque vous le portez pour éviter les blessures (voir figure).

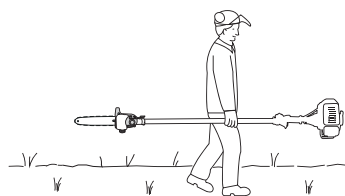

## Nettoyage

### Nettoyage de l'unité moteur

#### REMARQUE

- Après chaque utilisation, l'appareil devrait être nettoyé soigneusement.
- Éteignez toujours l'appareil avant les travaux de nettoyage et retirez la cosse de la bougie d'allumage 10.
- Nettoyez l'appareil régulièrement à l'aide d'un chiffon humide et d'un peu de détergent. Veillez à ce que l'eau ne pénètre pas à l'intérieur de l'appareil.

### Nettoyage de l'élagieuse

- L'élagieuse doit être nettoyée des copeaux de sciure à intervalles réguliers.
- ◆ Retirez le cache de pignon 30.
- ◆ Retirez la chaîne de scie 31 de la lame 30 et nettoyez le rail de guidage 41.
- ◆ Gardez la chaîne de scie 31 affûtée et contrôlez sa tension. Surveillez le niveau et l'arrivée d'huile.

### Nettoyage du taille-haies

- ◆ Vérifiez que toutes les vis de la barre de coupe 20 du taille-haies sont bien serrées, et si nécessaire, resserrez-les.
- ◆ Retirez les débris verts collés.
- ◆ Entretenez la barre de coupe 20 avec de l'huile en spray ou une burette d'huile.

### Nettoyage de la bobine de fil / de la lame

- ◆ Retirez les débris verts collés.
- ◆ Conservez la lame à 3 dents 49 bien affûtée pour faciliter le travail.

## Maintenance

### Remplacement de la bobine de fil/du fil de coupe

- 1.) La bobine de fil 50, doit être démontée comme décrit dans le chapitre "Montage/démontage de la bobine de fil". Appuyer sur les repères (voir fig. 5a), tourner le couvercle et retirer une moitié du boîtier (voir fig. 5b).
- 2.) Retirer le porte-bobine 1 du boîtier de la bobine de fil (voir fig. 5c).
- 3.) Retirer les éventuels fils de coupe encore présents.
- 4.) Placer un nouveau fil de coupe au milieu et accrocher la boucle créée dans l'évidement du porte-bobine (voir fig. 5d).
- 5.) Enrouler le fil sous tension dans le sens inverse des aiguilles d'une montre. Le porte-bobine 1 sépare les deux moitiés du fil de coupe (voir fig. 5d).
- 6.) Accrocher les derniers 15 cm des deux extrémités de fil dans les supports de fil opposés du porte-bobine 1 (voir fig. 5e).
- 7.) Introduire les deux extrémités de fils par les œillets métalliques dans le boîtier de bobine de fil (voir fig. 5e).
- 8.) Appuyer le porte-bobine 1 dans le boîtier de la bobine de fil (voir fig. 5c).
- 9.) Assembler à nouveau les deux moitiés du boîtier.
- 10.) Tirer brièvement et vigoureusement sur les extrémités des fils afin de les détacher du support de fil (voir fig. 5f).

- 11.) Couper les fils qui dépassent sur environ 13 cm. Cela réduit la sollicitation du moteur lors du démarrage et de la chauffe.
- 12.) Monter à nouveau la bobine de fil (voir le chapitre "Monter / remplacer la bobine de fil"). Si toute la bobine de fil est remplacée, ne considérez pas les points 3-6.

### Maintenance du filtre à air

Les filtres à air encrassés réduisent la puissance motrice en raison d'une amenée d'air au carburateur trop réduite.

Des contrôles réguliers sont par conséquent indispensables. Il faut contrôler le filtre à air 1 toutes les 25 heures de service et le nettoyer si nécessaire.

Si l'air est fortement chargé de poussière, contrôlez plus souvent le filtre à air.

- 1.) Retirez le cache du boîtier du filtre à air 16.
- 2.) Retirez le filtre à air 1.
- 3.) Nettoyez le filtre à air 1 en le tapotant ou en le soufflant (à l'air comprimé).
- 4.) Le montage s'effectue dans l'ordre inverse des étapes.

#### ⚠ ATTENTION !

- Ne nettoyez jamais le filtre avec de l'essence ni avec des solvants inflammables.

### Maintenance de la bougie d'allumage

- 1.) Retirez la cosse de la bougie d'allumage 10.
- 2.) Desserrez la bougie d'allumage avec la clé pour bougie d'allumage 67 jointe.
- 3.) Le montage s'effectue dans l'ordre inverse des étapes.

Écart entre les électrodes = 0,6 mm (écart entre les électrodes entre lesquelles l'étincelle d'allumage a lieu). Contrôlez l'encrassement de la bougie d'allumage pour la première fois au bout de 10 heures de service et nettoyez celle-ci le cas échéant à l'aide d'une brosse à fils de cuivre.

Effectuez ensuite une maintenance de la bougie d'allumage toutes les 50 heures de service.

### Affûtage de la lame du capot

Avec le temps, la lame A peut s'émousser (voir fig. 2a). Si vous le constatez, desserrez les 2 vis avec lesquelles la lame A est fixée sur le capot de protection de fil de coupe C. Fixez la lame A dans un étau. Affûtez la lame A avec une lime plate et veillez à garder l'angle de l'arête de coupe.

### Réglages du carburateur

Retirez le cache du boîtier du filtre à air 16.

#### Réglage du câble de transmission du carburateur

Si, avec le temps, la vitesse maximale de l'appareil ne peut plus être atteinte et que toutes les autres causes possibles selon le paragraphe "Dépannage" sont exclues, il pourrait être nécessaire de régler le câble de transmission du carburateur. Pour régler le câble de transmission du carburateur, vissez la vis H ou la vis de réglage H1 ainsi que le contre-écrou H2 correctement (voir fig 4).

#### Graissage de l'engrenage

- Rajoutez toutes les 20 heures de service un peu de graisse liquide pour engrenage (env. 10 g) pour lubrifier des engrenages angulaires.
- ◆ Pour cela, ouvrez la vis D (voir dépliant) pour enfoncer la graisse dans la boîte d'engrenages.
- ◆ Après avoir graissé les engrenages, fermez à nouveau l'ouverture de lubrification avec la vis D.

## Entreposage et transport

- Rangez l'appareil dans un endroit sûr.
- Entreposez l'appareil et ses accessoires en sécurité et protégés des flammes ouvertes et des sources de chaleur/d'ignition telles que les chauffe-eau à gaz, sèche-linges, poêles à mazout ou radiateurs portatifs, etc.
- Tenez toujours le capot de protection 48, la bobine de fil 50 et le moteur libres de résidus de tonte lors du stockage.
- La protection plastique pour la lame à 3 dents 49 doit être à nouveau mise en place lors du transport et lorsqu'elle n'est pas utilisée.
- Avant les travaux de maintenance, éteignez l'appareil et retirez la cosse de bougie d'allumage 10.

### Entreposage de l'appareil

Si vous rangez l'appareil pendant une durée qui dépasse 30 jours, il faut le préparer pour cela. Sinon, le reste du carburant se trouvant dans le carburateur s'évapore et laisse un fond ressemblant à du caoutchouc. Cela pourrait rendre le démarrage difficile et entraîner des coûts de réparation importants.

- 1.) Retirez le couvercle du réservoir 14 afin de purger une éventuelle pression dans le réservoir d'essence 15. Videz le réservoir d'essence 15 avec précaution.
- 2.) Démarrez le moteur et laissez le tourner jusqu'à ce qu'il s'arrête, afin d'éliminer le carburant du carburateur.
- 3.) Laissez refroidir le moteur pendant env. 10 minutes.
- 4.) Retirez la bougie d'allumage (voir le chapitre "Maintenance de la bougie d'allumage").
- 5.) Versez une cuillère à café d'huile moteur à 2 temps dans la chambre de combustion. Tirez plusieurs fois de suite lentement sur le cordon de démarrage 12 afin de recouvrir tous les composants internes d'huile. Réintroduisez la bougie d'allumage.

#### REMARQUE

- Rangez l'appareil à un endroit sec et éloigné de toutes sources d'inflammation éventuelles.

### Remise en service

- 1.) Retirez la bougie d'allumage (voir le chapitre "Maintenance de la bougie d'allumage").
- 2.) Tirez brusquement sur le cordon de démarrage 12 afin d'enlever l'huile en trop de la chambre de combustion.
- 3.) Nettoyez la bougie d'allumage et veillez à ce que les électrodes aient un écart correct au niveau de la bougie d'allumage.
- 4.) Remplissez le réservoir d'essence 15. Voir le paragraphe "Carburant et huile".

### Transport

- Si vous voulez transporter l'appareil, videz le réservoir d'essence 15 conformément aux explications figurant dans le paragraphe "Entreposage".



## Recherche d'erreurs

### Unité moteur

Problème	Cause possible	Dépannage
Le moteur ne démarre pas.	Procédure incorrecte lors du démarrage.	Suivez les instructions de démarrage.
Le moteur démarre, mais n'est pas à pleine puissance.	Mauvais réglage du levier étrangleur ①.	Placer le levier étrangleur ① sur "      ".
	Filtre à air encrassé.	Nettoyer le filtre à air.
Le moteur tourne de manière irrégulière.	Mauvais écart entre les électrodes de la bougie d'allumage.	Nettoyer la bougie d'allumage et régler l'écart des électrodes ou mettre une nouvelle bougie d'allumage en place.
Bougie d'allumage encrassée ou humide.	Mauvais réglage du carburateur.	Nettoyer la bougie d'allumage ou la remplacer.

### Élagueuse

Problème	Cause possible	Dépannage
Le moteur tourne, mais la chaîne de scie ③① ne bouge pas.	L'adaptateur de taille-haies ou d'élagueuse n'est pas correctement raccordé sur l'unité moteur.	Vérifier le montage.
Pas de progrès de travail.	La chaîne de scie ③① est sèche ou surchauffée ou relâchée.	Remplir de l'huile ou affûter, remplacer ou tendre la chaîne de scie ③①.

### Taille-haies

Problème	Cause possible	Dépannage
Le moteur tourne, les lames restent immobiles.	L'adaptateur de taille-haies ou d'élagueuse n'est pas correctement raccordé sur l'unité moteur.	Vérifier le montage.

## Intervalles de maintenance

### Élagueuse

Les indications listées ici réfèrent à des conditions d'utilisation normales. En cas de conditions difficiles, comme par ex. une forte formation de poussière et des temps de travail quotidiens plus longs, les intervalles indiqués doivent être raccourcis en conséquence.

Partie de l'appareil	Action	Avant le début du travail	hebdomadairement	en cas de panne	en cas de détérioration	en cas de besoin
Graisage de la chaîne	vérifier	X				
Chaîne de scie ③①	vérifier et veiller à un état affûté	X				
	Contrôler la tension de chaîne	X				
	affûter					X
Rail de guidage ④①	vérifier (usure, détérioration)	X				
	nettoyer et retourner		X	X		
	ébavurer		X			
	remplacer				X	X
Pignon ④⑤	vérifier		X			
	remplacer					X

### Taille-haies

Les indications listées ici réfèrent à des conditions d'utilisation normales. En cas de conditions difficiles, comme par ex. une forte formation de poussière et des temps de travail quotidiens plus longs, les intervalles indiqués doivent être raccourcis en conséquence.

Partie de l'appareil	Action	Avant le début du travail	Suite à la fin du travail	en cas de besoin
Lame	Contrôle visuel	X		
	nettoyer		X	X

## Commande de pièces de rechange

### Commander des pièces de rechange

Les indications suivantes doivent être données lors de la commande de pièces détachées :

- Type de l'appareil
- Référence de l'appareil
- Numéro d'identification de l'appareil

Vous trouverez les prix et informations actuels à l'adresse

[www.kompernass.com](http://www.kompernass.com)

#### REMARQUE

- Les pièces détachées non listées (par ex. bobine de fil, fil de coupe) peuvent être commandées auprès de notre ligne téléphonique du service après-vente.

## Mise au rebut



L'emballage est réalisé à l'aide de matériaux écologiques qu'il est possible d'éliminer auprès de centres de recyclage proches de chez vous. L'appareil et ses accessoires sont composés de différents matériaux, comme par ex. le métal et le plastique.



Se renseigner auprès de votre mairie ou des services de votre commune pour connaître les possibilités de mise au rebut de votre appareil usagé.

### Protection de l'environnement

- Videz le réservoir d'essence ou à huile avec soin et déposez votre appareil à un point de valorisation. Les pièces en plastique et en métal utilisées peuvent être triées et être ainsi réutilisées.
- Déposez les huiles usagées et les résidus d'essence sur un site de stockage et ne les déversez pas dans les canalisations ou dans les égouts.
- Déposez le matériel d'entretien pollué et les carburants dans un point de collecte agréé.

## Annexe

### Garantie

Cet appareil est garanti 3 ans à partir de la date d'achat. L'appareil a été fabriqué avec soin et contrôlé consciencieusement avant sa livraison. Veuillez conserver le ticket de caisse en guise de preuve d'achat. En cas de garantie, veuillez contacter le service après-vente compétent. Cette condition doit être respectée pour assurer l'expédition gratuite de votre marchandise.

La prestation de garantie s'applique uniquement aux vices de matériau ou de fabrication, et non aux dégâts de transport, aux pièces d'usure ou aux dégâts subis par des pièces fragiles telles que les commutateurs ou les batteries. L'appareil est uniquement destiné à une utilisation domestique et non commerciale.

La garantie est annulée en cas d'entretien incorrect et inapproprié, d'usage de la force et en cas d'intervention non réalisée par notre centre de service après-vente agréé. Vos droits légaux ne sont pas restreints par la présente garantie.

L'exercice de la garantie ne prolonge pas la période de garantie. Cette disposition s'applique également aux pièces remplacées ou réparées. Signalez sans attendre toute anomalie éventuelle sur le matériel au moment du déballage et au plus tard deux jours après la date d'achat. Toute réparation fera l'objet d'une facturation après expiration de la période de garantie.

Indépendamment de la garantie commerciale souscrite, le vendeur reste tenu des défauts de conformité du bien et des vices rédhibitoires dans les conditions prévues aux articles L21 1-4 et suivants du Code de la consommation et aux articles 1641 et suivants du Code Civil.

### Service après-vente

#### ⚠ AVERTISSEMENT !

- Faites réparer votre appareil exclusivement par des spécialistes qualifiés et uniquement avec des pièces de rechange d'origine. Vous garantissez ainsi la sécurité de l'appareil.

#### FR Service France

Tel.: 0800 919270

E-Mail: [kompernass@lidl.fr](mailto:kompernass@lidl.fr)

IAN 273489

#### BE Service Belgique

Tel.: 070 270 171 (0,15 EUR/Min.)

E-Mail: [kompernass@lidl.be](mailto:kompernass@lidl.be)

IAN 273489

#### Assistance téléphonique :

Du lundi au vendredi de 8h00 - 20h00 (HEC)

### Importateur

KOMPERNASS HANDELS GMBH

BURGSTRASSE 21

44867 BOCHUM

GERMANY

[www.kompernass.com](http://www.kompernass.com)

## Traduction de la déclaration de conformité originale

Nous soussignés, KOMPERNASS HANDELS GMBH, responsables du document : M. Semi Uguzlu, BURGSTR. 21, 44867 BOCHUM, GERMANY, déclarons par la présente que cet appareil est en conformité avec les normes, documents normatifs et directives CE suivants :

**Directive Machines  
(2006 / 42 / EC)**

**Directive extérieure  
(2005 / 88 / EC)**

**Directive relative aux émissions  
(2012 / 46 / EU)**

### Normes harmonisées appliquées :

EN ISO 11806-1 : 2011

EN ISO 10517 : 2009+A1

EN ISO 11680-1 : 2011

### Type/ désignation de l'appareil :

Outil modulable à essence 4 en 1 FBK 4 B2

**Année de construction : 09-2015**

**Numéro de série : IAN 273489**

Bochum, le 22/09/2015



Semi Uguzlu

- Responsable qualité -

Sous réserve de modifications techniques à des fins d'amélioration.

# Inhoud

## **Inleiding . . . . . 56**

Gebruik in overeenstemming met bestemming . . . . .	56
Uitrusting . . . . .	56
Inhoud van het pakket . . . . .	57
Technische gegevens . . . . .	57

## **Veiligheidsvoorschriften . . . . . 60**

Veiligheidsvoorschriften voor werken met heggenscharen . . . . .	60
Aanvullende veiligheidsvoorschriften voor heggenscharen . . . . .	61
Veiligheidsvoorschriften voor werken met hoogsnoeiers . . . . .	61
Voorzorgsmaatregelen tegen terugslag . . . . .	62
Veiligheidsvoorschriften voor werken met draadspoelen . . . . .	62
Veiligheidsvoorschriften voor werken met messen . . . . .	63
Veiligheidsvoorzieningen . . . . .	63

## **Vóór de ingebruikname . . . . . 64**

Ronde handgreep monteren . . . . .	64
Snelopeningsmechanisme monteren . . . . .	64
Harnas bevestigen / monteren . . . . .	64
Heggenschaar monteren . . . . .	64
Heggenschaar demonteren . . . . .	64
Kantelen van de heggenschaar . . . . .	64
Zaagketting en zwaard monteren . . . . .	64
Zaagketting demonteren . . . . .	64
Zaagketting spannen en controleren . . . . .	64
Kettingsmering . . . . .	65
Zaagketting slijpen . . . . .	65
Verlengstuk monteren . . . . .	65
Beschermkap monteren/demonteren . . . . .	65
Mes monteren/vervangen . . . . .	65
Draadspool monteren/vervangen . . . . .	66
Harnas omdoen . . . . .	66
Maaihoogte instellen . . . . .	66
Brandstof en olie . . . . .	66

## **Ingebruikname . . . . . 66**

Starten bij koude motor . . . . .	66
Starten bij warme motor . . . . .	66
Werken met de heggenschaar . . . . .	67
Snoeitechnieken . . . . .	67
Werken met de hoogsnoeier . . . . .	67
Zaagtechnieken . . . . .	67
Veilig werken . . . . .	68

## **Transport . . . . . 68**

## **Reinigen . . . . . 68**

## **Onderhoud . . . . . 68**

## **Opslag en transport . . . . . 69**

## **Problemen oplossen . . . . . 70**

Motorunit . . . . .	70
Hoogsnoeier . . . . .	70
Heggenschaar . . . . .	70

## **Onderhoudsintervallen . . . . . 70**

Hoogsnoeier . . . . .	70
Heggenschaar . . . . .	70

## **Bestelling van vervangingsonderdelen . . . . . 70**

## **Afvoeren . . . . . 71**

## **Appendix . . . . . 71**

Garantie . . . . .	71
Service . . . . .	71
Importeur . . . . .	71
Vertaling van de oorspronkelijke conformiteitsverklaring . . . . .	72

# BENZINE-COMBI-APPARAAT 4-IN-1 FBK 4 B2

## Inleiding

Hartelijk gefeliciteerd met de aankoop van uw nieuwe apparaat. U hebt hiermee gekozen voor een hoogwaardig product. De gebruiksaanwijzing maakt deel uit van dit product. Deze bevat belangrijke aanwijzingen voor veiligheid, gebruik en afvoer. Lees alle bedienings- en veiligheidsaanwijzingen voordat u het product in gebruik neemt. Gebruik het product uitsluitend op de voorgeschreven wijze en voor de aangegeven doeleinden. Geef alle documenten mee als u het product doorgeeft aan een derde.

## Gebruik in overeenstemming met bestemming

### Heggenschaar met lange steel

Dit apparaat is bestemd voor het snoeien en trimmen van heggen, heesters en sierstruiken in het privéhuishouden. Het gaat daarbij om een met de hand bediend apparaat met een geïntegreerde aandrijving waarbij de lineair gemonteerde messen heen en weer bewegen.

#### WAARSCHUWING!

► Heggenscharen zijn niet geschikt voor gebruik door kinderen.

### Hoogsnoeier

Dit apparaat is bestemd voor snoeiwerkzaamheden aan bomen.

### 3-tandsmes / draadspoel

Gebruik met 3-tandsmes: voor het maaien van hoog gras, struikgewas en licht houtgewas.

Gebruik met draadspoel: voor het maaien van gazons en licht onkruid.

### Verlengstuk

#### LET OP!

■ Gebruik het verlengstuk/de schacht **54** niet in combinatie met het 3-tandsmes-/draadspoel-hulpstuk!

Elk ander gebruik dat in deze gebruiksaanwijzing niet uitdrukkelijk wordt toegestaan, kan schade aan het apparaat veroorzaken en een ernstig gevaar voor de gebruiker vormen. Neem beslist de beperkingen in de veiligheidsinstructies in acht. Neem nationale voorschriften die het gebruik van de machine kunnen beperken in acht. Elk ander gebruik of modificatie van het apparaat geldt als niet in overeenstemming met de bestemming en brengt aanzienlijke risico's op ongelukken met zich mee.

Niet voor bedrijfsmatig gebruik bestemd.

### VERBODEN TOEPASSINGEN!

Vanwege lichamelijke risico's voor de gebruiker mag het apparaat niet worden gebruikt voor de volgende werkzaamheden: voor het reinigen van looppaden en als hakselaar voor het verkleinen van snoeisels van bomen en hagen. Verder mag het apparaat niet worden gebruikt voor het effenen van grondoneffenheden, zoals molshopen. Om veiligheidsredenen mag het apparaat niet worden gebruikt als aandrijfaggregaat voor andere apparaten van welk type dan ook. Voor hieruit voortvloeiende schade of letsel van welke aard dan ook is de gebruiker/bediener aansprakelijk, niet de fabrikant.

## Uitrusting

### Motorunit FBK 4 B2-1

- 1 Inschakelblokkering
- 2 Aan-/uitknop
- 3 Draagoog
- 4 4 x bevestigingsbouten (met veerring, sluitring en moer)
- 5 Ronde handgreep
- 5a Rubberring
- 5b Stift
- 6 Barrièrebeugel
- 7 Schroefgreep
- 8 Schacht
- 9 Gashendel
- 10 Bougiestekker
- 11 Choke-hendel
- 12 Startkoord
- 13 Benzinetank
- 14 Tankdop
- 15 Brandstofpomp (primer)
- 16 Kap luchtfilterbehuizing

### Heggenschaar-hulpstuk FBK 4 B2-3

- 17 Handgreep
- 18 Ontgrendeling/vergrendeling
- 19 Aandrijfhuis
- 20 Messenbalk
- 21 Bodemplaat (heggenschaar)
- 22 Stelhendel
- 23 Voorste schacht (heggenschaar)
- 24 Vergrendelingspen
- 25 Aandrijfjas

### Hoogsnoeier-hulpstuk FBK 4 B2-4

- 26 Voorste schacht (hoogsnoeier)
- 27 Beschermring
- 28 Olietankdop
- 29 Olietank
- 30 Zwaard
- 31 Zaagketting
- 32 Slijpsteenhelp
- 33 Aanslag
- 34 Vergrendelingspen
- 35 Aandrijfjas
- 36 Moer
- 37 Schroefdraad
- 38 Kamwielhuis
- 39 Zwaardgeleider
- 40 Zwaardboring
- 41 Geleider
- 42 Olieautomaat
- 43 Kamwiel
- 44 Olieregelingsschroef
- 45 Kettingspannerstift
- 46 Kettingspannerschroef

## Draadspool-/mes-hulpstuk FBK 4 B2-2

- 47 4 x bouten (met veerring, sluitring en moer)
- 48 Beschermkap
- 49 3-tandsmes
- 50 Draadspool met snijdraad
- 51 Voorste schacht (draadspool/3-tandsmes)
- 52 Vergrendelingspen
- 53 Aandrijfas

## Verlengstuk

- 54 Schacht
- 55 Schroefgreep
- 56 Vergrendelingspen
- 57 Aandrijfas

## Accessoires

- 58 Harnas
- 59 Beschermkoker zwaard
- 60 Beschermkoker ketting
- 61 Bio-kettingolie
- 62 Mengfles olie/benzine
- 63 Veiligheidsbril
- 64 Inbussleutel M4
- 65 Inbussleutel M5
- 66 Steeksleutel SW 8/10
- 67 Bougiesleutel/sleufschroevendraaier
- 68 Gereedschapstas
- 69 Moer M10 x 1,0 (linkse schroefdraad)
- 70 Afdekking drukplaat
- 71 Drukplaat
- 72 Meeneemschijf
- 73 Snijdraad

## Inhoud van het pakket

- 1 motorunit
- 1 heggenschaar-hulpstuk FBK 4 B2-3 (hierna "heggenschaar" genoemd)
- 1 hoogsnoeier-hulpstuk FBK 4 B2-4 (hierna "hoogsnoeier" genoemd)
- 1 draadspool-/mes-hulpstuk FBK 4 B2-2
- 1 verlengstuk
- 1 handgreep met barrièrebeugel
- 1 draadspool met snijdraad
- 1 snijdraad (draad-Ø: 2,4 mm / draadlengte: 6 m)
- 1 3-tandsmes
- 1 harnas
- 1 beschermkoker ketting
- 1 beschermkoker zwaard
- 1 mengfles olie/benzine
- 1 100 ml bio-kettingolie
- 1 gereedschapstas
- 1 inbussleutel M4
- 1 inbussleutel M5
- 1 bougiesleutel/sleufschroevendraaier
- 1 steeksleutel SW 8/10
- 1 veiligheidsbril
- 1 gebruiksaanwijzing

## Technische gegevens

### Motorunit:

Motortype:	<b>FBK 4 B2-1</b> 2-taktmotor, luchtgekoeld, chromcilinder
Motorvermogen (max.):	1,35 kW / 1,85 PS
Cilinderinhoud:	42,7 cm <sup>3</sup>
Stationair toerental motor:	3000 min <sup>-1</sup>
Max. toerental motor met 3-tandsmes:	9200 min <sup>-1</sup>
met draadspool:	8700 min <sup>-1</sup>
met kettingzaag:	9200 min <sup>-1</sup>
met heggenschaar:	9200 min <sup>-1</sup>
Max. snijsnelheid met 3-tandsmes:	6900 min <sup>-1</sup>
met draadspool:	6525 min <sup>-1</sup>
met kettingzaag:	20 m/s
met heggenschaar:	1550 min <sup>-1</sup>
Ontsteking:	Elektronisch
Aandrijving:	Centrifugaalkoppeling
Gewicht:	
(lege tank):	ca. 5,6 kg
Tankinhoud:	1200 cm <sup>3</sup>
Bougie:	CDK L8RTC

Brandstofverbruik bij  
max. motorvermogen: 0,6 kg/u

Specifiek  
brandstofverbruik  
bij max. motorvermogen: 446 g/kWh

### Heggenschaar:

<b>FBK 4 B2-3</b>	
Snoeilengte:	425 mm
Tandafstand:	20 mm
Gewicht	
(bedrijfsklaar):	ca. 2,24 kg

### Hoogsnoeier:

<b>FBK 4 B2-4</b>	
Gewicht (gebruiksklaar):	ca. 1,6 kg
Aanbevolen vulhoeveelheid olietank:	140 cm <sup>3</sup>
Snoeilengte:	ca. 260 mm
Zwaard:	Oregon type 100SDEA318
Zaagketting:	Oregon 91P040X Oregon 91P040E

### Draadspool-/mes-hulpstuk: **FBK 4 B2-2**

#### Draadspool met snijdraad (IAN 273489):

Maaicirkel draad Ø:	43 cm
Draadlengte:	6,0 m
Draad-Ø:	2,4 mm

#### 3-tandsmes (IAN 273489):

Maaicirkel mes Ø:	25,5 cm
-------------------	---------

### Geluids- en trillingsgegevens:

Gemeten waarde voor geluid vastgesteld conform ISO 22868, EN ISO 10517. Het A-gewogen geluidsniveau bedraagt gemiddeld:

#### Heggenschaar:

Geluidsdrukniveau $L_{pA}$ :	98,79 dB(A)
Onzekerheid $K_{WA}$ :	2,5 dB
Geluidsvermogensniveau $L_{WA}$ :	109,53 dB(A)
Gegarandeerd geluidsvermogensniveau $L_{WA}$ :	114 dB(A)
Onzekerheid $K_{WA}$ :	2,5 dB

#### Hoogsnoeier:

Geluidsdrukniveau $L_{pA}$ :	97,06 dB(A)
Onzekerheid $K_{WA}$ :	2,5 dB
Geluidsvermogensniveau:	110,87 dB(A)
Onzekerheid $K_{WA}$ :	2,5 dB

#### 3-tandsmes:

Geluidsdrukniveau $L_{pA}$ :	97,64 dB(A)
Onzekerheid $K_{pA}$ :	2,5 dB
Geluidsvermogensniveau $L_{WA}$ :	111,27 dB(A)
Onzekerheid $K_{WA}$ :	2,5 dB

#### Draadspool:

Geluidsdrukniveau $L_{pA}$ :	99,08 dB(A)
Onzekerheid $K_{pA}$ :	2,5 dB
Geluidsvermogensniveau $L_{WA}$ :	108,18 dB(A)
Onzekerheid $K_{WA}$ :	2,5 dB



### Draag gehoorbescherming om gehoorschade te voorkomen!

Trillingswaarden (vectorsom van drie richtingen) vastgesteld

conform EN ISO 11806-1, EN ISO 10517, EN ISO 11680-1:

#### Heggenschaar:

Trilling bij voorste handgreep:	Trillingsemissiewaarde $a_{h,D} = 4,182 \text{ m/s}^2$ Onzekerheid $K = 1,5 \text{ m/s}^2$
Trilling bij achterste handgreep:	Trillingsemissiewaarde $a_{h,D} = 9,695 \text{ m/s}^2$ Onzekerheid $K = 1,5 \text{ m/s}^2$

#### Hoogsnoeier:

Trilling bij voorste handgreep:	Trillingsemissiewaarde $a_{h,D} = 3,855 \text{ m/s}^2$ Onzekerheid $K = 1,5 \text{ m/s}^2$
Trilling bij achterste handgreep:	Trillingsemissiewaarde $a_{h,D} = 7,590 \text{ m/s}^2$ Onzekerheid $K = 1,5 \text{ m/s}^2$

#### Draadspool:

Trilling bij voorste handgreep:	Trillingsemissiewaarde $a_{h,D} = 4,700 \text{ m/s}^2$ Onzekerheid $K = 1,5 \text{ m/s}^2$
Trilling bij achterste handgreep:	Trillingsemissiewaarde $a_{h,D} = 7,547 \text{ m/s}^2$ Onzekerheid $K = 1,5 \text{ m/s}^2$

#### 3-tandsmes:

Trilling bij voorste handgreep:	Trillingsemissiewaarde $a_{h,D} = 4,622 \text{ m/s}^2$ Onzekerheid $K = 1,5 \text{ m/s}^2$
Trilling bij achterste handgreep:	Trillingsemissiewaarde $a_{h,D} = 7,708 \text{ m/s}^2$ Onzekerheid $K = 1,5 \text{ m/s}^2$

### OPMERKING

- ▶ Het hier aangegeven trillingsniveau is gemeten conform een in EN ISO 11806-1, EN ISO 10517, EN ISO 11680-1 genormeerde meetprocedure en kan worden gebruikt voor apparaatvergelijking. De vermelde trillingsemissiewaarde kan ook gebruikt worden voor een voorlopige beoordeling van de blootstelling.

### WAARSCHUWING!

- ▶ Het trillingsemissieniveau is afhankelijk van het gebruik en kan in bepaalde gevallen hoger zijn dan de in deze aanwijzingen aangegeven waarde. De trillingsbelasting kan worden onderschat wanneer het apparaat regelmatig op een dergelijke manier wordt gebruikt. Voor een nauwkeurige beoordeling van de trillingsbelasting tijdens een bepaalde werkperiode moeten ook de tijden worden meegerekend waarin het apparaat is uitgeschakeld, of wel loopt, maar niet wordt gebruikt. Dit kan de trillingsbelasting over de totale werkperiode duidelijk verminderen.

### WAARSCHUWING!

- Verminder ook de trillingsrisico's, bijv. het risico van "dode vingers", door vaak werkpauses te nemen waarin u bijv. uw handen tegen elkaar aan wrijft!

### Betekenis van de aanwijzingsplaatjes op de motorunit:



Waarschuwing! Lees voorafgaand aan ingebruikname de gebruiksaanwijzing!



Draag veiligheidshandschoenen!



Draag veiligheidsschoenen!



Draag gehoorbescherming!



Draag een veiligheidshelm!



Draag een veiligheidsbril!



Let op, hete onderdelen. Afstand houden!



1. Apparaat inschakelen



2. Brandstofpomp (primer) vullen



3. Choke-hendel aantrekken



4. Startkoord aantrekken



Choke-hendel aantrekken



6x op brandstofpomp (primer) drukken



Mengverhouding: 40 delen benzine op 1 deel olie



Benzine: Euro 95 / Euro 98



2-takt-motorolie ISO - L - EGD / JASO FD

### Betekenis van de aanwijzingsplaatjes op de heggenschaar:

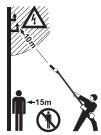

Levensgevaar door een elektrische schok! Houd een minimale afstand van 10m tot bovengrondse leidingen aan.



Let op! Afvallende voorwerpen.  
In het bijzonder bij werk boven hoofdhoogte.



Let op! Letselgevaar door bewegende messen.



Afstand houden!



Algemene waarschuwing!



- Schuif de pal op de voorste schacht tot aan de aanslag in de sleuf van de schacht van de motorunit.
- Als de pal correct is ingeschoven, moet de rode lijn zich op één lijn bevinden met de schacht van de motorunit.
- Als dit niet mogelijk is, trekt u aan het startkoord om de as af te stellen.  
LET OP! De aan-/uitknop ② moet op "0" staan.

### Betekenis van de aanwijzingsplaatjes op de hoogsnoeier:



Levensgevaar door een elektrische schok! Houd een minimale afstand van 10m tot bovengrondse leidingen aan.



Bescherm het apparaat tegen regen en vocht!



Let op! Afvallende voorwerpen.  
In het bijzonder bij werk boven hoofdhoogte.



Let op! Letselgevaar door bewegende messen.



Algemene waarschuwing!



- Schuif de pal op de voorste schacht tot aan de aanslag in de sleuf van de schacht van de motorunit.
- Als de pal correct is ingeschoven, moet de rode lijn zich op één lijn bevinden met de schacht van de motorunit.
- Als dit niet mogelijk is, trekt u aan het startkoord om de as af te stellen.  
LET OP! De aan-/uitknop ② moet op "0" staan.

### Betekenis van de aanwijzingsplaatjes op het draadspoel-/mes-hulpstuk:



Let op! Linkse schroefdraad.



Bescherm het apparaat tegen regen en vocht!



Let op weggeslingerde delen!



Pas op terugslag!



Voorzichtig! Letselgevaar door draaiend mes! Houd handen en voeten op afstand!



Voorzichtig - benzine is extreem licht ontvlambaar!



Explosiegevaar! Mors geen brandstof!



Schakel het apparaat uit en trek de bougiestekker los voordat u onderhoudswerkzaamheden verricht!



Let op! Verstikkingsgevaar!



Voorzichtig! Giftige CO-dampen (koolmonoxidedampen)! Gebruik het apparaat niet in gesloten ruimtes!



Waarschuwing! Gebruik in geen geval cirkelzaagbladen als mes.



Vul om de 20 bedrijfsuren een beetje vet bij (aandrijfvet)



De afstand tussen de machine en derden moet minstens 15 meter bedragen!



Snijgereedschap (mes / snijdraad) loopt na!



Let op, hete onderdelen. Afstand houden!



Indicatie van het geluidsvermogensniveau LWA in dB.



Vuur, open licht en roken verboden!



- Schuif de pal op de voorste schacht tot aan de aanslag in de sleuf van de schacht van de motorunit.
- Als de pal correct is ingeschoven, moet de rode lijn zich op één lijn bevinden met de schacht van de motorunit.
- Als dit niet mogelijk is, trekt u aan het startkoord om de as af te stellen.  
LET OP! De aan-/uitknop ② moet op "0" staan.





## Veiligheidsvoorschriften

**BELANGRIJK! VOOR GEBRUIK ZORGVULDIG LEZEN.  
BEWAREN VOOR UW ADMINISTRATIE.**

### Veiligheidsvoorschriften voor werken met heggenscharen

#### OPMERKING

- ▶ De heggenschaar wordt volledig gemonteerd geleverd.
- ▶ In deze handleiding en op de uitvouwpagina staan afbeeldingen voor instelling en gebruik van de heggenschaar, de bedieningselementen ervan, onderhoud en smering door de gebruiker.
- ▶ Aanwijzingen voor werkhouding (zie uitvouwpagina).
- ▶ Aanwijzingen voor bedieningselementen (zie uitvouwpagina).
- ▶ Aanwijzingen voor veilige omgang met brandstof (zie hoofdstuk "Voorbereiding" punt f).
- ▶ Aanwijzingen voor aanbevolen vervanging of reparatie van onderdelen, de klantenservice en specificaties van te gebruiken vervangingsonderdelen, voor zover die de gezondheid en veiligheid van de gebruiker betreffen, vindt u in deze handleiding.
- ▶ Een uitleg van alle voor de heggenschaar gebruikte grafische symbolen, gegevens, kenmerken en technische gegevens, alsmede de handelwijze bij ongevallen en storingen, vindt u in deze handleiding.
- ▶ Geblokkeerd werktuig: verwijder het vastzittende materiaal uit de messenbalk 20.

#### ⚠ WAARSCHUWING!

- Kinderen mogen de heggenschaar nooit gebruiken.
- **Wees altijd alert, let erop wat u doet en gebruik uw gezond verstand bij het werken met het apparaat. Gebruik het apparaat niet als u ziek of moe bent of onder invloed bent van drugs, alcohol of medicijnen.** Een moment van onoplettendheid kan bij het gebruik van het apparaat al tot ernstig letsel leiden.
- Voorkom verkeerde toepassingen, gebruik de machine uitsluitend zoals beschreven onder "**Gebruik in overeenstemming met bestemming**".



Maak u vertrouwd met de gebruiksaanwijzing voordat u het apparaat bedient.

#### Voorbereiding

- a) **DEZE HEGGENSCHAAR KAN ERNSTIG LETSEL VEROORZAKEN!** Lees aandachtig de aanwijzingen voor correcte omgang, voorbereiding, onderhoud en reparatie, starten en wegzetten van de heggenschaar. Maak u vertrouwd met alle bedieningselementen en het gebruik van de heggenschaar volgens de voorschriften.
- b) Kinderen mogen de heggenschaar nooit gebruiken.
- c) Pas op voor bovengrondse stroomkabels.
- d) Het gebruik van de heggenschaar moet worden vermeden wanneer zich personen, met name kinderen, in de buurt bevinden.
- e) Draag geschikte kleding! Draag geen wijde kleding of sieraden, die door bewegende delen kunnen worden gegrepen. Het verdient aanbeveling vaste handschoenen, antislipschoenen en een veiligheidsbril te dragen.
- f) Ga zorgvuldig om met brandstof, deze is licht ontvlambaar en de dampen zijn explosief. De volgende punten moeten worden opgevolgd:
  - Gebruik alleen speciaal daarvoor bestemde reservoirs.

- Verwijder nooit de tankdop en vul geen benzine bij, bij een draaiende of hete motor. Laat voor het bijvullen de motor en de uitlaatdelen afkoelen.
- Niet roken.
- Tank alleen in de openlucht.
- Berg de heggenschaar of het brandstofreservoir nooit op in een ruimte waarin zich een open vlam bevindt, bijv. in een geiser.
- Als er benzine uit het reservoir is gestroomd, probeer dan niet de motor te starten, maar haal de machine voor het starten weg van het met benzine vervuilde oppervlak.
- Plaats de tankdop na het vullen altijd terug en sluit deze goed af.
- Als de tank wordt gelegeerd, moet dit in de openlucht gebeuren.
- g) Zet de motor af en laat de heggenschaar tot stilstand komen, als de messenbalk een vreemd voorwerp aanraakt, of als de werkingsgeluiden sterker worden of de heggenschaar ongewoon heftig trilt. Trek de bougiestekker van de bougie en neem de volgende maatregelen:
  - controleer op schade;
  - controleer op losse onderdelen en zet alle losse onderdelen vast;
  - vervang beschadigde onderdelen door gelijkwaardige onderdelen of laat het apparaat repareren.



#### Draag gehoorbescherming!



#### Draag een veiligheidsbril!

- Maak u vertrouwd met de bediening van de heggenschaar, om deze in geval van nood onmiddellijk te kunnen stoppen.

#### Gebruik

- a) De motor moet worden uitgeschakeld voorafgaand aan:
  - reiniging of verhelpen van een blokkering;
  - controle, onderhoud, reparatie of werkzaamheden aan de heggenschaar;
  - instelling van de werkpositie van de messenbalk;
  - het ergens zonder toezicht achterlaten van de heggenschaar.
- b) Vergewis u er altijd van of de heggenschaar zich volgens de voorschriften in een van de beschreven werkposities bevindt, voordat de motor wordt gestart.
- c) Tijdens het werken met de heggenschaar moet er altijd op worden gelet dat een veilige stand wordt ingenomen, vooral bij gebruik van een ladder.
- d) Gebruik de heggenschaar niet met defecte of sterk versleten messen.
- e) Om brandgevaar te verminderen, moet u erop letten dat de motor en de geluiddemper vrij zijn van aanslag, loof of lekkend smeermiddel.
- f) Zorg er altijd voor dat alle handgrepen en veiligheidsvoorzieningen bij gebruik van de heggenschaar zijn gemonteerd. Probeer nooit een onvolledige heggenschaar of een heggenschaar met niet-toegestane modificaties te gebruiken.
- g) Gebruik altijd beide handen wanneer de heggenschaar is uitgerust met twee handgrepen.
- h) Maak u altijd vertrouwd met uw omgeving en let op mogelijke gevaren, die u door het lawaai van de heggenschaar misschien niet kunt horen.

## Onderhouden en opbergen

- a) Wanneer de heggenschaar vanwege onderhoud, inspectie of opslag wordt stilgezet, schakelt u de motor uit, trekt u de bougiestekker van de bougie en vergewist u zich ervan dat alle roterende delen tot stilstand zijn gekomen. Laat de machine afkoelen voordat u deze controleert, instelt, enz.
- b) Berg de heggenschaar op een plek op waar benzinedamp niet met open vuur of vonken in contact kan komen. Laat de heggenschaar altijd afkoelen voordat u deze opbergt.
- c) Bij transport of opslag van de heggenschaar moet de messenbalk altijd met de bijbehorende koker worden afgedekt.

## Aanvullende veiligheidsvoorschriften voor heggenscharen

### Veiligheid van de omgeving

- Snoei uitsluitend bij daglicht of toereikend kunstlicht.
- Let op dat u bij het snoeien geen voorwerpen als draden van afrastering of ondersteuning van planten raakt. Dit kan resulteren in schade aan de messenbalk . Inspecteer de te snoeien heg zorgvuldig en verwijder draden en andere oneigenlijke voorwerpen.
- Wees u bewust van uw omgeving en mogelijk gevaarlijke situaties, omdat u tijdens het snoeien van de heg mogelijk bepaalde dingen niet hoort.

#### GEVAAR!

- Schakel bij dreigend gevaar resp. in noodsituaties onmiddellijk de motor uit.

### Elektrische veiligheid

- Houd het gereedschap uitsluitend vast aan de geïsoleerde handgrepen, omdat de messen verborgen elektriciteitsleidingen kunnen raken. Bij contact tussen messen en een leiding waar spanning op staat, kunnen ook metalen onderdelen van het apparaat onder spanning komen te staan, met een elektrische schok tot gevolg.

### Veiligheid van personen

- Tijdens gebruik mogen zich binnen een straal van 15 meter geen andere personen of dieren bevinden. Degene die het apparaat bedient, is op de plaats van gebruik verantwoordelijk voor derden.
- Zorg er altijd voor dat u stevig staat als u de heggenschaar gebruikt en blijf altijd in evenwicht, met name bij gebruik op trappen of ladders.
- Pak de heggenschaar nooit vast bij de messenbalk .
- Houd uw handen uit de buurt van de messen. Probeer geen snoeiresten te verwijderen of snoeimateriaal vast te houden als de messen in werking zijn. Verwijder vastzittend snoeimateriaal alleen als het apparaat is uitgeschakeld. Een moment van onoplettendheid kan bij het gebruik van het apparaat al tot ernstig letsel leiden.
- Wacht tot het gereedschap tot stilstand is gekomen voordat u het weglegt.

### Gebruik en behandeling

#### LET OP!

- Tussen de werkzaamheden of na beëindiging van een bepaalde werkzaamheid mag de messenbalk niet op het messenbalkuiteinde worden gelegd, om eventuele beschadiging van de messenbalk te voorkomen.
- Controleer voor gebruik altijd of de messen, de bouten van de messen en andere onderdelen versleten of beschadigd zijn. Werk nooit met beschadigde of zwaar versleten snoeiwerktuigen.
- Controleer na het instellen van de werkhoeck of beide stelhendels stevig vastgezet zijn. Als een van beide stelhendels niet is vastgezet, kan de tweede vergrendeling tijdens het werk onbedoeld losraken bij contact met een wat zwaardere tak, waardoor de messenbalk omlaag kan klappen.

- Gebruik de heggenschaar nooit als de veiligheidsvoorzieningen defect zijn of niet zijn gemonteerd.
- Pak de heggenschaar nooit vast bij de veiligheidsvoorziening.
- **Draag de heggenschaar aan de voorste handgreep in uitgeschakelde toestand met de messen van uw lichaam afgekeerd. Breng altijd de beschermkoker aan bij transport of als u de heggenschaar opbergt.** Zorgvuldig omgaan met het apparaat verkleint de kans dat u onopzettelijk in aanraking komt met de lopende messen.
- Berg de heggenschaar op een droge, hoge en afgesloten plaats op, buiten het bereik van kinderen.
- Probeer niet zelf het apparaat te repareren, tenzij u daarvoor toereikend bent opgeleid.
- Vervang voor de zekerheid versleten of beschadigde onderdelen.

#### GEVAAR!

- Schakel bij dreigend gevaar resp. in noodsituaties onmiddellijk de motor uit.

## Veiligheidsvoorschriften voor werken met hoogsnoeiers

#### VOORZICHTIG! LETSELGEVAAR!

- Pak het apparaat als het in werking is, nooit boven de beschermring beet, om letsel te voorkomen!

### Vorbereiding

- Draag altijd een veiligheidshelm, gehoorbescherming en veiligheidshandschoenen. Draag ook een veiligheidsbril om te voorkomen dat u oliespetters of zaagstof in uw ogen krijgt. Draag een stofmasker tegen stof.
- Draag stevige schoenen met stoeve zolen.
- Gebruik het apparaat niet als het regent en onder vochtige omstandigheden.
- Controleer het apparaat voor gebruik op veiligheid, in het bijzonder het zwaard en de ketting.
- Gebruik het apparaat niet in de buurt van elektriciteitsleidingen. Houd een minimale afstand van 10 m tot bovengrondse stroomleidingen aan.

### Elektrische veiligheid

- Gebruik het apparaat niet in een omgeving waar explosiegevaar heerst, zoals in de buurt van ontvlambare vloeistoffen, gassen of dampen. De door het apparaat veroorzaakte vonken kunnen dergelijke dampen doen ontbranden.
- Een apparaat met een defecte schakelaar moet onmiddellijk worden gerepareerd, om schade en letsel te voorkomen.

### Veiligheid van personen

- Gebruik het apparaat nooit als u op een ladder staat.
- Buig bij het gebruik van het apparaat niet te ver voorover. Zorg dat u altijd stevig staat en bewaar altijd uw evenwicht. Gebruik het meegeleverde harnas om het gewicht gelijkmatig over uw lichaam te verdelen.
- Ga niet onder de tak staan die u wilt afzagen, om letsel door vallende takken te voorkomen. Houd ook rekening met terugspringende takken, om letsel te voorkomen. Werk onder een hoek van ongeveer 60°.
- Houd er rekening mee dat het apparaat kan terugslaan.
- Let niet alleen op de af te zagen takken, maar ook op reeds afgevalen materiaal, om te voorkomen dat u struikelt.
- Dek het zwaard en de ketting bij transport en opslag af met de koker.
- Voorkom dat het apparaat onbedoeld wordt gestart.
- Berg het apparaat op buiten het bereik van kinderen. Alleen personen die vertrouwd zijn met de gebruiksaanwijzing en het apparaat mogen het bedienen.

## Gebruik en behandeling

- Schakel het apparaat nooit in voordat u zwaard, ketting en kamwielhuis deugdelijk hebt gemonteerd.
- Zaag geen hout dat op de grond ligt en probeer niet om uit de grond stekende wortels te zagen. Voorkom in ieder geval dat de zaagketting zich in de grond ingraaft, omdat hij daardoor meteen stomp wordt.
- Mocht u per ongeluk een vast voorwerp met het apparaat aanraken, schakel de motor dan meteen uit en inspecteer het apparaat op eventuele schade.
- Las na 30 minuten werken een pauze in van minstens een uur.
- Schakel de motor uit, trek de bougiestekker van de bougie en vergewis u ervan dat alle roterende delen tot stilstand zijn gekomen wanneer de hoogsnoeier vanwege onderhoud, inspectie of opslag wordt stilgezet. Laat de machine afkoelen voordat u deze controleert, instelt, enz.
- Onderhoud het apparaat zorgvuldig. Controleer of bewegende onderdelen naar behoren werken en niet klemmen, en of onderdelen gebroken of zodanig beschadigd zijn, dat hierdoor de werking van het apparaat wordt beïnvloed. Laat beschadigde onderdelen vóór de ingebruikname van het apparaat repareren. Veel ongevallen worden veroorzaakt door slecht onderhouden apparaten.
- Houd zagen scherp en schoon. Met zorg onderhouden zagen met scherpe zaagvlakken lopen minder vaak vast en zijn gemakkelijker te sturen.
- Laat het apparaat onderhouden door daartoe gekwalificeerd personeel. Gebruik uitsluitend de door de fabrikant aanbevolen originele onderdelen.

## Voorzorgsmaatregelen tegen terugslag

### ⚠ LET OP TERUGSLAG!

- ▶ Wees bij gebruik van het apparaat beducht op terugslag. Er bestaat letselgevaar! U voorkomt terugslag door voorzichtig te werk te gaan en op de juiste manier te zagen.
- Als u iets met de punt van het zwaard raakt, kan dat in veel gevallen een onverwachte reactie in achterwaartse richting veroorzaken, waarbij het zwaard omhoog en in de richting van degene die het apparaat bedient, wordt geslagen (zie afb. A).

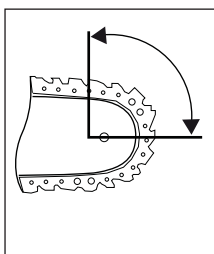

Afb. A

- Een terugslag kan optreden als de punt van het zwaard een voorwerp raakt, of als het hout meebuigt en de zaagketting in de zaagsnede vastklemt (zie afb. B).

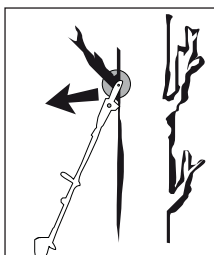

Afb. B

- Als de zaagketting aan de bovenkant van het zwaard beklemd raakt, kan het zwaard heftig terugslaan in de richting van degene die het apparaat bedient.

- Beide reacties kunnen tot gevolg hebben dat u de controle over de zaag verliest en uzelf zwaar verwondt. Vertrouw niet uitsluitend op de in de kettingzaag ingebouwde veiligheidsvoorzieningen. Neem als gebruiker van een kettingzaag de nodige maatregelen om zonder ongelukken te werken. Een terugslag is het gevolg van verkeerd gebruik. Dit is te voorkomen door passende voorzorgsmaatregelen, zoals hieronder beschreven:
- **Houd de zaag met beide handen vast, waarbij de duimen en de vingers de handgrepen van de kettingzaag omsluiten. Breng uw lichaam en uw armen in een dusdanige stand dat u terugslagkrachten kunt opvangen.** Als u de juiste voorzorgsmaatregelen neemt, zijn terugslagkrachten beheersbaar. Laat de kettingzaag nooit los.
- **Vermijd een abnormale lichaamshouding en zaag niet boven schouderhoogte.** Op die manier voorkomt u dat de punt van het zwaard iets raakt en bent u beter in staat in onverwachte situaties de controle te behouden over de kettingzaag.
- **Gebruik altijd de door de fabrikant voorgeschreven vervangingszwaarden en zaagkettingen.** Onjuiste vervangingszwaarden en zaagkettingen kunnen de ketting doen breken en/of terugslagkrachten veroorzaken.
- **Houd u aan de aanwijzingen van de fabrikant voor het slijpen en onderhouden van de zaagketting.** Een te geringe diepte-instelling verhoogt de kans op terugslag.
- **Zaag niet met de punt van het zwaard.** Er is gevaar voor terugslag.
- **Zorg ervoor dat de grond waarop u staat vrij is van voorwerpen waarover u kunt struikelen.**

## Veiligheidsvoorschriften voor werken met draadspoelen

### Vorbereiding

- Draag nauwsluitende werkkleding die bescherming biedt, zoals een lange broek, veilige werkschoenen, sterke veiligheidshandschoenen, een veiligheidshelm, een beschermingsmasker voor het gezicht of een veiligheidsbril ter bescherming van de ogen en goede oorwatten of andere gehoorbescherming tegen het lawaai.
- Gebruik altijd het meegeleverde harnas.
- Zorg ervoor dat de handgrepen droog en schoon zijn en dat er geen benzinemengsel op komt.
- Controleer voorafgaand aan het maaien het terrein op voorwerpen, zoals stukken metaal, flessen, stenen e.d. die kunnen worden weggeslingerd en daardoor letsel bij de gebruiker kunnen veroorzaken.
- Zorg ervoor dat de draadspoel met geen enkel obstakel in aanraking komt als u de motor start.
- Gebruik het apparaat pas wanneer u zich ermee vertrouwd voelt.

### Elektrische veiligheid

- Gebruik het apparaat nooit in de buurt van licht ontvlambare vloeistoffen of gassen, noch in gesloten ruimtes, noch in de openlucht. Dit kan explosies en/of brand tot gevolg hebben.
- Werk niet met een beschadigd, onvolledig of zonder toestemming van de fabrikant gemodificeerd apparaat. Gebruik het apparaat nooit als de veiligheidsvoorzieningen defect zijn. Gebruik het apparaat niet bij een defecte aan-/uitknop. Controleer het apparaat op duidelijke schade of defecten als u het hebt laten vallen.

### Veiligheid van personen

- Alleen afdoende geschoolde personen en volwassenen mogen het apparaat bedienen, instellen en onderhouden.
- Oefen hoe u het apparaat moet hanteren bij uitgeschakelde motor als u niet vertrouwd bent met het apparaat.
- Raak de uitlaat niet aan.
- Gebruik het apparaat niet als u onder invloed van alcohol, drugs of medicijnen bent.
- Houd het apparaat altijd met beide handen vast. Daarbij moeten de duimen en vingers de handgrepen omsluiten.

- Werkhouding: bedien het apparaat niet in een ongemakkelijke stand, niet bij ontbrekend evenwicht, niet met uitgestrekte armen of met slechts één hand.
- Zorg er altijd voor dat u stevig staat.
- Gebruik het apparaat niet wanneer toeschouwers of dieren zich in de onmiddellijke omgeving bevinden. Houd tijdens het maaien een minimale afstand van 15 meter tussen de gebruiker en andere personen of dieren aan. Houd tijdens maaiwerkzaamheden tot op de grond een minimale afstand van 30 meter tussen de gebruiker en andere personen of dieren aan.
- Blijf bij maaiwerkzaamheden op schuinlopend terrein altijd onder het snijgereedschap. Maai of trim nooit op een gladde heuvel of helling waar u kunt uitglijden.
- Elke modificatie van het product kan de persoonlijke veiligheid in gevaar brengen en resulteert in het vervallen van de fabrieksgarantie.
- Bij kinderen is supervisie noodzakelijk om ervoor te zorgen dat ze niet met het product spelen.
- Gebruik het apparaat nooit als het beschadigd is of gebreken vertoont.

### Gebruik en behandeling

- Gebruik het apparaat uitsluitend voor het beoogde doel, bijv. gras trimmen, maaiwerkzaamheden, snoeiwerkzaamheden, maaien en trimmen van heggen en heesters.
- Gebruik het apparaat niet langdurig achtereen, las regelmatig pauzes in.
- Zorg ervoor dat bouten en verbindingselementen stevig zijn vastgedraaid. Werk nooit met het apparaat wanneer het niet correct is ingesteld of niet volledig of veilig is gemonteerd.
- Open de benzinetank langzaam, om eventuele druk die in de benzinetank is opgebouwd, te laten ontsnappen. Start het apparaat op minstens drie meter afstand van de plaats waar u hebt getankt om brandgevaar te voorkomen.
- Houd de draadspoel op de gewenste hoogte. Voorkom dat u kleine voorwerpen (bijv. stenen) met de draadspoel aanraakt.
- Houd de draadspoel altijd op de grond wanneer het apparaat in werking is.
- Gebruik het apparaat uitsluitend wanneer de bijbehorende beschermkap bevestigd en in goede toestand is.
- Gebruik geen andere snijgereedschappen. Gebruik voor uw eigen veiligheid uitsluitend accessoires en extra apparatuur die in de gebruiksaanwijzing worden beschreven. Het gebruik van andere dan in de gebruiksaanwijzing aanbevolen snijgereedschappen of accessoires kan persoonlijk letselgevaar voor u betekenen.
- Trim en maai altijd in het hoogste toerentalbereik. Laat de motor bij het begin van het maaien of bij het trimmen niet op een laag toerental lopen.
- Zorg ervoor dat het apparaat bij het inschakelen en tijdens het werk niet met de grond, stenen, draad of andere oneigenlijke voorwerpen in aanraking komt. Schakel het apparaat uit voordat u het weglegt.
- Schakel het apparaat uit voordat u het neerlegt.
- Schakel de motor altijd uit voorafgaand aan werkzaamheden aan het snijgereedschap.

### Veiligheidsvoorschriften voor werken met messen

#### Vorbereitung

- Het mes slingert voorwerpen en ook aarde heftig weg. Dit kan verblinding of letsel veroorzaken. Draag oog-, gezichts- en beenbescherming. Verwijder voorwerpen altijd uit de werkzone voordat u het mes gebruikt.
- Het mes draait nog door nadat u de gashendel loslaat. Het nog draaiende mes kan snijwonden bij u of omstanders veroorzaken. Schakel de motor uit en vergewis u ervan dat het mes tot stilstand is gekomen voordat u werkzaamheden van welke aard dan ook uitvoert aan het mes.

### Veiligheid van personen

- Voor omstanders bestaat er gevaar voor verblinding of letsel. Houd in alle richtingen een minimale afstand van 15 meter tussen uzelf en andere personen of dieren aan.

### Gebruik en behandeling

- Gebruik het apparaat niet wanneer niet alle onderdelen van het mes correct zijn gemonteerd.
- Het mes kan met een ruk door voorwerpen worden weggeslingerd. Dit kan letsel aan armen en benen tot gevolg hebben. Stop onmiddellijk de motor en wacht tot het mes tot stilstand is gekomen als het apparaat met oneigenlijke voorwerpen in aanraking komt. Controleer het mes op schade. Vervang het mes altijd wanneer het verbogen of gescheurd is.

### Veiligheidsvoorzieningen

Bij werkzaamheden met het apparaat moet de bijbehorende kunststofbeschermkap voor gebruik met het mes resp. de draadspoel zijn gemonteerd, om het wegslingeren van voorwerpen te voorkomen.

#### ⚠ WAARSCHUWING!

- Maai nooit terwijl andere personen, met name kinderen of dieren, in de buurt zijn.
- Houd een veilige afstand van 1,5 m aan. Schakel het apparaat bij nadering van mens of dier onmiddellijk uit.

#### ⚠ LET OP! VERGIFTIGINGSGEVAAR!

- Uitlaatgassen, brandstoffen en smeermiddelen zijn giftig. Uitlaatgassen mogen niet worden ingeademd.

#### ⚠ WAARSCHUWING!

- Benzine is uiterst ontvlambaar. Bewaar benzine uitsluitend in de daarvoor bestemde jerrycans/vaten.
- Tank alleen in de openlucht en rook niet.
- Bij draaiende motor of als het apparaat heet is, mag de tankdop niet worden geopend en mag er geen benzine worden bijgevuld.
- Als er benzine gemorst is, mag geen poging worden gedaan om de motor te starten. In plaats daarvan moet het apparaat uit de met benzine vervuilde zone worden verwijderd. Elke ontstekingspoging moet worden vermeden tot de benzedampen zijn vervluchtigd.
- Om veiligheidsredenen moeten de benzinetank en de tankdop bij beschadiging worden vervangen.

### Beperk de geluidsontwikkeling en trillingen tot een minimum!

- Gebruik uitsluitend apparaten die in onberispelijke toestand zijn.
- Onderhoud en reinig het apparaat regelmatig.
- Pas uw werkwijze aan het apparaat aan.
- Voorkom overbelasting van het apparaat.
- Laat het apparaat eventueel nakijken.
- Schakel het apparaat uit wanneer het niet wordt gebruikt.
- Draag veiligheidshandschoenen.

## Vóór de ingebruikname

### ⚠ LET OP!

- Draag tijdens het maaien altijd antislip-veiligheidsschoenen en passende veiligheidskleding zoals veiligheidshandschoenen, een veiligheidshelm, een beschermingsmasker, een veiligheidsbril en gehoorbescherming.
- Controleer het terrein waarop het apparaat wordt gebruikt en verwijder voorwerpen die gegrepen en weggeslingerd kunnen worden.
- Voorafgaand aan het gebruik en na het laten vallen of andere inwerkingen van slagen of stoten moet altijd door visuele inspectie worden gecontroleerd of de snijgereedschappen, bevestigingsbouten alsmede de complete snij-unit beschadigd zijn. Versleten of beschadigde snijgereedschappen en bevestigingsbouten moeten worden vervangen.
- Voorafgaand aan het gebruik moet altijd door visuele inspectie worden gecontroleerd of de snijgereedschappen zijn versleten of beschadigd. Ter voorkoming van onbalans mogen versleten of beschadigde snijgereedschappen en bevestigingsbouten alleen paarsgewijs worden vervangen.

### Ronde handgreep monteren

- ◆ Monteer eerst de rubbering 5a op de schacht 8.
- ◆ Plaats de barrièrebeugel 6 van onder af op de rubbering 5a.
- ◆ De stift 5b van de barrièrebeugel 6 moet ter vergrendeling in een van beide gaten van de schacht 8 worden gestoken.
- ◆ Druk de ronde handgreep 5 op de daarvoor bestemde rubbering 5a op de schacht 8.
- ◆ Steek de 4 bevestigingsbouten 4 van boven af door de ronde handgreep 5 en maak ze met de 4 moeren vast in de barrièrebeugel 6.
- ◆ Draai de bouten 4 vast.

### Snelopeningsmechanisme monteren

- ◆ Haak de musketonhaak in (zie de afbeeldingen) en borg deze met het rode riemstuk van het snelopeningsmechanisme. Trek aan het rode riemstuk wanneer u het apparaat snel moet afdoen.



### Harnas bevestigen / monteren

- ◆ Haak het harnas 58 in het draagoog 3.
- ◆ Pas het harnas 58 aan uw lengte aan, zodat het draagoog 3 zich in ingehangen toestand op heuphoogte bevindt.

### Heggenschaar monteren

- ◆ Maak eerst de schroefgreep 7 op de schacht 8 van de motorunit los.

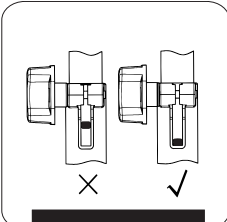
- ◆  Schuif de pal op de voorste schacht 23 van de heggenschaar tot aan de aanslag in de sleuf van de schacht 8 van de motorunit. Als de pal correct is ingeschoven, moet de rode lijn zich op één lijn bevinden met de schacht van de motorunit.

- ◆ Als dit niet mogelijk is, trekt u aan het startkoord om de as af te stellen. LET OP! De aan-/uitknop 2 moet op "0" staan.

- ◆ Draai de schroefgreep 7 vast.

### OPMERKING

- ▶ De montage van het hoogsnoeier-/draadspoel-/3-tandsmes-/verlenghulpstuk vindt in dezelfde volgorde plaats.

### Heggenschaar demonteren

- ◆ Maak de schroefgreep 7 los en trek de voorste schacht 23 van de heggenschaar uit de schacht 8 van de motorunit.

### OPMERKING

- ▶ De demontage van het hoogsnoeier-/draadspoel-/3-tandsmes-/verlenghulpstuk vindt in dezelfde volgorde plaats.

### Kantelen van de heggenschaar

- ◆ Maak de ontgrendeling/vergrendeling 13 los.
- ◆ Druk op de stelhendel 22, kantel de heggenschaar in de gewenste stand.
- ◆ Laat de stelhendel 22 in de uitsparing van de bodemplaat (heggenschaar) 21 vastklikken.

### Zaagketting en zwaard monteren

#### ⚠ WAARSCHUWING!

- ▶ Trek veiligheidshandschoenen aan! Letselgevaar door de scherpe zaagtanden!

### OPMERKING

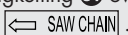
- ▶ Let op de looprichting van de zaagketting 31 over het zwaard 30 en op de bodemplaat (hoogsnoeier) .
- ▶ Bij slijtage kan het zwaard 30 worden omgekeerd.

- ◆ Maak de moer 36 los met de steeksleutel 66.
- ◆ Neem het kamwielhuis 38 van het apparaat.
- ◆ Leg de zaagketting 31 op, beginnend op de punt van het zwaard 30.
- ◆ Bevestig nu het zwaard 30 met de zaagketting 31.
- ◆ Leg het zwaard 41 op de zwaardgeleider 39, en plaats de kettingspannerstift 45 in de zwaardboring 40. Leg tegelijkertijd de zaagketting 31 om het kamwiel 43.
- ◆ Span nu de zaagketting 31 (zie hoofdstuk "Zaagketting spannen en controleren").
- ◆ Bevestig het kamwielhuis 38 weer en zet de moer 36 licht vast.

### Zaagketting demonteren

- ◆ De zaagketting 31 moet zo nodig tevoren worden ontspannen om het zwaard 30 en de zaagketting 31 af te nemen (zie hoofdstuk "Zaagketting spannen en controleren"). Voer de instructies in omgekeerde volgorde uit.

### Zaagketting spannen en controleren

#### ⚠ WAARSCHUWING!

- ▶ Trek veiligheidshandschoenen aan! Letselgevaar door de scherpe zaagtanden!

- ◆ Draai de kettingspanschroef 46 met de sleufschroevendraaier 67 met de wijzers van de klok mee om de spanning te verhogen.
- ◆ De zaagketting 31 moet tegen de onderzijde van het zwaard aan liggen. Controleer of u de zaagketting 31 met de hand over het zwaard 30 kunt trekken.

### OPMERKING

- ▶ Een nieuwe zaagketting **31** rekt uit en moet vaker opnieuw worden gespannen.

### Kettingsmering

- ◆ Neem de dop van de olietank **23**.
- ◆ Vul de olietank **29** met ca. 100 ml bio-kettingolie **61**.
- ◆ De kettingsmering kan door de olieregelingsschroef **44** worden verhoogd of verlaagd.
- ◆ Druk eerst en draai dan de olieregelingsschroef **44** met de wijzers van de klok mee om de kettingsmering te verminderen.
- ◆ Druk eerst en draai dan de olieregelingsschroef **44** tegen de wijzers van de klok in om de kettingsmering te verhogen.

### ! WAARSCHUWING!

- ▶ Werk nooit zonder kettingsmering!  
Bij een droog lopende zaagketting raakt de zaag in korte tijd onherstelbaar beschadigd. Controleer voordat u aan het werk gaat, altijd de kettingsmering en het oliepeil.

### OPMERKING

- ▶ Gebruik alleen kettingzaagolie. Bij voorkeur biologisch afbreekbare kettingolie. Gebruik geen oude olie, motorolie e.d.
- ▶ Controleer tijdens het werk of de kettingsmering functioneert.

### Zaagketting slijpen

### OPMERKING

- ▶ Een slijpsteen kan aan de slijpsteenhulp **32** worden bevestigd voor een stevige greep tijdens het slijpen.
- ▶ In een slijpset van bijvoorbeeld Oregon staat gedetailleerde informatie over het slijpen.
- ▶ U kunt ook een elektrische kettingslijper gebruiken en de instructies van de fabrikant daarvan volgen.
- ▶ Als u twijfelt over het slijpen van de ketting, kunt u de ketting ook vervangen.

### Verlengstuk monteren

### ! LET OP!

- Gebruik het verlengstuk/de schacht **54** niet in combinatie met het 3-tandsmes-/draadspool-hulpstuk!

### OPMERKING

- ▶ Gebruik het verlengstuk / de schacht **54** om hoger gelegen werkzaamheden uit te voeren.
- ◆ Monteer het verlengstuk / de schacht **54** tussen de motorunit en de heggenschaar / hoogsnoeier. De montage vindt plaats in dezelfde volgorde als hiervoor bij de hulpstukken beschreven.

### Beschermkap monteren/demonteren

### ! WAARSCHUWING!

- Bij werkzaamheden met het 3-tandsmes moet de beschermkap **48** zijn gemonteerd. Klap de metaalplaat van de voorste schacht **51** iets omlaag. De beschermkap **48** wordt tussen de metaalplaat en de bevestigingsarm van de schacht **51** geplaatst. De beschermkap **48** wordt nu met 4 bouten **47** op de voorste schacht **51** bevestigd. Gebruik hiervoor de meegeleverde inbusleutel **64** en de steeksleutel **66**.

Hulpstuk	Beveiliging
3-tandsmes <b>49</b>	Beschermkap <b>48</b>
Draadspool <b>50</b>	Beschermkap <b>48</b> + snijdraad-beschermkap <b>C</b>

### ! WAARSCHUWING!

- ▶ Gebruik uitsluitend de meegeleverde hulpstukken. Het gebruik van andere hulpstukken of beveiligingen geldt als niet in overeenstemming met de bestemming en brengt aanzienlijke risico's op ongelukken met zich mee.

### Mes monteren/vervangen

- Monteer/vervang het 3-tandsmes **49** zoals weergegeven op de afbeeldingen 1a - 1f.
- Zoek het boorgat van de meeneemschijf **72**, leg de schijf met het gat op het tegenoverliggende boorgat en blokkeer de schijf met de meegeleverde inbusleutel **65**.
- Leg het 3-tandsmes **49** op de meeneemschijf **72** (zie afb. 1b). Het opschrift moet in werkhouding van boven af zichtbaar zijn (zie uitvouwpagina).
- Steek de drukplaat **71** op de schroefdraad van de tandas (zie afb. 1c).
- Plaats de afdekking van de drukplaat **70** (zie afb. 1d).
- Draai de moer **69** met de bougiesleutel **67** tegen de wijzers van de klok in vast **LET OP! Linkse schroefdraad!** (zie afb. 1f).
- Het 3-tandsmes **49** is bij levering voorzien van een kunststofbescherming. Deze moet voor gebruik worden afgenomen en bij niet-gebruik weer worden aangebracht.
- De kunststofbescherming kan nu worden afgenomen.

### ! LET OP! SCHERPE KANTEN, DRAAG VEILIGHEIDSHANDSCHOENEN

- Monteer de beschermkap van de snijdraad **C** op de beschermkap **48**.
- Bij werkzaamheden met de snijdraad moet ook de snijdraad-beschermkap **C** worden gemonteerd. De montage van de beschermkap van de snijdraad **C** (in de fabriek al voorgemonteerd) vindt plaats zoals weergegeven op afbeelding 2a.
- Let erop dat de snijdraad-beschermkap **C** goed vastklikt. Aan de binnenkant van de beschermkap van de snijdraad **C** bevindt zich een mes **A**. Dit is met een beveiliging **B** afgedekt (zie afb. 2a).
- Verwijder de beveiliging **B** voorafgaand aan het werken en breng deze na het werk weer aan.

### ! LET OP! SCHERPE KANTEN, DRAAG VEILIGHEIDSHANDSCHOENEN

- Om de snijdraad-beschermkap **C** van de beschermkap **48** te verwijderen, gebruikt u bijv. een schroevendraaier om de drie bevestigingspennen voorzichtig los te draaien.  
**LET OP! LETSELGEVAAR!**

## Draadspool monteren/vervangen

- Monteer/vervang de draadspool 50 zoals weergegeven in afbeelding 2c.
- Zoek het boorgat van de meeneemerschijf 72, leg de schijf met het gat op het tegenoverliggende boorgat en blokkeer de schijf met de meegeleverde inbusleutel 65.
- Schroef de draadspool 50 tegen de wijzers van de klok in op de schroefdraad.

### LET OP! Linkse schroefdraad!

## Harnas omdoen

### OPMERKING

- Om zonder vermoeidheid te kunnen werken kunt u op de volgende punten instellingen uitvoeren. Al naar gelang de lichaamsgrootte kunnen de instellingen variëren.
- Stel voorafgaand aan het werken het harnas 58 in overeenstemming met de lichaamsgrootte in.
- Balanceer het apparaat met het gemonteerde hulpstuk zodanig uit, dat het hulpstuk, zonder dat het apparaat met de handen wordt aangeraakt, net boven de grond zweeft.

- 1.) Doe het harnas 58 om en voeg de steeksluiting samen tot deze vastklikt (zie afb. 3a).
- 2.) Trek, zoals weergegeven op afbeelding 3b, aan het harnas 58 om het harnas 58 op het midden van het lichaam te plaatsen en aan te passen aan de omvang van het bovenlichaam.
- 3.) Trek de beide schouderriemen strak zoals weergegeven op afbeelding 3c.
- 4.) Trek aan het harnas, zoals weergegeven op afbeelding 3d, om de juiste positie van het apparaat aan het harnas in te stellen.
- 5.) Haak de musketonhaak E in (zie afb. 3e - 3g) en borg deze met het rode riemstuk F van het snelopeningsmechanisme.
- 6.) Neem nu het apparaat en hang het, zoals weergegeven op afbeelding 3h, met het draagoog 4 in de musketonhaak E. Het draagoog 4 kan bovendien met de bout G worden losgemaakt en verschoven om de beste uitrichting van het apparaat in te stellen.

## Maaihoogte instellen

- Doe het harnas 58 om en haak het apparaat in (zie hoofdstuk "Harnas omdoen").
- Stel met de verschillende riemverstellers op het harnas 58 de optimale werk- en maaipositie in (zie hoofdstuk "Harnas omdoen").
- Maak vervolgens een paar heen en weer gaande bewegingen zonder de motor te starten om de optimale lengte van het harnas in te stellen (zie afb. 6a).
- Het harnas 58 is voorzien van een snelopeningsmechanisme. Trek aan het rode riemstuk F wanneer u het apparaat snel moet afdoen (zie afb. 3i).

### LET OP!

- Gebruik altijd het harnas 58 wanneer u met het apparaat werkt. Doe het harnas 58 om zodra u de motor hebt gestart en deze stationair loopt. Schakel de motor uit voordat u het harnas 58 afneemt.

## Brandstof en olie

- Gebruik uitsluitend een mengsel van loodvrije benzine (min. Euro 95) en speciale 2-takt-motorolie (JASO FD/ISO - L - EGD). Stel het brandstofmengsel samen op basis van de brandstofmengtabel.
- Doe de juiste hoeveelheid benzine en 2-taktolie in de meegeleverde olie-/benzinemengfles 62 (zie "Brandstofmengtabel"). Schud de fles daarna goed.

### Brandstofmengtabel

#### Mengprocedure: 40 delen benzine op 1 deel olie

Benzine	2-taktolie
0,5 liter	12,5 ml

## Ingebruikname

### LET OP!

- Neem de wettelijke bepalingen voor bescherming tegen geluidsoverlast in acht.

Controleer het apparaat voor ingebruikname steeds op:

- Dichtheid van het brandstofsysteem.
- Onberispelijke toestand en volledigheid van de beveiligingsvoorzieningen en het hulpstuk.
- Vastzitten van alle schroefverbindingen.
- Soepele beweegbaarheid van alle bewegende onderdelen.

## Starten bij koude motor

### LET OP!

- Laat het startkoord nooit los zodat het terugschiet. Dit kan beschadigingen tot gevolg hebben.

- 1.) Vul de benzinetank 13 (zie ook de sectie "Brandstof en olie").
- 2.) Druk 6 x op de brandstofpomp 15 (primer).
- 3.) Zet de aan-/uitknop 2 op "I".
- 4.) Trek de choke-hendel 11 naar positie "I".
- 5.) Houd het apparaat goed vast en trek het startkoord 12 aan tot u weerstand voelt. Trek nu het startkoord 12 snel aan. Het apparaat start.
- 6.) Herhaal de stappen 4-5 als de motor niet start.
- 7.) Zodra de motor loopt, drukt u eerst op de inschakelblokkering 1 en dan op de gashendel 9 om de auto-choke te activeren.

Lees de sectie "Problemen oplossen" als de motor ook na meerdere pogingen niet aanslaat.

### LET OP!

- Trek het startkoord 12 altijd rechtuit. Houd de greep van het startkoord 12 vast, wanneer het startkoord 12 weer wordt ingetrokken. Laat het startkoord 12 nooit los zodat het terugschiet.

### OPMERKING

- Bij zeer hoge buitentemperaturen kan het voorkomen dat ook bij een koude motor zonder choke moet worden gestart!

## Starten bij warme motor

### (Het apparaat heeft minder dan 15-20 minuten stilgestaan)

- 1.) Zet de aan-/uitknop 2 op "I".
- 2.) De choke-hendel 11 hoeft voor het starten van de warme motor niet te worden getrokken.
- 3.) Houd het apparaat goed vast en trek het startkoord 12 tot aan de eerste weerstand uit. Trek nu het startkoord 12 snel aan. Het apparaat moet na 1-2 keer trekken starten. Als het apparaat na 6 keer trekken nog niet start, herhaalt u stap 1-7 onder "Starten bij koude motor".

## Motor uitschakelen

### Volgorde bij noodstop

Als het apparaat onmiddellijk moet worden gestopt, zet u de aan-/uitknop ② op "0".

### Normale volgorde

- Laat de gashendel ① los en wacht tot de motor stationair draait. Zet de aan-/uitknop ② op "0".

#### ⚠ LET OP!

- Bij stationair draaien moet het 3-tandsmes stilstaan. Als het 3-tandsmes draait, moet de carburateur worden afgesteld!

### Werkinstructies

Oefen voordat u het apparaat gaat gebruiken alle werktechnieken (zie afb. 6a - 6c) bij uitgeschakelde motor.

### Snijdraad langer maken

Om de snijdraad langer te maken, laat u de motor met vol gas lopen en tikt u de draadspoel ⑤ op de grond. De draad wordt automatisch langer. Het mes ① op de snijdraad-beschermkap ③ verkort de draad tot de toegestane lengte (zie afb. 6d).

#### ⚠ LET OP!

- Gazon-/gras-/onkruidresten hopen zich op onder de beschermkap ④.
- Verwijder de resten bij uitgeschakelde motor met een plamuurmes of iets dergelijks.

### Verskillende maaimethoden

#### Trimmen / maaien (3-tandsmes evt. met draadspoel)

- Beweeg het apparaat in een sikkelvormige maaibeweging heen en weer (zie afb. 6a).
- Houd het snijgereedschap parallel aan de grond en stel de gewenste maaihoogte vast.

#### Laag trimmen (met draadspoel)

- Houd het apparaat iets schuin boven de grond (zie afb. 6b). Maai altijd van u af. Beweeg het apparaat niet naar u toe.

#### Afmaaien (met draadspoel)

- Bij afmaaien maait u alle vegetatie tot aan de grond weg. Daartoe draait u de draadspoel in een hoek van 30° graden naar rechts. Zet de handgreep in de gewenste positie (zie afb. 6c).

#### Maaien bij een boom / hekwerk / fundering (met draadspoel)

#### OPMERKING

- Als de draad in aanraking komt met bomen, stenen, stenen muren of funderingen, slijt de draad af of gaat deze rafelen. Als de draad tegen hekwerk slaat, breekt de draad af.

#### ⚠ LET OP!

- Verwijder met het apparaat geen voorwerpen van looppaden e.d.! Het apparaat genereert grote krachten, en kleine stenen of andere voorwerpen kunnen 15 meter en meer worden weggeslingerd en resulteren in letsel of beschadigingen aan auto's, huizen en ramen.



**Draag een veiligheidsbril!**

### Klemzitten

Schakel onmiddellijk de motor uit als het snijgereedschap blokkeert. Verwijder gras en struikgewas uit het apparaat voordat u het weer in gebruik neemt.

## Terugslag voorkomen

Bij het werken met het 3-tandsmes bestaat er gevaar voor een terugslag wanneer het mes in contact komt met vaste obstakels (boomstam, tak, boomstronk, steen e.d.). Het apparaat wordt daarbij tegen de draairichting van het snijgereedschap in teruggeslingerd. Dit kan ertoe leiden dat u de controle over het apparaat verliest. Gebruik het apparaat niet in de nabijheid van hekken, metalen kozijnen, afperkingsstenen of funderingen. Voor het maaien van licht struikgewas plaatst u het apparaat zoals weergegeven op afb. 6e om terugslag te voorkomen.

## Werken met de heggenschaar

### Snoeitechnieken

- De dubbelzijdige messenbalk maakt snoeien in beide richtingen of door pendelbewegingen van de ene naar de andere kant mogelijk.
- Beweeg bij verticaal snoeien de heggenschaar gelijkmatig voorwaarts of boogvormig omhoog en omlaag.
- Beweeg bij horizontaal snoeien de heggenschaar sikkelvormig naar de rand van de heg, zodat gesnoeide takken op de grond vallen.
- Zie uitvouwpagina (afbeelding A).

#### OPMERKING

- ▶ Verwijder dikke takken met een takkenschaar.

## Werken met de hoogsnoeier

### Zaagtechnieken

#### ⚠ WAARSCHUWING!

- ▶ Houd terdege rekening met omlaag vallend afgezaagd hout.
- ▶ Houd terdege rekening met het gevaar van terugslaan takken.

#### OPMERKING

- ▶ Zet de aanslag ③ tegen de tak. Op die manier werkt u veiliger en rustiger.
- ▶ Begin pas daarna met zagen.

### Afzagen van kleine takken

- ◆ Zaag bij kleine takken (Ø 0-8 cm) van boven naar beneden (zie afbeelding).

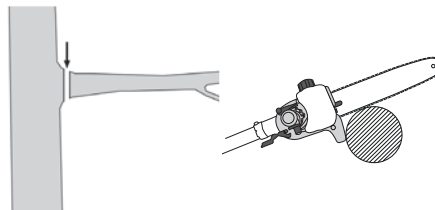

### Afzagen van grotere takken

- ◆ Maak bij grotere takken (Ø 8-25 cm) eerst een kleine zaagsnede ① om de spanning van de tak te halen (zie afbeelding). Die zaagsnede voorkomt ook dat de schors van de stam scheurt.
- ◆ Zaag vervolgens van boven ② naar beneden ① de tak door.

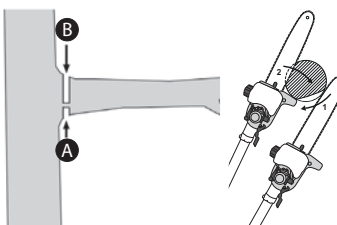



## Afzagen in gedeelten

Kort lange of dikke takken in voordat u de laatste zaagsnede maakt om de tak van de stam te scheiden (zie afbeelding).

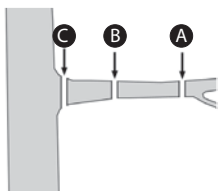

## Veilig werken

- Houd het apparaat, het zwaard en de kettingbeschermkoker 60 in goede conditie, om letsel te voorkomen.
- Controleer het apparaat op duidelijke schade of defecten als u het hebt laten vallen.
- Neem de voorgeschreven werkhoeek van max.  $60^\circ \pm 10^\circ$  in acht, om veilig te kunnen werken (zie afbeelding).

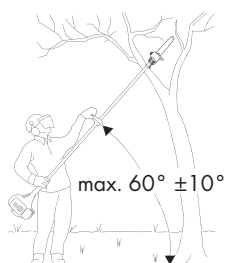

- Gebruik het apparaat niet als u op een ladder staat of op een instabiele ondergrond.
- Laat u niet verleiden om zonder nadenken te gaan zagen. Dat kan uzelf en anderen in gevaar brengen.
- Bij kinderen is supervisie noodzakelijk om ervoor te zorgen dat ze niet met het product spelen.
- Neem regelmatig een andere werkhouding aan. Bij langer gebruik van het apparaat kan de doorbloeding van de handen verstoord raken. U kunt echter langer met het apparaat werken als u geschikte handschoenen draagt of regelmatig een pauze inlast. Houd er rekening mee dat de persoonlijke aanleg voor een slechte doorbloeding, lage buitentemperaturen of het gebruik van veel kracht bij het werken de gebruiksduur kunnen reduceren.

## Transport

- Gebruik bij transport de beschermkokers 59 60.
- Let erop dat u het apparaat niet inschakelt als u het draagt, om letsel te voorkomen (zie afbeelding).

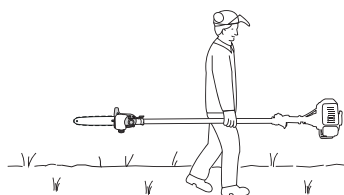

## Reinigen

### Motorunit reinigen

#### OPMERKING

- Na elk gebruik moet het apparaat grondig worden gereinigd.
- Schakel het apparaat uit en maak de bougiestekker 10 los voordat u reinigingswerkzaamheden uitvoert.
- Reinig het apparaat regelmatig met een vochtige doek en een beetje afwasmiddel. Let daarbij op dat er geen water in het apparaat binnendringt!

### Hoogsnoeier reinigen

- De hoogsnoeier moet regelmatig worden vrijgemaakt van zaagspanen.
  - ◆ Verwijder het kamwielhuis 38.
  - ◆ Neem de zaagketting 31 van het zwaard 30 en maak de geleider 41 schoon.
  - ◆ Houd de zaagketting 31 scherp en controleer de spanning, het oliepeil en de olietoevoer.

### Heggenschaar reinigen

- ◆ Controleer de messenbalk 20 van de heggenschaar op losgeraakte bouten en draai die zo nodig vast.
- ◆ Verwijder vastgeraakt snoeisel.
- ◆ Verzorg de messenbalk 20 met olie uit een spuitbus of een kannetje.

### Draadspool-/mes-hulpstuk reinigen

- ◆ Verwijder vastgeraakt snoeisel.
- ◆ Houd het 3-tandsmes 49 scherp om het werk te verlichten.

## Onderhoud

### Draadspool / snijdraad vervangen

- 1.) De draadspool 50 moet worden gedemonteerd zoals beschreven onder "Draadspool monteren/vervangen". Druk op de markering (zie afb. 5a), draai het deksel en neem een behuizinghelft af (zie afb. 5b).
- 2.) Neem het spoelplateau J uit de draadspoolbehuizing (zie afb. 5c).
- 3.) Verwijder een eventueel nog aanwezig restant van de snijdraad.
- 4.) Leg een nieuwe snijdraad in het midden neer en laat de zo ontstane lus uit de uitsparing van het spoelplateau hangen (zie afb. 5d).
- 5.) Wikkel de draad onder spanning op, tegen de wijzers van de klok in. Het spoelplateau J scheidt daarbij de beide helften van de snijdraad (zie afb. 5d).
- 6.) Haak de laatste 15 cm van beide draaduiteinden in de tegenoverliggende draadhouder van het spoelplateau J (zie afb. 5e).
- 7.) Leid de beide draaduiteinden door de metalen oogjes in de draadspoolbehuizing (zie afb. 5e).
- 8.) Druk het spoelplateau J in de draadspoolbehuizing (zie afb. 5e).
- 9.) Voeg de behuizinghelften weer samen.
- 10.) Trek kort en krachtig aan beide draaduiteinden om deze uit de draadhouders los te maken (zie afb. 5f).
- 11.) Kort overtollige draad tot 13 cm in. Dit vermindert de belasting van de motor tijdens het starten en opwarmen.
- 12.) Monteer de draadspool weer (zie hoofdstuk "Draadspool monteren/vervangen"). Sla punt 3-6 over als de complete draadspool wordt vervangen.

## Luchtfilter onderhouden

Vervuilde luchtfilters zorgen voor een afname van het motorvermogen door te geringe luchttoevoer naar de carburateur.

Regelmatige controle is daarom noodzakelijk. Het luchtfilter ① moet om de 25 bedrijfsuren worden gecontroleerd en zo nodig worden gereinigd.

Bij zeer stoffige lucht moet het luchtfilter vaker worden gecontroleerd.

- 1.) Verwijder de kap van de luchtfilterbehuizing ⑫.
- 2.) Neem het luchtfilter ① uit de behuizing.
- 3.) Reinig het luchtfilter ① door het uit te kloppen of (met perslucht) schoon te blazen.
- 4.) De montage vindt in omgekeerde volgorde plaats.

### ⚠ LET OP!

- Reinig het luchtfilter nooit met benzine of brandbare oplosmiddelen.

## Bougie onderhouden

- 1.) Trek de bougiestekker ⑩ los.
- 2.) Maak de bougie los met de meegeleverde bougiesleutel ⑦.
- 3.) De montage vindt in omgekeerde volgorde plaats.

Elektrodenafstand = 0,6 mm (afstand tussen de elektroden waartussen de ontstekingsvonk wordt opgewekt). Controleer de bougie voor het eerst na 10 bedrijfsuren op vervuiling en reinig deze zo nodig met een koperdraadborstel.

Pleeg daarna om de 50 uur onderhoud aan de bougie.

## Beschermkapmes slijpen

Het mes ① (zie afb. 2a) kan metertijd bot worden. Mocht u dit vaststellen, maak dan de 2 bouten los waarmee het mes ① op de snijdraad-beschermkap ③ is bevestigd. Zet het mes ① vast in een bankschroef.

Slijp het mes ① met een slijpsteen en let erop dat u de hoek van de vouw handhaaft.

## Carburateurinstellingen

Verwijder de kap van de luchtfilterbehuizing ⑫.

## Gaskabel afstellen

Als het maximale toerental van het apparaat metertijd niet meer wordt bereikt en alle andere oorzaken zoals beschreven in de sectie "Problemen oplossen" zijn uitgesloten, kan het nodig zijn de gaskabel af te stellen. Om de gaskabel af te stellen draait u de bout ④ resp. de stelschroef ⑤ en de contraoer ⑥ correct in (zie afb. 4).

## Aandrijving smeren

- Vul om de 20 bedrijfsuren een beetje aandrijfvet bij (ca. 10 g) om de aandrijving te smeren.
- ◆ Draai hiertoe de bout ① open (zie uitvouwpagina) om het aandrijfvet in het aandrijfhuis te drukken.
- ◆ Na het vullen van de aandrijving sluit u de smeeroening weer met de bout ①.

## Opslag en transport

- Berg het apparaat op een veilige plaats op.
- Berg het apparaat en de accessoires veilig op, beschermd tegen open vuur en hitte-/ontstekingsbronnen, zoals gasgeisers, wasdrogers, olie-kachels of draagbare radiatoren, enz.
- Houd de beschermkap ⑫, de draadspoel ⑩ en de motor bij opslag altijd vrij van maaresten.
- De kunststofbescherming voor het 3-tandsmes ④ moet bij transport en niet-gebruik weer worden aangebracht.
- Schakel het apparaat uit en maak de bougiestekker ⑩ los voordat u onderhoudswerkzaamheden uitvoert.

## Apparaat opslaan

Wanneer u het apparaat langer dan 30 dagen opslaat, moet het hierop worden voorbereid. Anders verdampt de resterende brandstof in de carburateur met achterlating van een rubberachtig bodembesinsel. Dit kan het starten bemoeilijken en dure reparatiewerkzaamheden tot gevolg hebben.

- 1.) Draai de tankdop ⑭ los om eventuele druk in de benzinetank ⑬ weg te nemen. Giet de benzinetank ⑬ voorzichtig leeg.
- 2.) Start de motor en laat deze draaien tot hij stopt, om de brandstof uit de carburateur te verwijderen.
- 3.) Laat de motor ca. 10 minuten afkoelen.
- 4.) Verwijder de bougie (zie hoofdstuk "Bougie onderhouden").
- 5.) Giet 1 theelepel 2-taktolie in de verbrandingskamer. Trek meerdere keren aan het startkoord ⑫ om alle mechanische delen met olie te smeren. Plaats de bougie terug.

### OPMERKING

- Berg het apparaat droog en zo ver mogelijk uit de buurt van mogelijke ontstekingsbronnen op.

## Opnieuw in gebruik nemen

- 1.) Verwijder de bougie (zie hoofdstuk "Bougie onderhouden").
- 2.) Trek snel aan het startkoord ⑫ om overtollige olie uit de verbrandingskamer te verwijderen.
- 3.) Reinig de bougie en let op de juiste afstand tussen de elektroden op de bougie.
- 4.) Vul de benzinetank ⑬. Zie de sectie "Brandstof en olie".

## Vervoeren

- Wanneer u het apparaat wilt vervoeren, maakt u de benzinetank ⑬ leeg zoals beschreven in de sectie "Opslag".

## Problemen oplossen

### Motorunit

Probleem	Mogelijke oorzaak	Problemen oplossen
De motor slaat niet aan.	Foutieve procedure bij het starten.	Volg de aanwijzingen voor het starten.
De motor slaat aan, maar heeft niet het volledige vermogen.	Verkeerde instelling van de choke-hendel ①.	Zet de choke-hendel ① op "      ".
	Verontreinigd luchtfilter.	Reinig het luchtfilter.
De motor loopt onregelmatig.	Verkeerde elektrodenafstand van de bougie.	Reinig de bougie en stel de afstand van de elektroden in of vervang de bougie.
Beroete of vochtige bougie.	Verkeerde instelling van de carburateur.	Reinig de bougie of vervang hem.

### Hoogsnoeier

Probleem	Mogelijke oorzaak	Problemen oplossen
Motor loopt, zaagketting ③ beweegt niet.	De heggenschaar of de hoogsnoeier is niet correct op de motorunit bevestigd.	Controleer de montage.
Het zagen vordert niet.	Zaagketting ③ droog, oververhit of hangt door.	Vul olie bij, slijp de zaagketting ③, vervang of span deze.

### Heggenschaar

Probleem	Mogelijke oorzaak	Problemen oplossen
Motor loopt, messen staan stil.	De heggenschaar of de hoogsnoeier is niet correct op de motorunit bevestigd.	Controleer de montage.

## Onderhoudsintervallen

### Hoogsnoeier

De onderstaande gegevens gelden bij gebruik onder normale omstandigheden. Bij gebruik onder bijzondere omstandigheden, bijvoorbeeld bij veel stofontwikkeling of lange dagelijkse werktijden, dienen de aangegeven intervallen overeenkomstig te worden verkort.

Onderdeel	Actie	Voor aanvang van het werk	Wekelijks	Bij storing	Bij beschadiging	Indien nodig
Ketting-smering	Controleren	X				
Zaagketting ③	Controleren, ook op scherpste	X				
	Kettingspanning controleren	X				
	Slijpen					X
Zwaard ④	Controleren (slijtage, beschadiging)	X				
	Reinigen en omkeren		X	X		
	Ontbramen		X			
	Vervangen				X	X
Kamwiel ⑤	Controleren		X			
	Vervangen					X

### Heggenschaar

De onderstaande gegevens gelden bij gebruik onder normale omstandigheden. Bij gebruik onder bijzondere omstandigheden, bijvoorbeeld bij veel stofontwikkeling of lange dagelijkse werktijden, dienen de aangegeven intervallen overeenkomstig te worden verkort.

Onderdeel	Actie	Voor aanvang van het werk	Na het werk	Indien nodig
Messen	Visuele controle	X		
	Reinigen		X	X

## Bestelling van vervangingsonderdelen

### Vervangingsonderdelen bestellen

Bij het bestellen van vervangingsonderdelen moeten de volgende gegevens worden opgegeven:

- Type apparaat
- Artikelnummer van het apparaat
- Identificatienummer van het apparaat

Actuele prijzen en informatie vindt u op

[www.kompernass.com](http://www.kompernass.com)

## OPMERKING

- Niet vermelde reserveonderdelen (zoals draadspoel, snijdraad) kunt u bestellen via onze service-hotline.

## Afvoeren



De verpakking bestaat uit milieuvriendelijke materialen, die u via de plaatselijke recyclepunten kunt afvoeren. Het apparaat en de accessoires bestaan uit verschillende materialen, zoals metaal en kunststoffen.

Informatie over mogelijkheden voor het afvoeren van het afgedankte apparaat krijgt u bij uw gemeentereinigingsdienst.

### Milieubescherming

- Leeg de benzine- en olietank zorgvuldig en lever uw apparaat in bij een recyclepunt. De gebruikte onderdelen van kunststof en metaal kunnen worden gescheiden voor hergebruik.
- Lever oude olie en benzineresten in bij een afvalverwerkingspunt en giet deze niet in de riolering of in de afvoer.
- Lever verontreinigd onderhoudsmateriaal en grondstoffen in bij een daarvoor bestemd inzamelpunt.

## Appendix

### Garantie

U hebt op dit apparaat 3 jaar garantie vanaf de aankoopdatum. Het apparaat is met de grootst mogelijke zorg vervaardigd en voorafgaand aan de levering nauwkeurig gecontroleerd. Bewaar de kassabon als bewijs van aankoop. Neem telefonisch contact op met uw servicepunt, mocht u aanspraak willen maken op de garantie. Alleen op die manier is een kosteloze verzending van uw product gegarandeerd.

De garantie geldt uitsluitend voor materiaal- of fabricagefouten, echter niet voor transportschade, niet voor onderdelen die onderhevig zijn aan slijtage of voor beschadigingen van breekbare delen, bijv. schakelaars of accu's. Het product is uitsluitend bestemd voor privégebruik en niet voor bedrijfsmatige doeleinden.

Bij verkeerd gebruik en ondeskundige behandeling, bij gebruik van geweld en bij reparaties die niet door ons erkend servicefiliaal zijn uitgevoerd, vervalt de garantie. Uw wettelijke rechten worden door deze garantie niet beperkt.

De garantieperiode wordt door deze waarborg niet verlengd. Dat geldt ook voor vervangen en gerepareerde onderdelen. Eventueel al bij aankoop aanwezige schade en gebreken moeten meteen na het uitpakken worden gemeld, echter uiterlijk twee dagen na de aankoopdatum. Voor reparaties na afloop van de garantieperiode worden kosten in rekening gebracht.

## Service

### ⚠ WAARSCHUWING!

- Laat uw apparaat uitsluitend door gekwalificeerd deskundig personeel en alleen met originele vervangingsonderdelen repareren. Op die manier blijft de veiligheid van het apparaat gewaarborgd.

#### NL Service Nederland

Tel.: 0900 0400223 (0,10 EUR/Min.)

E-Mail: [kompernass@lidl.nl](mailto:kompernass@lidl.nl)

IAN 273489

#### BE Service België

Tel.: 070 270 171 (0,15 EUR/Min.)

E-Mail: [kompernass@lidl.be](mailto:kompernass@lidl.be)

IAN 273489

### Bereikbaarheid hotline:

maandag t/m vrijdag van 8:00 uur – 20:00 uur (MET)

### Importeur

KOMPERNASS HANDELS GMBH

BURGSTRASSE 21

44867 BOCHUM

GERMANY

[www.kompernass.com](http://www.kompernass.com)

## Vertaling van de oorspronkelijke conformiteitsverklaring

Wij, KOMPERNASS HANDELS GMBH, documentverantwoordelijke persoon: de heer Semi Uguzlu, BURGSTR. 21, 44867 BOCHUM, DUITSLAND, verklaren hierbij dat dit product voldoet aan de volgende normen, normatieve documenten en EU-richtlijnen:

**Machinerichtlijn  
(2006 / 42 / EC)**

**Outdoor-richtlijn  
(2005 / 88 / EC)**

**Emissierichtlijn  
(2012/46/EU)**

### Toegepaste geharmoniseerde normen:

EN ISO 11806-1: 2011

EN ISO 10517: 2009+A1

EN ISO 11680-1: 2011

### Type / apparaatbeschrijving:

Benzine-combi-apparaat 4-in-1 FBK 4 B2

**Productiejaar: 09-2015**

**Serienummer: IAN 273489**

Bochum, 22-9-2015



Semi Uguzlu

- Kwaliteitsmanager -

Technische wijzigingen vanwege verdere ontwikkeling voorbehouden.

# Inhaltsverzeichnis

## **Einleitung . . . . . 74**

Bestimmungsgemäßer Gebrauch . . . . .	74
Ausstattung . . . . .	74
Lieferumfang . . . . .	75
Technische Daten. . . . .	75

## **Sicherheitshinweise. . . . . 78**

Arbeitssicherheitshinweise für Heckenscheren . . . . .	78
Ergänzende Sicherheitshinweise für Heckenscheren . . . . .	79
Arbeitssicherheitshinweise für Hochentaster . . . . .	79
Vorsichtsmaßnahmen gegen Rückschlag. . . . .	80
Arbeitssicherheitshinweise für Fadenspulen. . . . .	80
Arbeitssicherheitshinweise für Schnittmesser . . . . .	81
Sicherheitsvorrichtungen . . . . .	81

## **Vor der Inbetriebnahme. . . . . 82**

Rundgriff montieren . . . . .	82
Schnelllösemechanismus montieren. . . . .	82
Tragegurt befestigen / montieren . . . . .	82
Heckenschere montieren . . . . .	82
Heckenschere demontieren . . . . .	82
Schwenken der Heckenschere. . . . .	82
Sägekette und Schwert montieren. . . . .	82
Sägekette demontieren . . . . .	82
Sägekette spannen und prüfen . . . . .	82
Kettenschmierung . . . . .	83
Sägekette schärfen . . . . .	83
Verlängerungsvorsatz montieren . . . . .	83
Schutzhaube montieren/demontieren . . . . .	83
Schnittmesser montieren/ersetzen . . . . .	83
Fadenspule montieren/ersetzen . . . . .	84
Tragegurt anlegen . . . . .	84
Schnitthöhe einstellen . . . . .	84
Treibstoff und Öl . . . . .	84

## **Inbetriebnahme. . . . . 84**

Starten bei kaltem Motor. . . . .	84
Starten bei warmem Motor . . . . .	84
Arbeiten mit der Heckenschere . . . . .	85
Schnitttechniken. . . . .	85
Arbeiten mit dem Hochentaster . . . . .	85
Sägetechniken . . . . .	85
Sicheres Arbeiten. . . . .	86

## **Transport . . . . . 86**

## **Reinigung. . . . . 86**

## **Wartung. . . . . 86**

## **Lagerung und Transport. . . . . 87**

## **Fehlersuche . . . . . 88**

Motoreinheit . . . . .	88
Hochentaster . . . . .	88
Heckenschere . . . . .	88

## **Wartungsintervalle . . . . . 88**

Hochentaster . . . . .	88
Heckenschere . . . . .	88

## **Ersatzteilbestellung . . . . . 88**

## **Entsorgung. . . . . 89**

## **Anhang. . . . . 89**

Garantie . . . . .	89
Service. . . . .	89
Importeur. . . . .	89
Original-Konformitätserklärung . . . . .	90

DE  
AT  
CH

# BENZIN-KOMBIGERÄT 4 IN 1 FBK 4 B2

## Einleitung

Wir beglückwünschen Sie zum Kauf Ihres neuen Gerätes. Sie haben sich damit für ein hochwertiges Produkt entschieden. Die Betriebsanleitung ist Teil dieses Produkts. Sie enthält wichtige Hinweise für Sicherheit, Gebrauch und Entsorgung. Machen Sie sich vor der Benutzung des Produkts mit allen Bedien- und Sicherheitshinweisen vertraut. Benutzen Sie das Produkt nur wie beschrieben und für die angegebenen Einsatzbereiche. Händigen Sie alle Unterlagen bei Weitergabe des Produkts an Dritte mit aus.

## Bestimmungsgemäßer Gebrauch

### Langstielheckenschere

Dieses Gerät ist bestimmt zum Schneiden und Trimmen von Hecken, Büschen und Ziersträuchern im häuslichen Bereich. Es handelt sich hierbei um ein handgeführtes Gerät mit integriertem Antrieb, bei dem sich die linear angeordneten Schneiden hin- und her bewegen.

#### **WARNUNG!**

► Heckenscheren sind nicht für die Benutzung durch Kinder geeignet.

### Hochentaster

Dieses Gerät ist bestimmt für Entastungsarbeiten an Bäumen.

### 3 Zahn-Schnittmesser / Fadenspule

Verwendung mit 3 Zahn-Schnittmesser: Zum Schneiden von hohem Gras, Gestrüpp und schwachem Holzgewächs.

Verwendung mit Fadenspule: Zum Schneiden von Rasen und leichtem Unkraut.

### Verlängerungsvorsatz

#### **ACHTUNG!**

■ Den Verlängerungsvorsatz / Ausleger nicht in Kombination mit dem 3 Zahn-Schnittmesser-/ Fadenspulenvorsatz verwenden!

Jede andere Verwendung, die in dieser Betriebsanleitung nicht ausdrücklich zugelassen wird, kann zu Schäden am Gerät führen und eine ernsthafte Gefahr für den Benutzer darstellen. Beachten Sie unbedingt die Einschränkungen in den Sicherheitshinweisen. Beachten Sie nationale Vorschriften die den Einsatz der Maschine beschränken können. Jede andere Verwendung oder Veränderung der Maschine gilt als nicht bestimmungsgemäß und birgt erhebliche Unfallgefahren.

Nicht zum gewerblichen Gebrauch vorgesehen.

#### VERBOTENE ANWENDUNGEN!

Wegen körperlicher Gefährdung des Benutzers darf das Gerät nicht zu folgenden Arbeiten eingesetzt werden: zum Reinigen von Gehwegen und als Häcksler zum Zerkleinern von Baum- und Heckenabschnitten. Ferner darf das Gerät nicht zum Einebnen von Bodenerhebungen, wie z. B. Maulwurfshügeln verwendet werden. Aus Sicherheitsgründen darf das Gerät nicht als Antriebsaggregat für andere Geräte jeglicher Art verwendet werden. Für daraus hervorgerufene Schäden oder Verletzungen aller Art haftet der Benutzer / Bediener und nicht der Hersteller.

## Ausstattung

### Motoreinheit FBK 4 B2-1

- Einschaltsperr
- Ein-/ Ausschalter
- Trageöse
- 4 x Befestigungsschrauben (mit Sprengring, Unterlegscheibe und Mutter)
- Rundgriff
- Gummiring
- Stift
- Barrierebügel
- Schraubgriff
- Ausleger
- Gashebel
- Zündkerzenstecker
- Choke-Hebel
- Startseilzug
- Benzintank
- Tankdeckel
- Kraftstoffpumpe „Primer“
- Abdeckung Luftfiltergehäuse

### Heckenscherenvorsatz FBK 4 B2-3

- Handgriff
- Ent-/ Verriegelung
- Getriebegehäuse
- Messerbalken
- Grundplatte (Heckenschere)
- Stellhebel
- Vorderer Ausleger (Heckenschere)
- Arretierungsstift
- Antriebswelle

### Hochentastervorsatz FBK 4 B2-4

- Vorderer Ausleger (Hochentaster)
- Schutzring
- Öltankdeckel
- Öltank
- Schwert
- Sägekette
- Schleifbockhilfe
- Anschlag
- Arretierungsstift
- Antriebswelle
- Mutter
- Gewinde
- Kettenradabdeckung
- Schwertführung
- Schwertbohrung
- Führungsschiene
- Tropföler
- Kettenrad
- Ölregulierungsschraube
- Kettenspannstift
- Kettenspannschraube

## Fadenspulen-/ Schnittmesservorsatz FBK 4 B2-2

- 47 4 x Schrauben (mit Sprengring, Unterlegscheibe und Mutter)
- 48 Schutzhaube
- 49 3 Zahn-Schnittmesser
- 50 Fadenspule mit Schnitffaden
- 51 Vorderer Ausleger (Fadenspule / 3 Zahn-Schnittmesser)
- 52 Arretierungsstift
- 53 Antriebswelle

## Verlängerungsvorsatz

- 54 Ausleger
- 55 Schraubgriff
- 56 Arretierungsstift
- 57 Antriebswelle

## Zubehör

- 58 Tragegurt
- 59 Schwertschutzhülle
- 60 Kettenschutzhülle
- 61 Bio-Kettenöl
- 62 Öl-/ Benzinmischflasche
- 63 Schutzbrille
- 64 Sechskantschlüssel M4
- 65 Sechskantschlüssel M5
- 66 Maulschlüssel SW 8/10
- 67 Zündkerzenschlüssel /Schlitzschraubendreher
- 68 Werkzeugtasche
- 69 Mutter M10 x 1,0 (Linksgewinde)
- 70 Abdeckung Druckplatte
- 71 Druckplatte
- 72 Mitnehmerscheibe
- 73 Schnitffaden

## Lieferumfang

- 1 Motoreinheit
- 1 Heckenschervorsatz FBK 4 B2-3 (nachfolgend Heckenschere genannt)
- 1 Hochentastervorsatz FBK 4 B2-4 (nachfolgend Hochentaster genannt)
- 1 Fadenspulen-/ Schnittmesservorsatz FBK 4 B2-2
- 1 Verlängerungsvorsatz
- 1 Handgriff mit Barrierebügel
- 1 Fadenspule mit Schnitffaden
- 1 Schnitffaden (Faden-Ø: 2,4 mm / Fadenlänge: 6 m)
- 1 3 Zahn-Schnittmesser
- 1 Tragegurt
- 1 Kettenschutzhülle
- 1 Schwertschutzhülle
- 1 Öl-/ Benzinmischflasche
- 1 100 ml Bio-Kettenöl
- 1 Werkzeugtasche
- 1 Sechskantschlüssel M4
- 1 Sechskantschlüssel M5
- 1 Zündkerzenschlüssel /Schlitzschraubendreher
- 1 Maulschlüssel SW 8/10
- 1 Schutzbrille
- 1 Betriebsanleitung

## Technische Daten

<b>Motoreinheit:</b>	<b>FBK 4 B2-1</b>
Motortyp:	2-Takt-Motor, luftgekühlt, Chromzylinder
Motorleistung (max.):	1,35 kW / 1,85 PS
Hubraum:	42,7 cm <sup>3</sup>
Leerlaufdrehzahl Motor:	3000 min <sup>-1</sup>
Max. Drehzahl Motor	
mit 3 Zahn-Schnittmesser:	9200 min <sup>-1</sup>
mit Fadenspule:	8700 min <sup>-1</sup>
mit Kettensäge:	9200 min <sup>-1</sup>
mit Heckenschere:	9200 min <sup>-1</sup>
Max. Schnittgeschwindigkeit	
mit 3 Zahn-Schnittmesser:	6900 min <sup>-1</sup>
mit Fadenspule:	6525 min <sup>-1</sup>
mit Kettensäge:	20 m/s
mit Heckenschere:	1550 min <sup>-1</sup>
Zündung:	Elektronisch
Antrieb:	Zentrifugalkupplung
Gewicht:	
(leerer Tank):	ca. 5,6 kg
Tankinhalt:	1200 cm <sup>3</sup>
Zündkerze:	CDK L8RTC
Kraftstoffverbrauch bei	
max. Motorleistung:	0,6 kg / h
spezifischer	
Kraftstoffverbrauch	
bei max. Motorleistung:	446 g / kWh
<b>Heckenschere:</b>	<b>FBK 4 B2-3</b>
Schnittlänge:	425 mm
Zahnabstand:	20 mm
Gewicht	
(betriebsbereit):	ca. 2,24 kg
<b>Hochentaster:</b>	<b>FBK 4 B2-4</b>
Gewicht (betriebsbereit):	ca. 1,6 kg
Öltank empfohlene Füllmenge:	140 cm <sup>3</sup>
Schnittlänge:	ca. 260 mm
Schwert:	Oregon Typ 100SDEA318
Sägekette:	Oregon 91P040X Oregon 91P040E

## Fadenspulen-/ Schnittmesservorsatz: FBK 4 B2-2

### Fadenspule mit Schnitffaden (IAN 273489):

Schnittkreis-Faden Ø:	43 cm
Fadenlänge:	6,0 m
Faden-Ø:	2,4 mm

### 3 Zahn-Schnittmesser (IAN 273489):

Schnittkreis-Schnittmesser Ø:	25,5 cm
-------------------------------	---------



### Geräusch- und Vibrationsinformationen:

Messwert für Geräusch ermittelt entsprechend ISO 22868, EN ISO 10517. Der A-bewertete Geräuschpegel beträgt typischerweise:

#### Heckenschere:

Schalldruckpegel $L_{pA}$ :	98,79 dB(A)
Unsicherheit $K_{WA}$ :	2,5 dB
Schallleistungspegel $L_{WA}$ :	109,53 dB(A)

#### Garantierter

Schallleistungspegel $L_{WA}$ :	114 dB(A)
Unsicherheit $K_{WA}$ :	2,5 dB

#### Hochentaster:

Schalldruckpegel $L_{pA}$ :	97,06 dB(A)
Unsicherheit $K_{WA}$ :	2,5 dB
Schallleistungspegel:	110,87 dB(A)
Unsicherheit $K_{WA}$ :	2,5 dB

#### 3 Zahn-Schnittmesser:

Schalldruckpegel $L_{pA}$ :	97,64 dB(A)
Unsicherheit $K_{pA}$ :	2,5 dB
Schallleistungspegel $L_{WA}$ :	111,27 dB(A)
Unsicherheit $K_{WA}$ :	2,5 dB

#### Fadenspule:

Schalldruckpegel $L_{pA}$ :	99,08 dB(A)
Unsicherheit $K_{pA}$ :	2,5 dB
Schallleistungspegel $L_{WA}$ :	108,18 dB(A)
Unsicherheit $K_{WA}$ :	2,5 dB



#### Gehörschutz tragen, um Gehörschäden zu vermeiden!

Schwingungswerte (Vektorsumme dreier Richtungen) ermittelt entsprechend EN ISO 11806-1, EN ISO 10517, EN ISO 11680-1:

#### Heckenschere:

Vibration am vorderen Griff:	Schwingungsemissionswert $a_{h,D} = 4,182 \text{ m/s}^2$ Unsicherheit $K = 1,5 \text{ m/s}^2$
Vibration am hinteren Griff:	Schwingungsemissionswert $a_{h,D} = 9,695 \text{ m/s}^2$ Unsicherheit $K = 1,5 \text{ m/s}^2$

#### Hochentaster:

Vibration am vorderen Griff:	Schwingungsemissionswert $a_{h,D} = 3,855 \text{ m/s}^2$ Unsicherheit $K = 1,5 \text{ m/s}^2$
Vibration am hinteren Griff:	Schwingungsemissionswert $a_{h,D} = 7,590 \text{ m/s}^2$ Unsicherheit $K = 1,5 \text{ m/s}^2$

#### Fadenspule:

Vibration am vorderen Griff:	Schwingungsemissionswert $a_{h,D} = 4,700 \text{ m/s}^2$ Unsicherheit $K = 1,5 \text{ m/s}^2$
Vibration am hinteren Griff:	Schwingungsemissionswert $a_{h,D} = 7,547 \text{ m/s}^2$ Unsicherheit $K = 1,5 \text{ m/s}^2$

#### 3 Zahn-Schnittmesser:

Vibration am vorderen Griff:	Schwingungsemissionswert $a_{h,D} = 4,622 \text{ m/s}^2$ Unsicherheit $K = 1,5 \text{ m/s}^2$
Vibration am hinteren Griff:	Schwingungsemissionswert $a_{h,D} = 7,708 \text{ m/s}^2$ Unsicherheit $K = 1,5 \text{ m/s}^2$

### HINWEIS

- Der in diesen Anweisungen angegebene Schwingungspegel ist entsprechend einem in EN ISO 11806-1, EN ISO 10517, EN ISO 11680-1 genormten Messverfahren gemessen worden und kann für den Gerätevergleich verwendet werden. Der angegebene Schwingungsemissionswert kann auch zu einer einleitenden Einschätzung der Aussetzung verwendet werden.

### ! WARNUNG!

- Der Schwingungspegel wird sich entsprechend dem Einsatz verändern und kann in manchen Fällen über dem in diesen Anweisungen angegebenen Wert liegen. Die Schwingungsbelastung könnte unterschätzt werden, wenn das Gerät regelmäßig in solcher Weise verwendet wird. Für eine genaue Abschätzung der Schwingungsbelastung während eines bestimmten Arbeitszeitraumes sollten auch die Zeiten berücksichtigt werden, in denen das Gerät abgeschaltet ist oder zwar läuft, aber nicht tatsächlich im Einsatz ist. Dies kann die Schwingungsbelastung über den gesamten Arbeitszeitraum deutlich reduzieren.

### ! WARNUNG!

- Vermindern Sie auch die Schwingungsrisiken z. B. das Risiko einer Weißfingererkrankung durch häufige Arbeitspausen in denen Sie z. B. ihre Handflächen aneinander reiben!

### Erläuterungen der Hinweisschilder auf der Motoreinheit:



Warnung! Vor Inbetriebnahme Betriebsanleitung lesen!



Schutzhandschuhe tragen!



Sicherheitsschuhe tragen!



Gehörschutz tragen!



Schutzhelm tragen!



Schutzbrille tragen!



Achtung, heiße Teile. Abstand halten!



1. Gerät einschalten



2. Kraftstoffpumpe (Primer) füllen



3. Choke-Hebel ziehen



4. Startseilzug ziehen



Choke-Hebel ziehen



6x Kraftstoffpumpe (Primer) drücken



Mischverhältnis: 40 Teile Benzin auf 1 Teil Öl



Benzin: ROZ 95 / ROZ 98



2-Takt-Motoröl: ISO - L - EGD / JASO FD

### Erläuterungen der Hinweisschilder auf der Heckenschere:

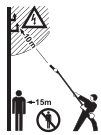

Lebensgefahr durch Stromschlag! Halten Sie sich mindestens 10m von Überlandleitungen fern.



Achtung! Herabfallende Gegenstände. Insbesondere beim Schnitt über Kopfhöhe.



Achtung! Verletzungsgefahr durch laufende Messer.



Abstand halten!



Allgemeine Warnung!



1. Schieben Sie den Zapfen am vorderen Ausleger bis zum Anschlag in die Nut des Auslegers der Motoreinheit.
  2. Richtig eingeschoben muss die rote Linie mit dem Ausleger der Motoreinheit bündig sein.
  3. Sollte dies nicht möglich sein, ziehen Sie am Startseilzug um die Welle zu justieren.
- ACHTUNG! Der Ein-/Ausschalter **2** muss auf „0“ stehen.

### Erläuterungen der Hinweisschilder auf dem Hochentaster:



Lebensgefahr durch Stromschlag! Halten Sie sich mindestens 10m von Überlandleitungen fern.



Gerät vor Regen oder Nässe schützen!



Achtung! Herabfallende Gegenstände. Insbesondere beim Schnitt über Kopfhöhe.



Achtung! Verletzungsgefahr durch laufende Messer.



Allgemeine Warnung!



1. Schieben Sie den Zapfen am vorderen Ausleger bis zum Anschlag in die Nut des Auslegers der Motoreinheit.
  2. Richtig eingeschoben muss die rote Linie mit dem Ausleger der Motoreinheit bündig sein.
  3. Sollte dies nicht möglich sein, ziehen Sie am Startseilzug um die Welle zu justieren.
- ACHTUNG! Der Ein-/Ausschalter **2** muss auf „0“ stehen.

### Erläuterungen der Hinweisschilder auf dem Fadenspulen-/Schnittmesservorsatz:



Achtung! Linksgewinde.



Gerät vor Regen oder Nässe schützen!



Achten Sie auf weggeschleuderte Teile!



Vorsicht vor Rückstoß!



Vorsicht! Verletzungsgefahr durch drehendes Schnittmesser! Hände und Füße fernhalten!



Vorsicht - Benzin ist extrem leicht entzündlich!



Explosionsgefahr! Keinen Kraftstoff verschütten!



Vor Wartungsarbeiten Gerät abstellen und Zündkerzenstecker abziehen!



Achtung! Erstickungsgefahr!



Vorsicht! Giftige CO-Dämpfe (Kohlenmonoxid-Dämpfe)! Gerät nicht in geschlossenen Räumen verwenden!



Warnung! Verwenden Sie auf keinen Fall Kreissägeblätter für die Funktion als Schnittmesser.



Ergänzen Sie alle 20 Betriebsstunden etwas Fett (Getriebefließfett)



Der Abstand zwischen der Maschine und dritte muss mindestens 15 Meter betragen!



Schneidwerkzeug (Schnittmesser / Schnitfad) läuft nach!



Achtung, heiße Teile. Abstand halten!



Angabe des Schalleistungspegels LWA in dB.



Feuer, offenes Licht und Rauchen verboten!



1. Schieben Sie den Zapfen am vorderen Ausleger bis zum Anschlag in die Nut des Auslegers der Motoreinheit.
  2. Richtig eingeschoben muss die rote Linie mit dem Ausleger der Motoreinheit bündig sein.
  3. Sollte dies nicht möglich sein, ziehen Sie am Startseilzug um die Welle zu justieren.
- ACHTUNG! Der Ein-/Ausschalter **2** muss auf „0“ stehen.



## Sicherheitshinweise

**WICHTIG! VOR GEBRAUCH SORGFÄLTIG LESEN.  
FÜR IHRE UNTERLAGEN AUFBEWAHREN.**

### Arbeitsicherheitshinweise für Heckenscheren

#### HINWEIS

- ▶ Die Heckenschere wird vollständig zusammengebaut geliefert.
- ▶ Hinweise und bildliche Darstellungen zur Einstellung, Gebrauch der Heckenschere bzw. deren Stellteile, Wartung, Schmierung durch den Benutzer finden Sie in dieser Anleitung und auf der Ausklappseite.
- ▶ Hinweise zur Arbeitsposition (siehe Ausklappseite).
- ▶ Hinweise zu Stellteilen (siehe Ausklappseite).
- ▶ Hinweise zum sicheren Umgang mit Kraftstoff (siehe Kapitel „Vorbereitung“ Punkt f).
- ▶ Hinweise für den empfohlenen Austausch oder die Reparatur von Teilen oder den Kundendienst und Spezifikationen von zu verwendenden Ersatzteilen, sofern diese die Gesundheit und Sicherheit der Benutzer betreffen finden Sie in dieser Anleitung.
- ▶ Erklärung aller an der Heckenschere verwendeten grafischen Symbole, Angaben, Merkmale und technische Daten sowie die Vorgehensweise bei Unfällen und Störungen finden Sie in dieser Anleitung.
- ▶ Blockiertes Werkzeug: Entfernen Sie das klemmende Material aus dem Messerbalken .

#### **WARNING!**

- Kinder dürfen die Heckenschere niemals benutzen.
- Seien Sie stets aufmerksam, achten Sie darauf, was Sie tun und gehen Sie mit Vernunft an die Arbeit mit dem Gerät. Benutzen Sie das Gerät nicht, wenn Sie krank oder müde sind oder unter dem Einfluss von Drogen, Alkohol oder Medikamenten stehen. Ein Moment der Unachtsamkeit beim Gebrauch des Gerätes kann zu ernsthaften Verletzungen führen.
- Vermeiden Sie Fehlanwendungen, benutzen Sie die Maschine nur wie unter „Bestimmungsgemäßer Gebrauch“ beschrieben.



Machen Sie sich mit der Betriebsanleitung vertraut, bevor Sie das Gerät bedienen.

#### Vorbereitung

- a) DIESE HECKENSCHERE KANN ERNSTHAFT VERLETZUNGEN VERURSACHEN! Lesen Sie sorgfältig die Anweisungen zum korrekten Umgang, zur Vorbereitung, zur Instandhaltung, zum Starten und Abstellen der Heckenschere. Machen Sie sich mit allen Stellteilen und der sachgerechten Benutzung der Heckenschere vertraut.
- b) Kinder dürfen die Heckenschere niemals benutzen.
- c) Vorsicht vor oberirdischen Stromleitungen.
- d) Der Gebrauch der Heckenschere ist zu vermeiden, wenn sich Personen, vor allem Kinder, in der Nähe befinden.
- e) Tragen Sie geeignete Kleidung! Tragen Sie keine weite Kleidung oder Schmuck, welcher von sich bewegenden Teilen erfasst werden kann. Es wird empfohlen, feste Handschuhe, rutschfeste Schuhe und Schutzbrille zu tragen.
- f) Gehen Sie mit Kraftstoff sorgfältig um, er ist leicht entflammbar und die Dämpfe sind explosiv. Die folgenden Punkte sollten befolgt werden:
  - Nur speziell dafür vorgesehene Behälter nutzen.
  - Bei laufendem oder heißem Motor niemals den Tankverschluss entfernen oder Benzin nachfüllen. Lassen Sie vor dem Nachfüllen den Motor und die Auspuffteile abkühlen.
  - Rauchen Sie nicht.
  - Tanken Sie nur im Freien.
  - Lagern Sie die Heckenschere oder den Kraftstoffbehälter niemals in einem Raum in dem sich eine offene Flamme, wie z. B. in einem Warmwasseraufbereiter, befindet.
  - Falls Benzin übergelaufen ist, versuchen Sie nicht den Motor zu starten, sondern entfernen Sie die Maschine vor dem Starten von der benzinverschmutzten Fläche.
  - Setzen Sie den Tankverschluss nach dem Befüllen immer auf und verschließen Sie ihn sicher.
  - Wird der Tank entleert, sollte dies im Freien vorgenommen werden.
- g) Berührt die Schneideinrichtung einen Fremdkörper oder sollten sich die Betriebsgeräusche verstärken oder die Heckenschere ungewöhnlich stark vibrieren, stellen Sie den Motor ab und lassen Sie die Heckenschere zum Stillstand kommen. Ziehen Sie den Zündkerzenstecker von der Zündkerze und ergreifen Sie folgende Maßnahmen:
  - auf Schäden überprüfen;
  - auf lose Teile überprüfen und alle losen Teile befestigen;
  - beschädigte Teile gegen gleichwertige Teile austauschen oder reparieren lassen.



#### Gehörschutz tragen!



#### Schutzbrille tragen!

- Machen Sie sich mit der Bedienung der Heckenschere vertraut, um Sie im Notfall sofort stoppen zu können.

#### Betrieb

- a) Der Motor ist stillzusetzen vor:
  - Reinigung oder Beseitigung einer Blockierung;
  - Überprüfung, Instandhaltung oder Arbeiten an der Heckenschere;
  - Einstellung der Arbeitsposition der Schneideinrichtung;
  - wenn die Heckenschere unbeaufsichtigt bleibt.
- b) Stellen Sie immer sicher, dass sich die Heckenschere ordnungsgemäß in einer der vorgegebenen Arbeitspositionen befindet, bevor der Motor gestartet wird.
- c) Während des Betriebes der Heckenschere ist immer sicherzustellen, dass ein sicherer Stand eingenommen wird, besonders wenn eine Leiter benutzt wird.
- d) Benutzen Sie die Heckenschere nicht mit einer defekten oder stark abgenutzten Schneideinrichtung.
- e) Um die Brandgefahr zu vermindern, achten Sie darauf, dass der Motor und der Schalldämpfer frei von Ablagerungen, Laub oder austretendem Schmiermittel sind.
- f) Stellen Sie immer sicher, dass alle Griffe und Sicherheitseinrichtungen beim Gebrauch der Heckenschere angebaut sind. Versuchen Sie niemals, eine unvollständige Heckenschere oder eine mit nicht zulässigem Umbau zu benutzen.
- g) Benutzen Sie immer beide Hände, wenn die Heckenschere mit zwei Griffen ausgerüstet ist.
- h) Machen Sie sich stets vertraut mit Ihrer Umgebung und achten Sie auf mögliche Gefahren, die Sie wegen der Geräusche der Heckenschere vielleicht nicht hören können.

## Wartung und Aufbewahrung

- a) Wenn die Heckenschere zwecks Wartung, Inspektion oder Lagerung stillgesetzt wird, schalten Sie den Motor aus, ziehen Sie den Zündkerzenstecker von der Zündkerze und vergewissern Sie sich, dass alle rotierenden Teile zum Stillstand gekommen sind. Lassen Sie die Maschine abkühlen, bevor Sie diese überprüfen, einstellen usw.
- b) Lagern Sie die Heckenschere dort, wo Benzindämpfe nicht mit offenem Feuer oder Funken in Kontakt kommen können. Lassen Sie die Heckenschere immer abkühlen, bevor Sie diese lagern.
- c) Beim Transportieren oder bei der Lagerung der Heckenschere ist die Schneideinrichtung immer mit dem Schutz für die Schneideinrichtung abzudecken.

## Ergänzende Sicherheitshinweise für Heckenscheren

### Umgebungs-Sicherheit

- Führen Sie Heckenschnitte nur bei Tageslicht oder gutem künstlichem Licht aus.
- Achten Sie beim Schneiden darauf, keine Gegenstände wie z. B. Drahtzäune oder Pflanzenstützen zu berühren. Dies kann zu Schäden am Messerbalken 20 führen. Inspizieren Sie die zu schneidende Hecke sorgfältig und beseitigen Sie alle Drähte und sonstige Fremdkörper.
- Seien Sie sich Ihrer Umgebung bewusst und auf mögliche Gefahrenmomente gefasst, die Sie während des Schneidens der Hecke möglicherweise nicht hören.

#### **GEFAHR!**

- ▶ Bei drohender Gefahr bzw. im Notfall sofort den Motor ausschalten.

### Elektrische Sicherheit

- Halten Sie das Werkzeug nur an den isolierten Griffflächen, da das Schneidmesser in Berührung mit verborgenen Stromleitungen kommen kann. Der Kontakt des Schneidmessers mit einer spannungsführenden Leitung kann metallene Geräteteile unter Spannung setzen und zu einem elektrischen Schlag führen.

### Sicherheit von Personen

- Während des Betriebes dürfen sich im Umkreis von 15 Metern keine anderen Personen oder Tiere aufhalten. Der Bedienende ist im Arbeitsbereich gegenüber Dritten verantwortlich.
- Achten Sie beim Betrieb der Heckenschere stets auf einen sicheren Stand und halten Sie stets das Gleichgewicht, insbesondere bei Verwendung auf Stufen oder Leitern.
- Fassen Sie die Heckenschere niemals am Messerbalken 20 an.
- Halten Sie alle Körperteile vom Schneidmesser fern. Versuchen Sie nicht, bei laufendem Messer Schnittgut zu entfernen oder zu schneidendes Material festzuhalten. Entfernen Sie eingeklemmtes Schnittgut nur bei ausgeschaltetem Gerät. Ein Moment der Unachtsamkeit bei Benutzung der Heckenschere kann zu schweren Verletzungen führen.
- Warten Sie, bis das Werkzeug zum Stillstand gekommen ist, bevor Sie es ablegen.

### Verwendung und Behandlung

#### **ACHTUNG!**

- ▶ Zwischen den Arbeitsvorgängen oder nach Beendigung eines jeweiligen Arbeitsvorganges, darf der Messerbalken 20 nicht auf der Messerbalkenspitze abgelegt werden, um eventuelle Beschädigungen am Messerbalken 20 zu vermeiden.
- Prüfen Sie vor der Benutzung immer, ob die Messer, die Messerschrauben und andere Teile des Schneidwerks abgenutzt oder beschädigt sind. Arbeiten Sie niemals mit beschädigtem oder stark abgenutztem Schneidwerk.

- Prüfen Sie nach der Einstellung des Arbeitswinkels, ob beide Einstellhebel sicher eingerastet sind. Bleibt ein Einstellhebel offen, kann bei der Arbeit die zweite Arretierung durch einen Ast ungewollt gelöst werden und der Messerbalken 20 nach unten klappen.
- Benutzen Sie die Heckenschere niemals mit defekten oder nicht montierten Schutzvorrichtungen.
- Halten Sie die Heckenschere niemals an deren Schutzvorrichtung.
- Tragen Sie die Heckenschere am vorderen Griff im ausgeschalteten Zustand, den Messerbalken von Ihrem Körper abgewandt. Bei Transport oder Aufbewahrung der Heckenschere stets die Schutzabdeckung aufziehen. Sorgfältiger Umgang mit dem Gerät verringert die Wahrscheinlichkeit einer versehentlichen Berührung mit den laufenden Messern.
- Lagern Sie die Heckenschere an einem trockenen, hoch gelegenen oder verschlossenen Platz, außerhalb der Reichweite von Kindern.
- Versuchen Sie nicht das Gerät zu reparieren, es sei denn, Sie besitzen die notwendige Ausbildung.
- Wechseln Sie sicherheitshalber abgenutzte oder beschädigte Teile aus.

#### **GEFAHR!**

- ▶ Bei drohender Gefahr bzw. im Notfall sofort den Motor ausschalten.

### Arbeitsicherheitshinweise für Hochentaster

#### **VORSICHT! VERLETZUNGSGEFAHR!**

- ▶ Fassen Sie niemals das Gerät im laufenden Betrieb oberhalb des Schutzringes 27 an, um Verletzungen zu vermeiden!

### Vorbereitung

- Tragen Sie stets einen Schutzhelm, Gehörschutz und Sicherheitshandschuhe. Tragen Sie auch Augenschutz, um keine Ölspritzer oder Sägestaub in die Augen zu bekommen. Tragen Sie eine Staubmaske gegen Staub.
- Tragen Sie robuste, rutschfeste Stiefel.
- Verwenden Sie das Gerät nicht bei Regen oder Feuchtigkeit.
- Prüfen Sie vor dem Gebrauch den Sicherheitszustand des Gerätes, insbesondere das Schwert und die Sägekette.
- Verwenden Sie das Gerät nicht in der Nähe von Stromleitungen. Halten Sie einen Mindestabstand von 10 m zu oberirdischen Stromleitungen.

### Elektrische Sicherheit

- Benutzen Sie das Gerät nicht in explosionsgefährdeter Umgebung, wie in der Nähe von entzündlichen Flüssigkeiten, Gasen oder Dämpfen. Die von der Maschine produzierten Funken können diese Dämpfe oder Gase entzünden.
- Geräte mit defektem Schalter müssen unmittelbar repariert werden, um Schäden und Verletzungen zu vermeiden.

### Sicherheit von Personen

- Verwenden Sie das Gerät niemals auf einer Leiter stehend.
- Lehnen Sie sich bei der Verwendung des Gerätes nicht zu weit nach vorne. Achten Sie immer auf einen sicheren Stand und halten Sie jederzeit das Gleichgewicht. Verwenden Sie den im Lieferumfang enthaltenen Tragegurt, um das Gewicht gleichmäßig auf den Körper zu verteilen.
- Stellen Sie sich nicht unter die Äste, die sie abschneiden möchten, um Verletzungen durch heruntergefallene Äste zu vermeiden. Achten Sie auch auf zurückspringende Äste, um Verletzungen zu vermeiden. Arbeiten sie unter einem Winkel von ca. 60°.
- Achten Sie darauf, dass es zu einem Geräterückschlag kommen kann.
- Beobachten Sie nicht nur zu bearbeitende Äste, sondern auch heruntergefallenes Material, um Stolpern zu vermeiden.
- Decken Sie die Führungsschiene und die Kette bei Transport und Lagerung mit der Abdeckung ab.
- Vermeiden Sie unbeabsichtigtes Starten des Gerätes.
- Lagern Sie das Gerät außerhalb der Reichweite von Kindern. Nur mit der Betriebsanleitung und dem Gerät vertraute Personen dürfen dieses bedienen.

## Verwendung und Behandlung

- Starten Sie das Gerät nie, bevor Schwert, Sägekette und Kettenradabdeckung korrekt montiert sind.
- Schneiden Sie kein am Boden liegendes Holz bzw. versuchen Sie nicht aus dem Boden ragende Wurzeln zu sägen. Vermeiden Sie auf jeden Fall, dass die Sägekette in das Erdreich eintaucht, da die Sägekette andernfalls sofort abstumpft.
- Sollten Sie aus Versehen einen festen Gegenstand mit dem Gerät berühren, schalten Sie den Motor sofort aus und untersuchen Sie das Gerät auf eventuelle Schäden.
- Legen Sie nach 30 Arbeitsminuten eine Pause von mindestens einer Stunde ein.
- Wenn der Hochentaster zwecks Wartung, Inspektion oder Lagerung stillgesetzt wird, schalten Sie den Motor aus, ziehen Sie den Zündkerzenstecker von der Zündkerze und vergewissern Sie sich, dass alle rotierenden Teile zum Stillstand gekommen sind. Lassen Sie die Maschine abkühlen, bevor Sie diese überprüfen, einstellen usw.
- Warten Sie das Gerät sorgfältig. Kontrollieren Sie, ob bewegliche Teile einwandfrei funktionieren und nicht klemmen, ob Teile gebrochen oder so beschädigt sind, dass die Funktion des Gerätes beeinträchtigt ist. Lassen Sie beschädigte Teile vor dem Einsatz des Gerätes reparieren. Viele Unfälle haben ihre Ursache in schlecht gewarteten Geräten.
- Halten Sie Schneidwerkzeuge scharf und sauber. Sorgfältig gepflegte Schneidwerkzeuge mit scharfen Schneidkanten verklemmen sich weniger und sind leichter zu führen.
- Lassen Sie das Gerät von dafür qualifiziertem Personal warten. Verwenden Sie nur vom Hersteller empfohlene Original-Ersatzteile.

## Vorsichtsmaßnahmen gegen Rückschlag

### ⚠ ACHTUNG RÜCKSCHLAG!

- ▶ Achten Sie beim Arbeiten auf Rückschlag des Gerätes. Es besteht Verletzungsgefahr. Sie vermeiden Rückschläge durch Vorsicht und richtige Sägetechnik.
- Eine Berührung mit der Schienenspitze kann in manchen Fällen zu einer unerwarteten nach hinten gerichteten Reaktion führen, bei der die Führungsschiene nach oben und in Richtung der Bedienperson geschlagen wird (siehe Abb. A).



Abb. A

- Rückschlag kann auftreten, wenn die Spitze der Führungsschiene einen Gegenstand berührt oder wenn das Holz sich biegt und die Sägekette im Schnitt festklemmt (siehe Abb. B).

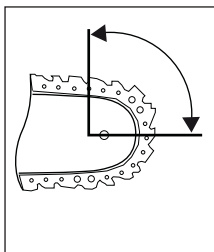

Abb. B

- Das Verklammern der Sägekette an der Oberkante der Führungsschiene kann die Schiene heftig in Bedienerrichtung zurückstoßen.

- Jede dieser Reaktionen kann dazu führen, dass Sie die Kontrolle über die Säge verlieren und sich möglicherweise schwer verletzen. Verlassen Sie sich nicht ausschließlich auf die in der Kettensäge eingebauten Sicherheitseinrichtungen. Ergreifen Sie als Benutzer einer Kettensäge verschiedene Maßnahmen, um unfall- und verletzungsfrei zu arbeiten. Ein Rückschlag ist die Folge eines falschen oder fehlerhaften Gebrauchs. Er kann durch geeignete Vorsichtsmaßnahmen, wie nachfolgend beschrieben, verhindert werden:
- **Halten Sie die Säge mit beiden Händen fest, wobei Daumen und Finger die Griffe der Kettensäge umschließen. Bringen Sie Ihren Körper und die Arme in eine Stellung, in der Sie den Rückschlagkräften standhalten können.** Wenn geeignete Maßnahmen getroffen werden, kann die Bedienperson die Rückschlagkräfte beherrschen. Niemals die Kettensäge loslassen.
- **Vermeiden Sie eine abnormale Körperhaltung und sägen Sie nicht über Schulterhöhe.** Dadurch wird ein unbeabsichtigtes Berühren mit der Schienenspitze vermieden und eine bessere Kontrolle der Kettensäge in unerwarteten Situationen ermöglicht.
- **Verwenden Sie stets vom Hersteller vorgeschriebene Ersatzschienen und Sägeketten.** Falsche Ersatzschienen und Sägeketten können zum Reißen der Sägekette und/oder zu Rückschlag führen.
- **Halten Sie sich an die Anweisungen des Herstellers für das Schärfen und die Wartung der Sägekette.** Zu niedrige Tiefenbegrenzer erhöhen die Neigung zu Rückschlag.
- **Sägen Sie nicht mit der Schwertspitze.** Es besteht Rückschlagsgefahr.
- **Sorgen Sie dafür, dass keine Gegenstände am Boden liegen, über die Sie stolpern können.**

## Arbeitssicherheitshinweise für Fadenspulen

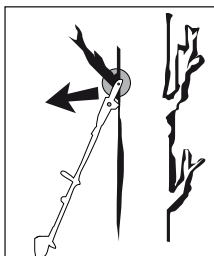
### Vorbereitung

- Tragen Sie anliegende Arbeitskleidung, die Schutz bietet, wie eine lange Hose, sichere Arbeitsschuhe, strapazierfähige Schutzhandschuhe, einen Schutzhelm, eine Schutzmaske für das Gesicht oder eine Schutzbrille zum Schutz der Augen und gute Ohrwatte oder einen anderen Gehörschutz gegen den Lärm.
- Benutzen Sie immer den mitgelieferten Tragegurt.
- Achten Sie darauf, dass die Griffe trocken und sauber sind und keinerlei Benzingeruch daran haftet.
- Überprüfen Sie vor dem Arbeiten das Gelände auf Gegenstände, wie Metallteile, Flaschen, Steine o. ä. die weggeschleudert werden können und dadurch Verletzungen beim Benutzer verursachen.
- Bevor Sie den Motor anlassen, vergewissern Sie sich, dass die Fadenspule mit keinem Hindernis in Berührung kommt.
- Benutzen Sie das Gerät erst, wenn Sie sich mit diesem vertraut fühlen.

### Elektrische Sicherheit

- Benutzen Sie das Gerät niemals in der Nähe von leicht entflammaren Flüssigkeiten oder Gasen, weder in geschlossenen Räumen noch im Freien. Explosionen und/oder Brand können die Folge sein.
- Arbeiten Sie nicht mit einem beschädigten, unvollständigen oder ohne Zustimmung des Herstellers geänderten Gerät. Benutzen Sie das Gerät nie mit defekter Schutzausrüstung. Benutzen Sie das Gerät nicht bei defektem Ein-/ Ausschalter. Prüfen Sie nach Fallenlassen das Gerät auf signifikante Schäden oder Defekte.

### Sicherheit von Personen

- Nur ausreichend geschulte Personen und Erwachsene dürfen das Gerät bedienen, einstellen und warten.
- Sind Sie mit dem Gerät nicht vertraut, üben Sie den Umgang bei nicht laufendem Motor.
- Den Auspuff nicht berühren.
- Das Gerät nicht unter Alkohol- oder Drogeneinfluss betätigen.
- Halten Sie das Gerät stets mit beiden Händen fest. Dabei sollen Daumen und Finger die Griffe umschließen.

- Arbeitshaltung: Das Gerät nicht in unbequemer Stellung, nicht bei fehlendem Gleichgewicht, mit ausgestreckten Armen oder nur mit einer Hand bedienen.
- Achten Sie immer auf festen Stand.
- Benutzen Sie das Gerät nicht, wenn Zuschauer oder Tiere sich in unmittelbarer Nähe befinden. Halten Sie während der Mäharbeiten einen Mindestabstand von 15 Metern zwischen Benutzer und anderen Personen oder Tieren. Halten Sie bei Abmäharbeiten bis zum Boden bitte einen Mindestabstand von 30 Metern zwischen Benutzer und anderen Personen oder Tieren.
- Bei Mäharbeiten am Hang stehen Sie bitte stets unterhalb des Schneidwerkzeugs. Schneiden oder trimmen Sie niemals an einem glatten, rutschigen Hügel oder Abhang.
- Jegliche Veränderungen an dem Produkt können die persönliche Sicherheit gefährden und lassen die Herstellergarantie verfallen.
- Kinder sollten beaufsichtigt werden, um sicherzustellen, dass sie nicht mit dem Gerät spielen.
- Benutzen Sie das Gerät niemals, wenn es beschädigt ist oder Mängel aufweist.

### Verwendung und Behandlung

- Benutzen Sie das Gerät nur zum vorgesehenen Zweck, wie Rasentrimmen, Mäharbeiten, Entastungsarbeiten, Schneiden und Trimmen von Hecken und Büschen.
- Benutzen Sie das Gerät nicht über einen längeren Zeitraum, machen Sie regelmäßig Pausen.
- Achten Sie darauf, dass Schrauben und Verbindungselemente fest angezogen sind. Bedienen Sie das Gerät nie, wenn es nicht richtig eingestellt, nicht vollständig oder sicher zusammengesetzt ist.
- Öffnen Sie den Benzintank langsam, um eventuellen Druck abzulassen, der sich im Benzintank gebildet hat. Um Brandgefahr vorzubeugen, entfernen Sie sich mindestens 3 Meter vom Auftankbereich, bevor Sie das Gerät anlassen.
- Führen Sie die Fadenspule in der gewünschten Höhe. Vermeiden Sie es, kleine Gegenstände (z. B. Steine) mit der Fadenspule zu berühren.
- Halten Sie die Fadenspule stets auf dem Boden, wenn das Gerät in Betrieb ist.
- Das Gerät nur benutzen, wenn die entsprechende Schutzhaube installiert und in gutem Zustand ist.
- Verwenden Sie keine anderen Schneidwerkzeuge. Zu Ihrer eigenen Sicherheit verwenden Sie nur Zubehör und Zusatzgeräte, die in der Betriebsanleitung angegeben werden. Der Gebrauch anderer als der in der Betriebsanleitung empfohlenen Schneidwerkzeuge oder Zubehöre kann eine persönliche Verletzungsgefahr für Sie bedeuten.
- Trimmen und schneiden Sie immer im oberen Drehzahlbereich. Lassen Sie den Motor zu Beginn des Mähens oder während des Trimmens nicht in niedriger Drehzahl laufen.
- Vergewissern Sie sich, dass das Gerät beim Starten und während der Arbeit nicht mit dem Erdboden, Steinen, Draht oder anderen Fremdkörpern in Berührung kommt. Schalten Sie das Gerät aus, bevor Sie es absetzen.
- Schalten Sie das Gerät ab, bevor Sie es abstellen.
- Stellen Sie den Motor immer vor Arbeiten an dem Schneidwerkzeug ab.

### Arbeitssicherheitshinweise für Schnittmesser

#### Vorbereitung

- Das Schnittmesser schleudert Gegenstände und auch Erde heftig weg. Dies kann Erblindung oder Verletzungen verursachen. Tragen Sie Augen-, Gesichts- und Beinschutz. Entfernen Sie Gegenstände immer aus dem Arbeitsbereich, bevor Sie das Schnittmesser einsetzen.
- Das Schnittmesser läuft aus, wenn der Gashebel losgelassen wurde. Ein auslaufendes Schnittmesser kann Ihnen oder umherstehenden Personen Schnittverletzungen zufügen. Bevor Sie am Schnittmesser irgendwelche Arbeiten vornehmen, stellen Sie den Motor ab und vergewissern Sie sich, dass das Schnittmesser zum Stillstand gekommen ist.

### Sicherheit von Personen

- Umstehende Personen können Erblindung oder Verletzungen erleiden. Halten Sie in allen Richtungen einen Abstand von 15 Metern zwischen sich und anderen Personen oder Tieren ein.

### Verwendung und Behandlung

- Benutzen Sie das Gerät nicht, wenn nicht alle Schnittmesseranbauten ordnungsgemäß installiert sind.
- Das Schnittmesser kann ruckartig von Gegenständen weggeschleudert werden. Dies kann zu Verletzungen an Armen und Beinen führen. Sollte das Gerät auf Fremdkörper treffen, stoppen Sie den Motor sofort und warten Sie, bis das Schnittmesser zum Stillstand gekommen ist. Überprüfen Sie das Schnittmesser auf Schäden. Ersetzen Sie das Schnittmesser immer, wenn es verbogen oder gerissen ist.

### Sicherheitsvorrichtungen

Beim Arbeiten mit dem Gerät muss die entsprechende Kunststoffschutzhaube für Schnittmesser- oder Fadenbetrieb montiert sein, um das Wegschleudern von Gegenständen zu verhindern.

#### ⚠️ WARNUNG!

- Mähen Sie niemals, während andere Personen, insbesondere Kinder oder Tiere, in der Nähe sind.
- Halten Sie einen Sicherheitsabstand von 1,5 m ein. Bei Annäherung stellen Sie das Gerät unverzüglich ab.

#### ⚠️ ACHTUNG! VERGIFTUNGSGEFAHR!

- Abgase, Kraftstoffe und Schmierstoffe sind giftig. Abgase dürfen nicht eingeatmet werden.

#### ⚠️ WARNUNG!

- Benzin ist hochgradig entflammbar. Bewahren Sie Benzin nur in den dafür vorgesehenen Behältern auf.
- Tanken Sie nur im Freien und rauchen Sie nicht.
- Während der Motor läuft oder bei heißem Gerät darf der Tankverschluss nicht geöffnet oder Benzin nachgefüllt werden.
- Falls Benzin übergelaufen ist, darf kein Versuch unternommen werden, den Motor zu starten. Stattdessen ist das Gerät von der benzinverschmutzten Fläche zu entfernen. Jeglicher Zündversuch ist zu vermeiden, bis sich die Benzindämpfe verflüchtigt haben.
- Aus Sicherheitsgründen sind Benzintank und Tankverschlüsse bei Beschädigung auszutauschen.

### Beschränken Sie die Geräusentwicklung und Vibration auf ein Minimum!

- Verwenden Sie nur einwandfreie Geräte.
- Warten und reinigen Sie das Gerät regelmäßig.
- Passen Sie Ihre Arbeitsweise dem Gerät an.
- Überlasten Sie das Gerät nicht.
- Lassen Sie das Gerät gegebenenfalls überprüfen.
- Schalten Sie das Gerät aus, wenn es nicht benutzt wird.
- Tragen Sie Schutzhandschuhe.

## Vor der Inbetriebnahme

### ⚠ ACHTUNG!

- Während des Mähens sind immer rutschfeste Sicherheitsschuhe und entsprechende Sicherheitskleidung wie Schutzhandschuhe, Schutzhelm, Schutzmaske, Schutzbrille und Gehörschutz zu tragen.
- Überprüfen Sie das Gelände, auf dem das Gerät eingesetzt wird und entfernen Sie Gegenstände, die erfasst und weggeschleudert werden können.
- Vor dem Gebrauch und nach dem Fallenlassen oder anderen Stoßeinwirkungen ist immer durch Sichtkontrolle zu prüfen, ob die Schneidwerkzeuge, Befestigungsbolzen sowie die gesamte Schneideinheit beschädigt ist. Abgenutzte oder beschädigte Schneidwerkzeuge und Befestigungsbolzen müssen ausgetauscht werden.
- Vor dem Gebrauch ist immer durch Sichtkontrolle zu prüfen, ob die Schneidwerkzeuge abgenutzt oder beschädigt sind. Zur Vermeidung einer Unwucht dürfen abgenutzte oder beschädigte Schneidwerkzeuge und Befestigungsbolzen nur satzweise ausgetauscht werden.

### Rundgriff montieren

- ◆ Montieren Sie zuerst den Gummiring **5a** auf den Ausleger **8**.
- ◆ Setzen Sie den Barrierebügel **6** von unten auf den Gummiring **5a**.
- ◆ Der Stift **5b** des Barrierebügels **6** muss zur Arretierung in eines der beiden Löcher des Auslegers **8** gesteckt werden.
- ◆ Drücken Sie den Rundgriff **5** auf den dafür vorgesehenen Gummiring **5a** auf dem Ausleger **8**.
- ◆ Stecken Sie die 4 Befestigungsschrauben **4** von oben durch den Rundgriff **5** und sichern Sie diese mit den 4 Muttern im Barrierebügel **6**.
- ◆ Ziehen Sie die Schrauben **4** fest.

### Schnelllösemechanismus montieren

- ◆ Hängen Sie den Karabiner ein und sichern Sie ihn mit dem roten Gurtstück von dem Schnellöffnungsmechanismus (siehe Abbildungen). Ziehen Sie an dem roten Gurtstück, falls Sie das Gerät schnell ablegen müssen.



### Tragegurt befestigen / montieren

- ◆ Haken Sie den Tragegurt **58** in die Trageöse **3** ein.
- ◆ Passen Sie den Tragegurt **58** an Ihre Größe an, so dass sich die Trageöse **3** im eingehängten Zustand auf Höhe der Hüfte befindet.

### Heckenschere montieren

- ◆ Lösen Sie zunächst den Schraubgriff **7** am Ausleger **8** der Motoreinheit.

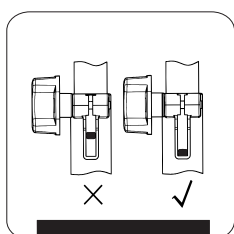

Schieben Sie den Zapfen am vorderen Ausleger **23** der Heckenschere bis zum Anschlag in die Nut des Auslegers **8** der Motoreinheit. Richtig eingeschoben muss die rote Linie mit dem Ausleger der Motoreinheit bündig sein.

- ◆ Sollte dies nicht möglich sein, ziehen Sie am Startseilzug um die Welle zu justieren. ACHTUNG! Der Ein-/Ausschalter **2** muss auf „0“ stehen.
- ◆ Ziehen Sie den Schraubgriff **7** fest.

### HINWEIS

- ▶ Die Montage für den Hochentaster-/ Fadenspulen-/ 3 Zahn-Schnittmesser-/ Verlängerungsvorsatz erfolgt in gleicher Reihenfolge.

### Heckenschere demontieren

- ◆ Lösen Sie den Schraubgriff **7** und ziehen Sie den vorderen Ausleger **23** der Heckenschere aus dem Ausleger **8** der Motoreinheit.

### HINWEIS

- ▶ Die Demontage für den Hochentaster-/ Fadenspulen-/ 3 Zahn-Schnittmesser-/ Verlängerungsvorsatz erfolgt in gleicher Reihenfolge.

### Schwenken der Heckenschere

- ◆ Lösen Sie die Ent-/ Verriegelung **13**.
- ◆ Betätigen Sie den Stellhebel **22**, schwenken Sie die Heckenschere in die gewünschte Position.
- ◆ Lassen Sie den Stellhebel **22** in die Aussparung in der Grundplatte (Heckenschere) **21** einrasten.

### Sägekette und Schwert montieren

#### ⚠ WARNUNG!

- ▶ Schutzhandschuhe anziehen! Verletzungsgefahr durch die scharfen Schneidezähne!

### HINWEIS

- ▶ Beachten Sie die Laufrichtung der Sägekette **31** am Schwert **30** und auf der Grundplatte (Hochentaster) SAW CHAIN .
- ▶ Je nach Verschleiß, kann das Schwert **30** gewendet werden.

- ◆ Lösen Sie die Mutter **35** mit dem Maulschlüssel **66**.
- ◆ Nehmen Sie die Kettenradabdeckung **33** ab.
- ◆ Legen Sie die Sägekette **31** an der Spitze des Schwerts **30** beginnend auf.
- ◆ Setzen Sie jetzt das Schwert **30** mit der Sägekette **31** ein.
- ◆ Führungsschiene **41** über die Schwertführung **39** legen, dabei auch den Kettenspannstift **45** in die Schwertbohrung **40** einsetzen. Gleichzeitig die Sägekette **31** über das Kettenrad **43** legen.
- ◆ Spannen Sie jetzt die Sägekette **31** (siehe Kapitel „Sägekette spannen und prüfen“).
- ◆ Kettenradabdeckung **33** wieder aufsetzen und Mutter **35** leicht anziehen.

### Sägekette demontieren

- ◆ Die Sägekette **31** muss gegebenenfalls vorher entspannt werden, um das Schwert **30** und die Sägekette **31** abzunehmen (siehe Kapitel „Sägekette spannen und prüfen“). Folgen Sie diesen Anweisungen in umgekehrter Reihenfolge.

### Sägekette spannen und prüfen

#### ⚠ WARNUNG!

- ▶ Schutzhandschuhe anziehen! Verletzungsgefahr durch die scharfen Schneidezähne!
- ◆ Drehen Sie die Kettenspannschraube **45** mit dem Schlitzschraubendreher **67** im Uhrzeigersinn, um die Spannung zu erhöhen.
- ◆ Die Sägekette **31** muss an der Schwertunterseite anliegen. Prüfen Sie, ob sich die Sägekette **31** von Hand über das Schwert **30** ziehen lässt.

## HINWEIS

- ▶ Eine neue Sägekette **31** langt sich und muss ofer nachgespannt werden.

## Kettenschmierung

- ◆ Entfernen Sie den oltankdeckel **28**.
- ◆ Befullen Sie den oltank **29** mit ca. 100ml Bio-Kettenol **61**.
- ◆ Die Kettenschmierung kann durch die olregulierungsschraube **44** erhohet oder verringert werden.
- ◆ Drucken Sie zuerst und drehen dann die olregulierungsschraube **44** im Uhrzeigersinn, um die Kettenschmierung zu verringern.
- ◆ Drucken Sie zuerst und drehen dann die olregulierungsschraube **44** gegen den Uhrzeigersinn, um die Kettenschmierung zu erhohen.

## ! WARNUNG!

- ▶ Niemals ohne Kettenschmierung arbeiten!  
Bei trocken laufender Sagekette wird die Schneidgarnitur in kurzer Zeit irreparabel zerstort. Vor der Arbeit immer Kettenschmierung und olstand im Tank uberprufen.

## HINWEIS

- ▶ Verwenden Sie nur Sagekettenol. Vorzugsweise biologisch abbaubar. Verwenden Sie kein Altol, Motorol, usw.
- ▶ Kontrollieren Sie wahrend der Arbeit, ob die Kettenschmierung funktioniert.

## Sagekette scharfen

### HINWEIS

- ▶ Ein Schleifbock kann an der Schleifbockhilfe **32** fur den sicheren Halt wahrend des Schleifens befestigt werden.
- ▶ In einem Scharfset z. B. von Oregon finden sie detaillierte Informationen zum Scharfvorgang.
- ▶ Alternativ benutzen Sie ein elektrisches Kettenscharfgerat und folgen Sie den Anweisungen des Herstellers.
- ▶ Im Zweifel uber die Durchfuhrung der Arbeit ist ein Austausch der Sagekette vorzunehmen.

## Verlangerungsvorsatz montieren

### ! ACHTUNG!

- Den Verlangerungsvorsatz / Ausleger **54** nicht in Kombination mit dem 3 Zahn-Schnittmesser-/ Fadenspulenvorsatz verwenden!

### HINWEIS

- ▶ Verwenden Sie den Verlangerungsvorsatz / Ausleger **54** um hohergelegene Arbeiten durchzufuhren.
- ◆ Montieren Sie den Verlangerungsvorsatz / Ausleger **54** zwischen der Motoreinheit und der Heckenschere / Hochentaster. Die Montage erfolgt in der selben Vorgehensweise wie zuvor bei den Aufsatzen beschrieben.

## Schutzhaube montieren/demontieren

### ! WARNUNG!

- Beim Arbeiten mit dem 3 Zahn-Schnittmesser muss die Schutzhaube **48** montiert sein. Klappen Sie das Metallblech des vorderen Auslegers **51** etwas nach unten. Die Schutzhaube **48** wird zwischen dem Metallblech und dem Befestigungsarm des Auslegers **51** positioniert. Die Schutzhaube **48** wird jetzt mit 4 Schrauben **47** an dem vorderen Ausleger **51** befestigt. Nehmen Sie hierzu den mitgelieferten Sechskantschlussel **64** und den Maulschlussel **66** zur Hilfe.

### Schneidgarnitur

3 Zahn-Schnittmesser **49**

Fadenspule **50**

### Schutzeinrichtung

Schutzhaube **48**

Schutzhaube **48** + Schnitffaden-Schutzhaube **C**

### ! WARNUNG!

- ▶ Verwenden Sie keine anderen Schneidgarnituren auer den im Lieferumfang enthaltenen. Eine Verwendung anderer Schneidgarnituren oder Schutzeinrichtungen gilt als nicht bestimmungsgema und birgt erhebliche Unfallgefahren.

## Schnittmesser montieren/ersetzen

- Montieren/Ersetzen Sie das 3 Zahn-Schnittmesser **49**, wie in den Abbildungen 1a - 1f dargestellt.
- Die Bohrung der Mitnehmerscheibe **72** suchen, mit der gegenuberliegenden Bohrung uberein bringen und mit dem mitgelieferten Sechskantschlussel **65** blockieren.
- 3 Zahn-Schnittmesser **49** auf der Mitnehmerscheibe **72** auflegen (siehe Abb. 1b). Die Beschriftung muss in Arbeitshaltung von oben sichtbar sein (siehe Ausklappseite).
- Druckplatte **71** uber das Gewinde der Zahnwelle stecken (siehe Abb. 1c).
- Abdeckung Druckplatte **70** aufsetzen (siehe Abb. 1d).
- Die Mutter **69** mit dem Zundkerzenschlussel **67** gegen den Uhrzeigersinn anziehen **ACHTUNG! Linksgewinde!** (siehe Abb. 1f).
- Das 3 Zahn-Schnittmesser **49** ist bei der Auslieferung mit einem Plastikschutz versehen. Dieser ist vor dem Gebrauch zu entfernen und bei Nichtgebrauch wieder anzubringen.
- Der Plastikschutz kann nun abgenommen werden.

### ! ACHTUNG! SCHARFE KANTEN, TRAGEN SIE SCHUTZHANDSCHUHE

- Schnitffaden-Schutzhaube **C** an der Schutzhaube **48** montieren.
- Beim Arbeiten mit dem Schnitffaden muss zusatzlich die Schnitffaden-Schutzhaube **C** montiert werden. Die Montage der Schnitffaden-Schutzhaube **C** (werkseitig bereits vormontiert) erfolgt wie in der Abbildung 2a dargestellt.
- Achten Sie darauf, dass die Schnitffaden-Schutzhaube **C** richtig einrastet. An der Innenseite der Schnitffaden-Schutzhaube **C** befindet sich ein Messer **A**. Dieses ist mit einer Sicherung **B** abgedeckt (siehe Abb. 2a).
- Entfernen Sie die Sicherung **B** vor Arbeitsbeginn und bringen Sie diese nach dem Arbeiten wieder an.

### ! ACHTUNG! SCHARFE KANTEN, TRAGEN SIE SCHUTZHANDSCHUHE

- Um die Schnitffaden-Schutzhaube **C** von der Schutzhaube **48** zu demontieren, nehmen Sie z. B. einen Schraubendreher zur Hilfe, um die drei Befestigungsstifte vorsichtig herauszulosen.  
**ACHTUNG! VERLETZUNGSGEFAHR!**



## Fadenspule montieren/ersetzen

- Montieren/Ersetzen Sie die Fadenspule **60** wie in der Abbildung 2c dargestellt.
- Die Bohrung der Mitnehmerscheibe **72** suchen, mit der gegenüberliegenden Bohrung übereinbringen und mit dem mitgelieferten Sechskantschlüssel **65** blockieren.
- Die Fadenspule **60** auf das Gewinde gegen den Uhrzeigersinn schrauben.

### ACHTUNG! Linksgewinde!

## Tragegurt anlegen

### HINWEIS

- Um ein Ermüdungsfreies Arbeiten zu gewährleisten, können Sie an folgenden Punkten Einstellungen vornehmen. Je nach Körpergröße, können die Einstellungen variieren.
- Vor Arbeitsbeginn den Tragegurt **58** entsprechend der Körpergröße einstellen.
- Das Gerät mit montiertem Schneidewerkzeug so ausbalancieren, dass das Schneidewerkzeug, ohne dass das Gerät mit den Händen berührt wird, nur knapp über dem Boden schwebt.

- 1.) Legen Sie den Tragegurt **58** an und fügen die Steckschliesse zusammen bis sie einrastet (siehe Abb. 3a).
- 2.) Ziehen Sie wie in Abbildung 3b dargestellt, an dem Tragegurt **58**, um den Tragegurt **58** mittig am Körper auszurichten und dem Oberkörperumfang entsprechend anzupassen.
- 3.) Um nun die beiden Schultergurte zu straffen, ziehen Sie an den beiden Schultergurten, wie in Abbildung 3c dargestellt.
- 4.) Um die richtige Position des Gerätes am Tragegurt einzustellen, ziehen Sie an dem Tragegurt, wie in Abbildung 3d dargestellt.
- 5.) Hängen Sie den Karabiner **E** ein (siehe Abb. 3e - 3g) und sichern Sie ihn mit dem roten Gurtstück **F** von dem Schnellöffnungsmechanismus.
- 6.) Nehmen Sie jetzt das Gerät und hängen Sie es, wie in Abbildung 3h dargestellt, mit der Trageöse **3** in den Karabiner **E** ein. Die Trageöse **3** kann zusätzlich durch die Schraube **G** gelöst und verschoben werden, um die beste Ausrichtung des Gerätes einzustellen.

## Schnitthöhe einstellen

- Tragegurt **58** anlegen und Gerät einhaken (siehe Kapitel „Tragegurt anlegen“).
- Mit den verschiedenen Gurtverstellern am Tragegurt **58** optimale Arbeits- und Schnittposition einstellen (siehe Kapitel „Tragegurt anlegen“).
- Um die optimale Tragegurtlänge festzustellen, machen Sie anschließend einige Schwingbewegungen ohne den Motor anzulassen (siehe Abb. 6a).
- Der Tragegurt **58** ist mit einem Schnellöffnungsmechanismus ausgestattet. Ziehen Sie an dem roten Gurtstück **F**, falls Sie das Gerät schnell ablegen müssen (siehe Abb. 3i).

### ⚠ ACHTUNG!

- Benutzen Sie den Tragegurt **58** immer, wenn Sie mit dem Gerät arbeiten. Bringen Sie den Tragegurt **58** an, sobald Sie den Motor gestartet haben und er im Leerlauf läuft. Schalten Sie den Motor aus, bevor Sie den Tragegurt **58** abnehmen.

## Treibstoff und Öl

- Benutzen Sie nur ein Gemisch aus bleifreiem Benzin (min. ROZ 95) und speziellem 2-Takt-Motoröl (JASO FD/ISO - L - EGD). Mischen Sie das Treibstoffgemisch nach der Treibstoff-Mischtabelle an.
- Geben Sie jeweils die richtige Menge Benzin und 2-Takt-Öl in die liegende Öl-/ Benzinmischflasche **62** (siehe „Treibstoff-Mischtabelle“). Schütteln Sie anschließend den Behälter gut durch.

### Treibstoff-Mischtabelle

#### Mischverfahren: 40 Teile Benzin auf 1 Teil Öl

Benzin	2-Takt-Öl
0,5 Liter	12,5 ml

## Inbetriebnahme

### ⚠ ACHTUNG!

- Beachten Sie bitte die gesetzlichen Bestimmungen zur Lärmschutzverordnung.

Prüfen Sie das Gerät vor jeder Inbetriebnahme auf:

- Dichtheit des Treibstoffsystems.
- Einwandfreien Zustand und Vollständigkeit der Schutzeinrichtungen und der Schnittvorrichtung.
- Festen Sitz sämtlicher Verschraubungen.
- Leichtgängigkeit aller beweglichen Teile.

## Starten bei kaltem Motor

### ⚠ ACHTUNG!

- Lassen Sie niemals den Startseilzug zurückschleudern. Dies kann zu Beschädigungen führen.

- 1.) Füllen Sie den Benzintank **13** (siehe auch Abschnitt „Treibstoff und Öl“).
  - 2.) Kraftstoffpumpe **15** (Primer) 6 x drücken.
  - 3.) Ein-/ Aus-Schalter **2** auf „I“ schalten.
  - 4.) Choke-Hebel **11** in Position „|“ ziehen.
  - 5.) Das Gerät gut festhalten und den Startseilzug **12** bis zum ersten Widerstand herausziehen. Jetzt den Startseilzug **12** rasch anziehen. Das Gerät startet.
  - 6.) Sollte der Motor nicht starten, wiederholen Sie die Schritte 4-5.
  - 7.) Sobald der Motor läuft, drücken Sie zuerst die Einschaltsperrle **1** und dann den Gashebel **9**, um den Auto-Choke zu lösen.
- Springt der Motor auch nach mehreren Versuchen nicht an, lesen Sie den Abschnitt „Fehlersuchplan“.

### ⚠ ACHTUNG!

- Ziehen Sie den Startseilzug **12** stets gerade heraus. Halten Sie den Griff des Startseilzugs **12** fest, wenn sich der Startseilzug **12** wieder einzieht. Lassen Sie den Startseilzug **12** nie zurückschnellen.

### HINWEIS

- Bei sehr hohen Außentemperaturen kann es vorkommen, dass auch bei kaltem Motor ohne Choke gestartet werden muss!

## Starten bei warmem Motor

### (Das Gerät stand für weniger als 15-20 Minuten still)

- 1.) Ein-/ Aus-Schalter **2** auf „I“ schalten.
- 2.) Der Choke-Hebel **11** muss zum Starten des warmen Motors nicht gezogen werden.
- 3.) Gerät gut festhalten und den Startseilzug **12** bis zum ersten Widerstand herausziehen. Jetzt den Startseilzug **12** rasch anziehen. Das Gerät sollte nach 1-2 Zügen starten. Falls das Gerät nach 6 Zügen immer noch nicht startet, wiederholen Sie die Schritte 1-7 unter „Starten bei kaltem Motor“.

## Motor abstellen

### Not-Aus Schrittfolge

Falls es notwendig ist, das Gerät sofort zu stoppen, stellen Sie hierzu den Ein-/Aus-Schalter ② auf „0“.

### Normale Schrittfolge

- Lassen Sie den Gashebel ④ los und warten Sie bis der Motor in Leerlaufgeschwindigkeit übergegangen ist. Stellen Sie dann den Ein-/Aus-Schalter ② auf „0“.

#### ⚠ ACHTUNG!

- Im Leerlauf muss das 3 Zahn-Schnittmesser stillstehen. Sollte sich das 3 Zahn-Schnittmesser drehen, ist der Vergaser einzustellen!

### Arbeitshinweise

Trainieren Sie vor Einsatz des Gerätes sämtliche Arbeitstechniken (siehe Abb. 6a - 6c) bei abgestelltem Motor.

### Schnittfaden verlängern

Zur Verlängerung des Schnittfadens lassen Sie den Motor auf Vollgas laufen und tippen Sie die Fadenspule ⑩ auf den Boden. Der Faden wird automatisch verlängert. Das Messer ① an der Schnittfaden-Schutzhaube ⑨ kürzt den Faden auf die zulässige Länge (siehe Abb. 6d).

#### ⚠ ACHTUNG!

- Rasen-/Gras-/Unkrautreste verfangen sich unterhalb der Schutzhaube ⑨.
- Entfernen Sie die Reste bei abgeschaltetem Motor mit einem Spachtel oder dergleichen.

### Verschiedene Schnittverfahren

#### Trimmen / Mähen (3 Zahn-Schnittmesser ggf. mit Fadenspule)

- Schwingen Sie das Gerät in sensenartiger Mähbewegung (siehe Abb. 6a).
- Halten Sie das Schneidwerkzeug parallel zum Boden und legen Sie die gewünschte Schnitthöhe fest.

#### Niedriges Trimmen (mit Fadenspule)

- Halten Sie das Gerät mit einer leichten Neigung über den Boden (siehe Abb. 6b). Schneiden Sie immer von sich weg. Ziehen Sie das Gerät nicht zu sich hin.

#### Abmähen (mit Fadenspule)

- Beim Abmähen erfassen Sie die gesamte Vegetation bis zum Grund. Dazu neigen Sie die Fadenspule im 30°-Winkel nach rechts. Stellen Sie den Handgriff in die gewünschte Position (siehe Abb. 6c).

#### Schneiden an Baum / Zaun / Fundament (mit Fadenspule)

#### HINWEIS

- Kommt der Faden mit Bäumen, Steinen, Steinmauern oder Fundamenten in Berührung, nutzt er sich ab oder franst aus. Schlägt der Faden gegen Zaungeflecht, bricht er ab.

#### ⚠ ACHTUNG!

- Entfernen Sie mit dem Gerät keine Gegenstände von Fußwegen usw.! Das Gerät ist kraftvoll und kleine Steine oder andere Gegenstände können 15 Meter und mehr weggeschleudert werden und zu Verletzungen oder Beschädigungen an Autos, Häusern und Fenstern führen.



**Schutzbrille tragen!**

### Verklemmen

Sollte das Schneidwerkzeug blockieren, stellen Sie unverzüglich den Motor ab. Befreien Sie das Gerät von Gras und Gestrüpp, bevor Sie es erneut in Betrieb nehmen.

## Vermeiden von Rückschlag

Beim Arbeiten mit dem 3 Zahn-Schnittmesser besteht die Gefahr des Rückschlages, wenn dieses auf feste Hindernisse (Baumstamm, Ast, Baumstumpf, Stein oder dergleichen) trifft. Das Gerät wird dabei gegen die Drehrichtung des Schneidwerkzeugs zurückgeschleudert. Dies kann zum Verlust der Kontrolle über das Gerät führen. Benutzen Sie das Schnittmesser nicht in der Nähe von Zäunen, Metallpfosten, Grenzsteinen oder Fundamenten. Zum Schneiden von schwachen Sträuchern positionieren Sie das Gerät wie in Abb. 6e dargestellt, um Rückschläge zu vermeiden.

## Arbeiten mit der Heckenschere

### Schnitttechniken

- Der doppelseitige Messerbalken ermöglicht den Schnitt in beiden Richtungen oder durch Pendelbewegungen von einer Seite zur anderen.
- Bewegen Sie beim senkrechten Schnitt die Heckenschere gleichmäßig vorwärts oder bogenförmig auf und ab.
- Bewegen Sie beim waagerechten Schnitt die Heckenschere sichelförmig zum Rand der Hecke, damit abgeschnittene Zweige zu Boden fallen.
- Siehe Ausklappseite (Abbildung A).

#### HINWEIS

- ▶ Entfernen Sie starke Äste mit einer Astschere.

## Arbeiten mit dem Hochentaster

### Sägetechniken

#### ⚠ WARNUNG!

- ▶ Achten Sie grundsätzlich auf das herabfallende Schnittgut.
- ▶ Beachten Sie grundsätzlich die Gefahr von zurückschlagenden Ästen.

#### HINWEIS

- ▶ Legen Sie den Anschlag ③ am Ast an. Dadurch arbeiten Sie sicherer und ruhiger.
- ▶ Beginnen Sie erst dann mit dem Sägen.

### Absägen eines kleinen Astes

- ◆ Sägen Sie bei kleinen Ästen (Ø 0-8 cm) von oben nach unten (siehe Abbildung).

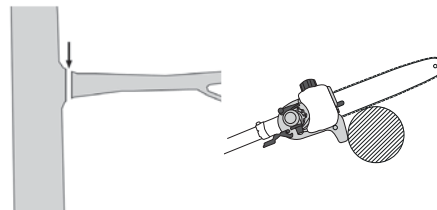

### Absägen größerer Äste

- ◆ Setzen Sie bei größeren Ästen (Ø 8-25 cm) zuerst einen Entlastungsschnitt ① (siehe Abbildung). Der Entlastungsschnitt verhindert auch ein Abschälen der Rinde am Hauptstamm.
- ◆ Sägen Sie nun von oben ② nach unten ① durch.

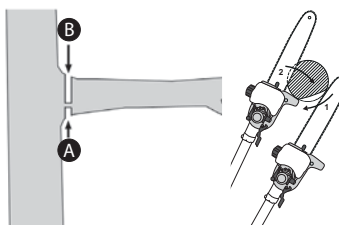

## Absägen in Teilstücken

Kürzen Sie lange bzw. dicke Äste, bevor Sie den finalen Trennschnitt vornehmen (siehe Abbildung).

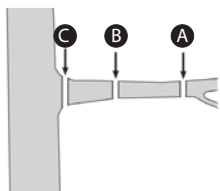

## Sicheres Arbeiten

- Halten Sie das Gerät, die Schneidgarnitur und die Kettenschutzhülle **60** in einem guten Gebrauchszustand, um Verletzungen vorzubeugen.
- Prüfen Sie nach Fallenlassen das Gerät auf signifikante Schäden oder Defekte.
- Beachten Sie den vorgeschriebenen Arbeitswinkel max.  $60^\circ \pm 10^\circ$ , um ein sicheres Arbeiten zu gewährleisten (siehe Abbildung).

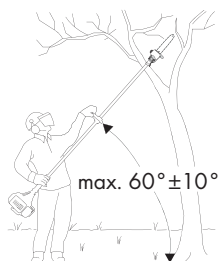

- Benutzen Sie das Gerät nicht auf einer Leiter stehend oder auf einem unsicheren Standplatz.
- Lassen Sie sich nicht zu einem unüberlegten Schnitt verleiten. Das könnte Sie selbst und andere gefährden.
- Kinder sollten beaufsichtigt werden, um sicherzustellen, dass sie nicht mit dem Gerät spielen.
- Wechseln Sie regelmäßig Ihre Arbeitsposition. Eine längere Benutzung des Gerätes kann zu vibrationsbedingten Durchblutungsstörungen der Hände führen. Sie können die Benutzungsdauer jedoch durch geeignete Handschuhe oder regelmäßige Pausen verlängern. Achten Sie darauf, dass die persönliche Veranlagung zu schlechter Durchblutung, niedrige Außentemperaturen oder große Greifkräfte beim Arbeiten die Benutzungsdauer verringern.

## Transport

- Benutzen Sie beim Transport die Schutzhüllen **59** **60**.
- Achten Sie darauf, das Gerät beim Tragen nicht einzuschalten, um Verletzungen zu vermeiden (siehe Abbildung).

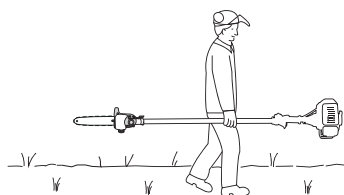

## Reinigung

### Reinigung Motoreinheit

#### HINWEIS

- Nach jedem Gebrauch sollte das Gerät gründlich gereinigt werden.
- Schalten Sie das Gerät vor Reinigungsarbeiten immer aus und ziehen den Zündkerzenstecker **10** ab.
- Reinigen Sie das Gerät regelmäßig mit einem feuchten Tuch und etwas Spülmittel. Achten Sie darauf, dass kein Wasser in das Geräteinnere gelangen kann.

### Reinigung Hochentaster

- Der Hochentaster muss in regelmäßigen Abständen von Sägespänen gesäubert werden.
- ◆ Entfernen Sie die Kettenradabdeckung **38**.
- ◆ Nehmen Sie die Sägekette **31** vom Schwert **30** ab und reinigen Sie die Führungsschiene **41**.
- ◆ Halten Sie die Sägekette **31** scharf und kontrollieren Sie die Spannung, achten Sie auf den Ölstand und die Ölzufuhr.

### Reinigung Heckenschere

- ◆ Kontrollieren Sie die Heckenschere auf gelockerte Schrauben am Messerbalken **20** und ziehen Sie diese bei Bedarf nach.
- ◆ Entfernen Sie festsitzenden Grünschnitt.
- ◆ Pflegen Sie den Messerbalken **20** mit einem Ölspray oder einem Ölkännchen.

### Reinigung Fadenspulen-/ Schnittmesservorsatz

- ◆ Entfernen Sie festsitzenden Grünschnitt.
- ◆ Halten Sie das 3 Zahn-Schnittmesser **49** scharf, um das Arbeiten zu erleichtern.

## Wartung

### Fadenspule / Schnitffaden ersetzen

- 1.) Die Fadenspule **50**, ist wie in Abschnitt Fadenspule montieren / ersetzen zu demontieren. An der Markierung drücken (siehe Abb. 5a), den Deckel drehen und eine Gehäusehälfte abnehmen (siehe Abb. 5b).
- 2.) Spulenteller **1** aus dem Fadenspulen-Gehäuse entnehmen (siehe Abb. 5c).
- 3.) Evtl. noch vorhandenen Schnitffaden entfernen.
- 4.) Neuen Schnitffaden in der Mitte zusammenlegen und die entstandene Schlaufe in die Aussparung des Spulentellers einhängen (siehe Abb. 5d).
- 5.) Faden unter Spannung gegen den Uhrzeigersinn aufwickeln. Der Spulenteller **1** trennt dabei die beiden Hälften des Schnitffadens (siehe Abb. 5d).
- 6.) Die letzten 15 cm der beiden Fadenenden in die gegenüberliegenden Fadenhalter des Spulentellers **1** einhaken (siehe Abb. 5e).
- 7.) Die beiden Fadenenden durch die Metallösen im Fadenspulen-Gehäuse führen (siehe Abb. 5e).
- 8.) Spulenteller **1** in das Fadenspulen-Gehäuse drücken (siehe Abb. 5e).
- 9.) Fügen Sie die Gehäusehälften wieder zusammen.
- 10.) Kurz und kräftig an beiden Fadenenden ziehen, um diese aus den Fadenhaltern zu lösen (siehe Abb. 5f).
- 11.) Überschüssigen Faden auf etwa 13 cm zurückschneiden. Das verringert die Belastung auf den Motor während des Startens und Aufwärmens.

12.) Fadenspule wieder montieren (siehe Kapitel „Fadenspule montieren / ersetzen“). Wird die komplette Fadenspule erneuert, überspringen Sie die Punkte 3–6.

### Luftfilter warten

Verschmutzte Luftfilter verringern die Motorleistung durch zu geringe Luftzufuhr zum Vergaser.

Regelmäßige Kontrolle ist daher unerlässlich. Der Luftfilter ① sollte alle 25 Betriebsstunden kontrolliert werden und bei Bedarf gereinigt werden.

Bei sehr staubiger Luft ist der Luftfilter häufiger zu überprüfen.

- 1.) Entfernen Sie die Abdeckung des Luftfiltergehäuses ⑫.
- 2.) Entnehmen Sie den Luftfilter ①.
- 3.) Reinigen Sie den Luftfilter ① durch Ausklopfen oder Ausblasen (mit Druckluft).
- 4.) Der Zusammenbau erfolgt in umgekehrter Reihenfolge.

#### ACHTUNG!

- Luftfilter nie mit Benzin oder brennbaren Lösungsmitteln reinigen.

### Zündkerze warten

- 1.) Ziehen Sie den Zündkerzenstecker ⑩ ab.
- 2.) Lösen Sie die Zündkerze mit dem beiliegenden Zündkerzenschlüssel ⑤7.
- 3.) Der Zusammenbau erfolgt in umgekehrter Reihenfolge.

Elektrodenabstand = 0,6 mm (Abstand zwischen den Elektroden, zwischen welchen der Zündfunke erzeugt wird). Überprüfen Sie die Zündkerze erstmals nach 10 Betriebsstunden auf Verschmutzung und reinigen Sie diese gegebenenfalls mit einer Kupferdrahtbürste.

Danach die Zündkerze alle 50 Betriebsstunden warten.

### Schutzhaubenmesser schleifen

Das Messer ① (siehe Abb. 2a) kann mit der Zeit stumpf werden. Sollten Sie dies feststellen, lösen Sie die 2 Schrauben mit denen das Messer ① an der Schnitfadenschutzhaut ③ befestigt ist. Befestigen Sie das Messer ① in einem Schraubstock. Schleifen Sie das Messer ① mit einem Schleifstein und achten Sie darauf, den Winkel der Schnittkante beizubehalten.

### Vergaser-Einstellungen

Entfernen Sie die Abdeckung des Luftfiltergehäuses ⑫.

### Gasseilzug einstellen

Sollte die Maximaldrehzahl des Geräts mit der Zeit nicht mehr erreicht werden und sämtliche andere Ursachen nach Abschnitt „Fehlerbehebung“ ausgeschlossen sein, könnte eine Einstellung des Gasseilzuges erforderlich sein. Um den Gasseilzug nachzustellen drehen Sie die Schraube ④ bzw. die Stellschraube ④1 sowie die Kontermutter ④2 korrekt ein (siehe Abb. 4).

### Getriebe fetten

- Ergänzen Sie alle 20 Betriebsstunden etwas Getriebefließfett (ca. 10 g) um das Winkelgetriebe zu schmieren.
- ◆ Öffnen Sie hierzu die Schraube ④ (siehe Ausklappseite) um das Getriebefließfett in das Getriebegehäuse zu drücken.
- ◆ Nach dem Befüllen des Getriebes schliessen Sie die Schmieröffnung wieder mit der Schraube ④.

## Lagerung und Transport

- Bewahren Sie das Gerät an einem sicheren Platz auf.
- Lagern Sie das Gerät und Zubehör sicher und geschützt vor offenen Flammen und Hitze-/Funkenquellen, wie Gasdurchlauferhitzer, Wäschetrockner, Öfen oder tragbaren Radiatoren etc.
- Halten Sie die Schutzhaube ④8, die Fadenspule ⑤0 und den Motor bei der Lagerung immer frei von Mährückständen.
- Der Plastikschutz für das 3 Zahn-Schnittmesser ④9 ist bei Transport und Nichtgebrauch wieder anzubringen.
- Schalten Sie das Gerät vor Wartungsarbeiten immer aus und ziehen Sie den Zündkerzenstecker ⑩ ab.

### Gerät lagern

Wenn Sie das Gerät länger als 30 Tage lagern, muss es hierfür hergerichtet werden. Andernfalls verdunstet der im Vergaser befindliche Treibstoff und lässt einen gummiartigen Bodensatz zurück. Dies könnte den Start erschweren und teure Reparaturarbeiten zur Folge haben.

- 1.) Nehmen Sie den Tankdeckel ④4 ab, um eventuellen Druck im Benzintank ④5 abzulassen. Entleeren Sie vorsichtig den Benzintank ④5.
- 2.) Starten Sie den Motor und lassen Sie ihn laufen, bis dieser stoppt, um den Treibstoff aus dem Vergaser zu entfernen.
- 3.) Lassen Sie den Motor für ca. 10 Minuten abkühlen.
- 4.) Entfernen Sie die Zündkerze (siehe Kapitel „Zündkerze warten“).
- 5.) Geben Sie 1 Teelöffel 2-Takt-Öl in die Verbrennungskammer. Ziehen Sie mehrere Male an dem Startseilzug ④2, um alle mechanischen Teile mit Öl zu benetzen. Setzen Sie die Zündkerze wieder ein.

#### HINWEIS

- Lagern Sie das Gerät an einem trockenen Ort und weit entfernt von möglichen Entzündungsquellen.

### Erneutes Inbetriebnehmen

- 1.) Entfernen Sie die Zündkerze (siehe Kapitel „Zündkerze warten“).
- 2.) Ziehen Sie rasch an dem Startseilzug ④2, um überschüssiges Öl aus der Verbrennungskammer zu entfernen.
- 3.) Reinigen Sie die Zündkerze und achten Sie auf den richtigen Elektrodenabstand an der Zündkerze.
- 4.) Füllen Sie den Benzintank ④5. Siehe Abschnitt „Treibstoff und Öl“.

### Transportieren

- Wenn Sie das Gerät transportieren möchten, entleeren Sie den Benzintank ④5 wie im Abschnitt „Lagerung“ erklärt.

## Fehlersuche

### Motoreinheit

Problem	Mögliche Ursache	Fehlerbehebung
Der Motor springt nicht an.	Fehlerhaftes Vorgehen beim Starten.	Folgen Sie den Anweisungen zum Starten.
Der Motor springt an, hat aber nicht die volle Leistung.	Falsche Einstellung des Choke-Hebels ①.	Choke-Hebel ① auf „  “ stellen.
	Verschmutzter Luftfilter.	Luftfilter reinigen.
Der Motor läuft unregelmäßig.	Falscher Elektrodenabstand der Zündkerze.	Zündkerze reinigen und Elektrodenabstand einstellen oder neue Zündkerze einsetzen.
Verrußte oder feuchte Zündkerze.	Falsche Vergasereinstellung.	Zündkerze reinigen oder durch neue ersetzen.

### Hochentaster

Problem	Mögliche Ursache	Fehlerbehebung
Motor läuft, Sägekette ③ bewegt sich nicht.	Heckenscherenvorsatz bzw. Hochentastervorsatz an Motoreinheit nicht richtig angeschlossen.	Montage prüfen.
Kein Arbeitsfortschritt.	Sägekette ③ trocken bzw. überhitzt oder hängt durch.	Öl nachfüllen bzw. Sägekette ③ nachschleifen, austauschen oder spannen.

### Heckenschere

Problem	Mögliche Ursache	Fehlerbehebung
Motor läuft, Messer bleiben stehen.	Heckenscherenvorsatz bzw. Hochentastervorsatz an Motoreinheit nicht richtig angeschlossen.	Montage prüfen.

## Wartungsintervalle

### Hochentaster

Die hier aufgeführten Angaben beziehen sich auf normale Einsatzbedingungen. Bei erschwerten Bedingungen, wie z. B. starke Staubentwicklung und längeren täglichen Arbeitszeiten sind die angegebenen Intervalle entsprechend zu verkürzen.

Geräteteil	Aktion	Vor Arbeitsbeginn	wöchentlich	bei Störung	bei Beschädigung	bei Bedarf
Kettenschmierung	prüfen	X				
	Sägekette ③ prüfen und auf Schärfzustand achten	X				
	Kettenspannung kontrollieren	X				
Führungsschiene ④	schärfen					X
	prüfen (Abnutzung, Beschädigung)	X				
	reinigen und wenden		X	X		
	entgraten		X			
Kettenrad ④	ersetzen				X	X
	prüfen		X			
Kettenrad ④	ersetzen					X
	prüfen		X			

### Heckenschere

Die hier aufgeführten Angaben beziehen sich auf normale Einsatzbedingungen. Bei erschwerten Bedingungen, wie z. B. starke Staubentwicklung und längeren täglichen Arbeitszeiten sind die angegebenen Intervalle entsprechend zu verkürzen.

Geräteteil	Aktion	Vor Arbeitsbeginn	nach Arbeitsende	bei Bedarf
Schneidmesser	Sichtprüfung	X		
	reinigen		X	X

## Ersatzteilbestellung

### Ersatzteile bestellen

Bei der Ersatzteilbestellung sollten folgende Angaben gemacht werden:

- Typ des Gerätes
- Artikelnummer des Gerätes
- Ident-Nummer des Gerätes

Aktuelle Preise und Infos finden Sie unter

[www.kompennass.com](http://www.kompennass.com)

### HINWEIS

- Nicht aufgeführte Ersatzteile (wie z. B. Fadenspule, Schnitfad) können Sie über unsere Service - Hotline bestellen.

## Entsorgung



Die Verpackung besteht aus umweltfreundlichen Materialien, die Sie über die örtlichen Recyclingstellen entsorgen können. Das Gerät und dessen Zubehör bestehen aus verschiedenen Materialien, wie z. B. Metall und Kunststoffe.

Möglichkeiten zur Entsorgung des ausgedienten Gerätes erfahren Sie bei Ihrer Gemeinde- oder Stadtverwaltung.

### Umweltschutz

- Entleeren Sie den Benzin- und Öltank sorgfältig und geben Sie ihr Gerät an einer Verwertungsstelle ab. Die verwendeten Kunststoff- und Metallteile können sortenrein getrennt werden und so einer Wiederverwendung zugeführt werden.
- Geben Sie Altöl und Benzinreste an einer Entsorgungsstelle ab und schütten diese nicht in die Kanalisation oder in den Abfluss.
- Geben Sie verschmutztes Wartungsmaterial und Betriebsstoffe in einer dafür vorgesehenen Sammelstelle ab.

## Anhang

### Garantie

Sie erhalten auf dieses Gerät 3 Jahre Garantie ab Kaufdatum. Das Gerät wurde sorgfältig produziert und vor Anlieferung gewissenhaft geprüft. Bitte bewahren Sie den Kassenbon als Nachweis für den Kauf auf. Bitte setzen Sie sich im Garantiefall mit Ihrer Servicestelle telefonisch in Verbindung. Nur so kann eine kostenlose Einsendung Ihrer Ware gewährleistet werden.

Die Garantieleistung gilt nur für Material- oder Fabrikationsfehler, nicht aber für Transportschäden, Verschleißteile oder für Beschädigungen an zerbrechlichen Teilen, z. B. Schalter oder Akkus. Das Gerät ist lediglich für den privaten und nicht für den gewerblichen Gebrauch bestimmt.

Bei missbräuchlicher und unsachgemäßer Behandlung, Gewaltanwendung und bei Eingriffen, die nicht von unserer autorisierten Service-Niederlassung vorgenommen wurden, erlischt die Garantie. Ihre gesetzlichen Rechte werden durch diese Garantie nicht eingeschränkt.

Die Garantiezeit wird durch die Gewährleistung nicht verlängert. Dies gilt auch für ersetzte und reparierte Teile. Eventuell schon beim Kauf vorhandene Schäden und Mängel müssen sofort nach dem Auspacken gemeldet werden, spätestens aber zwei Tage nach Kaufdatum. Nach Ablauf der Garantiezeit anfallende Reparaturen sind kostenpflichtig.

## Service

### ⚠️ WARNUNG!

- Lassen Sie Ihr Gerät nur von qualifiziertem Fachpersonal und nur mit Originalersatzteilen reparieren. Damit wird sichergestellt, dass die Sicherheit des Gerätes erhalten bleibt.

#### DE Service Deutschland

Tel.: 0800 5435 111 (Kostenfrei aus dem dt. Festnetz/  
Mobilfunknetz)  
E-Mail: [kompernass@lidl.de](mailto:kompernass@lidl.de)  
IAN 273489

#### AT Service Österreich

Tel.: 0820 201 222 (0,15 EUR/Min.)  
E-Mail: [kompernass@lidl.at](mailto:kompernass@lidl.at)  
IAN 273489

#### CH Service Schweiz

Tel.: 0842 665566 (0,08 CHF/Min., Mobilfunk max. 0,40 CHF/  
Min.)  
E-Mail: [kompernass@lidl.ch](mailto:kompernass@lidl.ch)  
IAN 273489

### Erreichbarkeit Hotline:

Montag bis Freitag von 8:00 Uhr – 20:00 Uhr (MEZ)

### Importeur

KOMPERNASS HANDELS GMBH  
BURGSTRASSE 21  
44867 BOCHUM  
GERMANY  
[www.kompernass.com](http://www.kompernass.com)

## Original-Konformitätserklärung

Wir, KOMPERNASS HANDELS GMBH, Dokumentenverantwortlicher:  
Herr Semi Uguzlu, BURGSTR. 21, 44867 BOCHUM, DEUTSCHLAND,  
erklären hiermit, dass dieses Gerät mit den folgenden Normen, normativen  
Dokumenten und EG-Richtlinien übereinstimmt:

**Maschinenrichtlinie  
(2006 / 42 / EC)**

**Outdoor Richtlinie  
(2005 / 88 / EC)**

**Emissionsrichtlinie  
(2012/46/EU)**

### Angewandte harmonisierte Normen:

EN ISO 11806-1: 2011

EN ISO 10517: 2009+A1

EN ISO 11680-1: 2011

### Typ / Gerätebezeichnung:

Benzin-Kombigerät 4 in 1 FBK 4 B2

**Herstellungsjahr: 09-2015**

**Seriennummer: IAN 273489**

Bochum, 22.09.2015



Semi Uguzlu

- Qualitätsmanager -

Technische Änderungen im Sinne der Weiterentwicklung sind vorbehalten.

**KOMPERNASS HANDELS GMBH**

BURGSTRASSE 21

44867 BOCHUM

DEUTSCHLAND / GERMANY

[www.kompernass.com](http://www.kompernass.com)

Last Information Update · Tilstand af information · Version des informations

Stand van de informatie · Stand der Informationen:

09 / 2015 · Ident.-No.: FBK4B2-092015-3

---

IAN 273489