

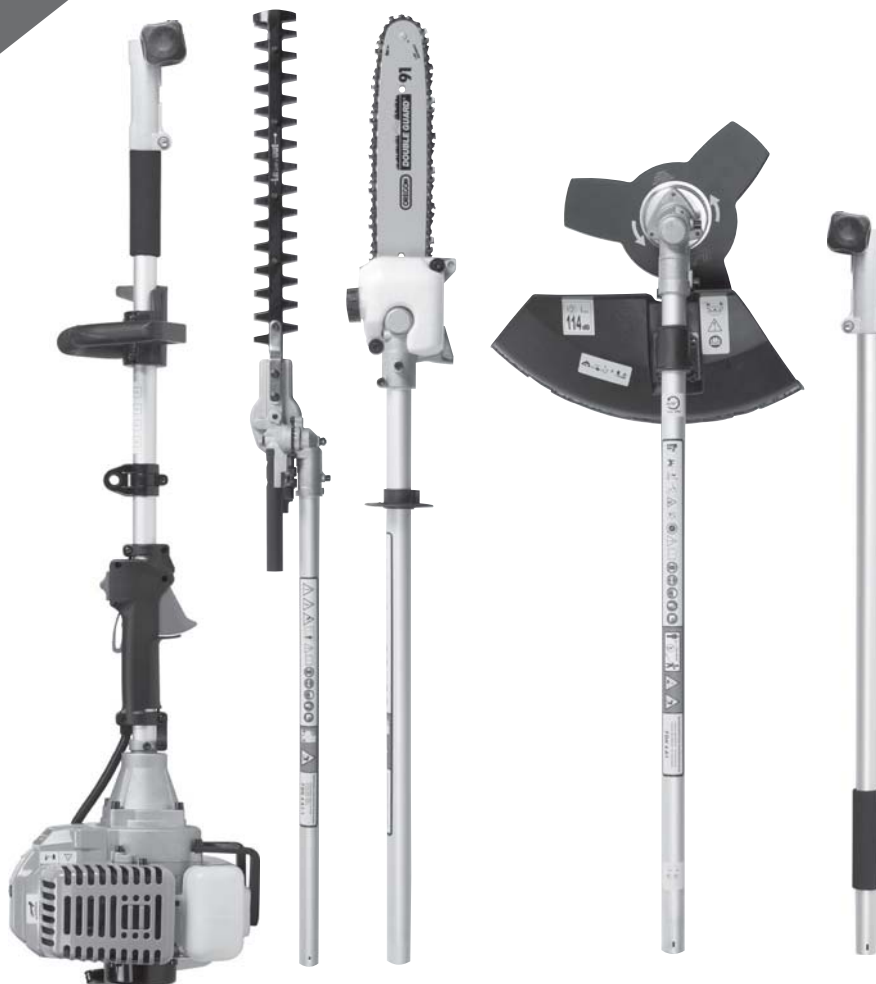

www.lidl-service.com



ATTREZZO MULTIFUNZIONE A MOTORE 4 IN 1 FBK 4 B2

IT MT

ATTREZZO MULTIFUNZIONE A MOTORE 4 IN 1

Traduzione delle istruzioni d'uso originali
Leggere attentamente prima di utilizzare la macchina!

GB MT

4-IN-1 PETROL MULTI-TOOL

Translation of the original instructions
Read carefully before using machine!

PT

APARELHO COMBINADO A GASOLINA 4 EM 1

Tradução do manual de instruções original
Ler com atenção antes da utilização da máquina!

DE AT CH

BENZIN-KOMBIGERÄT 4 IN 1

Originalbetriebsanleitung
Vor dem Gebrauch der Maschine sorgfältig lesen!

IAN 273489

IT

PT

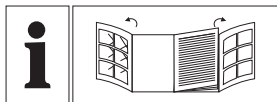

IT MT

Prima di leggere aprire la pagina con le immagini e prendere confidenza con le diverse funzioni dell'apparecchio.

PT

Antes de começar a ler abra na página com as imagens e, de seguida, familiarize-se com todas as funções do aparelho.

GB MT

Before reading, unfold the page containing the illustrations and familiarise yourself with all functions of the device.

DE AT CH

Klappen Sie vor dem Lesen die Seite mit den Abbildungen aus und machen Sie sich anschließend mit allen Funktionen des Gerätes vertraut.

IT/MT	Traduzione delle istruzioni d'uso originali	Pagina	1
PT	Tradução do manual de instruções original	Página	19
GB/MT	Translation of the original instructions	Page	37
DE/AT/CH	Originalbetriebsanleitung	Seite	55

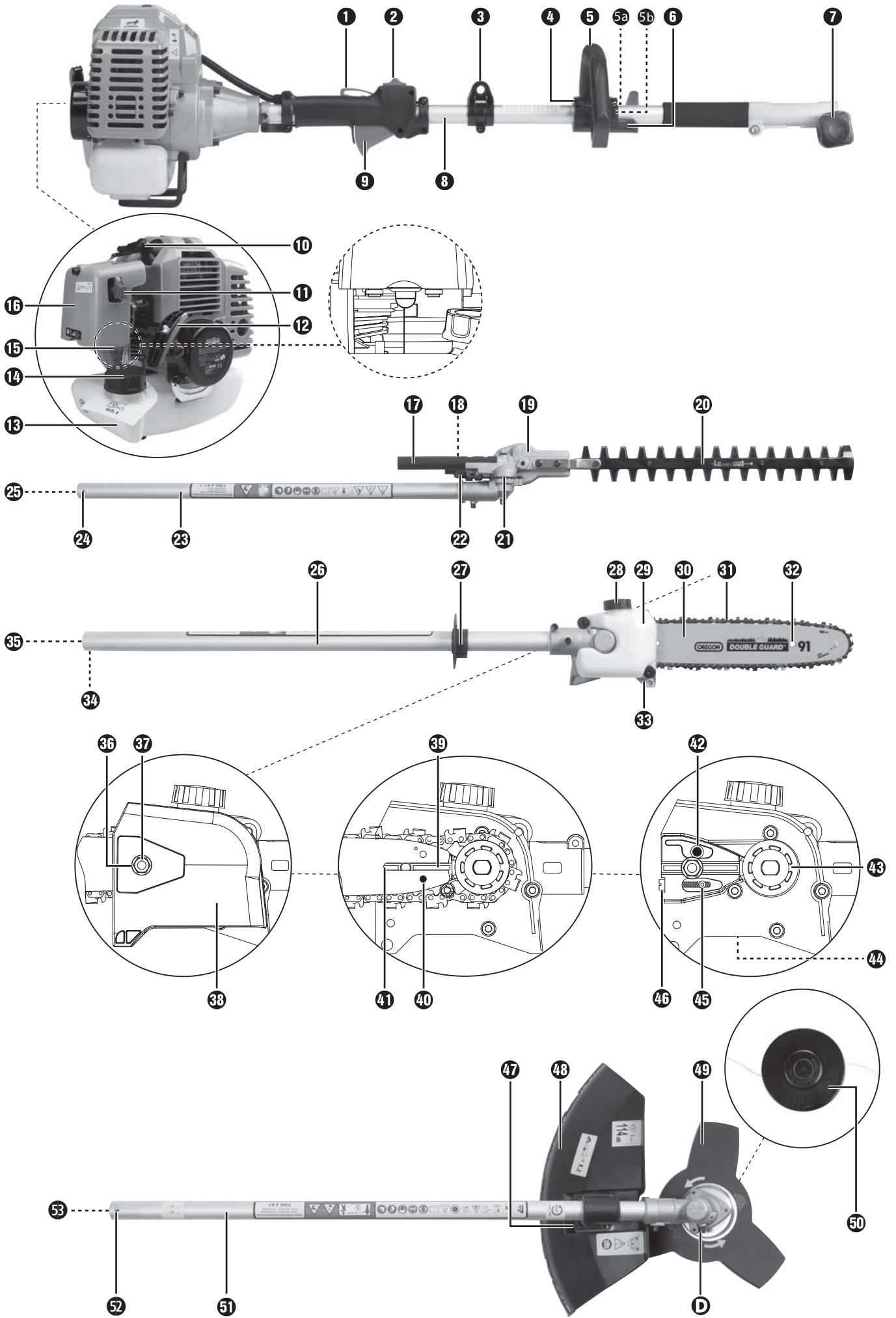

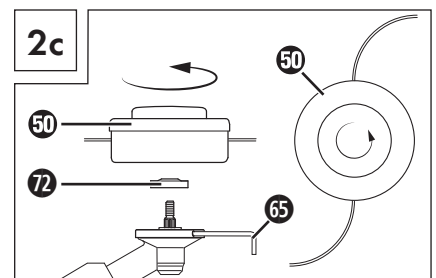
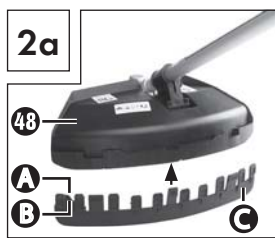
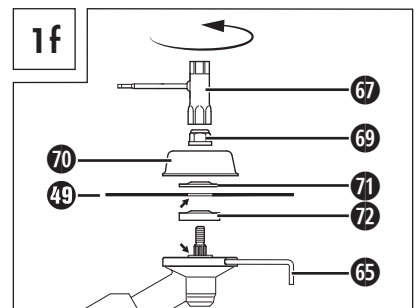
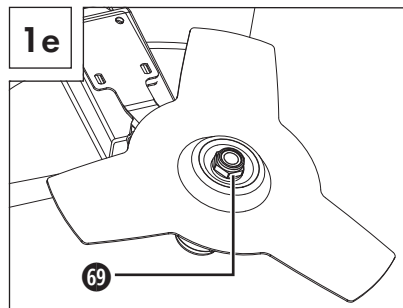
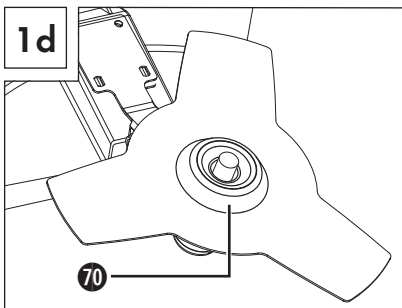
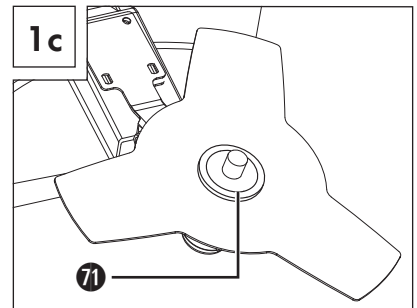
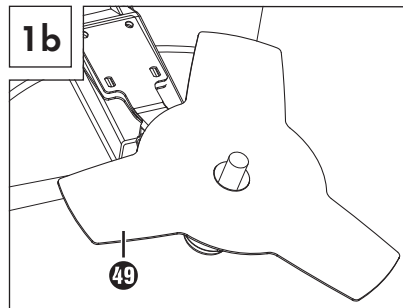
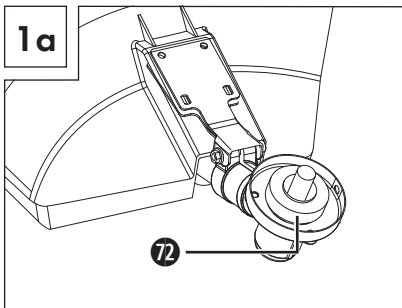
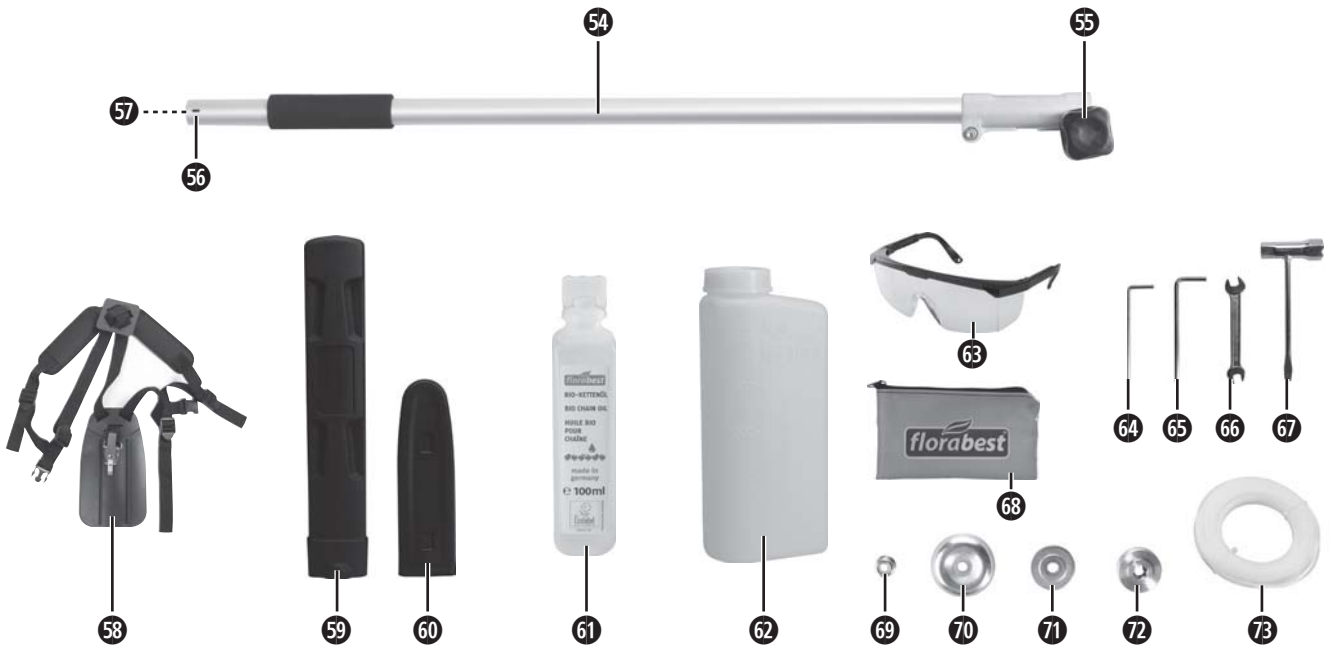

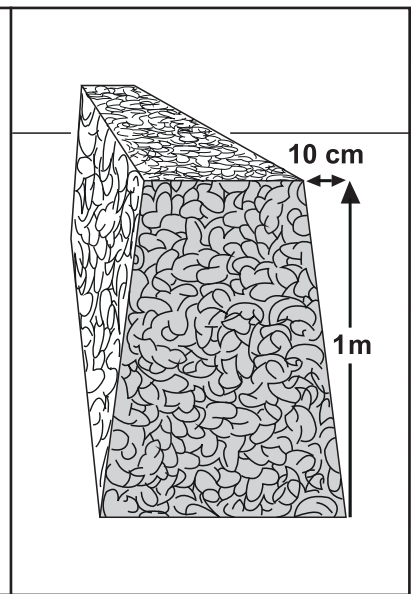
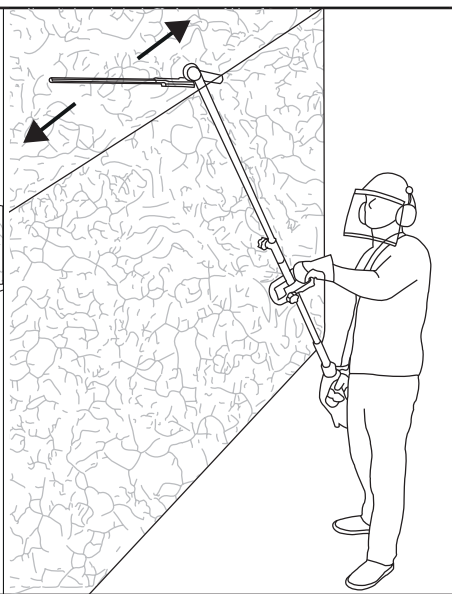
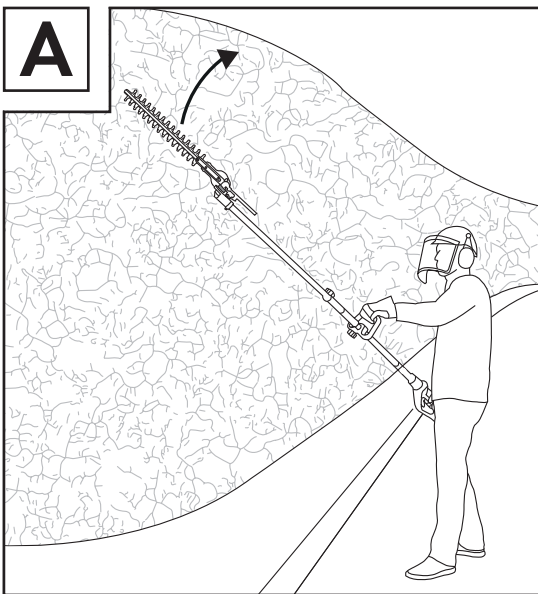
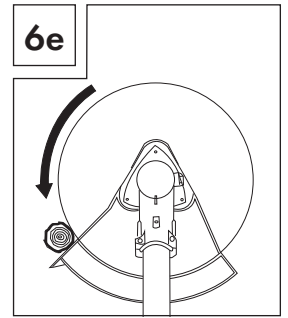
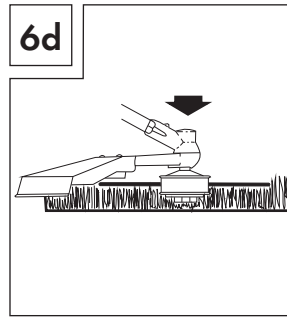
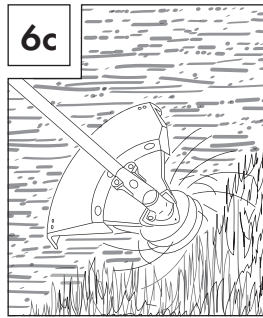
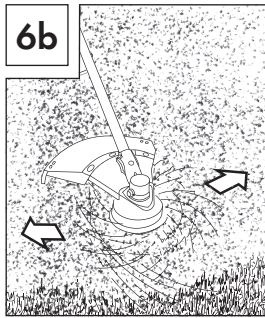
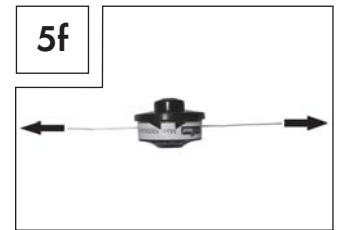
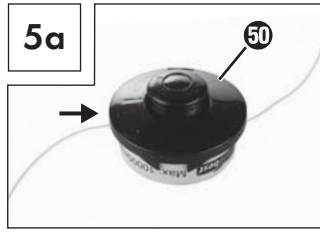
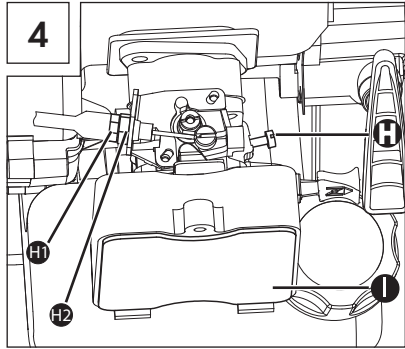
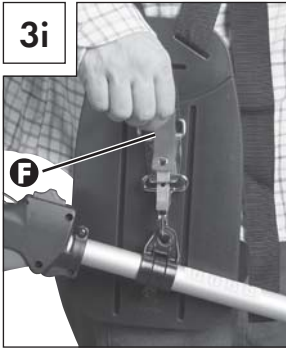
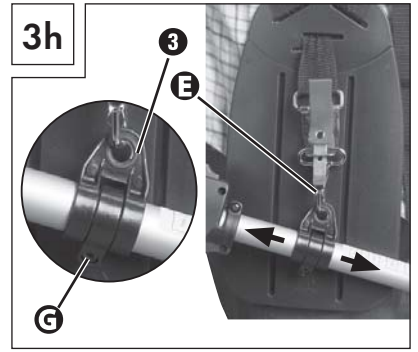
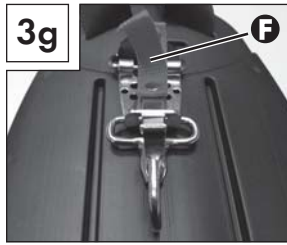
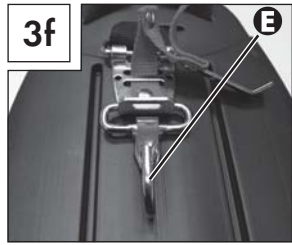
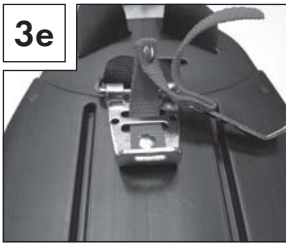

Indice

Introduzione 2

Uso conforme	2
Dotazione	2
Volume della fornitura	3
Dati tecnici.	3

Indicazioni relative alla sicurezza 6

Indicazioni per la sicurezza sul lavoro per i tagliaiepi.	6
Indicazioni di sicurezza integrative per tagliaiepi	7
Indicazioni per la sicurezza sul lavoro per il potatore.	7
Misure preventive contro il contraccolpo.	8
Indicazioni per la sicurezza sul lavoro per le bobine	8
Indicazioni per la sicurezza sul lavoro per la lama di taglio.	9
Dispositivi di sicurezza	9

Prima della messa in funzione 10

Montaggio della manopola	10
Montaggio del meccanismo di scatto rapido	10
Fissaggio / Montaggio tracolla	10
Montaggio del tagliaiepi	10
Smontaggio del tagliaiepi	10
Ribaltamento del tagliaiepi	10
Montaggio della catena della sega e della lama.	10
Smontaggio della catena della sega	10
Tensionamento e controllo della catena della sega	10
Lubrificazione della catena	11
Affilatura della catena della sega.	11
Montaggio dell'accessorio di prolunga.	11
Montaggio/smontaggio della cappa di protezione.	11
Montaggio / Sostituzione della lama di taglio.	11
Montaggio / Sostituzione della bobina	12
Indossare la tracolla	12
Regolazione dell'altezza di taglio.	12

Messa in funzione 12

Avvio a motore freddo.	12
Avvio a motore caldo	12
Lavoro con il tagliaiepi.	13
Tecniche di taglio.	13
Lavorare con il potatore.	13
Tecniche di troncatura	13
Lavorare in sicurezza.	14

Trasporto 14

Pulizia. 14

Manutenzione 14

Stoccaggio e trasporto 15

Ricerca dei guasti 16

Blocco motore	16
Potatore	16
Tagliasiepi	16

Intervalli di manutenzione 16

Potatore	16
Tagliasiepi	16

Ordinazione dei pezzi di ricambio. 16

Smaltimento. 17

Appendice 17

Garanzia	17
Assistenza	17
Importatore	17
Traduzione della dichiarazione di conformità originale	18

ATTREZZO MULTIFUNZIONE A MOTORE 4 IN 1 FBK 4 B2

Introduzione

Ci congratuliamo per l'acquisto del vostro nuovo apparecchio. È stato scelto un prodotto di alta qualità. Il manuale di istruzioni è parte del presente prodotto. Esso contiene importanti indicazioni per la sicurezza, l'uso e lo smaltimento. Prima di utilizzare il prodotto, familiarizzare con tutte le indicazioni relative ai comandi e alla sicurezza. Utilizzare il prodotto solo come descritto e per i campi d'impiego indicati. In caso di cessione del prodotto a terze persone, consegnare anche tutta la relativa documentazione.

Uso conforme

Tagliasiepi a manico lungo

Questo apparecchio è pensato per tagliare e potare siepi, cespugli e arbusti ornamentali in ambito domestico. Si tratta di un apparecchio manuale con motore integrato in cui le lame disposte lineari si muovono avanti e indietro.

AVVERTENZA!

► I tagliasiepi non sono adatti per l'uso da parte dei bambini.

Potatore

Questo apparecchio è concepito per lavori di potatura degli alberi.

Lama di taglio a 3 denti / bobina

Utilizzo della lama di taglio a 3 denti: per tagliare erba alta, sterpaglia e rami deboli

Utilizzo con bobina: per tagliare prati ed erbacce non folte.

Accessorio prolunga

ATTENZIONE!

■ Non utilizzare la prolunga / il braccio **54** in combinazione con l'insero lama di taglio a 3 denti/bobina!

Qualsiasi altro utilizzo non esplicitamente autorizzato nel presente manuale di istruzioni può causare danni all'apparecchio e rappresentare un vero pericolo per l'operatore. Rispettare sempre le limitazioni indicate nelle istruzioni di sicurezza. Rispettare le prescrizioni nazionali che possono prevedere limitazioni all'utilizzo della macchina. Qualunque altro impiego o modifica della macchina è da considerarsi non conforme alla destinazione d'uso prevista e può comportare gravi rischi di infortunio.

Non previsto per un uso professionale.

USI NON CONSENTITI

A causa del pericolo fisico che l'operatore corre, non utilizzare l'apparecchio per eseguire i seguenti lavori: pulizia di sentieri o come trinciapaglia per triturare rami di alberi e siepi. Inoltre l'apparecchio non va utilizzato per spianare rigonfiamenti del terreno, ad es. le tane delle talpe. Per motivi di sicurezza, non utilizzare l'apparecchio come gruppo propulsore per altri apparecchi di qualsiasi tipo. La responsabilità di eventuali danni o lesioni conseguenti a tale comportamento è dell'operatore / utente e non del produttore.

Dotazione

Blocco motore FBK 4 B2-1

- 1 Blocco di accensione
- 2 Interruttore ON/OFF
- 3 Occhiello per tracolla
- 4 4 viti di fissaggio (con anello elastico, rondella e dado)
- 5 Manopola
- 5a Anello di gomma
- 5b Perno
- 6 Staffa
- 7 Manopola a vite
- 8 Braccio
- 9 Leva dell'acceleratore
- 10 Spina della candela di accensione
- 11 Leva starter
- 12 Corda di avvio
- 13 Serbatoio benzina
- 14 Coperchio serbatoio
- 15 Pompa carburante "Primer"
- 16 Coperchio alloggiamento filtro dell'aria

Accessorio tagliasiepi FBK 4 B2-3

- 17 Impugnatura
- 18 Sblocco/Blocco
- 19 Scatola ingranaggi
- 20 Barra lame
- 21 Piastra di base (tagliasiepi)
- 22 Leva di regolazione
- 23 Braccio anteriore (tagliasiepi)
- 24 Perno di blocco
- 25 Albero motore

Accessorio potatore FBK 4 B2-4

- 26 Braccio anteriore (potatore)
- 27 Anello di protezione
- 28 Coperchio serbatoio dell'olio
- 29 Serbatoio dell'olio
- 30 Lama
- 31 Catena della sega
- 32 Ausilio per affilatrice
- 33 Battuta
- 34 Perno di blocco
- 35 Albero motore
- 36 Dado
- 37 Filettatura
- 38 Coperchio ruota dentata
- 39 Guida per lama
- 40 Foro per lama
- 41 Binario di guida
- 42 Oliatore a goccia
- 43 Ruota dentata
- 44 Vite di regolazione olio
- 45 Perno tendicatena
- 46 Vite tendicatena

Accessorio bobina/lama di taglio FBK 4 B2-2

- 47 4 viti di fissaggio (con anello elastico, rondella e dado)
- 48 Cappa di protezione
- 49 Lama di taglio a 3 denti
- 50 Bobina con filo da taglio
- 51 Braccio anteriore (bobina / lama di taglio a 3 denti)
- 52 Perno di blocco
- 53 Albero motore

Accessorio prolunga

- 54 Braccio
- 55 Manopola a vite
- 56 Perno di blocco
- 57 Albero motore

Accessori

- 58 Tracolla
- 59 Involucro protezione lama
- 60 Involucro protezione catena
- 61 Olio per catene biologico
- 62 Flacone miscela olio/benzina
- 63 Occhiali di protezione
- 64 Chiave esagonale M4
- 65 Chiave esagonale M5
- 66 Chiave a brugola SW 8/10
- 67 Chiave per candele/Cacciavite per vite con intaglio
- 68 Cassetta attrezzi
- 69 Dado M10 x 1,0 (filettatura sinistrorsa)
- 70 Coperchio della piastra di pressione
- 71 Piastra di pressione
- 72 Disco di trascinamento
- 73 Filo

Volume della fornitura

- 1 Blocco motore
- 1 Accessorio tagliasiepi FBK 4 B2-3 (di seguito denominato tagliasiepi)
- 1 Accessorio potatore FBK 4 B2-4 (di seguito denominato potatore)
- 1 Accessorio bobina/lama di taglio FBK 4 B2-2
- 1 Accessorio prolunga
- 1 Impugnatura con staffa
- 1 Bobina con filo di taglio
- 1 Filo (Ø: 2,4 mm / lunghezza: 6 m)
- 1 Lama di taglio a 3 denti
- 1 Tracolla
- 1 Involucro protezione catena
- 1 Involucro protezione lama
- 1 Flacone miscela olio/benzina
- 1 100 ml di olio per catene bio
- 1 Cassetta attrezzi
- 1 Chiave esagonale M4
- 1 Chiave esagonale M5
- 1 Chiave per candele/Cacciavite per vite con intaglio
- 1 Chiave a brugola SW 8/10
- 1 Occhiali di protezione
- 1 Manuale di istruzioni

Dati tecnici

Blocco motore:

Tipo di motore:	FBK 4 B2-1 motore a 2 tempi, raffreddamento ad aria, cilindri cromati
Potenza motore (max):	1,35 kW / 1,85 CV
Cilindrata:	42,7 cm ³
Numero di giri a vuoto del motore:	3000 min ⁻¹
Max. numero di giri motore con lama di taglio a 3 denti:	9200 min ⁻¹
con bobina:	8700 min ⁻¹
con sega a catena:	9200 min ⁻¹
con tagliasiepi:	9200 min ⁻¹
Velocità max. di taglio con lama di taglio a 3 denti:	6900 min ⁻¹
con bobina:	6525 min ⁻¹
con sega a catena:	20 m/s
con tagliasiepi:	1550 min ⁻¹
Accensione:	elettrica
Funzionamento:	frizione centrifuga

Peso:

(serbatoio vuoto): ca. 5,6 kg

Capacità del serbatoio: 1200 cm³

Candela di accensione: CDK L8RTC

Consumo carburante

con potenza motore max.: 0,6 kg/h

Consumo

carburante specifico

con potenza motore max.: 446 g/kWh

Tagliasiepi:

Lunghezza taglio: 425 mm

Distanza tra i denti: 20 mm

Peso

(pronto per l'uso): ca. 2,24 kg

Potatore:

Peso (pronto per l'uso): ca. 1,6 kg

Serbatoio dell'olio quantità

di riempimento consigliata: 140 cm³

Lunghezza taglio: circa 260 mm

Lama:

Oregon tipo 100SDEA318

Catena della sega:

Oregon 91P040X

Oregon 91P040E

Accessorio bobina/lama di taglio: FBK 4 B2-2

Filo con bobina (IAN 273489):

Ø filo della circonferenza di taglio: 43 cm

Lunghezza filo: 6,0 m

Ø filo: 2,4 mm

Lama di taglio a 3 denti (IAN 273489):

Ø lama di taglio - circonferenza di taglio: 25,5 cm

Informazioni sul rumore e sulle vibrazioni:

Valore di misurazione dei rumori determinato secondo ISO 22868, EN ISO 10517. Il livello di rumore classificato A è tipicamente:

Tagliasiepi:

Livello di pressione acustica L_{pA} :	98,79	dB(A)
Incertezza K_{WA} :	2,5	dB
Livello di potenza acustica L_{WA} :	109,53	dB(A)
Livello di potenza acustica garantito L_{WA} :	114	dB(A)
Incertezza K_{WA} :	2,5	dB

Potatore:

Livello di pressione acustica L_{pA} :	97,06	dB(A)
Incertezza K_{WA} :	2,5	dB
Livello di potenza sonora:	110,87	dB(A)
Incertezza K_{WA} :	2,5	dB

Lama di taglio a 3 denti:

Livello di pressione acustica L_{pA} :	97,64	dB(A)
Incertezza K_{pA} :	2,5	dB
Livello di potenza acustica L_{WA} :	111,27	dB(A)
Incertezza K_{WA} :	2,5	dB

Filo:

Livello di pressione acustica L_{pA} :	99,08	dB(A)
Incertezza K_{pA} :	2,5	dB
Livello di potenza acustica L_{WA} :	108,18	dB(A)
Incertezza K_{WA} :	2,5	dB

Indossare paraorecchi per evitare danni acustici!

Valori di oscillazione (somma vettori di tre direzioni) determinati secondo EN ISO 11806-1, EN ISO 10517, EN ISO 11680-1:

Tagliasiepi:

Vibrazione sull'impugnatura anteriore: Valore di emissione delle vibrazioni
 $a_{h,D} = 4,182 \text{ m/s}^2$
 Fattore di convergenza $K = 1,5 \text{ m/s}^2$

Vibrazione sull'impugnatura posteriore: Valore di emissione delle vibrazioni
 $a_{h,D} = 9,695 \text{ m/s}^2$
 Fattore di convergenza $K = 1,5 \text{ m/s}^2$

Potatore:

Vibrazione sull'impugnatura anteriore: Valore di emissione delle vibrazioni
 $a_{h,D} = 3,855 \text{ m/s}^2$
 Fattore di convergenza $K = 1,5 \text{ m/s}^2$

Vibrazione sull'impugnatura posteriore: Valore di emissione delle vibrazioni
 $a_{h,D} = 7,590 \text{ m/s}^2$
 Fattore di convergenza $K = 1,5 \text{ m/s}^2$

Bobina:

Vibrazione sull'impugnatura anteriore: Valore di emissione delle vibrazioni
 $a_{h,D} = 4,700 \text{ m/s}^2$
 Fattore di convergenza $K = 1,5 \text{ m/s}^2$

Vibrazione sull'impugnatura posteriore: Valore di emissione delle vibrazioni
 $a_{h,D} = 7,547 \text{ m/s}^2$
 Fattore di convergenza $K = 1,5 \text{ m/s}^2$

Lama di taglio a 3 denti:

Vibrazione sull'impugnatura anteriore: Valore di emissione delle vibrazioni
 $a_{h,D} = 4,622 \text{ m/s}^2$
 Fattore di convergenza $K = 1,5 \text{ m/s}^2$

Vibrazione sull'impugnatura posteriore: Valore di emissione delle vibrazioni
 $a_{h,D} = 7,708 \text{ m/s}^2$
 Fattore di convergenza $K = 1,5 \text{ m/s}^2$

AVVERTENZA

- Il livello di vibrazione indicato nelle presenti istruzioni è stato misurato secondo un metodo di prova conforme alle norme EN ISO 11806-1, EN ISO 10517, EN ISO 11680-1 e può essere utilizzato per il confronto dell'apparecchio. Il coefficiente di emissione delle vibrazioni può anche essere usato per una stima introduttiva dell'esposizione.

AVVERTENZA!

- Il livello di vibrazione cambierà in base all'uso e in alcuni casi può essere superiore al valore indicato nelle presenti istruzioni. Il carico di vibrazioni potrebbe venire sottovalutato se l'apparecchio viene regolarmente utilizzato in questo modo. Per una stima precisa del carico di vibrazione durante un dato periodo di lavoro, si dovrebbe tenere conto anche dei tempi nei quali l'apparecchio viene spento o gira, ma non è effettivamente in funzione. Questo può ridurre chiaramente il carico di vibrazioni per tutto il periodo di lavoro.

AVVERTENZA!

- Evitare anche rischi di vibrazioni, ad esempio il rischio di una sindrome di Raynaud, effettuando pause di lavoro frequenti nelle quali ad esempio vi strofinate le mani!

Spiegazione delle targhette di avviso sul blocco motore:

Attenzione! Prima della messa in funzione, leggere il manuale di istruzioni!



Indossare guanti di protezione!



Indossare scarpe antinfortunistiche!



Indossare paraorecchi!



Indossare un casco!



Indossare occhiali di protezione!



Attenzione: parti surriscaldate. Mantenere la distanza!



1. Accendere l'apparecchio



2. Riempire la pompa del carburante (Primer)



3. Tirare la leva dello starter



4. Tirare la corda di avvio



Tirare la leva dello starter

Premere 6 volte la pompa del carburante (Primer)

Rapporto di miscelazione: 40 parti di benzina e 1 parte di olio
40:1

Benzina: ROZ 95 / ROZ 98

Olio per motore a 2 tempi: ISO - L - EGD / JASO FD

Spiegazione delle targhette di avviso sul tagliasepi:

Pericolo di morte per folgorazione! Rimanere ad almeno 10 m dalle linee elettriche.

Attenzione! Oggetti in caduta.

In particolare durante il taglio sopra la testa.

Attenzione! Pericolo di lesioni per le lame in movimento.

Mantenere la distanza!

Avvertenza generale!

1. Infilare il perno sul braccio anteriore fino alla battuta nella scanalatura del braccio del blocco motore.
2. Per un inserimento corretto la linea rossa deve essere a filo con il braccio del blocco motore.
3. Se non fosse possibile, tirare la corda di avvio per regolare l'albero.
ATTENZIONE! L'interruttore ON/OFF deve essere su "0".

Spiegazione delle targhette di avviso sul potatore:

Pericolo di morte per folgorazione! Rimanere ad almeno 10 m dalle linee elettriche.

Proteggere l'apparecchio dalla pioggia o dall'umido!

Attenzione! Oggetti in caduta.

In particolare durante il taglio sopra la testa.

Attenzione! Pericolo di lesioni per le lame in movimento.

Avvertenza generale!

1. Infilare il perno sul braccio anteriore fino alla battuta nella scanalatura del braccio del blocco motore.
2. Per un inserimento corretto la linea rossa deve essere a filo con il braccio del blocco motore.
3. Se non fosse possibile, tirare la corda di avvio per regolare l'albero.
ATTENZIONE! L'interruttore ON/OFF deve essere su "0".

Spiegazione delle targhette di avviso sull'accessorio bobina/lama di taglio:

Attenzione! Filettatura sinistrorsa.

Proteggere l'apparecchio dalla pioggia o dall'umido!

Prestare attenzione a eventuali oggetti proiettati in aria!

Attenzione a eventuali rinculi!

Attenzione! Pericolo di lesioni causate dalla lama di taglio in rotazione! Tenere a distanza mani e piedi!

Attenzione: la benzina è facilmente infiammabile!

Pericolo di esplosione! Non rovesciare il carburante!

Prima di effettuare interventi di manutenzione, spegnere l'apparecchio e staccare la spina della candela di accensione!

Attenzione! Pericolo di soffocamento!

Attenzione! Vapori CO tossici (vapori di monossido di carbonio)!
Non utilizzare l'apparecchio in ambienti chiusi!

Attenzione! Non utilizzare lame per seghe circolari come lame di taglio.

Aggiungere il grasso ogni 20 ore di esercizio (grasso fluido per ingranaggi)

La distanza tra la macchina e una terza persona dovrebbe essere di almeno 15 metri!

Lo strumento da taglio (lama di taglio / filo di taglio) è ancora in funzione!

Attenzione: parti surriscaldate. Mantenere la distanza!

Indicazione sul livello di potenza acustica LWA in dB.

Divieto di fuochi, fiamme libere e fumo!

1. Infilare il perno sul braccio anteriore fino alla battuta nella scanalatura del braccio del blocco motore.
2. Per un inserimento corretto la linea rossa deve essere a filo con il braccio del blocco motore.
3. Se non fosse possibile, tirare la corda di avvio per regolare l'albero.
ATTENZIONE! L'interruttore ON/OFF deve essere su "0".



Indicazioni relative alla sicurezza

IMPORTANTE! LEGGERE CON ATTENZIONE PRIMA DELL'USO. CONSERVARE COME RIFERIMENTO.

Indicazioni per la sicurezza sul lavoro per i tagliaiepi

AVVERTENZA

- ▶ Il tagliaiepi viene fornito completamente assemblato.
- ▶ Le avvertenze e le illustrazioni per l'impostazione, l'uso del tagliaiepi o dei suoi componenti di regolazione, la manutenzione, la lubrificazione da parte dell'utente sono riportate nelle presenti istruzioni e nel pieghevole.
- ▶ Avvisi sulla posizione di lavoro (vedere pieghevole).
- ▶ Avvisi sui componenti di regolazione (vedere pieghevole).
- ▶ Avvisi per l'uso sicuro del carburante (vedere capitolo "Preparativi" punto f).
- ▶ Le avvertenze in merito alla sostituzione consigliata o alla riparazione di componenti nonché al servizio clienti e alle specifiche dei pezzi di ricambio da usare, nella misura in cui riguardano la salute e la sicurezza degli utenti, sono riportate nel presente manuale.
- ▶ Le spiegazioni di tutti i simboli grafici, dei dati, delle caratteristiche e dei dati tecnici usati sul tagliaiepi così come le procedure in caso di incidenti e guasti sono riportate nel presente manuale.
- ▶ Utensile bloccato: rimuovere il materiale incastrato dalla barra lame .

AVVERTENZA!

- L'uso del tagliaiepi è vietato ai bambini.
- Essere sempre vigili, badare attentamente a cosa si sta facendo ed essere prudenti quando si lavora con l'apparecchio. Non utilizzare l'apparecchio se si è malati o non si è riposati a sufficienza, o se si è sotto l'influsso di droghe, alcol o farmaci. Un solo momento di disattenzione nell'uso dell'apparecchio può dare luogo a gravi lesioni.
- Evitare usi impropri, utilizzare la macchina solo come descritto nel capitolo "Uso conforme".



Leggere con attenzione il manuale di istruzioni prima di usare l'apparecchio.

Preparativi

- a) QUESTO TAGLIASIEPI POTREBBE CAUSARE GRAVI LESIONI! Leggere con attenzione le istruzioni per un uso corretto, per la preparazione, per la manutenzione, per l'avvio e per lo stoccaggio del tagliaiepi. Prendere confidenza con tutti i componenti di regolazione e con l'uso adeguato del tagliaiepi.
- b) L'uso del tagliaiepi è vietato ai bambini.
- c) Attenzione per cavi di corrente fuori terra.
- d) Evitare l'uso del tagliaiepi se vi sono persone, soprattutto bambini, nelle sue vicinanze.
- e) Indossare indumenti idonei! Non indossare abiti larghi o gioielli che potrebbero rimanere impigliati nelle parti in movimento. Si consiglia di indossare guanti resistenti, scarpe antiscivolo e occhiali di protezione.
- f) Procedere con cautela quando si lavora con il carburante, poiché è facilmente infiammabile e i suoi vapori sono esplosivi. I punti seguenti andrebbero osservati:
- utilizzare solo contenitori appositamente previsti.
 - Non rimuovere mai il tappo del serbatoio né rabboccare la benzina quando il motore è in funzione o scotta. Prima del rabbocco aspettare che il motore e i componenti dello scarico si raffreddino.

- Non fumare.
 - Rabboccare il serbatoio sempre in luoghi aperti.
 - Non stoccare mai il tagliaiepi o il contenitore del carburante in un luogo in cui si trova una fiamma libera, ad esempio in prossimità di un bollitore per acqua calda.
 - Se la benzina fuoriesce non cercare di avviare il motore, bensì prima dell'avvio allontanare la macchina dalla superficie sporca di benzina.
 - Dopo il rabbocco riporre sempre il tappo del serbatoio e chiuderlo con sicurezza.
 - Lo svuotamento del serbatoio deve essere effettuato all'aperto.
- g) Se il dispositivo di taglio tocca un corpo estraneo oppure se aumentano i rumori di funzionamento o il tagliaiepi vibra in modo insolito, spegnere il motore e aspettare che il tagliaiepi si fermi. Staccare dalla candela la spina della candela di accensione e adottare le seguenti misure:
- verificare la presenza di danni;
 - verificare le parti lasche e fissare tutte le parti lasche;
 - sostituire le parti danneggiate con parti equivalenti o farle riparare.



Indossare paraorecchi!



Indossare occhiali di protezione!

- Imparare a usare bene il tagliaiepi per poterlo fermare immediatamente in caso di emergenza.

Funzionamento

- a) Il motore va fermato prima di:
- pulizia o eliminazione di un blocco;
 - verifica, manutenzione o lavori al tagliaiepi;
 - impostazione della posizione di lavoro del dispositivo di taglio;
 - se il tagliaiepi rimane incustodito.
- b) Prima di avviare il motore, assicurarsi sempre che il tagliaiepi si trovi correttamente in una delle posizioni di lavoro predefinite .
- c) Quando si utilizza il tagliaiepi, assicurarsi sempre di assumere una posizione stabile, in particolare quando ci si trova su una scala.
- d) Non utilizzare il tagliaiepi con un dispositivo di taglio difettoso o fortemente usurato.
- e) Per evitare il pericolo di incendio, assicurarsi che il motore e l'ammortizzatore siano privi di depositi, foglie o lubrificanti fuoriusciti.
- f) Assicurarsi sempre che durante l'uso del tagliaiepi tutte le impugnature e i dispositivi di sicurezza siano montati. Non cercare mai di utilizzare un tagliaiepi non integro o con una modifica non consentita.
- g) Utilizzare sempre entrambe le mani se il tagliaiepi è dotato di due impugnature.
- h) Ispezionare sempre l'ambiente circostante e cercare di individuare eventuali pericoli che potrebbero non venire avvertiti a causa dei rumori del tagliaiepi.

Manutenzione e conservazione

- Quando il taglia siepi viene messo a riposo per manutenzione, ispezione o stoccaggio, spegnere il motore, staccare la spina dalla candela e sincerarsi che tutte le parti rotanti si siano fermate. Aspettare che la macchina si raffreddi prima di effettuare verifiche, impostazioni, ecc.
- Stoccare il taglia siepi in luoghi dove i vapori di benzina non possono entrare in contatto con fiamme libere o scintille. Lasciare sempre raffreddare il taglia siepi prima di ritirarlo.
- Durante il trasporto o lo stoccaggio del taglia siepi coprire sempre il dispositivo di taglio con l'apposita protezione.

Indicazioni di sicurezza integrative per taglia siepi

Sicurezza dell'ambiente

- Effettuare tagli della siepe solo alla luce diurna o in presenza di una adeguata luce artificiale.
- Durante il taglio assicurarsi di non toccare oggetti come ad esempio funi metalliche o supporti di piante. Ciò potrebbe causare danni alla barra lame 20. Ispezionare con cura la siepe da tagliare ed eliminare tutti i cavi o altri corpi estranei.
- Siate consapevoli dell'ambiente circostante e di eventuali pericoli che probabilmente durante il taglio della siepe non sono udibili.

PERICOLO!

- In caso di pericolo imminente o emergenza, spegnere subito il motore.

Sicurezza elettrica

- Afferrare lo strumento solo dalle linguette di presa isolate, in quanto la lama di taglio potrebbe entrare a contatto con linee di corrente nascoste. Il contatto della lama con una linea che conduce tensione potrebbe mettere sotto tensione anche le parti dell'apparecchio di metallo e causare così una scossa elettrica.

Sicurezza delle persone

- Durante il funzionamento nel raggio di 15 metri non vi devono essere altre persone o animali. L'operatore è responsabile nell'area di lavoro nei confronti di terzi.
- Durante l'utilizzo del taglia siepi badare che sia collocato su una base salda e mantenere sempre l'equilibrio, in particolare quando si usano gradini o scale.
- Non afferrare mai il taglia siepi dalla barra lame 20.
- Tenere tutte le parti del corpo lontano dalla lama. Non cercare di rimuovere il prodotto tagliato o di fissare il materiale da tagliare con la lama in movimento. Rimuovere il prodotto tagliato inceppato solo con l'apparecchio spento. Un solo momento di disattenzione nell'uso del taglia siepi può dare luogo a gravi lesioni.
- Aspettare che l'apparecchio sia fermo prima di riporlo.

Uso e gestione

ATTENZIONE!

- Tra le fasi di lavoro o al termine di una fase di lavoro, per evitare che la barra lame 20 possa danneggiarsi, non appoggiarla mai sulla punta della barra lame 20.
- Prima dell'uso controllare sempre se le lame, le viti e altre parti dell'utensile da taglio sono eventualmente usurate o danneggiate. Non lavorare mai con utensili da taglio danneggiati o fortemente usurati.
- Verificare dopo l'impostazione dell'angolo di lavoro se le due leve di regolazione sono innestate in modo sicuro. Se una leva di regolazione rimane aperta, durante il lavoro il secondo blocco potrebbe venire accidentalmente allentato da un ramo e la barra lame 20 potrebbe ribaltarsi verso il basso.

- Non utilizzare mai il taglia siepi con dispositivi di protezione difettosi o non montati.
- Non tenere mai il taglia siepi dal suo dispositivo di protezione.
- Afferrare il taglia siepi dall'impugnatura anteriore nello stato spento, tenendo la barra lame lontana dal corpo. Durante il trasporto o la conservazione del taglia siepi applicare sempre una copertura di protezione. Un uso scrupoloso dell'apparecchio riduce la probabilità di un contatto accidentale con le lame in movimento.
- Conservare il taglia siepi in un luogo asciutto e sollevato o chiuso al di fuori della portata dei bambini.
- Non tentare mai di riparare l'apparecchio, a meno che non abbiate la competenza necessaria.
- Per sicurezza sostituire le parti usurate o danneggiate.

PERICOLO!

- In caso di pericolo imminente o emergenza, spegnere subito il motore.

Indicazioni per la sicurezza sul lavoro per il potatore

ATTENZIONE! PERICOLO DI LESIONI!

- Non afferrare mai l'apparecchio sopra l'anello di protezione 27 mentre è in funzione per evitare lesioni!

Preparativi

- Indossare sempre un casco, paraocchi e guanti di protezione. Indossare anche occhiali di protezione per evitare che spruzzi di olio o polvere penetrino negli occhi. Indossare una mascherina contro la polvere.
- Indossare stivali robusti e antiscivolo.
- Non utilizzare l'apparecchio in caso di pioggia o umidità.
- Prima dell'uso verificare lo stato di sicurezza dell'apparecchio, in particolare la lama e la catena.
- Non utilizzare l'apparecchio nelle vicinanze di cavi elettrici. Mantenere una distanza di sicurezza di almeno 10 m dalle linee sopra terra.

Sicurezza elettrica

- Non utilizzare l'apparecchio in ambienti potenzialmente esplosivi, ad es. in prossimità di liquidi, gas o vapori infiammabili. Le scintille generate dalla macchina potrebbero incendiare tali vapori o gas.
- Per evitare danni e lesioni, gli apparecchi con interruttore difettoso vanno subito riparati.

Sicurezza delle persone

- Non usare mai l'apparecchio quando ci si trova su una scala.
- Non sporgersi troppo in avanti durante l'uso dell'apparecchio. Provvedere a una posizione sicura e mantenere sempre l'equilibrio. Utilizzare una tracolla inclusa nella dotazione per distribuire uniformemente il peso sul corpo.
- Per evitare lesioni da rami che cadono, non posizionarsi sotto i rami che si desidera tagliare. Per evitare lesioni fare attenzione ai rami che rimbalzano all'indietro. Lavorare ad un angolo di circa 60°.
- Prestare attenzione a un possibile contraccolpo dell'apparecchio.
- Per evitare il pericolo di inciampo, non osservare solo i rami da lavorare, bensì anche il materiale caduto.
- Coprire il binario di guida e la catena durante il trasporto e lo stoccaggio con la copertura.
- Evitare l'accensione accidentale dell'apparecchio.
- Conservare l'apparecchio fuori dalla portata dei bambini. Il suo uso è consentito solo alle persone che sono pratiche del manuale di istruzioni e dell'apparecchio.

Uso e gestione

- Non iniziare mai prima che lama, catena della sega e coperchio della ruota dentata siano correttamente montati.
- Non tagliare legno appoggiato sul terreno e non cercare di segare le radici sporgenti dal terreno. Evitare in ogni caso che la catena penetri nella terra, altrimenti si smussa subito.
- Se per errore l'apparecchio dovesse entrare in contatto con un oggetto solido, spegnere immediatamente il motore e verificare che l'apparecchio non abbia subito danni.
- Fare una pausa di almeno un'ora dopo 30 minuti di lavoro.
- Se il potatore viene fermato per la manutenzione, l'ispezione o lo stoccaggio, spegnere il motore, rimuovere la spina dalla candela di accensione e sincerarsi che tutte le parti rotanti si siano fermate. Aspettare che la macchina si raffreddi prima di effettuare verifiche, impostazioni, ecc.
- Procedere a un'attenta manutenzione. Controllare se le parti mobili funzionano correttamente e non si bloccano, se sono rotte o danneggiate a tal punto da compromettere il funzionamento dell'apparecchio. Fare riparare le parti danneggiate prima di utilizzare l'apparecchio. Monti incidenti sono riconducibili a una scorretta manutenzione degli apparecchi.
- Mantenere gli utensili da taglio ben affilati e puliti. Gli utensili da taglio trattati con cura e con angoli di taglio affilati si inceppano meno spesso e sono più facili da controllare.
- Far eseguire la manutenzione dell'apparecchio al personale qualificato. Utilizzare solo pezzi di ricambio originali consigliati dal produttore.

Misure preventive contro il contraccolpo

⚠ ATTENZIONE CONTRACCOLPO!

- ▶ Durante i lavori prestare attenzione al contraccolpo dell'apparecchio. Sussiste il pericolo di lesioni! Evitare contraccolpi facendo attenzione e usando la corretta tecnica di troncatura.
- Un contatto con la punta del binario in alcuni casi potrebbe causare reazioni inattese verso l'indietro, dove il binario di guida viene spinto verso l'alto e in direzione dell'operatore (vedere fig. A).

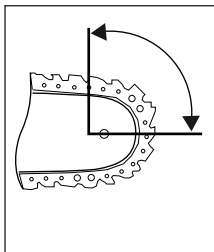

Fig. A

- Il contraccolpo può verificarsi se la punta del binario di guida tocca un oggetto o se il legno si piega e la catena della sega si incastra nel taglio (vedere fig. B).

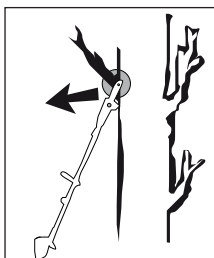

Fig. B

- Il blocco della catena della sega sul bordo superiore del binario di guida potrebbe spingere con forza la guida in direzione dell'operatore.

- Ciascuna di queste reazioni può far sì che si perda il controllo sulla sega con possibili lesioni gravi. Non affidarsi esclusivamente ai dispositivi di sicurezza installati nella sega a catena. Come utente di una sega a catena, adottare diverse misure per lavorare senza incidenti e lesioni. Un contraccolpo è la conseguenza di un uso erraneo o scorretto. Lo si può evitare adottando idonee misure preventive come descritto di seguito:
- **tenere la sega con le due mani, facendo in modo che pollice e dita afferrino le impugnature della sega. Portare corpo e braccia in una posizione in cui si può resistere alle forze che portano al contraccolpo.** Se vengono adottate misure idonee, l'operatore può controllare le forze che portano al contraccolpo. Non rilasciare mai la sega a catena.
- **Evitare posizioni innaturali e non segare sopra l'altezza delle spalle.** In tal modo si evita un contatto accidentale con la punta della guida e si permette un controllo migliore della sega nelle situazioni impreviste.
- **Usare sempre le guide di ricambio e le catene prescritte dal produttore.** Guide di ricambio e catene sbagliate potrebbero causare lo strappo della catena e/o il contraccolpo.
- **Per affilare e sottoporre a manutenzione la catena, attenersi alle istruzioni del produttore.** Limitatori di profondità troppo bassi aumentano la tendenza al contraccolpo.
- **Non segare con la punta della lama.** Pericolo di contraccolpo.
- **Verificare che non vi siano oggetti sul terreno dove ci si potrebbe inciampare.**

Indicazioni per la sicurezza sul lavoro per le bobine

Preparativi

- Indossare un abbigliamento da lavoro che garantisca una protezione adeguata, ad es. pantaloni lunghi, guanti protettivi resistenti, un casco, una mascherina per il viso e occhiali di protezione per proteggere gli occhi e tappi o un altro paraocchi contro i rumori.
- Utilizzare sempre la tracolla in dotazione.
- Assicurarsi che le impugnature siano asciutte e pulite e che non vi siano rimasti residui di benzina.
- Prima del lavoro ispezionare l'area per rimuovere eventuali oggetti come parti di metallo, bottiglie, pietre o simili che potrebbero venire proiettati in aria e causare quindi lesioni all'utente.
- Prima di accendere il motore, accertarsi che la bobina non sia a contatto con ostacoli di alcun tipo.
- Utilizzare l'apparecchio solo se lo si conosce a fondo.

Sicurezza elettrica

- Non utilizzare mai l'apparecchio nelle vicinanze di liquidi o gas infiammabili, in spazi chiusi o all'aperto. Così facendo si potrebbero provocare esplosioni e/o incendi.
- Non lavorare con un apparecchio danneggiato, incompleto o modificato senza l'approvazione del produttore. Non utilizzare mai l'apparecchio con dispositivi di protezione difettosi. Non utilizzare l'apparecchio con interruttore ON/OFF difettoso. Dopo un'eventuale caduta dell'apparecchio controllare che lo stesso non presenti danni o difetti.

Sicurezza delle persone

- Solo le persone debitamente addestrate e gli adulti possono utilizzare l'apparecchio ed eseguire le regolazioni e la manutenzione.
- Se non si ha ancora dimestichezza con l'apparecchio, esercitarsi a motore spento.
- Non toccare lo scarico.
- Non azionare l'apparecchio sotto l'effetto di alcol o droga.
- Tenere l'apparecchio sempre con due mani, stringendo le impugnature tra il pollice e le dita.

- Postura di lavoro: non utilizzare mai l'apparecchio in posizione scomoda, in mancanza di equilibrio, con le braccia tese o con una sola mano.
- Assicurarsi sempre di essere in posizione stabile.
- Non utilizzare l'apparecchio in presenza di persone o animali nelle immediate vicinanze. Mantenere una distanza di almeno 15 metri tra l'operatore ed eventuali altre persone o animali durante i lavori di falciatura. Mantenere una distanza di almeno 30 metri tra l'operatore ed eventuali altre persone o animali durante i lavori di falciatura fino al suolo.
- Quando si esegue la falciatura in pendenza, rimanere sempre al di sotto dell'utensile da taglio. Non tagliare o potare mai su una collina o un pendio con fondo liscio e scivoloso.
- Qualunque modifica del prodotto potrebbe mettere in pericolo la sicurezza personale e invalidare la garanzia del produttore.
- Sorvegliare i bambini per assicurarsi che non giochino con l'apparecchio.
- Non utilizzare mai l'apparecchio se risulta danneggiato o difettoso.

Uso e gestione

- Utilizzare l'apparecchio solo per lo scopo previsto, ad esempio per tagliare l'erba o effettuare lavori di falciatura, potatura, taglio e rifinitura di cespugli e siepi.
- Non utilizzare l'apparecchio ininterrottamente per un periodo prolungato, bensì rispettare pause regolari.
- Assicurarsi che le viti e gli elementi di fissaggio siano ben stretti. Non utilizzare mai l'apparecchio se non è regolato a dovere o assemblato completamente e in modo sicuro.
- Aprire il serbatoio di benzina lentamente, in modo da lasciar fuoriuscire l'eventuale pressione che si è accumulata nel serbatoio della benzina. Per evitare il pericolo d'incendio, allontanarsi di almeno 3 metri dall'area di rifornimento carburante prima di avviare l'apparecchio.
- Portare la bobina all'altezza desiderata. Evitare di urtare con la bobina oggetti di piccole dimensioni (ad es. sassi).
- Quando l'apparecchio è in funzione, tenere sempre la bobina sul terreno.
- Utilizzare l'apparecchio solo se è in buono stato e se è installata l'apposita cappa di protezione.
- Non utilizzare altri utensili da taglio. Per la propria sicurezza personale, utilizzare solo gli accessori e gli apparecchi aggiuntivi indicati nelle istruzioni per l'uso. L'uso di utensili da taglio o di accessori diversi da quelli consigliati nel presente manuale di istruzioni potrebbe causare lesioni all'operatore.
- Potare o tagliare sempre nel campo di velocità superiore. All'inizio della falciatura o della potatura non far girare il motore a un basso numero di giri.
- Sincerarsi che l'apparecchio all'avvio e durante il lavoro non entri in contatto con terra, pietre, cavi o altri corpi estranei. Spegnerne l'apparecchio prima di riparlo.
- Scollegare l'apparecchio prima di riparlo.
- Prima del lavoro, spegnere sempre il motore dell'utensile da taglio.

Indicazioni per la sicurezza sul lavoro per la lama di taglio

Preparativi

- La lama di taglio può proiettare in aria con forza eventuali oggetti e anche la terra. Questo potrebbe causare accecamento o lesioni. Indossare protezioni per occhi, viso e gambe. Prima di inserire la lama di taglio, rimuovere eventuali oggetti dall'area di lavoro.
- Se si rilascia la leva dell'acceleratore, la lama di taglio si arresta gradualmente. Una lama in fase di arresto graduale potrebbe causare lesioni da taglio a voi o alle persone nei dintorni. Prima di intraprendere qualsiasi lavoro sulla lama di taglio, spegnere il motore e accertarsi che la lama si sia fermata completamente.

Sicurezza delle persone

- Le persone che si trovano nei dintorni possono restare accecate o subire lesioni. Mantenere una distanza di almeno 15 metri in tutte le direzioni tra sé ed eventuali altre persone o animali.

Uso e gestione

- Non utilizzare l'apparecchio se non sono correttamente installati tutti i componenti della lama di taglio.
- In presenza di oggetti la lama di taglio potrebbe venire bruscamente proiettata in aria. Questo potrebbe comportare lesioni a braccia e gambe. Se l'apparecchio urta oggetti esterni, arrestare immediatamente il motore e aspettare che la lama di taglio si fermi completamente. Verificare l'eventuale presenza di danni sulla lama di taglio. Sostituire sempre la lama di taglio se presenta deformazioni o crepe.

Dispositivi di sicurezza

Quando si lavora con l'apparecchio, per evitare che eventuali oggetti vengano proiettati nell'aria occorre montare l'apposita cappa di protezione di plastica per il funzionamento con lama di taglio o filo.

⚠ AVVERTENZA!

- Non effettuare mai lavori di falciatura se nelle vicinanze sono presenti altre persone, in particolare bambini e animali.
- Mantenere una distanza di sicurezza di almeno 15 m. Se la distanza si riduce, spegnere immediatamente l'apparecchio.

⚠ ATTENZIONE! PERICOLO DI AVVELENAMENTO!

- Gas di scarico, carburanti e lubrificanti sono tossici. Non inalare i gas di scarico.

⚠ AVVERTENZA!

- La benzina è altamente infiammabile. Conservare la benzina solo negli appositi contenitori.
- Fare il rifornimento di benzina solo all'aperto e non fumare.
- Non aprire il tappo del serbatoio o aggiungere benzina quando il motore è in funzione o se l'apparecchio è bollente.
- Se si verifica una fuoriuscita di benzina, non cercare di avviare il motore, bensì allontanare l'apparecchio dalla superficie sporca di benzina. Evitare ogni tentativo di accensione fino alla completa evaporazione dei vapori della benzina.
- Per motivi di sicurezza, sostituire il serbatoio della benzina e il tappo del serbatoio nel caso siano danneggiati.

Limitare al minimo la produzione di rumori e vibrazioni!

- Utilizzare solo apparecchi in perfetto stato.
- Effettuare periodicamente la manutenzione e la pulizia dell'apparecchio.
- Adeguare il proprio modo di lavorare all'apparecchio.
- Non sovraccaricare l'apparecchio.
- All'occorrenza far verificare l'apparecchio.
- Spegnerne l'apparecchio quando non lo si utilizza.
- Indossare guanti protettivi.

Prima della messa in funzione

⚠ ATTENZIONE!

- Durante la falciatura indossare sempre scarpe antinfortunistiche anti-scivolo e abbigliamento di protezione adeguato, ad es. guanti protettivi, casco, mascherina, occhiali di protezione e paraorecchi.
- Verificare il terreno sul quale viene utilizzato l'apparecchio e rimuovere eventuali oggetti che potrebbero venire travolti e proiettati in aria.
- Prima dell'uso e dopo un'eventuale caduta o colpo effettuare sempre un controllo a vista per verificare se gli utensili da taglio, i bulloni di fissaggio o l'intera unità di taglio sono eventualmente danneggiati. Utensili da taglio e bulloni di fissaggio usurati o danneggiati devono essere sostituiti.
- Prima dell'uso eseguire sempre un controllo a vista per verificare se gli utensili da taglio sono usurati o danneggiati. Per evitare squilibri, gli utensili da taglio e i bulloni di fissaggio usurati o danneggiati vanno sostituiti solo con il set completo.

Montaggio della manopola

- ◆ Montare dapprima l'anello in gomma **5a** sul braccio **8**.
- ◆ Collocare la staffa **6** dal basso sull'anello in gomma **5a**.
- ◆ Il perno **5b** della staffa **6** deve essere innestato per il bloccaggio in uno dei due fori del braccio **8**.
- ◆ Premere la manopola **5** sull'anello in gomma previsto **5a** sul braccio **8**.
- ◆ Infilare le 4 viti di fissaggio **4** dall'alto attraverso la manopola **5** e fissarle con i 4 dadi nella staffa **6**.
- ◆ Stringere le viti **4**.

Montaggio del meccanismo di scatto rapido

- ◆ Agganciare il moschettone e fissarlo con la linguetta della cinghia rossa del meccanismo di apertura rapida (vedere figure). Tirare la linguetta della cinghia rossa se si vuole deporre rapidamente l'apparecchio.



Fissaggio / Montaggio tracolla

- ◆ Agganciare la tracolla **58** nell'occhiello **3**.
- ◆ Adattare la tracolla **58** alla propria altezza in modo che l'occhiello **3** quando è agganciato sia all'altezza delle anche.

Montaggio del tagliasepi

- ◆ Allentare dapprima la manopola a vite **7** sul braccio **8** del blocco motore.

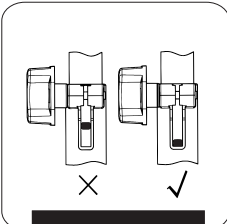
- ◆  Infilare il perno sul braccio anteriore **23** del tagliasepi fino alla battuta nella scanalatura del braccio **8** del blocco motore. Per un inserimento corretto la linea rossa deve essere a filo con il braccio del blocco motore.

- ◆ Se non fosse possibile, tirare la corda di avvio per regolare l'albero. **ATTENZIONE!** L'interruttore ON/OFF **2** deve essere su "0".
- ◆ Stringere la manopola a vite **7**.

AVVERTENZA

- ▶ Il montaggio dell'accessorio potatore/bobina/lama di taglio a 3 denti/prolunga avviene nella stessa sequenza.

Smontaggio del tagliasepi

- ◆ Premere la manopola a vite **7** ed estrarre il braccio anteriore **23** del tagliasepi dal braccio **8** del blocco motore.

AVVERTENZA

- ▶ Lo smontaggio dell'accessorio potatore/bobina/lama di taglio a 3 denti/prolunga avviene nella stessa sequenza.

Ribaltamento del tagliasepi

- ◆ Allentare sblocco/blocco **13**.
- ◆ Azionare la leva di regolazione **22**, ribaltare il tagliasepi nella posizione desiderata.
- ◆ Far innestare con scatto la leva di regolazione **22** nella rientranza nella piastra di base (tagliasepi) **21**.

Montaggio della catena della sega e della lama

⚠ AVVERTENZA!

- ▶ Indossare guanti di protezione! Pericolo di lesioni a causa dei denti di taglio affilati!

AVVERTENZA

- ▶ Rispettare il senso di rotazione della catena della sega **31** sulla lama **30** e sulla piastra di base (potatore)  SAW CHAIN.
- ▶ A seconda dell'usura la lama a spada **30** può venire rivoltata.

- ◆ Allentare i dadi **35** con la chiave a brugola **66**.
- ◆ Rimuovere il coperchio della ruota dentata **38**.
- ◆ Disporre la catena della sega **31** partendo dalla punta della lama a spada **30**.
- ◆ Inserire ora la lama a spada **30** con la catena della sega **31**.
- ◆ Posare il binario di guida **41** sulla guida della lama a spada **30** e inserire anche il perno tendicatena **45** nel foro per la lama a spada **40**. Contemporaneamente poggiare la catena della sega **31** sulla ruota dentata **43**.
- ◆ Tendere la catena della sega **31** (vedere capitolo "Tensionamento e controllo della catena della sega").
- ◆ Applicare di nuovo il coperchio della ruota dentata **38** e stringere leggermente il dado **36**.

Smontaggio della catena della sega

- ◆ La catena della sega **31** deve venire eventualmente dapprima distesa per rimuovere la lama a spada **30** e la catena della sega **31** (vedere capitolo "Tensionamento e controllo della catena della sega"). Seguire le istruzioni procedendo in senso inverso.

Tensionamento e controllo della catena della sega

⚠ AVVERTENZA!

- ▶ Indossare guanti di protezione! Pericolo di lesioni a causa dei denti di taglio affilati!

- ◆ Ruotare in senso orario la vite tendicatena **46** con il cacciavite per vite con intaglio **57** al fine di aumentare la tensione.
- ◆ La catena della sega **31** deve essere appoggiata sul lato inferiore della lama a spada. Controllare se si riesce a tirare manualmente la catena della sega **31** sopra la lama a spada **30**.

AVVERTENZA

- ▶ Quando la catena della sega **31** è nuova, tende ad allungarsi e deve venire tesa con maggiore frequenza.

Lubrificazione della catena

- ◆ Rimuovere il coperchio del serbatoio dell'olio **28**.
- ◆ Riempire il serbatoio dell'olio **29** con circa 100 ml di olio biologico per catene **61**.
- ◆ Per aumentare o ridurre la lubrificazione della catena, agire sulla vite di regolazione olio **44**.
- ◆ Per diminuire la lubrificazione della catena, dapprima premere e poi ruotare in senso orario la vite di regolazione olio **44**.
- ◆ Per aumentare la lubrificazione della catena, premere dapprima e ruotare poi la vite di regolazione olio **44** in senso antiorario.

⚠ AVVERTENZA!

- ▶ Non lavorare mai senza lubrificazione della catena! Se la catena della sega lavora a secco l'accessorio da taglio si distrugge irreparabilmente in breve tempo. Prima di lavorare controllare sempre la lubrificazione della catena e il livello dell'olio nel serbatoio.

AVVERTENZA

- ▶ Utilizzare solo olio adatto per catene delle seghe. Preferibilmente olio biodegradabile. Non utilizzare olio esausto, olio per motori, ecc.
- ▶ Durante il lavoro controllare se la lubrificazione della catena funziona.

Affilatura della catena della sega
AVVERTENZA

- ▶ Per una tenuta sicura durante l'affilatura si può fissare un'affilatrice **42** sull'apposito supporto.
- ▶ In un kit di affilatrici, per es. di Oregon, troverete informazioni dettagliate sull'affilatura.
- ▶ In alternativa si può usare un affilcatene elettrico seguendo le istruzioni del costruttore.
- ▶ In presenza di dubbi sull'esecuzione del lavoro occorre sostituire la catena della sega.

Montaggio dell'accessorio di prolunga
⚠ ATTENZIONE!

- Non utilizzare la prolunga / il braccio **54** in combinazione con l'inserto lama di taglio a 3 denti/bobina!

AVVERTENZA

- ▶ Utilizzare l'accessorio di prolunga / il braccio **54** per eseguire lavori in altezza.
- ◆ Montare l'accessorio di prolunga / il braccio **54** tra il blocco motore e il tagliasepi / potatore. Il montaggio avviene secondo la stessa procedura sopra descritta per gli accessori.

Montaggio/smontaggio della cappa di protezione
⚠ AVVERTENZA!

- Per lavorare con la lama di taglio a 3 denti si deve montare anche la cappa di protezione **48**. Ribaltare la lamiera in metallo del braccio anteriore **51** leggermente verso il basso. Posizionare la cappa di protezione **48** tra la lamiera di metallo e il braccio di fissaggio del braccio **51**. Fissare quindi la cappa di protezione **48** con 4 viti **47** al braccio anteriore **51**. A tal fine utilizzare la chiave esagonale **64** e la chiave a brugola **66** in dotazione.

Accessorio da taglio	Dispositivo di protezione
Lama di taglio a 3 denti 49	Cappa di protezione 48
Bobina 50	Cappa di protezione 48 + cappa di protezione filo C

⚠ AVVERTENZA!

- ▶ Non utilizzare accessori da taglio diversi da quelli in dotazione. Un impiego di altri accessori da taglio o dispositivi di protezione è da considerarsi non conforme alla destinazione e comporta il rischio di infortuni.

Montaggio / Sostituzione della lama di taglio

- Montare/Sostituire la lama di taglio a 3 denti **49**, come mostrano le figure 1a - 1f.
- Cercare il foro del disco di trascinamento **72**, portarlo in corrispondenza con il foro opposto e bloccarlo con la chiave esagonale **65** in dotazione.
- Appoggiare la lama di taglio a 3 denti **49** sul disco di trascinamento **72** (vedere fig. 1b). La scritta deve essere visibile dall'alto nella posizione di lavoro (vedere pieghevole)
- Innestare la piastra di pressione **71** sulla filettatura dell'albero dentato (vedere fig. 1c).
- Applicare la copertura sulla piastra di pressione **70** (vedere fig. 1d).
- Stringere il dado **69** con la chiave per candele **67** in senso antiorario. **ATTENZIONE! Filettatura sinistrorsa!** (vedere fig. 1f).
- La lama di taglio a 3 denti **49** è dotata di una protezione di plastica al momento della consegna. Questa va rimossa prima dell'uso e riapplicata quando la lama non viene utilizzata.
- La protezione in plastica può ora essere rimossa.

⚠ ATTENZIONE! SPIGOLI AFFILATI, INDOSSARE GUANTI PROTETTIVI

- Montare la cappa di protezione del filo **C** sulla cappa di protezione **48**.
- Per lavorare con il filo di taglio si deve montare anche la cappa di protezione del filo **C**. Il montaggio della cappa di protezione del filo **C** (già premontata in fabbrica) avviene come mostrato in figura 2a.
- Assicurarsi che la cappa di protezione del filo di taglio **C** scatti correttamente in posizione. Sul lato interno della cappa di protezione del filo **C** si trova una lama **A**. Questa è coperta con una protezione **B** (vedere fig. 2a).
- Rimuovere la protezione **B** prima di iniziare il lavoro e riapplicarla dopo il lavoro.

⚠ ATTENZIONE! SPIGOLI AFFILATI, INDOSSARE GUANTI PROTETTIVI

- Per smontare la cappa di protezione del filo **C** dalla cappa di protezione **48**, utilizzare ad esempio un cacciavite per allentare con attenzione i tre perni di fissaggio. **ATTENZIONE! PERICOLO DI LESIONI!**

Montaggio / Sostituzione della bobina

- Montare/sostituire la bobina 50 come indicato nella Figura 2c.
- Cercare il foro del disco di trascinamento 72, portarlo in corrispondenza con il foro opposto e bloccarlo con la chiave esagonale 65 in dotazione.
- Avvitare la bobina 50 sulla filettatura in senso antiorario.

ATTENZIONE! Filettatura sinistrorsa!

Indossare la tracolla

AVVERTENZA

- Per garantire un lavoro senza fatica, si possono eseguire le regolazioni nei seguenti punti. Le regolazioni possono variare a seconda della statura.
- Prima di iniziare i lavori regolare la tracolla 58 in base alla propria altezza.
- Bilanciare l'apparecchio con l'utensile da taglio montato in modo che quest'ultimo senza toccarlo con le mani oscilli solo leggermente sul terreno.

- 1.) Applicare la tracolla 58 e riunire le chiusure fino a farla innestare con scatto (vedere fig. 3a).
- 2.) Tirare la tracolla 58 come mostra la figura 3b per regolarla 58 al centro del corpo e adattarla alla circonferenza del torace.
- 3.) Per stringere le due tracolle tirarle come mostra la figura 3c.
- 4.) Per impostare la posizione corretta dell'apparecchio sulla tracolla, tirare la tracolla come mostra la figura 3d.
- 5.) Agganciare il moschettone E (vedere figure 3e - 3g) e fissarlo con la linguetta della cinghia rossa F del meccanismo di apertura rapida.
- 6.) Prendere ora l'apparecchio e agganciarlo come mostra la figura 3h con l'occhiello 3 nel moschettone E. L'occhiello 3 può inoltre venire allentato e spinto con la vite G per orientare l'apparecchio nella posizione migliore.

Regolazione dell'altezza di taglio

- Indossare la tracolla 58 e agganciare l'apparecchio (vedere capitolo "Indossare la tracolla").
- Con le diverse regolazioni della tracolla 58 impostare la posizione di lavoro e taglio ottimale (vedere capitolo "Indossare la tracolla").
- Per definire la lunghezza ottimale della tracolla, muoversi oscillando un paio di volte di seguito senza avviare il motore (vedere Fig. 6a).
- La tracolla 58 è dotata di un meccanismo di apertura rapida. Tirare la linguetta della cinghia rossa F se si vuole deporre rapidamente l'apparecchio (vedere fig. 3i).

ATTENZIONE!

- Utilizzare la tracolla 58 ogniqualvolta si lavora con l'apparecchio. Applicare la tracolla 58 appena si avvia il motore e quando questo gira a vuoto. Spegnerne il motore prima di rimuovere la tracolla 58.

Carburante e olio

- Utilizzare solo una miscela di benzina senza piombo (min. ROZ 95) e olio speciale per motore a 2 tempi (JASO FD/ISO - L - EGD). Preparare la miscela di carburante secondo la tabella di miscelazione del carburante.
- Introdurre la giusta dose di benzina e olio per motore a 2 tempi nel flacone miscela olio/benzina 62 allegato (vedere "Tabella di miscelazione del carburante"). Agitare bene il contenitore.

Tabella di miscelazione del carburante

Procedimento di miscelazione: 40 parti di benzina e 1 parte di olio

Benzina	Olio per motore a 2 tempi
0,5 litri	12,5 ml

Messa in funzione

ATTENZIONE!

- Rispettare le prescrizioni di legge relative all'ordinamento sulla protezione antirumore.

Prima di mettere in funzione l'apparecchio, eseguire sempre i seguenti controlli:

- Tenuta ermetica del sistema di alimentazione del combustibile.
- Perfetto stato e integrità dei dispositivi di protezione e dell'apparecchiatura di taglio.
- Stabilità di tutti i collegamenti a vite.
- Facilità di manovra di tutte le parti mobili.

Avvio a motore freddo

ATTENZIONE!

- Fare attenzione che la corda di avvio non compia un movimento brusco all'indietro. Ciò potrebbe essere causa di danni.

- 1.) Riempire il serbatoio di benzina 13 (vedere anche paragrafo "Carburante e olio").
 - 2.) Premere 6 volte la pompa del carburante 15 (Primer).
 - 3.) Impostare l'interruttore ON/OFF 2 su "I".
 - 4.) Tirare la leva dello starter 11 in posizione "|\|".
 - 5.) Tenere ben fermo l'apparecchio ed estrarre la corda di avvio 12 solo fino al primo segno di resistenza. A questo punto tirare velocemente la corda di avvio 12. Avviare l'apparecchio.
 - 6.) Se il motore non si avvia, ripetere i passaggi 4-5.
 - 7.) Appena il motore inizia a girare, premere dapprima il blocco di accensione 1 e poi la leva dell'acceleratore 9 per sganciare l'auto-starter.
- Se dopo vari tentativi il motore non si avvia, leggere il paragrafo "Tabella di ricerca guasti".

ATTENZIONE!

- Estrarre la corda di avvio 12 sempre in modo rettilineo. Tenere fissa la presa della corda di avvio 12 quando la corda di avvio 12 si reinserisce. Fare attenzione che la corda di avvio non si riavvolga 12.

AVVERTENZA

- In presenza di temperature esterne elevate, può accadere che anche a motore freddo si debba avviare senza starter!

Avvio a motore caldo

(L'apparecchio è rimasto fermo per meno di 15-20 minuti)

- 1.) Impostare l'interruttore ON/OFF 2 su "I".
- 2.) Non tirare la leva dello starter 11 per avviare il motore caldo.
- 3.) Tenere ben fermo l'apparecchio ed estrarre la corda di avvio 12 solo fino al primo segno di resistenza. A questo punto tirare velocemente la corda di avvio 12. L'apparecchio dovrebbe avviarsi dopo 1-2 strappi. Se dopo 6 strappi l'apparecchio ancora non parte ripetere le fasi 1-7 riportate sotto "Avvio a motore freddo".

Arresto del motore

Sequenza dell'arresto di emergenza

Se necessario, fermare subito l'apparecchio posizionando l'interruttore ON/OFF **2** su "0".

Sequenza normale

- Rilasciare la leva dell'acceleratore **9** e attendere fino a quando il motore non gira alla velocità di funzionamento a vuoto. Poi impostare l'interruttore ON/OFF **2** su "0".

ATTENZIONE!

- Durante il funzionamento a vuoto la lama di taglio a 3 denti deve rimanere ferma. Se la lama di taglio a 3 denti dovesse girare, regolare il carburatore!

Istruzioni operative

Prima dell'uso dell'apparecchio esercitarsi con tutte le tecniche di lavoro (vedere figure 6a-6c) a motore spento.

Allungamento del filo di taglio

Per allungare il filo da taglio, far girare il motore a tutto gas e toccare appena il suolo con la bobina **50**. Il filo si allungherà automaticamente. La lama **A** sulla cappa di protezione del filo **C** accorcia il filo alla lunghezza ammessa (vedere fig. 6d).

ATTENZIONE!

I residui di erba/cespugli/erbacce restano impigliati sotto la cappa di protezione **48**.

- Eliminare i residui a motore spento con una spatola o un attrezzo simile.

Vari procedimenti di taglio

Potatura / Falcatura (lama di taglio a 3 denti se necessario con bobina)

- Far oscillare l'apparecchio con un movimento di falcatura (vedere fig. 6a).
- Tenere l'utensile da taglio parallelo al terreno e definire l'altezza di taglio desiderata.

Potatura bassa (con bobina)

- Tenere l'apparecchio leggermente inclinato sul terreno (vedere fig. 6b). Tagliare sempre lontano da sé. Non tirare a sé l'apparecchio.

Falcatura (con bobina)

- Durante la falcatura si strappa tutta la vegetazione fino al suolo. A tal fine inclinare la bobina di 30° verso destra. Portare l'impugnatura nella posizione desiderata (vedere fig. 6c).

Taglio vicino ad alberi / recinti / basamenti (con bobina)

AVVERTENZA

- Se il filo entra in contatto con alberi, pietre, muretti di pietra o basamenti, si usura o si sfrangia. Se il filo batte contro la rete di un recinto, si spezza.

ATTENZIONE!

- Non utilizzare l'apparecchio per rimuovere eventuali oggetti presenti sul sentiero! L'apparecchio è potente, piccoli sassi pietre o altri oggetti potrebbero dunque venire proiettati a una distanza di 15 metri e più, causando lesioni a persone o danni a veicoli, case e finestre.



Indossare occhiali di protezione!

Inceppamento

Se l'utensile da taglio si blocca, spegnere immediatamente il motore. Liberare l'apparecchio dall'erba e dalle sterpaglie prima di rimetterlo in funzione.

Evitare contraccolpi

Mentre si lavora con la lama di taglio a 3 denti, sussiste il rischio di contraccolpi se la lama incontra ostacoli fissi (fusti d'albero, rami, ceppi d'albero, pietre o simili). L'apparecchio viene scaraventato nella direzione contraria al senso di rotazione dell'utensile da taglio. La conseguenza potrebbe essere la perdita di controllo dell'apparecchio. Non utilizzare la lama di taglio in prossimità di recinti, pali metallici, pietre di confine o fondazioni. Per tagliare arbusti deboli posizionare l'apparecchio come mostra la fig. 6e onde evitare contraccolpi.

Lavoro con il taglia siepi

Tecniche di taglio

- La doppia barra lame permette di eseguire il taglio in entrambe le direzioni oppure di passare da un lato all'altro con movimenti a pendolo.
- Per tagliare in senso verticale muovere il taglia siepi uniformemente in avanti oppure ad arco su e giù.
- Per tagliare in senso orizzontale muovere il taglia siepi a falce verso il bordo della siepe in modo da far cadere a terra i rami tagliati.
- Vedere pieghevole (Figura A).

AVVERTENZA

- ▶ Rimuovere i rami duri con un troncaremi.

Lavorare con il potatore

Tecniche di troncatura

ATTENZIONE!

- ▶ Fare attenzione alla caduta dei rami tagliati.
- ▶ In particolare fare attenzione al pericolo di rimbalzo dei rami che cadono a terra.

AVVERTENZA

- ▶ Appoggiare la battuta **43** sul ramo. In questo modo si lavora in modo sicuro e tranquillo.
- ▶ Solo a questo punto si può cominciare a segare.

Taglio di un ramo piccolo

- ◆ Segare i rami piccoli (Ø 0-8 cm) dall'alto verso il basso (vedere figura).

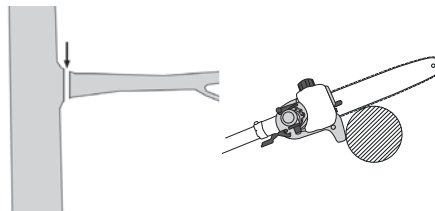

Taglio di rami più grandi

- ◆ Per i rami di dimensioni maggiori (Ø 8-25 cm) eseguire dapprima un taglio di scarico **A** (vedere figura). Il taglio di scarico aiuta anche a evitare lo scortecciamento del tronco.
- ◆ A questo punto segare dall'alto **B** verso il basso **A**.

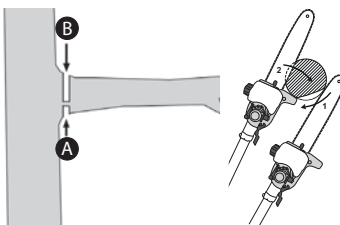

Tagliare i rami in pezzettini

Prima di eseguire il taglio finale accorciare i rami lunghi e grossi (vedere figura).

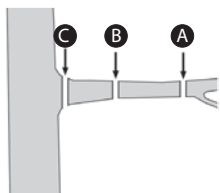

Lavorare in sicurezza

- Per evitare lesioni, tenere l'apparecchio, l'accessorio da taglio e l'involucro di protezione catena **60** in buone condizioni d'uso.
- Dopo un'eventuale caduta dell'apparecchio controllare che lo stesso non presenti danni o difetti.
- Rispettare l'angolo di lavoro prescritto max. $60^\circ \pm 10^\circ$ per garantire un lavoro in sicurezza (vedere figura).

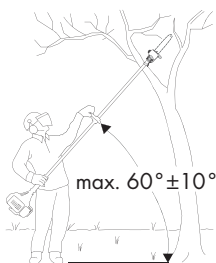

- Non utilizzare l'apparecchio stando in piedi su una scala o su una base instabile.
- Non eseguire mai tagli in modo avventato. Potreste mettere a rischio l'incolumità vostra e di altre persone.
- Sorvegliare i bambini per assicurarsi che non giochino con l'apparecchio.
- Cambiare periodicamente la posizione di lavoro. L'uso prolungato dell'apparecchio può provocare problemi di circolazione del sangue delle mani a causa delle vibrazioni. Tuttavia per aumentare il tempo di utilizzo si possono usare guanti idonei o prolungare le pause regolari. Si ricorda che la predisposizione personale a una cattiva circolazione del sangue, basse temperature esterne o grosse forze di presa durante il lavoro comportano una riduzione del tempo di utilizzo.

Trasporto

- Durante il trasporto utilizzare involucri di protezione **59** **60**.
- Per evitare lesioni, verificare che l'apparecchio durante il trasporto non si accenda (vedere figura).

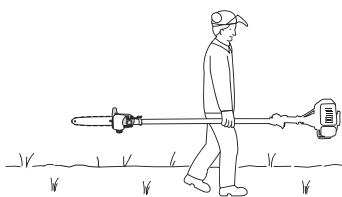

Pulizia

Pulizia blocco motore

AVVERTENZA

- Dopo l'uso pulire sempre a fondo l'apparecchio.
- Prima di eseguire gli interventi di pulizia, spegnere sempre l'apparecchio e staccare la spina della candela di accensione **10**.
- Pulire a fondo l'apparecchio con un panno umido e un po' di detergente. Assicurarsi che le parti interne dell'apparecchio non entrino a contatto con acqua.

Pulizia potatore

- Il potatore deve essere pulito regolarmente dai trucioli.
- ◆ Rimuovere la copertura della ruota della catena **38**.
- ◆ Rimuovere la catena **31** dalla lama a spada **30** e pulire il binario di guida **41**.
- ◆ Tenere la catena **31** affilata e controllarne la tensione, verificare il livello di olio e la sua alimentazione.

Pulizia tagliasiepi

- ◆ Controllare se vi sono eventuali viti allentate sulla barra lame **20** del tagliasiepi e se necessario stringerle.
- ◆ Rimuovere la potatura verde.
- ◆ Ungere la barra lame **20** con un olio spray o una lattina di olio.

Pulizia accessorio bobina/lama di taglio

- ◆ Rimuovere la potatura verde.
- ◆ Tenere affilata la lama di taglio a 3 denti **49** per facilitare il lavoro.

Manutenzione

Sostituzione della bobina / del filo di taglio

- 1.) La bobina **50** deve venire smontata come indicato nel paragrafo Sostituzione della bobina / del filo. Premere sulla tacca (vedere fig. 5a), ruotare il coperchio e rimuovere una metà dell'alloggiamento (vedere fig. 5b).
- 2.) Rimuovere il piatto della bobina **J** dall'alloggiamento (vedere fig. 5c).
- 3.) Rimuovere l'eventuale filo di taglio ancora presente.
- 4.) Riunire al centro il filo nuovo e agganciare l'anello formatosi nella rientranza del piatto della bobina (vedere fig. 5d).
- 5.) Avvolgere il filo ben teso in senso antiorario. Il piatto della bobina **J** divide le due metà del filo (vedere fig. 5d).
- 6.) Agganciare gli ultimi 15 cm delle due estremità del filo nel portafilo opposto del piatto della bobina **J** (vedere fig. 5e).
- 7.) Far passare le due estremità del filo attraverso gli occhielli di metallo nell'alloggiamento della bobina (vedere fig. 5e).
- 8.) Premere il piatto della bobina **J** nell'alloggiamento della bobina (vedere fig. 5e).
- 9.) Ricongiungere nuovamente i due gusci della sede.
- 10.) Tirare brevemente e con forza dalle due estremità del filo per staccarle dai portafilo (vedere fig. 5f).
- 11.) Tagliare il filo residuo a circa 13 cm. Questa operazione riduce il carico sul motore durante l'avvio e nella fase di riscaldamento.
- 12.) Rimontare la bobina (vedere capitolo "Montaggio / Sostituzione della bobina"). Se viene cambiata la bobina completa, saltare i punti da 3 a 6.

Manutenzione del filtro dell'aria

I filtri dell'aria sporchi riducono la potenza del motore a causa del ridotto apporto di aria al carburatore.

Per questo motivo è indispensabile eseguire controlli periodici. Il filtro dell'aria **1** deve essere controllato e all'occorrenza pulito ogni 25 ore di esercizio.

Se l'aria è molto carica di polvere, verificare più spesso il filtro dell'aria.

- 1.) Rimuovere la copertura dell'alloggiamento del filtro dell'aria **16**.
- 2.) Rimuovere il filtro dell'aria **1**.
- 3.) Pulire il filtro dell'aria **1** battendolo o soffiandoci sopra (con aria compressa).
- 4.) Per l'assemblaggio procedere in senso inverso.

ATTENZIONE!

- Non pulire mai il filtro dell'aria con benzina o solventi infiammabili.

Manutenzione delle candele di accensione

- 1.) Staccare la spina della candela di accensione **10**.
- 2.) Allentare la candela di accensione con la chiave per candele in dotazione **67**.
- 3.) Per l'assemblaggio procedere in senso inverso.

Distanza degli elettrodi = 0,6 mm (distanza tra gli elettrodi tra i quali si genera la scintilla). Eseguire la prima verifica delle candele dopo 10 ore di funzionamento e all'occorrenza pulirle con una spazzola con fili di rame.

Eseguire la manutenzione successiva dopo 50 ore di funzionamento.

Affilatura della lama nella cappa di protezione

La lama **A** (vedere fig. 2a) potrebbe smussarsi con il passare del tempo. In tal caso allentare le 2 viti con le quali la lama **A** è fissata sulla cappa di protezione del filo **C**. Fissare la lama **A** in una morsa. Affilare la lama **A** con una pietra per affilare e assicurarsi di mantenere l'angolo del bordo tagliente.

Regolazioni del carburatore

Rimuovere la copertura dell'alloggiamento del filtro dell'aria **16**.

Regolazione del cavo acceleratore

Se dopo un certo tempo non si raggiunge il numero di giri massimo dell'apparecchio e si escludono tutte le altre cause riportate nel paragrafo "Eliminazione dei guasti", potrebbe rendersi necessaria una regolazione del cavo acceleratore. Per regolare il cavo acceleratore ruotare correttamente la vite **H** o la vite di regolazione **H1** e il controdado **H2** (vedere fig. 4).

Lubrificazione degli ingranaggi

- Ogni 20 ore di esercizio rabboccare una piccola quantità di grasso liquido per ingranaggi (circa 10 g) per lubrificare l'ingranaggio angolare.
- ◆ A tal fine aprire la vite **D** (vedere pieghievole) per pompare il grasso liquido per ingranaggi nella scatola ingranaggi.
- ◆ Dopo aver riempito l'ingranaggio richiudere l'apertura di lubrificazione con la vite **D**.

Stoccaggio e trasporto

- Stoccare l'apparecchio in un luogo sicuro.
- Stoccare l'apparecchio e gli accessori in un luogo sicuro e protetto da fiamme libere e da fonti di calore/accensione come riscaldatori a ricircolo di gas, asciugabiancheria, forni a olio o radiatori portatili, ecc.
- Per lo stoccaggio ripulire sempre la cappa di protezione **48**, la bobina **50** e il motore da eventuali residui di falciatura.
- Riapplicare la protezione di plastica per la lama di taglio a 3 denti **49** durante il trasporto e nei periodi di fermo.
- Prima di eseguire gli interventi di manutenzione, spegnere sempre l'apparecchio e staccare la spina della candela di accensione **10**.

Stoccaggio dell'apparecchio

Qualora l'apparecchio venga stoccato per più di 30 giorni deve essere disposto in posizione verticale. In caso contrario il carburante residuo nel carburatore evapora e lascia un fondo gommoso. Questo potrebbe rendere difficile l'avvio e comportare costosi lavori di riparazione.

- 1.) Rimuovere il coperchio del serbatoio **14** per far fuoriuscire l'eventuale pressione presente nel serbatoio di benzina **13**. Svuotare con cautela il serbatoio della benzina **13**.
- 2.) Avviare il motore e lasciarlo girare fino a quando non si ferma per rimuovere il carburante dal carburatore.
- 3.) Lasciar raffreddare il motore per circa 10 minuti.
- 4.) Rimuovere la candela di accensione (vedere capitolo "Manutenzione delle candele").
- 5.) Aggiungere nella camera di combustione 1 cucchiaino di olio per motore a 2 tempi. Tirare più volte la corda di avvio **12** per ungere di olio tutte le parti meccaniche. Applicare di nuovo la candela di accensione.

AVVERTENZA

- Stoccare l'apparecchio in un luogo asciutto e distante da possibili fonti di accensione.

Nuova messa in funzione

- 1.) Rimuovere la candela di accensione (vedere capitolo "Manutenzione delle candele").
- 2.) Per rimuovere eventuale olio in eccesso dalla camera di combustione, tirare rapidamente la corda di avvio **12**.
- 3.) Pulire la candela di accensione e verificare che gli elettrodi sulla candela siano alla distanza giusta.
- 4.) Riempire il serbatoio della benzina **13**. Vedere paragrafo "Carburante e olio".

Trasporto

- Se si vuole trasportare l'apparecchio, svuotare il serbatoio della benzina **13** come indicato nel paragrafo "Stoccaggio".

Ricerca dei guasti

Blocco motore

Problema	Possibile causa	Eliminazione dei guasti
Il motore non parte.	Procedura errata durante l'avviamento.	Seguire le istruzioni per l'avviamento.
Il motore parte, ma non va a pieno regime.	Impostazione sbagliata della leva dello starter 11 .	Impostare la leva dello starter 11 su "I" o "II".
	Filtro dell'aria sporco.	Pulire il filtro dell'aria.
Il motore gira in modo irregolare.	Distanza sbagliata tra gli elettrodi della candela.	Pulire la candela e regolare la distanza tra gli elettrodi o utilizzare una nuova candela.
Candela arrugginita o umida.	Impostazione errata del carburatore.	Pulire la candela o sostituirla con una nuova.

Potatore

Problema	Possibile causa	Eliminazione dei guasti
Il motore gira, la catena della sega 31 non si muove.	Accessorio tagliasiepi o potatore non correttamente collegato al blocco motore.	Verificare il montaggio.
Interrompere il lavoro.	Catena della sega 31 asciutta o surriscaldata o sospesa.	Rabboccare l'olio o lubrificare, sostituire o tendere la catena della sega 31 .

Tagliasiepi

Problema	Possibile causa	Eliminazione dei guasti
Il motore gira ma le lame rimangono ferme.	Accessorio tagliasiepi o potatore non correttamente collegato al blocco motore.	Verificare il montaggio.

Intervalli di manutenzione

Potatore

I dati qui riportati si riferiscono al normale utilizzo. In caso di condizioni di maggiore sporco, come ad esempio un eccessivo accumulo di polvere, o di tempi di lavoro più lunghi si devono ridurre di conseguenza gli intervalli indicati.

Parte apparecchio	Azione	Prima dell'inizio dei lavori	Settimanalmente	In caso di anomalia	In caso di danneggiamento	All'occorrenza
Lubrificazione della catena	Verificare	X				
Catena della sega 31	Verificare e controllare lo stato affilato	X				
	Controllare la tensione della catena	X				
	Affilare					X
Binario di guida 41	Verificare (usura, danneggiamenti)	X				
	Pulire e girare		X	X		
	Sbavare		X			
	Sostituire				X	X
Ruota dentata 43	Verificare		X			
	Sostituire					X

Tagliasiepi

I dati qui riportati si riferiscono al normale utilizzo. In caso di condizioni di maggiore sporco, come ad esempio un eccessivo accumulo di polvere, o di tempi di lavoro più lunghi si devono ridurre di conseguenza gli intervalli indicati.

Parte apparecchio	Azione	Prima dell'inizio dei lavori	Dopo la fine dei lavori	All'occorrenza
Lama di taglio	Prova a vista	X		
	Pulire		X	X

Ordinazione dei pezzi di ricambio

Ordinazione dei pezzi di ricambio

Per l'ordinazione dei pezzi di ricambio è necessario fornire i seguenti dati:

- tipo di apparecchio
- codice dell'apparecchio
- numero ID dell'apparecchio

Per i prezzi aggiornati e maggiori informazioni consultare:

www.kompernass.com

AVVERTENZA

- I pezzi di ricambio non indicati (come ad es. bobina, filo) possono essere ordinati tramite la nostra hotline di assistenza.

Smaltimento



L'imballaggio è composto di materiali ecocompatibili che possono essere smaltiti tramite gli appositi centri di raccolta e riciclaggio.

L'apparecchio e i suoi accessori sono composti da diversi materiali, come ad esempio metallo e plastiche.

Per lo smaltimento dell'apparecchio usato, informarsi presso l'amministrazione comunale o municipale.

Tutela dell'ambiente

- Svuotare con cautela il serbatoio della benzina e dell'olio e portare l'apparecchio in un centro di raccolta. I componenti di plastica e metallo usati possono essere smaltiti separatamente e quindi essere riutilizzati.
- Portare l'olio esausto e i residui di benzina in un centro di smaltimento e non svuotarli nella canalizzazione o nella rete di scarico.
- Portare il materiale sporco per la manutenzione e i mezzi di esercizio in un apposito centro di raccolta.

Appendice

Garanzia

Questo apparecchio ha una garanzia di 3 anni dalla data di acquisto. L'apparecchio è stato prodotto con cura e debitamente collaudato prima della consegna. Conservare lo scontrino come prova di acquisto. Nei casi contemplati dalla garanzia, mettersi in contatto telefonicamente con il centro di assistenza più vicino. Solo in tal modo è possibile garantire una spedizione gratuita della merce.

La garanzia vale solo per difetti del materiale o di fabbricazione, ma non per i danni da trasporto, danni alle parti soggette a usura o alle parti fragili, come per es. interruttori o batterie. L'apparecchio è destinato esclusivamente all'uso domestico e non a quello commerciale.

La garanzia decade in caso di impiego improprio o manomissione, uso della forza e interventi non eseguiti dalla nostra filiale di assistenza autorizzata. Questa garanzia non costituisce alcun limite ai diritti legali del consumatore.

Il periodo di garanzia non viene prolungato da interventi in garanzia. Ciò vale anche per le parti sostituite e riparate. I danni e difetti eventualmente presenti già all'atto dell'acquisto devono essere comunicati immediatamente dopo il disimballo, e comunque entro e non oltre due giorni dalla data di acquisto. Le riparazioni eseguite dopo la scadenza del periodo di garanzia sono a pagamento.

Assistenza

⚠ AVVERTENZA!

- Fare riparare l'apparecchio solo da personale qualificato specializzato e solo con pezzi di ricambio originali. In tal modo si garantisce la sicurezza dell'apparecchio.

IT Assistenza Italia

Tel.: 02 36003201

E-Mail: kompennass@lidl.it

IAN 273489

MT Assistenza Malta

Tel.: 80062230

E-Mail: kompennass@lidl.com.mt

IAN 273489

Disponibilità della hotline telefonica:

dal lunedì al venerdì dalle 8:00 alle 20:00 (CET)

Importatore

KOMPERNASS HANDELS GMBH

BURGSTRASSE 21

44867 BOCHUM

GERMANY

www.kompennass.com

**Traduzione della dichiarazione di conformità
originale**

La Società KOMPERNASS HANDELS GMBH, responsabile della documentazione: Sig. Semi Uguzlu, BURGSTR. 21, 44867 BOCHUM, DEUTSCHLAND, dichiara con la presente che questo apparecchio è conforme alle seguenti norme, ai documenti normativi e alle direttive CE:

**Direttiva macchine
(2006/42/EC)**

**Direttiva Outdoor
(2005/88/EC)**

**Direttiva sulle emissioni
(2012/46/EU)**

Norme armonizzate utilizzate:

EN ISO 11806-1: 2011

EN ISO 10517: 2009+A1

EN ISO 11680-1: 2011

Tipo / contrassegno apparecchio:

Apparecchio combinato a benzina 4 in 1 FBK 4 B2

Anno di produzione: 09-2015

Numero di serie: IAN 273489

Bochum, 22/09/2015



Semi Uguzlu

- Direttore qualità -

Con riserva di modifiche tecniche volte al miglioramento del prodotto.

Índice

Introdução 20

Utilização correta	20
Equipamento	20
Conteúdo da embalagem	21
Dados técnicos	21

Instruções de segurança 24

Instruções de segurança no trabalho para corta-sebes	24
Instruções de segurança adicionais para corta-sebes	25
Indicações de segurança para podadoras em altura	25
Medidas de precaução contra contragolpe	26
Indicações de segurança para bobinas de fio	26
Indicações de segurança para lâminas de corte	27
Dispositivos de segurança	27

Antes da colocação em funcionamento 28

Montar o punho redondo	28
Montar o mecanismo de abertura rápida	28
Fixar/montar o arnês	28
Montar o corta-sebes	28
Desmontar o corta-sebes	28
Rodar o corta-sebes	28
Montar a corrente de serra e a lâmina	28
Desmontar a corrente de serra	28
Esticar e verificar a corrente de serra	28
Lubrificação da corrente	29
Afiar a corrente de serra	29
Montar o adaptador para extensão	29
Montar/desmontar a capa de proteção	29
Montar/substituir a lâmina de corte	29
Montar/substituir a bobina de fio	30
Colocar o arnês	30
Ajustar a altura de corte	30
Combustível e óleo	30

Colocação em funcionamento 30

Arranque com o motor frio	30
Arranque com o motor quente	30
Trabalhar com o corta-sebes	31
Técnicas de corte	31
Trabalhar com a podadora em altura	31
Técnicas de corte	31
Trabalhar de forma segura	32

Transporte 32

Limpeza 32

Manutenção 32

Armazenamento e transporte 33

Localização de erros 34

Unidade do motor	34
Podadora em altura	34
Corta-sebes	34

Intervalos de manutenção 34

Podadora em altura	34
Corta-sebes	34

Encomenda das peças sobresselentes 35

Eliminação 35

Anexo 35

Garantia	35
Assistência Técnica	35
Importador	35
Tradução da Declaração de Conformidade original	36

APARELHO COMBINADO A GASOLINA 4 EM 1 FBK 4 B2

Introdução

Parabéns pela compra do seu novo aparelho. Optou por um produto de elevada qualidade. O manual de instruções é parte integrante deste produto. Este contém instruções importantes para a segurança, utilização e eliminação. Antes de utilizar o produto, familiarize-se com todas as instruções de operação e segurança. Utilize o produto apenas como descrito e nas áreas de aplicação indicadas. Ao transferir o produto para terceiros, entregue todos os respetivos documentos.

Utilização correta

Corta-sebes de tubo longo

Este aparelho destina-se a cortar e aparar sebes, arbustos e arbustos ornamentais no âmbito doméstico. Trata-se de um aparelho conduzido manualmente, com acionamento integrado, em que as lâminas posicionadas linearmente se deslocam para a frente e para trás.

AVISO!

► Os corta-sebes não podem ser utilizados por crianças.

Podadora em altura

Este aparelho destina-se a realizar trabalhos de poda em árvores.

Lâmina de corte de 3 dentes / bobina de fio

Utilização com a lâmina de corte de 3 dentes: para cortar ervas altas, matagal e vegetação lenhosa fraca.

Utilização com bobina de fio: para cortar relva e ervas daninhas leves.

Adaptador para extensão

ATENÇÃO!

■ O adaptador para extensão/a haste **54** não pode ser utilizado(a) em combinação com o adaptador para lâmina de corte de 3 dentes/bobina de fio!

Qualquer outra utilização que não seja expressamente permitida neste manual de instruções pode conduzir a danos no aparelho e representar um perigo grave para o utilizador. Respeite obrigatoriamente as limitações nas instruções de segurança. Respeite as normas nacionais que possam limitar a utilização da máquina. Qualquer outra utilização ou alteração da máquina é considerada incorreta e acarreta perigo de acidente graves.

O aparelho não é adequado para a utilização industrial.

APLICAÇÕES PROIBIDAS!

Devido ao perigo físico para o utilizador, o aparelho não pode ser utilizado para os seguintes trabalhos: para a limpeza de passeios e, como triturador, para a trituração de extensões de arvoredos e sebes. Além disso, o aparelho não pode ser utilizado para o alisamento de elevações de terreno, como p. ex. montes de toupeira. Por motivos de segurança, o aparelho não pode ser utilizado como unidade de acionamento para outros aparelhos de qualquer tipo. Danos ou ferimentos de qualquer tipo, resultantes desta utilização, são da responsabilidade do utilizador/operador e não do fabricante.

Equipamento

Unidade do motor FBK 4 B2-1

- 1 Bloqueio de ativação
- 2 Interruptor ligar/desligar
- 3 Olhal de suporte
- 4 4 Parafusos de fixação (com anel de retenção, arruela plana e porca)
- 5 Punho redondo
- 5a Anel de borracha
- 5b Pino
- 6 Estribo de retenção
- 7 Punho de enroscar
- 8 Haste
- 9 Alavanca do acelerador
- 10 Cachimbo da vela de ignição
- 11 Alavanca do estrangulador
- 12 Cabo de arranque
- 13 Depósito de gasolina
- 14 Tampa do depósito
- 15 Bomba do combustível "Primer"
- 16 Cobertura da caixa do filtro de ar

Adaptador para corta-sebes FBK 4 B2-3

- 17 Punho
- 18 Desbloqueio/bloqueio
- 19 Caixa de transmissão
- 20 Barra porta-lâminas
- 21 Placa de base (corta-sebes)
- 22 Alavanca de comando
- 23 Haste dianteira (corta-sebes)
- 24 Pino de fixação
- 25 Eixo de acionamento

Adaptador para podadora em altura FBK 4 B2-4

- 26 Haste dianteira (podadora em altura)
- 27 Anel de proteção
- 28 Tampa do depósito de óleo
- 29 Depósito de óleo
- 30 Lâmina
- 31 Corrente de serra
- 32 Apoio para esmeril
- 33 Batente
- 34 Pino de fixação
- 35 Eixo de acionamento
- 36 Porca
- 37 Rosca
- 38 Cobertura da roda da corrente
- 39 Guia da lâmina
- 40 Orifício da lâmina
- 41 Calha de guia
- 42 Lubrificador com conta-gotas
- 43 Roda da corrente
- 44 Parafuso de regulação do óleo
- 45 Pino tensor da corrente
- 46 Parafuso tensor da corrente

Adaptador para bobina de fio/lâmina de corte FBK 4 B2-2

- 47 4 Parafusos de fixação (com anel de retenção, arruela plana e porca)
- 48 Capa de proteção
- 49 Lâmina de corte de 3 dentes
- 50 Bobina com fio de corte
- 51 Haste dianteira (bobina de fio/lâmina de corte de 3 dentes)
- 52 Pino de fixação
- 53 Eixo de acionamento

Adaptador para extensão

- 54 Haste
- 55 Punho de enroscar
- 56 Pino de fixação
- 57 Eixo de acionamento

Acessórios

- 58 Arnês
- 59 Capa de proteção da lâmina
- 60 Capa de proteção da corrente
- 61 Bio-óleo para correntes
- 62 Recipiente de mistura de óleo/gasolina
- 63 Óculos de proteção
- 64 Chave sextavada M4
- 65 Chave sextavada M5
- 66 Chave de bocas SW 8/10
- 67 Chave para velas de ignição/chave de fendas
- 68 Bolsa de ferramentas
- 69 Porca M10 x 1,0 (rosca à esquerda)
- 70 Cobertura da placa de pressão
- 71 Placa de pressão
- 72 Disco de arrasto
- 73 Fio de corte

Conteúdo da embalagem

- 1 Unidade do motor
- 1 Adaptador para corta-sebes FBK 4 B2-3 (adiante designado por corta-sebes)
- 1 Adaptador para podadora em altura FBK 4 B2-4 (adiante designado por podadora em altura)
- 1 Adaptador para bobina de fio/lâmina de corte FBK 4 B2-2
- 1 Adaptador para extensão
- 1 Manípulo com estribo de retenção
- 1 Bobina com fio de corte
- 1 Fio de corte (diâmetro do fio: 2,4 mm / comprimento do fio: 6 m)
- 1 Lâmina de corte de 3 dentes
- 1 Arnês
- 1 Capa de proteção da corrente
- 1 Capa de proteção da lâmina
- 1 Recipiente de mistura de óleo/gasolina
- 1 100 ml de bio-óleo para correntes
- 1 Bolsa de ferramentas
- 1 Chave sextavada M4
- 1 Chave sextavada M5
- 1 Chave para velas de ignição/chave de fendas
- 1 Chave de bocas SW 8/10
- 1 Óculos de proteção
- 1 Manual de instruções

Dados técnicos

Unidade do motor: FBK 4 B2-1

Tipo do motor:	Motor a 2 tempos, arrefecido a ar, cilindro cromado
Potência do motor (máx.):	1,35 kW / 1,85 cv
Cilindrada:	42,7 cm ³
Velocidade do motor em marcha lenta sem carga:	3.000 rpm
Número máx. de rotações do motor com lâmina de corte de 3 dentes:	9.200 rpm
Com bobina de fio:	8.700 rpm
Com serra de corrente:	9.200 rpm
Com corta-sebes:	9.200 rpm
Velocidade máx. de corte com lâmina de corte de 3 dentes:	6.900 rpm
Com bobina de fio:	6.525 rpm
Com serra de corrente:	20 m/s
Com corta-sebes:	1.550 rpm
Ignição:	Eletrónica
Acionamento:	Acoplamento centrífugo
Peso:	
(depósito vazio):	aprox. 5,6 kg
Capacidade do depósito:	1.200 cm ³
Vela de ignição:	CDK L8RTC
Consumo de combustível com potência máx. do motor:	0,6 kg/h
Consumo de combustível específico com potência máx. do motor:	446 g/kWh
Corta-sebes:	FBK 4 B2-3
Comprimento de corte:	425 mm
Distância entre os dentes:	20 mm
Peso (operacional):	aprox. 2,24 kg
Podadora em altura:	FBK 4 B2-4
Peso (operacional):	aprox. 1,6 kg
Depósito de óleo, quantidade de enchimento recomendada:	140 cm ³
Comprimento de corte:	aprox. 260 mm
Lâmina:	Oregon Tipo 100SDEA318
Corrente de serra:	Oregon 91P040X Oregon 91P040E

Adaptador para bobina de fio/lâmina de corte: FBK 4 B2-2

Bobina com fio de corte (IAN 273489):

Diâmetro do fio do círculo de corte:	43 cm
Comprimento do fio:	6,0 m
Diâmetro do fio:	2,4 mm

Lâmina de 3 dentes (IAN 273489):

Diâmetro da lâmina do círculo de corte:	25,5 cm
-----------------------------------------	---------

Informações sobre ruído e vibração:

Valor de medição de ruído determinado em conformidade com as normas ISO 22868 e EN ISO 10517. O nível sonoro ponderado A é, em geral:

Corta-sebes:

Nível de pressão acústica L_{pA} :	98,79 dB(A)
Incerteza K_{WA} :	2,5 dB
Nível de potência acústica L_{WA} :	109,53 dB(A)
Nível de potência acústica garantido L_{WA} :	114 dB(A)
Incerteza K_{WA} :	2,5 dB

Podadora em altura:

Nível de pressão acústica L_{pA} :	97,06 dB(A)
Incerteza K_{WA} :	2,5 dB
Nível de potência acústica:	110,87 dB(A)
Incerteza K_{WA} :	2,5 dB

Lâmina de corte de 3 dentes:

Nível de pressão acústica L_{pA} :	97,64 dB(A)
Incerteza K_{pA} :	2,5 dB
Nível de potência acústica L_{WA} :	111,27 dB(A)
Incerteza K_{WA} :	2,5 dB

Bobina de fio:

Nível de pressão acústica L_{pA} :	99,08 dB(A)
Incerteza K_{pA} :	2,5 dB
Nível de potência acústica L_{WA} :	108,18 dB(A)
Incerteza K_{WA} :	2,5 dB



Usar protetores auriculares para evitar lesões auditivas!

Valores de vibração (soma vetorial de três sentidos) determinados em conformidade com as normas EN ISO 11806-1, EN ISO 10517 e EN ISO 11680-1:

Corta-sebes:

Vibração no punho dianteiro: Valor da emissão de vibração
 $a_{h,D} = 4,182 \text{ m/s}^2$
 Incerteza $K = 1,5 \text{ m/s}^2$

Vibração no punho traseiro: Valor da emissão de vibração
 $a_{h,D} = 9,695 \text{ m/s}^2$
 Incerteza $K = 1,5 \text{ m/s}^2$

Podadora em altura:

Vibração no punho dianteiro: Valor da emissão de vibração
 $a_{h,D} = 3,855 \text{ m/s}^2$
 Incerteza $K = 1,5 \text{ m/s}^2$

Vibração no punho traseiro: Valor da emissão de vibração
 $a_{h,D} = 7,590 \text{ m/s}^2$
 Incerteza $K = 1,5 \text{ m/s}^2$

Bobina de fio:

Vibração no punho dianteiro: Valor da emissão de vibração
 $a_{h,D} = 4,700 \text{ m/s}^2$
 Incerteza $K = 1,5 \text{ m/s}^2$

Vibração no punho traseiro: Valor da emissão de vibração
 $a_{h,D} = 7,547 \text{ m/s}^2$
 Incerteza $K = 1,5 \text{ m/s}^2$

Lâmina de corte de 3 dentes:

Vibração no punho dianteiro: Valor da emissão de vibração
 $a_{h,D} = 4,622 \text{ m/s}^2$
 Incerteza $K = 1,5 \text{ m/s}^2$

Vibração no punho traseiro: Valor da emissão de vibração
 $a_{h,D} = 7,708 \text{ m/s}^2$
 Incerteza $K = 1,5 \text{ m/s}^2$

NOTA

► O nível de vibração indicado nestas instruções foi medido por meio de um processo de medição normalizado em conformidade com as normas EN ISO 11806-1, EN ISO 10517 e EN ISO 11680-1, e pode ser utilizado para a comparação de aparelhos. O valor da emissão de vibração indicado também pode ser utilizado para uma avaliação preliminar da intermitência.

AVISO!

► O nível de vibração altera-se de acordo com a utilização e, em alguns casos, pode ser superior ao valor indicado nestas instruções. O grau de vibração pode ser subestimado, caso o aparelho seja utilizado regularmente desta forma. Para uma avaliação exata do grau de vibração durante um determinado período de trabalho, devem também ter-se em consideração os períodos de tempo em que o aparelho está desligado ou está ligado, mas não está a ser utilizado. Isto pode reduzir significativamente o grau de vibração durante o período total de trabalho.

AVISO!

■ Evite também os riscos causados pela vibração, p. ex. o risco de contração do síndrome dos dedos brancos, fazendo pausas frequentes no trabalho, p. ex. esfregando as mãos uma na outra!

Explicações da sinalética na unidade do motor:



Aviso! Antes da colocação em funcionamento, ler o manual de instruções!



Usar luvas de proteção!



Usar sapatos de proteção!



Usar protetores auriculares!



Usar capacete de proteção!



Usar óculos de proteção!



Atenção, peças muito quentes. Manter a distância!



1. Ligar o aparelho



2. Carregar a bomba de combustível (Primer)



3. Puxar a alavanca do estrangulador



4. Puxar o cabo de arranque



Puxar a alavanca do estrangulador

Carregar 6 vezes a bomba de combustível (Primer)

Relação da mistura: 40 partes de gasolina para 1 parte de óleo
40:1

Gasolina: ROZ 95 / ROZ 98

Óleo para motores a 2 tempos: ISO - L - EGD / JASO FD

Explicações da sinalética no corta-sebes:

Perigo de morte devido a choque elétrico! Mantenha uma distância mínima de 10 m relativamente às linhas de alta tensão.

Atenção! Queda de objetos.

Principalmente em caso de corte em altura superior à cabeça.

Atenção! Perigo de ferimentos devido à lâmina em movimento.

Manter a distância!

Aviso geral!

-
1. Na haste dianteira, introduza o pino na respetiva ranhura, até ao batente, da unidade do motor.
 2. Devidamente encaixada, a linha vermelha tem de estar alinhada com a haste da unidade do motor.
 3. Se tal não for possível, puxe pelo cabo de arranque para ajustar o eixo.
- ATENÇÃO! O interruptor ligar/desligar **2** tem de estar na posição "0".

Explicações da sinalética na podadora em altura:

Perigo de morte devido a choque elétrico! Mantenha uma distância mínima de 10 m relativamente às linhas de alta tensão.

Proteger o aparelho contra chuva ou humidade!

Atenção! Queda de objetos. Principalmente em caso de corte em altura superior à cabeça.

Atenção! Perigo de ferimentos devido à lâmina em movimento.

Aviso geral!

-
1. Na haste dianteira, introduza o pino na respetiva ranhura, até ao batente, da unidade do motor.
 2. Devidamente encaixada, a linha vermelha tem de estar alinhada com a haste da unidade do motor.
 3. Se tal não for possível, puxe pelo cabo de arranque para ajustar o eixo.
- ATENÇÃO! O interruptor ligar/desligar **2** tem de estar na posição "0".

Explicações da sinalética no adaptador para bobina de fio/lâmina de corte:

Atenção! Rosca à esquerda.

Proteger o aparelho contra chuva ou humidade!

Tenha atenção às peças projetadas!

Cuidado com o recuo!

Atenção! Perigo de ferimentos devido à lâmina de corte rotativa! Manter as mãos e os pés afastados!

Cuidado - a gasolina é extremamente inflamável!
 Perigo de explosão! Não entornar combustível!

Antes de realizar os trabalhos de manutenção, desligue o aparelho e retire o cachimbo da vela de ignição!

Atenção! Perigo de asfixia!

Atenção! Vapores de CO tóxicos (vapores de monóxido de carbono)!
Não utilizar o aparelho em espaços fechados!

Aviso! Não utilize, em caso algum, discos de serra para a função de lâmina de corte.

A cada 20 horas de funcionamento adicione um pouco de lubrificante (lubrificante fluido para engrenagens)

A distância entre a máquina e terceiros tem de ser, no mínimo, 15 metros!

A ferramenta de corte (lâmina de corte / fio de corte) funciona por inércia!

Atenção, peças muito quentes. Manter a distância!

Indicação do nível de potência acústica L_{WA} em dB.

É proibido fazer lume, utilizar chamas desprotegidas e fumar!

-
1. Na haste dianteira, introduza o pino na respetiva ranhura, até ao batente, da unidade do motor.
 2. Devidamente encaixada, a linha vermelha tem de estar alinhada com a haste da unidade do motor.
 3. Se tal não for possível, puxe pelo cabo de arranque para ajustar o eixo.
- ATENÇÃO! O interruptor ligar/desligar **2** tem de estar na posição "0".



Instruções de segurança

IMPORTANTE! LER COM ATENÇÃO ANTES DA UTILIZAÇÃO. GUARDAR PARA CONSULTA.

Instruções de segurança no trabalho para corta-sebes

NOTA

- ▶ O corta-sebes é fornecido completamente montado.
- ▶ As indicações e ilustrações relativas a ajuste, utilização do corta-sebes ou das respetivas peças de comando, manutenção e lubrificação pelo utilizador podem ser consultadas neste manual e na página desdobrável.
- ▶ Indicações sobre a posição de trabalho (ver página desdobrável).
- ▶ Indicações sobre peças de comando (ver página desdobrável).
- ▶ Indicações sobre o manuseamento seguro de combustível (ver capítulo "Preparação" alínea f).
- ▶ As indicações para a substituição recomendada ou a reparação de peças, ou o serviço de assistência técnica e especificações de peças sobresselentes a utilizar, desde que digam respeito à saúde e segurança do utilizador, podem ser consultadas neste manual.
- ▶ A explicação de todos os símbolos gráficos, especificações, características e dados técnicos utilizados no corta-sebes, bem como o procedimento em caso de acidentes e falhas, podem ser consultados neste manual.
- ▶ Ferramenta bloqueada: retire o material encravado da barra porta-lâminas 20.

AVISO!

- As crianças nunca podem usar o corta-sebes.
- Esteja sempre atento, preste atenção ao que está a fazer e utilize o aparelho de forma sensata. Não utilize o aparelho se estiver doente, com sono ou sob a influência de drogas, álcool ou medicamentos. Um momento de distração durante a utilização do aparelho pode causar ferimentos graves.
- Evite aplicações indevidas, utilize a máquina apenas como descrito abaixo em "Utilização correta".



Familiarize-se com o manual de instruções antes de utilizar o aparelho.

Preparação

- a) ESTE CORTA-SEBES PODE CAUSAR FERIMENTOS GRAVES! Leia com atenção as instruções sobre manuseamento correto, preparação, manutenção, arranque e paragem do corta-sebes. Familiarize-se com todas as peças de comando e a utilização adequada do corta-sebes.
- b) As crianças nunca podem usar o corta-sebes.
- c) Cuidado com cabos elétricos aéreos.
- d) A utilização do corta-sebes deve ser evitada na proximidade de pessoas, principalmente crianças.
- e) Use vestuário adequado! Não use vestuário largo ou joias que possam ser recolhidos por peças em movimento. Aconselha-se o uso de luvas de proteção resistentes, calçado antiderrapante e óculos de proteção.
- f) Manuseie cuidadosamente o combustível, uma vez que é facilmente inflamável e os vapores são explosivos. Os seguintes pontos devem ser seguidos:
 - Utilizar apenas recipientes especificamente previstos.

- Nunca retire a tampa do depósito nem abasteça gasolina com o motor ligado ou quente. Deixe o motor e as peças de escape arrefecerem antes de reabastecer.
 - Não fume.
 - Abasteça apenas ao ar livre.
 - Nunca guarde o corta-sebes ou o depósito de combustível num espaço onde exista uma chama desprotegida, como p. ex. um esquentador.
 - Se tiver transbordado gasolina, não tente ligar o motor, mas retire a máquina, antes de a iniciar, da superfície suja com gasolina.
 - Coloque a tampa do depósito sempre após o abastecimento e feche bem.
 - Sempre que necessário, esvaziar o depósito ao ar livre.
- g) Se o dispositivo de corte tocar num corpo estranho ou se os ruídos de funcionamento aumentarem ou o corta-sebes vibrar anormalmente, desligue o motor e deixe o corta-sebes parar. Retire o cachimbo da vela de ignição e tome as seguintes medidas:
- verifique se existem danos;
 - verifique se existem peças soltas e aperte-as todas;
 - substitua as peças danificadas por peças de qualidade equivalente ou mande reparar.



Usar protetores auriculares!



Usar óculos de proteção!

- Familiarize-se com o manuseamento do corta-sebes, para que o possa parar imediatamente em caso de emergência.

Funcionamento

- a) O motor tem de ser parado antes de:
 - limpeza ou eliminação de um bloqueio;
 - verificação, manutenção ou trabalhos no corta-sebes;
 - ajuste da posição de trabalho do dispositivo de corte;
 - quando o corta-sebes estiver sem vigilância.
- b) Assegure-se de que o corta-sebes se encontra numa das posições de trabalho previstas antes de ligar o motor.
- c) Durante o funcionamento do corta-sebes tem de ser garantida sempre uma posição segura, principalmente se for utilizada uma escada.
- d) Não utilize o corta-sebes com um dispositivo de corte avariado ou fortemente desgastado.
- e) Para reduzir o perigo de incêndio, certifique-se de que o motor e o silenciador estão livres de resíduos, folhas ou fuga de lubrificante.
- f) Garanta sempre que todos os punhos e dispositivos de segurança estão montados quando o corta-sebes for utilizado. Nunca tente utilizar um corta-sebes que não esteja completo ou um que tenha uma adaptação não autorizada.
- g) Utilize sempre as duas mãos se o corta-sebes estiver equipado com dois punhos.
- h) Familiarize-se sempre com o seu ambiente e tenha atenção a possíveis perigos que eventualmente possa não ouvir devido aos ruídos do corta-sebes.

Manutenção e armazenamento

- Se o corta-sebes for parado para realização da manutenção, inspeção ou armazenamento, desligue o motor, retire o cachimbo da vela de ignição e certifique-se de que todas as peças rotativas pararam. Deixe a máquina arrefecer antes de a inspecionar, ajustar, etc.
- Guarde o corta-sebes num local onde seja impossível que vapores de gasolina entrem em contacto com fogo desprotegido ou faíscas. Deixe o corta-sebes arrefecer sempre antes de o guardar.
- Se o corta-sebes for transportado ou guardado, o dispositivo de corte tem de ser sempre tapado com a respetiva capa de proteção.

Instruções de segurança adicionais para corta-sebes

Segurança do ambiente

- Corte as sebes apenas com a luz do dia ou luz artificial de boa qualidade.
- Tenha atenção ao cortar para não tocar em objetos, como p. ex. sebes de arame ou apoios de plantas. Isto pode causar danos na barra porta-lâminas 20. Inspeccione cuidadosamente a sebe a cortar e elimine todos os arames e outros corpos estranhos.
- Tome consciência do seu ambiente e tenha atenção a possíveis momentos de perigo que eventualmente não ouça durante o corte da sebe.

⚠ PERIGO!

- Desligue imediatamente o motor em caso de perigo eminente ou de emergência.

Segurança elétrica

- Segure na ferramenta apenas pelas superfícies isoladas dos punhos, uma vez que a lâmina de corte pode entrar em contacto com cabos elétricos ocultos. O contacto da lâmina de corte com um cabo condutor de tensão pode colocar peças metálicas do aparelho sob tensão e dar origem a um choque elétrico.

Segurança de pessoas

- Durante o funcionamento não se podem encontrar pessoas ou animais num raio de 15 metros. O operador é responsável, na área de trabalho, perante terceiros.
- Ao utilizar o corta-sebes, tenha sempre atenção a uma boa posição e mantenha sempre o equilíbrio, especialmente em caso de utilização em degraus ou escadas.
- Nunca segure no corta-sebes pela barra porta-lâminas 20.
- Mantenha todas as partes do corpo fora do alcance da lâmina de corte. Não tente retirar resíduos de corte ou segurar em material a cortar com a lâmina em funcionamento. Retire resíduos de corte presos apenas com o aparelho desligado. Um momento de distração na utilização do corta-sebes pode causar ferimentos graves.
- Espere até que a ferramenta tenha parado antes de a pousar.

Utilização e tratamento

⚠ ATENÇÃO!

- Entre as operações, ou após a conclusão de um trabalho, a barra porta-lâminas 20 não pode ser apoiada sobre a respetiva ponta, a fim de evitar eventuais danos na barra porta-lâminas 20.
- Antes da utilização, verifique sempre se a lâmina, os parafusos e outras peças do mecanismo de corte estão desgastados ou danificados. Nunca trabalhe com o mecanismo de corte danificado ou fortemente desgastado.
- Verifique, após o ajuste do ângulo de trabalho, se ambas as alavancas de ajuste estão bem encaixadas. Se uma alavanca de ajuste ficar aberta, o segundo dispositivo de fixação pode saltar-se involuntariamente durante o trabalho devido a um ramo e a barra porta-lâminas 20 pode cair.

- Nunca utilize o corta-sebes com os dispositivos de proteção avariados ou desmontados.
- Nunca segure no corta-sebes pelo dispositivo de proteção.
- Transporte o corta-sebes pelo punho dianteiro, desligado, com a barra porta-lâminas afastada do seu corpo. Ao transportar ou armazenar o corta-sebes, coloque sempre a cobertura de proteção. Um manuseamento cuidadoso do aparelho reduz a probabilidade de um contacto acidental com a lâmina em movimento.
- Guarde o corta-sebes num local seco, alto ou fechado, fora do alcance das crianças.
- Não tente reparar o aparelho, a não ser que possua a devida formação.
- Por motivos de segurança, substitua as peças desgastadas ou danificadas.

⚠ PERIGO!

- Desligue imediatamente o motor em caso de perigo eminente ou de emergência.

Indicações de segurança para podadoras em altura

⚠ CUIDADO! PERIGO DE FERIMENTOS!

- Durante o funcionamento, nunca toque na parte do aparelho acima do anel de proteção 27, para evitar ferimentos!

Preparação

- Use sempre um capacete de proteção, protetores auriculares e luvas de segurança. Use também proteção ocular, para que salpicos de óleo ou pó de serragem não entrem nos olhos. Use uma máscara de proteção antipoeiras.
- Use botas resistentes e antiderrapantes.
- Não utilize o aparelho com chuva ou humidade.
- Verifique as condições de segurança do aparelho antes da utilização, especialmente a lâmina e a corrente de serra.
- Não utilize o aparelho na proximidade de cabos elétricos. Mantenha uma distância mínima de 10 m relativamente a cabos elétricos aéreos.

Segurança elétrica

- Não utilize o aparelho em ambientes potencialmente explosivos, tal como na proximidade de líquidos inflamáveis, gases ou vapores. As faíscas produzidas pela máquina podem inflamar estes vapores ou gases.
- Aparelhos com interruptor avariado têm de ser reparados imediatamente, para evitar danos e ferimentos.

Segurança de pessoas

- Nunca utilize o aparelho em cima de uma escada.
- Não se incline demasiado para a frente quando utilizar o aparelho. Garanta sempre uma posição segura e mantenha o equilíbrio em qualquer altura. Utilize o arnês fornecido para dividir uniformemente o peso pelo corpo.
- Não se coloque debaixo dos ramos que pretenda cortar, para evitar ferimentos causados pela queda dos mesmos. Preste atenção também a ramos que possam saltar para trás, para evitar ferimentos. Trabalhe sob um ângulo de aprox. 60°.
- Tenha atenção que pode ocorrer um contragolpe do aparelho.
- Observe não só os ramos a trabalhar, como também o material que cai, para evitar tropeçar.
- Cubra a calha de guia e a corrente com a cobertura durante o transporte e o armazenamento.
- Evite o arranque involuntário do aparelho.
- Guarde o aparelho fora do alcance das crianças. Apenas as pessoas que estão familiarizadas com o manual de instruções e o aparelho podem operá-lo.

Utilização e tratamento

- Nunca ligue o aparelho antes da lâmina, da corrente de serra e da cobertura da roda da corrente estarem corretamente montadas.
- Não corte madeira depositada no solo nem tente serrar raízes que sobressaiam do solo. Evite, em qualquer circunstância, que a corrente de serra entre na terra, caso contrário, perde imediatamente o fio.
- Se, acidentalmente, tocar com o aparelho num objeto sólido, desligue imediatamente o motor e inspecione a existência de eventuais danos no aparelho.
- Faça uma pausa uma hora, no mínimo, após 30 minutos de trabalho.
- Se a podadora em altura for parada para realização da manutenção, inspeção ou do armazenamento, desligue o motor, retire o cachimbo da vela de ignição e certifique-se de que todas as peças rotativas pararam. Deixe a máquina arrefecer antes de a inspecionar, ajustar, etc.
- Faça a manutenção do aparelho cuidadosamente. Controle se peças móveis funcionam sem problemas e não estão encravadas, se existem peças de tal forma danificadas ou partidas que o funcionamento do aparelho seja afetado. Antes de utilizar o aparelho, as peças danificadas devem ser reparadas. Muitos acidentes são originados por uma manutenção mal realizada.
- Mantenha as ferramentas de corte limpas e afiadas. Ferramentas de corte bem conservadas e afiadas encravam muito menos e são mais fáceis de conduzir.
- A manutenção tem de ser realizada por pessoal devidamente qualificado. Utilize apenas peças sobresselentes originais recomendadas pelo fabricante.

Medidas de precaução contra contragolpe

⚠ ATENÇÃO CONTRAGOLPE!

- ▶ Tenha atenção ao contragolpe do aparelho durante a execução do trabalho. Perigo de ferimentos. Com prudência e a técnica de serragem correta evitam-se contragolpes.
- Um contacto com a ponta da calha pode, em muitos casos, causar uma reação inesperada para trás, sendo a calha de guia projetada para cima, no sentido do operador (ver fig. A).

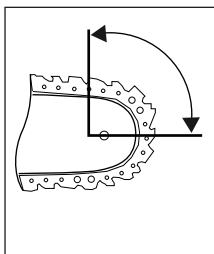

Fig. A

- Pode ocorrer contragolpe se a ponta da calha de guia tocar num objeto ou se a madeira dobrar e a corrente de serra ficar encravada no corte (ver fig. B).

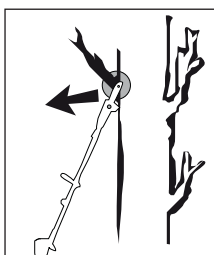

Fig. B

- O encravamento da corrente de serra na aresta superior da calha de guia pode projetar a calha fortemente no sentido do operador.

- Qualquer uma destas reações pode fazer com que perca o controlo sobre a serra e se fira gravemente. Não conte exclusivamente com os dispositivos de segurança montados na serra de corrente. Na qualidade de utilizador de uma serra de corrente, tome diferentes medidas para trabalhar sem ferimentos e acidentes. Um contragolpe é uma consequência de uma utilização errada ou indevida. Este pode ser evitado por meio de medidas adequadas, tal como descrito a seguir:
- **Segure na serra com as duas mãos, apertando os punhos da serra de corrente com os polegares e dedos. Coloque o seu corpo e braço numa posição em que consiga resistir às forças de um contragolpe.** Se forem tomadas medidas adequadas, o operador consegue dominar os contragolpes. Nunca largue a serra de corrente.
- **Evite uma posição anormal do corpo e não serre a uma altura acima dos ombros.** Deste modo, evita-se um contacto involuntário com a ponta da calha e consegue-se um melhor controlo da serra de corrente em situações inesperadas.
- **Utilize sempre calhas sobresselentes e correntes de serra recomendadas pelo fabricante.** Calhas sobresselentes e correntes de serra incorretas podem causar uma rutura da corrente de serra e/ou um contragolpe.
- **Cumpra as instruções do fabricante sobre a forma de afiar e a manutenção da corrente de serra.** Limitadores de profundidade demasiado baixos aumentam a tendência para contragolpe.
- **Não serre com a ponta da lâmina.** Perigo de contragolpe.
- **Certifique-se de que não existem objetos no solo em que possa tropeçar.**

Indicações de segurança para bobinas de fio

Preparação

- Use vestuário de trabalho justo ao corpo, que ofereça proteção, como, por exemplo, calças compridas, calçado de trabalho seguro, luvas de proteção resistentes, capacete de proteção, máscara de proteção para o rosto ou óculos de proteção para proteger os olhos e tampões para os ouvidos de boa qualidade ou protetores auriculares antirruído.
- Use sempre o arnês fornecido.
- Certifique-se de que os punhos estão sempre secos e limpos, e que não existe mistura de gasolina nos mesmos.
- Antes do início do trabalho, controle se existem objetos no terreno, como peças de metal, garrafas, pedras ou similares, que possam ser projetados e causar ferimentos ao utilizador.
- Antes de ligar o motor, certifique-se de que a bobina de fio não entra em contacto com qualquer obstáculo.
- Utilize o aparelho só quando se sentir familiarizado com o mesmo.

Segurança elétrica

- Nunca utilize o aparelho na proximidade de líquidos ou gases facilmente inflamáveis, nem em espaços fechados ou ao ar livre. O resultado podem ser explosões e/ou incêndio.
- Não trabalhe com um aparelho danificado, incompleto ou transformado sem a autorização do fabricante. Nunca utilize o aparelho com equipamento de proteção avariado. Não utilize o aparelho com o interruptor ligar/desligar avariado. Após uma queda do aparelho, verifique a existência de eventuais danos e avarias significantes.

Segurança de pessoas

- Apenas pessoas e adultos devidamente instruídos devem operar, ajustar e fazer a manutenção do aparelho.
- Caso não esteja familiarizado com o aparelho, pratique a sua utilização com o motor desligado.
- Não toque no escape.
- O aparelho não deve ser utilizado, caso esteja sob influência de álcool ou drogas.
- Agarre o aparelho sempre com as duas mãos. Os polegares e os dedos devem envolver bem os punhos do aparelho.

- Posição de trabalho: Não opere o aparelho numa posição desconfortável, em caso de falta de equilíbrio, com os braços esticados ou apenas com uma mão.
- Garanta sempre que se encontra numa posição estável.
- Não utilize o aparelho se estiverem pessoas ou animais na proximidade. Durante os trabalhos de corte mantenha uma distância mínima de 15 metros entre si e outras pessoas ou animais. Se os trabalhos de corte forem realizados mesmo até à superfície do solo, mantenha uma distância mínima de 30 metros entre si e outras pessoas ou animais.
- Durante os trabalhos de corte numa encosta posicione-se sempre abaixo da ferramenta de corte. Nunca corte ou apare numa colina ou encosta lisa e escorregadia.
- Quaisquer alterações no produto podem pôr em causa a segurança pessoal e anulam a garantia do fabricante.
- As crianças devem ser vigiadas para garantir que não brincam com o aparelho.
- Nunca utilize o aparelho se este estiver danificado ou apresentar defeitos.

Utilização e tratamento

- Utilize o aparelho apenas para o fim previsto, como aparar ou cortar relva, trabalhos de poda, corte e aparo de sebes e arbustos.
- Não utilize o aparelho durante um longo período de tempo, realize intervalos regulares.
- Certifique-se de que os parafusos e os elementos de ligação estão bem apertados. Nunca opere o aparelho se não estiver corretamente ajustado, não estiver completo ou montado de forma segura.
- Abra o depósito de gasolina devagar, para deixar sair a pressão que eventualmente se formou no depósito de gasolina. Para prevenir o perigo de incêndio, mantenha uma distância mínima de 3 metros relativamente à área de abastecimento antes de ligar o aparelho.
- Mantenha a bobina de fio na altura desejada. Evite tocar em pequenos objetos (p. ex. pedras) com a bobina de fio.
- Mantenha a bobina de fio sempre no chão com o aparelho em funcionamento.
- Utilize o aparelho apenas se a respetiva cobertura de proteção estiver instalada e em bom estado de funcionamento.
- Não utilize outras ferramentas de corte. Para a sua própria segurança, utilize apenas acessórios e aparelhos adicionais mencionados no manual de instruções. A utilização de outras ferramentas de corte ou acessórios, para além dos recomendados no manual de instruções, pode significar perigo de ferimentos para si.
- Apare e corte sempre na gama de velocidade superior. Ao começar a cortar ou ao aparar, não deixe o motor funcionar a uma velocidade de rotação baixa.
- Certifique-se de que, durante o arranque e a execução dos trabalhos, o aparelho não entra em contacto com o solo, pedras, arame ou outros corpos estranhos. Desligue o aparelho antes de o pousar.
- Desconecte o aparelho antes de o pousar.
- Desligue sempre o aparelho antes de realizar trabalhos na ferramenta de corte.

Indicações de segurança para lâminas de corte

Preparação

- A lâmina de corte projeta violentamente objetos e também terra. Isto pode causar cegueira ou ferimentos. Use proteção para os olhos, cara e pernas. Retire sempre os objetos da área de trabalho antes de utilizar a lâmina de corte.
- A lâmina de corte para gradualmente se a alavanca do acelerador tiver sido solta. Uma lâmina de corte que para gradualmente pode feri-lo, ou as pessoas na proximidade, provocando cortes. Antes de realizar quaisquer trabalhos na lâmina de corte, desligue o motor e certifique-se de que a lâmina de corte ficou imobilizada.

Segurança de pessoas

- As pessoas presentes podem sofrer cegueira ou ferimentos. Mantenha uma distância de 15 metros, em todos os sentidos, entre si e outras pessoas ou animais.

Utilização e tratamento

- Não utilize o aparelho se não tiverem sido montados corretamente todos os componentes adicionais da lâmina de corte.
- A lâmina de corte pode ser projetada bruscamente por objetos. Isto pode causar ferimentos nos braços e nas pernas. Caso o aparelho se depare com objetos estranhos, pare o motor imediatamente e aguarde até que a lâmina de corte imobilize. Verifique a existência de eventuais danos na lâmina de corte. Substitua sempre a lâmina de corte se estiver dobrada ou quebrada.

Dispositivos de segurança

Durante os trabalhos com o aparelho, a cobertura de proteção de plástico tem de estar montada para o funcionamento com a lâmina de corte ou fio, a fim de evitar a projeção de objetos.

⚠ AVISO!

- Nunca corte a relva caso se encontrem outras pessoas, especialmente crianças ou animais, na proximidade.
- Mantenha uma distância de segurança de 15 m. Em caso de aproximação, desligue imediatamente o aparelho.

⚠ ATENÇÃO! PERIGO DE INTOXICAÇÃO!

- Gases de escape, combustíveis e lubrificantes são tóxicos. Os gases de escape não podem ser inalados.

⚠ AVISO!

- A gasolina é altamente inflamável. Guarde a gasolina apenas nos recipientes previstos.
- Abasteça apenas ao ar livre e não fume.
- Com o motor em funcionamento ou o aparelho quente, a tampa do depósito não pode ser aberta e o aparelho não pode ser abastecido com gasolina.
- Não tentar ligar o motor em caso de extravasamento de gasolina. Em vez disso, o aparelho deve ser retirado da área contaminada com gasolina. Qualquer tentativa de ignição deve ser evitada até que os vapores de gasolina se tenham evaporado.
- Por motivos de segurança, o depósito de gasolina e as tampas do depósito devem ser substituídos caso estejam danificados.

Reduza a produção de ruído e de vibração ao mínimo!

- Utilize apenas aparelhos em bom estado de funcionamento.
- Limpe e faça a manutenção do aparelho regularmente.
- Adapte o seu modo de trabalho ao aparelho.
- Não sobrecarregue o aparelho.
- Se necessário, submeta o aparelho a um controlo.
- Desligue o aparelho, caso não esteja a ser utilizado.
- Use luvas de proteção.

Antes da colocação em funcionamento

⚠ ATENÇÃO!

- Durante o corte da relva têm de ser usados sempre calçado de segurança antiderrapante e o respetivo vestuário de segurança, como luvas de proteção, capacete de proteção, máscara de proteção, óculos de proteção e protetores auriculares.
- Verifique o terreno em que o aparelho irá ser utilizado e remova os objetos que possam ser recolhidos e projetados.
- Antes de cada utilização e em caso de queda ou outros impactos sofridos pelo aparelho, é necessário realizar sempre um controlo visual para verificar se as ferramentas de corte, os pernos de fixação, bem como toda a unidade de corte, estão danificados. As ferramentas de corte e os pernos de fixação com desgaste ou danificados têm de ser substituídos.
- Antes da utilização tem de ser sempre realizado um controlo visual para verificar se as ferramentas de corte estão desgastadas ou danificadas. Para evitar um desequilíbrio, as ferramentas de corte e os pernos de fixação desgastados ou danificados só podem ser substituídos em conjunto.

Montar o punho redondo

- ◆ Monte primeiro o anel de borracha **5a** na haste **8**.
- ◆ Coloque o estribo de retenção **6**, de baixo para cima, sobre o anel de borracha **5a**.
- ◆ O pino **5b** do estribo de retenção **6** tem de ser encaixado para fixação num dos dois orifícios da haste **8**.
- ◆ Coloque o punho redondo **5** sobre o anel de borracha **5a** previsto para tal na haste **8**.
- ◆ Introduza os 4 parafusos de fixação **4**, de cima para baixo, no punho redondo **5** e fixe-os com as 4 porcas no estribo de retenção **6**.
- ◆ Aperte bem os parafusos **4**.

Montar o mecanismo de abertura rápida

- ◆ Pendure o mosquetão e proteja-o com a peça vermelha do cinto do mecanismo de abertura rápida (ver figuras). Puxe pela peça vermelha do cinto, caso pretenda pousar o aparelho rapidamente.



Fixar/montar o arnês

- ◆ Engate o arnês **58** no olhal de suporte **3**.
- ◆ Ajuste o arnês **58** ao seu tamanho, de modo que o olhal de suporte **3** fique à altura da anca quando pendurado.

Montar o corta-sebes

- ◆ Solte primeiro o punho de enroscar **7** na haste **8** da unidade do motor.

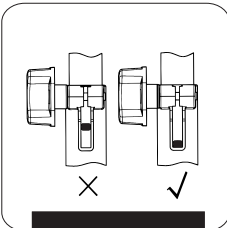
- ◆  Na haste dianteira **23** do corta-sebes, introduza o pino na respetiva ranhura, até ao batente, da haste **8** da unidade do motor. Devidamente encaixada, a linha vermelha tem de estar alinhada com a haste da unidade do motor.

- ◆ Se tal não for possível, puxe pelo cabo de arranque para ajustar o eixo. **ATENÇÃO!** O interruptor ligar/desligar **2** tem de estar na posição "0".
- ◆ Aperte bem o punho de enroscar **7**.

NOTA

- ▶ A montagem do adaptador para podadora em altura/bobina de fio/lâmina de corte de 3 dentes/extensão é realizada na mesma sequência.

Desmontar o corta-sebes

- ◆ Solte o punho de enroscar **7** e retire a haste dianteira **23** do corta-sebes para fora da haste **8** da unidade do motor.

NOTA

- ▶ A desmontagem do adaptador para podadora em altura/bobina de fio/lâmina de corte de 3 dentes/extensão é realizada na mesma sequência.

Rodar o corta-sebes

- ◆ Solte o desbloqueio/bloqueio **18**.
- ◆ Acione alavanca de comando **22**, rode o corta-sebes para a posição desejada.
- ◆ Deixe a alavanca de comando **22** encaixar no entalhe da placa de base (corta-sebes) **21**.

Montar a corrente de serra e a lâmina

⚠ AVISO!

- ▶ Calçar luvas de proteção! Perigo de ferimentos devido aos dentes de corte afiadíssimos!

NOTA

- ▶ Tenha atenção ao sentido de deslocação da corrente de serra **31** na lâmina **30** e na placa de base (podadora em altura)  .
- ▶ Consoante o desgaste, a lâmina **30** pode ser virada.

- ◆ Solte a porca **46** com a chave de bocas **66**.
- ◆ Retire a cobertura da roda da corrente **38**.
- ◆ Comece por colocar a corrente de serra **31** na ponta da lâmina **30**.
- ◆ Coloque agora a lâmina **30** com a corrente de serra **31**.
- ◆ Coloque a calha de guia **41** sobre a guia da lâmina **39**, encaixando ao mesmo tempo o pino tensor da corrente **45** no orifício da lâmina **40**. Ao mesmo tempo, coloque a corrente de serra **31** sobre a roda da corrente **43**.
- ◆ Estique agora a corrente de serra **31** (ver capítulo "Esticar e verificar a corrente de serra").
- ◆ Volte a colocar a cobertura da roda da corrente **38** e aperte ligeiramente a porca **46**.

Desmontar a corrente de serra

- ◆ A tensão da corrente de serra **31** tem de ser eventualmente aliviada antes, para permitir retirar a lâmina **30** e a corrente de serra **31** (ver capítulo "Esticar e verificar a corrente de serra"). Siga estas instruções na sequência inversa.

Esticar e verificar a corrente de serra

⚠ AVISO!

- ▶ Calçar luvas de proteção! Perigo de ferimentos devido aos dentes de corte afiadíssimos!

- ◆ Rode o parafuso tensor da corrente 45, com a chave de fendas 67, no sentido dos ponteiros do relógio para aumentar a tensão.
- ◆ A corrente de serra 31 tem de assentar na parte inferior da lâmina. Verifique se a corrente de serra 31 pode ser puxada com a mão sobre a lâmina 30.

NOTA

- ▶ Uma corrente de serra nova 31 afrouxa e tem de ser esticada várias vezes.

Lubrificação da corrente

- ◆ Retire a tampa do depósito de óleo 23.
- ◆ Encha o depósito de óleo 29 com aprox. 100 ml de bio-óleo para correntes 61.
- ◆ A lubrificação da corrente pode ser aumentada ou reduzida por meio do parafuso de regulação do óleo 44.
- ◆ Prima primeiro e rode depois o parafuso de regulação do óleo 44, no sentido dos ponteiros do relógio, para reduzir a lubrificação da corrente.
- ◆ Prima primeiro e rode depois o parafuso de regulação do óleo 44, no sentido contrário ao dos ponteiros do relógio, para aumentar a lubrificação da corrente.

AVISO!

- ▶ Nunca trabalhe sem lubrificação da corrente!
Se a corrente de serra trabalhar em seco, a guarnição de corte será irreparavelmente destruída em pouco tempo. Antes do trabalho, verifique sempre a lubrificação da corrente e o nível de óleo no depósito.

NOTA

- ▶ Utilize apenas óleo para correntes de serra. De preferência biodegradável. Não utilize óleo usado, óleo para motores, etc.
- ▶ Durante o trabalho, controle se a lubrificação da corrente está a funcionar.

Afiar a corrente de serra

NOTA

- ▶ Um esmeril pode ser fixo no apoio para esmeril 32, para uma fixação segura durante a afiação.
- ▶ Num conjunto de afiação, p. ex. da Oregon, encontra informações detalhadas sobre o processo de afiação.
- ▶ Alternativamente, pode utilizar um aparelho elétrico de afiação e seguir as instruções do fabricante.
- ▶ Em caso de dúvida sobre a realização do trabalho, deve substituir a corrente de serra.

Montar o adaptador para extensão

ATENÇÃO!

- O adaptador para extensão/a haste 54 não pode ser utilizado(a) em combinação com o adaptador para lâmina de corte de 3 dentes/bobina de fio!

NOTA

- ▶ Utilize o adaptador para extensão/a haste 54 para realizar trabalhos em alturas elevadas.

- ◆ Monte o adaptador para extensão/a haste 54 entre a unidade do motor e o corta-sebes/a podadora em altura. A montagem é realizada da mesma forma descrita anteriormente nos adaptadores.

Montar/desmontar a capa de proteção

AVISO!

- Se trabalhar com a lâmina de corte de 3 dentes, a capa de proteção 48 tem de estar montada. Baixe um pouco a chapa de metal da haste dianteira 51. A capa de proteção 48 é posicionada entre a chapa de metal e o braço de fixação da haste 51. A capa de proteção 48 é agora fixada com 4 parafusos 47 à haste dianteira 51. Para tal, utilize a chave sextavada 64 fornecida e a chave de bocas 66.

Guarnição de corte

Lâmina de corte de 3 dentes 49

Bobina de fio 50

Dispositivo de proteção

Capa de proteção 48

Capa de proteção 48 + capa de proteção do fio de corte C

AVISO!

- ▶ Utilize apenas as guarnições de corte fornecidas. A utilização de outras guarnições de corte ou dispositivos de proteção é considerada incorreta e acarreta riscos de acidentes consideráveis.

Montar/substituir a lâmina de corte

- Montar/substituir a lâmina de corte de 3 dentes 49, conforme apresentado nas figuras 1a - 1f.
- Procure o orifício do disco de arrasto 72, ajuste com o orifício oposto e bloqueie com a chave sextavada 65 fornecida.
- Coloque a lâmina de corte de 3 dentes 49 sobre o disco de arrasto 72 (ver fig. 1b). A inscrição tem de ser visível de cima, na posição de trabalho (ver página desdobrável).
- Coloque a placa de pressão 71 sobre a rosca do veio dentado (ver fig. 1c).
- Coloque a cobertura da placa de pressão 70 (ver fig. 1d).
- Aperte a porca 69, com a chave para velas de ignição 67, no sentido contrário ao dos ponteiros do relógio
ATENÇÃO! Rosca à esquerda! (ver também fig. 1f):
- A lâmina de corte de 3 dentes 49 é fornecida com uma proteção de plástico. Esta tem de ser retirada antes da utilização e novamente colocada quando não estiver a ser utilizada.
- A proteção de plástico pode agora ser retirada.

ATENÇÃO! ARESTAS AFIADAS, USE LUVAS DE PROTEÇÃO

- Monte a capa de proteção do fio de corte C na capa de proteção 48.
- Durante os trabalhos com o fio de corte tem de ser montada adicionalmente a cobertura de proteção do fio de corte C. A montagem da capa de proteção do fio de corte C (montada de fábrica) é realizada tal como apresentado na figura 2a.
- Certifique-se de que a capa de proteção do fio de corte C encaixa corretamente. Na parte interior da capa de proteção do fio de corte C encontra-se uma lâmina A. Esta está coberta com uma proteção B (ver fig. 2a).
- Retire a proteção B antes do início do trabalho e volte a colocá-la depois do trabalho.

ATENÇÃO! ARESTAS AFIADAS, USE LUVAS DE PROTEÇÃO

- Para desmontar a capa de proteção do fio de corte C para fora da capa de proteção 48, utilize, p. ex., uma chave de parafusos para soltar cuidadosamente os três pinos de fixação.
ATENÇÃO! PERIGO DE FERIMENTOS!

Montar/substituir a bobina de fio

- Monte/substitua a bobina de fio **50**, conforme apresentado na figura 2c.
- Procure o orifício do disco de arrasto **72**, ajuste com o orifício oposto e bloqueie com a chave sextavada **65** fornecida.
- Aparafuse a bobina de fio **50** sobre a rosca no sentido contrário aos ponteiros do relógio.

ATENÇÃO! Rosca à esquerda!

Colocar o arnês

NOTA

- Para garantir um trabalho sem fadiga, pode realizar os ajustes nos seguintes pontos. Os ajustes podem variar de acordo com a altura.
- Antes do início do trabalho, ajuste o arnês **58** à sua altura.
- Equilibre o aparelho com o mecanismo de corte montado, de modo que o mecanismo de corte fique suspenso a pouca distância do solo, sem que o aparelho seja agarrado com as mãos.

- 1.) Coloque o arnês **58** e introduza os fechos um no outro até que encaixem (ver fig. 3a).
- 2.) Puxe pelo arnês **58**, conforme apresentado na figura 3b, para centrar o arnês **58** no corpo e ajustar a largura do tronco.
- 3.) Para esticar agora as fitas dos ombros, puxe por ambas as fitas conforme apresentado na figura 3c.
- 4.) Para ajustar a posição correta do aparelho no arnês, puxe pelo arnês conforme apresentado na figura 3d.
- 5.) Pendure o mosquetão **E** (ver fig. 3e - 3g) e proteja-o com a peça vermelha do cinto **F** do mecanismo de abertura rápida.
- 6.) Pegue agora no aparelho e pendure-o, conforme apresentado na figura 3h, com o olhal de suporte **3** no mosquetão **E**. O olhal de suporte **3** pode ser adicionalmente desapertado e deslocado pelo parafuso **G**, para ajustar o melhor alinhamento do aparelho.

Ajustar a altura de corte

- Coloque o arnês **58** e pendure o aparelho (ver capítulo "Colocar o arnês").
- Ajuste, com os diferentes reguladores no arnês **58**, as posições de corte e trabalho ideais (ver capítulo "Colocar o arnês").
- Para determinar o comprimento ideal do arnês, faça alguns movimentos oscilatórios sem ligar o motor (ver fig. 6a).
- O arnês **58** está equipado com um mecanismo de abertura rápida. Puxe pela peça vermelha do cinto **F**, caso tenha de pousar rapidamente o aparelho (ver fig. 3i).

ATENÇÃO!

- Utilize o arnês **58** sempre que trabalhar com o aparelho. Coloque o arnês **58** assim que tiver ligado o motor e este esteja a funcionar em marcha lenta. Desligue o motor antes de retirar o arnês **58**.

Combustível e óleo

- Utilize apenas uma mistura composta por gasolina sem chumbo (no mín. ROZ 95) e óleo especial para motores a 2 tempos (JASO FD/ISO - L - EGD). Misture o combustível de acordo com a tabela de mistura de combustível.
- Introduza a quantidade correta de gasolina e óleo para motores a 2 tempos no recipiente de mistura de óleo/gasolina **62** fornecido (ver "Tabela de mistura de combustível"). De seguida, agite bem o recipiente.

Tabela de mistura de combustível

Processo de mistura: 40 partes de gasolina para 1 parte de óleo

Gasolina	Óleo para motores a 2 tempos
0,5 litros	12,5 ml

Colocação em funcionamento

ATENÇÃO!

- Respeite as normas legais em relação à regulamentação em matéria de poluição sonora.

Antes de cada utilização do aparelho, verifique o seguinte:

- Estanqueidade do sistema de combustível.
- Se os dispositivos de proteção e de corte se encontram em condições e completos.
- Assento correto de todas as uniões roscadas.
- Fácil mobilidade de todas as peças móveis.

Arranque com o motor frio

ATENÇÃO!

- Nunca deixe o cabo de arranque ser projetado para trás. Tal pode causar danos.

- 1.) Encha o depósito de gasolina **13** (ver também a secção "Combustível e óleo").
- 2.) Pressione 6 vezes a bomba de combustível **15** (Primer).
- 3.) Coloque o interruptor ligar/desligar **2** na posição "I".
- 4.) Puxe a alavanca do estrangulador **11** para a posição "I".
- 5.) Segure bem no aparelho e extraia o cabo de arranque **12** até à primeira resistência. Puxe agora rapidamente o cabo de arranque **12**. O aparelho liga-se.
- 6.) Se o motor não arrancar, repita os passos 4-5.
- 7.) Assim que o motor esteja a funcionar, prima primeiro o bloqueio de ativação **1** e depois a alavanca do acelerador **9** para soltar o estrangulador automático.

Se, após várias tentativas, o motor não pegar, leia a secção "Esquema de localização de falhas".

ATENÇÃO!

- Puxe sempre o cabo de arranque **12** para a frente. Agarre no punho do cabo de arranque **12** quando o cabo de arranque **12** voltar a recolher. Nunca deixe o cabo de arranque **12** ser projetado para trás.

NOTA

- Em caso de temperaturas exteriores muito elevadas, é possível que o motor tenha de arrancar a frio sem estrangulador!

Arranque com o motor quente

(O aparelho esteve menos de 15-20 minutos parado)

- 1.) Coloque o interruptor ligar/desligar **2** na posição "I".
- 2.) A alavanca do estrangulador **11** não tem de ser puxada para que o motor quente arranque.

- 3.) Segure bem no aparelho e extraia o cabo de arranque 12 até à primeira resistência. Puxe agora rapidamente o cabo de arranque 12.
O aparelho liga-se após 1-2 puxões. Se o aparelho não pegar após 6 puxões, repita os passos 1-7 em "Arranque com o motor frio".

Desligar o motor

Etapas da paragem de emergência

Se for necessário parar imediatamente o aparelho, coloque o interruptor ligar/desligar 2 na posição "0".

Sequência normal de etapas

- Solte a alavanca do acelerador 9 e aguarde até que o motor passe para a velocidade de marcha lenta sem carga. Coloque depois o interruptor ligar/desligar 2 na posição "0".

⚠ ATENÇÃO!

- Durante o funcionamento em marcha lenta sem carga, a lâmina de corte de 3 dentes deve estar parada. Se a lâmina de corte de 3 dentes girar, o carburador deve ser ajustado!

Indicações de trabalho

Antes da utilização do aparelho, treine todas as técnicas de trabalho (ver fig. 6a - 6c) com o motor desligado.

Estender o fio de corte

Para estender o fio de corte, deixe o motor trabalhar com aceleração a fundo e toque com a bobina de fio 50 no chão. O fio estende-se automaticamente. A lâmina A na capa de proteção do fio de corte C corta o fio no comprimento autorizado (ver fig. 6d).

⚠ ATENÇÃO!

Resíduos de relva / erva / ervas daninhas acumulam-se por baixo da capa de proteção 48.

- Remova os resíduos, com o motor desligado, utilizando uma espátula ou algo semelhante.

Processos de corte diferentes

Aparar/cortar (lâmina de corte de 3 dentes ou com bobina de fio)

- Desloque o aparelho em movimento de gadanha (ver fig. 6a).
- Mantenha a ferramenta de corte paralela ao solo e determine a altura de corte pretendida.

Aparar baixo (com bobina de fio)

- Segure no aparelho com uma ligeira inclinação sobre o solo (ver fig. 6b). Corte sempre para longe de si. Nunca puxe o aparelho para si.

Cortar relva (com bobina de fio)

- Durante o corte de relva, apanhará toda a vegetação até à base. Para tal, incline a bobina de fio num ângulo de 30° para a direita. Coloque o manípulo na posição desejada (ver fig. 6c).

Cortar junto a uma árvore / vedação / fundação (com bobina de fio)

NOTA

- Se o fio entrar em contacto com árvores, pedras, muros de pedra ou fundações, fica desgastado ou desfiado. Se este bater contra uma vedação de malha, parte-se.

⚠ ATENÇÃO!

- Não utilize o aparelho para afastar quaisquer objetos do caminho pedestre etc.! O aparelho é potente e pedras pequenas e outros objetos podem ser projetados 15 ou mais metros e causar ferimentos ou danos em automóveis, casas e janelas.



Usar óculos de proteção!

Bloquear

Se a ferramenta de corte bloquear, desligue imediatamente o motor. Liberte o aparelho da erva e do silvado, antes de o voltar a colocar em funcionamento.

Prevenir o contragolpe do aparelho

Durante os trabalhos com a lâmina de corte de 3 dentes existe o perigo de contragolpe, caso o aparelho entre em contacto com obstáculos fixos (troncos de árvores, ramos, cepos de árvore, pedras ou similares).

O aparelho é projetado no sentido contrário ao da rotação da lâmina de corte. Isto pode levar à perda de controlo do aparelho. Não utilize a lâmina de corte na proximidade de vedações, postes metálicos, marcos ou fundações. Para cortar arbustos fracos, posicione o aparelho tal como apresentado na fig. 6e, para evitar contragolpes.

Trabalhar com o corta-sebes

Técnicas de corte

- A barra porta-lâminas de dupla face possibilita o corte nos dois sentidos ou, em movimentos pendulares, de um lado para o outro.
- Desloque o corta-sebes, durante o corte vertical, uniformemente para a frente ou em forma de arco para cima e para baixo.
- Desloque o corta-sebes no corte horizontal em forma de foice para a extremidade da sebe, para que os pedaços cortados caiam para o solo.
- Ver página desdobrável (figura A).

NOTA

- ▶ Retire ramos fortes com uma tesoura de ramos.

Trabalhar com a podadora em altura

Técnicas de corte

⚠ AVISO!

- ▶ Tenha atenção fundamentalmente ao material de corte que cai.
- ▶ Tenha atenção fundamentalmente ao perigo causado por ramos projetados para trás.

NOTA

- ▶ Coloque o batente 33 junto ao ramo. Deste modo, trabalha de forma mais segura e mais calma.
- ▶ Só depois comece a serrar.

Serrar um ramo pequeno

- ♦ Em ramos pequenos (diâmetro 0-8 cm), serre de cima para baixo (ver figura).

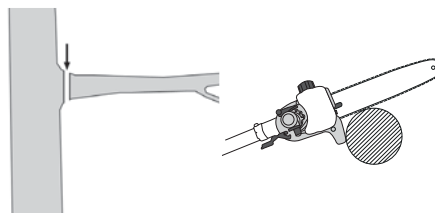

Serrar ramos maiores

- ♦ Em ramos maiores (diâmetro 8-25 cm), realize primeiro um corte de desbaste A (ver figura). O corte de desbaste evita também que o tronco principal seja descascado.
- ♦ Serre agora totalmente de cima B para baixo A.

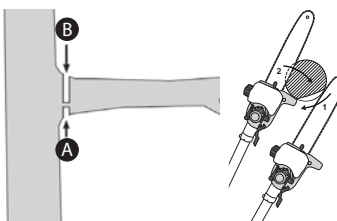

Serrar em pedaços

Reduza ramos compridos ou grossos antes de realizar o corte de separação final (ver figura).

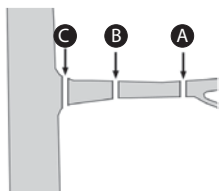

Trabalhar de forma segura

- Mantenha o aparelho, a guarnição de corte e a capa de proteção da corrente **60** num bom estado de conservação, para evitar ferimentos.
- Após uma queda do aparelho, verifique a existência de eventuais danos e avarias significantes.
- Tenha em atenção o ângulo de trabalho máx. $60^\circ \pm 10^\circ$ recomendado, para garantir um trabalho seguro (ver figura).

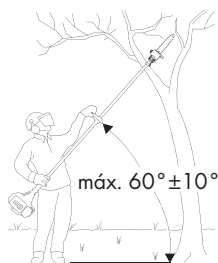

- Não utilize o aparelho em cima de uma escada ou numa posição insegura.
- Não se deixe levar a dar um passo irrefletido. Isto poderia pô-lo a si e a outros em perigo.
- As crianças devem ser vigiadas para garantir que não brincam com o aparelho.
- Mude regularmente de posição de trabalho. Uma utilização prolongada do aparelho pode provocar problemas de circulação do sangue nas mãos, causados pela vibração. Pode, no entanto, prolongar o período de utilização por meio de luvas adequadas e pausas regulares. Tenha atenção que a propensão individual para problemas de má circulação do sangue, temperaturas exteriores baixas ou forças de prensão grandes durante o trabalho reduzem o período de utilização.

Transporte

- Utilize as capas de proteção **59** **60** durante o transporte.
- Preste atenção para não ligar o aparelho durante o transporte, a fim de evitar ferimentos (ver figura).

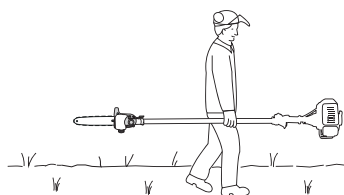

Limpeza

Limpeza da unidade do motor

NOTA

- O aparelho deve ser limpo após cada utilização.
- Desligue sempre o aparelho antes dos trabalhos de limpeza e retire o cachimbo da vela de ignição **10**.
- Limpe o aparelho regularmente com um pano húmido e um pouco de detergente. Certifique-se de que não é possível entrar água para o interior do aparelho.

Limpeza da podadora em altura

- A podadora em altura tem de ser limpa, a intervalos regulares, para remover aparas da serragem.
 - ◆ Retire a cobertura da roda da corrente **38**.
 - ◆ Retire a corrente de serra **31** da lâmina **30** e limpe a calha de guia **41**.
 - ◆ Mantenha a corrente de serra **31** afiada e controle a tensão, tenha atenção ao nível do óleo e ao dispositivo de abastecimento de óleo.

Limpeza do corta-sebes

- ◆ Controle a existência de eventuais parafusos soltos na barra porta-lâminas **20** do corta-sebes e, se necessário, aperte-os.
- ◆ Retire os resíduos verdes encravados.
- ◆ Trate da barra porta-lâminas **20** com um spray de óleo ou uma almotolia.

Limpeza do adaptador para bobina de fio/lâmina de corte

- ◆ Retire os resíduos verdes encravados.
- ◆ Mantenha a lâmina de corte de 3 dentes **49** afiada para facilitar o trabalho.

Manutenção

Substituir a bobina de fio / o fio de corte

- 1.) A bobina de fio **50** deve ser desmontada como descrito na secção Montar/substituir a bobina de fio. Pressione a marcação (ver fig. 5a), rode a tampa e retire uma metade da caixa (ver fig. 5b).
- 2.) Retire o prato da bobina **1** da caixa da bobina de fio (ver fig. 5c).
- 3.) Eventualmente, remova ainda o fio de corte existente.
- 4.) Coloque o novo fio de corte no meio e a ponta resultante no entalhe do prato da bobina (ver fig. 5d).
- 5.) Enrole o fio, sob tensão, no sentido contrário ao dos ponteiros do relógio. O prato da bobina **1** separa assim as duas metades do fio de corte (ver fig. 5d).
- 6.) Engate os últimos 15 cm das duas extremidades do fio nos suportes de fio que se encontram em lados opostos do prato da bobina **1** (ver fig. 5e).
- 7.) Introduza ambas as extremidades do fio nos olhais de metal, na caixa da bobina de fio (ver fig. 5e).
- 8.) Pressione o prato da bobina **1** para dentro da caixa da bobina de fio (ver fig. 5e).
- 9.) Volte a unir as duas metades da caixa.
- 10.) Puxe brevemente e com força as duas pontas do fio, para as soltar dos suportes de fio (ver fig. 5f).

- 11.) Corte o fio em excesso para aproximadamente 13 cm. Isso reduz a carga sobre o motor durante o arranque e o aquecimento.
- 12.) Monte novamente a bobina de fio (ver capítulo "*Montar/substituir a bobina de fio*"). Se for substituída a bobina de fio completa, ignore os pontos 3-6.

Manutenção do filtro de ar

Os filtros de ar contaminados reduzem a capacidade do motor, devido à entrada de ar reduzida para o carburador.

O controlo regular é, por isso, indispensável. O filtro de ar **1** deve ser controlado a cada 25 horas de funcionamento e, se necessário, limpo.

Se o ar tiver muito pó, o filtro de ar deve ser verificado com mais frequência.

- 1.) Retire a cobertura da caixa do filtro de ar **15**.
- 2.) Retire o filtro de ar **1**.
- 3.) Limpe o filtro de ar **1**, sacudindo-o ou soprando-o (com ar comprimido).
- 4.) A montagem é efetuada na sequência inversa.

⚠ ATENÇÃO!

- Nunca limpe o filtro de ar com gasolina ou solventes inflamáveis.

Manutenção da vela de ignição

- 1.) Retire o cachimbo da vela de ignição **10**.
- 2.) Desaperte a vela de ignição com a respetiva chave **67** fornecida.
- 3.) A montagem é efetuada na sequência inversa.

Distância dos elétrodos = 0,6 mm (distância entre os elétrodos, entre os quais é gerada a faísca de ignição). Verifique a eventual existência de sujidade na vela de ignição, pela primeira vez, após 10 horas de funcionamento e, se necessário, limpe-a com uma escova de arame em cobre.

Posteriormente, a manutenção da vela de ignição deverá ser realizada a cada 50 horas de funcionamento.

Afiar a lâmina da cobertura de proteção

A lâmina **A** (ver fig. 2a) pode perder o fio com o tempo. Neste caso, solte os 2 parafusos com que a lâmina **A** está fixa na tampa de proteção do fio de corte **C**. Fixe a lâmina **A** num esmeril. Afie a lâmina **A** com uma pedra de afiar e certifique-se de que mantém o ângulo da aresta de corte.

Ajustes do carburador

Retire a cobertura da caixa do filtro de ar **15**.

Ajustar o cabo de arranque

Se, com o tempo, a rotação máxima do aparelho deixar de ser alcançada e forem excluídas todas as outras causas, de acordo com a secção "Eliminação de erros", poderá ser necessário realizar o ajuste do cabo de arranque. Para reajustar o cabo de arranque, enrosque corretamente o parafuso **H** ou o parafuso de ajuste **H1**, bem como a contraporca **H2** (ver fig. 4).

Lubrificar a engrenagem

- A cada 20 horas de funcionamento, acrescente um pouco de lubrificante fluido para engrenagens (aprox. 10g), para lubrificar a engrenagem angular.
- ◆ Abra o parafuso **D** (ver página desdobrável) para pressionar o lubrificante fluido para engrenagens para dentro da caixa de transmissão.
- ◆ Depois de encher a transmissão, feche o orifício de lubrificação outra vez com o parafuso **D**.

Armazenamento e transporte

- Guarde o aparelho num local seguro.
- Armazene o aparelho e os acessórios num local seguro e protegido contra chamas desprotegidas e fontes de calor/faíscas, como aquecedor de água a gás, secador de roupa, fogões a óleo ou radiadores portáteis, etc.
- Mantenha a capa de proteção **48**, a bobina de fio **50** e o motor sempre livres de resíduos de corte de relva ao guardar o equipamento.
- A proteção plástica para a lâmina de corte de 3 dentes **49** tem de ser novamente colocada durante o transporte e quando o aparelho não estiver a ser utilizado.
- Antes de realizar os trabalhos de manutenção, desligue sempre o aparelho e retire o cachimbo da vela de ignição **10**.

Armazenar o aparelho

Se quiser guardar o aparelho durante mais de 30 dias, é necessário prepará-lo para tal. Caso contrário, o combustível que se encontra no carburador evapora, deixando um resíduo semelhante a borracha. Tal poderá dificultar o arranque e resultar em trabalhos de reparação caros.

- 1.) Retire a tampa do depósito **14** para deixar sair a pressão eventualmente existente no depósito de gasolina **13**. Esvazie cuidadosamente o depósito de gasolina **13**.
- 2.) Ligue o motor e deixe-o funcionar até que pare, para remover o combustível do carburador.
- 3.) Deixe o motor arrefecer durante aprox. 10 minutos.
- 4.) Retire a vela de ignição (ver capítulo "*Manutenção da vela de ignição*").
- 5.) Coloque 1 colher de chá de óleo para motores a 2 tempos na câmara de combustão. Puxe várias vezes o cabo de arranque **12**, para humedecer todas as peças mecânicas com óleo. Volte a colocar a vela de ignição.

NOTA

- Guarde o aparelho num local seco e afastado de possíveis fontes de inflamação.

Nova colocação em funcionamento

- 1.) Retire a vela de ignição (ver capítulo "*Manutenção da vela de ignição*").
- 2.) Puxe rapidamente o cabo de arranque **12** para remover óleo em excesso da câmara de combustão.
- 3.) Limpe a vela de ignição e certifique-se da distância correta entre os elétrodos na vela de ignição.
- 4.) Abasteça o depósito de gasolina **13**. Ver secção "*Lubrificante e óleo*".

Transportar

- Se pretender transportar o aparelho, esvazie o depósito de gasolina **13** como explicado na secção "*Armazenamento*".

Localização de erros

Unidade do motor

Problema	Causa possível	Eliminação de erros
O motor não pega.	Procedimento errado durante o arranque.	Siga as instruções sobre o arranque.
O motor pega, mas não tem o desempenho máximo.	Ajuste incorreto da alavanca do estrangulador 11.	Colocar a alavanca do estrangulador 11 em " ".
	Filtro de ar sujo.	Limpar filtro de ar.
O motor funciona irregularmente.	Distância incorreta dos eletrodos da vela de ignição.	Limpar as velas de ignição e ajustar a distância dos eletrodos ou colocar uma nova vela de ignição.
Vela de ignição com fuligem ou húmida.	Ajuste errado do carburador.	Limpar a vela de ignição ou substituir por uma nova.

Podadora em altura

Problema	Causa possível	Eliminação de erros
O motor está a funcionar, mas a corrente de serra 31 não se desloca.	O adaptador para corta-sebes ou o adaptador para podadora em altura não está bem montado na unidade do motor.	Verificar a montagem.
Nenhum avanço no trabalho.	Corrente de serra 31 seca ou sobreaquecida, ou apresenta uma folga excessiva.	Abastecer óleo ou afiar, substituir ou esticar a corrente 31 de serra.

Corta-sebes

Problema	Causa possível	Eliminação de erros
O motor está a funcionar, as lâminas estão paradas.	O adaptador para corta-sebes ou o adaptador para podadora em altura não está bem montado na unidade do motor.	Verificar a montagem.

Intervalos de manutenção

Podadora em altura

Os dados indicados referem-se a condições de utilização normais.

Em caso de condições mais difíceis, como p. ex. forte formação de pó e períodos de trabalho longos diariamente, os referidos intervalos devem ser reduzidos.

Peça do aparelho	Ação	Antes do início do trabalho	Semanalmente	Em caso de avaria	Em caso de danos	Em caso de necessidade
Lubrificação da corrente	Verificar	X				
Corrente de serra 31	Verificar e prestar atenção ao estado de afiação	X				
	Controlar a tensão da corrente	X				
	Afiar					X
Calha de guia 41	Verificar (desgaste, danificação)	X				
	Limpar e virar		X	X		
	Rebarbar		X			
	Substituir				X	X
Roda da corrente 43	Verificar		X			
	Substituir					X

Corta-sebes

Os dados indicados referem-se a condições de utilização normais.

Em caso de condições mais difíceis, como p. ex. forte formação de pó e períodos de trabalho longos diariamente, os referidos intervalos devem ser reduzidos.

Peça do aparelho	Ação	Antes do início do trabalho	Depois de conclusão do trabalho	Em caso de necessidade
Lâmina de corte	Controlo visual	X		
	Limpar		X	X

Encomenda das peças sobresselentes

Encomendar peças sobresselentes

Durante a encomenda de peças sobresselentes devem ser prestadas as seguintes informações:

- Tipo do aparelho
- Número de artigo do aparelho
- Número de identif. do aparelho

Pode consultar os preços e informações atuais em

www.kompernass.com

NOTA

- Peças sobresselentes não especificadas (como p. ex. bobina de fio, fio de corte) podem ser encomendadas através da nossa linha direta de Assistência Técnica.

Eliminação



A embalagem é composta por materiais recicláveis que podem ser depositados nos pontos de reciclagem locais. O aparelho e os seus acessórios são constituídos por diferentes materiais, como p. ex. metal e materiais sintéticos.

Relativamente às possibilidades de eliminação do aparelho em fim de vida, informe-se na junta de freguesia ou câmara municipal da sua área de residência.

Proteção ambiental

- Esvazie o depósito de gasolina e de óleo cuidadosamente e entregue o aparelho num centro de reciclagem. As peças de plástico e de metal utilizadas podem ser separadas por material e entregues num ponto de recolha para reciclagem.
- Entregue o óleo usado e restos de gasolina num ponto de recolha e não os despeje na canalização ou no esgoto.
- Entregue o material de manutenção sujo e os combustíveis num ponto de recolha previsto para tal.

Anexo

Garantia

Este aparelho tem uma garantia de 3 anos a contar da data de compra. Este aparelho foi fabricado com o maior cuidado e testado escrupulosamente antes da sua distribuição. Guarde o talão de compra como comprovativo da compra. Caso deseje acionar a garantia, telefone para o seu Serviço de Assistência Técnica. Apenas deste modo pode ser garantido um envio gratuito do seu produto.

A garantia abrange apenas defeitos de material ou de fabrico e não inclui danos durante o transporte, peças de desgaste ou danos em peças frágeis, p. ex. interruptores ou acumuladores. O aparelho foi concebido apenas para o uso privado e não para o uso comercial.

A garantia extingue-se em caso de utilização incorreta, uso de força e intervenções que não tenham sido efetuadas pela nossa Filial de Assistência Técnica autorizada. Os seus direitos legais não são limitados por esta garantia.

O período de garantia não é prolongado pelo acionamento da mesma. Isto também se aplica a peças substituídas e reparadas. Danos e defeitos que possam eventualmente existir no momento da compra devem ser imediatamente comunicados, após retirar o aparelho da embalagem, o mais tardar dois dias após a data de compra. Expirado o período da garantia, quaisquer reparações necessárias estão sujeitas a pagamento.

Assistência Técnica

⚠ AVISO!

- O aparelho deve ser reparado apenas por técnicos especializados e apenas com peças de origem. Desta forma, é garantida a segurança do aparelho.

PT Assistência Portugal

Tel.: 70778 0005 (0,12 EUR/Min.)

E-Mail: kompernass@lidl.pt

IAN 273489

Horário de atendimento da linha direta:

de segunda a sexta, das 8:00 às 20:00 horas (HEC)

Importador

KOMPERNASS HANDELS GMBH

BURGSTRASSE 21

44867 BOCHUM

GERMANY

www.kompernass.com

Tradução da Declaração de Conformidade original

Nós, KOMPENASS HANDELS GMBH, responsáveis pela documentação: Sr. Semi Uguzlu, BURGSTR. 21, 44867 BOCHUM, ALEMANHA, declaramos que este aparelho está em conformidade com as seguintes normas, documentos normativos e diretivas CE:

**Diretiva Máquinas
(2006 / 42 / EC)**

**Diretiva Outdoor
(2005 / 88 / EC)**

**Diretiva relativa às emissões
(2012/46/EU)**

Normas harmonizadas aplicadas:

EN ISO 11806-1: 2011

EN ISO 10517: 2009+A1

EN ISO 11680-1: 2011

Tipo / designação do aparelho:

Aparelho combinado a gasolina 4 em 1 FBK 4 B2

Ano de fabrico: 09-2015

Número de série: IAN 273489

Bochum, 22.09.2015



Semi Uguzlu

- Gestor de qualidade -

Reservado o direito a alterações técnicas no âmbito do desenvolvimento.

Contents

Introduction 38

Intended use	38
Features	38
Package contents	39
Technical data	39

Safety information 42

Operational safety instructions for hedge trimmers	42
Complementary safety instructions for hedge trimmers	43
Operational safety instructions for the pole pruner	43
Precautions against kickback	44
Operational safety instructions for the strimmer	44
Operational safety instructions for the cutting blade	45
Safety equipment	45

Before use 45

Attaching the round handle	45
Fitting the quick release mechanism	45
Fixing/attaching the carrying harness	45
Fitting the hedge trimmer	46
Removing the hedge trimmer	46
Swivelling the hedge trimmer	46
Mounting the saw chain and blade	46
Removing the saw chain	46
Tightening and checking the saw chain	46
Lubricating the chain	46
Sharpening the saw chain	46
Attaching the extension attachment	46
Fitting/removing the protective guard	47
Installing/replacing the cutting blade	47
Installing/replacing the strimmer	47
Putting on the carrying harness	47
Setting the cutting height	47
Fuel and oil	47

Before use 48

Starting when the engine is cold	48
Starting when the engine is hot	48
Working with the hedge trimmer	49
Cutting techniques	49
Working with the pole pruner	49
Sawing techniques	49
Working safely	49

Transport 49

Cleaning 49

Maintenance 50

Storage and transportation 50

Troubleshooting 51

Motor unit	51
Pole pruner	51
Hedge trimmer	51

Maintenance interval 51

Pole pruner	51
Hedge trimmer	51

Spare part orders 51

Disposal 52

Appendix 52

Warranty	52
Service	52
Importer	52
Translation of the original Conformity Declaration	53

4-IN-1 PETROL MULTI-TOOL FBK 4 B2

Introduction

Congratulations on the purchase of your new appliance. You have selected a high-quality product. The operating instructions are a part of this product. They contain important information on safety, usage and disposal.

Before using the product, familiarise yourself with all handling and safety guidelines. Use the product only as described and for the range of applications specified. Please also pass these operating instructions on to any future owner(s).

Intended use

Long-handled hedge trimmer

This appliance is intended for the cutting and trimming of hedges, bushes and flowering shrubs in the home environment. This is a hand-held appliance with an integrated motor unit with linear reciprocating cutting blades.

WARNING!

- ▶ Hedge trimmers are not suitable for use by children.

Pole pruner

This appliance is intended for trimming branches in trees.

3-section cutting blade/strimmer

Use with 3-section cutting blade: for cutting high grass, undergrowth and light scrub.

Use with strimmer: for cutting grass and small weeds.

Extension attachment

CAUTION!

- Do not use the extension attachment/boom **54** in combination with the 3-section cutting blade/strimmer attachment!

Any other use which is not expressly permitted in these operating instructions may damage the appliance and represents a serious risk for the user. Please make sure that you pay attention to the restrictions in the safety instructions. Pay attention to the national regulations which may restrict the use of the machine. Any other uses or modifications to the appliance are deemed to be improper usage and may result in serious physical injury.

Not intended for commercial use.

PROHIBITED APPLICATIONS!

Due to the physical risk posed to the user, the appliance may not be used to perform the following activities: cleaning footpaths and as a shredder for shredding tree and hedge sections. Furthermore, the appliance may not be used to level ground elevations such as molehills. For safety reasons, the appliance may not be used as a drive unit for any other devices. The user, not the manufacturer, is liable for any resulting damage or injuries of any kind.

Features

Motor unit FBK 4 B2-1

- 1 Safety lock-out
- 2 On/Off switch
- 3 Carrying lug
- 4 4 x fixing bolts (with snap ring, washer and nut)
- 5 Round handle
- 5a Rubber ring
- 5b Pin
- 6 Barrier bar
- 7 Screw grip
- 8 Boom
- 9 Throttle control
- 10 Spark plug connector
- 11 Choke lever
- 12 Starter pull cord
- 13 Fuel tank
- 14 Filler cap
- 15 Fuel pump (primer)
- 16 Air filter housing cover

Hedge trimmer attachment FBK 4 B2-3

- 17 Handle
- 18 Lock/release
- 19 Transmission case
- 20 Cutter bar
- 21 Base plate (hedge shears)
- 22 Control lever
- 23 Front boom (hedge trimmer)
- 24 Locking pin
- 25 Drive shaft

Pole pruner attachment FBK 4 B2-4

- 26 Front boom (pole pruner)
- 27 Safety ring
- 28 Oil filler cap
- 29 Oil tank
- 30 Blade
- 31 Saw chain
- 32 Grinder support
- 33 Stop
- 34 Locking pin
- 35 Drive shaft
- 36 Nut
- 37 Thread
- 38 Sprocket cover
- 39 Blade guide
- 40 Blade hole
- 41 Guide rail
- 42 Oil dispenser
- 43 Chain sprocket
- 44 Oil adjusting screw
- 45 Chain tensioner pin
- 46 Chain-tensioner screw

Strimmer/cutting blade attachment FBK 4 B2-2

- 47 4 x bolts (with snap ring, washer and nut)
- 48 Blade guard
- 49 3-section cutting blade
- 50 Strimmer with cutting Strimmer cord
- 51 Front boom (strimmer/3-section cutting blade)
- 52 Locking pin
- 53 Drive shaft

Extension attachment

- 54 Boom
- 55 Screw grip
- 56 Locking pin
- 57 Drive shaft

Accessories

- 58 Carrying harness
- 59 Blade guard
- 60 Chain guard
- 61 Organic chain oil
- 62 Oil/petrol mixing canister
- 63 Safety goggles
- 64 M4 Allen key
- 65 M5 Allen key
- 66 SW 8/10 open-ended spanner
- 67 Spark plug wrench/flat-blade screwdriver
- 68 Tool bag
- 69 M10 x 1,0 nut (left-hand thread)
- 70 Pressure plate cover
- 71 Pressure plate
- 72 Drive plate
- 73 Strimmer cord

Package contents

- 1 Motor unit
- 1 Hedge trimmer attachment FBK 4 B2-3 (hereinafter hedge trimmer)
- 1 Pole pruner attachment FBK 4 B2-4 (hereinafter pole pruner)
- 1 Strimmer/cutting blade attachment FBK 4 B2-2
- 1 Extension attachment
- 1 Handle with barrier bar
- 1 Strimmer with cutting Strimmer cord
- 1 Strimmer cord (Strimmer cord Ø: 2.4 mm / Strimmer cord length: 6 m)
- 1 3-section cutting blade
- 1 Carrying harness
- 1 Protective cover for chain
- 1 Protective cover for blade
- 1 Oil/petrol mixing canister
- 1 100 ml organic chain oil
- 1 Tool bag
- 1 M4 Allen key
- 1 M5 Allen key
- 1 Spark plug wrench/flat-blade screwdriver
- 1 SW 8/10 open-ended spanner
- 1 Safety goggles
- 1 Operating manual

Technical data

Motor unit

Engine type:	FBK 4 B2-1
	2-stroke engine, air-cooled, chrome cylinder
Engine output (max.):	1.35 kW/1.85 hp
Cylinder capacity:	42.7 cm ³
Engine idle speed:	3000 min ⁻¹
Max. engine speed	
with 3-section cutting blade:	9200 min ⁻¹
with strimmer:	8700 min ⁻¹
with chainsaw:	9200 min ⁻¹
with hedge trimmer:	9200 min ⁻¹
Max. cutting speed	
with 3-section cutting blade:	6900 min ⁻¹
with strimmer:	6525 min ⁻¹
with chainsaw:	20 m/s
with hedge trimmer:	1550 min ⁻¹
Ignition:	Electronic
Drive	Centrifugal clutch
Weight:	
(empty tank):	approx. 5.6 kg
Tank size:	1200 cm ³
Spark plug:	CDK L8RTC
Fuel consumption at	
max. engine performance:	0.6 kg/h
Specific	
fuel consumption	
at max. engine performance:	446 g/kWh

Hedge trimmer

	FBK 4 B2-3
Cut length:	425 mm
Cutting capacity:	20 mm
Weight	
(ready for use):	approx. 2.24 kg

Pole pruner:

	FBK 4 B2-4
Weight (ready for use):	approx. 1.6 kg
Recommended fill level (oil tank):	140 cm ³
Cut length:	approx. 260 mm
Blade:	Oregon Type 100SDEA318
Saw chain	Oregon 91P040X Oregon 91P040E

Strimmer/ cutting blade attachment: FBK 4 B2-2

Strimmer with cutting Strimmer cord (IAN 273489)

Strimmer cord cutting circle Ø:	43 cm
Strimmer cord length:	6.0 m
Strimmer cord Ø:	2.4 mm

3-section cutting blade (IAN 273489):

Cutting blade cutting diameter Ø:	25.5 cm
-----------------------------------	---------

Noise and vibration data:

Noise measurement value determined in accordance with ISO 22868, EN ISO 10517. The A-rated noise level is typically as follows:

Hedge trimmer

Sound pressure level L_{pA} :	98.79 dB(A)
Uncertainty K_{WA} :	2.5 dB
Sound power level L_{WA} :	109.53 dB(A)
Guaranteed sound power level L_{WA} :	114 dB(A)
Uncertainty K_{WA} :	2.5 dB

Pole pruner:

Sound pressure level L_{pA} :	97.06 dB(A)
Uncertainty K_{WA} :	2.5 dB
Sound power level:	110.87 dB(A)
Uncertainty K_{WA} :	2.5 dB

3-section cutting blade:

Sound pressure level L_{pA} :	97.64 dB(A)
Uncertainty K_{pA} :	2.5 dB
Sound power level L_{WA} :	111.27 dB(A)
Uncertainty K_{WA} :	2.5 dB

Strimmer:

Sound pressure level L_{pA} :	99.08 dB(A)
Uncertainty K_{pA} :	2.5 dB
Sound power level L_{WA} :	108.18 dB(A)
Uncertainty K_{WA} :	2.5 dB



Wear ear protection to prevent hearing damage!

Vibration values (vector total of three directions) determined in accordance with EN ISO 11806-1, EN ISO 10517, EN ISO 11680-1 :

Hedge trimmer

Vibration at the front handle: Vibration emission value
 $a_{h,D} = 4.182 \text{ m/s}^2$
 Uncertainty $K = 1.5 \text{ m/s}^2$

Vibration at the rear handle: Vibration emission value
 $a_{h,D} = 9.695 \text{ m/s}^2$
 Uncertainty $K = 1.5 \text{ m/s}^2$

Pole pruner:

Vibration on the front handle: Vibration emission value
 $a_{h,D} = 3.855 \text{ m/s}^2$
 Uncertainty $K = 1.5 \text{ m/s}^2$

Vibration on the rear handle: Vibration emission value
 $a_{h,D} = 7.590 \text{ m/s}^2$
 Uncertainty $K = 1.5 \text{ m/s}^2$

Strimmer:

Vibration on the front handle: Vibration emission value
 $a_{h,D} = 4.700 \text{ m/s}^2$
 Uncertainty $K = 1.5 \text{ m/s}^2$

Vibration on the rear handle: Vibration emission value
 $a_{h,D} = 7.547 \text{ m/s}^2$
 Uncertainty $K = 1.5 \text{ m/s}^2$

3-section cutting blade:

Vibration on the front handle: Vibration emission value
 $a_{h,D} = 4.622 \text{ m/s}^2$
 Uncertainty $K = 1.5 \text{ m/s}^2$

Vibration on the rear handle: Vibration emission value
 $a_{h,D} = 7.708 \text{ m/s}^2$
 Uncertainty $K = 1.5 \text{ m/s}^2$

NOTE

► The vibration level specified in these instructions has been measured in accordance with the standardised measuring procedure specified in EN ISO 11806-1, EN ISO 10517, EN ISO 11680-1 and can be used to make equipment comparisons. The specified vibration emission value can also be used to make an initial exposure estimate.

WARNING!

► The vibration level varies in accordance with use and may be higher than the value specified in these instructions in some cases. There is a risk of underestimation of the vibration load if the appliance is used regularly in this manner. For an accurate estimate of the vibration load during a specific working period, the periods during which the appliance is switched off or is running but not actually being used must also be taken into consideration. This can significantly reduce the vibration load over the total working period.

WARNING!

■ You can reduce the vibration risk, for example, the risk of Raynaud's phenomenon, by taking regular breaks during which you rub your hands together.

Explanation of the symbols on the motor unit:



Warning! Read the operating instructions before use!



Wear protective gloves!



Wear safety shoes!



Wear ear protection!



Wear a hard hat!



Wear safety goggles!



Important, hot parts. Keep a safe distance away!



1. Switch on device



2. Fill fuel pump (primer)



3. Pull choke lever



4. Pull starter pull cord



Pull choke lever



Push the primer 6 times



Mixing ratio: 40 parts petrol to 1 part oil



Petrol: ROZ 95 / ROZ 98



2-stroke engine oil: ISO - L - EGD / JASO FD

Explanation of the symbols on the hedge trimmer:

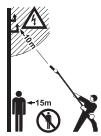

Risk of fatal electrical shock! Keep at least 10 m away from overhead power lines!



Caution! Falling objects.
Especially when cutting above head height.



Caution! Risk of injury due to running blades!



Keep a safe distance away!



General warning!



1. Slide the tab on the front boom all the way into the groove of the boom of the motor unit.
2. Must properly inserted the red line be flush with the boom of the motor unit.
3. If this is not possible, pull the starter pull cord to adjust the shaft.
Caution! Switch the on/off switch ② to "0".

Explanation of the symbols on the pole pruner!



Risk of fatal electrical shock! Keep at least 10 m away from overhead power lines!



Protect the appliance from rain and moisture!



Caution! Falling objects.
Especially when cutting above head height.



Caution! Risk of injury due to running blades!



General warning!



1. Slide the tab on the front boom all the way into the groove of the boom of the motor unit.
2. Must properly inserted the red line be flush with the boom of the motor unit.
3. If this is not possible, pull the starter pull cord to adjust the shaft.
Caution! Switch the on/off switch ② to "0".

Explanation of the symbols on the strimmer/cutting blade attachment!



Caution! Left-hand thread.



Protect the appliance from rain and moisture!



Beware of flung objects!



Beware of recoil!



Attention! Risk of injury from rotating cutting blade!
Keep hands and feet away!



Attention - petrol is highly flammable!



Risk of explosion! Do not spill fuel!



Turn the appliance off and disconnect the spark plug before performing any maintenance work!



Caution! Risk of suffocation!



Attention! Poisonous CO vapours (carbon monoxide vapours)!
Do not use the appliance in closed rooms!



Warning! Do not use circular saw blades for the cutting blade function.



Add a little grease after every 20 hours of operation (gear grease)



A distance of 15 metres must be maintained between the machine and third parties!



The cutting tool continues running after it is turned off (cutting blade/cutting Strimmer cord)!



Important, hot parts. Keep a safe distance away!



Sound power level LWA data in dB.



Fire, naked flames and smoking are prohibited!



1. Slide the tab on the front boom all the way into the groove of the boom of the motor unit.
2. Must properly inserted the red line be flush with the boom of the motor unit.
3. If this is not possible, pull the starter pull cord to adjust the shaft.
Caution! Switch the on/off switch ② to "0".



Safety information

IMPORTANT! READ CAREFULLY BEFORE USE! KEEP FOR YOUR RECORDS.

Operational safety instructions for hedge trimmers

NOTE

- ▶ The hedge trimmer is supplied completely assembled.
- ▶ Instructions and pictorial representations regarding the settings and use of the hedge trimmer and/or its controls, maintenance, lubrication by the user can be found in these instructions and on the fold-out page.
- ▶ Notes on the working position (see fold-out page)
- ▶ Notes on the operating controls (see fold-out page)
- ▶ Note on the safe handling of fuel (see section "Preparation", point f).
- ▶ Notes on the recommended replacement or repair of parts or the Customer Service and specification of spare parts to be used, inasmuch as these affect the health and safety of the user, can be found in these instructions.
- ▶ The explanation of all graphical symbols, information, features and technical data as well as the procedure in the event of accidents and faults can be found in these instructions.
- ▶ Blocked tool: remove any blockages from the cutter bar .

WARNING!

- Children may never use the hedge trimmer.
- **Stay alert, watch what you are doing and use common sense when operating the appliance. Do not use the appliance while you are ill, tired or under the influence of drugs, alcohol or medication.** A moment of inattention while operating the appliance may result in serious personal injury.
- Avoid improper use. Use the machine only as described under "Intended use".



Familiarise yourself with the operating instructions before you operate the appliance.

Preparation

- a) THE HEDGE TRIMMER CAN CAUSE SERIOUS INJURIES! Read the instructions on correct handling, preparation, maintenance, starting and stopping the hedge trimmer very carefully. Familiarise yourself with all manual controls and the proper use of the hedge trimmer.
- b) Children may never use the hedge trimmer.
- c) Beware of overhead power lines.
- d) Do not use the hedge trimmer while anyone, especially children, is in the vicinity.
- e) Wear appropriate clothing! Do not wear loose clothing or jewellery which could get caught in moving parts. We recommend wearing heavy-duty gloves, non-slip footwear and goggles.
- f) Handle fuel carefully. It is highly flammable and the vapours are explosive. The following points should be followed:
 - Use only specially-designed containers.
 - Never open the tank filler cap or top up the petrol tank while the motor is running or hot. Allow the motor and the exhaust components to cool down before refuelling.
 - Do not smoke.
 - Refuel outside only.
 - Never store the hedge trimmer or the fuel tank in a room where there is an open flame, for example in a hot water boiler.

- If the petrol has overflowed, do not attempt to start the engine. Remove the machine from the fuel-contaminated area before restarting.
- Always replace the filler cap after refuelling and close it securely.
- If the tank is empty, this should be done in the open.
- g) If the cutting unit comes in contact with a foreign object or if the operating noise increases or the hedge trimmer starts to vibrate abnormally, stop the engine and allow the hedge trimmer to come to a standstill. Pull the spark plug connector off the spark plug and take the following action:
 - check for damage;
 - check for loose parts and secure all the loose parts;
 - replace damaged parts with equivalent parts or have them repaired.



Wear ear protection!



Wear safety goggles!

- Familiarise yourself with the operation of the hedge trimmer so that you know how to stop immediately in an emergency.

Operation

- a) The engine is to be immobilised before:
 - cleaning or removal of a blockage;
 - inspection, maintenance or work on the hedge trimmer;
 - setting the working position of the cutting unit;
 - if the hedge trimmer is to be left unattended.
- b) Always make sure that the hedge trimmer is in the proper working position before the engine is started.
- c) During operation of the hedge trimmer, always ensure that you have firm footing, especially when using a ladder.
- d) Do not use the hedge trimmer if it has a defective or badly worn cutting unit.
- e) To minimise the risk of fire, ensure that the engine and the silencer are free of residues, leaves or leaked lubricant.
- f) Ensure that all supplied handles and safety guards are mounted when operating the hedge trimmer. Never attempt to operate an incompletely assembled hedge trimmer or a hedge trimmer with non-approved modifications.
- g) Always use both hands if the hedge trimmer is equipped with two handles.
- h) Always familiarise yourself with your environment and be aware of potential dangers that you may not be able to hear because of the noise of the hedge trimmer.

Maintenance and storage

- a) If the hedge trimmer is shut down for maintenance, inspection or storage, switch off the engine, pull the spark plug connector off the spark plug and ensure that all rotating parts have come to a standstill. Allow the machine to cool down before carrying out an inspection, settings, etc.
- b) Store the hedge trimmer where the petrol vapours cannot come into contact with flames or sparks. Always allow the hedge trimmer to cool down before storage.
- c) When transporting or storing the hedge trimmer, cover the cutting unit with the protective cover for the cutting unit.

Complementary safety instructions for hedge trimmers

Environmental safety

- Only operate the hedge trimmer in daylight or good artificial light.
- While trimming, ensure that you do not come into contact with objects such as fence wire or plant supports. They could cause damage to the cutter bar 20. Inspect the hedge to be cut carefully and remove any wires or other foreign bodies.
- Be aware of your environment and all possible hazards that you may be unable to hear while cutting the hedge.

DANGER!

- ▶ In the event of imminent danger or an emergency, switch off the engine immediately.

Electrical safety

- Hold the power tool only by the insulated grips as the cutting blades could come into contact with hidden power lines. Contact between the blades and a live wire may make exposed metal parts of the power tool live and could give the operator an electric shock.

Personal safety

- During operation, no other person or animal may be within a radius of 15 metres. The operator is responsible for third parties within the working area.
- During operation, ensure that you have proper footing and balance at all times, especially when used on steps or ladders.
- Never grasp the hedge trimmer by the cutter bar 20.
- Keep your hands away from the cutting blades. Do not attempt to clear cuttings or hold onto the material to be cut while the blades are still in motion. Remove any jammed clippings only when the appliance has been switched off. A moment of inattention while operating the hedge trimmer may result in serious personal injury.
- Wait until the tool has come to a standstill before putting it down.

Use and handling

CAUTION!

- ▶ Between tasks or after completion of a task, do not set the cutter bar 20 down on its tip as this could cause damage to the cutter bar 20.

- Before use, always check that the blades, the blade screws and other parts of the cutting tool are not worn or damaged. Never work with a damaged or heavily worn blade.
- After making settings to the working angle, check whether both setting levers are clicked firmly into place. If one of the setting levers remains open, the second could be unintentionally be released by a branch and the cutter bar 20 could swing down.
- Never use the hedge trimmer with defective or missing safety guards.
- Never grasp the hedge trimmer by the safety guards.
- Carry the hedge trimmer by the front handle when switched off, and with the cutter bar facing away from your body. When transporting or storing the trimmer, always put on the protective cover. Careful handling of the appliance reduces the likelihood of accidental contact with the moving blades.
- Store the hedge trimmer in a dry, high or closed space out of the reach of children.
- Do not attempt to repair the equipment unless you have received the necessary training.
- For safety's sake, change worn or damaged parts.

DANGER!

- ▶ In the event of imminent danger or an emergency, switch off the engine immediately.

Operational safety instructions for the pole pruner

CAUTION! RISK OF INJURY!

- ▶ To prevent injuries, never touch the appliance above the safety ring 27 while it is running.

Preparation

- Always wear a hard hat, hearing protection and safety gloves. Also wear eye protection to prevent splashes of oil or sawdust from falling into your eyes. Wear a dust mask to protect yourself from dust.
- Wear sturdy, non-slip boots.
- Do not use the appliance in the rain.
- Before use, check the appliance's safety condition, especially the blade and the saw chain.
- Do not use the appliance near overhead power lines. Maintain a minimum distance of 10 m to overhead power lines.

Electrical safety

- Do not use the appliance in a potentially explosive environment containing flammable liquids, gases or dusts. The sparks generated by the machine could ignite the vapours or gases.
- Appliances with defective switches must be repaired immediately to avoid damage or injuries.

Personal safety

- Never use the appliance while standing on a ladder.
- Do not lean too far forwards while using the appliance. Ensure you are standing firmly and keep your balance at all times. Use the supplied carrying harness to spread the weight evenly on the body.
- To avoid injuries due to falling branches, do not stand under the branches that you want to cut off. Be aware of branches that may spring back and cause injuries. Work at an angle of approximately 60°.
- Be aware that the appliance can kick back.
- Keep an eye not only on the branches being cut, but also on falling material, to avoid tripping.
- Cover the guide rail and the chain during transport during transport and storage using the cover.
- Avoid unintentional starting of the appliance.
- Store the appliance outside the reach of children. Only those who are fully acquainted with the operating instructions and the appliance itself may operate the appliance.

Use and handling

- Never start the appliance before the blade, saw chain and sprocket covers have been fitted correctly.
- Do not cut any wood that is lying on the ground and do not attempt to saw roots that are protruding from the soil. Avoid immersing the saw chain in the soil at all costs, as this could blunt the saw chain.
- If the appliance accidentally comes into contact with a solid object, turn off the engine immediately and inspect the appliance for damage.
- After 30 minutes' work, take a break of at least one hour.
- If the pole pruner is shut down for maintenance, inspection or storage, switch off the engine, pull the spark plug connector off the spark plug and ensure that all rotating parts have come to a standstill. Allow the machine to cool down before carrying out an inspection, settings, etc.
- Service the appliance carefully. Check for misalignment or binding of moving parts, breakage of parts and any other damage that may impair the tool's operation. If damaged, have the power tool repaired before use. Many accidents are caused by poorly-maintained tools.
- Keep cutting tools sharp and clean. Properly maintained cutting tools with sharp cutting edges are less likely to jam and are easier to control.
- Therefore, have the appliance checked by qualified specialists. Use only the replacement parts recommended by the manufacturer.

Precautions against kickback

⚠ CAUTION KICKBACK!

► Be aware of the danger of kickback when working with the appliance. There is a risk of personal injury. You can avoid kickbacks by being careful and using the correct sawing technique.

- Contact with the tip of the rail can, in some cases, lead to an unexpected rearwards reaction resulting in the guide rail flying upwards towards the operator (see Fig. A).

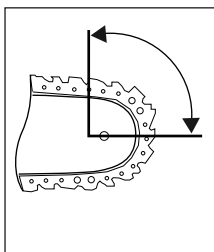

Fig. A

- Kickbacks can occur if the tip of the guide rail touches an object or if the wood bends and the saw chain gets caught in the cut (see Fig. B).

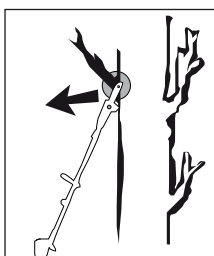

Fig. B

- If the saw chain jams in the upper edge of the guide rail, the rail can kick back violently towards the operator.
- Any such reaction can lead to you losing control over the saw and possibly injuring yourself. Do not rely solely on the chainsaw's built-in safety devices. As the user of a chainsaw, you can take a number of measures to avoid accidents and injury. A kickback is caused by incorrect use or misuse. It can be avoided by taking proper precautions as given below.
- **Hold the saw firmly with both hands, with your thumb and fingers around the handles of the chainsaw. Hold your body and arms in a position in which you can withstand kickback forces.** If suitable measures are taken, the operator can control the recoil forces. Never let go of the chainsaw.
- **Avoid an abnormal posture and do not saw above shoulder height.** This will prevent inadvertent contact with the tip of the rail and allows a better control of the chainsaw in unexpected situations.
- **Always use the replacement rails and saw chains specified by the manufacturer.** Incorrect replacement rails and saw chains can lead to a tearing of the saw chain and/or kickback.
- **Follow the manufacturer's instructions for sharpening and maintenance of the saw chain.** Setting the depth stop too low can increase the risk of kickback.
- **Do not saw with the tip of the blade.** This can lead to kickback.
- **Ensure that there are no objects on the ground that you can trip over.**

Operational safety instructions for the strimmer

Preparation

- Wear close-fitting clothes that offer good protection, such as long trousers, sturdy work shoes, heavy-duty protective gloves, a hard hat, a protective mask for your face or safety goggles to protect your eyes and good ear plugs or some other hearing protection against noise.
- Always use the enclosed shoulder strap.

- Always ensure that the handles are dry and clean and that no petrol mixture is present.
- Before working, check the area for objects such as pieces of metal, bottles, stones, etc, which could get thrown up and cause injuries to the user.
- Before starting the engine, make sure that the strimmer is not in contact with any obstacles.
- Do not use the appliance until you have familiarised yourself with its use.

Electrical safety

- Never use the appliance near highly flammable liquids or gases, either in closed rooms or in the open. This may result in explosions and/or fire.
- Do not work with a damaged or incomplete appliance or an appliance that has been modified without the consent of the manufacturer. Never use the unit with defective protective equipment. Do not use the appliance if it has a defective on/off switch. If the appliance has been dropped, check for significant damage or defects.

Personal safety

- This appliance may only be operated, adjusted and maintained by appropriately trained individuals and adults.
- If you are not familiar with the appliance, practice handling the appliance while the engine is off.
- Do not touch the exhaust.
- Do not operate the appliance under the influence of alcohol or drugs.
- Always hold the appliance with both hands. Your thumbs and fingers should encircle the handles.
- Work posture: Do not operate the appliance in an uncomfortable position, when you are unbalanced, with arms fully stretched or with only one hand.
- Always ensure that you have a solid and firm stance.
- Do not use the appliance if spectators or animals are in the direct vicinity. Maintain a minimum distance of 15 metres between the operator and other people or animals when trimming. Maintain a minimum distance of 30 metres between the operator and other persons or animals when mowing down to the ground.
- When mowing on a slope, always stand at a lower level than the cutting tool. Never cut or trim on an icy, slippery hill or slope.
- Any modifications to the product may risk personal safety and void the manufacturer's warranty.
- Children should be supervised to ensure that they do not play with the appliance.
- Do not use the appliance if it is damaged or if there are visible defects.

Use and handling

- Use the appliance only for its intended purpose: cutting grass, mowing, pruning branches, cutting and trimming hedges and bushes.
- Do not use the appliance for extended periods; take regular breaks.
- Ensure that screws and connecting elements are firmly tightened. Never operate the appliance if it is not correctly adjusted, incomplete or if it is not properly assembled.
- Open the fuel tank slowly in order to allow any pressure which may have built up in the tank to dissipate. To prevent the risk of fire, move at least 3 metres away from the refuelling area before starting the appliance.
- Guide the strimmer to the desired height. Avoid contact with small objects (e.g. stones) when using the strimmer.
- Always hold the strimmer on the ground when the appliance is in operation.
- Do not use the appliance unless the appropriate protective guard has been installed and is in good condition.
- Do not use any other cutting tools. For your safety, only use the accessories and additional devices that are indicated in the operating instructions. The use of parts other than those recommended in the operating instructions, or other accessories, can put you at risk of injury.

- Always trim and cut using the high speed range. Do not let the engine run at a low speed when starting to mow or trim.
- When starting and operating the appliance, ensure that it does not come into contact with the ground, stones, wire or other foreign material. Switch off the appliance before you put it down.
- Switch off the appliance before you put it away.
- Always turn the engine off before working on the cutting tool.

Operational safety instructions for the cutting blade

Preparation

- The cutting blade flings objects and soil with great force. These can blind or cause other injuries. Wear eye, face and leg protection. Always remove objects from the work area before using the cutting blade.
- The cutting blade continues running after the throttle lever has been released. A running-down cutting blade can inflict cuts to yourself or other people standing nearby. Turn the engine off and make sure that the cutting blade has come to a complete stop before performing any work on the cutting blade.

Personal safety

- The appliance can blind and cause injuries to bystanders. Maintain a minimum distance of 15 metres in all directions between the appliance and other people or animals.

Use and handling

- Do not use the appliance if any of the cutting blade accessories have not been properly installed.
- The cutting blade can kick back from objects with force. This can cause injuries to your arms and legs. If the appliance comes into contact with a foreign body, immediately shut down the engine and wait until the cutting blade has come to a complete stop. Check the cutting blade for damage. Always replace the cutting blade if it is bent or cracked.

Safety equipment

The relevant plastic protective guard for the cutting blade or line operation must be installed when working with the appliance in order to prevent objects from being thrown.

⚠ WARNING!

- Never mow/trim while other individuals, especially children or animals, are in the vicinity.
- Maintain a safety distance of 15 m. Turn off the appliance immediately if this distance is not maintained.

⚠ CAUTION! RISK OF POISONING!

- Exhaust gases, fuels and lubricants are toxic. Exhaust gases must never be inhaled.

⚠ WARNING!

- Petrol is highly flammable. Store petrol only in the containers provided.
- Refuel only outdoors and do not smoke.
- The filler cap must not be opened and refuelling must not take place while the engine is running or when the appliance is hot.
- Do not attempt to start the engine if the petrol has overflowed. Instead, remove the appliance from the area polluted by petrol. Do not attempt to restart the appliance until the petrol fumes have dissipated.
- For safety reasons, the petrol tank and filler cap must be replaced if they are damaged.

Limit the noise development and vibrations to a minimum!

- Only use appliances that are in good condition.
- Maintain and clean the appliance on a regular basis.
- Adapt your working method to the appliance.
- Do not overload the appliance.
- Have the appliance inspected if necessary.
- Switch the appliance off when not in use.
- Wear protective gloves!

Before use

⚠ CAUTION!

- Always wear non-slip footwear and appropriate safety clothing such as protective gloves, a hard hat, a protective mask and safety goggles as well as hearing protection.
- Check the area in which the appliance is to be used and remove any objects that may be caught and thrown upwards by the blade.
- Before use and after dropping or other impacts, always visually inspect the appliance to check whether the cutting tool, mounting bolts and the entire cutting unit are damaged. Worn or damaged cutting tools and mounting bolts must be replaced.
- Always carry out a visual inspection before use to check whether the cutting tools are worn or damaged. To prevent imbalance, worn or damaged cutting tools and mounting bolts should be replaced only as complete sets.

Attaching the round handle

- ◆ Start by fitting the rubber ring **5a** on the boom **8**.
- ◆ Attach the barrier bar **6** onto the rubber ring **5a** from below.
- ◆ The pin **5b** on the barrier bar **6** must be pushed into one of the two holes on the boom **8** to lock it into place.
- ◆ Push the round handle **5** onto the rubber ring **5a** provided on the boom **8**.
- ◆ Insert the 4 mounting bolts **4** from above through the round handle **5** and secure them with the 4 nuts in the barrier bar **6**.
- ◆ Tighten the bolts **4**.

Fitting the quick release mechanism

- ◆ Hook in the carabiner and secure it with the red strap on the quick release mechanism (see figures). Pull on the red strap if you have to release the appliance quickly.



Fixing/attaching the carrying harness

- ◆ Hook the carrying harness **58** into the carrying lug **3**.
- ◆ Adjust the length of the carrying harness **58** to your size so that the carrying lug **3** is at hip height when hooked in place.

Fitting the hedge trimmer

- ◆ Start by undoing the screw grip **7** on the boom **8** of the motor unit.

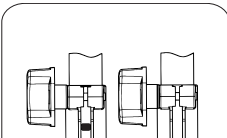
- ◆  Slide the tab on the front boom **23** of the hedge trimmer onto the boom **8** of the motor unit. Must properly inserted the red line be flush with the boom of the motor unit.

- ◆ If this is not possible, pull the starter pull cord to adjust the shaft.
Caution! Switch the on/off switch **2** to "0".

- ◆ Tighten the screw grip **7**.

NOTE

- ▶ The assembly of the pole pruner/strimmer/3-section cutting blade/extension attachment is carried out in the same order.

Removing the hedge trimmer

- ◆ Undo the screw grip **7** and pull the front boom **23** on the hedge trimmer out of the boom **8** on the motor unit.

NOTE

- ▶ Disassembly of the pole pruner/strimmer/3-section cutting blade/extension attachment is carried out in the same order.

Swivelling the hedge trimmer

- ◆ Release the lock/release **18**.
- ◆ Press the control lever **22** and swivel the hedge trimmer into the desired position.
- ◆ Allow the control lever **22** to click into the recess in the base plate (hedge trimmer) **21**.

Mounting the saw chain and blade

! WARNING!

- ▶ Wear protective gloves! There is a danger of injury from the sharp cutting teeth.

NOTE

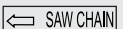
- ▶ Pay close attention to the running direction of the saw chain **31** on the blade **30** and at the base plate (pole pruner)  **SAW CHAIN**.
- ▶ Depending on wear, the blade **30** can be turned.

- ◆ Undo the nut **36** using the open-ended spanner **66**.
- ◆ Remove the sprocket cover **33**.
- ◆ Lay the saw chain **31** over the blade **30** starting at the tip.
- ◆ Now fit the blade **30** and saw chain **31**.
- ◆ Lay the guide rail **41** over the blade guide **39** while inserting the chain tensioner pin **45** in the blade hole **40**. At the same time, lay the saw chain **31** over the chain sprocket **43**.
- ◆ Now you can tighten the saw chain **31** (see section "Tightening and checking the saw chain").
- ◆ Replace the sprocket cover **33** and tighten the nut **36** gently.

Removing the saw chain

- ◆ You may have to loosen the saw chain **31** to remove the blade **30** and the saw chain **31** (see section "Tightening and checking the saw chain"). Follow these instructions in reverse order.

Tightening and checking the saw chain

! WARNING!

- ▶ Wear protective gloves! There is a danger of injury from the sharp cutting teeth.

- ◆ Turn the chain-tensioner screw **46** in a clockwise direction using the flat-blade screwdriver **67** to increase the tension.
- ◆ The saw chain **31** must lie against the underside of the blade. Check whether the saw chain **31** can be drawn by hand over the blade **30**.

NOTE

- ▶ A new saw chain **31** stretches and must be tightened more regularly.

Lubricating the chain

- ◆ Remove the oil filler cap **28**.
- ◆ Fill the oil tank **29** with approx. 100 ml of organic chain oil **61**.
- ◆ The chain lubrication can be increased or decreased using the oil adjusting screw **44**.
- ◆ Press and then turn the oil adjusting screw **44** clockwise to decrease the chain lubrication.
- ◆ Press and then turn the oil adjusting screw **44** anticlockwise to increase the chain lubrication.

! WARNING!

- ▶ Never work without chain lubrication!
If the saw chain runs dry, the cutting equipment may become irreparably damaged in a short time. Always check chain lubrication and oil level in the tank before starting work.

NOTE

- ▶ Use only saw chain oil. Preferably biodegradable. Do not use waste oil, motor oil, etc.
- ▶ While working, check whether the chain lubrication is working correctly.

Sharpening the saw chain

NOTE

- ▶ A grinder can be attached to the grinder support **62** for a secure grip during grinding.
- ▶ You will find detailed information on sharpening in the sharpening set, e.g. from Oregon.
- ▶ Alternatively, you can use an electrical saw chain sharpening device and follow the manufacturer's instructions.
- ▶ If you have any doubts about carrying out the work, the saw chain should be replaced.

Attaching the extension attachment

! CAUTION!

- Do not use the extension attachment/boom **54** in combination with the 3-section cutting blade/strimmer attachment!

NOTE

- ▶ Use the extension attachment/boom **54** for working at greater heights.
- ◆ Fit the extension attachment/boom **54** between the motor unit and the hedge trimmer/pole pruner. The assembly is carried out in the same manner as for the attachments described previously.

Fitting/removing the protective guard

⚠ WARNING!

- When working with the 3-section cutting blade, the protective guard **48** must be fitted. Fold the metal sheet of the front boom **51** down slightly. The protective cover **48** is positioned between the metal sheet and the boom **51** mounting arm. The protective guard **48** is now attached to the front boom **51** with 4 screws **47**. Use the supplied Allen key **64** and the open-ended spanner **66**.

Cutting equipment	Protective equipment
3-section cutting blade 49	Protective cover 48
Strimmer with cutting Strimmer cord 50	Protective cover 48 + cutting Strimmer cord protective guard C

⚠ WARNING!

- Do not use any other cutting equipment apart from that which is supplied with the product. The use of any other cutting equipment or protective equipment is deemed to be improper and carries a significant risk of accidents.

Installing/replacing the cutting blade

- Fit/remove the 3-section cutting blade **49** as shown in Figures 1a–1f.
- Find the hole in the drive plate **72**, align it with the opposite hole and block it with the supplied Allen key **65**.
- Place the 3-section cutting blade **49** on the drive plate **72** (see Fig. 1b). The label must be visible in working position from above (see fold out page).
- Fit the pressure plate **71** over the thread on the splined shaft (see Fig. 1c).
- Fit the pressure plate cover **70** (see Fig. 1d).
- Now tighten the nut **69** with the spark plug wrench **67** anti clockwise **CAUTION! Left-hand thread!** (see Fig. 1f).
- The 3-section cutting blade **49** is fitted with a plastic cover on delivery. This must be removed before use and refitted during periods when not in use.
- The plastic cover can now be removed.

⚠ CAUTION! SHARP EDGES, WEAR PROTECTIVE GLOVES

- Fit the cutting Strimmer cord protective guard **C** on the protective guard **48**.
- The cutting Strimmer cord protective guard **C** must be fitted when working with the cutting Strimmer cord. The cutting Strimmer cord protective guard **C** (pre-fitted on delivery) is fitted as shown in Figure 2a.
- Ensure that the cutting Strimmer cord protective guard **C** is correctly clicked into place. There is a blade **A** on the inside of the cutting Strimmer cord protective guard **C**. This is covered with a safety cover **B** (see Fig. 2a.).
- Remove the safety cover **B** before starting work and replace it after finishing work.

⚠ CAUTION! SHARP EDGES, WEAR PROTECTIVE GLOVES

- To remove the cutting Strimmer cord protective guard **C** from the protective guard **48**, take a tool, such as a screwdriver, to carefully remove the three mounting pins. CAUTION! RISK OF INJURY!

Installing/replacing the strimmer

- Fit/remove the strimmer **50** as shown in Figure 2c.
- Find the hole in the drive plate **72**, align it with the opposite hole and block it with the supplied Allen key **65**.
- Screw the strimmer **50** anticlockwise onto the thread.

CAUTION! Left-hand thread!

Putting on the carrying harness

NOTE

- The following adjustments can be made to make sure that you can work without becoming fatigued. The settings may vary depending on your body size.
- Before starting work, adjust the carrying harness **58** to suit your body size.
- Balance the appliance with the fitted cutting tool so that the cutting tool swings just over the ground without the need to move the appliance with your hands.

- 1.) Put on the carrying harness **58** and close the clasps so that they click into place (see Fig. 3a).
- 2.) As shown in Figure 3b, pull on the belt **58** to position the carrying harness **58** centrally on your body and adjust the upper body size.
- 3.) To tighten the two shoulder straps, pull on the two shoulder straps as shown in Figure 3c.
- 4.) To ensure to the correct position of the appliance on the carrying harness, pull the belt as shown in Figure 3d.
- 5.) Hook in the carabiner **E** and secure it with the red strap **F** on the quick release mechanism (see Figures 3e–3g).
- 6.) Now take the appliance and hang it, as shown in Figure 3h, so that the carrying lug **3** clicks into the carabiner **E**. The carrying lug **3** can also be moved by loosening the screw **G** and sliding it to achieve the optimum orientation of the appliance.

Setting the cutting height

- Put on the carrying harness **58** and hook in the appliance (see section "Putting on the carrying harness").
- Use the various belt straps on the carrying harness **58** to adjust the optimum working and cutting position (see section "Putting on the carrying harness").
- Perform a few circular movements without starting the engine in order to find the ideal shoulder strap length (see fig. 6a).
- The carrying harness **58** is equipped with a quick-release locking mechanism. Pull on the red strap **F** if you have to release the appliance quickly (see Fig. 3i).

⚠ CAUTION!

- Always use the carrying harness **58** when you are working with the appliance. Put on the carrying harness **58** as soon as you have started the engine and it is ticking over. Switch off the engine before removing the carrying harness **58**.

Fuel and oil

- Only use a mixture of unleaded petrol (min. ROZ 95) and special 2-stroke engine oil. mix (JASO FD/ISO - L - EGD) the fuel mixture in accordance with the fuel mix table.
- Add the respective correct amounts of unleaded petrol and 2-stroke oil to the supplied oil/petrol mixing canister **62** (see "Fuel mix table"). Then shake the canister well.

Fuel mix table

Mixing process: 40 parts petrol to 1 part oil

Petrol	2-stroke oil
0.5 litre	12.5 ml

Before use

⚠ CAUTION!

- Please pay attention to the statutory provisions in the relevant noise protection regulations.

Before starting the appliance, always check that:

- The fuel system is not leaking.
- The protective equipment and cutting equipment is complete and in perfect working order.
- All screw connections are firmly tightened.
- All moving parts can move smoothly and freely.

Starting when the engine is cold

⚠ CAUTION!

- Never allow the starter pull cord to whip back. This could cause damage.

- 1.) Fill the fuel tank **13** (see also the section "Fuel and oil").
- 2.) Press the primer **15** 6 times.
- 3.) Switch the on/off switch **2** to "I".
- 4.) Pull the choke lever **11** into position "I\|".
- 5.) Hold the appliance firmly and pull out the starter pull cord **12** to the point of first resistance. Now pull hard on the starter pull cord **12**. The appliance starts.
- 6.) If the engine does not start, repeat steps 4–5.
- 7.) As soon as the engine is running, press the safety lock-out **1** and then press the throttle **9** to activate the automatic choke.

If the engine does not start after several attempts, read the "Troubleshooting guide" section.

⚠ CAUTION!

- Always pull the starter pull cord **12** straight out. Hold the handle of the starter pull cord **12** firmly when the starter pull cord **12** retracts. Do not allow the starter pull cord **12** to whip back.

NOTE

- At very high ambient temperatures it is possible that even a cold engine has to be started without using the choke!

Starting when the engine is hot

(The appliance has been turned off for less than 15–20 minutes)

- 1.) Switch the on/off switch **2** to "I".
- 2.) The choke lever **11** does not need to be pulled out to start a warm motor.
- 3.) Hold the appliance firmly and pull out the starter pull cord **12** to the point of first resistance. Now pull hard on the starter pull cord **12**. The appliance should start after 1–2 pulls. If the appliance still hasn't started after 6 pulls, repeat steps 1–7 under "Starting when the engine is cold".

Turning the engine off

Emergency stop sequence

If you need to stop the appliance immediately, switch the on/off switch **2** to "0".

Normal sequence

- Release the throttle lever **9** and wait until the engine has slowed down to its idling speed. Then switch the on/off switch **2** to "0".

⚠ CAUTION!

- The 3-section cutting blade must be stationary when the engine is idling. If the 3-section cutting blade is rotating adjust the carburettor!

Optimal working procedures

Before using the appliance, practice all working techniques (see Figs. 6a–6c) with the engine stopped.

Extending the cutting Strimmer cord

To lengthen the cutting Strimmer cord, rev the engine to full throttle and tap the strimmer **50** on the ground. The Strimmer cord extends automatically. The knife **A** on the cutting Strimmer cord protective guard **C** cuts the thread to the permissible length (see Fig. 6d).

⚠ CAUTION!

- Grass/weed residues can get caught under the protective guard **48**.
 - Remove the remains using a scraper or similar item when the engine is switched off.

Various cutting methods

Trimming/mowing (3-section cutting blade or strimmer)

- Swing the appliance in a scything motion (see Fig. 6a).
- Hold the cutting tool parallel to the ground and set the desired cutting height.

Low trimming (with strimmer)

- Hold the appliance with a slight incline to the ground (see Fig. 6b). Always cut away from your body. Never pull the appliance towards you.

Short mowing (with strimmer)

- Short mowing removes all the vegetation right down to the ground. Angle the strimmer 30° to the right. Set the handle to the desired position (see Fig. 6c).

Cutting against trees/fences/foundations (with strimmer)

NOTE

- The Strimmer cord will wear or fray quickly if it comes into contact with trees, rocks, walls or foundations. The Strimmer cord will break off if it strikes fence mesh.

⚠ CAUTION!

- Do not use the appliance to remove any objects from footpaths, etc.! The appliance is powerful and can fling small stones or other objects 15 metres or more and may cause injuries or damage to cars, houses and windows.



Wear safety goggles!

Jamming

Immediately turn off the engine if the cutting tool becomes blocked. Remove all grass and scrub from the appliance before restarting the appliance.

Preventing kickback

When working with the cutting blade there is a risk of kickback if the blade strikes against solid obstacles (tree trunks, branches, tree stumps, rocks or similar). This will result in the cutting tool being catapulted back against the direction of rotation. This can lead to the loss of control of the appliance. Do not use the cutting blade near fences, metal posts, boundary stones or foundations. To cut weak shrubs, position the appliance as shown in Fig. 6e to avoid kickbacks.

Working with the hedge trimmer

Cutting techniques

- The double-sided cutter bar allows cutting in both directions or by using swinging movements from one side to the other.
- For a vertical cut, move the hedge trimmer evenly forwards or up and down in an arc.
- For a horizontal cut, move the hedge trimmer in a scything motion along the edge of the hedge so that cut branches fall to the ground.
- See fold-out page (Figure A).

NOTE

- ▶ Remove thicker branches with a branch cutter.

Working with the pole pruner

Sawing techniques

⚠ WARNING!

- ▶ Pay attention to falling clippings.
- ▶ Be aware of the danger of branches flying back.

NOTE

- ▶ Place the stop **33** on the branch. This will help you work more safely and quietly.
- ▶ Now you can begin sawing.

Sawing off small branches

- ◆ Saw small branches (Ø 0–8 cm) from the top down (see figure).

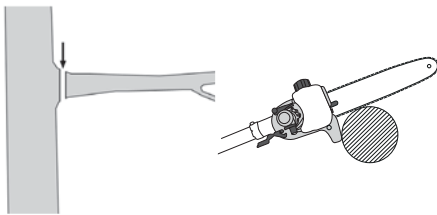

Sawing off larger branches

- ◆ When sawing larger branches (Ø 8–25 cm), first make a relief cut **A** (see figure). A relief cut also prevents peeling of the bark on the main trunk.
- ◆ Saw from the top **B** to the bottom **A**.

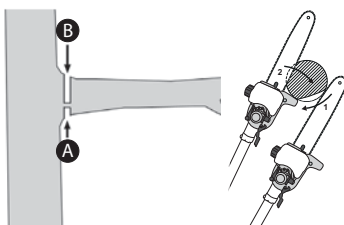

Saw in sections.

Trim long or thick branches before you make the final cut (see figure).

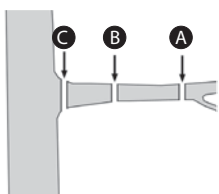

Working safely

- Keep the appliance, the cutting mechanism and the chain guard **60** in good condition to prevent injury.
- If the appliance has been dropped, check for significant damage or defects.
- Observe the specified working angle max. $60^\circ \pm 10^\circ$ to ensure safe working (see figure).

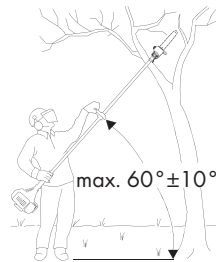

- Do not use the appliance while standing on a ladder or with unsteady footing.
- Do not be tempted into making a poorly considered cut. You could endanger yourself and others.
- Children should be supervised to ensure that they do not play with the appliance.
- Change your working position regularly. Using the appliance for a long time can lead to vibration-related circulation disorders of the hands. You can extend the usage duration by means of appropriate gloves or by taking regular breaks. Note that any personal predisposition to poor blood circulation, low external temperatures or large prehensile forces can reduce the usage period.

Transport

- Use the protective guards **59** **60** when transporting the appliance.
- Ensure that the appliance cannot switch on during transport to avoid injury (see figure).

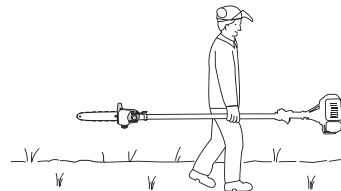

Cleaning

Cleaning the engine unit

NOTE

- Clean the appliance thoroughly after every use.
- Always switch off the appliance before cleaning and then disconnect the spark plug connector **10**.
- Clean the appliance regularly with a damp cloth and a mild detergent. Make sure that no water can penetrate into the interior of the appliance.

Cleaning the pole pruner

- The pole pruner must be cleaned of sawdust at regular intervals.
 - ◆ Remove the sprocket cover **38**.
 - ◆ Remove the saw chain **31** from the blade **30** and clean the guide rail **41**.
 - ◆ Keep the saw chain **31** sharp and check the tension; check the oil level and the oil supply.

Cleaning the hedge trimmer

- ◆ Check the hedge trimmer for loose screws on the cutter bar 20 and tighten these if necessary.
- ◆ Remove stuck cuttings.
- ◆ Maintain the cutter bar 20 using an oil spray or an oil can.

Cleaning the strimmer/3-section cutting blade attachment

- ◆ Remove stuck cuttings.
- ◆ Keep the 3-section cutting blade 49 sharp to facilitate your work.

Maintenance

Replacing the strimmer/cutting Strimmer cord

- 1.) The strimmer 50 is removed as described in the section Installing/replacing the strimmer. Press the marking (see Fig. 5a), turn the cover and remove one half of the casing (see Fig. 5b).
- 2.) Remove the spool bobbin 1 from the strimmer housing (see Fig. 5c).
- 3.) Remove any remaining cutting Strimmer cord.
- 4.) Double the new cutting Strimmer cord in the middle and hook the loop that you have made into the recess on the spool bobbin (see Fig. 5d).
- 5.) Wind the Strimmer cord tightly in an anticlockwise direction. The spool bobbin 1 separates the two halves of the cutting Strimmer cord (see Fig. 5d).
- 6.) Hook the last 15 cm of the two ends of the Strimmer cord into the opposite Strimmer cord holders 1 (see Fig. 5e).
- 7.) Guide the two ends of the Strimmer cord through the metal lugs in the strimmer housing (see Fig. 5e).
- 8.) Press the spool bobbin 1 into the strimmer housing (see Fig. 5e).
- 9.) Reconnect the two halves of the housing.
- 10.) Pull hard on the two ends of the Strimmer cord to free them from the Strimmer cord holders (see Fig. 5f).
- 11.) Cut any excess Strimmer cord back to about 13 cm. This reduces the load on the engine when starting and warming up.
- 12.) Refit the strimmer (see section "Installing/replacing the strimmer"). Skip points 3–6 if you are replacing the entire strimmer.

Air filter maintenance

Contaminated air filters reduce the engine performance due to low air supply to the carburettor.

Regular inspection is essential. The air filter 1 must be inspected after every 25 hours of operation and cleaned if necessary.

The air filter must be checked more frequently if the air is dusty.

- 1.) Remove the cover of the air filter housing 16.
- 2.) Remove the air filter 1.
- 3.) Clean the air filter 1 by tapping or blowing it out (with compressed air).
- 4.) Assembly takes place in the reverse order.

CAUTION!

- Never clean the air filter with petrol or flammable solvents.

Spark plug maintenance

- 1.) Pull off the spark plug connector 10.
- 2.) Unscrew the spark plug using the spark plug wrench 67 supplied.
- 3.) Assembly takes place in the reverse order.

Electrode gap = 0.6 mm (distance between the electrodes between which the ignition spark is generated). Check the spark plug for contamination after the first 10 hours of operation and clean it with a copper wire brush if required.

Afterwards, service the spark plug after every 50 hours of operation.

Grinding the protective guard blade

The blade A (see Fig. 2a) can become blunt over time. If you find this to be the case, undo the 2 screws that hold the blade A onto the cutting Strimmer cord protective guard C. Clamp the blade A in a vice. Grind the blade A with a sharpening stone and make sure you maintain the angle of the cutting edge.

Adjusting the carburettor

Remove the cover of the air filter housing 16.

Adjusting the throttle cable

If the appliance no longer reaches maximum speed after a while and all other causes as described in the "Troubleshooting" section have been ruled out, this may mean that the throttle cable needs to be adjusted. To adjust the throttle cable, screw in the screw H or the adjusting screw H as well as the lock nut 42 correctly (see Fig. 4).

Lubricating the gears

- Add liquid gear grease after every 20 hours of operation (approx. 10 g) to lubricate the angle gear.
- ◆ To do this, undo the screw D (see foldout page) to press the gear grease into the gear housing.
- ◆ After filling the gearbox, close the lubrication hole with the screw D.

Storage and transportation

- Store the appliance in a safe location.
- Store the appliance and accessories in a safe location which is protected against naked flames and sources of heat/sparks, such as gas-powered water heaters, dryers, oil stoves or mobile heaters, etc.
- Ensure that the protective guard 48, the strimmer 50 and the engine are free of cutting residue when storing.
- The plastic cover for the 3-section cutting blade 49 must be refitted for transport and storage.
- Always turn the appliance off before performing any maintenance work and remove the spark plug connector 10.

Storing the appliance

The appliance must be prepared for storage if it is to be stored for longer than 30 days. Otherwise the residual fuel in the carburettor will evaporate and leave a gooey sediment. This may make starting the appliance more difficult and result in expensive repair work.

- 1.) Remove the filler cap 14 to relieve any pressure in the fuel tank 13. Carefully empty the fuel tank 13.
- 2.) To remove all fuel from the carburettor, start the engine and leave it to run until it stops.
- 3.) Allow the engine to cool for about 10 minutes.
- 4.) Remove the spark plug (see section "Spark plug maintenance").

- 5.) Add 1 teaspoon of 2-stroke oil to the combustion chamber. Pull the starter pull cord **12** several times in order to wet all mechanical parts with oil. Replace the spark plug.

NOTE

- Store the appliance in a dry place and away from possible ignition sources.

Start-up after storage

- 1.) Remove the spark plug (see section "Spark plug maintenance").
- 2.) Pull the starter pull cord **12** quickly in order to remove any excess oil from the combustion chamber.
- 3.) Clean the spark plug and observe the correct electrode gap on the spark plug.
- 4.) Fill the fuel tank **13**. See the section "Fuel and oil".

Transporting

- If you are planning to transport the appliance, empty the fuel tank **13** as explained in the section "Storage".

Troubleshooting

Motor unit

Problem	Possible cause	Remedy
The engine does not start.	Incorrect start-up process.	Follow the instructions regarding starting.
The engine starts but does not run at full power.	Incorrect adjustment of the choke lever 11 .	Set the choke lever 11 to "↑↑".
	Contaminated air filter.	Clean air filter.
The engine does not run smoothly.	Incorrect spark plug gap.	Clean the spark plug and adjust the spark plug gap or replace the spark plug.
Soot deposits or wetness on the spark plug.	Incorrect carburettor adjustment.	Clean spark plug or replace it with a new spark plug.

Pole pruner

Problem	Possible cause	Remedy
Motor is running, saw chain 31 does not move.	Hedge trimmer attachment or pole pruner attachment is not connected properly to the motor unit.	Check assembly.
No work progress.	Saw chain 31 dry/overheating or is sagging.	Top up the oil or regrind, replace or tighten the saw chain 31 .

Hedge trimmer

Problem	Possible cause	Remedy
Motor is running, blades do not move.	Hedge trimmer attachment or pole pruner attachment is not connected properly to the motor unit.	Check assembly.

Maintenance interval

Pole pruner

The figures given here are based on normal operating conditions. In the event of more difficult conditions, such as strong dust generation and longer daily working hours, the given intervals are to be reduced correspondingly.

Appliance part	Action	Before starting work	Weekly	In the event of faults	In the event of damage	As required
Lubricating the chain	check	X				
Saw chain 31	check and note sharpness	X				
	check chain tension	X				
	sharpen					X
Guide rail 41	check (wear, damage)	X				
	clean and turn		X	X		
	deburr		X			
	replace				X	X
Sprocket 45	check		X			
	replace					X

Hedge trimmer

The figures given here are based on normal operating conditions. In the event of more difficult conditions, such as strong dust generation and longer daily working hours, the given intervals are to be reduced correspondingly.

Appliance part	Action	Before starting work	After completion of work	As required
Cutting blades	visual inspection	X		
	clean		X	X

Spare part orders

Ordering spare parts

The following information should be provided when ordering spare parts:

- Type of appliance
- Item number of the appliance
- Device ID number

Current prices and information are available at

www.kompernass.com

NOTE

- Replacement parts not listed (such as strimmer, strimmer cord) can be ordered via our service hotline.

Disposal



The packaging is made from environmentally friendly material and can be disposed of at your local recycling plant. The appliance and its accessories are made from various materials, such as metal and plastic.

Your local community or municipal authorities can provide information on how to dispose of the worn-out appliance.

Environmental protection

- Carefully empty the petrol and oil tank and dispose of your appliance at a recycling plant. The plastic and metal parts used can be separated and recycled.
- Dispose of waste oil and petrol at a waste collection centre, do not dump these into the sewerage or drainage system.
- Dispose of contaminated maintenance material and working materials at a collection point provided for this purpose.

Appendix

Warranty

You are provided a 3-year warranty on this appliance, valid from the date of purchase. This appliance has been manufactured with care and inspected meticulously prior to delivery. Please retain your receipt as proof of purchase. In the event of a warranty claim, please contact your Customer Service unit by telephone. This is the only way to guarantee free return of your goods.

The warranty only covers claims for material and manufacturing defects, not for damage sustained during carriage, components subject to wear and tear or damage to fragile components such as switches or batteries. This appliance is intended solely for domestic, not commercial, use.

The warranty shall be deemed void in cases of misuse or improper handling, use of force and modifications/repairs which have not been carried out by one of our authorised Service centres. Your statutory rights are not restricted by this warranty.

The warranty period is not prolonged by repairs effected under the warranty. This also applies to replaced and repaired components. Any damage and defects present at the time of purchase must be reported immediately after unpacking, but no later than two days after the date of purchase. Repairs carried out after expiry of the warranty period shall be subject to charge.

Service

WARNING!

- Have your appliance repaired by qualified specialists only. Always use genuine spare parts. This will ensure the ongoing safety of the appliance.

Service Great Britain

Tel.: 0871 5000 720 (£ 0.10/Min.)

E-Mail: kompernass@lidl.co.uk

IAN 273489

Service Malta

Tel.: 80062230

E-Mail: kompernass@lidl.com.mt

IAN 273489

Hotline availability:

Monday to Friday from 8:00 a.m. to 8:00 p.m. (CET)

Importer

KOMPERNASS HANDELS GMBH

BURGSTRASSE 21

44867 BOCHUM

GERMANY

www.kompernass.com

Translation of the original Conformity Declaration

We, KOMPERNASS HANDELS GMBH, Custodian of Documents:
Mr. Semi Uguzlu, BURGSTR. 21, 44867 BOCHUM, GERMANY,
hereby declare that this appliance complies with the following standards,
normative documents and EC directives:

**Machinery Directive
(2006/42/EC)**

**Outdoor directive
(2005/88/EC)**

**Emissions directive
(2012/46/EU)**

Applied harmonised standards:

EN ISO 11806-1: 2011

EN ISO 10517: 2009+A1

EN ISO 11680-1: 2011

Type/appliance designation:

4-in-1 petrol multi-tool FBK 4 B2

Year of manufacture: 09-2015

Serial number: IAN 273489

Bochum, 22/09/2015



Semi Uguzlu

- Quality Manager -

The right to effect technical changes in the context of further development
is reserved.

Inhaltsverzeichnis

Einleitung 56

Bestimmungsgemäßer Gebrauch	56
Ausstattung	56
Lieferumfang	57
Technische Daten	57

Sicherheitshinweise 60

Arbeitssicherheitshinweise für Heckenscheren	60
Ergänzende Sicherheitshinweise für Heckenscheren	61
Arbeitssicherheitshinweise für Hochentaster	61
Vorsichtsmaßnahmen gegen Rückschlag	62
Arbeitssicherheitshinweise für Fadenspulen	62
Arbeitssicherheitshinweise für Schnittmesser	63
Sicherheitsvorrichtungen	63

Vor der Inbetriebnahme 64

Rundgriff montieren	64
Schnelllösemechanismus montieren	64
Tragegurt befestigen / montieren	64
Heckenschere montieren	64
Heckenschere demontieren	64
Schwenken der Heckenschere	64
Sägekette und Schwert montieren	64
Sägekette demontieren	64
Sägekette spannen und prüfen	64
Kettenschmierung	65
Sägekette schärfen	65
Verlängerungsvorsatz montieren	65
Schutzhaube montieren/demontieren	65
Schnittmesser montieren/ersetzen	65
Fadenspule montieren/ersetzen	66
Tragegurt anlegen	66
Schnitthöhe einstellen	66
Treibstoff und Öl	66

Inbetriebnahme 66

Starten bei kaltem Motor	66
Starten bei warmem Motor	66
Arbeiten mit der Heckenschere	67
Schnitttechniken	67
Arbeiten mit dem Hochentaster	67
Sägetechniken	67
Sicheres Arbeiten	68

Transport 68

Reinigung 68

Wartung 68

Lagerung und Transport 69

Fehlersuche 70

Motoreinheit	70
Hochentaster	70
Heckenschere	70

Wartungsintervalle 70

Hochentaster	70
Heckenschere	70

Ersatzteilbestellung 70

Entsorgung 71

Anhang 71

Garantie	71
Service	71
Importeur	71
Original-Konformitätserklärung	72

BENZIN-KOMBIGERÄT 4 IN 1 FBK 4 B2

Einleitung

Wir beglückwünschen Sie zum Kauf Ihres neuen Gerätes. Sie haben sich damit für ein hochwertiges Produkt entschieden. Die Betriebsanleitung ist Teil dieses Produkts. Sie enthält wichtige Hinweise für Sicherheit, Gebrauch und Entsorgung. Machen Sie sich vor der Benutzung des Produkts mit allen Bedien- und Sicherheitshinweisen vertraut. Benutzen Sie das Produkt nur wie beschrieben und für die angegebenen Einsatzbereiche. Händigen Sie alle Unterlagen bei Weitergabe des Produkts an Dritte mit aus.

Bestimmungsgemäßer Gebrauch

Langstielheckenschere

Dieses Gerät ist bestimmt zum Schneiden und Trimmen von Hecken, Büschen und Ziersträuchern im häuslichen Bereich. Es handelt sich hierbei um ein handgeführtes Gerät mit integriertem Antrieb, bei dem sich die linear angeordneten Schneiden hin- und her bewegen.

WARNUNG!

► Heckenscheren sind nicht für die Benutzung durch Kinder geeignet.

Hochentaster

Dieses Gerät ist bestimmt für Entastungsarbeiten an Bäumen.

3 Zahn-Schnittmesser / Fadenspule

Verwendung mit 3 Zahn-Schnittmesser: Zum Schneiden von hohem Gras, Gestrüpp und schwachem Holzgewächs.

Verwendung mit Fadenspule: Zum Schneiden von Rasen und leichtem Unkraut.

Verlängerungsvorsatz

ACHTUNG!

■ Den Verlängerungsvorsatz / Ausleger nicht in Kombination mit dem 3 Zahn-Schnittmesser-/ Fadenspulenvorsatz verwenden!

Jede andere Verwendung, die in dieser Betriebsanleitung nicht ausdrücklich zugelassen wird, kann zu Schäden am Gerät führen und eine ernsthafte Gefahr für den Benutzer darstellen. Beachten Sie unbedingt die Einschränkungen in den Sicherheitshinweisen. Beachten Sie nationale Vorschriften die den Einsatz der Maschine beschränken können. Jede andere Verwendung oder Veränderung der Maschine gilt als nicht bestimmungsgemäß und birgt erhebliche Unfallgefahren.

Nicht zum gewerblichen Gebrauch vorgesehen.

VERBOTENE ANWENDUNGEN!

Wegen körperlicher Gefährdung des Benutzers darf das Gerät nicht zu folgenden Arbeiten eingesetzt werden: zum Reinigen von Gehwegen und als Häcksler zum Zerkleinern von Baum- und Heckenabschnitten. Ferner darf das Gerät nicht zum Einebnen von Bodenerhebungen, wie z. B. Maulwurfshügeln verwendet werden. Aus Sicherheitsgründen darf das Gerät nicht als Antriebsaggregat für andere Geräte jeglicher Art verwendet werden. Für daraus hervorgerufene Schäden oder Verletzungen aller Art haftet der Benutzer / Bediener und nicht der Hersteller.

Ausstattung

Motoreinheit FBK 4 B2-1

- Einschaltsperr
- Ein-/ Ausschalter
- Trageöse
- 4 x Befestigungsschrauben (mit Sprengring, Unterlegscheibe und Mutter)
- Rundgriff
- Gummiring
- Stift
- Barrierebügel
- Schraubgriff
- Ausleger
- Gashebel
- Zündkerzenstecker
- Choke-Hebel
- Startseilzug
- Benzintank
- Tankdeckel
- Kraftstoffpumpe „Primer“
- Abdeckung Luftfiltergehäuse

Heckenscherenvorsatz FBK 4 B2-3

- Handgriff
- Ent-/ Verriegelung
- Getriebegehäuse
- Messerbalken
- Grundplatte (Heckenschere)
- Stellhebel
- Vorderer Ausleger (Heckenschere)
- Arretierungsstift
- Antriebswelle

Hochentastervorsatz FBK 4 B2-4

- Vorderer Ausleger (Hochentaster)
- Schutzring
- Öltankdeckel
- Öltank
- Schwert
- Sägekette
- Schleifbockhilfe
- Anschlag
- Arretierungsstift
- Antriebswelle
- Mutter
- Gewinde
- Kettenradabdeckung
- Schwertführung
- Schwertbohrung
- Führungsschiene
- Tropföler
- Kettenrad
- Ölregulierungsschraube
- Kettenspannstift
- Kettenspannschraube

Fadenspulen-/ Schnittmesservorsatz FBK 4 B2-2

- 47 4 x Schrauben (mit Sprengring, Unterlegscheibe und Mutter)
- 48 Schutzhaube
- 49 3 Zahn-Schnittmesser
- 50 Fadenspule mit Schnitffaden
- 51 Vorderer Ausleger (Fadenspule / 3 Zahn-Schnittmesser)
- 52 Arretierungsstift
- 53 Antriebswelle

Verlängerungsvorsatz

- 54 Ausleger
- 55 Schraubgriff
- 56 Arretierungsstift
- 57 Antriebswelle

Zubehör

- 58 Tragegurt
- 59 Schwertschutzhülle
- 60 Kettenschutzhülle
- 61 Bio-Kettenöl
- 62 Öl-/ Benzinmischflasche
- 63 Schutzbrille
- 64 Sechskantschlüssel M4
- 65 Sechskantschlüssel M5
- 66 Maulschlüssel SW 8/10
- 67 Zündkerzenschlüssel /Schlitzschraubendreher
- 68 Werkzeugtasche
- 69 Mutter M10 x 1,0 (Linksgewinde)
- 70 Abdeckung Druckplatte
- 71 Druckplatte
- 72 Mitnehmerscheibe
- 73 Schnitffaden

Lieferumfang

- 1 Motoreinheit
- 1 Heckenschervorsatz FBK 4 B2-3 (nachfolgend Heckenschere genannt)
- 1 Hochentastervorsatz FBK 4 B2-4 (nachfolgend Hochentaster genannt)
- 1 Fadenspulen-/ Schnittmesservorsatz FBK 4 B2-2
- 1 Verlängerungsvorsatz
- 1 Handgriff mit Barrierebügel
- 1 Fadenspule mit Schnitffaden
- 1 Schnitffaden (Faden-Ø: 2,4 mm / Fadenlänge: 6 m)
- 1 3 Zahn-Schnittmesser
- 1 Tragegurt
- 1 Kettenschutzhülle
- 1 Schwertschutzhülle
- 1 Öl-/ Benzinmischflasche
- 1 100 ml Bio-Kettenöl
- 1 Werkzeugtasche
- 1 Sechskantschlüssel M4
- 1 Sechskantschlüssel M5
- 1 Zündkerzenschlüssel /Schlitzschraubendreher
- 1 Maulschlüssel SW 8/10
- 1 Schutzbrille
- 1 Betriebsanleitung

Technische Daten

Motoreinheit:	FBK 4 B2-1
Motortyp:	2-Takt-Motor, luftgekühlt, Chromzylinder
Motorleistung (max.):	1,35 kW / 1,85 PS
Hubraum:	42,7 cm ³
Leerlaufdrehzahl Motor:	3000 min ⁻¹
Max. Drehzahl Motor	
mit 3 Zahn-Schnittmesser:	9200 min ⁻¹
mit Fadenspule:	8700 min ⁻¹
mit Kettensäge:	9200 min ⁻¹
mit Heckenschere:	9200 min ⁻¹
Max. Schnittgeschwindigkeit	
mit 3 Zahn-Schnittmesser:	6900 min ⁻¹
mit Fadenspule:	6525 min ⁻¹
mit Kettensäge:	20 m/s
mit Heckenschere:	1550 min ⁻¹
Zündung:	Elektronisch
Antrieb:	Zentrifugalkupplung
Gewicht:	
(leerer Tank):	ca. 5,6 kg
Tankinhalt:	1200 cm ³
Zündkerze:	CDK L8RTC
Kraftstoffverbrauch bei	
max. Motorleistung:	0,6 kg / h
spezifischer	
Kraftstoffverbrauch	
bei max. Motorleistung:	446 g / kWh
Heckenschere:	FBK 4 B2-3
Schnittlänge:	425 mm
Zahnabstand:	20 mm
Gewicht	
(betriebsbereit):	ca. 2,24 kg
Hochentaster:	FBK 4 B2-4
Gewicht (betriebsbereit):	ca. 1,6 kg
Öltank empfohlene Füllmenge:	140 cm ³
Schnittlänge:	ca. 260 mm
Schwert:	Oregon Typ 100SDEA318
Sägekette:	Oregon 91P040X Oregon 91P040E

Fadenspulen-/ Schnittmesservorsatz: FBK 4 B2-2

Fadenspule mit Schnitffaden (IAN 273489):

Schnittkreis-Faden Ø:	43 cm
Fadenlänge:	6,0 m
Faden-Ø:	2,4 mm

3 Zahn-Schnittmesser (IAN 273489):

Schnittkreis-Schnittmesser Ø:	25,5 cm
-------------------------------	---------

Geräusch- und Vibrationsinformationen:

Messwert für Geräusch ermittelt entsprechend ISO 22868, EN ISO 10517. Der A-bewertete Geräuschpegel beträgt typischerweise:

Heckenschere:

Schalldruckpegel L_{pA} :	98,79 dB(A)
Unsicherheit K_{WA} :	2,5 dB
Schallleistungspegel L_{WA} :	109,53 dB(A)
Garantierter	

Schallleistungspegel L_{WA} :	114 dB(A)
Unsicherheit K_{WA} :	2,5 dB

Hochentaster:

Schalldruckpegel L_{pA} :	97,06 dB(A)
Unsicherheit K_{WA} :	2,5 dB
Schallleistungspegel:	110,87 dB(A)
Unsicherheit K_{WA} :	2,5 dB

3 Zahn-Schnittmesser:

Schalldruckpegel L_{pA} :	97,64 dB(A)
Unsicherheit K_{pA} :	2,5 dB
Schallleistungspegel L_{WA} :	111,27 dB(A)
Unsicherheit K_{WA} :	2,5 dB

Fadenspule:

Schalldruckpegel L_{pA} :	99,08 dB(A)
Unsicherheit K_{pA} :	2,5 dB
Schallleistungspegel L_{WA} :	108,18 dB(A)
Unsicherheit K_{WA} :	2,5 dB



Gehörschutz tragen, um Gehörschäden zu vermeiden!

Schwingungswerte (Vektorsumme dreier Richtungen) ermittelt entsprechend EN ISO 11806-1, EN ISO 10517, EN ISO 11680-1:

Heckenschere:

Vibration am vorderen Griff:	Schwingungsemissionswert
	$a_{h,D} = 4,182 \text{ m/s}^2$
	Unsicherheit $K = 1,5 \text{ m/s}^2$

Vibration am hinteren Griff:	Schwingungsemissionswert
	$a_{h,D} = 9,695 \text{ m/s}^2$
	Unsicherheit $K = 1,5 \text{ m/s}^2$

Hochentaster:

Vibration am vorderen Griff:	Schwingungsemissionswert
	$a_{h,D} = 3,855 \text{ m/s}^2$
	Unsicherheit $K = 1,5 \text{ m/s}^2$

Vibration am hinteren Griff:	Schwingungsemissionswert
	$a_{h,D} = 7,590 \text{ m/s}^2$
	Unsicherheit $K = 1,5 \text{ m/s}^2$

Fadenspule:

Vibration am vorderen Griff:	Schwingungsemissionswert
	$a_{h,D} = 4,700 \text{ m/s}^2$
	Unsicherheit $K = 1,5 \text{ m/s}^2$

Vibration am hinteren Griff:	Schwingungsemissionswert
	$a_{h,D} = 7,547 \text{ m/s}^2$
	Unsicherheit $K = 1,5 \text{ m/s}^2$

3 Zahn-Schnittmesser:

Vibration am vorderen Griff:	Schwingungsemissionswert
	$a_{h,D} = 4,622 \text{ m/s}^2$
	Unsicherheit $K = 1,5 \text{ m/s}^2$

Vibration am hinteren Griff:	Schwingungsemissionswert
	$a_{h,D} = 7,708 \text{ m/s}^2$
	Unsicherheit $K = 1,5 \text{ m/s}^2$

HINWEIS

- Der in diesen Anweisungen angegebene Schwingungspegel ist entsprechend einem in EN ISO 11806-1, EN ISO 10517, EN ISO 11680-1 genormten Messverfahren gemessen worden und kann für den Gerätevergleich verwendet werden. Der angegebene Schwingungsemissionswert kann auch zu einer einleitenden Einschätzung der Aussetzung verwendet werden.

! WARNUNG!

- Der Schwingungspegel wird sich entsprechend dem Einsatz verändern und kann in manchen Fällen über dem in diesen Anweisungen angegebenen Wert liegen. Die Schwingungsbelastung könnte unterschätzt werden, wenn das Gerät regelmäßig in solcher Weise verwendet wird. Für eine genaue Abschätzung der Schwingungsbelastung während eines bestimmten Arbeitszeitraumes sollten auch die Zeiten berücksichtigt werden, in denen das Gerät abgeschaltet ist oder zwar läuft, aber nicht tatsächlich im Einsatz ist. Dies kann die Schwingungsbelastung über den gesamten Arbeitszeitraum deutlich reduzieren.

! WARNUNG!

- Vermindern Sie auch die Schwingungsrisiken z. B. das Risiko einer Weißfingerkrankung durch häufige Arbeitspausen in denen Sie z. B. ihre Handflächen aneinander reiben!

Erläuterungen der Hinweisschilder auf der Motoreinheit:



Warnung! Vor Inbetriebnahme Betriebsanleitung lesen!



Schutzhandschuhe tragen!



Sicherheitsschuhe tragen!



Gehörschutz tragen!



Schutzhelm tragen!



Schutzbrille tragen!



Achtung, heiße Teile. Abstand halten!



1. Gerät einschalten



2. Kraftstoffpumpe (Primer) füllen



3. Choke-Hebel ziehen



4. Startseilzug ziehen



Choke-Hebel ziehen



6x Kraftstoffpumpe (Primer) drücken



Mischverhältnis: 40 Teile Benzin auf 1 Teil Öl



Benzin: ROZ 95 / ROZ 98



2-Takt-Motoröl: ISO - L - EGD / JASO FD

Erläuterungen der Hinweisschilder auf der Heckenschere:

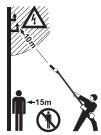

Lebensgefahr durch Stromschlag! Halten Sie sich mindestens 10m von Überlandleitungen fern.



Achtung! Herabfallende Gegenstände. Insbesondere beim Schnitt über Kopfhöhe.



Achtung! Verletzungsgefahr durch laufende Messer.



Abstand halten!



Allgemeine Warnung!



1. Schieben Sie den Zapfen am vorderen Ausleger bis zum Anschlag in die Nut des Auslegers der Motoreinheit.
2. Richtig eingeschoben muss die rote Linie mit dem Ausleger der Motoreinheit bündig sein.
3. Sollte dies nicht möglich sein, ziehen Sie am Startseilzug um die Welle zu justieren.
ACHTUNG! Der Ein-/Ausschalter **2** muss auf „0“ stehen.

Erläuterungen der Hinweisschilder auf dem Hochentaster:



Lebensgefahr durch Stromschlag! Halten Sie sich mindestens 10m von Überlandleitungen fern.



Gerät vor Regen oder Nässe schützen!



Achtung! Herabfallende Gegenstände. Insbesondere beim Schnitt über Kopfhöhe.



Achtung! Verletzungsgefahr durch laufende Messer.



Allgemeine Warnung!



1. Schieben Sie den Zapfen am vorderen Ausleger bis zum Anschlag in die Nut des Auslegers der Motoreinheit.
2. Richtig eingeschoben muss die rote Linie mit dem Ausleger der Motoreinheit bündig sein.
3. Sollte dies nicht möglich sein, ziehen Sie am Startseilzug um die Welle zu justieren.
ACHTUNG! Der Ein-/Ausschalter **2** muss auf „0“ stehen.

Erläuterungen der Hinweisschilder auf dem Fadenspulen-/Schnittmesservorsatz:



Achtung! Linksgewinde.



Gerät vor Regen oder Nässe schützen!



Achten Sie auf weggeschleuderte Teile!



Vorsicht vor Rückstoß!



Vorsicht! Verletzungsgefahr durch drehendes Schnittmesser! Hände und Füße fernhalten!



Vorsicht - Benzin ist extrem leicht entzündlich!



Explosionsgefahr! Keinen Kraftstoff verschütten!



Vor Wartungsarbeiten Gerät abstellen und Zündkerzenstecker abziehen!



Achtung! Erstickungsgefahr!



Vorsicht! Giftige CO-Dämpfe (Kohlenmonoxid-Dämpfe)! Gerät nicht in geschlossenen Räumen verwenden!



Warnung! Verwenden Sie auf keinen Fall Kreissägeblätter für die Funktion als Schnittmesser.



Ergänzen Sie alle 20 Betriebsstunden etwas Fett (Getriebefließfett)



Der Abstand zwischen der Maschine und dritte muss mindestens 15 Meter betragen!



Schneidwerkzeug (Schnittmesser / Schnitffaden) läuft nach!



Achtung, heiße Teile. Abstand halten!



Angabe des Schalleistungspegels LWA in dB.



Feuer, offenes Licht und Rauchen verboten!



1. Schieben Sie den Zapfen am vorderen Ausleger bis zum Anschlag in die Nut des Auslegers der Motoreinheit.
2. Richtig eingeschoben muss die rote Linie mit dem Ausleger der Motoreinheit bündig sein.
3. Sollte dies nicht möglich sein, ziehen Sie am Startseilzug um die Welle zu justieren.
ACHTUNG! Der Ein-/Ausschalter **2** muss auf „0“ stehen.



Sicherheitshinweise

**WICHTIG! VOR GEBRAUCH SORGFÄLTIG LESEN.
FÜR IHRE UNTERLAGEN AUFBEWAHREN.**

Arbeitsicherheitshinweise für Heckenscheren

HINWEIS

- ▶ Die Heckenschere wird vollständig zusammengebaut geliefert.
- ▶ Hinweise und bildliche Darstellungen zur Einstellung, Gebrauch der Heckenschere bzw. deren Stellteile, Wartung, Schmierung durch den Benutzer finden Sie in dieser Anleitung und auf der Ausklappseite.
- ▶ Hinweise zur Arbeitsposition (siehe Ausklappseite).
- ▶ Hinweise zu Stellteilen (siehe Ausklappseite).
- ▶ Hinweise zum sicheren Umgang mit Kraftstoff (siehe Kapitel „Vorbereitung“ Punkt f).
- ▶ Hinweise für den empfohlenen Austausch oder die Reparatur von Teilen oder den Kundendienst und Spezifikationen von zu verwendenden Ersatzteilen, sofern diese die Gesundheit und Sicherheit der Benutzer betreffen finden Sie in dieser Anleitung.
- ▶ Erklärung aller an der Heckenschere verwendeten grafischen Symbole, Angaben, Merkmale und technische Daten sowie die Vorgehensweise bei Unfällen und Störungen finden Sie in dieser Anleitung.
- ▶ Blockiertes Werkzeug: Entfernen Sie das klemmende Material aus dem Messerbalken .

⚠️ WARNUNG!

- Kinder dürfen die Heckenschere niemals benutzen.
- Seien Sie stets aufmerksam, achten Sie darauf, was Sie tun und gehen Sie mit Vernunft an die Arbeit mit dem Gerät. Benutzen Sie das Gerät nicht, wenn Sie krank oder müde sind oder unter dem Einfluss von Drogen, Alkohol oder Medikamenten stehen. Ein Moment der Unachtsamkeit beim Gebrauch des Gerätes kann zu ernsthaften Verletzungen führen.
- Vermeiden Sie Fehlanwendungen, benutzen Sie die Maschine nur wie unter „Bestimmungsgemäßer Gebrauch“ beschrieben.



Machen Sie sich mit der Betriebsanleitung vertraut, bevor Sie das Gerät bedienen.

Vorbereitung

- a) DIESE HECKENSCHERE KANN ERNSTHAFT VERLETZUNGEN VERURSACHEN! Lesen Sie sorgfältig die Anweisungen zum korrekten Umgang, zur Vorbereitung, zur Instandhaltung, zum Starten und Abstellen der Heckenschere. Machen Sie sich mit allen Stellteilen und der sachgerechten Benutzung der Heckenschere vertraut.
- b) Kinder dürfen die Heckenschere niemals benutzen.
- c) Vorsicht vor oberirdischen Stromleitungen.
- d) Der Gebrauch der Heckenschere ist zu vermeiden, wenn sich Personen, vor allem Kinder, in der Nähe befinden.
- e) Tragen Sie geeignete Kleidung! Tragen Sie keine weite Kleidung oder Schmuck, welcher von sich bewegenden Teilen erfasst werden kann. Es wird empfohlen, feste Handschuhe, rutschfeste Schuhe und Schutzbrille zu tragen.
- f) Gehen Sie mit Kraftstoff sorgfältig um, er ist leicht entflammbar und die Dämpfe sind explosiv. Die folgenden Punkte sollten befolgt werden:
 - Nur speziell dafür vorgesehene Behälter nutzen.
 - Bei laufendem oder heißem Motor niemals den Tankverschluss entfernen oder Benzin nachfüllen. Lassen Sie vor dem Nachfüllen den Motor und die Auspuffteile abkühlen.

- Rauchen Sie nicht.
 - Tanken Sie nur im Freien.
 - Lagern Sie die Heckenschere oder den Kraftstoffbehälter niemals in einem Raum in dem sich eine offene Flamme, wie z. B. in einem Warmwasseraufbereiter, befindet.
 - Falls Benzin übergelaufen ist, versuchen Sie nicht den Motor zu starten, sondern entfernen Sie die Maschine vor dem Starten von der benzinverschmutzten Fläche.
 - Setzen Sie den Tankverschluss nach dem Befüllen immer auf und verschließen Sie ihn sicher.
 - Wird der Tank entleert, sollte dies im Freien vorgenommen werden.
- g) Berührt die Schneideinrichtung einen Fremdkörper oder sollten sich die Betriebsgeräusche verstärken oder die Heckenschere ungewöhnlich stark vibrieren, stellen Sie den Motor ab und lassen Sie die Heckenschere zum Stillstand kommen. Ziehen Sie den Zündkerzenstecker von der Zündkerze und ergreifen Sie folgende Maßnahmen:
 - auf Schäden überprüfen;
 - auf lose Teile überprüfen und alle losen Teile befestigen;
 - beschädigte Teile gegen gleichwertige Teile austauschen oder reparieren lassen.



Gehörschutz tragen!



Schutzbrille tragen!

- Machen Sie sich mit der Bedienung der Heckenschere vertraut, um Sie im Notfall sofort stoppen zu können.

Betrieb

- a) Der Motor ist stillzusetzen vor:
 - Reinigung oder Beseitigung einer Blockierung;
 - Überprüfung, Instandhaltung oder Arbeiten an der Heckenschere;
 - Einstellung der Arbeitsposition der Schneideinrichtung;
 - wenn die Heckenschere unbeaufsichtigt bleibt.
- b) Stellen Sie immer sicher, dass sich die Heckenschere ordnungsgemäß in einer der vorgegebenen Arbeitspositionen befindet, bevor der Motor gestartet wird.
- c) Während des Betriebes der Heckenschere ist immer sicherzustellen, dass ein sicherer Stand eingenommen wird, besonders wenn eine Leiter benutzt wird.
- d) Benutzen Sie die Heckenschere nicht mit einer defekten oder stark abgenutzten Schneideinrichtung.
- e) Um die Brandgefahr zu vermindern, achten Sie darauf, dass der Motor und der Schalldämpfer frei von Ablagerungen, Laub oder austretendem Schmiermittel sind.
- f) Stellen Sie immer sicher, dass alle Griffe und Sicherheitseinrichtungen beim Gebrauch der Heckenschere angebaut sind. Versuchen Sie niemals, eine unvollständige Heckenschere oder eine mit nicht zulässigem Umbau zu benutzen.
- g) Benutzen Sie immer beide Hände, wenn die Heckenschere mit zwei Griffen ausgerüstet ist.
- h) Machen Sie sich stets vertraut mit Ihrer Umgebung und achten Sie auf mögliche Gefahren, die Sie wegen der Geräusche der Heckenschere vielleicht nicht hören können.

Wartung und Aufbewahrung

- a) Wenn die Heckenschere zwecks Wartung, Inspektion oder Lagerung stillgesetzt wird, schalten Sie den Motor aus, ziehen Sie den Zündkerzenstecker von der Zündkerze und vergewissern Sie sich, dass alle rotierenden Teile zum Stillstand gekommen sind. Lassen Sie die Maschine abkühlen, bevor Sie diese überprüfen, einstellen usw.
- b) Lagern Sie die Heckenschere dort, wo Benzindämpfe nicht mit offenem Feuer oder Funken in Kontakt kommen können. Lassen Sie die Heckenschere immer abkühlen, bevor Sie diese lagern.
- c) Beim Transportieren oder bei der Lagerung der Heckenschere ist die Schneideinrichtung immer mit dem Schutz für die Schneideinrichtung abzudecken.

Ergänzende Sicherheitshinweise für Heckenscheren

Umgebungs-Sicherheit

- Führen Sie Heckenschnitte nur bei Tageslicht oder gutem künstlichem Licht aus.
- Achten Sie beim Schneiden darauf, keine Gegenstände wie z. B. Drahtzäune oder Pflanzenstützen zu berühren. Dies kann zu Schäden am Messerbalken 20 führen. Inspizieren Sie die zu schneidende Hecke sorgfältig und beseitigen Sie alle Drähte und sonstige Fremdkörper.
- Seien Sie sich Ihrer Umgebung bewusst und auf mögliche Gefahrenmomente gefasst, die Sie während des Schneidens der Hecke möglicherweise nicht hören.

GEFAHR!

- ▶ Bei drohender Gefahr bzw. im Notfall sofort den Motor ausschalten.

Elektrische Sicherheit

- Halten Sie das Werkzeug nur an den isolierten Griffflächen, da das Schneidmesser in Berührung mit verborgenen Stromleitungen kommen kann. Der Kontakt des Schneidmessers mit einer spannungsführenden Leitung kann metallene Geräteteile unter Spannung setzen und zu einem elektrischen Schlag führen.

Sicherheit von Personen

- Während des Betriebes dürfen sich im Umkreis von 15 Metern keine anderen Personen oder Tiere aufhalten. Der Bedienende ist im Arbeitsbereich gegenüber Dritten verantwortlich.
- Achten Sie beim Betrieb der Heckenschere stets auf einen sicheren Stand und halten Sie stets das Gleichgewicht, insbesondere bei Verwendung auf Stufen oder Leitern.
- Fassen Sie die Heckenschere niemals am Messerbalken 20 an.
- Halten Sie alle Körperteile vom Schneidmesser fern. Versuchen Sie nicht, bei laufendem Messer Schnittgut zu entfernen oder zu schneidendes Material festzuhalten. Entfernen Sie eingeklemmtes Schnittgut nur bei ausgeschaltetem Gerät. Ein Moment der Unachtsamkeit bei Benutzung der Heckenschere kann zu schweren Verletzungen führen.
- Warten Sie, bis das Werkzeug zum Stillstand gekommen ist, bevor Sie es ablegen.

Verwendung und Behandlung

ACHTUNG!

- ▶ Zwischen den Arbeitsvorgängen oder nach Beendigung eines jeweiligen Arbeitsvorganges, darf der Messerbalken 20 nicht auf der Messerbalkenspitze abgelegt werden, um eventuelle Beschädigungen am Messerbalken 20 zu vermeiden.
- Prüfen Sie vor der Benutzung immer, ob die Messer, die Messerschrauben und andere Teile des Schneidwerks abgenutzt oder beschädigt sind. Arbeiten Sie niemals mit beschädigtem oder stark abgenutztem Schneidwerk.

- Prüfen Sie nach der Einstellung des Arbeitswinkels, ob beide Einstellhebel sicher eingerastet sind. Bleibt ein Einstellhebel offen, kann bei der Arbeit die zweite Arretierung durch einen Ast ungewollt gelöst werden und der Messerbalken 20 nach unten klappen.
- Benutzen Sie die Heckenschere niemals mit defekten oder nicht montierten Schutzvorrichtungen.
- Halten Sie die Heckenschere niemals an deren Schutzvorrichtung.
- Tragen Sie die Heckenschere am vorderen Griff im ausgeschalteten Zustand, den Messerbalken von Ihrem Körper abgewandt. Bei Transport oder Aufbewahrung der Heckenschere stets die Schutzabdeckung aufziehen. Sorgfältiger Umgang mit dem Gerät verringert die Wahrscheinlichkeit einer versehentlichen Berührung mit den laufenden Messern.
- Lagern Sie die Heckenschere an einem trockenen, hoch gelegenen oder verschlossenen Platz, außerhalb der Reichweite von Kindern.
- Versuchen Sie nicht das Gerät zu reparieren, es sei denn, Sie besitzen die notwendige Ausbildung.
- Wechseln Sie sicherheitshalber abgenutzte oder beschädigte Teile aus.

GEFAHR!

- ▶ Bei drohender Gefahr bzw. im Notfall sofort den Motor ausschalten.

Arbeitsicherheitshinweise für Hochentaster

VORSICHT! VERLETZUNGSGEFAHR!

- ▶ Fassen Sie niemals das Gerät im laufenden Betrieb oberhalb des Schutzringes 27 an, um Verletzungen zu vermeiden!

Vorbereitung

- Tragen Sie stets einen Schutzhelm, Gehörschutz und Sicherheitshandschuhe. Tragen Sie auch Augenschutz, um keine Ölspritzer oder Sägestaub in die Augen zu bekommen. Tragen Sie eine Staubmaske gegen Staub.
- Tragen Sie robuste, rutschfeste Stiefel.
- Verwenden Sie das Gerät nicht bei Regen oder Feuchtigkeit.
- Prüfen Sie vor dem Gebrauch den Sicherheitszustand des Gerätes, insbesondere das Schwert und die Sägekette.
- Verwenden Sie das Gerät nicht in der Nähe von Stromleitungen. Halten Sie einen Mindestabstand von 10 m zu oberirdischen Stromleitungen.

Elektrische Sicherheit

- Benutzen Sie das Gerät nicht in explosionsgefährdeter Umgebung, wie in der Nähe von entzündlichen Flüssigkeiten, Gasen oder Dämpfen. Die von der Maschine produzierten Funken können diese Dämpfe oder Gase entzünden.
- Geräte mit defektem Schalter müssen unmittelbar repariert werden, um Schäden und Verletzungen zu vermeiden.

Sicherheit von Personen

- Verwenden Sie das Gerät niemals auf einer Leiter stehend.
- Lehnen Sie sich bei der Verwendung des Gerätes nicht zu weit nach vorne. Achten Sie immer auf einen sicheren Stand und halten Sie jederzeit das Gleichgewicht. Verwenden Sie den im Lieferumfang enthaltenen Tragegurt, um das Gewicht gleichmäßig auf den Körper zu verteilen.
- Stellen Sie sich nicht unter die Äste, die sie abschneiden möchten, um Verletzungen durch heruntergefallene Äste zu vermeiden. Achten Sie auch auf zurückspringende Äste, um Verletzungen zu vermeiden. Arbeiten sie unter einem Winkel von ca. 60°.
- Achten Sie darauf, dass es zu einem Geräterückschlag kommen kann.
- Beobachten Sie nicht nur zu bearbeitende Äste, sondern auch heruntergefallenes Material, um Stolpern zu vermeiden.
- Decken Sie die Führungsschiene und die Kette bei Transport und Lagerung mit der Abdeckung ab.
- Vermeiden Sie unbeabsichtigtes Starten des Gerätes.
- Lagern Sie das Gerät außerhalb der Reichweite von Kindern. Nur mit der Betriebsanleitung und dem Gerät vertraute Personen dürfen dieses bedienen.

Verwendung und Behandlung

- Starten Sie das Gerät nie, bevor Schwert, Sägekette und Kettenradabdeckung korrekt montiert sind.
- Schneiden Sie kein am Boden liegendes Holz bzw. versuchen Sie nicht aus dem Boden ragende Wurzeln zu Sägen. Vermeiden Sie auf jeden Fall, dass die Sägekette in das Erdreich eintaucht, da die Sägekette andernfalls sofort abstumpft.
- Sollten Sie aus Versehen einen festen Gegenstand mit dem Gerät berühren, schalten Sie den Motor sofort aus und untersuchen Sie das Gerät auf eventuelle Schäden.
- Legen Sie nach 30 Arbeitsminuten eine Pause von mindestens einer Stunde ein.
- Wenn der Hochentaster zwecks Wartung, Inspektion oder Lagerung stillgesetzt wird, schalten Sie den Motor aus, ziehen Sie den Zündkerzenstecker von der Zündkerze und vergewissern Sie sich, dass alle rotierenden Teile zum Stillstand gekommen sind. Lassen Sie die Maschine abkühlen, bevor Sie diese überprüfen, einstellen usw.
- Warten Sie das Gerät sorgfältig. Kontrollieren Sie, ob bewegliche Teile einwandfrei funktionieren und nicht klemmen, ob Teile gebrochen oder so beschädigt sind, dass die Funktion des Gerätes beeinträchtigt ist. Lassen Sie beschädigte Teile vor dem Einsatz des Gerätes reparieren. Viele Unfälle haben ihre Ursache in schlecht gewarteten Geräten.
- Halten Sie Schneidwerkzeuge scharf und sauber. Sorgfältig gepflegte Schneidwerkzeuge mit scharfen Schneidkanten verklemmen sich weniger und sind leichter zu führen.
- Lassen Sie das Gerät von dafür qualifiziertem Personal warten. Verwenden Sie nur vom Hersteller empfohlene Original-Ersatzteile.

Vorsichtsmaßnahmen gegen Rückschlag

⚠ ACHTUNG RÜCKSCHLAG!

- ▶ Achten Sie beim Arbeiten auf Rückschlag des Gerätes. Es besteht Verletzungsgefahr. Sie vermeiden Rückschläge durch Vorsicht und richtige Sägetechnik.
- Eine Berührung mit der Schienenspitze kann in manchen Fällen zu einer unerwarteten nach hinten gerichteten Reaktion führen, bei der die Führungsschiene nach oben und in Richtung der Bedienperson geschlagen wird (siehe Abb. A).



Abb. A

- Rückschlag kann auftreten, wenn die Spitze der Führungsschiene einen Gegenstand berührt oder wenn das Holz sich biegt und die Sägekette im Schnitt festklemmt (siehe Abb. B).

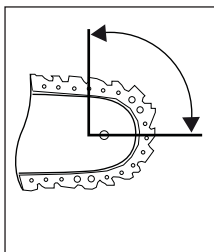

Abb. B

- Das Verklammeren der Sägekette an der Oberkante der Führungsschiene kann die Schiene heftig in Bedienerrichtung zurückstoßen.

- Jede dieser Reaktionen kann dazu führen, dass Sie die Kontrolle über die Säge verlieren und sich möglicherweise schwer verletzen. Verlassen Sie sich nicht ausschließlich auf die in der Kettensäge eingebauten Sicherheitseinrichtungen. Ergreifen Sie als Benutzer einer Kettensäge verschiedene Maßnahmen, um unfall- und verletzungsfrei zu arbeiten. Ein Rückschlag ist die Folge eines falschen oder fehlerhaften Gebrauchs. Er kann durch geeignete Vorsichtsmaßnahmen, wie nachfolgend beschrieben, verhindert werden:
- **Halten Sie die Säge mit beiden Händen fest, wobei Daumen und Finger die Griffe der Kettensäge umschließen. Bringen Sie Ihren Körper und die Arme in eine Stellung, in der Sie den Rückschlagkräften standhalten können.** Wenn geeignete Maßnahmen getroffen werden, kann die Bedienperson die Rückschlagkräfte beherrschen. Niemals die Kettensäge loslassen.
- **Vermeiden Sie eine abnormale Körperhaltung und sägen Sie nicht über Schulterhöhe.** Dadurch wird ein unbeabsichtigtes Berühren mit der Schienenspitze vermieden und eine bessere Kontrolle der Kettensäge in unerwarteten Situationen ermöglicht.
- **Verwenden Sie stets vom Hersteller vorgeschriebene Ersatzschienen und Sägeketten.** Falsche Ersatzschienen und Sägeketten können zum Reißen der Sägekette und/oder zu Rückschlag führen.
- **Halten Sie sich an die Anweisungen des Herstellers für das Schärfen und die Wartung der Sägekette.** Zu niedrige Tiefenbegrenzer erhöhen die Neigung zu Rückschlag.
- **Sägen Sie nicht mit der Schwertspitze.** Es besteht Rückschlagsgefahr.
- **Sorgen Sie dafür, dass keine Gegenstände am Boden liegen, über die Sie stolpern können.**

Arbeitssicherheitshinweise für Fadenspulen

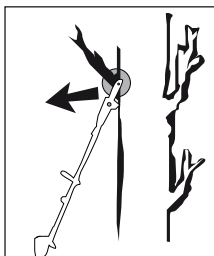
Vorbereitung

- Tragen Sie anliegende Arbeitskleidung, die Schutz bietet, wie eine lange Hose, sichere Arbeitsschuhe, strapazierfähige Schutzhandschuhe, einen Schutzhelm, eine Schutzmaske für das Gesicht oder eine Schutzbrille zum Schutz der Augen und gute Ohrwatte oder einen anderen Gehörschutz gegen den Lärm.
- Benutzen Sie immer den mitgelieferten Tragegurt.
- Achten Sie darauf, dass die Griffe trocken und sauber sind und keinerlei Benzingemisch daran haftet.
- Überprüfen Sie vor dem Arbeiten das Gelände auf Gegenstände, wie Metallteile, Flaschen, Steine o. ä. die weggeschleudert werden können und dadurch Verletzungen beim Benutzer verursachen.
- Bevor Sie den Motor anlassen, vergewissern Sie sich, dass die Fadenspule mit keinem Hindernis in Berührung kommt.
- Benutzen Sie das Gerät erst, wenn Sie sich mit diesem vertraut fühlen.

Elektrische Sicherheit

- Benutzen Sie das Gerät niemals in der Nähe von leicht entflammaren Flüssigkeiten oder Gasen, weder in geschlossenen Räumen noch im Freien. Explosionen und/oder Brand können die Folge sein.
- Arbeiten Sie nicht mit einem beschädigten, unvollständigen oder ohne Zustimmung des Herstellers geänderten Gerät. Benutzen Sie das Gerät nie mit defekter Schutzausrüstung. Benutzen Sie das Gerät nicht bei defektem Ein-/ Ausschalter. Prüfen Sie nach Fallenlassen das Gerät auf signifikante Schäden oder Defekte.

Sicherheit von Personen

- Nur ausreichend geschulte Personen und Erwachsene dürfen das Gerät bedienen, einstellen und warten.
- Sind Sie mit dem Gerät nicht vertraut, üben Sie den Umgang bei nicht laufendem Motor.
- Den Auspuff nicht berühren.
- Das Gerät nicht unter Alkohol- oder Drogeneinfluss betätigen.
- Halten Sie das Gerät stets mit beiden Händen fest. Dabei sollen Daumen und Finger die Griffe umschließen.

- Arbeitshaltung: Das Gerät nicht in unbequemer Stellung, nicht bei fehlendem Gleichgewicht, mit ausgestreckten Armen oder nur mit einer Hand bedienen.
- Achten Sie immer auf festen Stand.
- Benutzen Sie das Gerät nicht, wenn Zuschauer oder Tiere sich in unmittelbarer Nähe befinden. Halten Sie während der Mäharbeiten einen Mindestabstand von 15 Metern zwischen Benutzer und anderen Personen oder Tieren. Halten Sie bei Abmäharbeiten bis zum Boden bitte einen Mindestabstand von 30 Metern zwischen Benutzer und anderen Personen oder Tieren.
- Bei Mäharbeiten am Hang stehen Sie bitte stets unterhalb des Schneidwerkzeugs. Schneiden oder trimmen Sie niemals an einem glatten, rutschigen Hügel oder Abhang.
- Jegliche Veränderungen an dem Produkt können die persönliche Sicherheit gefährden und lassen die Herstellergarantie verfallen.
- Kinder sollten beaufsichtigt werden, um sicherzustellen, dass sie nicht mit dem Gerät spielen.
- Benutzen Sie das Gerät niemals, wenn es beschädigt ist oder Mängel aufweist.

Verwendung und Behandlung

- Benutzen Sie das Gerät nur zum vorgesehenen Zweck, wie Rasentrimmen, Mäharbeiten, Entastungsarbeiten, Schneiden und Trimmen von Hecken und Büschen.
- Benutzen Sie das Gerät nicht über einen längeren Zeitraum, machen Sie regelmäßig Pausen.
- Achten Sie darauf, dass Schrauben und Verbindungselemente fest angezogen sind. Bedienen Sie das Gerät nie, wenn es nicht richtig eingestellt, nicht vollständig oder sicher zusammengesetzt ist.
- Öffnen Sie den Benzintank langsam, um eventuellen Druck abzulassen, der sich im Benzintank gebildet hat. Um Brandgefahr vorzubeugen, entfernen Sie sich mindestens 3 Meter vom Auftankbereich, bevor Sie das Gerät anlassen.
- Führen Sie die Fadenspule in der gewünschten Höhe. Vermeiden Sie es, kleine Gegenstände (z. B. Steine) mit der Fadenspule zu berühren.
- Halten Sie die Fadenspule stets auf dem Boden, wenn das Gerät in Betrieb ist.
- Das Gerät nur benutzen, wenn die entsprechende Schutzhaube installiert und in gutem Zustand ist.
- Verwenden Sie keine anderen Schneidwerkzeuge. Zu Ihrer eigenen Sicherheit verwenden Sie nur Zubehör und Zusatzgeräte, die in der Betriebsanleitung angegeben werden. Der Gebrauch anderer als der in der Betriebsanleitung empfohlenen Schneidwerkzeuge oder Zubehöre kann eine persönliche Verletzungsgefahr für Sie bedeuten.
- Trimmen und schneiden Sie immer im oberen Drehzahlbereich. Lassen Sie den Motor zu Beginn des Mähens oder während des Trimmens nicht in niedriger Drehzahl laufen.
- Vergewissern Sie sich, dass das Gerät beim Starten und während der Arbeit nicht mit dem Erdboden, Steinen, Draht oder anderen Fremdkörpern in Berührung kommt. Schalten Sie das Gerät aus, bevor Sie es absetzen.
- Schalten Sie das Gerät ab, bevor Sie es abstellen.
- Stellen Sie den Motor immer vor Arbeiten an dem Schneidwerkzeug ab.

Arbeitssicherheitshinweise für Schnittmesser

Vorbereitung

- Das Schnittmesser schleudert Gegenstände und auch Erde heftig weg. Dies kann Erblindung oder Verletzungen verursachen. Tragen Sie Augen-, Gesichts- und Beinschutz. Entfernen Sie Gegenstände immer aus dem Arbeitsbereich, bevor Sie das Schnittmesser einsetzen.
- Das Schnittmesser läuft aus, wenn der Gashebel losgelassen wurde. Ein auslaufendes Schnittmesser kann Ihnen oder umherstehenden Personen Schnittverletzungen zufügen. Bevor Sie am Schnittmesser irgendwelche Arbeiten vornehmen, stellen Sie den Motor ab und vergewissern Sie sich, dass das Schnittmesser zum Stillstand gekommen ist.

Sicherheit von Personen

- Umstehende Personen können Erblindung oder Verletzungen erleiden. Halten Sie in allen Richtungen einen Abstand von 15 Metern zwischen sich und anderen Personen oder Tieren ein.

Verwendung und Behandlung

- Benutzen Sie das Gerät nicht, wenn nicht alle Schnittmesseranbauten ordnungsgemäß installiert sind.
- Das Schnittmesser kann ruckartig von Gegenständen weggeschleudert werden. Dies kann zu Verletzungen an Armen und Beinen führen. Sollte das Gerät auf Fremdkörper treffen, stoppen Sie den Motor sofort und warten Sie, bis das Schnittmesser zum Stillstand gekommen ist. Überprüfen Sie das Schnittmesser auf Schäden. Ersetzen Sie das Schnittmesser immer, wenn es verbogen oder gerissen ist.

Sicherheitsvorrichtungen

Beim Arbeiten mit dem Gerät muss die entsprechende Kunststoffschutzhaube für Schnittmesser- oder Fadenbetrieb montiert sein, um das Wegschleudern von Gegenständen zu verhindern.

⚠️ WARNUNG!

- Mähen Sie niemals, während andere Personen, insbesondere Kinder oder Tiere, in der Nähe sind.
- Halten Sie einen Sicherheitsabstand von 1,5 m ein. Bei Annäherung stellen Sie das Gerät unverzüglich ab.

⚠️ ACHTUNG! VERGIFTUNGSGEFAHR!

- Abgase, Kraftstoffe und Schmierstoffe sind giftig. Abgase dürfen nicht eingeatmet werden.

⚠️ WARNUNG!

- Benzin ist hochgradig entflammbar. Bewahren Sie Benzin nur in den dafür vorgesehenen Behältern auf.
- Tanken Sie nur im Freien und rauchen Sie nicht.
- Während der Motor läuft oder bei heißem Gerät darf der Tankverschluss nicht geöffnet oder Benzin nachgefüllt werden.
- Falls Benzin übergelaufen ist, darf kein Versuch unternommen werden, den Motor zu starten. Stattdessen ist das Gerät von der benzinverschmutzten Fläche zu entfernen. Jeglicher Zündversuch ist zu vermeiden, bis sich die Benzindämpfe verflüchtigt haben.
- Aus Sicherheitsgründen sind Benzintank und Tankverschlüsse bei Beschädigung auszutauschen.

Beschränken Sie die Geräusentwicklung und Vibration auf ein Minimum!

- Verwenden Sie nur einwandfreie Geräte.
- Warten und reinigen Sie das Gerät regelmäßig.
- Passen Sie Ihre Arbeitsweise dem Gerät an.
- Überlasten Sie das Gerät nicht.
- Lassen Sie das Gerät gegebenenfalls überprüfen.
- Schalten Sie das Gerät aus, wenn es nicht benutzt wird.
- Tragen Sie Schutzhandschuhe.

Vor der Inbetriebnahme

⚠ ACHTUNG!

- Während des Mähens sind immer rutschfeste Sicherheitsschuhe und entsprechende Sicherheitskleidung wie Schutzhandschuhe, Schutzhelm, Schutzmaske, Schutzbrille und Gehörschutz zu tragen.
- Überprüfen Sie das Gelände, auf dem das Gerät eingesetzt wird und entfernen Sie Gegenstände, die erfasst und weggeschleudert werden können.
- Vor dem Gebrauch und nach dem Fallenlassen oder anderen Stoßeinwirkungen ist immer durch Sichtkontrolle zu prüfen, ob die Schneidwerkzeuge, Befestigungsbolzen sowie die gesamte Schneideinheit beschädigt ist. Abgenutzte oder beschädigte Schneidwerkzeuge und Befestigungsbolzen müssen ausgetauscht werden.
- Vor dem Gebrauch ist immer durch Sichtkontrolle zu prüfen, ob die Schneidwerkzeuge abgenutzt oder beschädigt sind. Zur Vermeidung einer Unwucht dürfen abgenutzte oder beschädigte Schneidwerkzeuge und Befestigungsbolzen nur satzweise ausgetauscht werden.

Rundgriff montieren

- ◆ Montieren Sie zuerst den Gummiring **5a** auf den Ausleger **8**.
- ◆ Setzen Sie den Barrierebügel **6** von unten auf den Gummiring **5a**.
- ◆ Der Stift **5b** des Barrierebügels **6** muss zur Arretierung in eines der beiden Löcher des Auslegers **8** gesteckt werden.
- ◆ Drücken Sie den Rundgriff **5** auf den dafür vorgesehenen Gummiring **5a** auf dem Ausleger **8**.
- ◆ Stecken Sie die 4 Befestigungsschrauben **4** von oben durch den Rundgriff **5** und sichern Sie diese mit den 4 Muttern im Barrierebügel **6**.
- ◆ Ziehen Sie die Schrauben **4** fest.

Schnelllösemechanismus montieren

- ◆ Hängen Sie den Karabiner ein und sichern Sie ihn mit dem roten Gurtstück von dem Schnellöffnungsmechanismus (siehe Abbildungen). Ziehen Sie an dem roten Gurtstück, falls Sie das Gerät schnell ablegen müssen.



Tragegurt befestigen / montieren

- ◆ Haken Sie den Tragegurt **58** in die Trageöse **3** ein.
- ◆ Passen Sie den Tragegurt **58** an Ihre Größe an, so dass sich die Trageöse **3** im eingehängten Zustand auf Höhe der Hüfte befindet.

Heckenschere montieren

- ◆ Lösen Sie zunächst den Schraubgriff **7** am Ausleger **8** der Motoreinheit.

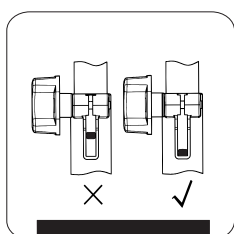

Schieben Sie den Zapfen am vorderen Ausleger **23** der Heckenschere bis zum Anschlag in die Nut des Auslegers **8** der Motoreinheit. Richtig eingeschoben muss die rote Linie mit dem Ausleger der Motoreinheit bündig sein.

- ◆ Sollte dies nicht möglich sein, ziehen Sie am Startseilzug um die Welle zu justieren. ACHTUNG! Der Ein-/Ausschalter **2** muss auf „0“ stehen.
- ◆ Ziehen Sie den Schraubgriff **7** fest.

HINWEIS

- ▶ Die Montage für den Hochentaster-/ Fadenspulen-/ 3 Zahn-Schnittmesser-/ Verlängerungsvorsatz erfolgt in gleicher Reihenfolge.

Heckenschere demontieren

- ◆ Lösen Sie den Schraubgriff **7** und ziehen Sie den vorderen Ausleger **23** der Heckenschere aus dem Ausleger **8** der Motoreinheit.

HINWEIS

- ▶ Die Demontage für den Hochentaster-/ Fadenspulen-/ 3 Zahn-Schnittmesser-/ Verlängerungsvorsatz erfolgt in gleicher Reihenfolge.

Schwenken der Heckenschere

- ◆ Lösen Sie die Ent-/ Verriegelung **13**.
- ◆ Betätigen Sie den Stellhebel **22**, schwenken Sie die Heckenschere in die gewünschte Position.
- ◆ Lassen Sie den Stellhebel **22** in die Aussparung in der Grundplatte (Heckenschere) **21** einrasten.

Sägekette und Schwert montieren

⚠ WARNUNG!

- ▶ Schutzhandschuhe anziehen! Verletzungsgefahr durch die scharfen Schneidezähne!

HINWEIS

- ▶ Beachten Sie die Laufrichtung der Sägekette **31** am Schwert **30** und auf der Grundplatte (Hochentaster) SAW CHAIN .
- ▶ Je nach Verschleiß, kann das Schwert **30** gewendet werden.

- ◆ Lösen Sie die Mutter **35** mit dem Maulschlüssel **66**.
- ◆ Nehmen Sie die Kettenradabdeckung **33** ab.
- ◆ Legen Sie die Sägekette **31** an der Spitze des Schwerts **30** beginnend auf.
- ◆ Setzen Sie jetzt das Schwert **30** mit der Sägekette **31** ein.
- ◆ Führungsschiene **41** über die Schwertführung **39** legen, dabei auch den Kettenspannstift **45** in die Schwertbohrung **40** einsetzen. Gleichzeitig die Sägekette **31** über das Kettenrad **43** legen.
- ◆ Spannen Sie jetzt die Sägekette **31** (siehe Kapitel „Sägekette spannen und prüfen“).
- ◆ Kettenradabdeckung **33** wieder aufsetzen und Mutter **35** leicht anziehen.

Sägekette demontieren

- ◆ Die Sägekette **31** muss gegebenenfalls vorher entspannt werden, um das Schwert **30** und die Sägekette **31** abzunehmen (siehe Kapitel „Sägekette spannen und prüfen“). Folgen Sie diesen Anweisungen in umgekehrter Reihenfolge.

Sägekette spannen und prüfen

⚠ WARNUNG!

- ▶ Schutzhandschuhe anziehen! Verletzungsgefahr durch die scharfen Schneidezähne!
- ◆ Drehen Sie die Kettenspannschraube **45** mit dem Schlitzschraubendreher **67** im Uhrzeigersinn, um die Spannung zu erhöhen.
- ◆ Die Sägekette **31** muss an der Schwertunterseite anliegen. Prüfen Sie, ob sich die Sägekette **31** von Hand über das Schwert **30** ziehen lässt.

HINWEIS

- ▶ Eine neue Sägekette **31** längt sich und muss öfter nachgespannt werden.

Kettenschmierung

- ◆ Entfernen Sie den Öltankdeckel **28**.
- ◆ Befüllen Sie den Öltank **29** mit ca. 100ml Bio-Kettenöl **61**.
- ◆ Die Kettenschmierung kann durch die Ölregulierungsschraube **44** erhöht oder verringert werden.
- ◆ Drücken Sie zuerst und drehen dann die Ölregulierungsschraube **44** im Uhrzeigersinn, um die Kettenschmierung zu verringern.
- ◆ Drücken Sie zuerst und drehen dann die Ölregulierungsschraube **44** gegen den Uhrzeigersinn, um die Kettenschmierung zu erhöhen.

! WARNUNG!

- ▶ Niemals ohne Kettenschmierung arbeiten!
Bei trocken laufender Sägekette wird die Schneidgarnitur in kurzer Zeit irreparabel zerstört. Vor der Arbeit immer Kettenschmierung und Ölstand im Tank überprüfen.

HINWEIS

- ▶ Verwenden Sie nur Sägekettenöl. Vorzugsweise biologisch abbaubar. Verwenden Sie kein Altöl, Motoröl, usw.
- ▶ Kontrollieren Sie während der Arbeit, ob die Kettenschmierung funktioniert.

Sägekette schärfen

HINWEIS

- ▶ Ein Schleifbock kann an der Schleifbockhilfe **32** für den sicheren Halt während des Schleifens befestigt werden.
- ▶ In einem Schärfsatz z. B. von Oregon finden sie detaillierte Informationen zum Schärfvorgang.
- ▶ Alternativ benutzen Sie ein elektrisches Kettenschärfgerät und folgen Sie den Anweisungen des Herstellers.
- ▶ Im Zweifel über die Durchführung der Arbeit ist ein Austausch der Sägekette vorzunehmen.

Verlängerungsvorsatz montieren

! ACHTUNG!

- Den Verlängerungsvorsatz / Ausleger **54** nicht in Kombination mit dem 3 Zahn-Schneidmesser-/ Fadenspulenvorsatz verwenden!

HINWEIS

- ▶ Verwenden Sie den Verlängerungsvorsatz / Ausleger **54** um höhergelegene Arbeiten durchzuführen.
- ◆ Montieren Sie den Verlängerungsvorsatz / Ausleger **54** zwischen der Motoreinheit und der Heckenschere / Hochentaster. Die Montage erfolgt in der selben Vorgehensweise wie zuvor bei den Aufsätzen beschrieben.

Schutzhaube montieren/demontieren

! WARNUNG!

- Beim Arbeiten mit dem 3 Zahn-Schneidmesser muss die Schutzhaube **48** montiert sein. Klappen Sie das Metallblech des vorderen Auslegers **51** etwas nach unten. Die Schutzhaube **48** wird zwischen dem Metallblech und dem Befestigungsarm des Auslegers **51** positioniert. Die Schutzhaube **48** wird jetzt mit 4 Schrauben **47** an dem vorderen Ausleger **51** befestigt. Nehmen Sie hierzu den mitgelieferten Sechskantschlüssel **64** und den Maulschlüssel **66** zur Hilfe.

Schneidgarnitur

3 Zahn-Schneidmesser **49**

Fadenspule **50**

Schutzeinrichtung

Schutzhaube **48**

Schutzhaube **48** + Schnitffaden-Schutzhaube **C**

! WARNUNG!

- ▶ Verwenden Sie keine anderen Schneidgarnituren außer den im Lieferumfang enthaltenen. Eine Verwendung anderer Schneidgarnituren oder Schutzeinrichtungen gilt als nicht bestimmungsgemäß und birgt erhebliche Unfallgefahren.

Schneidmesser montieren/ersetzen

- Montieren/Ersetzen Sie das 3 Zahn-Schneidmesser **49**, wie in den Abbildungen 1a - 1f dargestellt.
- Die Bohrung der Mitnehmerscheibe **72** suchen, mit der gegenüberliegenden Bohrung überein bringen und mit dem mitgelieferten Sechskantschlüssel **65** blockieren.
- 3 Zahn-Schneidmesser **49** auf der Mitnehmerscheibe **72** auflegen (siehe Abb. 1b). Die Beschriftung muss in Arbeitshaltung von oben sichtbar sein (siehe Ausklappseite).
- Druckplatte **71** über das Gewinde der Zahnwelle stecken (siehe Abb. 1c).
- Abdeckung Druckplatte **70** aufsetzen (siehe Abb. 1d).
- Die Mutter **69** mit dem Zündkerzenschlüssel **67** gegen den Uhrzeigersinn anziehen **ACHTUNG! Linksgewinde!** (siehe Abb. 1f).
- Das 3 Zahn-Schneidmesser **49** ist bei der Auslieferung mit einem Plastikschutz versehen. Dieser ist vor dem Gebrauch zu entfernen und bei Nichtgebrauch wieder anzubringen.
- Der Plastikschutz kann nun abgenommen werden.

! ACHTUNG! SCHARFE KANTEN, TRAGEN SIE SCHUTZHANDSCHUHE

- Schnitffaden-Schutzhaube **C** an der Schutzhaube **48** montieren.
- Beim Arbeiten mit dem Schnitffaden muss zusätzlich die Schnitffaden-Schutzhaube **C** montiert werden. Die Montage der Schnitffaden-Schutzhaube **C** (werkseitig bereits vormontiert) erfolgt wie in der Abbildung 2a dargestellt.
- Achten Sie darauf, dass die Schnitffaden-Schutzhaube **C** richtig einrastet. An der Innenseite der Schnitffaden-Schutzhaube **C** befindet sich ein Messer **A**. Dieses ist mit einer Sicherung **B** abgedeckt (siehe Abb. 2a).
- Entfernen Sie die Sicherung **B** vor Arbeitsbeginn und bringen Sie diese nach dem Arbeiten wieder an.

! ACHTUNG! SCHARFE KANTEN, TRAGEN SIE SCHUTZHANDSCHUHE

- Um die Schnitffaden-Schutzhaube **C** von der Schutzhaube **48** zu demontieren, nehmen Sie z. B. einen Schraubendreher zur Hilfe, um die drei Befestigungsstifte vorsichtig herauszulösen.
ACHTUNG! VERLETZUNGSGEFAHR!

Fadenspule montieren/ersetzen

- Montieren/Ersetzen Sie die Fadenspule **60** wie in der Abbildung 2c dargestellt.
- Die Bohrung der Mitnehmerscheibe **72** suchen, mit der gegenüberliegenden Bohrung übereinbringen und mit dem mitgelieferten Sechskantschlüssel **65** blockieren.
- Die Fadenspule **60** auf das Gewinde gegen den Uhrzeigersinn schrauben.

ACHTUNG! Linksgewinde!

Tragegurt anlegen

HINWEIS

- Um ein Ermüdungsfreies Arbeiten zu gewährleisten, können Sie an folgenden Punkten Einstellungen vornehmen. Je nach Körpergröße, können die Einstellungen variieren.
- Vor Arbeitsbeginn den Tragegurt **58** entsprechend der Körpergröße einstellen.
- Das Gerät mit montiertem Schneidewerkzeug so ausbalancieren, dass das Schneidewerkzeug, ohne dass das Gerät mit den Händen berührt wird, nur knapp über dem Boden schwebt.

- 1.) Legen Sie den Tragegurt **58** an und fügen die Steckschliesse zusammen bis sie einrastet (siehe Abb. 3a).
- 2.) Ziehen Sie wie in Abbildung 3b dargestellt, an dem Tragegurt **58**, um den Tragegurt **58** mittig am Körper auszurichten und dem Oberkörperumfang entsprechend anzupassen.
- 3.) Um nun die beiden Schultergurte zu straffen, ziehen Sie an den beiden Schultergurten, wie in Abbildung 3c dargestellt.
- 4.) Um die richtige Position des Gerätes am Tragegurt einzustellen, ziehen Sie an dem Tragegurt, wie in Abbildung 3d dargestellt.
- 5.) Hängen Sie den Karabiner **E** ein (siehe Abb. 3e - 3g) und sichern Sie ihn mit dem roten Gurtstück **F** von dem Schnellöffnungsmechanismus.
- 6.) Nehmen Sie jetzt das Gerät und hängen Sie es, wie in Abbildung 3h dargestellt, mit der Trageöse **3** in den Karabiner **E** ein. Die Trageöse **3** kann zusätzlich durch die Schraube **G** gelöst und verschoben werden, um die beste Ausrichtung des Gerätes einzustellen.

Schnitthöhe einstellen

- Tragegurt **58** anlegen und Gerät einhaken (siehe Kapitel „Tragegurt anlegen“).
- Mit den verschiedenen Gurtverstellern am Tragegurt **58** optimale Arbeits- und Schnittposition einstellen (siehe Kapitel „Tragegurt anlegen“).
- Um die optimale Tragegurtlänge festzustellen, machen Sie anschließend einige Schwingbewegungen ohne den Motor anzulassen (siehe Abb. 6a).
- Der Tragegurt **58** ist mit einem Schnellöffnungsmechanismus ausgestattet. Ziehen Sie an dem roten Gurtstück **F**, falls Sie das Gerät schnell ablegen müssen (siehe Abb. 3i).

ACHTUNG!

- Benutzen Sie den Tragegurt **58** immer, wenn Sie mit dem Gerät arbeiten. Bringen Sie den Tragegurt **58** an, sobald Sie den Motor gestartet haben und er im Leerlauf läuft. Schalten Sie den Motor aus, bevor Sie den Tragegurt **58** abnehmen.

Treibstoff und Öl

- Benutzen Sie nur ein Gemisch aus bleifreiem Benzin (min. ROZ 95) und speziellem 2-Takt-Motoröl (JASO FD/ISO - L - EGD). Mischen Sie das Treibstoffgemisch nach der Treibstoff-Mischtabelle an.
- Geben Sie jeweils die richtige Menge Benzin und 2-Takt-Öl in die liegende Öl-/ Benzinmischflasche **62** (siehe „Treibstoff-Mischtabelle“). Schütteln Sie anschließend den Behälter gut durch.

Treibstoff-Mischtabelle

Mischverfahren: 40 Teile Benzin auf 1 Teil Öl

Benzin	2-Takt-Öl
0,5 Liter	12,5 ml

Inbetriebnahme

ACHTUNG!

- Beachten Sie bitte die gesetzlichen Bestimmungen zur Lärmschutzverordnung.

Prüfen Sie das Gerät vor jeder Inbetriebnahme auf:

- Dichtheit des Treibstoffsystems.
- Einwandfreien Zustand und Vollständigkeit der Schutzeinrichtungen und der Schnittvorrichtung.
- Festen Sitz sämtlicher Verschraubungen.
- Leichtgängigkeit aller beweglichen Teile.

Starten bei kaltem Motor

ACHTUNG!

- Lassen Sie niemals den Startseilzug zurückschleudern. Dies kann zu Beschädigungen führen.

- 1.) Füllen Sie den Benzintank **13** (siehe auch Abschnitt „Treibstoff und Öl“).
 - 2.) Kraftstoffpumpe **15** (Primer) 6 x drücken.
 - 3.) Ein-/ Aus-Schalter **2** auf „I“ schalten.
 - 4.) Choke-Hebel **11** in Position „|“ ziehen.
 - 5.) Das Gerät gut festhalten und den Startseilzug **12** bis zum ersten Widerstand herausziehen. Jetzt den Startseilzug **12** rasch anziehen. Das Gerät startet.
 - 6.) Sollte der Motor nicht starten, wiederholen Sie die Schritte 4-5.
 - 7.) Sobald der Motor läuft, drücken Sie zuerst die Einschaltsperrle **1** und dann den Gashebel **9**, um den Auto-Choke zu lösen.
- Springt der Motor auch nach mehreren Versuchen nicht an, lesen Sie den Abschnitt „Fehlersuchplan“.

ACHTUNG!

- Ziehen Sie den Startseilzug **12** stets gerade heraus. Halten Sie den Griff des Startseilzugs **12** fest, wenn sich der Startseilzug **12** wieder einzieht. Lassen Sie den Startseilzug **12** nie zurückschnellen.

HINWEIS

- Bei sehr hohen Außentemperaturen kann es vorkommen, dass auch bei kaltem Motor ohne Choke gestartet werden muss!

Starten bei warmem Motor

(Das Gerät stand für weniger als 15-20 Minuten still)

- 1.) Ein-/ Aus-Schalter **2** auf „I“ schalten.
- 2.) Der Choke-Hebel **11** muss zum Starten des warmen Motors nicht gezogen werden.
- 3.) Gerät gut festhalten und den Startseilzug **12** bis zum ersten Widerstand herausziehen. Jetzt den Startseilzug **12** rasch anziehen. Das Gerät sollte nach 1-2 Zügen starten. Falls das Gerät nach 6 Zügen immer noch nicht startet, wiederholen Sie die Schritte 1-7 unter „Starten bei kaltem Motor“.

Motor abstellen

Not-Aus Schrittfolge

Falls es notwendig ist, das Gerät sofort zu stoppen, stellen Sie hierzu den Ein-/Aus-Schalter **2** auf „0“.

Normale Schrittfolge

- Lassen Sie den Gashebel **9** los und warten Sie bis der Motor in Leerlaufgeschwindigkeit übergegangen ist. Stellen Sie dann den Ein-/Aus-Schalter **2** auf „0“.

⚠ ACHTUNG!

- Im Leerlauf muss das 3 Zahn-Schnittmesser stillstehen. Sollte sich das 3 Zahn-Schnittmesser drehen, ist der Vergaser einzustellen!

Arbeitshinweise

Trainieren Sie vor Einsatz des Gerätes sämtliche Arbeitstechniken (siehe Abb. 6a - 6c) bei abgestelltem Motor.

Schnittfaden verlängern

Zur Verlängerung des Schnittfadens lassen Sie den Motor auf Vollgas laufen und tippen Sie die Fadenspule **50** auf den Boden. Der Faden wird automatisch verlängert. Das Messer **A** an der Schnittfaden-Schutzhaube **6** kürzt den Faden auf die zulässige Länge (siehe Abb. 6d).

⚠ ACHTUNG!

- Rasen-/Gras-/Unkrautreste verfangen sich unterhalb der Schutzhaube **48**.
- Entfernen Sie die Reste bei abgeschaltetem Motor mit einem Spachtel oder dergleichen.

Verschiedene Schnittverfahren

Trimmen / Mähen (3 Zahn-Schnittmesser ggf. mit Fadenspule)

- Schwingen Sie das Gerät in sensenartiger Mähbewegung (siehe Abb. 6a).
- Halten Sie das Schneidwerkzeug parallel zum Boden und legen Sie die gewünschte Schnitthöhe fest.

Niedriges Trimmen (mit Fadenspule)

- Halten Sie das Gerät mit einer leichten Neigung über den Boden (siehe Abb. 6b). Schneiden Sie immer von sich weg. Ziehen Sie das Gerät nicht zu sich hin.

Abmähen (mit Fadenspule)

- Beim Abmähen erfassen Sie die gesamte Vegetation bis zum Grund. Dazu neigen Sie die Fadenspule im 30°-Winkel nach rechts. Stellen Sie den Handgriff in die gewünschte Position (siehe Abb. 6c).

Schneiden an Baum / Zaun / Fundament (mit Fadenspule)

HINWEIS

- Kommt der Faden mit Bäumen, Steinen, Steinmauern oder Fundamenten in Berührung, nutzt er sich ab oder franst aus. Schlägt der Faden gegen Zaungeflecht, bricht er ab.

⚠ ACHTUNG!

- Entfernen Sie mit dem Gerät keine Gegenstände von Fußwegen usw.! Das Gerät ist kraftvoll und kleine Steine oder andere Gegenstände können 15 Meter und mehr weggeschleudert werden und zu Verletzungen oder Beschädigungen an Autos, Häusern und Fenstern führen.



Schutzbrille tragen!

Verklemmen

Sollte das Schneidwerkzeug blockieren, stellen Sie unverzüglich den Motor ab. Befreien Sie das Gerät von Gras und Gestrüpp, bevor Sie es erneut in Betrieb nehmen.

Vermeiden von Rückschlag

Beim Arbeiten mit dem 3 Zahn-Schnittmesser besteht die Gefahr des Rückschlages, wenn dieses auf feste Hindernisse (Baumstamm, Ast, Baumstumpf, Stein oder dergleichen) trifft. Das Gerät wird dabei gegen die Drehrichtung des Schneidwerkzeugs zurückgeschleudert. Dies kann zum Verlust der Kontrolle über das Gerät führen. Benutzen Sie das Schnittmesser nicht in der Nähe von Zäunen, Metallpfosten, Grenzsteinen oder Fundamenten. Zum Schneiden von schwachen Sträuchern positionieren Sie das Gerät wie in Abb. 6e dargestellt, um Rückschläge zu vermeiden.

Arbeiten mit der Heckenschere

Schnitttechniken

- Der doppelseitige Messerbalken ermöglicht den Schnitt in beiden Richtungen oder durch Pendelbewegungen von einer Seite zur anderen.
- Bewegen Sie beim senkrechten Schnitt die Heckenschere gleichmäßig vorwärts oder bogenförmig auf und ab.
- Bewegen Sie beim waagerechten Schnitt die Heckenschere sichelförmig zum Rand der Hecke, damit abgeschnittene Zweige zu Boden fallen.
- Siehe Ausklappseite (Abbildung A).

HINWEIS

- ▶ Entfernen Sie starke Äste mit einer Astschere.

Arbeiten mit dem Hochentaster

Sägetechniken

⚠ WARNUNG!

- ▶ Achten Sie grundsätzlich auf das herabfallende Schnittgut.
- ▶ Beachten Sie grundsätzlich die Gefahr von zurückschlagenden Ästen.

HINWEIS

- ▶ Legen Sie den Anschlag **35** am Ast an. Dadurch arbeiten Sie sicherer und ruhiger.
- ▶ Beginnen Sie erst dann mit dem Sägen.

Absägen eines kleinen Astes

- ◆ Sägen Sie bei kleinen Ästen (Ø 0-8 cm) von oben nach unten (siehe Abbildung).

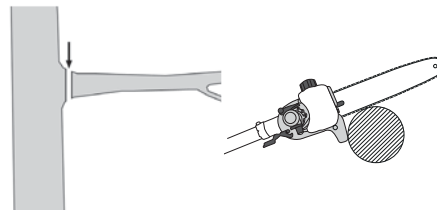

Absägen größerer Äste

- ◆ Setzen Sie bei größeren Ästen (Ø 8-25 cm) zuerst einen Entlastungsschnitt **A** (siehe Abbildung). Der Entlastungsschnitt verhindert auch ein Abschälen der Rinde am Hauptstamm.
- ◆ Sägen Sie nun von oben **B** nach unten **A** durch.

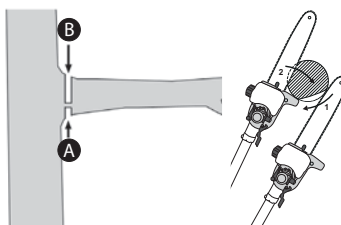

Absägen in Teilstücken

Kürzen Sie lange bzw. dicke Äste, bevor Sie den finalen Trennschnitt vornehmen (siehe Abbildung).

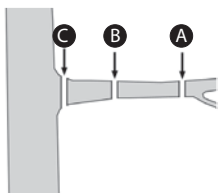

Sicheres Arbeiten

- Halten Sie das Gerät, die Schneidgarnitur und die Kettenschutzhülle **60** in einem guten Gebrauchszustand, um Verletzungen vorzubeugen.
- Prüfen Sie nach Fallenlassen das Gerät auf signifikante Schäden oder Defekte.
- Beachten Sie den vorgeschriebenen Arbeitswinkel max. $60^\circ \pm 10^\circ$, um ein sicheres Arbeiten zu gewährleisten (siehe Abbildung).

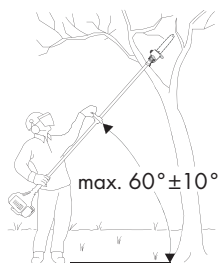

- Benutzen Sie das Gerät nicht auf einer Leiter stehend oder auf einem unsicheren Standplatz.
- Lassen Sie sich nicht zu einem unüberlegten Schnitt verleiten. Das könnte Sie selbst und andere gefährden.
- Kinder sollten beaufsichtigt werden, um sicherzustellen, dass sie nicht mit dem Gerät spielen.
- Wechseln Sie regelmäßig Ihre Arbeitsposition. Eine längere Benutzung des Gerätes kann zu vibrationsbedingten Durchblutungsstörungen der Hände führen. Sie können die Benutzungsdauer jedoch durch geeignete Handschuhe oder regelmäßige Pausen verlängern. Achten Sie darauf, dass die persönliche Veranlagung zu schlechter Durchblutung, niedrige Außentemperaturen oder große Greifkräfte beim Arbeiten die Benutzungsdauer verringern.

Transport

- Benutzen Sie beim Transport die Schutzhüllen **59** **60**.
- Achten Sie darauf, das Gerät beim Tragen nicht einzuschalten, um Verletzungen zu vermeiden (siehe Abbildung).

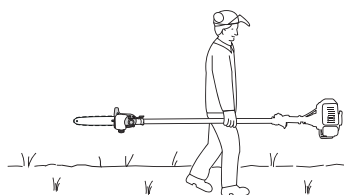

Reinigung

Reinigung Motoreinheit

HINWEIS

- Nach jedem Gebrauch sollte das Gerät gründlich gereinigt werden.
- Schalten Sie das Gerät vor Reinigungsarbeiten immer aus und ziehen den Zündkerzenstecker **10** ab.
- Reinigen Sie das Gerät regelmäßig mit einem feuchten Tuch und etwas Spülmittel. Achten Sie darauf, dass kein Wasser in das Geräteinnere gelangen kann.

Reinigung Hochentaster

- Der Hochentaster muss in regelmäßigen Abständen von Sägespänen gesäubert werden.
- ◆ Entfernen Sie die Kettenradabdeckung **38**.
- ◆ Nehmen Sie die Sägekette **31** vom Schwert **30** ab und reinigen Sie die Führungsschiene **41**.
- ◆ Halten Sie die Sägekette **31** scharf und kontrollieren Sie die Spannung, achten Sie auf den Ölstand und die Ölzufuhr.

Reinigung Heckenschere

- ◆ Kontrollieren Sie die Heckenschere auf gelockerte Schrauben am Messerbalken **20** und ziehen Sie diese bei Bedarf nach.
- ◆ Entfernen Sie festsitzenden Grünschnitt.
- ◆ Pflegen Sie den Messerbalken **20** mit einem Ölspray oder einem Ölkännchen.

Reinigung Fadenspulen-/ Schnittmesservorsatz

- ◆ Entfernen Sie festsitzenden Grünschnitt.
- ◆ Halten Sie das 3 Zahn-Schnittmesser **49** scharf, um das Arbeiten zu erleichtern.

Wartung

Fadenspule / Schnitffaden ersetzen

- 1.) Die Fadenspule **50**, ist wie in Abschnitt Fadenspule montieren / ersetzen zu demontieren. An der Markierung drücken (siehe Abb. 5a), den Deckel drehen und eine Gehäusehälfte abnehmen (siehe Abb. 5b).
- 2.) Spulenteller **1** aus dem Fadenspulen-Gehäuse entnehmen (siehe Abb. 5c).
- 3.) Evtl. noch vorhandenen Schnitffaden entfernen.
- 4.) Neuen Schnitffaden in der Mitte zusammenlegen und die entstandene Schlaufe in die Aussparung des Spulentellers einhängen (siehe Abb. 5d).
- 5.) Faden unter Spannung gegen den Uhrzeigersinn aufwickeln. Der Spulenteller **1** trennt dabei die beiden Hälften des Schnitffadens (siehe Abb. 5d).
- 6.) Die letzten 15 cm der beiden Fadenenden in die gegenüberliegenden Fadenhalter des Spulentellers **1** einhaken (siehe Abb. 5e).
- 7.) Die beiden Fadenenden durch die Metallösen im Fadenspulen-Gehäuse führen (siehe Abb. 5e).
- 8.) Spulenteller **1** in das Fadenspulen-Gehäuse drücken (siehe Abb. 5e).
- 9.) Fügen Sie die Gehäusehälften wieder zusammen.
- 10.) Kurz und kräftig an beiden Fadenenden ziehen, um diese aus den Fadenhaltern zu lösen (siehe Abb. 5f).
- 11.) Überschüssigen Faden auf etwa 13 cm zurückschneiden. Das verringert die Belastung auf den Motor während des Startens und Aufwärmens.

12.) Fadenspule wieder montieren (siehe Kapitel „*Fadenspule montieren / ersetzen*“). Wird die komplette Fadenspule erneuert, überspringen Sie die Punkte 3–6.

Luftfilter warten

Verschmutzte Luftfilter verringern die Motorleistung durch zu geringe Luftzufuhr zum Vergaser.

Regelmäßige Kontrolle ist daher unerlässlich. Der Luftfilter ① sollte alle 25 Betriebsstunden kontrolliert werden und bei Bedarf gereinigt werden.

Bei sehr staubiger Luft ist der Luftfilter häufiger zu überprüfen.

- 1.) Entfernen Sie die Abdeckung des Luftfiltergehäuses ⑫.
- 2.) Entnehmen Sie den Luftfilter ①.
- 3.) Reinigen Sie den Luftfilter ① durch Ausklopfen oder Ausblasen (mit Druckluft).
- 4.) Der Zusammenbau erfolgt in umgekehrter Reihenfolge.

ACHTUNG!

- Luftfilter nie mit Benzin oder brennbaren Lösungsmitteln reinigen.

Zündkerze warten

- 1.) Ziehen Sie den Zündkerzenstecker ⑩ ab.
- 2.) Lösen Sie die Zündkerze mit dem beiliegenden Zündkerzenschlüssel ⑤7.
- 3.) Der Zusammenbau erfolgt in umgekehrter Reihenfolge.

Elektrodenabstand = 0,6 mm (Abstand zwischen den Elektroden, zwischen welchen der Zündfunke erzeugt wird). Überprüfen Sie die Zündkerze erstmals nach 10 Betriebsstunden auf Verschmutzung und reinigen Sie diese gegebenenfalls mit einer Kupferdrahtbürste.

Danach die Zündkerze alle 50 Betriebsstunden warten.

Schutzhaubenmesser schleifen

Das Messer ① (siehe Abb. 2a) kann mit der Zeit stumpf werden. Sollten Sie dies feststellen, lösen Sie die 2 Schrauben mit denen das Messer ① an der Schnitfadenschutzhaut ③ befestigt ist. Befestigen Sie das Messer ① in einem Schraubstock. Schleifen Sie das Messer ① mit einem Schleifstein und achten Sie darauf, den Winkel der Schnittkante beizubehalten.

Vergaser-Einstellungen

Entfernen Sie die Abdeckung des Luftfiltergehäuses ⑫.

Gasseilzug einstellen

Sollte die Maximaldrehzahl des Geräts mit der Zeit nicht mehr erreicht werden und sämtliche andere Ursachen nach Abschnitt „Fehlerbehebung“ ausgeschlossen sein, könnte eine Einstellung des Gasseilzuges erforderlich sein. Um den Gasseilzug nachzustellen drehen Sie die Schraube ④ bzw. die Stellschraube ④1 sowie die Kontermutter ④2 korrekt ein (siehe Abb. 4).

Getriebe fetten

- Ergänzen Sie alle 20 Betriebsstunden etwas Getriebefließfett (ca. 10 g) um das Winkelgetriebe zu schmieren.
- ◆ Öffnen Sie hierzu die Schraube ④ (siehe Ausklappseite) um das Getriebefließfett in das Getriebegehäuse zu drücken.
- ◆ Nach dem Befüllen des Getriebes schliessen Sie die Schmieröffnung wieder mit der Schraube ④.

Lagerung und Transport

- Bewahren Sie das Gerät an einem sicheren Platz auf.
- Lagern Sie das Gerät und Zubehör sicher und geschützt vor offenen Flammen und Hitze-/Funkenquellen, wie Gasdurchlauferhitzer, Wäschetrockner, Öfen oder tragbaren Radiatoren etc.
- Halten Sie die Schutzhaube ④8, die Fadenspule ⑤0 und den Motor bei der Lagerung immer frei von Mährückständen.
- Der Plastikschutz für das 3 Zahn-Schnittmesser ④9 ist bei Transport und Nichtgebrauch wieder anzubringen.
- Schalten Sie das Gerät vor Wartungsarbeiten immer aus und ziehen Sie den Zündkerzenstecker ⑩ ab.

Gerät lagern

Wenn Sie das Gerät länger als 30 Tage lagern, muss es hierfür hergerichtet werden. Andernfalls verdunstet der im Vergaser befindliche Treibstoff und lässt einen gummiartigen Bodensatz zurück. Dies könnte den Start erschweren und teure Reparaturarbeiten zur Folge haben.

- 1.) Nehmen Sie den Tankdeckel ④4 ab, um eventuellen Druck im Benzintank ④5 abzulassen. Entleeren Sie vorsichtig den Benzintank ④5.
- 2.) Starten Sie den Motor und lassen Sie ihn laufen, bis dieser stoppt, um den Treibstoff aus dem Vergaser zu entfernen.
- 3.) Lassen Sie den Motor für ca. 10 Minuten abkühlen.
- 4.) Entfernen Sie die Zündkerze (siehe Kapitel „*Zündkerze warten*“).
- 5.) Geben Sie 1 Teelöffel 2-Takt-Öl in die Verbrennungskammer. Ziehen Sie mehrere Male an dem Startseilzug ④2, um alle mechanischen Teile mit Öl zu benetzen. Setzen Sie die Zündkerze wieder ein.

HINWEIS

- Lagern Sie das Gerät an einem trockenen Ort und weit entfernt von möglichen Entzündungsquellen.

Erneutes Inbetriebnehmen

- 1.) Entfernen Sie die Zündkerze (siehe Kapitel „*Zündkerze warten*“).
- 2.) Ziehen Sie rasch an dem Startseilzug ④2, um überschüssiges Öl aus der Verbrennungskammer zu entfernen.
- 3.) Reinigen Sie die Zündkerze und achten Sie auf den richtigen Elektrodenabstand an der Zündkerze.
- 4.) Füllen Sie den Benzintank ④5. Siehe Abschnitt „*Treibstoff und Öl*“.

Transportieren

- Wenn Sie das Gerät transportieren möchten, entleeren Sie den Benzintank ④5 wie im Abschnitt „*Lagerung*“ erklärt.

Fehlersuche

Motoreinheit

Problem	Mögliche Ursache	Fehlerbehebung
Der Motor springt nicht an.	Fehlerhaftes Vorgehen beim Starten.	Folgen Sie den Anweisungen zum Starten.
Der Motor springt an, hat aber nicht die volle Leistung.	Falsche Einstellung des Choke-Hebels ①.	Choke-Hebel ① auf „ “ stellen.
	Verschmutzter Luffilter.	Luffilter reinigen.
Der Motor läuft unregelmäßig.	Falscher Elektrodenabstand der Zündkerze.	Zündkerze reinigen und Elektrodenabstand einstellen oder neue Zündkerze einsetzen.
Verrußte oder feuchte Zündkerze.	Falsche Vergasereinstellung.	Zündkerze reinigen oder durch neue ersetzen.

Hochentaster

Problem	Mögliche Ursache	Fehlerbehebung
Motor läuft, Sägekette ③ bewegt sich nicht.	Heckenscherenvorsatz bzw. Hochentastervorsatz an Motoreinheit nicht richtig angeschlossen.	Montage prüfen.
Kein Arbeitsfortschritt.	Sägekette ③ trocken bzw. überhitzt oder hängt durch.	Öl nachfüllen bzw. Sägekette ③ nachschleifen, austauschen oder spannen.

Heckenschere

Problem	Mögliche Ursache	Fehlerbehebung
Motor läuft, Messer bleiben stehen.	Heckenscherenvorsatz bzw. Hochentastervorsatz an Motoreinheit nicht richtig angeschlossen.	Montage prüfen.

Wartungsintervalle

Hochentaster

Die hier aufgeführten Angaben beziehen sich auf normale Einsatzbedingungen. Bei erschwerten Bedingungen, wie z. B. starke Staubentwicklung und längeren täglichen Arbeitszeiten sind die angegebenen Intervalle entsprechend zu verkürzen.

Geräteteil	Aktion	Vor Arbeitsbeginn	wöchentlich	bei Störung	bei Beschädigung	bei Bedarf
Kettenschmierung	prüfen	X				
	Sägekette ③ prüfen und auf Schärfzustand achten	X				
	Kettenspannung kontrollieren	X				
Führungsschiene ④	schärfen					X
	prüfen (Abnutzung, Beschädigung)	X				
	reinigen und wenden		X	X		
	entgraten		X			
Kettenrad ④	ersetzen				X	X
	prüfen		X			
Kettenrad ④	ersetzen					X
	prüfen		X			

Heckenschere

Die hier aufgeführten Angaben beziehen sich auf normale Einsatzbedingungen. Bei erschwerten Bedingungen, wie z. B. starke Staubentwicklung und längeren täglichen Arbeitszeiten sind die angegebenen Intervalle entsprechend zu verkürzen.

Geräteteil	Aktion	Vor Arbeitsbeginn	nach Arbeitsende	bei Bedarf
Schneidmesser	Sichtprüfung	X		
	reinigen		X	X

Ersatzteilbestellung

Ersatzteile bestellen

Bei der Ersatzteilbestellung sollten folgende Angaben gemacht werden:

- Typ des Gerätes
- Artikelnummer des Gerätes
- Ident-Nummer des Gerätes

Aktuelle Preise und Infos finden Sie unter

www.kompennass.com

HINWEIS

- Nicht aufgeführte Ersatzteile (wie z. B. Fadenspule, Schnitffaden) können Sie über unsere Service - Hotline bestellen.

Entsorgung



Die Verpackung besteht aus umweltfreundlichen Materialien, die Sie über die örtlichen Recyclingstellen entsorgen können. Das Gerät und dessen Zubehör bestehen aus verschiedenen Materialien, wie z. B. Metall und Kunststoffe.

Möglichkeiten zur Entsorgung des ausgedienten Gerätes erfahren Sie bei Ihrer Gemeinde- oder Stadtverwaltung.

Umweltschutz

- Entleeren Sie den Benzin- und Öltank sorgfältig und geben Sie ihr Gerät an einer Verwertungsstelle ab. Die verwendeten Kunststoff- und Metallteile können sortenrein getrennt werden und so einer Wiederverwendung zugeführt werden.
- Geben Sie Altöl und Benzinreste an einer Entsorgungsstelle ab und schütten diese nicht in die Kanalisation oder in den Abfluss.
- Geben Sie verschmutztes Wartungsmaterial und Betriebsstoffe in einer dafür vorgesehenen Sammelstelle ab.

Anhang

Garantie

Sie erhalten auf dieses Gerät 3 Jahre Garantie ab Kaufdatum. Das Gerät wurde sorgfältig produziert und vor Anlieferung gewissenhaft geprüft. Bitte bewahren Sie den Kassenbon als Nachweis für den Kauf auf. Bitte setzen Sie sich im Garantiefall mit Ihrer Servicestelle telefonisch in Verbindung. Nur so kann eine kostenlose Einsendung Ihrer Ware gewährleistet werden.

Die Garantieleistung gilt nur für Material- oder Fabrikationsfehler, nicht aber für Transportschäden, Verschleißteile oder für Beschädigungen an zerbrechlichen Teilen, z. B. Schalter oder Akkus. Das Gerät ist lediglich für den privaten und nicht für den gewerblichen Gebrauch bestimmt.

Bei missbräuchlicher und unsachgemäßer Behandlung, Gewaltanwendung und bei Eingriffen, die nicht von unserer autorisierten Service-Niederlassung vorgenommen wurden, erlischt die Garantie. Ihre gesetzlichen Rechte werden durch diese Garantie nicht eingeschränkt.

Die Garantiezeit wird durch die Gewährleistung nicht verlängert. Dies gilt auch für ersetzte und reparierte Teile. Eventuell schon beim Kauf vorhandene Schäden und Mängel müssen sofort nach dem Auspacken gemeldet werden, spätestens aber zwei Tage nach Kaufdatum. Nach Ablauf der Garantiezeit anfallende Reparaturen sind kostenpflichtig.

Service

⚠️ WARNUNG!

- Lassen Sie Ihr Gerät nur von qualifiziertem Fachpersonal und nur mit Originalersatzteilen reparieren. Damit wird sichergestellt, dass die Sicherheit des Gerätes erhalten bleibt.

DE Service Deutschland

Tel.: 0800 5435 111 (Kostenfrei aus dem dt. Festnetz/
Mobilfunknetz)

E-Mail: kompernass@lidl.de

IAN 273489

AT Service Österreich

Tel.: 0820 201 222 (0,15 EUR/Min.)

E-Mail: kompernass@lidl.at

IAN 273489

CH Service Schweiz

Tel.: 0842 665566 (0,08 CHF/Min., Mobilfunk max. 0,40 CHF/
Min.)

E-Mail: kompernass@lidl.ch

IAN 273489

Erreichbarkeit Hotline:

Montag bis Freitag von 8:00 Uhr – 20:00 Uhr (MEZ)

Importeur

KOMPERNASS HANDELS GMBH

BURGSTRASSE 21

44867 BOCHUM

GERMANY

www.kompernass.com

Original-Konformitätserklärung

Wir, KOMPERNASS HANDELS GMBH, Dokumentenverantwortlicher:
Herr Semi Uguzlu, BURGSTR. 21, 44867 BOCHUM, DEUTSCHLAND,
erklären hiermit, dass dieses Gerät mit den folgenden Normen, normativen
Dokumenten und EG-Richtlinien übereinstimmt:

**Maschinenrichtlinie
(2006 / 42 / EC)**

**Outdoor Richtlinie
(2005 / 88 / EC)**

**Emissionsrichtlinie
(2012/46/EU)**

Angewandte harmonisierte Normen:

EN ISO 11806-1: 2011

EN ISO 10517: 2009+A1

EN ISO 11680-1: 2011

Typ / Gerätebezeichnung:

Benzin-Kombigerät 4 in 1 FBK 4 B2

Herstellungsjahr: 09-2015

Seriennummer: IAN 273489

Bochum, 22.09.2015



Semi Uguzlu

- Qualitätsmanager -

Technische Änderungen im Sinne der Weiterentwicklung sind vorbehalten.

KOMPERNASS HANDELS GMBH

BURGSTRASSE 21

44867 BOCHUM

DEUTSCHLAND/GERMANY

www.kompernass.com

Versione delle informazioni · Estado das informações

Last Information Update · Stand der Informationen:

09/2015 · Ident.-No.: FBK4B2-092015-3

IAN 273489