

SILVER CREST®



www.lidl-service.com



CORDLESS WINDOW VACUUM CLEANER SFR 3.7 B2

(GB) (IE) (NI)

CORDLESS WINDOW VACUUM CLEANER

Operating instructions

(FR) (BE)

NETTOYEUR DE VITRES

Mode d'emploi

(DE) (AT) (CH)

AKKU-FENSTERSAUGER

Bedienungsanleitung

(DK)

BATTERIDREVEN VINDUESRENSER

Betjeningsvejledning

(NL) (BE)

ACCU RAAMREINIGER

Gebruiksaanwijzing

IAN 280643

(DK) (BE) (NL)

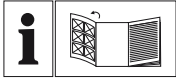

GB IE NI

Before reading, unfold the page containing the illustrations and familiarise yourself with all functions of the device.

DK

Før du læser, vend siden med billeder frem og bliv bekendt med alle apparatets funktioner.

FR BE

Avant de lire le mode d'emploi, ouvrez la page contenant les illustrations et familiarisez-vous ensuite avec toutes les fonctions de l'appareil.

NL BE

Vouw vóór het lezen de pagina met de afbeeldingen open en maak u vertrouwd met alle functies van het apparaat.

DE AT CH

Klappen Sie vor dem Lesen die Seite mit den Abbildungen aus und machen Sie sich anschließend mit allen Funktionen des Gerätes vertraut.

GB/IE/NI	Operating instructions	Page	1
DK	Betjeningsvejledning	Side	11
FR/BE	Mode d'emploi	Page	21
NL/BE	Gebruiksaanwijzing	Pagina	31
DE/AT/CH	Bedienungsanleitung	Seite	41

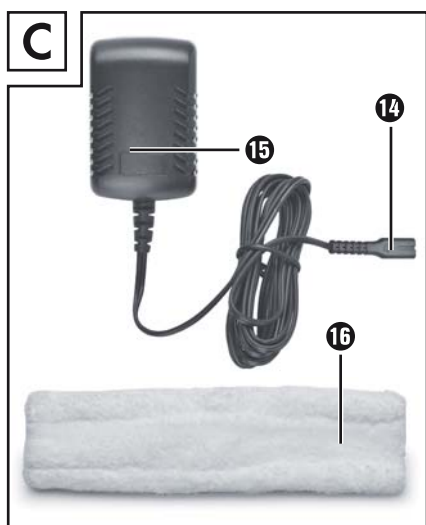
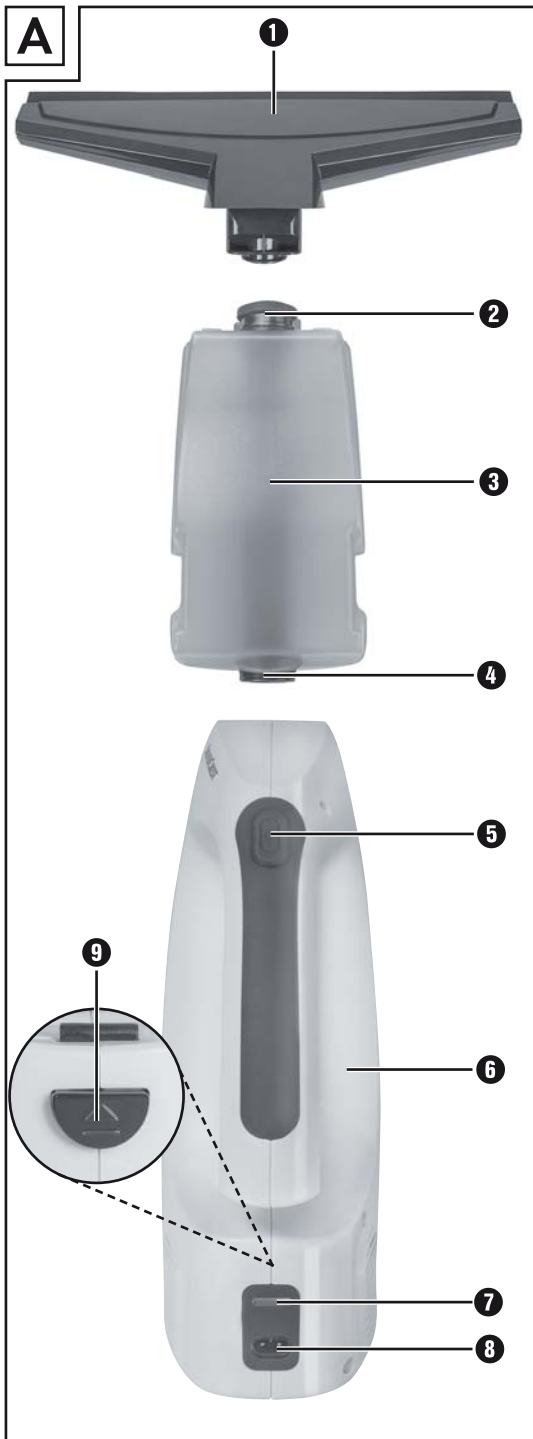

Contents

Introduction	2
Proper use	2
Package contents	2
Appliance description	2
Technical details	2
Safety instructions	3
Prior to first use	6
Assembling the appliance	6
Operation	6
Cleaning	6
Vacuuming	6
Charging the appliance	6
Cleaning and care	7
Cleaning the spray bottle	7
Washing the microfibre cover	7
Cleaning the appliance	7
Storage	8
Troubleshooting	8
Disposal	9
Kompernass Handels GmbH warranty	9
Service	10
Importer	10

Introduction

Congratulations on the purchase of your new appliance.

You have selected a high-quality product. The operating instructions are a constituent of this product. They contain important information about safety, use and disposal. Before using the product, familiarise yourself with all operating and safety instructions. Use this product only as described and only for the specified areas of application. Please also pass these operating instructions on to any future owner(s).

Proper use

The product is to be used exclusively for simultaneously squeegeeing and vacuuming water from smooth surfaces such as windows. This appliance is intended exclusively for use in domestic households. Not to be used for commercial purposes.

Package contents

Cordless Window Vacuum Cleaner
Charger
Spray bottle
2 Microfibre cover
Operating instructions

NOTE

Check the contents for completeness and damage directly after unpacking. Contact Customer Services if necessary.

Appliance description

- 1 Vacuum attachment
- 2 Nozzle
- 3 Dirt container
- 4 Slanted side of the blue rod
- 5 On/Off switch
- 6 Motor unit
- 7 Control lamp
- 8 Charging socket
- 9 Release button
- 10 Wiping attachment
- 11 Spray nozzle
- 12 Positioning ring
- 13 Water container
- 14 Connecting jack
- 15 Charger
- 16 Microfibre cover

Technical details

Charger

Input: 100 - 240 V ~, 50/60 Hz, 0.2 A

Output: 5.5 V  direct current, 0.6 A

Manufacturer: Zhongshan FuDuo Transformer Manufacturing Co., Ltd.

Type designation: DK5-055-0600-EU

Protection class: II / 

Appliance

Power consumption: 12 W

Input voltage/current: 5.5 V  600 mA

Battery working voltage: 3.7 V     

Batteries: Lithium ion battery 1300 mAh

Operating time with full battery charge: approx. 24 min.

Charging time

for empty battery: approx. 2.5 hours

Protection class: IPX4

(protection against all-round splashes)

Safety instructions

DANGER – RISK OF ELECTRICAL SHOCK!

- ▶ Do not charge or use the appliance outdoors.
- ▶ Never use the appliance if the cable, plug or casing are damaged.
- ▶ To avoid risks, arrange to have damaged power cables and/or plugs replaced as soon as possible by a qualified specialist.
- ▶ Have all repairs carried out by a specialist workshop. Under no circumstances should you open the appliance yourself. Repairs that are not carried out by a specialist workshop could lead to physical injuries.
- ▶ Before switching on the appliance, make sure that the mains voltage corresponds to the voltage indicated in the technical data for the appliance.
- ▶ Never touch the power supply or the appliance with wet or damp hands.
- ▶ Do not use the power supply with an extension cable; connect the power adapter directly to a power socket.



Do not use the charger outside!



NEVER immerse the appliance in water or other liquids!
You could receive a fatal electric shock if residual liquids come into contact with live components during operation.

⚠ WARNING – RISK OF INJURY!

- ▶ Do not change any accessories while the appliance is switched on.
- ▶ Do not use the appliance for vacuuming up sharp objects or broken glass.
- ▶ Never vacuum up burning matches, glowing ashes or cigarette butts.
- ▶ Do not use the appliance for vacuuming up chemical products, stone dust, gypsum, cement or similar particles.
- ▶ This appliance is not suitable for use with inflammable and explosive substances or chemical and aggressive liquids.
- ▶ Always store the appliance indoors. To prevent accidents, keep the appliance in a dry location when not in use.
- ▶ Under extreme conditions, leaks in the battery cells may occur. In the event that battery fluid comes into contact with skin or eyes, the affected area must be rinsed off with water immediately. Contact a physician.
- ▶ This appliance may be used by children aged 8 over and by persons with reduced physical, sensory or mental capabilities or lack of experience and knowledge, provided that they are under supervision or have been told how to use the appliance safely and are aware of the potential risks.
- ▶ Children must not play with the appliance.
- ▶ Cleaning and user maintenance tasks may not be carried out by children unless they are supervised.

CAUTION – PROPERTY DAMAGE!

- ▶ Use only accessories recommended by the manufacturer.
- ▶ The mains adapter may not be used for other purposes.
- ▶ Always grip the power plug to disconnect the appliance from the power supply.
- ▶ Do not place the appliance next to radiators, ovens or other heated devices or surfaces.
- ▶ Always make certain that the ventilation slits are not obstructed. A blocked ventilation circuit can result in overheating and damage to the appliance.
- ▶ This product contains rechargeable batteries. Do not throw the batteries into a fire and do not subject them to high temperatures. There is a risk of explosion!
- ▶ Do not use the mains adapter for a different product and do not attempt to charge this appliance with a different mains adapter. Use only the mains adapter supplied with this appliance.
- ▶ Never try to recharge non-rechargeable batteries.

Prior to first use

Assembling the appliance

- 1) Remove all packaging materials from the appliance.
- 2) Push the vacuum attachment **1** onto the motor unit **6**.

NOTE

- ▶ The appliance batteries are not charged on delivery. Before using the appliance for the first time, the batteries must be charged for 2.5 hours.

- 3) Charge the appliance (see Chapter "Charging the appliance").

The appliance is now ready for use.

Operation

ATTENTION! DAMAGE TO PROPERTY!

- ▶ Do not use foaming, corrosive, aggressive, abrasive or chemical cleaning agents. These can damage the appliance.

Cleaning

- 1) Set the tip of the spray nozzle **11** to STREAM (jet) or SPRAY (fine water mist).
- 2) Attach the spray nozzle **11** to the wiping attachment **10**.
- 3) Place the positioning ring **12** over the tube and push it into the wiping attachment **10** so that it clicks into place. The spray nozzle **11** is now enclosed by the wiping attachment **10** and the positioning ring **12**.
- 4) Fill the spray bottle with water and, if desired, with a cleaning agent suitable for window cleaning **13**.
- 5) Screw the spray nozzle **11** with the fitted wiping attachment **10** onto the spray bottle **13**.
- 6) Pull the microfibre attachment **16** over the retainer on the wiping attachment **10** and secure it with the velcro fastener.
- 7) Spray the surface that you wish to clean.
- 8) Using the microfibre attachment, **16** wipe over the sprayed areas and loosen any stubborn dirt.

Vacuuming

- 1) Press the on/off switch **5**. The indicator light **7** lights up red.

NOTE

- ▶ If the indicator light **7** flashes red during use, this indicates that the appliance needs to be charged (see chapter on "Charging the appliance").

- 2) Move the blade of the vacuum attachment **1** slowly from **top to bottom** across the wet surfaces. The moisture is removed and sucked into the dirt container **3**.

NOTE

- ▶ Never drag the blade sideways across wet surfaces. Doing so prevents the water from being vacuumed up; instead, it runs off the side of the blade.

- 3) After you have finished a section, always start again at the top.

ATTENTION! DAMAGE TO PROPERTY!

- ▶ Only continue working until the MAX mark on the dirt container **3** is reached. Then switch off the appliance and empty the dirt container **3**:
Remove the plug on the dirt container **3**.
Pour away the dirty water and reclose the dirt container **3**. You can then resume working.
- 4) Once the entire surface is dry, press the on/off switch **5** again to switch the appliance off. The indicator light **7** goes out.
 - 5) If necessary, dry off any streaks or remaining moisture on the surface with a dry cloth.

Charging the appliance

NOTE

- ▶ Ensure that the appliance is switched off before starting to charge the batteries.

- To charge the appliance, connect the charger **15** to a mains socket and insert the connecting jack **14** into the charging socket **8** on the motor unit **6**. The indicator light **7** lights up red. When the appliance is fully charged, the indicator light **7** lights up green.

NOTE

- ▶ Only recharge the batteries when the suction power of the appliance is noticeably weaker and the red indicator light **7** is flashing red.

Cleaning and care

⚠ DANGER – ELECTRIC SHOCK!

- ▶ Prior to cleaning, disconnect the appliance from the charger **15**! Risk of electric shock!

ATTENTION! DAMAGE TO PROPERTY!

- ▶ Do not use abrasive or aggressive cleaning materials. These could damage the surface of the appliance!

Cleaning the spray bottle

- Open the spray bottle and empty contents. Remove the microfibre cover **16**. Wipe the components of the spray bottle with a damp cloth; if necessary, use a little mild detergent on the cloth.

Washing the microfibre cover

- 🧺 **60** The microfibre cover **16** can be machine-washed at 60°C. Do not use any fabric conditioner as this significantly reduces the cleaning power of the microfibres.



Do not bleach the microfibre cover **16**!



Do not tumble dry the microfibre cover **16**!



Do not iron the microfibre cover **16**!

Material: 85% polyester / 15% cotton

Cleaning the appliance

For thorough cleaning, disassemble the appliance:

- 1) Press the ridged area on the underside of vacuum attachment **1** and pull the vacuum attachment **1** off the appliance. Clean the vacuum attachment **1** with a damp cloth. If required, use some mild detergent on the cloth.
- 2) Press the release button **9** and remove the dirt container **3** from the motor unit **6**. Turn the blue nozzle **2** at the top end of the dirt container **3** slightly anticlockwise and lift it off. Now you can pull the blue rod downwards out of the dirt container **3**. Rinse the dirt container **3** with fresh water and, if necessary, with a mild detergent.
- 3) Wipe the motor unit **6** off with a damp cloth. If required, use some mild detergent on the cloth. Dry the motor unit **6**.
- 4) Then reassemble the appliance:
 - Push the blue rod back into the dirt container **3**. Make sure that you insert the blue rod correctly: the slanting side of the blue rod **4** must be aligned with the slanted side of the dirt container **3**:

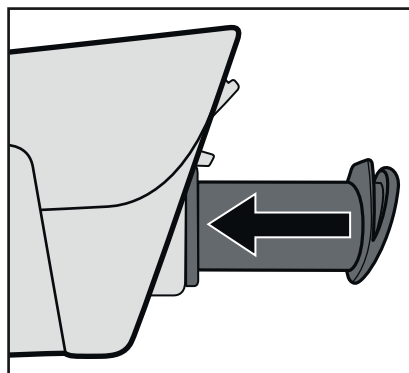

- Fix the blue rod back in place with the nozzle ②. Ensure that the sealing rings are correctly inserted.
 - Replace the dirt container ③ on the motor unit ⑥ by pushing the front part into the motor unit ⑥ and then pushing the rear part downwards so that the dirt container ③ clicks firmly into place.
 - Push the vacuum attachment ① onto the motor unit ⑥.
- Wipe the charger ⑫ with a damp cloth. Ensure that the charger ⑫ is completely dry before reconnecting it to the mains.

Storage

- Store the cleaned appliance in a clean, dust-free and dry location.

Troubleshooting

Defect	Cause	Solution
The appliance is not working.	The appliance is not charged.	Charge the appliance.
	The appliance is defective.	Contact Customer Services.
Streaks keep appearing during cleaning.	The blade is dirty.	Clean the blade.
	The blade is worn.	Remove the blade sideways from the vacuum attachment ①. Moisten the blade at the round end with water or detergent, turn it over and push it back into the vacuum attachment ①.
	Too much cleaning agent has been added.	Use less cleaning agent.
The spray bottle does not work.	There is no water/cleaning agent in the spray bottle.	Refill the spray bottle with water/cleaning agent.
	The spray bottle is defective.	Contact Customer Services.
	The tip of the spray bottle is set to OFF.	Turn the tip to SPRAY or STREAM.

If the malfunction cannot be corrected with the above suggestions, or if you have found some other kind of malfunction, please contact our Customer Service.

Disposal

NOTE

- ▶ The integrated rechargeable battery in this appliance cannot be removed for disposal.



Never dispose of the appliance in the normal domestic waste. This product is subject to the provisions of European Directive 2012/19/EU.

Dispose of the appliance via an approved disposal company or your municipal waste facility. Please observe the currently applicable regulations. Please contact your waste disposal centre if you are in any doubt.

Kompernass Handels GmbH warranty

Dear Customer,

This appliance has a 3-year warranty valid from the date of purchase. If this product has any faults, you, the buyer, have certain statutory rights. Your statutory rights are not restricted in any way by the warranty described below.

Warranty conditions

The validity period of the warranty starts from the date of purchase. Please keep your original receipt in a safe place. This document will be required as proof of purchase.

If any material or production fault occurs within three years of the date of purchase of the product, we will either repair or replace the product for you at our discretion. This warranty service is dependent on you presenting the defective appliance and the proof of purchase (receipt) and a short written description of the fault and its time of occurrence.

If the defect is covered by the warranty, your product will either be repaired or replaced by us. The repair or replacement of a product does not signify the beginning of a new warranty period.

Warranty period and statutory claims for defects

The warranty period is not prolonged by repairs effected under the warranty. This also applies to replaced and repaired components. Any damage and defects present at the time of purchase must be reported immediately after unpacking. Repairs carried out after expiry of the warranty period shall be subject to a fee.

Scope of the warranty

This appliance has been manufactured in accordance with strict quality guidelines and inspected meticulously prior to delivery.

The warranty covers material faults or production faults. The warranty does not extend to product parts subject to normal wear and tear or fragile parts such as switches, batteries, baking moulds or parts made of glass.

The warranty does not apply if the product has been damaged, improperly used or improperly maintained. The directions in the operating instructions for the product regarding proper use of the product are to be strictly followed. Uses and actions that are discouraged in the operating instructions or which are warned against must be avoided.

This product is intended solely for private use and not for commercial purposes. The warranty shall be deemed void in cases of misuse or improper handling, use of force and modifications/repairs which have not been carried out by one of our authorised Service centres.

Warranty claim procedure

To ensure quick processing of your case, please observe the following instructions:

- Please have the till receipt and the item number (e.g. IAN 12345) available as proof of purchase.
- You will find the item number on the type plate, an engraving on the front page of the instructions (bottom left), or as a sticker on the rear or bottom of the appliance.
- If functional or other defects occur, please contact the service department listed either by **telephone** or by **e-mail**.
- You can return a defective product to us free of charge to the service address that will be provided to you. Ensure that you enclose the proof of purchase (till receipt) and information about what the defect is and when it occurred.



You can download these instructions along with many other manuals, product videos and software on www.lidl-service.com.

Service

GB Service Great Britain

Tel.: 0871 5000 720 (£ 0.10/Min.)

E-Mail: kompernass@lidl.co.uk

IE Service Ireland

Tel.: 1890 930 034

(0,08 EUR/Min., (peak))

(0,06 EUR/Min., (off peak))

E-Mail: kompernass@lidl.ie

IAN 280643

Importer

Please note that the following address is not the service address. Please use the service address provided in the operating instructions.

KOMPERNASS HANDELS GMBH

BURGSTRASSE 21

44867 BOCHUM

GERMANY

www.kompernass.com

Indholdsfortegnelse

Indledning	12
Anvendelsesområde	12
Pakkens indhold	12
Beskrivelse af produktet	12
Tekniske data	12
Sikkerhedsanvisninger	13
Før første brug	16
Samling af produktet	16
Betjening	16
Rengøring	16
Opsugning	16
Opladning af produktet	16
Rengøring og vedligeholdelse	17
Rengøring af sprayflasken	17
Vask af mikrofiberovertræk	17
Rengøring af produktet	17
Opbevaring	18
Afhjælpning af fejl	18
Bortskaffelse	19
Garanti for Kompernass Handels GmbH	19
Service	20
Importør	20

Indledning

Tillykke med købet af dit nye produkt.

Du har dermed valgt et produkt af høj kvalitet. Betjeningsvejledningen er en del af dette produkt. Den indeholder vigtige informationer om sikkerhed, anvendelse og bortskaffelse. Du bedes sætte dig ind i alle produktets betjenings- og sikkerhedsanvisninger før brug. Brug kun produktet som beskrevet og kun til de angivne anvendelsesområder. Lad vejledningen følge med produktet, hvis du giver det videre til andre.

Anvendelsesområde

Dette produkt er udelukkende beregnet til aftørring og samtidig opsugning af vand på glatte overflader, som f.eks. vinduer. Dette produkt er udelukkende beregnet til anvendelse i private husholdninger. Det må ikke anvendes i erhvervs-mæssig sammenhæng.

Pakkens indhold

Batteridreven vinduesrensers

Oplader

Sprayflaske

2 Mikrofiberovertræk

Betjeningsvejledning

BEMÆRK

Kontrollér lige efter udpakningen, at alle dele er leveret med og ikke er beskadigede. Henvend dig til Service ved behov.

Beskrivelse af produktet

- 1 Opsugningsstykke
- 2 Lukkestuds
- 3 Smudsbeholder
- 4 Skrå side på blå stang
- 5 Tænd-/slukknop
- 6 Motordel
- 7 Kontrollampe
- 8 Ladestik
- 9 Frigørelsesknop
- 10 Aftørringsstykke
- 11 Sprayhoved
- 12 Fikserring
- 13 Vandtank
- 14 Forbindelsesstik
- 15 Oplader
- 16 Mikrofiberovertræk

Tekniske data

Oplader

Indgang: 100 - 240 V ~, 50 / 60 Hz, 0,2 A

Udgang: 5,5 V  jævnstrøm, 0,6 A

Producent: Zhongshan FuDuo Transformer Manufacturing Co., Ltd.

Typebetegnelse: DK5-055-0600-EU



Beskyttelsesklasse: II / 

Vinduesskraber

Effektforbrug: 12 W

Indgangsspænding/-strøm: 5,5 V  600 mA

Genopladeligt batteri -

arbejdsspænding: 3,7 V   

Genopladeligt batteri: Lithium-ion batteri 1300 mAh

Driftstid ved fuldt opladet batteri: ca. 24 min.

Opladningstid ved tomt batteri: ca. 2,5 time.

Beskyttelsesart: IPX4

(Beskyttelse mod vandsprøjt fra alle sider)

Sikkerhedsanvisninger

FARE – ELEKTRISK STØD!

- ▶ Oplad og brug ikke dette produkt udendørs.
- ▶ Brug aldrig produktet, hvis ledningen, stikket eller kabinettet er beskadiget.
- ▶ Hvis strømstikket eller ledningen er beskadiget, skal det/den straks udskiftes af en autoriseret reparatør, så farlige situationer undgås.
- ▶ Lad kun reparationer udføre af et specialværksted. Åbn aldrig selv produktet. Indgreb, som ikke er udført af et specialværksted, kan føre til personskader.
- ▶ Kontrollér, at spændingen, som er angivet i de tekniske data til produktet, er i overensstemmelse med netspændingen, før du tænder produktet.
- ▶ Rør ikke ved strømforsyningen eller produktet med våde eller fugtige hænder.
- ▶ Brug ikke strømforsyningen sammen med en forlængerledning, men sæt strømforsyningen direkte i en stikkontakt.



Brug ikke ladeapparatet udendørs!



- ▶ Læg aldrig produktet ned i vand eller andre væsker! Det kan være livsfarligt på grund af elektrisk stød, hvis der kommer væskerester på spændingsførende dele under brug.

⚠ ADVARSEL – FARE FOR PERSONSKADER!

- ▶ Udskift ikke tilbehørsdele, mens produktet er i brug.
- ▶ Brug ikke produktet til opsugning af spidse genstande eller glasskår.
- ▶ Sug aldrig brændende tændstikker, aske med gløder eller cigaretskod op.
- ▶ Brug ikke produktet til opsugning af kemiske produkter, stenstøv, gips, cement eller andre lignende partikler.
- ▶ Produktet er ikke egnet til brændbare og eksplosive stoffer eller kemiske og aggressive væsker.
- ▶ Opbevar altid produktet i lukkede rum. Opbevar produktet et tørt sted efter brug for at undgå uheld.
- ▶ Under ekstreme forhold kan batterierne lække. Hvis væsken fra batterierne kommer i kontakt med huden eller øjnene, skal det pågældende sted straks skylles af med rent vand. Opsøg læge.
- ▶ Dette produkt må bruges af børn fra 8 år og derover og af personer med nedsatte fysiske, psykiske, motoriske eller mentale evner eller manglende erfaring og/eller viden, hvis de er under opsyn eller undervises i sikker brug af produktet og de farer, der kan være forbundet med det.
- ▶ Børn må ikke lege med produktet.
- ▶ Rengøring og brugervedligeholdelse må ikke udføres af børn uden opsyn.

OBS – MATERIELLE SKADER!

- ▶ Brug kun tilbehørsdele, som anbefales af producenten.
- ▶ Strømforsyningen må ikke bruges til andre formål.
- ▶ Hold altid på stikket og ikke i ledningen, når du vil trække stikket ud af stikkontakten.
- ▶ Stil ikke produktet ved siden af radiatorer, bageovne eller andre opvarmede apparater eller flader.
- ▶ Sørg altid for, at udluftningsspalterne ikke er blokerede. En blokeret luftcirkulation kan medføre overophedning og skader på produktet.
- ▶ Dette produkt indeholder genopladelige batterier. Smid ikke batterierne i åben ild, og udsæt dem ikke for høje temperaturer. Fare for eksplosion!
- ▶ Brug ikke strømforsyningen til andre produkter, og forsøg ikke at oplade med en anden oplader. Brug kun strømforsyningen, som er leveret sammen med dette produkt.
- ▶ Prøv aldrig på at genoplade batterier, der ikke kan genoplades.

Før første brug

Samling af produktet

- 1) Fjern alle emballeringsmaterialer fra produktet.
- 2) Sæt opsugningsstykket ① på motordelen ⑥.

BEMÆRK

- ▶ Produktet leveres med uopladet batteri. Før produktet bruges første gang, skal batteriet oplades i 2,5 timer.
- 3) Lad produktet op (se kapitlet "Opladning af produktet").

Nu er produktet klar til brug.

Betjening

OBS! MATERIELLE SKADER!

- ▶ Brug ikke skummende, ætsende, aggressive, skurende eller kemiske rengøringsmidler. De kan ødelægge produktet.

Rengøring

- 1) Indstil spidsen på sprayhovedet ⑪ på STREAM (stråle) eller SPRAY (fin vandtåge).
- 2) Stik sprayhovedet ⑪ ind i aftøringsstykket ⑩.
- 3) Træk fikserringen ⑫ over slangen, og sæt den på aftøringsstykket ⑩, så den klikker fast. Sprayhovedet ⑪ er nu omsluttet af aftøringsstykket ⑩ og fikserringen ⑫.
- 4) Fyld vand og eventuelt rengøringsmiddel, der er egnet til vinduer, i sprayflasken ⑬.
- 5) Skru sprayhovedet ⑪ med det påsatte aftøringsstykke ⑩ på sprayflasken ⑬.
- 6) Træk mikrofiverovertrækket ⑭ over holderen på aftøringsstykket ⑩, og sæt det fast med burrebåndslukningen.
- 7) Sprøjt på overfladen, der skal rengøres.
- 8) Tør den sprayede overflade af med mikrofiverovertrækket ⑭ og løsn fastsiddende snavs.

Opsugning

- 1) Tryk på tænd-/slukkontakten ⑤. Kontrollampen ⑦ lyser rødt.

BEMÆRK

- ▶ Hvis kontrollampen ⑦ lyser rødt under arbejdet, betyder det, at produktet skal lades op (se kapitel „Opladning af produktet“).
- 2) Træk langsomt opsugningsstykkets skraber ① hen over de våde flader **oppefra og ned**. Fugten tørres af og samtidig opsuges den i smudsbeholderen ③.

BEMÆRK

- ▶ Træk aldrig skraberens på tværs over de våde flader. Vandet kan ikke opsuges og løber ud på siden af skraberens.
- 3) Start altid oppefra, når du har tørrer en bane af.

OBS! MATERIELLE SKADER!

- ▶ Hold op med at arbejde med produktet, når MAX-markeringen på smudsbeholderen ③ er nået. Sluk for produktet, og tøm smudsbeholderen ③: Åbn proppen på smudsbeholderen ③. Tøm det snavsede vand ud, og luk smudsbeholderen ③ igen. Du kan nu fortsætte arbejdet.
- 4) Når hele fladen er tør, skal du trykke på tænd-/slukknappen igen ⑤ for at slukke produktet. Kontrollampen ⑦ slukkes.
 - 5) Tør eventuelle striber eller rester af fugt på den rengjorte flade af med en tør klud ved behov.

Opladning af produktet

BEMÆRK

- ▶ Sørg for, at produktet er slukket, før opladningen begyndes.

- Start opladningen ved at forbinde opladeren **15** med en stikkontakt, og sæt forbindelsesstikket **14** i ladestikket **8** på motordelen **6**. Kontrollampen **7** lyser rødt. Når produktet er ladet op, lyser kontrollampen **7** grønt.

BEMÆRK

- ▶ Oplad først batterierne igen, når produktets sugeeffekt er væsentligt svagere, og kontrollampen **7** blinker rødt.

Rengøring og vedligeholdelse

⚠ FARE - ELEKTRISK STØD!

- ▶ Afbryd produktet fra opladeren **15** før rengøringen! Der er fare for elektrisk stød!

OBS! MATERIELLE SKADER!

- ▶ Brug ikke skurepulver eller stærke rengøringsmidler. De kan beskadige overfladen!

Rengøring af sprayflasken

- Åbn sprayflasken og tøm den. Tag mikrofiberovertrækket **16** af. Tør sprayflaskens dele af med en fugtig klud. Hæld lidt mildt rengøringsmiddel på kluden ved behov.

Vask af mikrofiberovertræk

-  Mikrofiberovertrækket **16** kan vaskes i vaskemaskine ved 60°. Brug ikke skyllemiddel, da det ødelægger mikrofiberens renssevne.

-  Mikrofiberovertrækket **16** må ikke bleges!

-  Mikrofiberovertrækket **16** må ikke tørres i tørretumbler!

-  Mikrofiberovertrækket **16** må ikke stryges!

Materiale: 85% polyester / 15% nylon

Rengøring af produktet

For at gøre produktet rent skal det skilles ad:

- 1) Tryk på den riflede del på undersiden af opsugningsstykket **1**, og træk opsugningsstykket **1** af produktet. Rengør opsugningsstykket **1** med en fugtig klud. Tilsæt et mildt rengøringsmiddel til kluden ved behov.

Tryk på frigørelsesknappen **9**, og tag smudsbeholderen **3** af motordelen **6**.

Skru den blå lukkestuds **2** på den øverste del af smudsbeholderen **3** en smule mod urets retning, og tag den af. Du kan nu tage den blå stang ud af smudsbeholderen **3** nedefra. Skyl smudsbeholderen **3** med rent vand og et mildt rengøringsmiddel ved behov.

- 2) Tør motordelen **6** af med en fugtig klud. Tilsæt et mildt rengøringsmiddel til kluden ved behov. Tør motordelen **6** af.
- 3) Saml produktet igen:
 - Sæt den blå stang ind i smudsbeholderen **3** igen. Sørg for at sætte den blå stang rigtig ind: den skrå side på den blå stang **4** skal flugte med den skrå side på smudsbeholderen **3**:

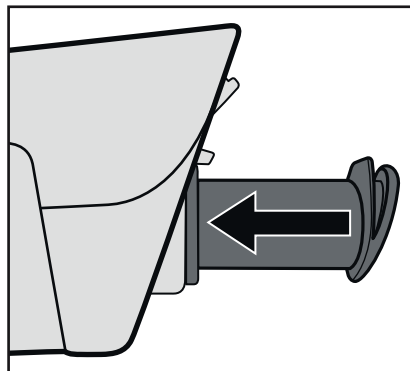

- Fastgør den indsatte blå stang igen med lukkestudsene **2**. Sørg for, at tætningsringene er sat rigtigt i.
- Sæt smudsbeholderen **3** på motordelen **6** ved først at sætte den forreste del ind i motordelen **6** og så trykke den bageste del ned, så smudsbeholderen **3** går i indgreb og sidder fast.
- Sæt opsugningsstykket **1** på motordelen **6**.

- Tør opladeren **15** af med en fugtig klud. Sørg for, at opladeren **15** er helt tør, inden du tilslutter den til strømmen igen.

Opbevaring

- Opbevar det rengjorte produkt på et rent, støvfrit og tørt sted.

Afhjælpning af fejl

Fejl	Årsag	Løsning
Produktet fungerer ikke.	Produktet er ikke ladet op.	Lad produktet op
	Produktet er defekt.	Henvend dig til Service.
Der dannes ofte striber under rengøringen.	Skraberen er snavset.	Rengør skraberen.
	Skraberen er slidt.	Tag skraberen ud af opsugningsstykket 1 fra siden. Fugt skraberen omkring rundingen med vand eller skyllemiddel, og sæt den omvendt på opsugningsstykket 1 .
	Der bruges for meget rengøringsmiddel.	Brug mindre rengøringsmiddel.
Sprayflasken virker ikke.	Der er ingen vand/rengøringsmiddel i sprayflasken.	Hæld nyt vand/rengøringsmiddel i sprayflasken.
	Sprayflasken er defekt.	Henvend dig til Service.
	Spidsen på sprayflasken står på OFF.	Drej spidsen om til SPRAY eller STREAM.

Hvis fejlene ikke kan rettes med ovenstående fejlafhjælpning, eller hvis du finder andre typer fejl, bedes du henvende dig til vores service.

Bortskaffelse



Bortskaf under ingen omstændigheder produktet sammen med det normale husholdningsaffald. Dette produkt er underlagt det europæiske direktiv 2012/19/EU.

Bortskaf produktet via en godkendt bortskaffelsesvirksomhed eller den kommunale genbrugsplads. Følg de aktuelt gældende regler. Henvend dig i tvivlstilfælde til den lokale genbrugsplads.



Emballagen består af miljøvenlige materialer, som kan bortskaffes på de lokale genbrugspladser.

Garanti for Kompernass Handels GmbH

Kære kunde

På dette produkt får du 3 års garanti fra købsdatoen. I tilfælde af mangler ved produktet har du en række juridiske rettigheder i forhold til sælgeren af produktet. Dine juridiske rettigheder forringes ikke af den nedenfor anførte garanti.

Garantibetingelser

Garantiperioden begynder på købsdatoen. Opbevar venligst din originale kvittering et sikkert sted. Dette dokument er nødvendigt for at kunne dokumentere købet.

Hvis der inden for tre år fra købsdatoen for dette produkt opstår en materiale- eller fabrikationsfejl, vil produktet – efter vores valg – blive repareret eller ombyttet gratis for dig. Denne garantiydelse forudsætter, at det defekte produkt og købsbeviset (kvittering) afleveres inden for tre-års-fristen, og der gives en kort skriftlig beskrivelse af, hvori manglen består, og hvornår den er opstået.

Hvis defekten er dækket af vores garanti, får du et repareret eller et nyt produkt retur. Reparation eller ombytning af produktet udløser ikke en ny garantiperiode.

Garantiperiode og juridiske mangelkrav

Garantiperioden forlænges ikke, hvis der gøres brug af garantien. Det gælder også for udskiftede og reparerede dele. Skader og mangler, som eventuelt allerede fandtes ved køb, samt manglende dele, skal anmeldes straks efter udpakningen. Når garantiperioden er udløbet, er reparation af skader betalingspligtig.

Garantiens omfang

Produktet er produceret omhyggeligt efter strenge kvalitetsretningslinjer og testet grundigt inden leveringen.

Garantien dækker materiale- og fabrikationsfejl. Denne garanti omfatter ikke produktdele, der er udsat for normal slitage, og derfor kan betragtes som sliddele, eller for skader på skrøbelige dele, som f.eks. kontakter, batterier, bageforme eller dele som er lavet af glas.

Denne garanti bortfalder, hvis produktet er blevet beskadiget, ikke er forskriftsmæssigt anvendt eller vedligeholdt. For at sikre forskriftsmæssig anvendelse af produktet skal alle anvisninger nævnt i betjeningsvejledningen nøje overholdes. Anvendelsesformål og handlinger, som frarådes eller der advares imod i betjeningsvejledningen, skal ubetinget undgås.

Produktet er kun beregnet til privat og ikke til kommercielt brug. Ved misbrug og uhensigtsmæssig brug, anvendelse af vold og ved indgreb, som ikke er foretaget af vores autoriserede serviceafdeling, bortfalder garantien.

Afvikling af garantiser

For at sikre en hurtig behandling af din anmeldelse bør du følge nedenstående anvisninger:

- Ved alle forespørgsler bedes du have kvitteringen og artikelnummeret (f.eks. IAN 12345) klar som dokumentation for købet.
- Artikelnummeret kan du finde på typeskiltet, som indgravering, på vejledningens forside (nederst til venstre) eller som et klæbemærke på bag- eller undersiden.
- Hvis der opstår funktionsfejl eller øvrige mangler, bedes du først kontakte nedennævnte serviceafdeling **telefonisk** eller **via e-mail**.
- Et produkt, der er registreret som defekt, kan du derefter indsende portofrit til den oplyste serviceadresse med vedlæggelse af købsbevis (kvittering) og en beskrivelse af, hvori manglen består, og hvornår den er opstået.



På www.lidl-service.com kan du downloade denne og mange andre håndbøger, produktvideoer og software.

Service

DK Service Danmark

Tel.: 32 710005

E-Mail: kompernass@lidl.dk

IAN 280643

Importør

Bemærk at den efterfølgende adresse ikke er en serviceadresse. Kontakt først det nævnte servicested.

KOMPERNASS HANDELS GMBH

BURGSTRASSE 21

44867 BOCHUM

GERMANY

www.kompernass.com

Table des matières

Introduction	22
Usage conforme	22
Matériel livré	22
Description de l'appareil	22
Caractéristiques techniques	22
Consignes de sécurité	23
Avant la première mise en service	26
Assemblage de l'appareil	26
Utilisation	26
Nettoyage	26
Aspiration	26
Charger l'appareil	26
Nettoyage et entretien	27
Nettoyer la bouteille de pulvérisation	27
Laver la bonnette microfibras	27
Nettoyage de l'appareil	27
Stockage	28
Dépannage	28
Mise au rebut	29
Garantie de Kompernass Handels GmbH	29
Service après-vente	30
Importateur	30

Introduction

Toutes nos félicitations pour l'achat de votre nouvel appareil.

Ainsi, vous venez d'opter pour un produit de grande qualité. Le mode d'emploi fait partie de ce produit. Il contient des remarques importantes concernant la sécurité, l'usage et la mise au rebut. Avant l'usage du produit, veuillez vous familiariser avec toutes les consignes d'utilisation et de sécurité. N'utilisez le produit que conformément aux consignes et pour les domaines d'utilisation prévus. Si vous cédez le produit à un tiers, remettez-lui également tous les documents.

Usage conforme

Cet appareil sert exclusivement à racler et à aspirer parallèlement l'eau sur des surfaces lisses comme les fenêtres par exemple. Cet appareil est exclusivement réservé à un usage domestique. Veuillez ne pas l'utiliser à des fins professionnelles.

Matériel livré

Nettoyeur de vitres

Chargeur

Bouteille de pulvérisation

2 Bonnette microfibres

Mode d'emploi

REMARQUE

Contrôlez le matériel livré directement après avoir procédé au déballage afin de vous assurer que tout est complet et que rien n'a été endommagé. Si nécessaire, veuillez vous adresser au service après-vente.

Description de l'appareil

- 1 Buse d'aspiration
- 2 Tubulure de fermeture
- 3 Réservoir d'eau sale
- 4 Côté incliné de la tige bleue
- 5 Commutateur Marche/Arrêt
- 6 Bloc-moteur
- 7 Voyant de contrôle
- 8 Douille de chargement
- 9 Touche de déverrouillage
- 10 Extension d'essuyage
- 11 Pulvérisateur
- 12 Bague de fixation
- 13 Réservoir à eau
- 14 Fiche de connexion
- 15 Chargeur
- 16 Bonnette microfibres

Caractéristiques techniques

Chargeur

Entrée : 100 - 240 V ~, 50 / 60 Hz, 0,2 A

Sortie : 5,5 V  courant continu, 0,6 A

Fabricant : Zhongshan FuDuo Transformer Manufacturing Co., Ltd.

Désignation du type : DK5-055-0600-EU

Classe de protection : II / 

Appareil

Puissance absorbée : 12 W

Tension/courant d'entrée : 5,5 V  600 mA

Accu - Tension de service : 3,7 V   

Batterie : batterie lithium-ion 1300 mAh

Durée de service avec une batterie entièrement chargée : env. 24 min.

Temps de charge de la batterie vide : env. 2,5 heures.

Type de protection : IPX4

(Protection contre les projections d'eau de tous les côtés)

Consignes de sécurité

DANGER - RISQUE D'ÉLECTROCUTION !

- ▶ Ne pas charger ou utiliser cet appareil à l'extérieur.
- ▶ Ne jamais utiliser l'appareil avec le cordon, la fiche ou le boîtier endommagé.
- ▶ Faites immédiatement remplacer une fiche secteur ou un câble d'alimentation endommagé(e) par des spécialisés agréés, pour éviter tous risques.
- ▶ Confiez les réparations uniquement à un atelier spécialisé. L'appareil ne doit être ouvert en aucune circonstance. Toutes les interventions qui ne sont pas réalisées par une entreprise spécialisée, peuvent entraîner des blessures.
- ▶ Avant d'allumer l'appareil, assurez-vous que la tension indiquée dans les caractéristiques techniques de l'appareil correspond à la tension du secteur.
- ▶ Ne manipulez pas le bloc d'alimentation ou l'appareil les mains humides ou mouillées.
- ▶ N'utilisez pas le bloc d'alimentation avec une rallonge mais branchez le bloc secteur directement dans une prise murale.



N'utilisez pas le chargeur à l'extérieur !



Ne jamais plonger l'appareil dans de l'eau ou d'autres liquides ! Il y a danger de mort par électrocution si des résidus de liquide entrent en contact avec des pièces sous tension pendant le fonctionnement.

⚠ ATTENTION - RISQUE DE BLESSURE !

- ▶ Ne changez pas d'accessoire alors que l'appareil est en service.
- ▶ N'utilisez pas l'appareil pour aspirer des objets pointus ou des tessons de verre.
- ▶ N'aspirez jamais des allumettes allumées, de la cendre incandescente ou des mégots de cigarette.
- ▶ N'utilisez pas l'appareil pour aspirer des produits chimiques, de la poussière de pierre, du plâtre, du ciment ou toute autre particule analogue.
- ▶ L'appareil n'est pas adapté pour des substances inflammables et explosives ou des liquides chimiques et agressifs.
- ▶ Entreposez toujours l'appareil dans des locaux fermés. Pour éviter les accidents, conservez l'appareil dans un endroit sec après utilisation.
- ▶ Si l'appareil est soumis à des contraintes extrêmes, des fuites peuvent se produire dans les cellules de la batterie. En cas de contact du liquide avec la peau ou les yeux, nettoyez immédiatement la zone concernée à l'eau claire et rincez abondamment. Consultez ensuite un médecin.
- ▶ Cet appareil ne doit pas être utilisé par des enfants de moins de 8 ans ni par des personnes ayant des capacités physiques, mentales et sensorielles réduites ou qui n'ont pas l'expérience et les connaissances nécessaires, à moins qu'elles ne soient sous la surveillance d'une personne responsable de leur sécurité ou qu'elles aient reçu de cette personne des directives concernant l'utilisation de l'appareil et qu'elles comprennent les dangers pouvant en résulter.
- ▶ Ne pas laisser les enfants jouer avec l'appareil.
- ▶ Il est interdit aux enfants de nettoyer ou d'entretenir l'appareil sans surveillance.

ATTENTION - DÉGÂTS MATÉRIELS !

- ▶ Utilisez uniquement les accessoires recommandés par le fabricant.
- ▶ Le bloc d'alimentation secteur ne doit pas être utilisé à d'autres fins.
- ▶ Maintenez toujours la fiche secteur pour débrancher l'appareil de l'alimentation électrique.
- ▶ Ne placez pas l'appareil à proximité de radiateurs, de fours ou d'autres appareils ou surfaces chauffés.
- ▶ Veillez à ce que les fentes d'aération soient toujours dégagées. Lorsque la circulation de l'air est gênée, l'appareil risque de surchauffer et d'être endommagé.
- ▶ Ce produit contient une batterie rechargeable. Ne jetez pas les batteries dans le feu et ne les exposez pas à des températures élevées. Risque d'explosion !
- ▶ N'utilisez pas le bloc d'alimentation pour un autre produit et n'essayez pas de charger cet appareil à l'aide d'un autre chargeur. Utilisez exclusivement le bloc d'alimentation fourni avec cet appareil.
- ▶ N'essayez jamais de recharger des batteries non rechargeables.

Avant la première mise en service

Assemblage de l'appareil

- 1) Retirez tous les matériaux d'emballage de l'appareil.
- 2) Placez la buse d'aspiration ❶ sur le bloc-moteur ❷.

REMARQUE

- ▶ L'appareil est livré avec une batterie non chargée. Avant la première utilisation de l'appareil, la batterie doit être préalablement chargée pendant 2,5 heures.
- 3) Chargez l'appareil (voir chapitre «Charger l'appareil»).

L'appareil est maintenant prêt à l'emploi.

Utilisation

ATTENTION ! RISQUE DE DÉGÂTS MATÉRIELS !

- ▶ N'utilisez pas de produits de nettoyage moussants, agressifs, abrasifs ou chimiques. Il peut en résulter des dommages sur l'appareil.

Nettoyage

- 1) Placez la pointe du vaporisateur ❶ sur STREAM (jet) ou sur SPRAY (fine nébulisation d'eau).
- 2) Placez le pulvérisateur ❶ dans l'extension d'essuyage ❷.
- 3) Enfillez la bague de fixation ❸ sur le flexible et fixez-la sur l'extension d'essuyage ❷, de manière à ce qu'elle s'enclenche. Maintenant, le pulvérisateur ❶ est retenu par l'extension d'essuyage ❷ et la bague de fixation ❸.
- 4) Remplissez la bouteille de pulvérisation d'eau et le cas échéant, d'un produit de nettoyage adapté ❹.
- 5) Tournez le pulvérisateur ❶ avec l'extension d'essuyage ❷ en place sur la bouteille de pulvérisation ❹.
- 6) Passez la bonnette microfibras ❺ par-dessus le support sur l'extension d'essuyage ❷ et fixez-la avec la fermeture velcro.
- 7) Pulvérisez les surfaces à nettoyer.

- 8) Essuyez les surfaces pulvérisées avec la bonnette microfibras ❺ et éliminez la saleté incrustée.

Aspiration

- 1) Appuyez sur le commutateur Marche/Arrêt ❶. Le voyant de contrôle ❷ s'allume en rouge.

REMARQUE

- ▶ Si le voyant de contrôle ❷ clignote en rouge, ceci indique que l'appareil doit être chargé (voir chapitre "Charger l'appareil").
- 2) Déplacez les lèvres de la buse d'aspiration ❶ lentement **de haut en bas** sur les surfaces humides. L'humidité est absorbée et aspirée en même temps dans le réservoir d'eau sale ❸.

REMARQUE

- ▶ Ne déplacez jamais la lèvre latéralement sur les surfaces humides. L'eau ne peut alors pas être aspirée et s'écoule de la lèvre latéralement.
- 3) Débutez toujours en haut lorsque vous avez séché une bande.

ATTENTION ! RISQUE DE DÉGÂTS MATÉRIELS !

- ▶ Utilisez l'appareil jusqu'à ce que le repère MAX du réservoir d'eau sale ❸ soit atteint. Éteignez alors l'appareil et videz le réservoir d'eau sale ❸ : Ouvrez le bouchon du réservoir d'eau sale ❸. Videz l'eau sale et refermez le réservoir d'eau sale ❸. Vous pouvez reprendre le travail.
- 4) Une fois la surface complète sèche, appuyez à nouveau sur le commutateur Marche/Arrêt ❶ pour éteindre l'appareil. Le voyant de contrôle ❷ s'éteint.
 - 5) Si nécessaire, essuyez d'éventuelles traces ou restes d'humidité sur la surface traitée avec un chiffon sec.

Charger l'appareil

REMARQUE

- ▶ Assurez-vous que l'appareil est arrêté avant de commencer à charger.

- Pour charger l'appareil, branchez le chargeur **15** dans une prise de courant et branchez la fiche de connexion **14** dans la douille de chargement **8** sur le bloc moteur **6**.
L'indicateur de contrôle **7** s'allume en rouge. Lorsque l'appareil est chargé, le voyant de contrôle **7** est vert.

REMARQUE

- ▶ Ne rechargez la batterie qu'à partir du moment où la puissance d'aspiration de l'appareil faiblit sensiblement et le voyant de contrôle **7** clignote en rouge.

Nettoyage et entretien

⚠ DANGER - RISQUE D'ÉLECTROCUTION !

- ▶ Séparez l'appareil du chargeur **15** avant tout nettoyage ! Risque d'électrocution !

ATTENTION ! RISQUE DE DÉGÂTS MATÉRIELS !

- ▶ N'utilisez pas de produit nettoyant abrasif ou agressif. Ceux-ci peuvent en effet endommager la surface !

Nettoyer la bouteille de pulvérisation

- Ouvrez la bouteille de pulvérisation et videz-la. Retirez la bonnette microfibras **16**.
Essuyez avec un chiffon sec les parties de la bouteille de pulvérisation, ajoutez si nécessaire un peu de produit de nettoyage doux sur le chiffon.

Laver la bonnette microfibras

-  Vous pouvez laver la bonnette microfibras **16** à 60°C à la machine à laver. N'utilisez cependant pas d'assouplissant, ce dernier réduisant fortement la force de nettoyage des microfibras.

-  Ne pas blanchir la bonnette microfibras **16** !

-  Ne pas mettre la bonnette microfibras **16** au sèche-linge !

-  Ne pas repasser la bonnette microfibras **16** !

Matière : Matériau : 85% polyester / 15% nylon

Nettoyage de l'appareil

Pour bien nettoyer l'appareil, démontez-le.

- 1) Appuyez la surface cannelée sur le dessous de la buse d'aspiration **1** et retirez la buse d'aspiration **1** de l'appareil. Nettoyez la buse d'aspiration **1** à l'aide d'un chiffon humide. Si nécessaire, versez un peu de liquide vaisselle doux sur le chiffon.
- 2) Appuyez sur la touche de déverrouillage **9** et retirez le réservoir d'eau sale **3** du bloc-moteur **6**.
Tournez légèrement la tubulure de fermeture **2** bleue située sur l'extrémité supérieure du réservoir d'eau sale **3** dans le sens contraire aux aiguilles d'une montre et soulevez-la. Vous pouvez maintenant retirer la tige bleue vers le bas du réservoir d'eau sale **3**. Rincez le réservoir d'eau sale **3** à l'eau claire, et si nécessaire avec un produit de nettoyage doux.
- 3) Essuyez le bloc-moteur **6** à l'aide d'un chiffon humide. Si nécessaire, versez un peu de liquide vaisselle doux sur le chiffon. Séchez bien le bloc-moteur **6**.
- 4) Assemblez à nouveau l'appareil :
 - Introduisez à nouveau la tige bleue dans le réservoir d'eau sale **3**.
Veillez à ce que la tige bleue soit correctement positionnée : le côté incliné de la tige bleue **4** doit présenter le même niveau que l'inclinaison du réservoir d'eau sale **3** :

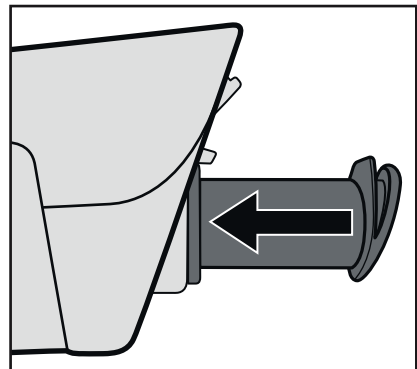

- Fixez à nouveau la tige bleue avec la tubulure de fermeture ②. Veillez à ce que les bagues d'étanchéité soient correctement positionnées.
- Placez le réservoir d'eau sale ③ sur le bloc-moteur ⑥ en poussant d'abord la partie avant dans le bloc-moteur ⑥ et en appuyant ensuite la partie arrière vers le bas de manière à ce que le réservoir d'eau sale ③ s'enclenche.
- Placez la buse d'aspiration ① sur le bloc-moteur ⑥.
- Essayez le chargeur ⑮ à l'aide d'un chiffon humide. Assurez-vous que le chargeur ⑮ soit entièrement sec, avant de le raccorder à nouveau au secteur.

Stockage

- Conservez l'appareil nettoyé dans un endroit sec, propre et exempt de poussières.

Dépannage

Erreur	Cause	Solution
L'appareil ne fonctionne pas.	L'appareil n'est pas chargé.	Chargez l'appareil.
	L'appareil est défectueux.	Adressez-vous au service après-vente.
Des traces apparaissent toujours lors du nettoyage.	La lèvre du racleur est sale.	Nettoyez la lèvre du racleur.
	La lèvre du racleur est usée.	Retirez la lèvre du racleur latéralement de la buse d'aspiration ①. Humidifiez la lèvre du racleur au niveau de l'arrondi avec un peu d'eau ou de produit de nettoyage et glissez-la à nouveau dans le sens inverse dans la buse d'aspiration ①.
	Le produit de nettoyage est surdosé.	Utilisez un peu moins de produit de nettoyage.
La bouteille de pulvérisation ne fonctionne pas.	Il n'y a pas d'eau/ de liquide de nettoyage dans la bouteille de pulvérisation.	Remplissez la bouteille de pulvérisation d'eau fraîche/de liquide de nettoyage frais.
	La bouteille de pulvérisation est défectueuse.	Adressez-vous au service après-vente.
	La tête de la bouteille de pulvérisation est placée sur OFF.	Tournez la tête sur SPRAY ou STREAM.

Si vous ne parvenez pas à remédier aux pannes à l'aide des indications données ci-dessus ou si vous constatez d'autres types de pannes, veuillez vous adresser à notre service après-vente.

Mise au rebut

REMARQUE

- La batterie intégrée dans cet appareil ne peut pas être retirée pour être mise au rebut.



Ne jamais jeter l'appareil avec les ordures ménagères. Ce produit est assujéti à la directive européenne 2012/19/EU.



Éliminez l'appareil par l'intermédiaire d'une entreprise de traitement des déchets autorisée ou via le service de recyclage de votre commune.



Le produit recyclable doit être trié ou rapporté dans un point de collecte pour être recyclé.

Garantie de Kompernass Handels GmbH

Chère cliente, cher client,

Cet appareil est garanti 3 ans à partir de la date d'achat. Si ce produit venait à présenter des vices, vous disposez de droits légaux face au vendeur de ce produit. Vos droits légaux ne sont pas restreints par notre garantie présentée ci-dessous.

Conditions de garantie

La période de garantie débute à la date de l'achat. Veuillez bien conserver le ticket de caisse d'origine. Ce document servira de preuve d'achat.

Si dans un délai de trois ans suivant la date d'achat de ce produit, un vice de matériel ou de fabrication venait à apparaître, le produit sera réparé ou remplacé gratuitement par nos soins, selon notre choix. Cette prestation de garantie nécessite dans un délai de trois ans la présentation de l'appareil défectueux et du justificatif d'achat (ticket de caisse) ainsi que la description brève du vice et du moment de son apparition.

Si le vice est couvert par notre garantie, vous recevrez le produit réparé ou un nouveau produit en retour. Aucune nouvelle période de garantie ne débute avec la réparation ou l'échange du produit.

Période de garantie et réclamation légale pour vices cachés

L'exercice de la garantie ne prolonge pas la période de garantie. Cette disposition s'applique également aux pièces remplacées ou réparées. Les dommages et vices éventuellement déjà présents à l'achat doivent être signalés immédiatement après le débailage. Toute réparation survenant après la période sous garantie fera l'objet d'une facturation.

Étendue de la garantie

L'appareil a été fabriqué avec soin conformément à des directives de qualité strictes et consciencieusement contrôlé avant sa livraison.

La prestation de garantie est valable pour des vices de matériel et de fabrication. Cette garantie ne s'étend pas aux pièces du produit qui sont exposées à une usure normale et peuvent de ce fait être considérées comme pièces d'usure, ni aux détériorations de pièces fragiles, par ex. connecteur, accu, moules ou pièces en verre.

Cette garantie devient caduque si le produit est détérioré, utilisé ou entretenu de manière non conforme. Toutes les instructions listées dans le manuel d'utilisation doivent être exactement respectées pour une utilisation conforme du produit. Des buts d'utilisation et actions qui sont déconseillés dans le manuel d'utilisation, ou dont vous êtes avertis doivent également être évités.

Le produit est uniquement destiné à un usage privé et ne convient pas à un usage professionnel.

La garantie est annulée en cas d'entretien incorrect et inapproprié, d'usage de la force et en cas d'intervention non réalisée par notre centre de service après-vente agréé.

Procédure en cas de garantie

Afin de garantir un traitement rapide de votre demande, veuillez suivre les indications suivantes :

- Veuillez avoir à portée de main pour toutes questions le ticket de caisse et la référence article (par ex. IAN 12345) en tant que justificatif de votre achat.
- Vous trouverez la référence sur la plaque signalétique, une gravure, sur la page de garde de votre manuel d'utilisation (en bas à gauche) ou sous forme d'autocollant au dos ou sur le dessous.
- Si des erreurs de fonctionnement ou d'autres vices venaient à apparaître, veuillez d'abord contacter le département service clientèle cité ci-dessous par **téléphone** ou **par e-mail**.
- Vous pouvez ensuite retourner un produit enregistré comme étant défectueux en joignant le ticket de caisse et en indiquant en quoi consiste le vice et quand il est survenu, sans devoir l'affranchir à l'adresse de service après-vente communiquée.



Sur www.lidl-service.com, vous pouvez télécharger ce manuel ainsi que beaucoup d'autres, des vidéos produit et logiciels.

Service après-vente

FR Service France

Tel.: 0800 919270

E-Mail: kompennass@lidl.fr

BE Service Belgique

Tel.: 070 270 171 (0,15 EUR/Min.)

E-Mail: kompennass@lidl.be

IAN 280643

Importateur

Veuillez tenir compte du fait que l'adresse suivante n'est pas une adresse de service après-vente. Veuillez d'abord contacter le service mentionné.

KOMPENASS HANDELS GMBH

BURGSTRASSE 21

44867 BOCHUM

GERMANY

www.kompennass.com

Inhoud

Inleiding	32
Gebruik in overeenstemming met bestemming	32
Inhoud van het pakket	32
Productbeschrijving	32
Technische gegevens	32
Veiligheidsvoorschriften	33
Voor de eerste ingebruikname	36
Apparaat monteren	36
Bedienen	36
Reinigen	36
Wegzuigen	36
Apparaat opladen	36
Reiniging en onderhoud	37
Sproeiflacon reinigen	37
Microvezelovertrek wassen	37
Apparaat reinigen	37
Opbergen	38
Problemen oplossen	38
Afvoeren	39
Garantie van Kompernaß Handels GmbH	39
Service	40
Importeur	40

Inleiding

Hartelijk gefeliciteerd met de aankoop van uw nieuwe apparaat.

U hebt hiermee gekozen voor een hoogwaardig product. De gebruiksaanwijzing maakt deel uit van dit product. Deze bevat belangrijke aanwijzingen voor veiligheid, gebruik en afvoeren. Maak u vertrouwd met alle bedienings- en veiligheidsaanwijzingen voordat u het product in gebruik neemt. Gebruik het product uitsluitend op de voorgescreven wijze en voor de aangegeven doeleinden. Geef alle documenten mee als u het product doorgeeft aan een derde.

Gebruik in overeenstemming met bestemming

Dit apparaat dient uitsluitend voor het wissen en gelijktijdig wegzuigen van water op gladde oppervlakken, bijv. ramen. Dit apparaat is uitsluitend bestemd voor gebruik in privéhuishoudens. Gebruik het apparaat niet bedrijfsmatig.

Inhoud van het pakket

Accu raamreiniger
Oplader
Sproeiflacon
2 Microvezelovertrek
Gebruiksaanwijzing

OPMERKING

Controleer de inhoud van het pakket direct na het uitpakken op volledigheid en schade. Neem zo nodig contact op met de klantenservice.

Productbeschrijving

- 1 Zuigmond
- 2 Sluitsteun
- 3 Vuilreservoir
- 4 Schuine kant van de blauwe staaf
- 5 Aan-/uitknop
- 6 Motorblok
- 7 Indicatielampje
- 8 Oplaadaansluiting
- 9 Ontgrendelknop
- 10 Wissel
- 11 Sproeikop
- 12 Fixeerring
- 13 Waterreservoir
- 14 Verbindingsstekker
- 15 Oplader
- 16 Microvezelovertrek

Technische gegevens

Lader

Ingang: 100 - 240 V ~, 50 / 60 Hz, 0,2 A

Uitgang: 5,5 V  gelijkstroom, 0,6 A

Fabrikant: Zhongshan FuDuo Transformer Manufacturing Co., Ltd.





Type-aanduiding: DK5-055-0600-EU

Beschermingsklasse: II / 

Apparaat

Opgenomen vermogen: 12 W

Ingangsspanning/-stroom: 5,5 V  600 mA

Accu - werkspanning: 3,7 V    

Accu: lithium-ionaccu 1300 mAh

Bedrijfstijd bij volle acculading: ca. 24 min.

Oplaadtijd bij lege accu: ca. 2,5 uur

Beschermingsklasse: IPX4

(bescherming tegen spatwater van alle kanten)

Veiligheidsvoorschriften

GEVAAR - ELEKTRISCHE SCHOK!

- ▶ Laad of gebruik dit apparaat niet in de openlucht.
- ▶ Gebruik het apparaat nooit wanneer snoer, stekker of behuizing beschadigd is.
- ▶ Laat beschadigde stekkers of snoeren onmiddellijk vervangen door geautoriseerd vakkundig personeel, om risico's te vermijden.
- ▶ Laat reparaties alleen uitvoeren door een reparatiewerkplaats. Open in geen geval zelf het apparaat. Ingrepen, die niet zijn uitgevoerd door een gespecialiseerd bedrijf, kunnen letsel tot gevolg hebben.
- ▶ Let er vóór het inschakelen van het apparaat op, dat de in de technische gegevens van het apparaat aangegeven spanning overeenkomt met de netspanning.
- ▶ Pak de netvoedingsadapter of het apparaat niet vast met natte of vochtige handen.
- ▶ Gebruik voor de netvoedingsadapter geen verlengsnoer, maar sluit de netvoedingsadapter rechtstreeks aan op een stopcontact.



Gebruik de oplader niet in de openlucht!



Dompel het apparaat nooit onder in water of in andere vloeistoffen! Er kan levensgevaar ontstaan door een elektrische schok, wanneer bij gebruik vloeistoffen in aanraking komen met delen onder spanning.

⚠ WAARSCHUWING - LETSELGEVAAR!

- ▶ Verwissel de hulpstukken niet als het apparaat in werking is.
- ▶ Gebruik het apparaat niet voor het opzuigen van scherpe voorwerpen of glasscherven.
- ▶ Zuig nooit brandende lucifers, smeulende as of sigarettenpeuken op.
- ▶ Gebruik het apparaat niet voor het opzuigen van chemische producten, steengruis, gips, cement of andere vergelijkbare deeltjes.
- ▶ Het apparaat is niet geschikt voor ontvlambare en explosieve stoffen of chemische en agressieve vloeistoffen.
- ▶ Berg het apparaat altijd op in gesloten ruimtes. Berg, om ongelukken te voorkomen, het apparaat na gebruik op een droge plek op.
- ▶ Onder extreme omstandigheden kunnen de accucellen gaan lekken. Als accuvloeistof met de huid of de ogen in aanraking komt, dient de betreffende plek onmiddellijk met schoon water te worden uit- of afgespoeld. Raadpleeg een dokter.
- ▶ Dit apparaat mag worden gebruikt door kinderen vanaf 8 jaar en door personen met beperkte fysieke, zintuiglijke of geestelijke vermogens of gebrek aan ervaring of kennis, mits ze onder toezicht staan of over het veilige gebruik van het product zijn geïnstrueerd en de daaruit resulterende gevaren hebben begrepen.
- ▶ Kinderen mogen niet met het apparaat spelen.
- ▶ Kinderen mogen zonder toezicht geen reiniging en gebruikersonderhoud uitvoeren.

LET OP - MATERIËLE SCHADE!

- ▶ Gebruik alleen door de fabrikant aanbevolen accessoires.
- ▶ De netvoedingsadapter mag niet voor andere doeleinden worden gebruikt.
- ▶ Pak altijd de stekker vast om het apparaat los te koppelen van de stroomvoorziening.
- ▶ Leg het apparaat niet bij radiatoren, ovens of andere hete apparaten of oppervlakken.
- ▶ Zorg dat de ventilatiesleuven altijd vrij zijn. Een geblokkeerde luchtcirculatie kan oververhitting en beschadiging van het apparaat tot gevolg hebben.
- ▶ Dit product bevat oplaadbare accu. Gooi de accu niet in het vuur en stel ze niet bloot aan hoge temperaturen. Er bestaat explosiegevaar!
- ▶ Gebruik de netvoedingsadapter niet voor een ander product en probeer niet om dit apparaat met een ander oplaadstation op te laden. Gebruik alleen de netvoedingsadapter die met het apparaat is meegeleverd.
- ▶ Probeer nooit batterijen die niet herlaadbaar zijn weer op te laden.

Voor de eerste ingebruikname

Apparaat monteren

- 1) Verwijder alle verpakkingsmaterialen van het apparaat.
- 2) Schuif de zuigmond **1** op het motorblok **6**.

OPMERKING

- ▶ Het apparaat wordt geleverd met ongeladen accu. Voor het eerste gebruik van het apparaat moet de accu 2,5 uur worden opgeladen.
- 3) Laad het apparaat op (zie het hoofdstuk "Apparaat opladen").

Nu is het apparaat gereed voor gebruik.

Bedienen

LET OP! MATERIËLE SCHADE!

- ▶ Gebruik geen schuimende, bijtende, agresieve, schurende of chemische schoonmaakmiddelen. Deze kunnen het apparaat beschadigen.

Reinigen

- 1) Stel de punt van de sproeikop **11** in op STREAM (straal) of SPRAY (fijne waternevel).
- 2) Steek de sproeikop **11** in de wisser **10**.
- 3) Duw de fixeerring **12** over de slang en steek hem op de wisser **10**, zodat hij vastklikt. De wisser **10** en de fixeerring **12** liggen nu om de sproeikop **11**.
- 4) Vul de sproeiflacon met water en eventueel een voor het reinigen van ramen geschikt schoonmaakmiddel **13**.
- 5) Draai de sproeikop **11** met bevestigde wisser **10** op de sproeiflacon **13**.
- 6) Trek de microvezelovertrek **15** over de houder van de wisser **10** en maakt hem vast met het klittenband.
- 7) Besproei de te reinigen oppervlakken.
- 8) Veeg met de microvezelovertrek **15** over de besproeide oppervlakken en maak daarbij het vastzittende vuil los.

Wegzuigen

- 1) Druk op de aan-/uitknop **5**. Het indicatielampje **7** gaat rood branden.

OPMERKING

- ▶ Als tijdens het werken het indicatielampje **7** rood knippert, betekent dit dat het apparaat moet worden opgeladen (zie het hoofdstuk "Apparaat opladen").
- 2) Beweeg de wegzuiglip van de zuigmond **1** langzaam van **boven naar beneden** over de natte oppervlakken. Het vocht wordt weggezogen en tegelijkertijd in het vuilreservoir **3** gezogen.

OPMERKING

- ▶ Beweeg de wegzuiglip nooit zijdelings over de natte oppervlakken. Het water kan dan niet worden weggezogen en loopt zijdelings uit de wegzuiglip.
- 3) Begin steeds weer van boven af aan wanneer u een baan hebt drooggezogen.

LET OP! MATERIËLE SCHADE!

- ▶ Werk slechts zo lang met het apparaat tot de MAX-markering van het vuilreservoir **3** is bereikt. Zet het apparaat dan uit en leeg het vuilreservoir **3**:
Open de stop van het vuilreservoir **3**.
Verwijder het vuile water en sluit het vuilreservoir **3** weer. Daarna kunt u verder werken.
- 4) Wanneer het volledige oppervlak droog is, drukt u nogmaals op de aan-/uitknop **5** om het apparaat uit te zetten. Het indicatielampje **7** dooft.
 - 5) Veeg zo nodig eventuele strepen of resterend vocht op het behandelde oppervlak af met een droge doek.

Apparaat opladen

OPMERKING

- ▶ Vergewis u ervan dat het apparaat is uitgeschakeld voordat u met opladen begint.

- Sluit de oplader **15** aan op een stopcontact en steek de verbindingsstekker **14** in de oplaad-aansluiting **8** op het motorblok **6** om het apparaat op te laden. Het indicatielampje **7** gaat rood branden. Als het apparaat opgeladen is, brandt het indicatielampje **7** groen.

OPMERKING

- ▶ Laad de accu pas weer op als het zuigvermogen van het apparaat merkbaar zwakker wordt en het indicatielampje **7** rood knippert.

Reiniging en onderhoud

⚠ GEVAAR - ELEKTRISCHE SCHOK!

- ▶ Koppel het apparaat altijd los van de oplader **15** alvorens het schoon te maken! Er bestaat gevaar voor een elektrische schok!

LET OP! MATERIËLE SCHADE!

- ▶ Gebruik geen schurende of bijtende schoonmaakmiddelen. Deze kunnen de oppervlakken beschadigen!

Sproeiflacon reinigen

- Open de sproeiflacon en leeg deze. Neem de microvezelovtrek **16** van de houder van de wisser. Veeg de onderdelen van de sproeiflacon af met een vochtige doek, doe zo nodig wat mild schoonmaakmiddel op de doek.

Microvezelovtrek wassen

-  De microvezelovtrek **16** kunt u op 60° in de wasmachine wassen. Gebruik echter geen wasverzachter, omdat dit de reinigingskracht van de microvezels sterk vermindert.

-  De microvezelovtrek **16** niet bleken!

-  De microvezelovtrek **16** niet in de droger drogen!

-  De microvezelovtrek **16** niet strijken!

Materiaal: 85% polyester / 15% nylon

Apparaat reinigen

Haal het apparaat uit elkaar om het grondig te reinigen:

- 1) Druk op het geribbelde vlak aan de onderkant van de zuigmond **1** en trek de zuigmond **1** van het apparaat af. Reinig de zuigmond **1** met een vochtige doek. Breng zo nodig wat mild schoonmaakmiddel aan op de doek.
- 2) Druk op de ontgrendelknop **9** en neem het vuilreservoir **3** van het motorblok **6** af. Draai de blauwe sluitsteen **2** op het bovenuiteinde van het vuilreservoir **3** een beetje tegen de wijzers van de klok in en neem hem van het reservoir af. U kunt nu de blauwe staaf naar onderen uit het vuilreservoir **3** trekken. Spoel het vuilreservoir **3** met schoon water en zo nodig een mild schoonmaakmiddel.
- 3) Veeg het motorblok **6** af met een vochtige doek. Breng zo nodig wat mild schoonmaakmiddel aan op de doek. Droog het motorblok **6** af.
- 4) Zet daarna het apparaat weer in elkaar:
 - Steek de blauwe staaf weer in het vuilreservoir **3**. Let erop dat u de blauwe staaf correct aanbrengt: de schuine kant van de blauwe staaf **4** moet gelijkliggen met de schuine kant van het vuilreservoir **3**:

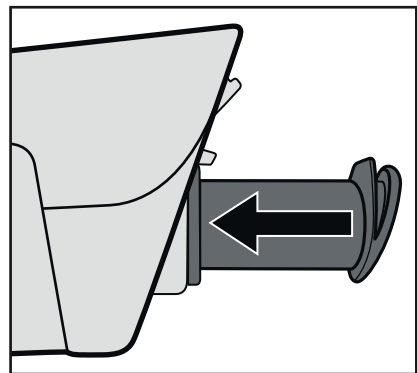

- Zet de geplaatste blauwe staaf weer vast met de sluitsteun ②. Let erop dat de afdichtingsringen correct zijn aangebracht.
- Plaats het vuilreservoir ③ op het motorblok ⑥ door het voorste deel eerst in het motorblok ⑥ te schuiven en daarna het achterste deel omlaag te drukken, zodat het vuilreservoir ③ vastklikt.
- Schuif de zuigmond ① op het motorblok ⑥.

- Veeg de oplader ⑮ af met een vochtige doek. Zorg ervoor dat de oplader ⑮ volledig droog is, voordat u deze weer op het lichtnet aansluit.

Opbergen

- Berg het schoongemaakte apparaat op een schone, stofvrije en droge plaats op.

Problemen oplossen

Probleem	Oorzaak	Oplossing
Het apparaat werkt niet.	Het apparaat is niet opgeladen.	Laad het apparaat op.
	Het apparaat is defect.	Neem contact op met de klantenservice.
Bij het reinigen vormen zich steeds opnieuw strepen.	De wegzuiglip is vuil.	Reinig de wegzuiglip.
	De wegzuiglip is versleten.	Trek de wegzuiglip zijwaarts uit de zuigmond ①. Bevochtig de wegzuiglip bij de ronding met water of afwasmiddel en schuif deze omgekeerd weer in de zuigmond ①.
	Er is te veel schoonmaakmiddel gebruikt.	Gebruik wat minder schoonmaakmiddel.
De sproeiflacon werkt niet.	Er is geen water/schoonmaakmiddel in de sproeiflacon.	Doe nieuw water/schoonmaakmiddel in de sproeiflacon.
	De sproeiflacon is defect.	Neem contact op met de klantenservice.
	De sproeikop van de sproeiflacon staat op OFF.	Draai de sproeikop naar SPRAY of STREAM.

Neem contact op met de klantenservice, als de storingen met de bovenstaande aanwijzingen niet verholpen kunnen worden, of indien u andere storingen constateert.

Afvoeren

OPMERKING

- ▶ De geïntegreerde accu van dit apparaat kan niet worden verwijderd voor afzonderlijke afvalverwerking.



Gooi het apparaat in geen geval weg bij het gewone huisvuil. Dit product voldoet aan de Europese richtlijn 2012/19/EU.

Voer het apparaat af via een erkend afvalverwerkingsbedrijf of via uw gemeentereiniging. Neem de momenteel geldende voorschriften in acht. Neem bij twijfel contact op met de verantwoordelijke instantie.



De verpakking bestaat uit milieuvriendelijke materialen, die u via de plaatselijke recyclepunten kunt afvoeren.

Garantie van Kompernaß Handels GmbH

Geachte klant,

U hebt op dit apparaat 3 jaar garantie vanaf de aankoopdatum. In geval van gebreken in dit product hebt u wettelijke rechten tegenover de verkoper van het product. Deze wettelijke rechten worden door onze hierna beschreven garantie niet beperkt.

Garantievoorwaarden

De garantieperiode geldt vanaf de datum van aankoop. Bewaar de originele kassabon. U hebt de bon nodig als bewijs van aankoop.

Als er binnen drie jaar vanaf de aankoopdatum van dit product een materiaal- of fabricagefout optreedt, wordt het product door ons – naar onze keuze – voor u kosteloos gerepareerd of vervangen. Voorwaarde voor deze garantie is dat binnen de termijn van drie jaar het defecte apparaat en het aankoopbewijs (kassabon) worden overlegd en dat kort wordt omschreven waaruit het gebrek bestaat en wanneer het is opgetreden.

Wanneer het defect door onze garantie wordt gedekt, krijgt u het gerepareerde product of een nieuw product retour. Met de reparatie of vervanging van het product begint er geen nieuwe garantieperiode.

Garantieperiode en wettelijke aanspraken bij gebreken

De garantieperiode wordt door deze waarborg niet verlengd. Dat geldt ook voor vervangen en gerepareerde onderdelen. Eventueel al bij aankoop aanwezige schade en gebreken moeten meteen na het uitpakken worden gemeld. Voor reparaties na afloop van de garantieperiode worden kosten in rekening gebracht.

Garantieomvang

Het apparaat is op basis van strenge kwaliteitsnormen met de grootst mogelijke zorg vervaardigd en voorafgaand aan de levering nauwkeurig gecontroleerd.

De garantie geldt voor materiaal- of fabricagefouten. Deze garantie geldt niet voor productonderdelen die blootstaan aan normale slijtage en derhalve als aan slijtage onderhevige onderdelen kunnen worden aangemerkt, of voor beschadigingen aan breekbare onderdelen, bijv. schakelaars, accu's, bakvormen of onderdelen die van glas zijn gemaakt.

Deze garantie vervalt wanneer het product is beschadigd, ondeskundig is gebruikt of is gerepareerd. Voor deskundig gebruik van het product moeten alle in de gebruiksaanwijzing beschreven aanwijzingen precies worden opgevolgd. Gebruiksdoeleinden en handelingen die in de gebruiksaanwijzing worden afgeraden of waarvoor wordt gewaarschuwd, moeten beslist worden vermeden.

Het product is uitsluitend bestemd voor privégebruik en niet voor bedrijfsmatige doeleinden. Bij verkeerd gebruik en ondeskundige behandeling, bij gebruik van geweld en bij reparaties die niet door ons erkend servicefiliaal zijn uitgevoerd, vervalt de garantie.

Afhandeling bij een garantiekwestie

Voor een snelle afhandeling van uw aanvraag neemt u de volgende aanwijzingen in acht:

- Houd voor alle aanvragen de kassabon en het artikelnummer (bijv. IAN 12345) als aankoopbewijs bij de hand.
- Het artikelnummer vindt u op het typeplaatje, in het product gegraveerd, op de titelpagina van de gebruiksaanwijzing (linksonder) of als sticker op de achter- of onderkant van het product.
- Als er fouten in de werking of andere gebreken optreden, neemt u eerst contact op met de hierna genoemde serviceafdeling, **telefonisch** of **via e-mail**.
- Een als defect geregistreerd product kunt u dan zonder portokosten naar het aan u doorgegeven serviceadres sturen. Voeg het aankoopbewijs (kassabon) bij en vermeld waaruit het gebrek bestaat en wanneer het is opgetreden.



Op www.lidl-service.com kunt u deze en vele andere handboeken, productvideo's en software downloaden

Service

NL Service Nederland
Tel.: 0900 0400223 (0,10 EUR/Min.)
E-Mail: kompernass@lidl.nl

BE Service België
Tel.: 070 270 171 (0,15 EUR/Min.)
E-Mail: kompernass@lidl.be

IAN 280643

Importeur

Let op: het volgende adres is geen serviceadres.
Neem eerst contact op met het opgegeven serviceadres.

KOMPERNASS HANDELS GMBH
BURGSTRASSE 21
44867 BOCHUM
GERMANY
www.kompernass.com

Inhaltsverzeichnis

Einleitung	42
Bestimmungsgemäßer Gebrauch	42
Lieferumfang	42
Gerätebeschreibung	42
Technische Daten	42
Sicherheitshinweise	43
Vor der ersten Inbetriebnahme	46
Gerät zusammenbauen	46
Bedienen	46
Reinigen	46
Absaugen	46
Gerät aufladen	46
Reinigung und Pflege	47
Sprühflasche reinigen	47
Mikrofaserbezug waschen	47
Gerät reinigen	47
Aufbewahrung	48
Fehlerbehebung	48
Entsorgung	49
Garantie der Kompernaß Handels GmbH	49
Service	50
Importeur	50

Einleitung

Herzlichen Glückwunsch zum Kauf Ihres neuen Gerätes.

Sie haben sich damit für ein hochwertiges Produkt entschieden. Die Bedienungsanleitung ist Bestandteil dieses Produkts. Sie enthält wichtige Hinweise für Sicherheit, Gebrauch und Entsorgung. Machen Sie sich vor der Benutzung des Produkts mit allen Bedien- und Sicherheitshinweisen vertraut. Benutzen Sie das Produkt nur wie beschrieben und für die angegebenen Einsatzbereiche. Händigen Sie alle Unterlagen bei Weitergabe des Produkts an Dritte mit aus.

Bestimmungsgemäßer Gebrauch

Dieses Gerät dient ausschließlich dem Abziehen und gleichzeitigem Absaugen von Wasser auf glatten Flächen, z.B. Fenstern. Dieses Gerät ist ausschließlich für die Benutzung in privaten Haushalten bestimmt. Benutzen Sie es nicht gewerblich.

Lieferumfang

Akku-Fenstersauger

Ladegerät

Sprühflasche

2 x Mikrofaserbezug

Bedienungsanleitung

HINWEIS

Kontrollieren Sie den Lieferumfang direkt nach dem Auspacken auf Vollständigkeit und Beschädigungen. Wenden Sie sich, wenn nötig, an den Service.

Gerätebeschreibung

- 1 Absaugaufsatz
- 2 Verschlussstutzen
- 3 Schmutzbehälter
- 4 schräge Seite des blauen Stabes
- 5 Ein-/Aus-Schalter
- 6 Motorblock
- 7 Kontrollleuchte
- 8 Ladebuchse
- 9 Entriegelungstaste
- 10 Wischaufsatz
- 11 Sprühkopf
- 12 Fixierring
- 13 Wasserbehälter
- 14 Verbindungsstecker
- 15 Ladegerät
- 16 Mikrofaserbezug

Technische Daten

Ladegerät

Eingang: 100 - 240 V ~, 50 / 60 Hz, 0,2 A

Ausgang: 5,5 V  Gleichstrom, 0,6 A

Hersteller: Zhongshan FuDuo Transformer Manufacturing Co., Ltd.

Typenbezeichnung: DK5-055-0600-EU

Schutzklasse: II / 

Gerät

Leistungsaufnahme: 12 W

Eingangsspannung/-strom: 5,5 V  600 mA

Akku - Arbeitsspannung: 3,7 V 

Akku: Lithium Ionen Akku 1300 mAh

Betriebszeit bei voller Akkuladung: ca. 24 Min

Ladezeit bei leerem Akku: ca. 2,5 Std.

Schutzart: IPX4

(Schutz gegen allseitiges Spritzwasser)

Sicherheitshinweise

GEFAHR - ELEKTRISCHER SCHLAG!

- ▶ Laden bzw. verwenden Sie dieses Gerät nicht im Freien.
- ▶ Das Gerät niemals gebrauchen, wenn Kabel, Stecker oder Gehäuse beschädigt sind.
- ▶ Lassen Sie beschädigte Netzstecker oder Netzkabel sofort von autorisiertem Fachpersonal austauschen, um Gefährdungen zu vermeiden.
- ▶ Lassen Sie Reparaturen nur von einer Fachwerkstatt durchführen. Öffnen Sie unter keinen Umständen selbst das Gerät. Eingriffe, die nicht durch einen Fachbetrieb vorgenommen wurden, können zu Verletzungen führen.
- ▶ Überzeugen Sie sich vor dem Einschalten des Gerätes, dass die in den technischen Daten des Gerätes verzeichnete Spannung der Netzspannung entspricht.
- ▶ Fassen Sie das Netzteil oder das Gerät nicht mit nassen oder feuchten Händen an.
- ▶ Verwenden Sie das Netzteil nicht mit einem Verlängerungskabel, sondern verbinden Sie das Netzteil direkt mit einer Steckdose.



Benutzen Sie das Ladegerät nicht im Freien!



Tauchen Sie das Gerät niemals in Wasser oder andere Flüssigkeiten! Hier kann Lebensgefahr durch elektrischen Schlag entstehen, wenn im Betrieb Flüssigkeitsreste auf spannungsführende Teile gelangen.

⚠️ WARNUNG - VERLETZUNGSGEFAHR!

- ▶ Wechseln Sie keine Zubehörteile aus, wenn das Gerät in Betrieb ist.
- ▶ Benutzen Sie das Gerät nicht zum Aufsaugen von spitzen Gegenständen oder Glasscherben.
- ▶ Niemals brennende Streichhölzer, glimmende Asche oder Zigarettenstummel aufsaugen.
- ▶ Gebrauchen Sie das Gerät nicht zum Aufsaugen von chemischen Produkten, Steinstaub, Gips, Zement, oder anderen ähnlichen Partikeln.
- ▶ Das Gerät ist nicht für entflammbare und explosive Stoffe oder chemische und aggressive Flüssigkeiten geeignet.
- ▶ Lagern Sie das Gerät immer in geschlossenen Räumen. Um Unfälle zu verhindern, bewahren Sie das Gerät nach Gebrauch an einem trockenen Ort auf.
- ▶ Unter extremen Bedingungen können Leckagen an den Akkuzellen auftreten. Bei Kontakt der Flüssigkeit mit Haut oder Augen ist die betreffende Stelle sofort mit sauberem Wasser aus- bzw. abzuspülen. Suchen Sie einen Arzt auf.
- ▶ Dieses Gerät kann von Kindern ab 8 Jahren und darüber sowie von Personen mit verringerten physischen, sensorischen oder mentalen Fähigkeiten oder Mangel an Erfahrung und Wissen benutzt werden, wenn sie beaufsichtigt oder bezüglich des sicheren Gebrauchs des Gerätes unterwiesen wurden und die daraus resultierenden Gefahren verstehen.
- ▶ Kinder dürfen nicht mit dem Gerät spielen.
- ▶ Reinigung und Benutzer-Wartung dürfen nicht von Kindern ohne Beaufsichtigung durchgeführt werden.

ACHTUNG - SACHSCHADEN!

- ▶ Verwenden Sie nur Zubehörteile, die vom Hersteller empfohlen werden.
- ▶ Das Netzteil darf nicht für andere Zwecke benutzt werden.
- ▶ Fassen Sie immer den Netzstecker an, um das Gerät von der Stromversorgung zu trennen.
- ▶ Stellen Sie das Gerät nicht neben Heizkörpern, Backöfen oder anderen erhitzten Geräten oder Flächen ab.
- ▶ Achten Sie immer darauf, dass die Lüftungsschlitze frei sind. Ein blockierter Luftkreislauf kann zur Überhitzung und Beschädigung des Gerätes führen.
- ▶ Dieses Produkt enthält wiederaufladbare Akkus. Werfen Sie die Akkus nicht ins Feuer und setzen Sie sie nicht hohen Temperaturen aus. Es besteht Explosionsgefahr!
- ▶ Benutzen Sie das Netzteil nicht für ein anderes Produkt und versuchen Sie nicht, dieses Gerät mittels einer anderen Ladestation aufzuladen. Verwenden Sie nur das mit diesem Gerät gelieferte Netzteil.
- ▶ Versuchen Sie niemals, nicht wiederaufladbare Batterien aufzuladen.

Vor der ersten Inbetriebnahme

Gerät zusammenbauen

- 1) Entfernen Sie alle Verpackungsmaterialien vom Gerät.
- 2) Schieben Sie den Absaugaufsatz **1** auf den Motorblock **6**.

HINWEIS

- Das Gerät wird mit nicht geladenem Akku geliefert. Vor dem ersten Gebrauch des Gerätes ist der Akku zunächst für 2,5 Stunden zu laden.

- 3) Laden Sie das Gerät auf (siehe Kapitel „Gerät aufladen“).

Das Gerät ist nun betriebsbereit.

Bedienen

ACHTUNG! SACHSCHADEN!

- Benutzen Sie keine schäumenden, ätzenden, aggressiven, scheuernden oder chemischen Reinigungsmittel. Diese können das Gerät beschädigen.

Reinigen

- 1) Stellen Sie die Spitze des Sprühkopfes **11** auf STREAM (Strahl) oder SPRAY (feiner Wassernebel).
- 2) Stecken Sie den Sprühkopf **11** in den Wischaufsatz **10**.
- 3) Stülpen Sie den Fixierring **12** über den Schlauch und stecken Sie ihn auf den Wischaufsatz **10**, so dass er einrastet. Der Sprühkopf **11** ist nun vom Wischaufsatz **10** und Fixierring **12** umschlossen.
- 4) Füllen Sie Wasser und gegebenenfalls ein zum Fensterreinigen geeignetes Reinigungsmittel in den Wasserbehälter **13**.
- 5) Drehen Sie den Sprühkopf **11** mit aufgesetztem Wischaufsatz **10** auf den Wasserbehälter **13**.
- 6) Ziehen Sie den Mikrofaserbezug **16** über die Halterung am Wischaufsatz **10** und sichern Sie diesen mit dem Klettverschluss.
- 7) Sprühen Sie die zu reinigenden Flächen ein.
- 8) Wischen Sie mit dem Mikrofaserbezug **16** über die eingesprühten Flächen und lösen Sie dabei den festsitzenden Schmutz.

Absaugen

- 1) Drücken Sie den Ein-/Aus-Schalter **5**. Die Kontrollleuchte **7** leuchtet rot.

HINWEIS

- Falls während des Arbeitens die Kontrollleuchte **7** rot blinkt, zeigt dies an, dass das Gerät geladen werden muss (siehe Kapitel „Gerät aufladen“).

- 2) Führen Sie die Abziehlippe des Absaugaufsatzes **1** langsam von **oben nach unten** über die nassen Flächen. Die Nässe wird abgezogen und gleichzeitig in den Schmutzbehälter **3** gesaugt.

HINWEIS

- Führen Sie die Abziehlippe niemals seitlich über die nassen Flächen. Das Wasser kann so nicht abgesaugt werden und läuft seitlich aus der Abziehlippe.

- 3) Setzen Sie immer wieder oben an, wenn Sie eine Bahn trocken gezogen haben.

ACHTUNG! SACHSCHADEN!

- Arbeiten Sie nur so lange mit dem Gerät, bis die MAX-Markierung des Schmutzbehälters **3** erreicht ist. Stellen Sie dann das Gerät aus und leeren Sie den Schmutzbehälter **3**: Öffnen Sie den Stöpsel am Schmutzbehälter **3**. Leeren Sie das Schmutzwasser aus und verschließen Sie den Schmutzbehälter **3** wieder. Sie können dann weiterarbeiten.

- 4) Wenn die ganze Fläche trocken ist, drücken Sie erneut den Ein-/Aus-Schalter **5**, um das Gerät auszuschalten. Die Kontrollleuchte **7** erlischt.
- 5) Wischen Sie falls nötig eventuelle Streifen oder Feuchtigkeitsreste auf der bearbeiteten Fläche mit einem trockenem Tuch ab.

Gerät aufladen

HINWEIS

- Vergewissern Sie sich, dass das Gerät ausgeschaltet ist, bevor Sie mit dem Laden beginnen.

- Um das Gerät aufzuladen, verbinden Sie das Ladegerät **15** mit einer Netzsteckdose und stecken Sie den Verbindungsstecker **14** in die Ladebuchse **8** am Motorblock **6**. Die Kontrollleuchte **7** leuchtet rot. Wenn das Gerät aufgeladen ist, leuchtet die Kontrollleuchte **7** grün.

HINWEIS

- ▶ Laden Sie den Akku wieder auf, wenn die Saugleistung des Gerätes spürbar schwächer wird und die Kontrollleuchte **7** rot blinkt.

Reinigung und Pflege

⚠ GEFAHR - ELEKTRISCHER SCHLAG!

- ▶ Trennen Sie vor jeder Reinigung das Gerät vom Ladegerät **15**! Es besteht die Gefahr eines elektrischen Schlages!

ACHTUNG! SACHSCHADEN!

- ▶ Verwenden Sie keine scheuernden oder aggressiven Reinigungsmittel. Diese können die Oberfläche beschädigen!

Sprühflasche reinigen

- Öffnen Sie die Sprühflasche und leeren Sie sie aus. Nehmen Sie den Mikrofaserbezug **16** ab. Wischen Sie die Teile der Sprühflasche mit einem feuchten Tuch ab, falls nötig, geben Sie ein mildes Reinigungsmittel auf das Tuch.

Mikrofaserbezug waschen

-  Den Mikrofaserbezug **16** können Sie bei 60° in der Waschmaschine waschen. Benutzen Sie jedoch keinen Weichspüler, da dieser die Reinigungskraft der Mikrofaser stark einschränkt.

-  Den Mikrofaserbezug **16** nicht bleichen!

-  Den Mikrofaserbezug **16** nicht im Trockner trocknen!

-  Den Mikrofaserbezug **16** nicht bügeln!

Material: 85% Polyester / 15% Nylon

Gerät reinigen

Um das Gerät gründlich zu reinigen, nehmen Sie es auseinander:

- 1) Drücken Sie die geriffelte Fläche an der Unterseite des Absaugaufsatz **1** und ziehen Sie den Absaugaufsatz **1** vom Gerät ab. Reinigen Sie den Absaugaufsatz **1** mit einem feuchten Tuch. Bei Bedarf geben Sie ein mildes Reinigungsmittel auf das Tuch.
- 2) Drücken Sie die Entriegelungstaste **9** und nehmen Sie den Schmutzbehälter **3** vom Motorblock **6**. Drehen Sie den blauen Verschlussstutzen **2** am oberen Ende des Schmutzbehälters **3** ein wenig gegen den Uhrzeigersinn und heben Sie ihn ab. Sie können nun den blauen Stab nach unten aus dem Schmutzbehälter **3** ziehen. Spülen Sie den Schmutzbehälter **3** mit klarem Wasser und, falls nötig, einem milden Reinigungsmittel aus.
- 3) Wischen Sie den Motorblock **6** mit einem feuchten Tuch ab. Bei Bedarf geben Sie ein mildes Reinigungsmittel auf das Tuch. Trocknen Sie den Motorblock **6** ab.
- 4) Bauen Sie dann das Gerät wieder zusammen:
 - Stecken Sie den blauen Stab wieder in den Schmutzbehälter **3**. Achten Sie darauf den blauen Stab korrekt einzusetzen: die schräge Seite des blauen Stabes **4** muss die gleiche Flucht haben, wie die Schräge des Schmutzbehälters **3**:

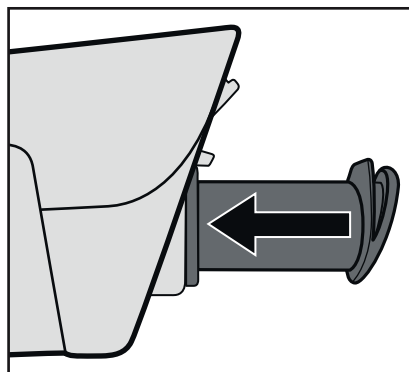

- Fixieren Sie den eingesetzten blauen Stab wieder mit dem Verschlussstutzen **2**. Achten Sie darauf, dass die Dichtungsringe korrekt eingesetzt liegen.
- Setzen Sie den Schmutzbehälter **3** auf den Motorblock **6**, indem Sie den vorderen Teil zuerst in den Motorblock **6** schieben und dann den hinteren Teil nach unten drücken, so dass der Schmutzbehälter **3** einrastet.
- Schieben Sie den Absaugaufsatz **1** auf den Motorblock **6**.

- Wischen Sie das Ladegerät **15** mit einem feuchten Tuch ab. Stellen Sie sicher, dass das Ladegerät **15** wieder vollständig trocken ist, bevor Sie es wieder mit dem Stromnetz verbinden.

Aufbewahrung

- Bewahren Sie das gereinigte Gerät an einem sauberen, staubfreien und trockenen Ort auf.

Fehlerbehebung

Fehler	Ursache	Lösung
Das Gerät funktioniert nicht.	Das Gerät ist nicht aufgeladen.	Laden Sie das Gerät auf.
	Das Gerät ist defekt.	Wenden Sie sich an den Service.
Es bilden sich immer wieder Streifen beim Reinigen.	Die Abziehlippe ist verschmutzt.	Reinigen Sie die Abziehlippe.
	Die Abziehlippe ist abgenutzt.	Ziehen Sie die Abziehlippe seitlich aus dem Absaugaufsatz 1 . Befeuchten Sie die Abziehlippe im Bereich der Rundung mit Wasser oder Spülmittel und schieben Sie diese umgekehrt wieder in den Absaugaufsatz 1 .
	Das Reinigungsmittel ist überdosiert.	Benutzen Sie etwas weniger Reinigungsmittel.
Die Sprühflasche funktioniert nicht.	Es ist kein Wasser/keine Reinigungsflüssigkeit in der Sprühflasche.	Füllen Sie neues Wasser/neue Reinigungsflüssigkeit in die Sprühflasche.
	Die Sprühflasche ist defekt.	Wenden Sie sich an den Service.
	Die Spitze der Sprühflasche ist auf OFF gestellt.	Drehen Sie die Spitze auf SPRAY oder STREAM.

Sollten sich die Störungen nicht mit oben stehenden Fehlerbehebungen beheben lassen, oder wenn Sie andere Arten von Störungen feststellen, wenden Sie sich bitte an unseren Service.

Entsorgung

HINWEIS

- ▶ Der integrierte Akku dieses Gerätes kann zur Entsorgung nicht entfernt werden.



Werfen Sie das Gerät keinesfalls in den normalen Hausmüll. Dieses Produkt unterliegt der europäischen Richtlinie 2012/19/EU.

Entsorgen Sie das Gerät über einen zugelassenen Entsorgungsbetrieb oder über Ihre kommunale Entsorgungseinrichtung. Beachten Sie die aktuell geltenden Vorschriften. Setzen Sie sich im Zweifelsfall mit Ihrer Entsorgungseinrichtung in Verbindung.



Die Verpackung besteht aus umweltfreundlichen Materialien, die Sie über die örtlichen Recyclingstellen entsorgen können.

Garantie der Kompernaß Handels GmbH

Sehr geehrte Kundin, sehr geehrter Kunde,

Sie erhalten auf dieses Gerät 3 Jahre Garantie ab Kaufdatum. Im Falle von Mängeln dieses Produkts stehen Ihnen gegen den Verkäufer des Produkts gesetzliche Rechte zu. Diese gesetzlichen Rechte werden durch unsere im Folgenden dargestellte Garantie nicht eingeschränkt.

Garantiebedingungen

Die Garantiefrist beginnt mit dem Kaufdatum. Bitte bewahren Sie den Original-Kassenbon gut auf. Diese Unterlage wird als Nachweis für den Kauf benötigt.

Tritt innerhalb von drei Jahren ab dem Kaufdatum dieses Produkts ein Material- oder Fabrikationsfehler auf, wird das Produkt von uns – nach unserer Wahl – für Sie kostenlos repariert oder ersetzt. Diese Garantieleistung setzt voraus, dass innerhalb der Drei-Jahres-Frist das defekte Gerät und der Kaufbeleg (Kassenbon) vorgelegt und schriftlich kurz beschrieben wird, worin der Mangel besteht und wann er aufgetreten ist.

Wenn der Defekt von unserer Garantie gedeckt ist, erhalten Sie das reparierte oder ein neues Produkt zurück. Mit Reparatur oder Austausch des Produkts beginnt kein neuer Garantiezeitraum.

Garantiezeit und gesetzliche Mängelansprüche

Die Garantiezeit wird durch die Gewährleistung nicht verlängert. Dies gilt auch für ersetzte und reparierte Teile. Eventuell schon beim Kauf vorhandene Schäden und Mängel müssen sofort nach dem Auspacken gemeldet werden. Nach Ablauf der Garantiezeit anfallende Reparaturen sind kostenpflichtig.

Garantieumfang

Das Gerät wurde nach strengen Qualitätsrichtlinien sorgfältig produziert und vor Auslieferung gewissenhaft geprüft.

Die Garantieleistung gilt für Material- oder Fabrikationsfehler. Diese Garantie erstreckt sich nicht auf Produktteile, die normaler Abnutzung ausgesetzt sind und daher als Verschleißteile angesehen werden können oder für Beschädigungen an zerbrechlichen Teilen, z. B. Schalter, Akkus, Backformen oder Teile die aus Glas gefertigt sind.

Diese Garantie verfällt, wenn das Produkt beschädigt, nicht sachgemäß benutzt oder gewartet wurde. Für eine sachgemäße Benutzung des Produkts sind alle in der Bedienungsanleitung aufgeführten Anweisungen genau einzuhalten. Verwendungszwecke und Handlungen, von denen in der Bedienungsanleitung abgeraten oder vor denen gewarnt wird, sind unbedingt zu vermeiden.

Das Produkt ist nur für den privaten und nicht für den gewerblichen Gebrauch bestimmt. Bei missbräuchlicher und unsachgemäßer Behandlung, Gewaltanwendung und bei Eingriffen, die nicht von unserer autorisierten Service-Niederlassung vorgenommen wurden, erlischt die Garantie.

Abwicklung im Garantiefall

Um eine schnelle Bearbeitung ihres Anliegens zu gewährleisten, folgen Sie bitte den folgenden Hinweisen:

- Bitte halten Sie für alle Anfragen den Kassenbon und die Artikelnummer (z. B. IAN 12345) als Nachweis für den Kauf bereit.
- Die Artikelnummer entnehmen Sie bitte dem Typenschild, einer Gravur, auf dem Titelblatt ihrer Anleitung (unten links) oder als Aufkleber auf der Rück- oder Unterseite.
- Sollten Funktionsfehler oder sonstige Mängel auftreten, kontaktieren Sie zunächst die nachfolgend benannte Serviceabteilung **telefonisch** oder per **E-Mail**.
- Ein als defekt erfasstes Produkt können Sie dann unter Beifügung des Kaufbelegs (Kassenbon) und der Angabe, worin der Mangel besteht und wann er aufgetreten ist, für Sie portofrei an die Ihnen mitgeteilte Service-Anschrift übersenden.



Auf www.lidl-service.com können Sie diese und viele weitere Handbücher, Produktvideos und Software herunterladen.

Service

DE Service Deutschland

Tel.: 0800 5435 111 (Kostenfrei aus dem dt. Festnetz/Mobilfunknetz)
E-Mail: kompernass@lidl.de

AT Service Österreich

Tel.: 0820 201 222 (0,15 EUR/Min.)
E-Mail: kompernass@lidl.at

CH Service Schweiz

Tel.: 0842 665566 (0,08 CHF/Min., Mobilfunk max. 0,40 CHF/Min.)
E-Mail: kompernass@lidl.ch

IAN 280643

Importeur

Bitte beachten Sie, dass die folgende Anschrift keine Serviceanschrift ist. Kontaktieren Sie zunächst die benannte Servicestelle.

KOMPERNASS HANDELS GMBH
BURGSTRASSE 21
44867 BOCHUM
GERMANY
www.kompernass.com

KOMPERNASS HANDELS GMBH

BURGSTRASSE 21

44867 BOCHUM

DEUTSCHLAND/GERMANY

www.kompernass.com

Last Information Update · Tilstand af information · Version des informations

Stand van de informatie · Stand der Informationen:

10/2016 · Ident.-No.: SFR3.7B2-082016-2

IAN 280643