

SILVERCREST®



www.lidl-service.com



AKKU-FENSTERSAUGER SFR 3.7 B2

DE AT CH

AKKU-FENSTERSAUGER

Bedienungsanleitung

IT CH

LAVAVETRI RICARICABILE

Istruzioni per l'uso

FR CH

NETTOYEUR DE VITRES

Mode d'emploi

GB

CORDLESS WINDOW VACUUM CLEANER

Operating instructions

IAN 280643

DE AT
CH

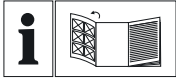

DE AT CH

Klappen Sie vor dem Lesen die Seite mit den Abbildungen aus und machen Sie sich anschließend mit allen Funktionen des Gerätes vertraut.

FR CH

Avant de lire le mode d'emploi, ouvrez la page contenant les illustrations et familiarisez-vous ensuite avec toutes les fonctions de l'appareil.

IT CH

Prima di leggere aprire la pagina con le immagini e prendere confidenza con le diverse funzioni dell'apparecchio.

GB

Before reading, unfold the page containing the illustrations and familiarise yourself with all functions of the device.

DE/AT/CH	Bedienungsanleitung	Seite	1
FR/CH	Mode d'emploi	Page	11
IT/CH	Istruzioni per l'uso	Pagina	21
GB	Operating instructions	Page	31

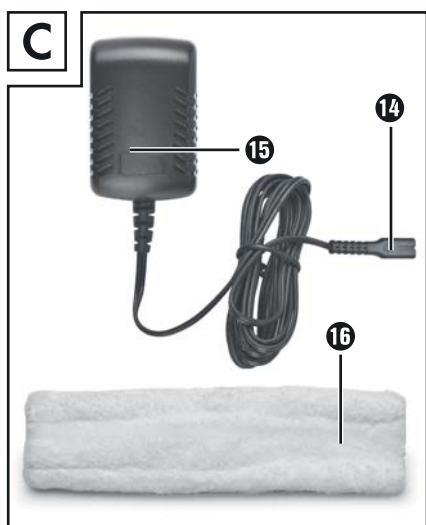
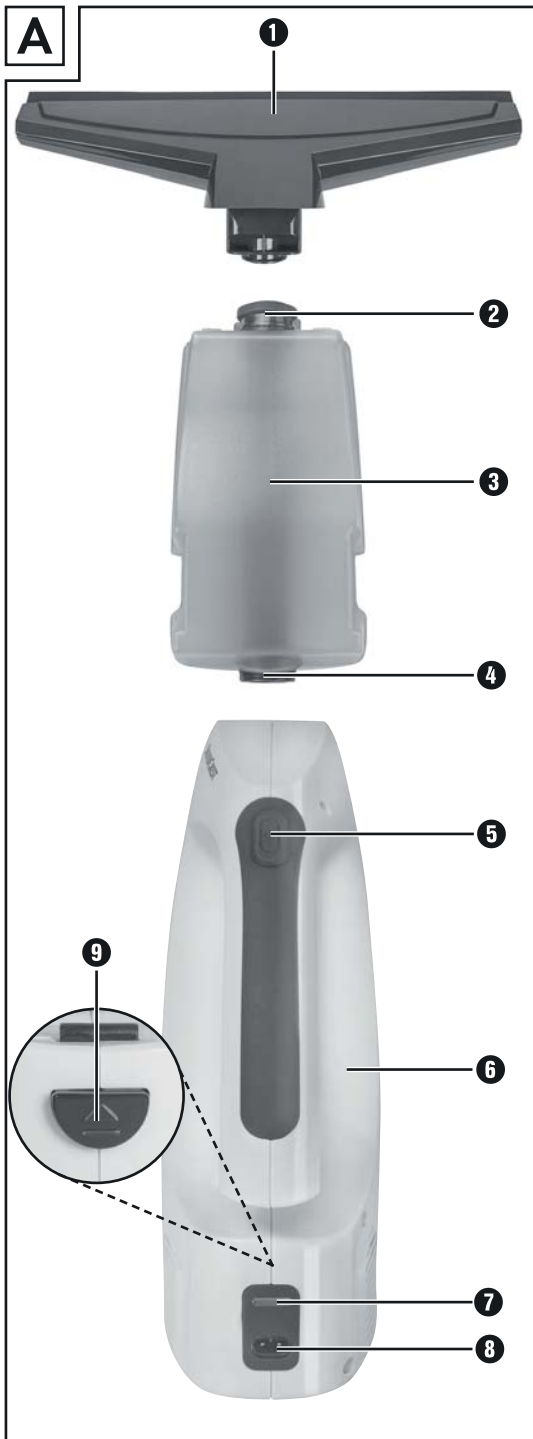

Inhaltsverzeichnis

Einleitung	2
Bestimmungsgemäßer Gebrauch	2
Lieferumfang	2
Gerätebeschreibung	2
Technische Daten	2
Sicherheitshinweise	3
Vor der ersten Inbetriebnahme	6
Gerät zusammenbauen	6
Bedienen	6
Reinigen	6
Absaugen	6
Gerät aufladen	6
Reinigung und Pflege	7
Sprühflasche reinigen	7
Mikrofaserbezug waschen	7
Gerät reinigen	7
Aufbewahrung	8
Fehlerbehebung	8
Entsorgung	9
Garantie der Kompernaß Handels GmbH	9
Service	10
Importeur	10

Einleitung

Herzlichen Glückwunsch zum Kauf Ihres neuen Gerätes.

Sie haben sich damit für ein hochwertiges Produkt entschieden. Die Bedienungsanleitung ist Bestandteil dieses Produkts. Sie enthält wichtige Hinweise für Sicherheit, Gebrauch und Entsorgung. Machen Sie sich vor der Benutzung des Produkts mit allen Bedien- und Sicherheitshinweisen vertraut. Benutzen Sie das Produkt nur wie beschrieben und für die angegebenen Einsatzbereiche. Händigen Sie alle Unterlagen bei Weitergabe des Produkts an Dritte mit aus.

Bestimmungsgemäßer Gebrauch

Dieses Gerät dient ausschließlich dem Abziehen und gleichzeitigem Absaugen von Wasser auf glatten Flächen, z.B. Fenstern. Dieses Gerät ist ausschließlich für die Benutzung in privaten Haushalten bestimmt. Benutzen Sie es nicht gewerblich.

Lieferumfang

Akku-Fenstersauger

Ladegerät

Sprühflasche

2 x Mikrofaserbezug

Bedienungsanleitung

HINWEIS

Kontrollieren Sie den Lieferumfang direkt nach dem Auspacken auf Vollständigkeit und Beschädigungen. Wenden Sie sich, wenn nötig, an den Service.

Gerätebeschreibung

- 1 Absaugaufsatz
- 2 Verschlussstutzen
- 3 Schmutzbehälter
- 4 schräge Seite des blauen Stabes
- 5 Ein-/Aus-Schalter
- 6 Motorblock
- 7 Kontrollleuchte
- 8 Ladebuchse
- 9 Entriegelungstaste
- 10 Wischaufsatz
- 11 Sprühkopf
- 12 Fixierring
- 13 Wasserbehälter
- 14 Verbindungsstecker
- 15 Ladegerät
- 16 Mikrofaserbezug

Technische Daten

Ladegerät

Eingang: 100 - 240 V ~, 50 / 60 Hz, 0,2 A

Ausgang: 5,5 V  Gleichstrom, 0,6 A

Hersteller: Zhongshan FuDuo Transformer Manufacturing Co., Ltd.



Typenbezeichnung: DK5-055-0600-EU

Schutzklasse: II / 

Gerät

Leistungsaufnahme: 12 W

Eingangsspannung/-strom: 5,5 V  600 mA

Akku - Arbeitsspannung: 3,7 V   

Akku: Lithium Ionen Akku 1300 mAh

Betriebszeit bei voller Akkuladung: ca. 24 Min

Ladezeit bei leerem Akku: ca. 2,5 Std.

Schutzart: IPX4

(Schutz gegen allseitiges Spritzwasser)

Sicherheitshinweise

GEFAHR - ELEKTRISCHER SCHLAG!

- ▶ Laden bzw. verwenden Sie dieses Gerät nicht im Freien.
- ▶ Das Gerät niemals gebrauchen, wenn Kabel, Stecker oder Gehäuse beschädigt sind.
- ▶ Lassen Sie beschädigte Netzstecker oder Netzkabel sofort von autorisiertem Fachpersonal austauschen, um Gefährdungen zu vermeiden.
- ▶ Lassen Sie Reparaturen nur von einer Fachwerkstatt durchführen. Öffnen Sie unter keinen Umständen selbst das Gerät. Eingriffe, die nicht durch einen Fachbetrieb vorgenommen wurden, können zu Verletzungen führen.
- ▶ Überzeugen Sie sich vor dem Einschalten des Gerätes, dass die in den technischen Daten des Gerätes verzeichnete Spannung der Netzspannung entspricht.
- ▶ Fassen Sie das Netzteil oder das Gerät nicht mit nassen oder feuchten Händen an.
- ▶ Verwenden Sie das Netzteil nicht mit einem Verlängerungskabel, sondern verbinden Sie das Netzteil direkt mit einer Steckdose.



Benutzen Sie das Ladegerät nicht im Freien!



Tauchen Sie das Gerät niemals in Wasser oder andere Flüssigkeiten! Hier kann Lebensgefahr durch elektrischen Schlag entstehen, wenn im Betrieb Flüssigkeitsreste auf spannungsführende Teile gelangen.

⚠️ WARNUNG - VERLETZUNGSGEFAHR!

- ▶ Wechseln Sie keine Zubehörteile aus, wenn das Gerät in Betrieb ist.
- ▶ Benutzen Sie das Gerät nicht zum Aufsaugen von spitzen Gegenständen oder Glasscherben.
- ▶ Niemals brennende Streichhölzer, glimmende Asche oder Zigarettenstummel aufsaugen.
- ▶ Gebrauchen Sie das Gerät nicht zum Aufsaugen von chemischen Produkten, Steinstaub, Gips, Zement, oder anderen ähnlichen Partikeln.
- ▶ Das Gerät ist nicht für entflammbare und explosive Stoffe oder chemische und aggressive Flüssigkeiten geeignet.
- ▶ Lagern Sie das Gerät immer in geschlossenen Räumen. Um Unfälle zu verhindern, bewahren Sie das Gerät nach Gebrauch an einem trockenen Ort auf.
- ▶ Unter extremen Bedingungen können Leckagen an den Akkuzellen auftreten. Bei Kontakt der Flüssigkeit mit Haut oder Augen ist die betreffende Stelle sofort mit sauberem Wasser aus- bzw. abzuspülen. Suchen Sie einen Arzt auf.
- ▶ Dieses Gerät kann von Kindern ab 8 Jahren und darüber sowie von Personen mit verringerten physischen, sensorischen oder mentalen Fähigkeiten oder Mangel an Erfahrung und Wissen benutzt werden, wenn sie beaufsichtigt oder bezüglich des sicheren Gebrauchs des Gerätes unterwiesen wurden und die daraus resultierenden Gefahren verstehen.
- ▶ Kinder dürfen nicht mit dem Gerät spielen.
- ▶ Reinigung und Benutzer-Wartung dürfen nicht von Kindern ohne Beaufsichtigung durchgeführt werden.

ACHTUNG - SACHSCHADEN!

- ▶ Verwenden Sie nur Zubehörteile, die vom Hersteller empfohlen werden.
- ▶ Das Netzteil darf nicht für andere Zwecke benutzt werden.
- ▶ Fassen Sie immer den Netzstecker an, um das Gerät von der Stromversorgung zu trennen.
- ▶ Stellen Sie das Gerät nicht neben Heizkörpern, Backöfen oder anderen erhitzten Geräten oder Flächen ab.
- ▶ Achten Sie immer darauf, dass die Lüftungsschlitze frei sind. Ein blockierter Luftkreislauf kann zur Überhitzung und Beschädigung des Gerätes führen.
- ▶ Dieses Produkt enthält wiederaufladbare Akkus. Werfen Sie die Akkus nicht ins Feuer und setzen Sie sie nicht hohen Temperaturen aus. Es besteht Explosionsgefahr!
- ▶ Benutzen Sie das Netzteil nicht für ein anderes Produkt und versuchen Sie nicht, dieses Gerät mittels einer anderen Ladestation aufzuladen. Verwenden Sie nur das mit diesem Gerät gelieferte Netzteil.
- ▶ Versuchen Sie niemals, nicht wiederaufladbare Batterien aufzuladen.

Vor der ersten Inbetriebnahme

Gerät zusammenbauen

- 1) Entfernen Sie alle Verpackungsmaterialien vom Gerät.
- 2) Schieben Sie den Absaugaufsatz **1** auf den Motorblock **6**.

HINWEIS

- Das Gerät wird mit nicht geladenem Akku geliefert. Vor dem ersten Gebrauch des Gerätes ist der Akku zunächst für 2,5 Stunden zu laden.
- 3) Laden Sie das Gerät auf (siehe Kapitel „Gerät aufladen“).

Das Gerät ist nun betriebsbereit.

Bedienen

ACHTUNG! SACHSCHADEN!

- Benutzen Sie keine schäumenden, ätzenden, aggressiven, scheuernden oder chemischen Reinigungsmittel. Diese können das Gerät beschädigen.

Reinigen

- 1) Stellen Sie die Spitze des Sprühkopfes **11** auf STREAM (Strahl) oder SPRAY (feiner Wassernebel).
- 2) Stecken Sie den Sprühkopf **11** in den Wischaufsatz **10**.
- 3) Stülpen Sie den Fixierring **12** über den Schlauch und stecken Sie ihn auf den Wischaufsatz **10**, so dass er einrastet. Der Sprühkopf **11** ist nun vom Wischaufsatz **10** und Fixierring **12** umschlossen.
- 4) Füllen Sie Wasser und gegebenenfalls ein zum Fensterreinigen geeignetes Reinigungsmittel in den Wasserbehälter **13**.
- 5) Drehen Sie den Sprühkopf **11** mit aufgesetztem Wischaufsatz **10** auf den Wasserbehälter **13**.
- 6) Ziehen Sie den Mikrofaserbezug **16** über die Halterung am Wischaufsatz **10** und sichern Sie diesen mit dem Klettverschluss.
- 7) Sprühen Sie die zu reinigenden Flächen ein.
- 8) Wischen Sie mit dem Mikrofaserbezug **16** über die eingesprühten Flächen und lösen Sie dabei den festsitzenden Schmutz.

Absaugen

- 1) Drücken Sie den Ein-/Aus-Schalter **5**. Die Kontrollleuchte **7** leuchtet rot.

HINWEIS

- Falls während des Arbeitens die Kontrollleuchte **7** rot blinkt, zeigt dies an, dass das Gerät geladen werden muss (siehe Kapitel „Gerät aufladen“).
- 2) Führen Sie die Abziehlippe des Absaugaufsatzes **1** langsam von **oben nach unten** über die nassen Flächen. Die Nässe wird abgezogen und gleichzeitig in den Schmutzbehälter **3** gesaugt.

HINWEIS

- Führen Sie die Abziehlippe niemals seitlich über die nassen Flächen. Das Wasser kann so nicht abgesaugt werden und läuft seitlich aus der Abziehlippe.
- 3) Setzen Sie immer wieder oben an, wenn Sie eine Bahn trocken gezogen haben.

ACHTUNG! SACHSCHADEN!

- Arbeiten Sie nur so lange mit dem Gerät, bis die MAX-Markierung des Schmutzbehälters **3** erreicht ist. Stellen Sie dann das Gerät aus und leeren Sie den Schmutzbehälter **3**: Öffnen Sie den Stöpsel am Schmutzbehälter **3**. Leeren Sie das Schmutzwasser aus und verschließen Sie den Schmutzbehälter **3** wieder. Sie können dann weiterarbeiten.
- 4) Wenn die ganze Fläche trocken ist, drücken Sie erneut den Ein-/Aus-Schalter **5**, um das Gerät auszuschalten. Die Kontrollleuchte **7** erlischt.
 - 5) Wischen Sie falls nötig eventuelle Streifen oder Feuchtigkeitsreste auf der bearbeiteten Fläche mit einem trockenem Tuch ab.

Gerät aufladen

HINWEIS

- Vergewissern Sie sich, dass das Gerät ausgeschaltet ist, bevor Sie mit dem Laden beginnen.

- Um das Gerät aufzuladen, verbinden Sie das Ladegerät **15** mit einer Netzsteckdose und stecken Sie den Verbindungsstecker **14** in die Ladebuchse **8** am Motorblock **6**. Die Kontrollleuchte **7** leuchtet rot. Wenn das Gerät aufgeladen ist, leuchtet die Kontrollleuchte **7** grün.

HINWEIS

- ▶ Laden Sie den Akku wieder auf, wenn die Saugleistung des Gerätes spürbar schwächer wird und die Kontrollleuchte **7** rot blinkt.

Reinigung und Pflege

⚠ GEFAHR - ELEKTRISCHER SCHLAG!

- ▶ Trennen Sie vor jeder Reinigung das Gerät vom Ladegerät **15**! Es besteht die Gefahr eines elektrischen Schlages!

⚠ ACHTUNG! SACHSCHADEN!

- ▶ Verwenden Sie keine scheuernden oder aggressiven Reinigungsmittel. Diese können die Oberfläche beschädigen!

Sprühflasche reinigen

- Öffnen Sie die Sprühflasche und leeren Sie sie aus. Nehmen Sie den Mikrofaserbezug **16** ab. Wischen Sie die Teile der Sprühflasche mit einem feuchten Tuch ab, falls nötig, geben Sie ein mildes Reinigungsmittel auf das Tuch.

Mikrofaserbezug waschen

-  Den Mikrofaserbezug **16** können Sie bei 60° in der Waschmaschine waschen. Benutzen Sie jedoch keinen Weichspüler, da dieser die Reinigungskraft der Mikrofaser stark einschränkt.

-  Den Mikrofaserbezug **16** nicht bleichen!

-  Den Mikrofaserbezug **16** nicht im Trockner trocknen!

-  Den Mikrofaserbezug **16** nicht bügeln!

Material: 85% Polyester / 15% Nylon

Gerät reinigen

Um das Gerät gründlich zu reinigen, nehmen Sie es auseinander:

- 1) Drücken Sie die geriffelte Fläche an der Unterseite des Absaugaufsatz **1** und ziehen Sie den Absaugaufsatz **1** vom Gerät ab. Reinigen Sie den Absaugaufsatz **1** mit einem feuchten Tuch. Bei Bedarf geben Sie ein mildes Reinigungsmittel auf das Tuch.
- 2) Drücken Sie die Entriegelungstaste **9** und nehmen Sie den Schmutzbehälter **3** vom Motorblock **6**. Drehen Sie den blauen Verschlussstutzen **2** am oberen Ende des Schmutzbehälters **3** ein wenig gegen den Uhrzeigersinn und heben Sie ihn ab. Sie können nun den blauen Stab nach unten aus dem Schmutzbehälter **3** ziehen. Spülen Sie den Schmutzbehälter **3** mit klarem Wasser und, falls nötig, einem milden Reinigungsmittel aus.
- 3) Wischen Sie den Motorblock **6** mit einem feuchten Tuch ab. Bei Bedarf geben Sie ein mildes Reinigungsmittel auf das Tuch. Trocknen Sie den Motorblock **6** ab.
- 4) Bauen Sie dann das Gerät wieder zusammen:
 - Stecken Sie den blauen Stab wieder in den Schmutzbehälter **3**. Achten Sie darauf den blauen Stab korrekt einzusetzen: die schräge Seite des blauen Stabes **4** muss die gleiche Flucht haben, wie die Schräge des Schmutzbehälters **3**:

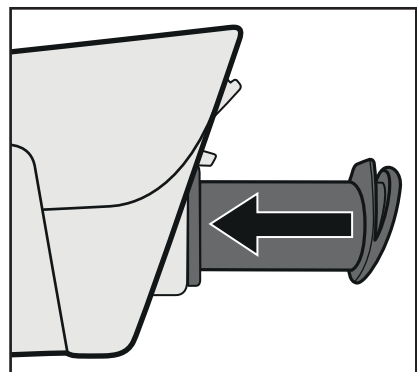

- Fixieren Sie den eingesetzten blauen Stab wieder mit dem Verschlussstutzen **2**. Achten Sie darauf, dass die Dichtungsringe korrekt eingesetzt liegen.
- Setzen Sie den Schmutzbehälter **3** auf den Motorblock **6**, indem Sie den vorderen Teil zuerst in den Motorblock **6** schieben und dann den hinteren Teil nach unten drücken, so dass der Schmutzbehälter **3** einrastet.
- Schieben Sie den Absaugaufsatz **1** auf den Motorblock **6**.

- Wischen Sie das Ladegerät **15** mit einem feuchten Tuch ab. Stellen Sie sicher, dass das Ladegerät **15** wieder vollständig trocken ist, bevor Sie es wieder mit dem Stromnetz verbinden.

Aufbewahrung

- Bewahren Sie das gereinigte Gerät an einem sauberen, staubfreien und trockenen Ort auf.

Fehlerbehebung

Fehler	Ursache	Lösung
Das Gerät funktioniert nicht.	Das Gerät ist nicht aufgeladen.	Laden Sie das Gerät auf.
	Das Gerät ist defekt.	Wenden Sie sich an den Service.
Es bilden sich immer wieder Streifen beim Reinigen.	Die Abziehlippe ist verschmutzt.	Reinigen Sie die Abziehlippe.
	Die Abziehlippe ist abgenutzt.	Ziehen Sie die Abziehlippe seitlich aus dem Absaugaufsatz 1 . Befeuchten Sie die Abziehlippe im Bereich der Rundung mit Wasser oder Spülmittel und schieben Sie diese umgekehrt wieder in den Absaugaufsatz 1 .
	Das Reinigungsmittel ist überdosiert.	Benutzen Sie etwas weniger Reinigungsmittel.
Die Sprühflasche funktioniert nicht.	Es ist kein Wasser/keine Reinigungsflüssigkeit in der Sprühflasche.	Füllen Sie neues Wasser/neue Reinigungsflüssigkeit in die Sprühflasche.
	Die Sprühflasche ist defekt.	Wenden Sie sich an den Service.
	Die Spitze der Sprühflasche ist auf OFF gestellt.	Drehen Sie die Spitze auf SPRAY oder STREAM.

Sollten sich die Störungen nicht mit oben stehenden Fehlerbehebungen beheben lassen, oder wenn Sie andere Arten von Störungen feststellen, wenden Sie sich bitte an unseren Service.

Entsorgung

HINWEIS

- ▶ Der integrierte Akku dieses Gerätes kann zur Entsorgung nicht entfernt werden.



Werfen Sie das Gerät keinesfalls in den normalen Hausmüll. Dieses Produkt unterliegt der europäischen Richtlinie 2012/19/EU.

Entsorgen Sie das Gerät über einen zugelassenen Entsorgungsbetrieb oder über Ihre kommunale Entsorgungseinrichtung. Beachten Sie die aktuell geltenden Vorschriften. Setzen Sie sich im Zweifelsfall mit Ihrer Entsorgungseinrichtung in Verbindung.



Die Verpackung besteht aus umweltfreundlichen Materialien, die Sie über die örtlichen Recyclingstellen entsorgen können.

Garantie der Kompernaß Handels GmbH

Sehr geehrte Kundin, sehr geehrter Kunde,

Sie erhalten auf dieses Gerät 3 Jahre Garantie ab Kaufdatum. Im Falle von Mängeln dieses Produkts stehen Ihnen gegen den Verkäufer des Produkts gesetzliche Rechte zu. Diese gesetzlichen Rechte werden durch unsere im Folgenden dargestellte Garantie nicht eingeschränkt.

Garantiebedingungen

Die Garantiefrist beginnt mit dem Kaufdatum. Bitte bewahren Sie den Original-Kassenbon gut auf. Diese Unterlage wird als Nachweis für den Kauf benötigt.

Tritt innerhalb von drei Jahren ab dem Kaufdatum dieses Produkts ein Material- oder Fabrikationsfehler auf, wird das Produkt von uns – nach unserer Wahl – für Sie kostenlos repariert oder ersetzt. Diese Garantieleistung setzt voraus, dass innerhalb der Drei-Jahres-Frist das defekte Gerät und der Kaufbeleg (Kassenbon) vorgelegt und schriftlich kurz beschrieben wird, worin der Mangel besteht und wann er aufgetreten ist.

Wenn der Defekt von unserer Garantie gedeckt ist, erhalten Sie das reparierte oder ein neues Produkt zurück. Mit Reparatur oder Austausch des Produkts beginnt kein neuer Garantiezeitraum.

Garantiezeit und gesetzliche Mängelansprüche

Die Garantiezeit wird durch die Gewährleistung nicht verlängert. Dies gilt auch für ersetzte und reparierte Teile. Eventuell schon beim Kauf vorhandene Schäden und Mängel müssen sofort nach dem Auspacken gemeldet werden. Nach Ablauf der Garantiezeit anfallende Reparaturen sind kostenpflichtig.

Garantieumfang

Das Gerät wurde nach strengen Qualitätsrichtlinien sorgfältig produziert und vor Auslieferung gewissenhaft geprüft.

Die Garantieleistung gilt für Material- oder Fabrikationsfehler. Diese Garantie erstreckt sich nicht auf Produktteile, die normaler Abnutzung ausgesetzt sind und daher als Verschleißteile angesehen werden können oder für Beschädigungen an zerbrechlichen Teilen, z. B. Schalter, Akkus, Backformen oder Teile die aus Glas gefertigt sind.

Diese Garantie verfällt, wenn das Produkt beschädigt, nicht sachgemäß benutzt oder gewartet wurde. Für eine sachgemäße Benutzung des Produkts sind alle in der Bedienungsanleitung aufgeführten Anweisungen genau einzuhalten. Verwendungszwecke und Handlungen, von denen in der Bedienungsanleitung abgeraten oder vor denen gewarnt wird, sind unbedingt zu vermeiden.

Das Produkt ist nur für den privaten und nicht für den gewerblichen Gebrauch bestimmt. Bei missbräuchlicher und unsachgemäßer Behandlung, Gewaltanwendung und bei Eingriffen, die nicht von unserer autorisierten Service-Niederlassung vorgenommen wurden, erlischt die Garantie.

Abwicklung im Garantiefall

Um eine schnelle Bearbeitung ihres Anliegens zu gewährleisten, folgen Sie bitte den folgenden Hinweisen:

- Bitte halten Sie für alle Anfragen den Kassenbon und die Artikelnummer (z. B. IAN 12345) als Nachweis für den Kauf bereit.
- Die Artikelnummer entnehmen Sie bitte dem Typenschild, einer Gravur, auf dem Titelblatt ihrer Anleitung (unten links) oder als Aufkleber auf der Rück- oder Unterseite.
- Sollten Funktionsfehler oder sonstige Mängel auftreten, kontaktieren Sie zunächst die nachfolgend benannte Serviceabteilung **telefonisch** oder per **E-Mail**.
- Ein als defekt erfasstes Produkt können Sie dann unter Beifügung des Kaufbelegs (Kassenbon) und der Angabe, worin der Mangel besteht und wann er aufgetreten ist, für Sie portofrei an die Ihnen mitgeteilte Service-Anschrift übersenden.



Auf www.lidl-service.com können Sie diese und viele weitere Handbücher, Produktvideos und Software herunterladen.

Service

DE Service Deutschland

Tel.: 0800 5435 111 (Kostenfrei aus dem dt. Festnetz/Mobilfunknetz)
E-Mail: kompernass@lidl.de

AT Service Österreich

Tel.: 0820 201 222 (0,15 EUR/Min.)
E-Mail: kompernass@lidl.at

CH Service Schweiz

Tel.: 0842 665566 (0,08 CHF/Min., Mobilfunk max. 0,40 CHF/Min.)
E-Mail: kompernass@lidl.ch

IAN 280643

Importeur

Bitte beachten Sie, dass die folgende Anschrift keine Serviceanschrift ist. Kontaktieren Sie zunächst die benannte Servicestelle.

KOMPERNASS HANDELS GMBH
BURGSTRASSE 21
44867 BOCHUM
GERMANY
www.kompernass.com

Table des matières

Introduction	12
Usage conforme	12
Matériel livré	12
Description de l'appareil	12
Caractéristiques techniques	12
Consignes de sécurité	13
Avant la première mise en service	16
Assemblage de l'appareil	16
Utilisation	16
Nettoyage	16
Aspiration	16
Charger l'appareil	16
Nettoyage et entretien	17
Nettoyer la bouteille de pulvérisation	17
Laver la bonnette microfibras	17
Nettoyage de l'appareil	17
Stockage	18
Dépannage	18
Mise au rebut	19
Garantie de Kompernass Handels GmbH	19
Service après-vente	20
Importateur	20

Introduction

Toutes nos félicitations pour l'achat de votre nouvel appareil.

Ainsi, vous venez d'opter pour un produit de grande qualité. Le mode d'emploi fait partie de ce produit. Il contient des remarques importantes concernant la sécurité, l'usage et la mise au rebut. Avant l'usage du produit, veuillez vous familiariser avec toutes les consignes d'utilisation et de sécurité. N'utilisez le produit que conformément aux consignes et pour les domaines d'utilisation prévus. Si vous cédez le produit à un tiers, remettez-lui également tous les documents.

Usage conforme

Cet appareil sert exclusivement à racler et à aspirer parallèlement l'eau sur des surfaces lisses comme les fenêtres par exemple. Cet appareil est exclusivement réservé à un usage domestique. Veuillez ne pas l'utiliser à des fins professionnelles.

Matériel livré

Nettoyeur de vitres

Chargeur

Bouteille de pulvérisation

2 Bonnette microfibres

Mode d'emploi

REMARQUE

Contrôlez le matériel livré directement après avoir procédé au déballage afin de vous assurer que tout est complet et que rien n'a été endommagé. Si nécessaire, veuillez vous adresser au service après-vente.

Description de l'appareil

- 1 Buse d'aspiration
- 2 Tubulure de fermeture
- 3 Réservoir d'eau sale
- 4 Côté incliné de la tige bleue
- 5 Commutateur Marche/Arrêt
- 6 Bloc-moteur
- 7 Voyant de contrôle
- 8 Douille de chargement
- 9 Touche de déverrouillage
- 10 Extension d'essuyage
- 11 Pulvérisateur
- 12 Bague de fixation
- 13 Réservoir à eau
- 14 Fiche de connexion
- 15 Chargeur
- 16 Bonnette microfibres

Caractéristiques techniques

Chargeur

Entrée : 100 - 240 V ~, 50 / 60 Hz, 0,2 A

Sortie : 5,5 V  courant continu, 0,6 A

Fabricant : Zhongshan FuDuo Transformer Manufacturing Co., Ltd.

Désignation du type : DK5-055-0600-EU

Classe de protection : II / 

Appareil

Puissance absorbée : 12 W

Tension/courant d'entrée : 5,5 V  600 mA

Accu - Tension de service : 3,7 V   

Batterie : batterie lithium-ion 1300 mAh

Durée de service avec

une batterie entièrement chargée : env. 24 min.

Temps de charge de la

batterie vide : env. 2,5 heures.

Type de protection : IPX4

(Protection contre les projections d'eau de tous les côtés)

Consignes de sécurité**⚠ DANGER - RISQUE D'ÉLECTROCUTION !**

- ▶ Ne pas charger ou utiliser cet appareil à l'extérieur.
- ▶ Ne jamais utiliser l'appareil avec le cordon, la fiche ou le boîtier endommagé.
- ▶ Faites immédiatement remplacer une fiche secteur ou un câble d'alimentation endommagé(e) par des spécialisés agréés, pour éviter tous risques.
- ▶ Confiez les réparations uniquement à un atelier spécialisé. L'appareil ne doit être ouvert en aucune circonstance. Toutes les interventions qui ne sont pas réalisées par une entreprise spécialisée, peuvent entraîner des blessures.
- ▶ Avant d'allumer l'appareil, assurez-vous que la tension indiquée dans les caractéristiques techniques de l'appareil correspond à la tension du secteur.
- ▶ Ne manipulez pas le bloc d'alimentation ou l'appareil les mains humides ou mouillées.
- ▶ N'utilisez pas le bloc d'alimentation avec une rallonge mais branchez le bloc secteur directement dans une prise murale.



N'utilisez pas le chargeur à l'extérieur !



Ne jamais plonger l'appareil dans de l'eau ou d'autres liquides ! Il y a danger de mort par électrocution si des résidus de liquide entrent en contact avec des pièces sous tension pendant le fonctionnement.

⚠ ATTENTION - RISQUE DE BLESSURE !

- ▶ Ne changez pas d'accessoire alors que l'appareil est en service.
- ▶ N'utilisez pas l'appareil pour aspirer des objets pointus ou des tessons de verre.
- ▶ N'aspirez jamais des allumettes allumées, de la cendre incandescente ou des mégots de cigarette.
- ▶ N'utilisez pas l'appareil pour aspirer des produits chimiques, de la poussière de pierre, du plâtre, du ciment ou toute autre particule analogue.
- ▶ L'appareil n'est pas adapté pour des substances inflammables et explosives ou des liquides chimiques et agressifs.
- ▶ Entreposez toujours l'appareil dans des locaux fermés. Pour éviter les accidents, conservez l'appareil dans un endroit sec après utilisation.
- ▶ Si l'appareil est soumis à des contraintes extrêmes, des fuites peuvent se produire dans les cellules de la batterie. En cas de contact du liquide avec la peau ou les yeux, nettoyez immédiatement la zone concernée à l'eau claire et rincez abondamment. Consultez ensuite un médecin.
- ▶ Cet appareil ne doit pas être utilisé par des enfants de moins de 8 ans ni par des personnes ayant des capacités physiques, mentales et sensorielles réduites ou qui n'ont pas l'expérience et les connaissances nécessaires, à moins qu'elles ne soient sous la surveillance d'une personne responsable de leur sécurité ou qu'elles aient reçu de cette personne des directives concernant l'utilisation de l'appareil et qu'elles comprennent les dangers pouvant en résulter.
- ▶ Ne pas laisser les enfants jouer avec l'appareil.
- ▶ Il est interdit aux enfants de nettoyer ou d'entretenir l'appareil sans surveillance.

ATTENTION - DÉGÂTS MATÉRIELS !

- ▶ Utilisez uniquement les accessoires recommandés par le fabricant.
- ▶ Le bloc d'alimentation secteur ne doit pas être utilisé à d'autres fins.
- ▶ Maintenez toujours la fiche secteur pour débrancher l'appareil de l'alimentation électrique.
- ▶ Ne placez pas l'appareil à proximité de radiateurs, de fours ou d'autres appareils ou surfaces chauffés.
- ▶ Veillez à ce que les fentes d'aération soient toujours dégagées. Lorsque la circulation de l'air est gênée, l'appareil risque de surchauffer et d'être endommagé.
- ▶ Ce produit contient une batterie rechargeable. Ne jetez pas les batteries dans le feu et ne les exposez pas à des températures élevées. Risque d'explosion !
- ▶ N'utilisez pas le bloc d'alimentation pour un autre produit et n'essayez pas de charger cet appareil à l'aide d'un autre chargeur. Utilisez exclusivement le bloc d'alimentation fourni avec cet appareil.
- ▶ N'essayez jamais de recharger des batteries non rechargeables.

Avant la première mise en service

Assemblage de l'appareil

- 1) Retirez tous les matériaux d'emballage de l'appareil.
- 2) Placez la buse d'aspiration ① sur le bloc-moteur ⑥.

REMARQUE

- ▶ L'appareil est livré avec une batterie non chargée. Avant la première utilisation de l'appareil, la batterie doit être préalablement chargée pendant 2,5 heures.
- 3) Chargez l'appareil (voir chapitre «Charger l'appareil»).

L'appareil est maintenant prêt à l'emploi.

Utilisation

ATTENTION ! RISQUE DE DÉGÂTS MATÉRIELS !

- ▶ N'utilisez pas de produits de nettoyage moussants, agressifs, abrasifs ou chimiques. Il peut en résulter des dommages sur l'appareil.

Nettoyage

- 1) Placez la pointe du vaporisateur ⑪ sur STREAM (jet) ou sur SPRAY (fine nébulisation d'eau).
- 2) Placez le pulvérisateur ⑩ dans l'extension d'essuyage ⑩.
- 3) Enfilez la bague de fixation ⑫ sur le flexible et fixez-la sur l'extension d'essuyage ⑩, de manière à ce qu'elle s'enclenche. Maintenant, le pulvérisateur ⑪ est retenu par l'extension d'essuyage ⑩ et la bague de fixation ⑫.
- 4) Remplissez la bouteille de pulvérisation d'eau et le cas échéant, d'un produit de nettoyage adapté ⑬.
- 5) Tournez le pulvérisateur ⑪ avec l'extension d'essuyage ⑩ en place sur la bouteille de pulvérisation ⑬.
- 6) Passez la bonnette microfibras ⑯ par-dessus le support sur l'extension d'essuyage ⑩ et fixez-la avec la fermeture velcro.
- 7) Pulvérisez les surfaces à nettoyer.

- 8) Essuyez les surfaces pulvérisées avec la bonnette microfibras ⑯ et éliminez la saleté incrustée.

Aspiration

- 1) Appuyez sur le commutateur Marche/Arrêt ⑤. Le voyant de contrôle ⑦ s'allume en rouge.

REMARQUE

- ▶ Si le voyant de contrôle ⑦ clignote en rouge, ceci indique que l'appareil doit être chargé (voir chapitre "Charger l'appareil").
- 2) Déplacez les lèvres de la buse d'aspiration ① lentement **de haut en bas** sur les surfaces humides. L'humidité est absorbée et aspirée en même temps dans le réservoir d'eau sale ③.

REMARQUE

- ▶ Ne déplacez jamais la lèvre latéralement sur les surfaces humides. L'eau ne peut alors pas être aspirée et s'écoule de la lèvre latéralement.
- 3) Débutez toujours en haut lorsque vous avez séché une bande.

ATTENTION ! RISQUE DE DÉGÂTS MATÉRIELS !

- ▶ Utilisez l'appareil jusqu'à ce que le repère MAX du réservoir d'eau sale ③ soit atteint. Éteignez alors l'appareil et videz le réservoir d'eau sale ③ : Ouvrez le bouchon du réservoir d'eau sale ③. Videz l'eau sale et refermez le réservoir d'eau sale ③. Vous pouvez reprendre le travail.
- 4) Une fois la surface complète sèche, appuyez à nouveau sur le commutateur Marche/Arrêt ⑤ pour éteindre l'appareil. Le voyant de contrôle ⑦ s'éteint.
 - 5) Si nécessaire, essuyez d'éventuelles traces ou restes d'humidité sur la surface traitée avec un chiffon sec.

Charger l'appareil

REMARQUE

- ▶ Assurez-vous que l'appareil est arrêté avant de commencer à charger.

- Pour charger l'appareil, branchez le chargeur **15** dans une prise de courant et branchez la fiche de connexion **14** dans la douille de chargeur **8** sur le bloc moteur **6**.
L'indicateur de contrôle **7** s'allume en rouge. Lorsque l'appareil est chargé, le voyant de contrôle **7** est vert.

REMARQUE

- ▶ Ne rechargez la batterie qu'à partir du moment où la puissance d'aspiration de l'appareil faiblit sensiblement et le voyant de contrôle **7** clignote en rouge.

Nettoyage et entretien

⚠ DANGER - RISQUE D'ÉLECTROCUTION !

- ▶ Séparez l'appareil du chargeur **15** avant tout nettoyage ! Risque d'électrocution !

ATTENTION ! RISQUE DE DÉGÂTS MATÉRIELS !

- ▶ N'utilisez pas de produit nettoyant abrasif ou agressif. Ceux-ci peuvent en effet endommager la surface !

Nettoyer la bouteille de pulvérisation

- Ouvrez la bouteille de pulvérisation et videz-la. Retirez la bonnette microfibras **16**.
Essuyez avec un chiffon sec les parties de la bouteille de pulvérisation, ajoutez si nécessaire un peu de produit de nettoyage doux sur le chiffon.

Laver la bonnette microfibras

-  Vous pouvez laver la bonnette microfibras **16** à 60°C à la machine à laver. N'utilisez cependant pas d'assouplissant, ce dernier réduisant fortement la force de nettoyage des microfibras.

-  Ne pas blanchir la bonnette microfibras **16** !

-  Ne pas mettre la bonnette microfibras **16** au sèche-linge !

-  Ne pas repasser la bonnette microfibras **16** !

Matière : Matériau : 85% polyester / 15% nylon

Nettoyage de l'appareil

Pour bien nettoyer l'appareil, démontez-le.

- 1) Appuyez la surface cannelée sur le dessous de la buse d'aspiration **1** et retirez la buse d'aspiration **1** de l'appareil. Nettoyez la buse d'aspiration **1** à l'aide d'un chiffon humide. Si nécessaire, versez un peu de liquide vaisselle doux sur le chiffon.
- 2) Appuyez sur la touche de déverrouillage **9** et retirez le réservoir d'eau sale **3** du bloc-moteur **6**.
Tournez légèrement la tubulure de fermeture **2** bleue située sur l'extrémité supérieure du réservoir d'eau sale **3** dans le sens contraire aux aiguilles d'une montre et soulevez-la. Vous pouvez maintenant retirer la tige bleue vers le bas du réservoir d'eau sale **3**. Rincez le réservoir d'eau sale **3** à l'eau claire, et si nécessaire avec un produit de nettoyage doux.
- 3) Essuyez le bloc-moteur **6** à l'aide d'un chiffon humide. Si nécessaire, versez un peu de liquide vaisselle doux sur le chiffon. Séchez bien le bloc-moteur **6**.
- 4) Assemblez à nouveau l'appareil :
 - Introduisez à nouveau la tige bleue dans le réservoir d'eau sale **3**.
Veillez à ce que la tige bleue soit correctement positionnée : le côté incliné de la tige bleue **4** doit présenter le même niveau que l'inclinaison du réservoir d'eau sale **3** :

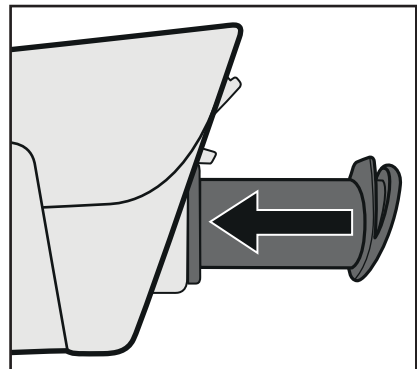

- Fixez à nouveau la tige bleue avec la tubulure de fermeture ②. Veillez à ce que les bagues d'étanchéité soient correctement positionnées.
 - Placez le réservoir d'eau sale ③ sur le bloc-moteur ⑥ en poussant d'abord la partie avant dans le bloc-moteur ⑥ et en appuyant ensuite la partie arrière vers le bas de manière à ce que le réservoir d'eau sale ③ s'enclenche.
 - Placez la buse d'aspiration ① sur le bloc-moteur ⑥.
- Essayez le chargeur ⑮ à l'aide d'un chiffon humide. Assurez-vous que le chargeur ⑮ soit entièrement sec, avant de le raccorder à nouveau au secteur.

Stockage

- Conservez l'appareil nettoyé dans un endroit sec, propre et exempt de poussières.

Dépannage

Erreur	Cause	Solution
L'appareil ne fonctionne pas.	L'appareil n'est pas chargé.	Chargez l'appareil.
	L'appareil est défectueux.	Adressez-vous au service après-vente.
Des traces apparaissent toujours lors du nettoyage.	La lèvre du racleur est sale.	Nettoyez la lèvre du racleur.
	La lèvre du racleur est usée.	Retirez la lèvre du racleur latéralement de la buse d'aspiration ①. Humidifiez la lèvre du racleur au niveau de l'arrondi avec un peu d'eau ou de produit de nettoyage et glissez-la à nouveau dans le sens inverse dans la buse d'aspiration ①.
	Le produit de nettoyage est surdosé.	Utilisez un peu moins de produit de nettoyage.
La bouteille de pulvérisation ne fonctionne pas.	Il n'y a pas d'eau/ de liquide de nettoyage dans la bouteille de pulvérisation.	Remplissez la bouteille de pulvérisation d'eau fraîche/de liquide de nettoyage frais.
	La bouteille de pulvérisation est défectueuse.	Adressez-vous au service après-vente.
	La tête de la bouteille de pulvérisation est placée sur OFF.	Tournez la tête sur SPRAY ou STREAM.

Si vous ne parvenez pas à remédier aux pannes à l'aide des indications données ci-dessus ou si vous constatez d'autres types de pannes, veuillez vous adresser à notre service après-vente.

Mise au rebut

REMARQUE

- ▶ La batterie intégrée dans cet appareil ne peut pas être retirée pour être mise au rebut.



Ne jamais jeter l'appareil avec les ordures ménagères. Ce produit est assujéti à la directive européenne 2012/19/EU.



Éliminez l'appareil par l'intermédiaire d'une entreprise de traitement des déchets autorisée ou via le service de recyclage de votre commune.



Le produit recyclable doit être trié ou rapporté dans un point de collecte pour être recyclé.

Garantie de Kompernass Handels GmbH

Chère cliente, cher client,

Cet appareil est garanti 3 ans à partir de la date d'achat. Si ce produit venait à présenter des vices, vous disposez de droits légaux face au vendeur de ce produit. Vos droits légaux ne sont pas restreints par notre garantie présentée ci-dessous.

Conditions de garantie

La période de garantie débute à la date de l'achat. Veuillez bien conserver le ticket de caisse d'origine. Ce document servira de preuve d'achat.

Si dans un délai de trois ans suivant la date d'achat de ce produit, un vice de matériel ou de fabrication venait à apparaître, le produit sera réparé ou remplacé gratuitement par nos soins, selon notre choix. Cette prestation de garantie nécessite dans un délai de trois ans la présentation de l'appareil défectueux et du justificatif d'achat (ticket de caisse) ainsi que la description brève du vice et du moment de son apparition.

Si le vice est couvert par notre garantie, vous recevrez le produit réparé ou un nouveau produit en retour. Aucune nouvelle période de garantie ne débute avec la réparation ou l'échange du produit.

Période de garantie et réclamation légale pour vices cachés

L'exercice de la garantie ne prolonge pas la période de garantie. Cette disposition s'applique également aux pièces remplacées ou réparées. Les dommages et vices éventuellement déjà présents à l'achat doivent être signalés immédiatement après le débailage. Toute réparation survenant après la période sous garantie fera l'objet d'une facturation.

Étendue de la garantie

L'appareil a été fabriqué avec soin conformément à des directives de qualité strictes et consciencieusement contrôlé avant sa livraison.

La prestation de garantie est valable pour des vices de matériel et de fabrication. Cette garantie ne s'étend pas aux pièces du produit qui sont exposées à une usure normale et peuvent de ce fait être considérées comme pièces d'usure, ni aux détériorations de pièces fragiles, par ex. connecteur, accu, moules ou pièces en verre.

Cette garantie devient caduque si le produit est détérioré, utilisé ou entretenu de manière non conforme. Toutes les instructions listées dans le manuel d'utilisation doivent être exactement respectées pour une utilisation conforme du produit. Des buts d'utilisation et actions qui sont déconseillés dans le manuel d'utilisation, ou dont vous êtes avertis doivent également être évités.

Le produit est uniquement destiné à un usage privé et ne convient pas à un usage professionnel.

La garantie est annulée en cas d'entretien incorrect et inapproprié, d'usage de la force et en cas d'intervention non réalisée par notre centre de service après-vente agréé.

Procédure en cas de garantie

Afin de garantir un traitement rapide de votre demande, veuillez suivre les indications suivantes :

- Veuillez avoir à portée de main pour toutes questions le ticket de caisse et la référence article (par ex. IAN 12345) en tant que justificatif de votre achat.
- Vous trouverez la référence sur la plaque signalétique, une gravure, sur la page de garde de votre manuel d'utilisation (en bas à gauche) ou sous forme d'autocollant au dos ou sur le dessous.
- Si des erreurs de fonctionnement ou d'autres vices venaient à apparaître, veuillez d'abord contacter le département service clientèle cité ci-dessous par **téléphone** ou **par e-mail**.
- Vous pouvez ensuite retourner un produit enregistré comme étant défectueux en joignant le ticket de caisse et en indiquant en quoi consiste le vice et quand il est survenu, sans devoir l'affranchir à l'adresse de service après-vente communiquée.



Sur www.lidl-service.com, vous pouvez télécharger ce manuel ainsi que beaucoup d'autres, des vidéos produit et logiciels.

Service après-vente

FR Service France

Tel.: 0800 919270

E-Mail: kompennass@lidl.fr

CH Service Suisse

Tel.: 0842 665566 (0,08 CHF/Min.,
mobile max. 0,40 CHF/Min.)

E-Mail: kompennass@lidl.ch

IAN 280643

Importateur

Veuillez tenir compte du fait que l'adresse suivante n'est pas une adresse de service après-vente. Veuillez d'abord contacter le service mentionné.

KOMPENASS HANDELS GMBH

BURGSTRASSE 21

44867 BOCHUM

GERMANY

www.kompennass.com

Indice

Introduzione	22
Uso conforme	22
Volume della fornitura	22
Descrizione dell'apparecchio	22
Dati tecnici	22
Indicazioni relative alla sicurezza	23
Prima di utilizzare l'apparecchio per la prima volta	26
Assemblaggio dell'apparecchio	26
Uso	26
Pulizia	26
Aspirazione	26
Caricamento dell'apparecchio	26
Pulizia e manutenzione	27
Pulizia del flacone spray	27
Lavaggio del panno in microfibra	27
Pulizia dell'apparecchio	27
Conservazione	28
Eliminazione dei guasti	28
Smaltimento	29
Garanzia della Kompernass Handels GmbH	29
Assistenza	30
Importatore	30

Introduzione

Congratulazioni per l'acquisto del Suo nuovo apparecchio.

È stato scelto un prodotto di alta qualità. Il manuale di istruzioni è parte integrante del presente prodotto. Esso contiene importanti indicazioni per la sicurezza, l'uso e lo smaltimento. Prima di utilizzare il prodotto, familiarizzarsi con tutte le indicazioni relative ai comandi e alla sicurezza. Utilizzare l'apparecchio solo come descritto e per i campi d'impiego indicati. In caso di cessione del prodotto a terze persone, consegnare anche tutta la relativa documentazione.

Uso conforme

Questo apparecchio serve esclusivamente ad asciugare e contemporaneamente aspirare l'acqua su superfici lisce, ad esempio finestre. Questo apparecchio è destinato esclusivamente all'uso in ambienti domestici. Non utilizzare a fini commerciali.

Volume della fornitura

Lavavetri ricaricabile

Caricatore

Flacone spray

2 panni in microfibra

Istruzioni per l'uso

AVVISO

Subito dopo aver disimballato il prodotto, controllare che sia completo e integro. Se necessario, rivolgersi al servizio clienti.

Descrizione dell'apparecchio

- 1 Accessorio aspirante
- 2 Bocchettone di chiusura
- 3 Contenitore di raccolta dello sporco
- 4 Lato inclinato della barra blu
- 5 Interruttore ON/OFF
- 6 Blocco motore
- 7 Spia di controllo
- 8 Presa di caricamento
- 9 Tasto di sbloccaggio
- 10 Accessorio tergitura
- 11 Testina di spruzzo
- 12 Anello di fissaggio
- 13 Contenitore dell'acqua
- 14 Spina di collegamento
- 15 Caricatore
- 16 Panno in microfibra

Dati tecnici

Caricatore

Ingresso: 100 - 240 V ~, 50 / 60 Hz, 0,2 A

Uscita: 5,5 V  corrente continua, 0,6 A

Produttore: Zhongshan FuDuo Transformer Manufacturing Co., Ltd.

Nome del modello: DK5-055-0600-EU

Classe di protezione: II / 

Apparecchio

Assorbimento di potenza: 12 W

Tensione/corrente di ingresso: 5,5 V  600 mA

Tensione di lavoro della batteria: 3,7 V 

Batteria: batteria agli ioni di litio 1300 mAh

Durata di funzionamento a batteria completamente carica: circa 24 min

Tempo di carica a batteria vuota: circa 2,5 ore.

Grado di protezione: IPX4

(Protezione contro gli spruzzi d'acqua da qualsiasi direzione)

Indicazioni relative alla sicurezza** PERICOLO DI FOLGORAZIONE!**

- ▶ Non caricare e non usare l'apparecchio all'aperto.
- ▶ Non utilizzare mai l'apparecchio in presenza di danni al cavo, alla spina o all'alloggiamento.
- ▶ Fare sostituire immediatamente il cavo o la spina danneggiati da personale specializzato autorizzato, per evitare rischi.
- ▶ Fare eseguire questi lavori unicamente da un'officina specializzata. Non aprire mai l'apparecchio di propria iniziativa. Gli interventi non eseguiti da centri specializzati potrebbero dare luogo a lesioni.
- ▶ Prima di accendere l'apparecchio controllare che la tensione riportata nei dati tecnici corrisponda alla tensione di rete esistente.
- ▶ Non toccare mai l'alimentatore o l'apparecchio con mani bagnate o umide.
- ▶ Non usare cavi di prolunga, bensì inserire l'alimentatore direttamente nella spina.



Non utilizzare il caricatore all'aperto!



- ▶ Non immergere mai l'apparecchio in acqua o altri liquidi! Può sussistere pericolo di morte a causa di folgorazione in caso di contatto di liquidi con parti sotto tensione dell'apparecchio in funzione.

⚠ AVVERTENZA - PERICOLO DI LESIONI!

- ▶ Non cambiare gli accessori ad apparecchio acceso.
- ▶ Non usare l'apparecchio per aspirare oggetti a punta o pezzi di vetro.
- ▶ Non aspirare mai fiammiferi accesi, cenere ancora ardente o mozziconi di sigarette.
- ▶ Non usare l'apparecchio per aspirare prodotti chimici, polvere di pietra, gesso, cemento o sostanze analoghe.
- ▶ L'apparecchio non è indicato per materiali infiammabili ed esplosivi o liquidi chimici e aggressivi.
- ▶ Riporre l'apparecchio sempre in luoghi chiusi. Per evitare infortuni, dopo l'uso riporre l'apparecchio in un luogo asciutto.
- ▶ In condizioni estreme possono verificarsi delle perdite dagli elementi dell'accumulatore. In caso di contatto del liquido con la cute o con gli occhi, lavare e risciacquare immediatamente con acqua pulita. Contattare un medico.
- ▶ Questo apparecchio può essere utilizzato dai bambini di almeno 8 anni di età e da persone con capacità fisiche, sensoriali o mentali ridotte o insufficiente esperienza o conoscenza, solo se sorvegliati o istruiti sull'uso sicuro dell'apparecchio e qualora ne abbiano compreso i pericoli associati.
- ▶ I bambini non devono giocare con l'apparecchio.
- ▶ La pulizia e la manutenzione a cura dell'utente non devono essere eseguite da bambini, a meno che non siano sorvegliati.

ATTENZIONE - DANNI MATERIALI!

- ▶ Usare solo accessori consigliati dalla casa produttrice.
- ▶ Il cavo di rete non dev'essere utilizzato per altri scopi.
- ▶ Agire sempre sulla spina per disconnettere l'apparecchio dalla presa di corrente.
- ▶ Non collocare mai l'apparecchio vicino a corpi riscaldanti, forni o altri apparecchi o superfici riscaldate.
- ▶ Verificare sempre che le aperture di ventilazione non siano ostruite. L'ostruzione alla circolazione dell'aria può dare luogo al surriscaldamento dell'apparecchio e provocare dei danni.
- ▶ Questo prodotto contiene batterie ricaricabili. Non gettare mai le batterie nel fuoco e non esporle a temperature elevate. Sussiste il pericolo di esplosione!
- ▶ Non usare l'alimentatore per altri prodotti e non cercare di ricaricare l'apparecchio con un'altra stazione di carica. Usare esclusivamente l'alimentatore incluso nella fornitura dell'apparecchio.
- ▶ Non tentare mai di ricaricare pile non ricaricabili.

Prima di utilizzare l'apparecchio per la prima volta

Assemblaggio dell'apparecchio

- 1) Rimuovere tutti i materiali di imballaggio dall'apparecchio.
- 2) Infilare l'accessorio aspirante **1** sul blocco motore **6**.

AVVISO

- ▶ L'apparecchio è stato fornito con accumulatore scarico. Prima di usare l'apparecchio per la prima volta, mettere l'accumulatore sotto carica per 2,5 ore.

- 3) Caricare l'apparecchio (vedere capitolo "Caricamento apparecchio").

L'apparecchio è pronto per l'uso.

Uso

ATTENZIONE! PERICOLO DI DANNI MATERIALI!

- ▶ Non utilizzare detergenti schiumogeni, irritanti, aggressivi, abrasivi o chimici. Essi potrebbero danneggiare l'apparecchio.

Pulizia

- 1) Collocare la punta della testina di spruzzo **11** su STREAM (acciaio) o SPRAY (nebulizzazione acqua fine).
- 2) Innestare la testina di spruzzo **11** nell'accessorio tergiture **10**.
- 3) Ripiegare l'anello di fissaggio **12** sul tubo flessibile e innestarlo sull'accessorio di tergiture **10** in modo da farlo incastrare. La testina di spruzzo **11** è ora racchiusa dall'accessorio di tergiture **10** e dall'anello di fissaggio **12**.
- 4) Immettere nel flacone spray l'acqua ed eventualmente un idoneo detergente per lavare i vetri **13**.
- 5) Ruotare la testina di spruzzo **11** con l'accessorio tergiture **10** sul flacone spray **13**.
- 6) Tirare l'inserito in microfibra **16** facendolo passare dal supporto sull'accessorio tergiture **10** e fissarlo con la chiusura in velcro.
- 7) Spruzzare le superfici da pulire.
- 8) Passare con l'accessorio in microfibra **16** sulle superfici spruzzate e rimuovere lo sporco che si è depositato.

Aspirazione

- 1) Premere l'interruttore ON/OFF **5**.
La spia di controllo **7** si accende di rosso.

AVVISO

- ▶ Se durante il lavoro la spia di controllo **7** lampeggia di colore rosso, questo indica che l'apparecchio deve venire caricato (vedere capitolo "Caricamento dell'apparecchio").
- 2) Guidare lentamente il gommino asciugante dell'accessorio aspiratore **1** dall'alto verso il basso sulle superfici umide. L'umidità viene asciugata e al tempo stesso aspirata nel contenitore di raccolta dello sporco **3**.

AVVISO

- ▶ Non guidare mai il gommino asciugante lateralmente sulle superfici umide. L'acqua in questo modo non può venire aspirata e fuoriesce lateralmente dal gommino asciugante.
- 3) Riposizionarlo sempre sopra dopo aver asciugato una striscia.

ATTENZIONE! PERICOLO DI DANNI MATERIALI!

- ▶ Lavorare con l'apparecchio solo fino al raggiungimento della tacca MAX del contenitore di raccolta dello sporco **3**. In seguito spegnere l'apparecchio e svuotare il contenitore di raccolta dello sporco **3**: Aprire il tappo sul contenitore di raccolta dello sporco **3**. Svuotare l'acqua sporca e richiudere il contenitore di raccolta dello sporco **3**. Ora è possibile proseguire con il lavoro.
- 4) Una volta che tutta la superficie è asciutta, premere di nuovo il tasto ON/OFF **5** per spegnere l'apparecchio. La spia di controllo **7** si spegne.
 - 5) Se necessario, strofinare con un panno asciutto eventuali striature o residui di umidità sulla superficie trattata.

Caricamento dell'apparecchio

AVVISO

- ▶ Prima di iniziare il caricamento, assicurarsi che l'apparecchio sia spento.

- Per caricare l'apparecchio collegare il caricatore **15** a una presa di rete e infilare la spina di collegamento **14** nella presa di caricamento **8** che si trova sul blocco motore **6**.
La spia di controllo **7** si accende di rosso. Quando l'apparecchio è carico, la spia di carica **7** è accesa di colore verde.

AVVISO

- Ricaricare la batteria solo quando la potenza di aspirazione dell'apparecchio si riduce sensibilmente e la spia di controllo **7** lampeggia di colore rosso.

Pulizia e manutenzione

⚠ PERICOLO DI FOLGORAZIONE!

- Prima della pulizia, scollegare l'apparecchio dal caricatore **15**! Sussiste il pericolo di scossa elettrica!

ATTENZIONE! PERICOLO DI DANNI MATERIALI!

- Non utilizzare detersivi abrasivi o aggressivi. Potrebbero danneggiare la superficie!

Pulizia del flacone spray

- Aprire il flacone spray e svuotarlo. Rimuovere il panno in microfibra **16**.
Strofinare le parti del flacone spray con un panno umido; se necessario, aggiungere un detersivo delicato sul panno.

Lavaggio del panno in microfibra

 Il panno in microfibra **16** può venire lavato in lavatrice a 60°. Tuttavia non utilizzare detersivi, in quanto questi limitano fortemente il potere pulente della microfibra.

 Non candeggiare il panno in microfibra **16**!

 Non asciugare il panno in microfibra **16** nell'asciugatrice!

 Non stirare il panno in microfibra **16**!

Materiale: 85% poliestere / 15% nylon

Pulizia dell'apparecchio

Per pulire a fondo il coperchio, è necessario smontarlo:

- 1) Premere la superficie scanalata dell'accessorio aspirante **1** e sfilare l'accessorio aspirante **1** dall'apparecchio. Pulire l'accessorio aspirante **1** con un panno umido. In caso di necessità, è possibile utilizzare un detersivo delicato da mettere sul panno.
- 2) Premere il tasto di sbloccaggio **9** e prelevare il contenitore di raccolta dello sporco **3** dal blocco motore **6**.
Ruotare leggermente il bocchettone di chiusura **2** blu sull'estremità superiore del contenitore di raccolta dello sporco **3** in senso antiorario e sollevarlo. Ora è possibile tirare la levetta blu verso il basso dal contenitore di raccolta dello sporco **3**. Risciacquare il contenitore di raccolta dello sporco **3** con acqua pulita e, se necessario, aggiungere un detersivo delicato.
- 3) Pulire il blocco motore **6** con un panno umido. In caso di necessità, è possibile utilizzare un detersivo delicato da mettere sul panno. Asciugare il blocco motore **6**.
- 4) Riasssemblare il dispositivo:
 - Innestare di nuovo la levetta blu nel contenitore di raccolta dello sporco **3**.
Badare a inserire correttamente la levetta blu: il lato inclinato della levetta blu **4** deve essere allineato al piano inclinato del contenitore di raccolta dello sporco **3**:

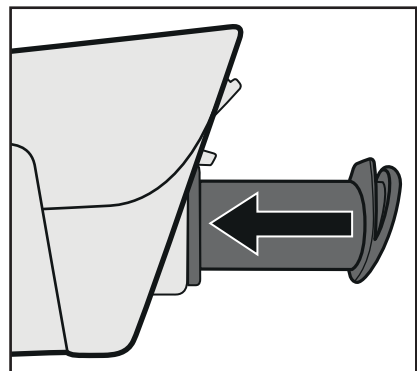

- Fissare di nuovo la levetta blu con il bocchettone di chiusura **2**. Accertarsi che gli anelli di tenuta siano correttamente posizionati.
- Inserire il contenitore di raccolta dello sporco **3** sul blocco motore **6** infilando dapprima la parte anteriore nel blocco motore **6** e poi premendo verso il basso la parte posteriore in modo tale che il contenitore di raccolta dello sporco **3** si innesti in posizione.
- Inserire l'accessorio aspirante **1** sul blocco motore **6**.
- Pulire il caricatore **15** con un panno umido. Assicurarsi che il caricatore **15** sia di nuovo completamente asciutto prima di connetterlo alla rete.

Conservazione

- Riporre l'apparecchio pulito in un luogo asciutto, privo di polvere e pulito.

Eliminazione dei guasti

Guasto	Causa	Soluzione
L'apparecchio non funziona.	L'apparecchio non è carico.	Caricare l'apparecchio.
	L'apparecchio è guasto.	Rivolgersi al servizio clienti.
Si formano sempre strisce durante la pulizia.	Il gommino asciugante è sporco.	Pulire il gommino asciugante.
	Il gommino asciugante è usurato.	Tirare il gommino asciugante lateralmente dall'accessorio aspirante 1 . Inumidire il gommino asciugante in corrispondenza dell'arrotondamento con acqua o detergente e farlo scivolare di nuovo in senso opposto nell'accessorio aspirante 1 .
	Dose eccessiva di detergente.	Utilizzare meno detergente.
Il flacone spray non funziona.	Non è presente acqua/liquido detergente nel flacone spray.	Introdurre nuova acqua/nuovo liquido detergente nel flacone spray.
	Il flacone spray è difettoso.	Rivolgersi al servizio clienti.
	La punta del flacone spray è impostata su OFF.	Ruotare la punta su SPRAY o STREAM.

Qualora i guasti non potessero venire risolti con i rimedi indicati sopra o si riscontrassero altri tipi di guasti, rivolgersi all'assistenza.

Smaltimento

AVVISO

- ▶ Non è possibile rimuovere l'accumulatore integrato di questo apparecchio per gettarlo via.



Non smaltire per alcun motivo l'apparecchio assieme ai normali rifiuti domestici. Questo prodotto è soggetto alla Direttiva Europea 2012/19/EU-RAEE.

Smaltire l'apparecchio attraverso un'azienda di smaltimento autorizzata o attraverso l'ente di smaltimento comunale. Rispettare le norme attualmente in vigore. In caso di dubbi mettersi in contatto con l'ente di smaltimento competente.



L'imballaggio è costituito da materiali ecocompatibili che possono venire smaltiti tramite gli appositi centri di raccolta e riciclaggio.

Garanzia della Kompernass Handels GmbH

Egregio Cliente,

Questo apparecchio ha una garanzia di 3 anni dalla data di acquisto. Qualora questo prodotto presentasse vizi, Le spettano diritti legali nei confronti del venditore del prodotto. La garanzia qui di seguito descritta non costituisce alcun limite a tali diritti legali.

Condizioni di garanzia

Il periodo di garanzia decorre dalla data dell'acquisto. Si prega di conservare lo scontrino di cassa originale. Tale documento è necessario come prova di acquisto.

Qualora entro tre anni a partire dalla data dell'acquisto di questo prodotto si presentasse un vizio del materiale o di fabbricazione, provvederemo, a nostra discrezione, a riparare o a sostituire gratuitamente il prodotto. Questa prestazione di garanzia ha come presupposto che l'apparecchio difettoso e la prova di acquisto (scontrino di cassa) vengano presentati entro il termine di tre anni e che si descriva per iscritto in cosa consiste il vizio e quando si è presentato.

Se il vizio rientra nell'ambito della nostra garanzia, il Suo prodotto verrà riparato o sostituito da uno nuovo. Con la riparazione o la sostituzione del prodotto non decorre un nuovo periodo di garanzia.

Periodo di garanzia e diritti legali di rivendicazione di vizi

Il periodo di garanzia non viene prolungato da interventi in garanzia. Ciò vale anche per le parti sostituite e riparate. Danni e vizi eventualmente già presenti al momento dell'acquisto devono venire segnalati immediatamente dopo che l'apparecchio è stato disimballato. Le riparazioni eseguite dopo la scadenza del periodo di garanzia sono a pagamento.

Ambito della garanzia

L'apparecchio è stato prodotto con cura secondo severe direttive qualitative e debitamente collaudato prima della consegna.

La garanzia viene prestata in caso di vizi del materiale o di fabbricazione. Questa garanzia non si estende a componenti del prodotto che sono esposti al normale logorio e possono pertanto essere considerati come componenti soggetti a usura o a danni che si verificano su componenti delicati, per es. interruttori, batterie, stampi da forno o parti realizzate in vetro.

Questa garanzia decade se il prodotto è stato danneggiato oppure utilizzato o sottoposto a interventi di manutenzione in modo non conforme. Per un utilizzo adeguato del prodotto si devono rigorosamente rispettare tutte le istruzioni esposte nel manuale di istruzioni per l'uso. Si devono assolutamente evitare modalità di utilizzo e azioni che il manuale di istruzioni per l'uso sconsiglia o da cui esso mette in guardia.

Il prodotto è destinato esclusivamente all'uso domestico e non a quello commerciale. La garanzia decade in caso di impiego improprio o manomissione, uso della forza e interventi non eseguiti dalla nostra filiale di assistenza autorizzata.

Trattamento dei casi di garanzia

Per garantire una rapida evasione della Sua richiesta, La preghiamo di seguire le seguenti istruzioni:

- Tenga a portata di mano per qualsiasi richiesta lo scontrino di cassa e il codice dell'articolo (per es. IAN 12345) come prova di acquisto.
- Il codice dell'articolo è indicato sulla targhetta di modello, su un'incisione, sul frontespizio del manuale di istruzioni per l'uso (in basso a sinistra) o come adesivo sul lato posteriore o inferiore.
- Qualora si presentassero malfunzionamenti o altri tipi di vizi, contatti innanzitutto il reparto assistenza clienti qui di seguito indicato **telefonicamente** o via **e-mail**.
- Una volta che il prodotto è stato registrato come difettoso, lo può poi spedire a nostro carico, provvedendo ad allegare la prova di acquisto (scontrino di cassa), una descrizione del vizio e l'indicazione della data in cui si è presentato, all'indirizzo del servizio di assistenza clienti che Le è stato comunicato.



Al sito www.lidl-service.com si possono scaricare questo e molti altri manuali di istruzioni per l'uso, filmati sui prodotti e software.

Assistenza

IT Assistenza Italia

Tel.: 02 36003201

E-Mail: kompennass@lidl.it

CH Assistenza Svizzera

Tel.: 0842 665566 (0,08 CHF/Min.,
telefonia mobile max. 0,40 CHF/Min.)

E-Mail: kompennass@lidl.ch

IAN 280643

Importatore

Badi che il seguente indirizzo non è quello del servizio di assistenza clienti. Contatti innanzitutto il servizio di assistenza clienti indicato.

KOMPERNASS HANDELS GMBH

BURGSTRASSE 21

44867 BOCHUM

GERMANY

www.kompennass.com

Contents

Introduction	32
Proper use	32
Package contents	32
Appliance description	32
Technical details	32
Safety instructions	33
Prior to first use	36
Assembling the appliance	36
Operation	36
Cleaning	36
Vacuuming	36
Charging the appliance	36
Cleaning and care	37
Cleaning the spray bottle	37
Washing the microfibre cover	37
Cleaning the appliance	37
Storage	38
Troubleshooting	38
Disposal	39
Kompernass Handels GmbH warranty	39
Service	40
Importer	40

Introduction

Congratulations on the purchase of your new appliance.

You have selected a high-quality product. The operating instructions are a constituent of this product. They contain important information about safety, use and disposal. Before using the product, familiarise yourself with all operating and safety instructions. Use this product only as described and only for the specified areas of application. Please also pass these operating instructions on to any future owner(s).

Proper use

The product is to be used exclusively for simultaneously squeegeeing and vacuuming water from smooth surfaces such as windows. This appliance is intended exclusively for use in domestic households. Not to be used for commercial purposes.

Package contents

Cordless Window Vacuum Cleaner
Charger
Spray bottle
2 Microfibre cover
Operating instructions

NOTE

Check the contents for completeness and damage directly after unpacking. Contact Customer Services if necessary.

Appliance description

- 1 Vacuum attachment
- 2 Nozzle
- 3 Dirt container
- 4 Slanted side of the blue rod
- 5 On/Off switch
- 6 Motor unit
- 7 Control lamp
- 8 Charging socket
- 9 Release button
- 10 Wiping attachment
- 11 Spray nozzle
- 12 Positioning ring
- 13 Water container
- 14 Connecting jack
- 15 Charger
- 16 Microfibre cover

Technical details

Charger

Input: 100 - 240 V ~, 50/60 Hz, 0.2 A

Output: 5.5 V  direct current, 0.6 A

Manufacturer: Zhongshan FuDuo Transformer Manufacturing Co., Ltd.

Type designation: DK5-055-0600-EU

Protection class: II / 

Appliance

Power consumption: 12 W

Input voltage/current: 5.5 V  600 mA

Battery working voltage: 3.7 V     

Batteries: Lithium ion battery 1300 mAh

Operating time with full battery charge: approx. 24 min.

Charging time

for empty battery: approx. 2.5 hours

Protection class: IPX4

(protection against all-round splashes)

Safety instructions

DANGER – RISK OF ELECTRICAL SHOCK!

- ▶ Do not charge or use the appliance outdoors.
- ▶ Never use the appliance if the cable, plug or casing are damaged.
- ▶ To avoid risks, arrange to have damaged power cables and/or plugs replaced as soon as possible by a qualified specialist.
- ▶ Have all repairs carried out by a specialist workshop. Under no circumstances should you open the appliance yourself. Repairs that are not carried out by a specialist workshop could lead to physical injuries.
- ▶ Before switching on the appliance, make sure that the mains voltage corresponds to the voltage indicated in the technical data for the appliance.
- ▶ Never touch the power supply or the appliance with wet or damp hands.
- ▶ Do not use the power supply with an extension cable; connect the power adapter directly to a power socket.



Do not use the charger outside!



NEVER immerse the appliance in water or other liquids!
You could receive a fatal electric shock if residual liquids come into contact with live components during operation.

⚠ WARNING – RISK OF INJURY!

- ▶ Do not change any accessories while the appliance is switched on.
- ▶ Do not use the appliance for vacuuming up sharp objects or broken glass.
- ▶ Never vacuum up burning matches, glowing ashes or cigarette butts.
- ▶ Do not use the appliance for vacuuming up chemical products, stone dust, gypsum, cement or similar particles.
- ▶ This appliance is not suitable for use with inflammable and explosive substances or chemical and aggressive liquids.
- ▶ Always store the appliance indoors. To prevent accidents, keep the appliance in a dry location when not in use.
- ▶ Under extreme conditions, leaks in the battery cells may occur. In the event that battery fluid comes into contact with skin or eyes, the affected area must be rinsed off with water immediately. Contact a physician.
- ▶ This appliance may be used by children aged 8 over and by persons with reduced physical, sensory or mental capabilities or lack of experience and knowledge, provided that they are under supervision or have been told how to use the appliance safely and are aware of the potential risks.
- ▶ Children must not play with the appliance.
- ▶ Cleaning and user maintenance tasks may not be carried out by children unless they are supervised.

CAUTION – PROPERTY DAMAGE!

- ▶ Use only accessories recommended by the manufacturer.
- ▶ The mains adapter may not be used for other purposes.
- ▶ Always grip the power plug to disconnect the appliance from the power supply.
- ▶ Do not place the appliance next to radiators, ovens or other heated devices or surfaces.
- ▶ Always make certain that the ventilation slits are not obstructed. A blocked ventilation circuit can result in overheating and damage to the appliance.
- ▶ This product contains rechargeable batteries. Do not throw the batteries into a fire and do not subject them to high temperatures. There is a risk of explosion!
- ▶ Do not use the mains adapter for a different product and do not attempt to charge this appliance with a different mains adapter. Use only the mains adapter supplied with this appliance.
- ▶ Never try to recharge non-rechargeable batteries.

Prior to first use

Assembling the appliance

- 1) Remove all packaging materials from the appliance.
- 2) Push the vacuum attachment **1** onto the motor unit **6**.

NOTE

- ▶ The appliance batteries are not charged on delivery. Before using the appliance for the first time, the batteries must be charged for 2.5 hours.
- 3) Charge the appliance (see Chapter "Charging the appliance").

The appliance is now ready for use.

Operation

ATTENTION! DAMAGE TO PROPERTY!

- ▶ Do not use foaming, corrosive, aggressive, abrasive or chemical cleaning agents. These can damage the appliance.

Cleaning

- 1) Set the tip of the spray nozzle **11** to STREAM (jet) or SPRAY (fine water mist).
- 2) Attach the spray nozzle **11** to the wiping attachment **10**.
- 3) Place the positioning ring **12** over the tube and push it onto the wiping attachment **10** so that it clicks into place. The spray nozzle **11** is now enclosed by the wiping attachment **10** and the positioning ring **12**.
- 4) Fill the spray bottle with water and, if desired, with a cleaning agent suitable for window cleaning **13**.
- 5) Screw the spray nozzle **11** with the fitted wiping attachment **10** onto the spray bottle **13**.
- 6) Pull the microfibre attachment **16** over the retainer on the wiping attachment **10** and secure it with the velcro fastener.
- 7) Spray the surface that you wish to clean.
- 8) Using the microfibre attachment, **16** wipe over the sprayed areas and loosen any stubborn dirt.

Vacuuming

- 1) Press the on/off switch **5**. The indicator light **7** lights up red.

NOTE

- ▶ If the indicator light **7** flashes red during use, this indicates that the appliance needs to be charged (see chapter on "Charging the appliance").
- 2) Move the blade of the vacuum attachment **1** slowly from **top to bottom** across the wet surfaces. The moisture is removed and sucked into the dirt container **3**.

NOTE

- ▶ Never drag the blade sideways across wet surfaces. Doing so prevents the water from being vacuumed up; instead, it runs off the side of the blade.
- 3) After you have finished a section, always start again at the top.

ATTENTION! DAMAGE TO PROPERTY!

- ▶ Only continue working until the MAX mark on the dirt container **3** is reached. Then switch off the appliance and empty the dirt container **3**:
Remove the plug on the dirt container **3**. Pour away the dirty water and reclose the dirt container **3**. You can then resume working.
- 4) Once the entire surface is dry, press the on/off switch **5** again to switch the appliance off. The indicator light **7** goes out.
 - 5) If necessary, dry off any streaks or remaining moisture on the surface with a dry cloth.

Charging the appliance

NOTE

- ▶ Ensure that the appliance is switched off before starting to charge the batteries.

- To charge the appliance, connect the charger **15** to a mains socket and insert the connecting jack **14** into the charging socket **8** on the motor unit **6**. The indicator light **7** lights up red. When the appliance is fully charged, the indicator light **7** lights up green.

NOTE

- ▶ Only recharge the batteries when the suction power of the appliance is noticeably weaker and the red indicator light **7** is flashing red.

Cleaning and care

⚠ DANGER – ELECTRIC SHOCK!

- ▶ Prior to cleaning, disconnect the appliance from the charger **15**! Risk of electric shock!

ATTENTION! DAMAGE TO PROPERTY!

- ▶ Do not use abrasive or aggressive cleaning materials. These could damage the surface of the appliance!

Cleaning the spray bottle

- Open the spray bottle and empty contents. Remove the microfibre cover **16**. Wipe the components of the spray bottle with a damp cloth; if necessary, use a little mild detergent on the cloth.

Washing the microfibre cover

- 🧺 **60** The microfibre cover **16** can be machine-washed at 60°C. Do not use any fabric conditioner as this significantly reduces the cleaning power of the microfibres.



Do not bleach the microfibre cover **16**!



Do not tumble dry the microfibre cover **16**!



Do not iron the microfibre cover **16**!

Material: 85% polyester / 15% cotton

Cleaning the appliance

For thorough cleaning, disassemble the appliance:

- 1) Press the ridged area on the underside of vacuum attachment **1** and pull the vacuum attachment **1** off the appliance. Clean the vacuum attachment **1** with a damp cloth. If required, use some mild detergent on the cloth.

Press the release button **9** and remove the dirt container **3** from the motor unit **6**.

Turn the blue nozzle **2** at the top end of the dirt container **3** slightly anticlockwise and lift it off.

Now you can pull the blue rod downwards out of the dirt container **3**.

Rinse the dirt container **3** with fresh water and, if necessary, with a mild detergent.

- 2) Wipe the motor unit **6** off with a damp cloth. If required, use some mild detergent on the cloth. Dry the motor unit **6**.

- 3) Then reassemble the appliance:

- Push the blue rod back into the dirt container **3**. Make sure that you insert the blue rod correctly: the slanting side of the blue rod **4** must be aligned with the slanted side of the dirt container **3**:

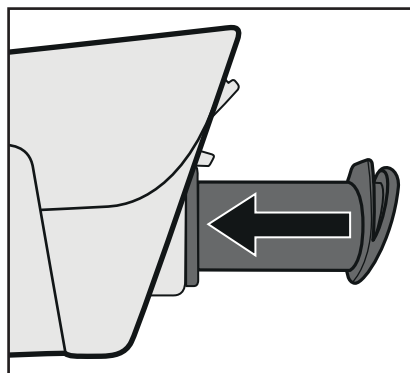

- Fix the blue rod back in place with the nozzle ②. Ensure that the sealing rings are correctly inserted.
 - Replace the dirt container ③ on the motor unit ⑥ by pushing the front part into the motor unit ⑥ and then pushing the rear part downwards so that the dirt container ③ clicks firmly into place.
 - Push the vacuum attachment ① onto the motor unit ⑥.
- Wipe the charger ⑮ with a damp cloth. Ensure that the charger ⑮ is completely dry before reconnecting it to the mains.

Storage

- Store the cleaned appliance in a clean, dust-free and dry location.

Troubleshooting

Defect	Cause	Solution
The appliance is not working.	The appliance is not charged.	Charge the appliance.
	The appliance is defective.	Contact Customer Services.
Streaks keep appearing during cleaning.	The blade is dirty.	Clean the blade.
	The blade is worn.	Remove the blade sideways from the vacuum attachment ①. Moisten the blade at the round end with water or detergent, turn it over and push it back into the vacuum attachment ①.
	Too much cleaning agent has been added.	Use less cleaning agent.
The spray bottle does not work.	There is no water/cleaning agent in the spray bottle.	Refill the spray bottle with water/cleaning agent.
	The spray bottle is defective.	Contact Customer Services.
	The tip of the spray bottle is set to OFF.	Turn the tip to SPRAY or STREAM.

If the malfunction cannot be corrected with the above suggestions, or if you have found some other kind of malfunction, please contact our Customer Service.

Disposal

NOTE

- ▶ The integrated rechargeable battery in this appliance cannot be removed for disposal.



Never dispose of the appliance in the normal domestic waste. This product is subject to the provisions of European Directive 2012/19/EU.

Dispose of the appliance via an approved disposal company or your municipal waste facility. Please observe the currently applicable regulations. Please contact your waste disposal centre if you are in any doubt.

Kompernass Handels GmbH warranty

Dear Customer,

This appliance has a 3-year warranty valid from the date of purchase. If this product has any faults, you, the buyer, have certain statutory rights. Your statutory rights are not restricted in any way by the warranty described below.

Warranty conditions

The validity period of the warranty starts from the date of purchase. Please keep your original receipt in a safe place. This document will be required as proof of purchase.

If any material or production fault occurs within three years of the date of purchase of the product, we will either repair or replace the product for you at our discretion. This warranty service is dependent on you presenting the defective appliance and the proof of purchase (receipt) and a short written description of the fault and its time of occurrence.

If the defect is covered by the warranty, your product will either be repaired or replaced by us. The repair or replacement of a product does not signify the beginning of a new warranty period.

Warranty period and statutory claims for defects

The warranty period is not prolonged by repairs effected under the warranty. This also applies to replaced and repaired components. Any damage and defects present at the time of purchase must be reported immediately after unpacking. Repairs carried out after expiry of the warranty period shall be subject to a fee.

Scope of the warranty

This appliance has been manufactured in accordance with strict quality guidelines and inspected meticulously prior to delivery.

The warranty covers material faults or production faults. The warranty does not extend to product parts subject to normal wear and tear or fragile parts such as switches, batteries, baking moulds or parts made of glass.

The warranty does not apply if the product has been damaged, improperly used or improperly maintained. The directions in the operating instructions for the product regarding proper use of the product are to be strictly followed. Uses and actions that are discouraged in the operating instructions or which are warned against must be avoided.

This product is intended solely for private use and not for commercial purposes. The warranty shall be deemed void in cases of misuse or improper handling, use of force and modifications/repairs which have not been carried out by one of our authorised Service centres.

Warranty claim procedure

To ensure quick processing of your case, please observe the following instructions:

- Please have the till receipt and the item number (e.g. IAN 12345) available as proof of purchase.
- You will find the item number on the type plate, an engraving on the front page of the instructions (bottom left), or as a sticker on the rear or bottom of the appliance.
- If functional or other defects occur, please contact the service department listed either by **telephone** or by **e-mail**.
- You can return a defective product to us free of charge to the service address that will be provided to you. Ensure that you enclose the proof of purchase (till receipt) and information about what the defect is and when it occurred.



You can download these instructions along with many other manuals, product videos and software on www.lidl-service.com.

Service

GB Service Great Britain

Tel.: 0871 5000 720 (£ 0.10/Min.)

E-Mail: kompernass@lidl.co.uk

IAN 280643

Importer

Please note that the following address is not the service address. Please use the service address provided in the operating instructions.

KOMPERNASS HANDELS GMBH

BURGSTRASSE 21

44867 BOCHUM

GERMANY

www.kompernass.com

KOMPERNASS HANDELS GMBH

BURGSTRASSE 21

44867 BOCHUM

DEUTSCHLAND / GERMANY

www.kompernass.com

Stand der Informationen · Version des informations

Versione delle informazioni · Last Information Update:

10/2016 · Ident.-No.: SFR3.7B2-082016-2

IAN 280643

