



AKTENVERNICHTER / CROSS CUT SHREDDER DESTRUCTEUR DE DOCUMENTS UAVS 300 A1

(DE) (AT) (CH)

AKTENVERNICHTER

Bedienungsanleitung und Sicherheitshinweise

(FR) (BE)

DESTRUCTEUR DE DOCUMENTS

Mode d'emploi et consignes de sécurité

(PL)

NISZCZARKA DOKUMENTÓW

Instrukcja obsługi i wskazówki bezpieczeństwa

(CZ)

SKARTOVAČKA

Návod k obsluze a bezpečnostní pokyny

(GB) (IE)

CROSS CUT SHREDDER

Operating instructions and safety instructions

(NL) (BE)

PAPIERVERNIETIGER

Gebruiksaanwijzing en veiligheidsvoorschriften

(SK)

SKARTOVAČKA

Návod na obsluhu a bezpečnostné pokyny

IAN 331849_1910



DE AT CH

Klappen Sie vor dem Lesen die Seite mit den Abbildungen aus und machen Sie sich anschließend mit allen Funktionen des Gerätes vertraut.

GB IE

Before reading, unfold the page containing the illustrations and familiarise yourself with all functions of the device.

FR BE

Avant de lire le mode d'emploi, ouvrez la page contenant les illustrations et familiarisez-vous ensuite avec toutes les fonctions de l'appareil.

NL BE

Vouw vóór het lezen de pagina met de afbeeldingen open en maak u vertrouwd met alle functies van het apparaat.

PL

Przed przeczytaniem proszę rozłożyć stronę z ilustracjami, a następnie proszę zapoznać się z wszystkimi funkcjami urządzenia.

CZ

Před čtením si otevřete stranu s obrázky a potom se seznámte se všemi funkcemi přístroje.

SK

Pred čítaním si odklopte stranu s obrázkami a potom sa oboznámte so všetkými funkciami prístroja.

DE/AT/CH	Bedienungsanleitung und Sicherheitshinweise	Seite	1
GB/IE	Operating instructions and safety instructions	Page	17
FR/BE	Mode d'emploi et consignes de sécurité	Page	33
NL/BE	Gebruiksaanwijzing en veiligheidsvoorschriften	Pagina	51
PL	Instrukcja obsługi i wskazówki bezpieczeństwa	Strona	67
CZ	Návod k obsluze a bezpečnostní pokyny	Strana	83
SK	Návod na obsluhu a bezpečnostné pokyny	Strana	99

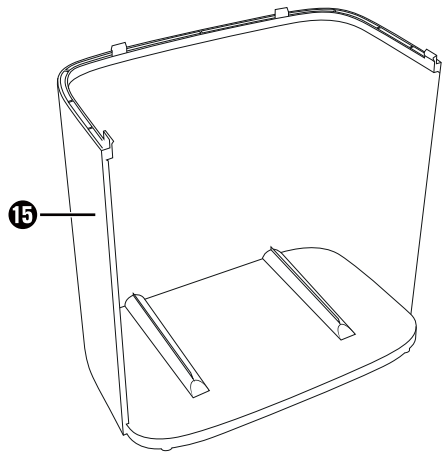
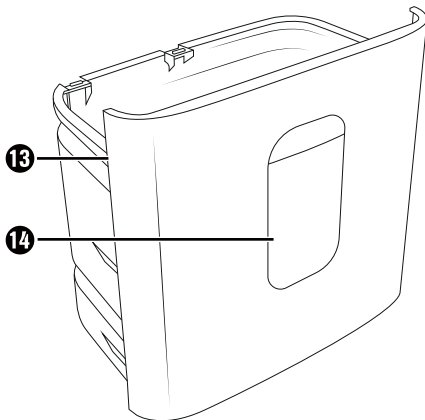
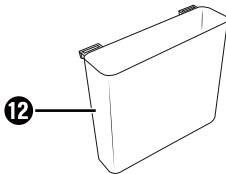
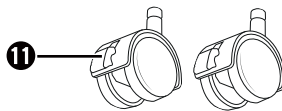
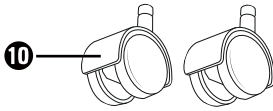
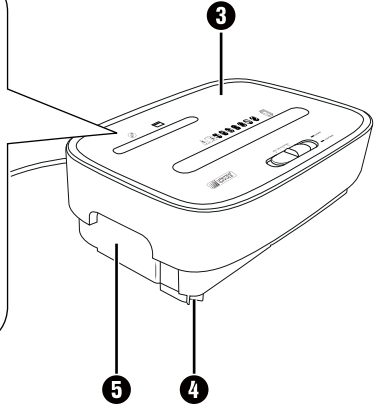
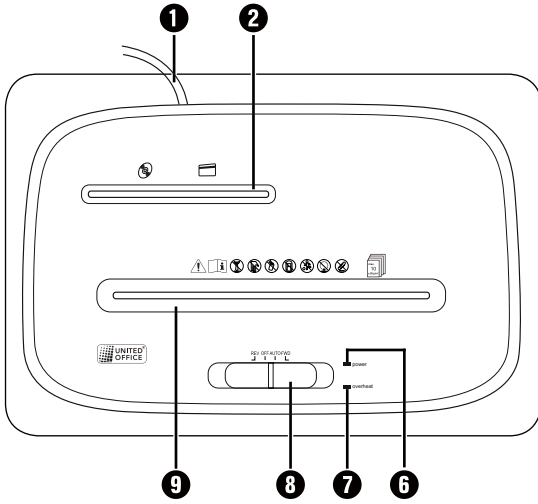

Inhaltsverzeichnis

Einleitung	2
Bestimmungsgemäße Verwendung	2
Lieferumfang und Transportinspektion	2
Gerätebeschreibung	3
Technische Daten	3
Sicherheitshinweise	4
Montage	6
Transport	7
Erste Inbetriebnahme	7
Bedienung	8
Gerät einschalten	8
Papier einführen	8
Kreditkarte einführen	9
CD einführen	9
Materialstau beheben	10
Gerät ausschalten	10
Überhitzungsschutz	10
Auffangbehälter leeren	11
Reinigung	11
Lagerung bei Nichtbenutzung	12
Fehlerbehebung	12
Wenn das Schneidgut im Gerät stecken bleibt	12
Wenn das Gerät plötzlich stehen bleibt	12
Wenn sich das Gerät nicht einschalten lässt	13
Entsorgung	13
Gerät entsorgen	13
Verpackung entsorgen	13
Anhang	14
Garantie der Kompensal Handels GmbH	14
Service	15
Importeur	15

Einleitung



Herzlichen Glückwunsch zum Kauf Ihres neuen Gerätes.

Sie haben sich damit für ein hochwertiges Produkt entschieden.

Die Bedienungsanleitung ist Bestandteil dieses Produkts. Sie enthält wichtige Hinweise für Sicherheit, Gebrauch und Entsorgung. Machen Sie sich vor der Benutzung des Produkts mit allen Bedien- und Sicherheitshinweisen vertraut. Benutzen Sie das Produkt nur wie beschrieben und für die angegebenen Einsatzbereiche. Bewahren Sie die Bedienungsanleitung immer als Nachschlagewerk in der Nähe des Produkts auf. Händigen Sie alle Unterlagen bei Weitergabe des Produkts an Dritte mit aus.

Bestimmungsgemäße Verwendung

Dieses Gerät ist ausschließlich zum Zerkleinern von Papier, Kreditkarten, CDs / DVDs sowie kleinen Heftklammern in den Größen 24/6 und 23/6 (11,5 x 6 mm), B-8 (11,5 x 7 mm), No10 (8,4 x 5 mm) und Büroklammern (bis 25 mm) in privaten Haushalten bestimmt. Eine andere oder darüber hinausgehende Benutzung gilt als nicht bestimmungsgemäß. Das Gerät ist nicht zur Verwendung in gewerblichen oder industriellen Bereichen vorgesehen.

Ansprüche jeglicher Art wegen Schäden aus nicht bestimmungsgemäßer Verwendung, unsachgemäßen Reparaturen, unerlaubt vorgenommener Veränderungen oder Verwendung nicht zugelassener Ersatzteile sind ausgeschlossen. Das Risiko trägt allein der Benutzer.

Lieferumfang und Transportinspektion

GEFAHR

► Verpackungsmaterialien dürfen nicht von Kindern zum Spielen verwendet werden. **Es besteht Erstickungsgefahr.**

- ◆ Entnehmen Sie alle Teile des Gerätes und die Bedienungsanleitung aus der Verpackung.
- ◆ Entfernen Sie sämtliches Verpackungsmaterial vom Gerät.

Bitte prüfen Sie den Lieferumfang. Der Lieferumfang besteht aus folgenden Komponenten:

- Gerätebasis
- Schneidaufsatz
- Auffangbehälter groß
- Auffangbehälter klein
- 4 x Rollen
- Bedienungsanleitung

HINWEIS

- Prüfen Sie die Lieferung auf Vollständigkeit und auf sichtbare Schäden.
- Bei einer unvollständigen Lieferung oder Schäden infolge mangelhafter Verpackung oder durch Transport wenden Sie sich an die Service-Hotline (siehe Kapitel **Service**).

Gerätebeschreibung

(Abbildungen siehe Ausklappseite)

- ① Netzkabel
- ② Schneidöffnung CD/Kreditkarte
- ③ Schneidaufsatz
- ④ Sicherheitsschalter (eingebaut)
- ⑤ Integrierte Tragemulden (links und rechts)
- ⑥ Leuchte *power*
- ⑦ Leuchte *overheat*
- ⑧ Schalter *REV/OFF/AUTO/FWD*
- ⑨ Schneidöffnung Papier
- ⑩ Rollen (2x)
- ⑪ Rollen mit Feststellhebel (2x)
- ⑫ Kleiner Auffangbehälter (für CDs/Kreditkarten)
- ⑬ Großer Auffangbehälter (für Papier)
- ⑭ Sichtfenster
- ⑮ Gerätebasis

Technische Daten

Netzspannung	220 - 240 V ~ (Wechselstrom), 50 Hz
Nennstrom	1,5 A
Nennleistung	300 W
Schutzklasse	II/□ (Doppelisolierung)
Kapazität Auffangbehälter Papier	15 Liter
Schnittverfahren für Papier	Kreuzschnitt, 5 x 18 mm-Partikel Sicherheitsstufe P-4
Arbeitsbreite Schneidöffnung Papier/CD	220 mm/124 mm
Schneidekapazität Papier	10 Blatt (80g/m ²)





Sicherheitshinweise

Die folgenden Sicherheitshinweise müssen beim Einsatz von elektrischen Geräten in jedem Fall berücksichtigt werden:

GEFAHR! ELEKTRISCHER SCHLAG!

- ▶ Benutzen Sie das Gerät nicht, wenn der Netzstecker oder das Netzkabel beschädigt sind. Lassen Sie beschädigte Netzstecker oder Netzkabel sofort von autorisiertem Fachpersonal oder dem Kundendienst austauschen, um Gefährdungen zu vermeiden.
- ▶ Lassen Sie Geräte, die nicht einwandfrei funktionieren oder beschädigt wurden, sofort von autorisiertem Fachpersonal oder vom Kundendienst untersuchen und reparieren.
- ▶ Setzen Sie das Gerät nicht dem Regen aus und benutzen Sie es auch niemals in feuchter oder nasser Umgebung.
- ▶ Achten Sie darauf, dass das Netzkabel während des Betriebs niemals nass oder feucht wird. Fassen Sie den Netzstecker oder das Gerät niemals mit nassen Händen an.
- ▶ Knicken oder quetschen Sie das Netzkabel nicht und stellen Sie keine schweren Gegenstände darauf. Verlegen Sie das Netzkabel so, dass es nicht in Kontakt mit heißen Oberflächen kommt.
- ▶ Stellen Sie das Gerät nicht in der Nähe von Wärme- oder Wasserquellen auf. Es besteht Brandgefahr und die Gefahr eines elektrischen Schlages!

WARNUNG! VERLETZUNGSGEFAHR!

- ▶ Den Aktenvernichter jeweils nur durch eine Person bedienen.
- ▶ Das Gerät während des Betriebs niemals unbeaufsichtigt lassen.
-    Halten Sie lose Kleidung, lange Haare, Schmuck u. Ä. von der Schneidöffnung fern.
-  Stecken Sie nie die Finger in die Schneidöffnung.
-  Halten Sie Kinder vom Gerät fern. Diese können sich verletzen.
- ▶ Benutzen Sie das Gerät nicht in staubigen oder explosionsgefährdeten Umgebungen (entzündliche Gase, Dämpfe, Dämpfe von organischen Lösungsmitteln). **Explosionsgefahr!**
- ▶ Stecken Sie nicht Ihre Finger in das zentrale Loch der CD, wenn Sie diese in das Gerät einführen.
- ▶ Halten Sie Tiere vom Gerät fern. Diese können sich verletzen.

WARNUNG! VERLETZUNGSGEFAHR!

- ▶ Dieses Gerät ist nicht dafür bestimmt, durch Personen (einschließlich Kinder) mit eingeschränkten physischen, sensorischen oder geistigen Fähigkeiten oder Mangel an Erfahrung und/oder Wissen benutzt zu werden, es sei denn, sie werden durch eine für ihre Sicherheit zuständige Person beaufichtigt oder erhalten von ihr Anweisungen, wie das Gerät zu benutzen ist.
- ▶ Das Verpackungsmaterial stellt eine Gefahr für Kinder dar. Entsorgen Sie das Verpackungsmaterial nach dem Auspacken sofort oder bewahren Sie es für Kinder unzugänglich auf.
- ▶ Verlegen Sie das Netzkabel so, dass niemand darauf treten oder darüber stolpern kann.

ACHTUNG! SACHSCHADEN!

- ▶ Benutzen Sie das Gerät nicht im Freien. Das Gerät kann irreparabel beschädigt werden!
- ▶ Überlasten Sie das Gerät nicht. Der Aktenvernichter ist für kurze Betriebszeiten ausgelegt.
- ▶ Verwenden Sie den Aktenvernichter niemals zweckentfremdet.

HINWEISE ZUM SICHEREN VERHALTEN

- ▶ Stellen Sie das Gerät in unmittelbarer Nähe zur Netzsteckdose auf. Benutzen Sie kein Verlängerungskabel. Sorgen Sie dafür, dass das Gerät und der Netzstecker leicht zugänglich und im Notfall problemlos erreichbar sind.
- ▶ Ziehen Sie bei Gefahr sofort den Netzstecker aus der Netzsteckdose.
- ▶ Seien Sie stets aufmerksam! Achten Sie immer darauf, was Sie tun und gehen Sie stets mit Vernunft vor. Benutzen Sie das Gerät in keinem Fall, wenn Sie unkonzentriert sind oder sich unwohl fühlen.

Montage

⚠️ WARNUNG! VERLETZUNGSGEFAHR!

- ▶ Schließen Sie das Gerät während der Montage nicht an eine Netzsteckdose an.
- ▶ Die Schneidmesser im Schneidaufsatz **3** des Gerätes sind sehr scharf. Gehen Sie bei der Montage des Gerätes sehr vorsichtig vor.

- ◆ Legen Sie die Gerätebasis **15** mit der Rückseite nach unten flach auf den Boden.
- ◆ Montieren Sie die Rollen **10** an der Vorderseite und die Rollen mit Feststellhebeln **11** an der Rückseite der Gerätebasis **15**. Drücken Sie die Rollen in die Löcher der Gerätebasis **15**, bis sie hörbar einrasten (siehe Abb. 1).



Abb. 1



Abb. 2

- ◆ Stellen Sie die Gerätebasis **15** auf die Rollen, nachdem Sie diese montiert haben.
- ◆ Fassen Sie den Schneidaufsatz **3** an beiden integrierten Tragemulden **5** und setzen Sie ihn so herum auf die Gerätebasis **15**, dass das Netzkabel **1** nach hinten und die Öffnung der Gerätebasis **15** nach vorne zeigt.
- ◆ Drücken Sie den Schneidaufsatz **3** fest nach unten, bis er hörbar auf der Gerätebasis **15** einrastet (siehe Abb. 2).
- ◆ Montieren Sie den kleinen Auffangbehälter **12** im großen Auffangbehälter **13** (siehe Abb. 3).

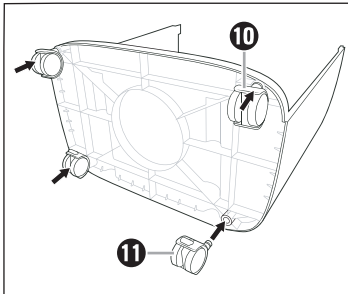

Abb. 3

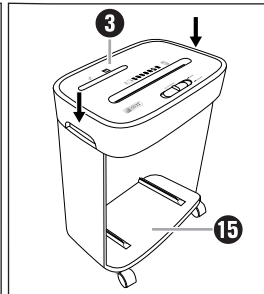

Abb. 4

- ◆ Schieben Sie den großen Auffangbehälter **13** vollständig in die Gerätebasis **15** (siehe Abb. 4).

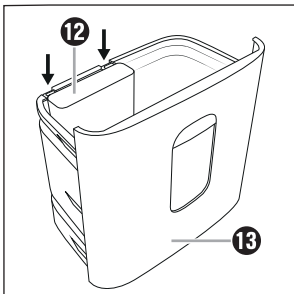
HINWEIS

- ▶ Der große Auffangbehälter **13** muss vollständig in die Gerätebasis **15** geschoben werden, bis er mit einem Klickton hörbar einrastet. Ansonsten startet das Gerät nicht!
- ▶ Nur wenn der große Auffangbehälter korrekt eingeschoben ist, wird der Sicherheitsschalter **4** deaktiviert und das Gerät kann benutzt werden.

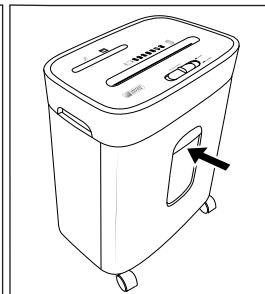
Transport

- ◆ Um den Transport des Gerätes zu vereinfachen, besitzt es vier Rollen **10/11**. Lösen Sie die Hebel an den beiden Rollen mit Feststellhebeln **11**, indem Sie die Hebel nach oben drücken (siehe Abb 5). Das Gerät lässt sich nun bequem rollen.
- ◆ Drücken Sie die Hebel an den beiden Rollen mit Feststellhebeln **11** nach unten, wenn Sie das Gerät an einer Stelle abgestellt haben, um ein Fortrollen des Gerätes zu vermeiden (siehe Abb. 6).



Abb. 5



Abb. 6

HINWEIS

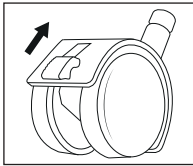
- ▶ Verwenden Sie die Rollen nur auf ebenen Flächen. Rollen Sie das Gerät nicht auf Langflorteppichen (z. B. Flokati, Fransen). Diese können die Rollen blockieren.
- ▶ Fassen Sie das Gerät immer an den beiden integrierten Tragemulden **5**, um es hochzuheben.

Erste Inbetriebnahme

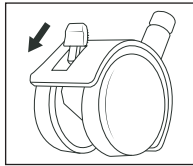
HINWEIS

- ▶ Stellen Sie sicher, dass sich der Schalter **REV/OFF/AUTO/FWD** **8** in der Position **OFF** befindet, bevor Sie das Gerät an eine Netzsteckdose anschliessen.
 - ▶ Da jeder Aktenvernichter nach der Herstellung auf Funktionalität geprüft wird, kann es passieren, dass sich Papierreste in den Schneidmessern befinden.
- ◆ Stecken Sie den Netzstecker in eine Netzsteckdose.

Bedienung

Gerät einschalten

- ◆ Stellen Sie den Schalter *REV/OFF/AUTO/FWD* **8** zum Zerkleinern in die Position *AUTO*. Die Leuchte *power* **6** leuchtet durchgehend blau und das Gerät ist nun einsatzbereit.

HINWEIS

- ▶ Achten Sie darauf, dass der große Auffangbehälter **13** korrekt in die Gerätebasis **15** eingesetzt und eingerastet ist! Ansonsten lässt sich das Gerät nicht starten! Die Leuchte *power* **6** leuchtet erst, wenn der große Auffangbehälter **13** vollständig in die Gerätebasis **15** eingeschoben ist.

Papier einführen

ACHTUNG! SACHSCHADEN!



Stecken Sie niemals Papier, an welchem sich noch Büro- oder Heftklammern, die größer als 25 mm sind, befinden, in die Schneidöffnung **9**! Diese können die Schneidmesser beschädigen.

HINWEIS



Sie können bis zu 10 Blatt (80g/m²-Papier) gleichzeitig schneiden.



Abb. 7

Führen Sie das Papier im Hochformat von oben mittig in die Schneidöffnung Papier **9** ein (siehe Abb. 7). Das Gerät startet automatisch und schaltet sich auch automatisch wieder ab, wenn kein weiteres Papier zugeführt wird.

HINWEIS

- ▶ Entfernen Sie regelmäßig eventuelle Rückstände in den Schneidmessern mit einem geeigneten Gegenstand (z. B. Bürste oder Pinzette). Stellen Sie sicher, dass dabei der Netzstecker gezogen ist.

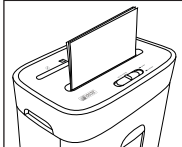
Kreditkarte einführen



Abb. 8

Führen Sie die Kreditkarte von oben mittig in die Schneidöffnung CD/Kreditkarte **2** ein (siehe Abb. 8) und schieben Sie den Schalter *REV/OFF/AUTO/FWD* **8** in die Position *FWD* („forward“ [englisch] = vorwärts). Sie können jeweils nur eine Kreditkarte schneiden. Führen Sie diese immer mit der breiten Seite voran in die Schneidöffnung CD/Kreditkarte **2** ein. Ansonsten wird der Magnetstreifen nicht zerstört.

HINWEIS

- ▶ Führen Sie die Kreditkarte immer mittig in die Schneidöffnung CD/Kreditkarte **2** ein. Ansonsten startet der Schneidvorgang nicht.
- ▶ Wenn Sie sicher gehen wollen, dass die Informationen auf dem Magnetstreifen unwiederruflich zerstört werden, führen Sie die Kreditkarte mittig in die Schneidöffnung Papier **9** ein und schieben Sie den Schalter *REV/OFF/AUTO/FWD* **8** in die Position *FWD*. Beachten Sie, dass die Abfälle dann in den großen Auffangbehälter **13** fallen. Leeren Sie diesen gegebenenfalls vorher, um den Papier- und Plastikmüll besser trennen zu können.

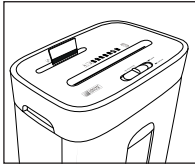
CD einführen

WARNUNG! VERLETZUNGSGEFAHR!

- ▶ Stecken Sie nicht Ihre Finger in das zentrale Loch der CD, wenn Sie diese in das Gerät einführen.



Abb. 9

Führen Sie die CD von oben mittig in die Schneidöffnung CD/Kreditkarte **2** ein (siehe Abb. 9). Sie können jeweils nur eine CD schneiden.

Materialstau beheben

- ◆ Schieben Sie den Schalter **REV/OFF/AUTO/FWD 8** in die Position **REV** („reverse“ [englisch] = rückwärts), falls das Schneidgut stecken bleibt. Der Rückwärtslauf ist nun eingeschaltet und das Schneidgut wird wieder ausgegeben.
- ◆ Alternativ schieben Sie den Schalter **REV/OFF/AUTO/FWD 8** in die Position **FWD** („forward“ [englisch] = vorwärts), falls das Schneidgut stecken bleibt. Der Vorwärtslauf ist nun eingeschaltet und das Schneidgut wird weiter eingezogen.
- ◆ Stellen Sie den Schalter **REV/OFF/AUTO/FWD 8** in die Position **OFF**, sobald das Schneidgut ausgegeben ist.

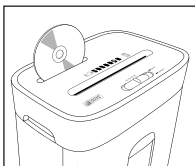
Gerät ausschalten

HINWEIS

- ▶ Es wird empfohlen, nach 3 Minuten Betrieb das Gerät auszuschalten und für ca. 30 Minuten abkühlen zu lassen, um eine Überhitzung zu vermeiden.
- ◆ Schalten Sie das Gerät aus, indem Sie den Schalter **REV/OFF/AUTO/FWD 8** in die Position **OFF** stellen. Die Leuchte **power 6** erlischt.

Überhitzungsschutz

Dieses Gerät ist mit einem Überhitzungsschutz ausgestattet. Wenn der Motor aufgrund von Überlastung zu heiß wird, schaltet sich das Gerät automatisch aus. Die Leuchte **overheat 7** leuchtet durchgehend rot, bis sich der Motor ausreichend abgekühlt hat.

Gehen Sie in diesem Fall folgendermaßen vor:

WARNUNG! VERLETZUNGSGEFAHR!

- ▶ Ziehen Sie den Netzstecker aus der Netzsteckdose, um ein unbeabsichtigtes Einschalten zu vermeiden.
- ◆ Schalten Sie das Gerät aus, indem Sie den Schalter **REV/OFF/AUTO/FWD 8** in die mittlere Position **OFF** stellen.
- ◆ Leeren Sie die Auffangbehälter **12/13**.
- ◆ Lassen Sie das Gerät für ca. 30 Minuten abkühlen.
- ◆ Stecken Sie den Netzstecker wieder in die Netzsteckdose.
- ◆ Schalten Sie das Gerät ein, indem Sie den Schalter **REV/OFF/AUTO/FWD 8** in die Position **AUTO** stellen. Die Leuchte **overheat 7** leuchtet nicht mehr, wenn das Gerät ausreichend abgekühlt ist.

Auffangbehälter leeren

WARNUNG! VERLETZUNGSGEFAHR!

- ▶ Ziehen Sie den Netzstecker aus der Netzsteckdose, um ein unbeabsichtigtes Einschalten des Gerätes zu vermeiden.

HINWEIS

- ▶ Leeren Sie die Auffangbehälter **12/13** regelmäßig aus, um zu verhindern, dass Schneidgut von unten in die Schneidmesser eingezogen wird.
- ▶ Führen Sie die Abfälle einer umweltgerechten Entsorgung zu.
- ◆ Ziehen Sie den großen Auffangbehälter **13** aus der Gerätebasis **15** heraus.
- ◆ Nehmen Sie den kleinen Auffangbehälter **12** aus dem großen Auffangbehälter **13**.
- ◆ Leeren Sie den großen Auffangbehälter **13** und den kleinen Auffangbehälter **12** separat.
- ◆ Montieren Sie den kleinen Auffangbehälter **12** wieder im großen Auffangbehälter **13** (siehe Abb. 3).
- ◆ Schieben Sie den großen Auffangbehälter **13** wieder vollständig in die Gerätebasis **15**, bis er mit einem Klickton hörbar einrastet (siehe Abb. 4).

Reinigung

GEFAHR! ELEKTRISCHER SCHLAG!

- ▶ Ziehen Sie vor jeder Reinigung den Netzstecker. Es besteht die Gefahr eines elektrischen Schlages!

WARNUNG! VERLETZUNGSGEFAHR!

- ▶ Das Gerät wird während des Betriebs heiß. Lassen Sie das Gerät erst vollständig abkühlen, bevor Sie es reinigen.
- ▶ Berühren Sie die Schneidmesser des Gerätes nicht mit den Fingern. Die Schneidmesser sind sehr scharf!

ACHTUNG! SACHSCHADEN!



Sprühen Sie kein Öl oder andere Schmiermittel in die Schneidöffnungen **2/9**. Diese würden das Gerät irreparabel beschädigen.

- ▶ Stellen Sie sicher, dass bei der Reinigung keine Feuchtigkeit in das Gerät eindringt, um eine irreparable Beschädigung des Gerätes zu vermeiden.
- ▶ Verwenden Sie keine ätzenden, scheuernden oder lösungsmittelhaltigen Reinigungsmittel. Diese können die Oberflächen des Gerätes angreifen.

- ◆ Entfernen Sie eventuelle Rückstände in den Schneidöffnungen **2/9** oder den Schneidmessern mit einem geeigneten Gegenstand (z. B. Bürste oder Pinzette). Stellen Sie sicher, dass dabei der Netzstecker gezogen ist.
- ◆ Reinigen Sie die Oberflächen des Gerätes mit einem weichen, trockenen Tuch.
- ◆ Verwenden Sie bei hartnäckigen Verschmutzungen der Geräteoberfläche ein leicht feuchtes Tuch mit einem milden Spülmittel.

Lagerung bei Nichtbenutzung

- ◆ Sollten Sie das Gerät längere Zeit nicht benutzen, trennen Sie es von der Stromversorgung und lagern Sie es an einem sauberen, trockenen Ort ohne direkte Sonneneinstrahlung.

Fehlerbehebung

Wenn das Schneidgut im Gerät stecken bleibt

Dies bedeutet, dass Sie möglicherweise zu viel Papier in das Gerät eingeführt haben (max. 10 Blatt 80g/m²).

- ◆ Schieben Sie den Schalter *REV/OFF/AUTO/FWD* **8** in die Position *REV*, falls das Schneidgut stecken bleibt. Der Rückwärtslauf ist nun eingeschaltet und das Schneidgut wird wieder ausgegeben.
- ◆ Alternativ schieben Sie den Schalter *REV/OFF/AUTO/FWD* **8** in die Position *FWD*, falls das Schneidgut stecken bleibt. Der Vorwärtslauf ist nun eingeschaltet und das Schneidgut wird weiter eingezogen.
- ◆ Ziehen Sie das Schneidgut aus dem Gerät heraus und stellen Sie dann den Schalter *REV/OFF/AUTO/FWD* **8** auf *AUTO*.

Das Gerät ist nun wieder betriebsbereit.

Wenn das Gerät plötzlich stehen bleibt

Dies bedeutet, dass das Gerät überhitzt ist und sich die automatische Sicherheitsabschaltung aktiviert hat. Die Leuchte *overheat* **7** leuchtet durchgehend rot.

- ◆ Stellen Sie den Schalter *REV/OFF/AUTO/FWD* **8** in die Position *OFF*.
- ◆ Ziehen Sie den Netzstecker aus der Netzsteckdose.
- ◆ Lassen Sie das Gerät für ca. 30 Minuten abkühlen.
- ◆ Stecken Sie den Netzstecker wieder in die Netzsteckdose.
- ◆ Schalten Sie das Gerät ein, indem Sie den Schalter *REV/OFF/AUTO/FWD* **8** in die Position *AUTO* stellen. Die Leuchte *power* **6** leuchtet durchgehend blau. Die Leuchte *overheat* **7** bleibt erloschen, wenn das Gerät ausreichend abgekühlt ist.

Wenn sich das Gerät nicht einschalten lässt

- ◆ Stellen Sie sicher, dass der Schneidaufsatz **3** korrekt auf der Gerätebasis **15** montiert ist.
- ◆ Stellen Sie sicher, dass der große Auffangbehälter **18** vollständig in die Gerätebasis **15** eingeschoben ist.
- ◆ Probieren Sie eine andere Netzsteckdose aus.
- ◆ Das Gerät ist eventuell defekt. Lassen Sie das Gerät von qualifiziertem Fachpersonal überprüfen.
- ◆ Das Gerät ist überhitzt und die automatische Sicherheitsabschaltung ist aktiviert. Gehen Sie so vor wie im vorherigen Abschnitt **Wenn das Gerät plötzlich stehen bleibt** beschrieben.

Entsorgung

Gerät entsorgen



Das nebenstehende Symbol einer durchgestrichenen Mülltonne auf Rädern zeigt an, dass dieses Gerät der Richtlinie 2012/19/EU unterliegt. Diese Richtlinie besagt, dass Sie dieses Gerät am Ende seiner Nutzungszeit nicht mit dem normalen Hausmüll entsorgen dürfen, sondern in speziell eingerichteten Sammelstellen, Wertstoffhöfen oder Entsorgungsbetrieben abgeben müssen.

Diese Entsorgung ist für Sie kostenfrei. Schonen Sie die Umwelt und entsorgen Sie fachgerecht.



Möglichkeiten zur Entsorgung des ausgedienten Produkts erfahren Sie bei Ihrer Gemeinde- oder Stadtverwaltung.



Das Produkt ist recycelbar, unterliegt einer erweiterten Herstellerverantwortung und wird getrennt gesammelt.

Verpackung entsorgen



Die Verpackungsmaterialien sind nach umweltverträglichen und entsorgungstechnischen Gesichtspunkten ausgewählt und deshalb recyclebar.

Entsorgen Sie nicht mehr benötigte Verpackungsmaterialien gemäß den örtlich geltenden Vorschriften.

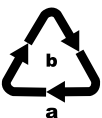

Entsorgen Sie die Verpackung umweltgerecht.

Beachten Sie die Kennzeichnung auf den verschiedenen Verpackungsmaterialien und trennen Sie diese gegebenenfalls gesondert. Die Verpackungsmaterialien sind gekennzeichnet mit Abkürzungen (a) und Ziffern (b) mit folgender Bedeutung:

- 1–7: Kunststoffe,
- 20–22: Papier und Pappe,
- 80–98: Verbundstoffe

Anhang

Garantie der Kompernaß Handels GmbH

Sehr geehrte Kundin, sehr geehrter Kunde,

Sie erhalten auf dieses Gerät 3 Jahre Garantie ab Kaufdatum. Im Falle von Mängeln dieses Produkts stehen Ihnen gegen den Verkäufer des Produkts gesetzliche Rechte zu. Diese gesetzlichen Rechte werden durch unsere im Folgenden dargestellte Garantie nicht eingeschränkt.

Garantiebedingungen

Die Garantiefrist beginnt mit dem Kaufdatum. Bitte bewahren Sie den Kassenbonn gut auf. Dieser wird als Nachweis für den Kauf benötigt.

Tritt innerhalb von drei Jahren ab dem Kaufdatum dieses Produkts ein Material- oder Fabrikationsfehler auf, wird das Produkt von uns – nach unserer Wahl – für Sie kostenlos repariert, ersetzt oder der Kaufpreis erstattet. Diese Garantieleistung setzt voraus, dass innerhalb der Dreijahresfrist das defekte Gerät und der Kaufbeleg (Kassenbonn) vorgelegt und schriftlich kurz beschrieben wird, worin der Mangel besteht und wann er aufgetreten ist.

Wenn der Defekt von unserer Garantie gedeckt ist, erhalten Sie das reparierte oder ein neues Produkt zurück. Mit Reparatur oder Austausch des Produkts beginnt kein neuer Garantiezeitraum.

Garantiezeit und gesetzliche Mängelansprüche

Die Garantiezeit wird durch die Gewährleistung nicht verlängert. Dies gilt auch für ersetzte und reparierte Teile. Eventuell schon beim Kauf vorhandene Schäden und Mängel müssen sofort nach dem Auspacken gemeldet werden. Nach Ablauf der Garantiezeit anfallende Reparaturen sind kostenpflichtig.

Garantieumfang

Das Gerät wurde nach strengen Qualitätsrichtlinien sorgfältig produziert und vor Auslieferung gewissenhaft geprüft.

Die Garantieleistung gilt für Material- oder Fabrikationsfehler. Diese Garantie erstreckt sich nicht auf Produktteile, die normaler Abnutzung ausgesetzt sind und daher als Verschleißteile angesehen werden können oder für Beschädigungen an zerbrechlichen Teilen, z. B. Schalter, Akkus oder Teile, die aus Glas gefertigt sind.

Diese Garantie verfällt, wenn das Produkt beschädigt, nicht sachgemäß benutzt oder gewartet wurde. Für eine sachgemäße Benutzung des Produkts sind alle in der Bedienungsanleitung aufgeführten Anweisungen genau einzuhalten. Verwendungszwecke und Handlungen, von denen in der Bedienungsanleitung abgeraten oder vor denen gewarnt wird, sind unbedingt zu vermeiden.

Das Produkt ist nur für den privaten und nicht für den gewerblichen Gebrauch bestimmt. Bei missbräuchlicher und unsachgemäßer Behandlung, Gewaltanwendung und bei Eingriffen, die nicht von unserer autorisierten Serviceniederlassung vorgenommen wurden, erlischt die Garantie.

Abwicklung im Garantiefall

Um eine schnelle Bearbeitung Ihres Anliegens zu gewährleisten, folgen Sie bitte den folgenden Hinweisen:

- Bitte halten Sie für alle Anfragen den Kassenbon und die Artikelnummer (z. B. IAN 123456) als Nachweis für den Kauf bereit.
- Die Artikelnummer entnehmen Sie bitte dem Typenschild am Produkt, einer Gravur am Produkt, dem Titelblatt der Bedienungsanleitung (unten links) oder dem Aufkleber auf der Rück- oder Unterseite des Produktes.
- Sollten Funktionsfehler oder sonstige Mängel auftreten, kontaktieren Sie zunächst die nachfolgend benannte Serviceabteilung **telefonisch** oder per **E-Mail**.
- Ein als defekt erfasstes Produkt können Sie dann unter Beifügung des Kaufbelegs (Kassenbon) und der Angabe, worin der Mangel besteht und wann er aufgetreten ist, für Sie portofrei an die Ihnen mitgeteilte Serviceanschrift übersenden.



Auf www.lidl-service.com können Sie diese und viele weitere Handbücher, Produktvideos und Installationssoftware herunterladen.

Mit diesem QR-Code gelangen Sie direkt auf die Lidl-Service-Seite (www.lidl-service.com) und können mittels der Eingabe der Artikelnummer (IAN) 123456 Ihre Bedienungsanleitung öffnen.

Service

DE Service Deutschland

Tel.: 0800 5435 111 (kostenfrei aus dem dt. Festnetz/Mobilfunknetz)

E-Mail: kompennass@lidl.de

AT Service Österreich

Tel.: 0820 201 222 (0,15 EUR/Min.)

E-Mail: kompennass@lidl.at

CH Service Schweiz

Tel.: 0842 665566 (0,08 CHF/Min., Mobilfunk max. 0,40 CHF/Min.)

E-Mail: kompennass@lidl.ch

IAN 331849_1910

Importeur

Bitte beachten Sie, dass die folgende Anschrift keine Serviceanschrift ist. Kontaktieren Sie zunächst die benannte Servicestelle.

KOMPENASS HANDELS GMBH

BURGSTRASSE 21

44867 BOCHUM

DEUTSCHLAND

www.kompennass.com

Contents

Introduction	18
Proper use	18
Package contents and transport inspection	18
Appliance description	19
Technical data	19
Safety information	20
Assembly	22
Transport	23
First use	23
Operation	23
Switching the appliance on	23
Inserting paper	24
Inserting credit cards	25
Inserting a CD	25
Clearing a material blockage	26
Turning the appliance off	26
Overheating protection	26
Emptying the waste collectors	27
Cleaning	27
Storage when not in use	28
Troubleshooting	28
If there is a jam in the appliance	28
If the appliance suddenly stops working	28
If the appliance cannot be switched on	29
Disposal	29
Disposal of the appliance	29
Disposal of the packaging	29
Appendix	30
Kompernass Handels GmbH warranty	30
Service	31
Importer	31

Introduction



Congratulations on the purchase of your new appliance.

You have chosen a high-quality product.

The operating instructions are part of this product. They contain important information on safety, usage and disposal. Before using the product, please familiarise yourself with all operating and safety instructions. Use the product only as described and for the range of applications specified. Keep these operating instructions as a reference and store them near the product. Please also pass these operating instructions on to any future owner.

Proper use

This appliance is intended for shredding paper, credit cards, CDs/DVDs as well as small staples (sizes: 24/6 and 23/6 (11.5 x 6 mm), B-8 (11.5 x 7 mm), No10 (8.4 x 5 mm) and paper clips (up to 25 mm) in private households. The appliance is not intended for any other purpose, nor for use beyond the scope described. The appliance is not intended for use in commercial or industrial environments.

The manufacturer accepts no responsibility for damage caused by failure to observe these instructions, improper use or repairs, unauthorised modifications or the use of unapproved replacement parts. The risk is borne solely by the user.

Package contents and transport inspection

DANGER

- ▶ Do not allow children to play with packaging materials.

There is a risk of suffocation.

- ◆ Remove all parts of the appliance and the operating instructions from the carton.
- ◆ Remove all packaging materials from the appliance.

Check the contents of the package. The following components are included in delivery:

- Appliance base
- Cutter attachment
- Large waste collector
- Small waste collector
- 4 x castors
- Operating instructions

NOTE

- ▶ Check the package for completeness and signs of visible damage.
- ▶ If the delivery is incomplete or damage has occurred as a result of defective packaging or during transport, contact the Service hotline (see section Service).

Appliance description

(See fold-out page for illustrations)

- ❶ Power cable
- ❷ Cutter opening for CDs/credit cards
- ❸ Cutter attachment
- ❹ Safety switch (built-in)
- ❺ Integrated carrying recesses (left and right)
- ❻ Power lamp
- ❼ Overheat lamp
- ❽ REV/OFF/AUTO/FWD switch
- ❾ Cutter opening for paper
- ❿ Rollers (2x)
- ⓫ Castors with locking lever (2x)
- ⓫ Small waste collector (for CDs/credit cards)
- ⓫ Large waste collector (for paper)
- ⓫ Viewing window
- ⓫ Appliance base

Technical data

Power supply	220–240 V ~ (AC), 50 Hz
Nominal current	1.5 A
Rated power	300 W
Protection class	II/□ (double insulation)
Collector capacity Paper	15 litres
Cutting process for paper	Cross-cut, 5 x 18 mm particles Safety level P-4
Working width of cutter opening for paper/CD	220 mm/124 mm
Paper cutting capacity	10 sheets (80 g/m ²)





Safety information

The following safety instructions must always be followed when using electrical appliances:

DANGER! RISK OF ELECTRIC SHOCK!

- ▶ Do not use the appliance if the power plug or the power cable is damaged. To prevent accidents, have defective plugs and/or power cables replaced immediately by an authorised specialist technician or our Customer Service department.
- ▶ Appliances which do not work properly or have been damaged must be checked immediately and repaired by Customer Service.
- ▶ Do not expose the appliance to rain, and never use it in a humid or wet environment.
- ▶ Take steps to ensure the power cable never becomes wet or moist during use. Never touch the plug or the appliance with wet hands.
- ▶ Do not kink or crush the power cable or place heavy objects on it. Route the power cable so that it does not come into contact with hot surfaces.
- ▶ Do not place the appliance in the direct vicinity of any sources of heat or water. There is a risk of fire or of receiving an electrical shock!

WARNING! – RISK OF INJURY!

- ▶ Only one person should operate the shredder at a time.
- ▶ Never leave the appliance unattended during operation.
-    Keep loose clothing, long hair, jewellery, etc. at a safe distance from the cutter opening.
-  Never insert your fingers into the cutter opening.
-  Keep children away from the appliance. They could hurt themselves.
- ▶ Do not use the appliance in dusty or explosive environments (ignitable gases, vapours or vapours from organic solvents). **Risk of explosion!**
- ▶ Never insert your finger into the central hole of a CD when you are feeding it into the appliance.
- ▶ Keep pets away from the appliance. They could hurt themselves.

WARNING! – RISK OF INJURY!

- ▶ This tool is not intended for use by persons (including children) with limited physical, physiological or intellectual abilities or lack of experience and/or knowledge, unless they are supervised by a person who is responsible for their safety, or receive instructions from this person on how to use the appliance.
- ▶ The packaging material can be a source of danger for children. Dispose of the material immediately after unpacking or keep it in a safe place not accessible to children.
- ▶ Route the power cable in such a way that no one can tread on it or trip over it.

CAUTION! PROPERTY DAMAGE!

- ▶ Do not use the appliance outdoors. The appliance could be irreparably damaged!
- ▶ Do not overload the appliance. The paper shredder is designed for brief operating periods.
- ▶ Never use the paper shredder for purposes for which it is not designed or intended.

NOTES ON SAFE USE

- ▶ Always position the appliance close to a power socket. Do not use an extension cable. Ensure that the appliance and the power socket are easily and quickly accessible in the event of an emergency.
- ▶ In case of danger, pull the plug out of the power socket immediately.
- ▶ Remain alert at all times! Always pay attention to what you are doing and always use common sense. Do not use the appliance if you are distracted or feeling unwell.

Assembly

⚠ WARNING! – RISK OF INJURY!

- ▶ Do not connect the appliance to a power socket during assembly.
- ▶ The cutting blades in the cutter attachment **3** of the appliance are very sharp. Take extreme care when assembling the appliance.
- ◆ Place the appliance base **15** flat on the floor with the rear side downwards.
- ◆ Fit the plain castors **10** on the front and the castors with locking levers **11** on the rear of the base **15**. Press the castors into the holes on the appliance base **15** until you hear them click into place (see fig. 1).

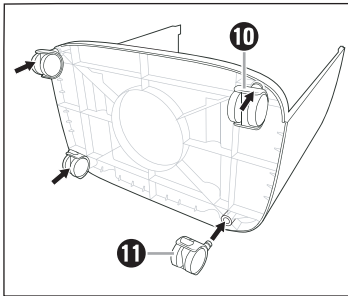

Fig. 1

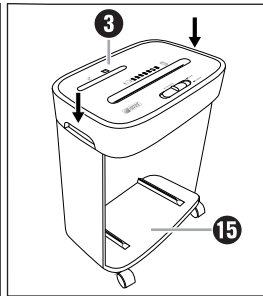

Fig. 2

- ◆ Place the appliance base **15** on the castors after fitting them.
- ◆ Hold the cutter attachment **3** by the two integrated carrying recesses **5** and position it over the appliance base **15** so that the power cable **1** points backwards and the opening in the appliance base **15** points forwards.
- ◆ Press the cutter attachment **3** firmly downwards until you hear it lock into place on the appliance base **15** (see fig. 2).
- ◆ Place the small waste collector **12** in the large waste collector **13** (see fig. 3).

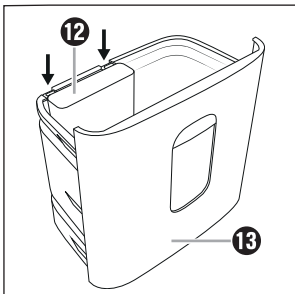

Fig. 3

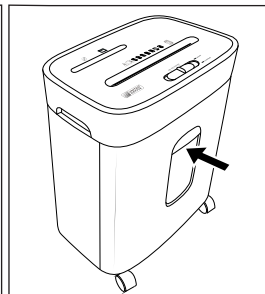

Fig. 4

- ◆ Slide the large waste collector **13** fully into the appliance base **15** (see fig. 4).

NOTE

- ▶ The large waste collector **13** must be pushed fully into the appliance base **15** until you hear it click into place. Otherwise, the appliance will not start!
- ▶ The safety switch **4** will not be deactivated until the large waste collector **13** has been pushed in correctly, allowing the appliance to be used.

Transport

- ◆ The appliance comes with four castors **10/11** for easy transport. Release the levers on the two castors with locking levers **11** by pushing the levers upwards (see fig 5). The appliance can now be rolled conveniently.
- ◆ Press the levers on the two castors with locking levers **11** downwards once you have parked the appliance in order to prevent the appliance from rolling away (see fig. 6).

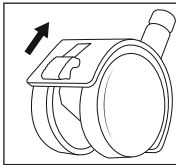

Fig. 5

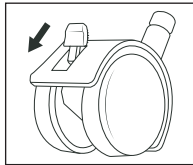

Fig. 6

NOTE

- ▶ Use the castors only on even surfaces. Do not roll the appliance over shag-pile carpets (e.g. flokati, tufted). These could block the castors.
- ▶ Always hold the appliance by the two integrated carrying recesses **5** to lift it up.

First use

NOTE

- ▶ Make sure the *REV/OFF/AUTO/FWD* switch **8** is in the *OFF* position before plugging the appliance into the power socket.
- ▶ Every shredder is tested for functionality after manufacture. It is possible that you may find paper residue in the cutting blades.
- ◆ Insert the plug into a mains power socket.

Operation

Switching the appliance on

- ◆ Move the *REV/OFF/AUTO/FWD* switch **8** to the *AUTO* position for shredding. The *power lamp* **6** lights up permanently blue and the appliance is now ready for use.

NOTE

- ▶ Make sure the large waste collector **13** is inserted correctly into the appliance base **15** and has clicked into place! Otherwise the appliance will not start! The power lamp **6** only lights up once the large waste collector **13** is pushed all the way into the appliance base **15**.

Inserting paper

CAUTION! PROPERTY DAMAGE!



Never feed paper into the cutter opening **9** if it still has paper clips or staples larger than 25 mm attached! These could damage the cutting blades.

NOTE



You can shred up to 10 sheets (80 g/m² paper) at the same time.

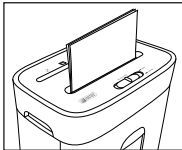

Insert paper into the middle of the cutter opening for paper **9** from above and in portrait format (see fig. 7). The appliance starts automatically and switches itself off automatically if no further paper is inserted.

Fig. 7

NOTE

- ▶ Regularly remove any residue left in the cutting blades with a suitable object (e.g. brush or tweezers). Ensure that the appliance is unplugged before doing this.

Inserting credit cards

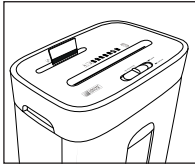

Fig. 8

Insert the credit card from above into the middle of the CD/credit card cutter opening **2** (see fig. 8) and move the *REV/OFF/AUTO/FWD* switch **8** to the *FWD* ("forward") position.

You can only shred one credit card at a time. Always insert the card into the CD/credit card cutter opening **2** with the wide side first. Otherwise, the magnetic strip will not be destroyed.

NOTE

- ▶ Always insert the credit card into the middle of the CD/credit card cutter opening **2**. Otherwise, the shredding process will not start.
- ▶ If you want to ensure that the information on the magnetic strip is irrevocably destroyed, insert the credit card into the middle of the cutter opening for paper **9** and move the *REV/OFF/AUTO/FWD* switch **8** to the *FWD* position.
Note that the residue will then fall into the large waste collector **13**.
If necessary, empty this beforehand in order to keep paper and plastic waste separate.

Inserting a CD

WARNING! RISK OF INJURY!

- ▶ Never insert your finger into the central hole of a CD when you are feeding it into the appliance.

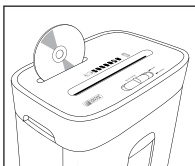

Fig. 9

Insert the CD from above into the middle of the CD/credit card cutter opening **2** (see fig. 9). You can only shred one CD at a time.

Clearing a material blockage

- ◆ Move the *REV/OFF/AUTO/FWD* switch **8** to the *REV* ("reverse") position if the material being shredded causes a jam. The appliance now goes into reverse and the material is ejected.
- ◆ Alternatively, move the *REV/OFF/AUTO/FWD* switch **8** to the *FWD* ("forward") position if the material causes a blockage. The appliance is now in forwards operation and the material that is being shredded is pulled in again.
- ◆ Move the *REV/OFF/AUTO/FWD* switch **8** to the *OFF* position as soon as the jammed material has been ejected.

Turning the appliance off

NOTE

- ▶ We recommend that you switch off the appliance and let it cool down for about 30 minutes after 3 minutes of operation to prevent overheating.
- ◆ Switch the appliance off by moving the *REV/OFF/AUTO/FWD* switch **8** to the *OFF* position. The *power lamp* **6** goes out.

Overheating protection

This appliance is fitted with overheating protection. If the motor overheats due to overloading, the appliance switches itself off automatically. The *overheat lamp* **7** lights up permanently red until the motor has cooled down sufficiently.

If this occurs, do the following:

WARNING! – RISK OF INJURY!

- ▶ Pull the power plug out of the power socket to prevent unintended starting of the appliance.
- ◆ Switch the appliance off by moving the *REV/OFF/AUTO/FWD* switch **8** to the middle *OFF* position.
- ◆ Empty the waste collectors **12/13**.
- ◆ Allow the appliance to cool down for about 30 minutes.
- ◆ Replace the plug in the mains power socket.
- ◆ Switch the appliance on by moving the *REV/OFF/AUTO/FWD* switch **8** to the *AUTO* position. The *overheat lamp* **7** no longer lights up once the appliance has cooled down sufficiently.

Emptying the waste collectors

WARNING! RISK OF INJURY!

- ▶ Remove the power plug from the power socket to prevent the appliance from accidentally switching on.

NOTE

- ▶ Empty the waste collectors **12/13** regularly to prevent the shredded material from being drawn into the cutting blades from below.
- ▶ Dispose of the waste material in an environmentally-responsible manner.
- ◆ Pull the large waste collector **13** out of the appliance base **15**.
- ◆ Take the small waste collector **12** out of the large waste collector **13**.
- ◆ Empty the large waste collector **13** and small waste collector **12** separately.
- ◆ Place the small waste collector **12** back in the large waste collector **13** (see fig. 3).
- ◆ Slide the large waste collector **13** fully into the appliance base **15** again until you hear it click into place (see fig. 4).

Cleaning

DANGER! RISK OF ELECTRIC SHOCK!

- ▶ Always pull out the plug before cleaning the appliance. There is a risk of electric shock!

WARNING! RISK OF INJURY!

- ▶ The appliance becomes hot during use. Allow the appliance to cool down completely before cleaning it.
- ▶ Do not touch the cutting blades of the appliance with your fingers. The cutting blades are very sharp!

CAUTION! PROPERTY DAMAGE!

-  Do not spray any oil or other lubricants into the cutter openings **2/9**. These can irreparably damage the appliance.
- ▶ To avoid irreparable damage to the appliance, ensure that no moisture gets into it during cleaning.
- ▶ Do not use caustic, abrasive or solvent-based cleaning materials. These can damage the surfaces of the appliance.

- ◆ Remove any residue left in the cutting openings **2/9** or cutting blades with a suitable object (e.g. brush or tweezers). Ensure that the appliance is unplugged before doing this.
- ◆ Clean the surfaces of the appliance with a soft, dry cloth.
- ◆ Use a lightly moistened cloth and a mild detergent to remove stubborn dirt residues from the appliance surface.

Storage when not in use

- ◆ If you decide not to use the appliance for a long period, disconnect it from the mains power supply and store it in a clean, dry place away from direct sunlight.

Troubleshooting

If there is a jam in the appliance

This means that you may have attempted to feed too much paper into the appliance (max. 10 sheets 80 g/m² paper).

- ◆ Move the *REV/OFF/AUTO/FWD* switch **8** to the *REV* position if the paper causes a blockage. The appliance now goes into reverse and the material is ejected.
- ◆ Alternatively, move the *REV/OFF/AUTO/FWD* switch **8** to the *FWD* position if the paper causes a blockage. The appliance is now in forwards operation and the material that is being shredded is pulled in again.
- ◆ Pull the paper out of the appliance and then move the *REV/OFF/AUTO/FWD* switch **8** to *AUTO*.

The appliance is now ready for use again.

If the appliance suddenly stops working

This means that the appliance has overheated and the automatic safety cut-out has activated itself. The *overheat* lamp **7** lights up permanently red.

- ◆ Move the *REV/OFF/AUTO/FWD* switch **8** to the *OFF* position.
- ◆ Remove the plug from the mains power socket.
- ◆ Allow the appliance to cool down for about 30 minutes.
- ◆ Replace the plug in the mains power socket.
- ◆ Switch the appliance on by moving the *REV/OFF/AUTO/FWD* switch **8** to the *AUTO* position. The *power* lamp **6** lights up permanently blue. The *overheat* lamp **7** remains off when the appliance has cooled down sufficiently.

If the appliance cannot be switched on

- ◆ Make sure the cutter attachment **3** is fitted correctly on the appliance base **15**.
- ◆ Make sure the waste collector **13** is pushed all the way into the appliance base **15**.
- ◆ Try a different socket.
- ◆ The appliance is possibly defective. Have the appliance checked by a qualified technician.
- ◆ The appliance has overheated and triggered the automatic safety cut-out. Proceed as described in the section above *If the appliance suddenly stops working*.

Disposal

Disposal of the appliance



The adjacent symbol of a crossed-out wheeled bin means that this appliance is subject to Directive 2012/19/EU. This directive states that this appliance may not be disposed of in normal household waste at the end of its useful life, but must be brought to a specially set-up collection point, recycling depot or disposal company.

This disposal is free of charge for the user. Protect the environment by disposing of this appliance properly.



Your local community or municipal authorities can provide information on how to dispose of the product.



The product is recyclable, subject to extended producer responsibility and is collected separately.

Disposal of the packaging



The packaging materials have been selected for their environmental friendliness and ease of disposal and are therefore recyclable.

Dispose of packaging materials that are no longer needed in accordance with applicable local regulations.

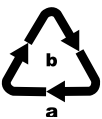

Dispose of the packaging in an environmentally friendly manner.

Note the labelling on the packaging and separate the packaging material components for disposal if necessary. The packaging material is labelled with abbreviations (a) and numbers (b) with the following meanings:

- 1–7: plastics,
- 20–22: paper and cardboard,
- 80–98: composites

Appendix

Kompernass Handels GmbH warranty

Dear Customer,

This appliance has a 3-year warranty valid from the date of purchase. If this product has any faults, you, the buyer, have certain statutory rights. Your statutory rights are not restricted in any way by the warranty described below.

Warranty conditions

The warranty period starts on the date of purchase. Please keep your receipt in a safe place. This will be required as proof of purchase.

If any material or manufacturing fault occurs within three years of the date of purchase of the product, we will either repair or replace the product for you or refund the purchase price (at our discretion). This warranty service requires that you present the defective appliance and the proof of purchase (receipt) within the three-year warranty period, along with a brief written description of the fault and of when it occurred.

If the defect is covered by the warranty, your product will either be repaired or replaced by us. The repair or replacement of a product does not signify the beginning of a new warranty period.

Warranty period and statutory claims for defects

The warranty period is not prolonged by repairs effected under the warranty. This also applies to replaced and repaired components. Any damage and defects present at the time of purchase must be reported immediately after unpacking. Repairs carried out after expiry of the warranty period shall be subject to a fee.

Scope of the warranty

This appliance has been manufactured in accordance with strict quality guidelines and inspected meticulously prior to delivery.

The warranty covers material faults or production faults. The warranty does not extend to product parts subject to normal wear and tear or to fragile parts which could be considered as consumable parts such as switches, batteries or parts made of glass.

The warranty does not apply if the product has been damaged, improperly used or improperly maintained. The directions in the operating instructions for the product regarding proper use of the product are to be strictly followed. Uses and actions that are discouraged in the operating instructions or which are warned against must be avoided.

This product is intended solely for private use and not for commercial purposes. The warranty shall be deemed void in cases of misuse or improper handling, use of force and modifications / repairs which have not been carried out by one of our authorised Service centres.

Warranty claim procedure

To ensure quick processing of your case, please observe the following instructions:

- Please have the till receipt and the item number (e.g. IAN 12345) available as proof of purchase.
- You will find the item number on the type plate on the product, an engraving on the product, on the front page of the operating instructions (below left) or on the sticker on the rear or bottom of the product.
- If functional or other defects occur, please contact the service department listed either by **telephone** or by **e-mail**.
- You can return a defective product to us free of charge to the service address that will be provided to you. Ensure that you enclose the proof of purchase (till receipt) and information about what the defect is and when it occurred.



You can download these instructions along with many other manuals, product videos and installation software at www.lidl-service.com.

This QR code will take you directly to the Lidl service page (www.lidl-service.com) where you can open your operating instructions by entering the item number (IAN) 123456.

Service

GB Service Great Britain

Tel.: 0800 404 7657

E-Mail: kompennass@lidl.co.uk

IE Service Ireland

Tel.: 1890 930 034

(0,08 EUR/Min., (peak))

(0,06 EUR/Min., (off peak))

E-Mail: kompennass@lidl.ie

IAN 331849_1910

Importer

Please note that the following address is not the service address. Please use the service address provided in the operating instructions.

KOMPERNASS HANDELS GMBH

BURGSTRASSE 21

44867 BOCHUM

GERMANY

www.kompennass.com

Table des matières

Introduction	34
Utilisation conforme	34
Matériel livré et inspection après le transport	34
Description de l'appareil	35
Caractéristiques techniques	35
Consignes de sécurité	36
Montage	38
Transport	39
Première mise en service	39
Utilisation	40
Allumer l'appareil	40
Introduire le papier	40
Introduire une carte de crédit	41
Introduire un CD	41
Débourrage	42
Éteindre l'appareil	42
Protection anti-surchauffe	42
Vider les collecteurs	43
Nettoyage	43
Rangement en cas de non-utilisation	44
Dépannage	44
Si le document à détruire reste bloqué dans l'appareil	44
Si l'appareil stoppe subitement	44
Si l'appareil ne s'allume pas	45
Recyclage	45
Recyclage de l'appareil	45
Recyclage de l'emballage	45
Annexe	46
Garantie pour Kompernass Handels GmbH pour la Belgique	46
Garantie pour Kompernass Handels GmbH pour la France	47
Service après-vente	50
Importateur	50

Introduction



Toutes nos félicitations pour l'achat de votre nouvel appareil. Vous venez ainsi d'opter pour un produit de grande qualité. Le mode d'emploi fait partie intégrante de ce produit. Il contient des remarques importantes concernant la sécurité, l'utilisation et le recyclage. Avant d'utiliser le produit, veuillez vous familiariser avec toutes les consignes d'utilisation et de sécurité. N'utilisez le produit que conformément aux descriptions et pour les domaines d'utilisation prévus. Conservez toujours le mode d'emploi comme ouvrage de référence à proximité du produit. Si vous cédez le produit à un tiers, remettez-lui également tous les documents.

Utilisation conforme

Cet appareil est exclusivement destiné à déchiqueter du papier, des cartes de crédit, des CD / DVD et de petites agrafes de tailles 24/6 et 23/6 (11,5 x 6 mm), B-8 (11,5 x 7 mm), No10 (8,4 x 5 mm) et trombones (jusqu'à 25 cm) dans le cadre d'un usage privé. Tout usage autre ou dépassant ce cadre est réputé non conforme. Cet appareil n'est pas conçu pour être utilisé dans des secteurs commerciaux ou industriels.

Les prétentions de toute nature pour dommages résultant d'une utilisation non conforme, de réparations inappropriées, de modifications réalisées sans autorisation ou du recours à des pièces de rechange non autorisées sont exclues. L'utilisateur assume seul la responsabilité des risques encourus.

Matériel livré et inspection après le transport

DANGER

- ▶ Les matériaux d'emballage ne doivent pas être utilisés comme des jouets par les enfants. **Il y a un risque d'étouffement.**
- ◆ Sortez de l'emballage les pièces de l'appareil et le mode d'emploi.
- ◆ Retirez tous les matériaux d'emballage de l'appareil.

Veillez vérifier le matériel livré. Le matériel livré comprend les éléments suivants :

- Base de l'appareil
- Dispositif de coupe
- Grand collecteur
- Petit collecteur
- 4 roulettes
- Mode d'emploi

REMARQUE

- ▶ Vérifiez si la livraison est complète et si elle présente des dégâts apparents.
- ▶ En cas de livraison incomplète ou de dommages résultant d'un emballage défectueux ou liés au transport, veuillez vous adresser à la hotline du service après-vente (voir le chapitre **Service après-vente**).

Description de l'appareil

(Figures : voir le volet dépliant)

- ❶ Cordon d'alimentation
- ❷ Fente de coupe des CD/cartes de crédit
- ❸ Dispositif de coupe
- ❹ Interrupteur de sécurité (intégré)
- ❺ Poignées encastrées intégrées (à gauche et à droite)
- ❻ Témoin *power*
- ❼ Témoin *overheat*
- ❽ Interrupteur *REV/OFF/AUTO/FWD*
- ❾ Fente de coupe du papier
- ❿ Roulettes (2x)
- ⓫ Roulettes avec levier de blocage (2x)
- ⓬ Petit collecteur (pour CD/cartes de crédit)
- ⓭ Grand collecteur (pour le papier)
- ⓮ Fenêtre de contrôle
- ⓯ Base de l'appareil

Caractéristiques techniques

Tension secteur	220 - 240 V ~ (courant alternatif), 50 Hz
Courant nominal	1,5 A
Puissance nominale	300 W
Classe de protection	II/□ (Double isolation)
Capacité du collecteur Papier	15 litres
Procédé de coupe du papier	Coupe croisée, particules de 5 x 18 mm Niveau de sécurité P-4
Largeur de travail fente de coupe papier/CD	220 mm/124 mm
Capacité de coupe papier	10 feuilles (80 g/m ²)





Consignes de sécurité

Veillez impérativement respecter les consignes de sécurité suivantes lors de l'utilisation d'appareils électriques :

DANGER ! RISQUE D'ÉLECTROCUTION !

- ▶ N'utilisez pas l'appareil si la fiche secteur ou le cordon d'alimentation est endommagé. Faites remplacer immédiatement les fiches secteur ou les cordons d'alimentation endommagés par des techniciens spécialisés agréés ou par le service après-vente, pour éviter tous dangers.
- ▶ Faites contrôler immédiatement les appareils, dont le fonctionnement est déficient ou qui ont été endommagés, par des techniciens spécialisés agréés ou par le service après-vente.
- ▶ N'exposez pas l'appareil à la pluie et ne l'utilisez jamais dans un environnement humide ou mouillé.
- ▶ Veillez à ce que le cordon d'alimentation ne soit jamais mouillé ou humide pendant le fonctionnement de l'appareil. Ne saisissez jamais la fiche secteur ou l'appareil avec les mains mouillées.
- ▶ Ne pliez pas ou n'écrasez pas le cordon d'alimentation et ne posez pas d'objets lourds dessus. Placez le cordon d'alimentation de manière à ce qu'il ne soit pas en contact avec des surfaces brûlantes.
- ▶ Ne placez pas l'appareil à proximité de sources de chaleur ou de points d'eau. Sinon, il y a un risque d'incendie et d'électrocution !

AVERTISSEMENT ! RISQUE DE BLESSURE !

- ▶ Le destructeur de documents doit être utilisé par une seule personne à la fois.
- ▶ Ne jamais laisser l'appareil sans surveillance lorsqu'il est en service.
-    Ne vous approchez pas de la fente de coupe avec des vêtements amples, des cheveux longs, des bijoux, etc.
-  N'insérez jamais les doigts dans les fentes de coupe.
-  Maintenez les enfants à distance de l'appareil. Ils peuvent en effet se blesser.
- ▶ N'utilisez pas l'appareil dans des milieux poussiéreux ou des atmosphères explosives (gaz inflammables, vapeurs, vapeurs de solvants organiques).
Risque d'explosion !
- ▶ N'introduisez jamais les doigts dans le trou central du CD lorsque vous insérez ce dernier dans l'appareil.
- ▶ Maintenez les animaux à distance de l'appareil. Ils peuvent en effet se blesser.

AVERTISSEMENT ! RISQUE DE BLESSURE !

- ▶ Cet appareil ne doit pas être utilisé par des personnes (enfants compris) ayant des capacités physiques, mentales et sensorielles réduites ou qui n'ont pas l'expérience et / les connaissances nécessaires, à moins qu'elles ne soient sous la surveillance d'une personne responsable de leur sécurité ou qu'elles aient reçu de cette personne des directives concernant l'utilisation de l'appareil.
- ▶ L'emballage est dangereux pour les enfants. Après le déballage, recyclez l'emballage immédiatement ou rangez-le hors de portée des enfants.
- ▶ Disposez le cordon d'alimentation de telle manière que personne ne puisse marcher ou trébucher dessus.

ATTENTION ! RISQUE DE DÉGÂTS MATÉRIELS !

- ▶ N'utilisez pas l'appareil à l'extérieur. L'appareil risque alors d'être endommagé de manière irréparable !
- ▶ Ne surchargez pas l'appareil. Le destructeur de documents est conçu pour de brèves durées d'exploitation.
- ▶ N'utilisez jamais le destructeur de documents à d'autres fins que celles pour lesquelles il est prévu.

CONSIGNES POUR UN COMPORTEMENT SÛR

- ▶ Installez l'appareil à proximité immédiate d'une prise secteur. N'utilisez pas de rallonge. Veillez à ce que l'appareil et la fiche secteur soient facilement accessibles et puissent être atteints sans problèmes en cas d'urgence.
- ▶ En cas de danger, débranchez immédiatement la fiche secteur de la prise secteur.
- ▶ Soyez toujours attentif ! Faites toujours attention à ce que vous faites et agissez toujours raisonnablement. N'utilisez en aucun cas l'appareil lorsque vous n'êtes pas concentré ou lorsque vous vous sentez mal.

Montage

⚠ AVERTISSEMENT ! RISQUE DE BLESSURE !

- ▶ Ne branchez pas l'appareil sur une prise secteur pendant le montage.
- ▶ Les lames du dispositif de coupe **3** de l'appareil sont extrêmement tranchantes. Procédez de ce fait avec la plus grande prudence lors du montage.
- ◆ Placez la base de l'appareil **15** le dos vers le bas à plat au sol.
- ◆ Montez les roulettes **10** sur le devant et les roulettes avec levier de blocage **11** au dos de la base de l'appareil **15**. Poussez les roulettes vers le bas dans les trous situés sur la base de l'appareil **15** jusqu'à ce qu'elles s'enclenchent de manière audible (voir fig. 1).

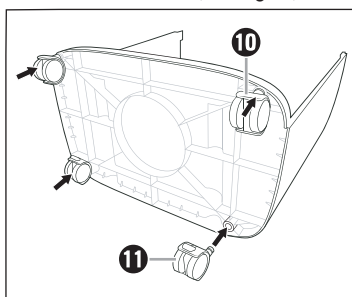

Fig. 1

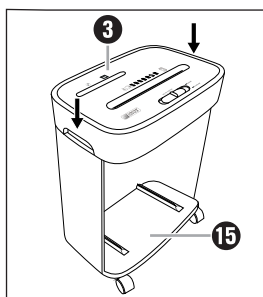

Fig. 2

- ◆ Retournez la base de l'appareil **15** sur les roulettes après les avoir montées.
- ◆ Saisissez le dispositif de coupe **3** au niveau des deux poignées encastrées intégrées **5** et placez-le sur la base de l'appareil **15** de manière à ce que le cordon d'alimentation **1** pointe vers l'arrière et que l'ouverture de la base de l'appareil **15** pointe vers l'avant.
- ◆ Poussez bien le dispositif de coupe **3** vers le bas jusqu'à ce qu'il s'enclenche de manière audible sur la base de l'appareil **15** (voir fig. 2).
- ◆ Montez le petit collecteur **12** dans le grand collecteur **13** (voir fig. 3).

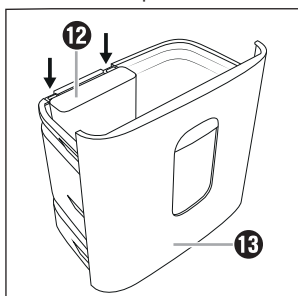

Fig. 3

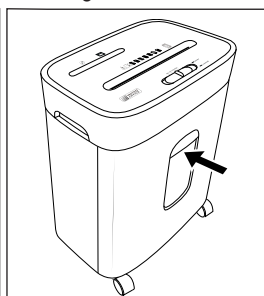

Fig. 4

- ◆ Poussez le grand collecteur **13** entièrement dans la base de l'appareil **15** (voir fig. 4).

REMARQUE

- ▶ Le grand collecteur **13** doit être entièrement poussé dans la base de l'appareil **15** jusqu'à ce qu'il s'enclenche de manière audible. Dans le cas contraire, l'appareil ne démarrera pas !
- ▶ Une fois seulement que le grand collecteur est correctement enclenché, l'interrupteur de sécurité **4** est désactivé et l'appareil peut être utilisé.

Transport

- ◆ Pour simplifier le transport de l'appareil, ce dernier est doté de quatre roulettes **10/11**. Desserrez les leviers sur les deux roulettes avec leviers de blocage **11** en poussant les levier vers le haut (voir figure 5). L'appareil se laisse maintenant déplacer confortablement.
- ◆ Poussez les leviers sur les deux roulettes avec leviers de blocage **11** vers le bas une fois l'appareil immobile à un endroit, afin d'éviter tout déplacement de l'appareil (voir figure 6).

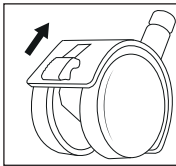

Fig. 5

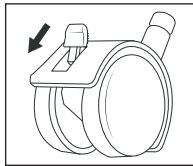

Fig. 6

REMARQUE

- ▶ Utilisez les roulettes uniquement sur des surfaces planes. Ne faites pas rouler l'appareil sur des tapis à poils longs (par ex. flokati, franges). Ceux-ci risquent de bloquer les roulettes.
- ▶ Saisissez toujours l'appareil au niveau des deux poignées encastées intégrées **5** pour le soulever.

Première mise en service

REMARQUE

- ▶ Veillez à ce que l'interrupteur *REV/OFF/AUTO/FWD* **8** se trouve en position *OFF* avant de brancher l'appareil à une prise secteur.
- ▶ Le bon fonctionnement de chaque destructeur de documents étant soumis à un contrôle après fabrication, il peut arriver que des restes de papier soient présents dans les lames.

- ◆ Branchez la fiche secteur dans une prise secteur.

Utilisation

Allumer l'appareil

- ◆ Placez l'interrupteur *REV/OFF/AUTO/FWD* **8** en position *AUTO* pour le déchetage. Le témoin *power* **6** s'allume en bleu en permanence et l'appareil est maintenant prêt à fonctionner.

REMARQUE

- Veillez à ce que le grand collecteur **13** soit positionné correctement dans la base de l'appareil **15** et enclenché ! Sinon l'appareil ne peut pas être démarré ! Le témoin *power* **6** s'allume uniquement une fois le grand collecteur **13** entièrement inséré dans la base de l'appareil **15**.

Introduire le papier

ATTENTION ! RISQUE DE DÉGÂTS MATÉRIELS !



Ne glissez jamais de papier auquel sont encore attachés des trombones ou agrafes de plus de 25 mm, dans la fente de coupe **9** ! Ils risqueraient d'endommager les lames.

REMARQUE



Vous pouvez découper jusqu'à 10 feuilles (papier de 80 g/m²) en même temps.

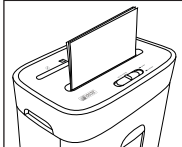

Insérez le papier à la verticale par le haut et centré dans la fente de coupe du papier **9** (voir fig. 7). L'appareil démarre automatiquement et s'éteint aussi automatiquement lorsque l'utilisateur n'introduit plus de papier.

Fig. 7

REMARQUE

- Éliminez régulièrement les résidus éventuels dans les lames avec un objet approprié (par exemple brosse ou pincette). Assurez-vous que la fiche secteur soit débranchée.

Introduire une carte de crédit

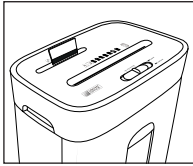

Fig. 8

Introduisez la carte de crédit par le haut et centrée dans la fente de coupe des CD/cartes de crédit **2** (voir fig. 8) et poussez l'interrupteur *REV/OFF/AUTO/FWD* **8** en position *FWD* ("forward" [anglais] = en avant).

Vous ne pouvez couper qu'une carte de crédit à la fois.

Introduisez toujours la carte de crédit côté large en premier dans la fente de coupe des CD/cartes de crédit **2**. Sinon, la bande magnétique ne sera pas détruite.

REMARQUE

- ▶ Introduisez la carte de crédit toujours centrée dans la fente de coupe des CD/cartes de crédit **2**. Sinon le processus de coupe ne démarre pas.
- ▶ Si vous voulez être sûr que les informations figurant sur la bande magnétique soient irrévocablement détruites, introduisez la carte de crédit centrée dans la fente de coupe du papier **9** et poussez l'interrupteur *REV/OFF/AUTO/FWD* **8** en position *FWD*.
Veuillez noter que les déchets tombent ensuite dans le grand collecteur **13**. Si nécessaire, videz celui-ci au préalable pour pouvoir mieux séparer les déchets papier et plastique.

Introduire un CD

⚠ AVERTISSEMENT ! RISQUE DE BLESSURES !

- ▶ N'introduisez jamais les doigts dans le trou central du CD lorsque vous insérez ce dernier dans l'appareil.

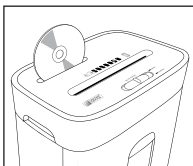

Fig. 9

Introduisez le CD par le haut et centré dans la fente de coupe des CD/cartes de crédit **2** (voir fig. 9). Vous ne pouvez couper qu'un CD à la fois.

Débouillage

- ◆ Faites glisser l'interrupteur *REV/OFF/AUTO/FWD* **8** en position *REV* ("reverse" [anglais] = en arrière) si ce que vous souhaitez détruire reste coincé. La marche arrière est maintenant activée et le document à détruire est éjecté.
- ◆ À titre d'alternative, faites glisser l'interrupteur *REV/OFF/AUTO/FWD* **8** en position *FWD* ("forward" [anglais] = en avant) si ce que vous souhaitez détruire reste coincé. La marche avant est maintenant activée et le document à détruire est à nouveau engagé.
- ◆ Placez l'interrupteur *REV/OFF/AUTO/FWD* **8** en position *OFF*, dès que le document à détruire a traversé l'appareil.

Éteindre l'appareil

REMARQUE

- ▶ Nous recommandons d'éteindre et de laisser refroidir l'appareil pendant env. 30 minutes après 3 minutes de fonctionnement pour empêcher une surchauffe.

- ◆ Éteignez l'appareil en amenant l'interrupteur *REV/OFF/AUTO/FWD* **8** en position *OFF*. Le témoin *power* **6** s'éteint.

Protection anti-surchauffe

Cet appareil est équipé d'une protection anti-surchauffe. Si le moteur chauffe trop en raison d'une surcharge, l'appareil s'éteint automatiquement. Le témoin *overheat* **7** s'allume en permanence en rouge jusqu'à ce que le moteur soit suffisamment refroidi.

Dans ce cas, procédez comme suit :

⚠ AVERTISSEMENT ! RISQUE DE BLESSURE !

- ▶ Retirez la fiche secteur de la prise secteur pour éviter d'allumer l'appareil par inadvertance.
- ◆ Éteignez l'appareil en amenant l'interrupteur *REV/OFF/AUTO/FWD* **8** en position centrale *OFF*.
- ◆ Videz les collecteurs **12/13**.
- ◆ Laissez refroidir l'appareil pendant env. 30 minutes.
- ◆ Rebranchez la fiche secteur dans la prise secteur.
- ◆ Allumez l'appareil en amenant l'interrupteur *REV/OFF/AUTO/FWD* **8** en position *AUTO*. Le témoin *overheat* **7** n'est plus allumé si l'appareil a suffisamment refroidi.

Vider les collecteurs

AVERTISSEMENT ! RISQUE DE BLESSURES !

- ▶ Retirez la fiche secteur de la prise secteur pour éviter d'allumer l'appareil par inadvertance.

REMARQUE

- ▶ Videz les collecteurs **12**/**13** régulièrement pour empêcher que les documents détruits soient engagés par le bas dans les lames.
- ▶ Recyclez les déchets en respectant les règles environnementales.
- ◆ Sortez le grand collecteur **13** de la base de l'appareil **15**.
- ◆ Sortez le petit collecteur **12** du grand collecteur **13**.
- ◆ Videz le grand collecteur **13** et le petit collecteur **12** séparément.
- ◆ Remontez le petit collecteur **12** dans le grand collecteur **13** (voir fig. 3).
- ◆ Poussez à nouveau le grand collecteur **13** entièrement dans la base de l'appareil **15** jusqu'à ce qu'il s'enclenche avec un clic audible (voir fig. 4).

Nettoyage

DANGER ! RISQUE D'ÉLECTROCUTION !

- ▶ Débranchez la fiche secteur avant chaque nettoyage. Vous encourez un risque d'électrocution !

AVERTISSEMENT ! RISQUE DE BLESSURES !

- ▶ L'appareil devient brûlant en cours d'utilisation. Laissez entièrement refroidir l'appareil avant de le nettoyer.
- ▶ Ne touchez pas les lames avec les doigts. Elles sont très tranchantes !

ATTENTION ! RISQUE DE DÉGÂTS MATÉRIELS !

-  Ne pulvérisez pas d'huile ou un autre lubrifiant dans les fentes de coupe **2**/**9**. Ils endommageraient l'appareil de manière irréparable.
- ▶ Lors du nettoyage de l'appareil, veillez à ce qu'aucune humidité ne pénètre dans ce dernier afin d'éviter tous dégâts irréparables.
- ▶ N'utilisez pas de produits nettoyants décapants, abrasifs ou contenant des solvants. Ils peuvent en effet endommager les surfaces de l'appareil.

- ◆ Éliminez les résidus éventuels dans les fentes de coupe **2/9** ou les lames avec un objet approprié (par exemple brosse ou pincette). Assurez-vous que la fiche secteur soit débranchée.
- ◆ Nettoyez les surfaces de l'appareil à l'aide d'un chiffon doux et sec.
- ◆ En cas de salissures tenaces à la surface de l'appareil, utilisez un chiffon légèrement humide et un produit vaisselle doux.

Rangement en cas de non-utilisation

- ◆ Si vous n'utilisez pas l'appareil pendant une période prolongée, coupez-le de l'alimentation électrique et entreposez-le dans un endroit propre et sec, à l'abri de l'exposition directe aux rayons du soleil.

Dépannage

Si le document à détruire reste bloqué dans l'appareil

Cela signifie que vous avez probablement inséré une quantité excessive de papier dans l'appareil (max. 10 feuilles de 80 g/m²).

- ◆ Faites glisser l'interrupteur *REV/OFF/AUTO/FWD* **8** en position *REV*, si le document à détruire reste coincé. La marche arrière est maintenant activée et le document à détruire est éjecté.
- ◆ Vous pouvez également faire glisser l'interrupteur *REV/OFF/AUTO/FWD* **8** en position *FWD*, si le document à détruire reste coincé. La marche avant est maintenant activée et le document à détruire est à nouveau engagé.
- ◆ Retirez le document à détruire de l'appareil et amenez l'interrupteur *REV/OFF/AUTO/FWD* **8** sur *AUTO*.

L'appareil est à présent de nouveau prêt à fonctionner.

Si l'appareil stoppe subitement

L'appareil est en surchauffe et le dispositif d'extinction de sécurité automatique s'est activé. Le témoin *overheat* **7** s'allume en permanence en rouge.

- ◆ Placez l'interrupteur *REV/OFF/AUTO/FWD* **8** en position *OFF*.
- ◆ Débranchez la fiche secteur de la prise secteur.
- ◆ Laissez refroidir l'appareil pendant env. 30 minutes.
- ◆ Rebranchez la fiche secteur dans la prise secteur.
- ◆ Allumez l'appareil en amenant l'interrupteur *REV/OFF/AUTO/FWD* **8** en position *AUTO*. Le témoin *power* **6** s'allume en bleu en permanence. Le témoin *overheat* **7** reste éteint si l'appareil a suffisamment refroidi.

Si l'appareil ne s'allume pas

- ◆ Assurez-vous que le dispositif de coupe ❸ est correctement monté sur la base de l'appareil ❶.
- ◆ Assurez-vous que le grand collecteur ❶ est entièrement inséré dans la base de l'appareil ❶.
- ◆ Essayez avec une autre prise secteur.
- ◆ L'appareil est peut-être défectueux. Faites contrôler l'appareil par un technicien qualifié.
- ◆ Il y a surchauffe de l'appareil et le dispositif d'extinction de sécurité automatique s'est activé. Procédez dans ce cas comme décrit à la section précédente *Si l'appareil stoppe subitement*.

Recyclage

Recyclage de l'appareil



Le symbole ci-contre, d'une poubelle barrée sur roues, indique que l'appareil doit respecter la directive 2012/19/EU. Cette directive stipule que vous ne devez pas éliminer cet appareil en fin de vie avec les ordures ménagères, mais le rapporter à des points de collecte, des centres de recyclage ou des entreprises de gestion des déchets spécialement équipés à cette fin.

Ce recyclage est gratuit. Respectez l'environnement et recyclez en bonne et due forme.



Renseignez-vous auprès de votre commune ou des services administratifs de votre ville pour connaître les possibilités de recyclage du produit usagé.



Le produit recyclable doit être trié ou rapporté dans un point de collecte pour être recycle.

Recyclage de l'emballage



Les matériaux d'emballage ont été sélectionnés selon des critères de respect de l'environnement, de technique d'élimination et sont de ce fait recyclables. Veuillez recycler les matériaux d'emballage qui ne servent plus en respectant la réglementation locale.

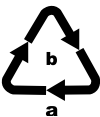

Recyclez l'emballage d'une manière respectueuse de l'environnement. Observez le marquage sur les différents matériaux d'emballage et triez-les séparément si nécessaire. Les matériaux d'emballage sont repérés par des abréviations (a) et des numéros (b) qui ont la signification suivante :

- 1 - 7 : Plastiques,
- 20 - 22 : Papier et carton,
- 80 - 98 : Matériaux composites

Annexe

Garantie pour Kompernass Handels GmbH pour la Belgique

Chère cliente, cher client,

Cet appareil est garanti 3 ans à partir de la date d'achat. Si ce produit venait à présenter des vices, vous disposez de droits légaux face au vendeur de ce produit. Vos droits légaux ne sont pas restreints par notre garantie présentée ci-dessous.

Conditions de garantie

La période de garantie débute à la date d'achat. Veuillez bien conserver le ticket de caisse. Celui-ci servira de preuve d'achat.

Si dans un délai de trois ans suivant la date d'achat de ce produit, un vice de matériel ou de fabrication venait à apparaître, le produit sera réparé, remplacé gratuitement par nos soins ou le prix d'achat remboursé, selon notre choix. Cette prestation sous garantie nécessite, dans le délai de trois ans, la présentation de l'appareil défectueux et du justificatif d'achat (ticket de caisse) ainsi que la description brève du vice et du moment de son apparition.

Si le vice est couvert par notre garantie, vous recevrez le produit réparé ou un nouveau produit en retour. Aucune nouvelle période de garantie ne débute avec la réparation ou l'échange du produit.

Période de garantie et réclamation légale pour vices cachés

L'exercice de la garantie ne prolonge pas la période de garantie. Cette disposition s'applique également aux pièces remplacées ou réparées. Les dommages et vices éventuellement déjà présents à l'achat doivent être signalés immédiatement après le déballage. Toute réparation survenant après la période sous garantie fera l'objet d'une facturation.

Étendue de la garantie

L'appareil a été fabriqué avec soin conformément à des directives de qualité strictes et consciencieusement contrôlé avant sa livraison.

La prestation de la garantie s'applique aux vices de matériel et de fabrication. Cette garantie ne s'étend pas aux pièces du produit qui sont exposées à une usure normale et peuvent de ce fait être considérées comme pièces d'usure, ni aux détériorations de pièces fragiles, par ex. interrupteurs, batteries ou pièces en verre.

Cette garantie devient caduque si le produit est détérioré, utilisé ou entretenu de manière non conforme. Toutes les instructions listées dans le manuel d'utilisation doivent être exactement respectées pour une utilisation conforme du produit. Des buts d'utilisation et actions qui sont déconseillés dans le manuel d'utilisation, ou dont vous êtes avertis doivent également être évités.

Le produit est uniquement destiné à un usage privé et ne convient pas à un usage professionnel. La garantie est annulée en cas d'entretien incorrect et inapproprié, d'usage de la force et en cas d'intervention non réalisée par notre centre de service après-vente agréé.

Procédure en cas de garantie

Afin de garantir un traitement rapide de votre demande, veuillez suivre les indications suivantes :

- Veuillez avoir à portée de main pour toutes questions le ticket de caisse et la référence article (par ex. IAN 12345) en tant que justificatif de votre achat.
- Vous trouverez la référence sur la plaque signalétique sur le produit, une gravure sur le produit, sur la page de garde du mode d'emploi (en bas à gauche) ou sur l'autocollant au dos ou sur le dessous du produit.
- Si des erreurs de fonctionnement ou d'autres vices venaient à apparaître, veuillez d'abord contacter le département service clientèle cité ci-dessous par **téléphone** ou par **e-mail**.
- Vous pouvez ensuite retourner un produit enregistré comme étant défectueux en joignant le ticket de caisse et en indiquant en quoi consiste le vice et quand il est survenu, sans devoir l'affranchir à l'adresse de service après-vente communiquée.



Sur www.lidl-service.com, vous pourrez télécharger ce mode d'emploi et de nombreux autres manuels, vidéos produit et logiciels d'installation.

Grâce à ce code QR, vous arriverez directement sur le site Lidl service après-vente (www.lidl-service.com) et vous pourrez ouvrir votre mode d'emploi en saisissant votre référence (IAN) 123456.

Garantie pour Kompernass Handels GmbH pour la France

Chère cliente, cher client,

Cet appareil est garanti 3 ans à partir de la date d'achat. Si ce produit venait à présenter des vices, vous disposez de droits légaux face au vendeur de ce produit. Vos droits légaux ne sont pas restreints par notre garantie présentée ci-dessous.

Conditions de garantie

La période de garantie débute à la date d'achat. Veuillez bien conserver le ticket de caisse. Celui-ci servira de preuve d'achat.

Si dans un délai de trois ans suivant la date d'achat de ce produit, un vice de matériel ou de fabrication venait à apparaître, le produit sera réparé, remplacé gratuitement par nos soins ou le prix d'achat remboursé, selon notre choix. Cette prestation sous garantie nécessite, dans le délai de trois ans, la présentation de l'appareil défectueux et du justificatif d'achat (ticket de caisse) ainsi que la description brève du vice et du moment de son apparition.

Si le vice est couvert par notre garantie, vous recevrez le produit réparé ou un nouveau produit en retour. Aucune nouvelle période de garantie ne débute avec la réparation ou l'échange du produit.

Période de garantie et réclamation légale pour vices cachés

L'exercice de la garantie ne prolonge pas la période de garantie. Cette disposition s'applique également aux pièces remplacées ou réparées. Les dommages et vices éventuellement déjà présents à l'achat doivent être signalés immédiatement après le déballage. Toute réparation survenant après la période sous garantie fera l'objet d'une facturation.

Étendue de la garantie

L'appareil a été fabriqué avec soin conformément à des directives de qualité strictes et consciencieusement contrôlé avant sa livraison.

La prestation de la garantie s'applique aux vices de matériel et de fabrication. Cette garantie ne s'étend pas aux pièces du produit qui sont exposées à une usure normale et peuvent de ce fait être considérées comme pièces d'usure, ni aux détériorations de pièces fragiles, par ex. interrupteurs, batteries ou pièces en verre.

Cette garantie devient caduque si le produit est détérioré, utilisé ou entretenu de manière non conforme. Toutes les instructions listées dans le manuel d'utilisation doivent être exactement respectées pour une utilisation conforme du produit. Des buts d'utilisation et actions qui sont déconseillés dans le manuel d'utilisation, ou dont vous êtes avertis doivent également être évités.

Le produit est uniquement destiné à un usage privé et ne convient pas à un usage professionnel. La garantie est annulée en cas d'entretien incorrect et inapproprié, d'usage de la force et en cas d'intervention non réalisée par notre centre de service après-vente agréé.

Article L217-16 du Code de la consommation

Lorsque l'acheteur demande au vendeur, pendant le cours de la garantie commerciale qui lui a été consentie lors de l'acquisition ou de la réparation d'un bien meuble, une remise en état couverte par la garantie, toute période d'immobilisation d'au moins sept jours vient s'ajouter à la durée de la garantie qui restait à courir. Cette période court à compter de la demande d'intervention de l'acheteur ou de la mise à disposition pour réparation du bien en cause, si cette mise à disposition est postérieure à la demande d'intervention.

Indépendamment de la garantie commerciale souscrite, le vendeur reste tenu des défauts de conformité du bien et des vices rédhibitoires dans les conditions prévues aux articles L217-4 à L217-13 du Code de la consommation et aux articles 1641 à 1648 et 2232 du Code Civil.

Article L217-4 du Code de la consommation

Le vendeur livre un bien conforme au contrat et répond des défauts de conformité existant lors de la délivrance. Il répond également des défauts de conformité résultant de l’emballage, des instructions de montage ou de l’installation lorsque celle-ci a été mise à sa charge par le contrat ou a été réalisée sous sa responsabilité.

Article L217-5 du Code de la consommation

Le bien est conforme au contrat :

1° S’il est propre à l’usage habituellement attendu d’un bien semblable et, le cas échéant :

- s’il correspond à la description donnée par le vendeur et posséder les qualités que celui-ci a présentées à l’acheteur sous forme d’échantillon ou de modèle ;
- s’il présente les qualités qu’un acheteur peut légitimement attendre eu égard aux déclarations publiques faites par le vendeur, par le producteur ou par son représentant, notamment dans la publicité ou l’étiquetage ;

2° Ou s’il présente les caractéristiques définies d’un commun accord par les parties ou être propre à tout usage spécial recherché par l’acheteur, porté à la connaissance du vendeur et que ce dernier a accepté.

Article L217-12 du Code de la consommation

L’action résultant du défaut de conformité se prescrit par deux ans à compter de la délivrance du bien.

Article 1641 du Code civil

Le vendeur est tenu de la garantie à raison des défauts cachés de la chose vendue qui la rendent impropre à l’usage auquel on la destine, ou qui diminuent tellement cet usage que l’acheteur ne l’aurait pas acquise, ou n’en aurait donné qu’un moindre prix, s’il les avait connus.

Article 1648 1er alinéa du Code civil

L’action résultant des vices rédhibitoires doit être intentée par l’acquéreur dans un délai de deux ans à compter de la découverte du vice.

Les pièces détachées indispensables à l’utilisation du produit sont disponibles pendant la durée de la garantie du produit.

Procédure en cas de garantie

Afin de garantir un traitement rapide de votre demande, veuillez suivre les indications suivantes :

- Veuillez avoir à portée de main pour toutes questions le ticket de caisse et la référence article (par ex. IAN 12345) en tant que justificatif de votre achat.
- Vous trouverez la référence sur la plaque signalétique sur le produit, une gravure sur le produit, sur la page de garde du mode d'emploi (en bas à gauche) ou sur l'autocollant au dos ou sur le dessous du produit.
- Si des erreurs de fonctionnement ou d'autres vices venaient à apparaître, veuillez d'abord contacter le département service clientèle cité ci-dessous par **téléphone** ou par **e-mail**.
- Vous pouvez ensuite retourner un produit enregistré comme étant défectueux en joignant le ticket de caisse et en indiquant en quoi consiste le vice et quand il est survenu, sans devoir l'affranchir à l'adresse de service après-vente communiquée.



Sur www.lidl-service.com, vous pourrez télécharger ce mode d'emploi et de nombreux autres manuels, vidéos produit et logiciels d'installation. Grâce à ce code QR, vous arriverez directement sur le site Lidl service après-vente (www.lidl-service.com) et vous pourrez ouvrir votre mode d'emploi en saisissant votre référence (IAN) 123456.

Service après-vente

FR Service France

Tel.: 0800 919270

E-Mail: kompennass@lidl.fr

BE Service Belgique

Tel.: 070 270 171 (0,15 EUR/Min.)

E-Mail: kompennass@lidl.be

IAN 331849_1910

Importateur

Veuillez tenir compte du fait que l'adresse suivante n'est pas une adresse de service après-vente. Veuillez d'abord contacter le service mentionné.

KOMPERNASS HANDELS GMBH

BURGSTRASSE 21

44867 BOCHUM

ALLEMAGNE

www.kompennass.com

Inhoud

Inleiding	52
Gebruik in overeenstemming met de bestemming	52
Inhoud van het pakket en inspectie na transport	52
Apparaatbeschrijving	53
Technische gegevens	53
Veiligheidsvoorschriften	54
Montage	56
Transport	57
Ingebruikname	57
Bediening	58
Apparaat inschakelen	58
Papier invoeren	58
Creditcard invoeren	59
CD invoeren	59
Verstopping verhelpen	60
Apparaat uitschakelen	60
Oververhittingsbeveiliging	60
Opvangbak legen	61
Reiniging	61
Opslag bij niet-gebruik	62
Problemen oplossen	62
Als het materiaal in het apparaat blijft steken	62
Als het apparaat plotseling stilvalt	62
Als u het apparaat niet kunt inschakelen	63
Afvoeren	63
Apparaat afvoeren	63
Verpakking afvoeren	63
Bijlage	64
Garantie van Kompernaß Handels GmbH	64
Service	65
Importeur	66

Inleiding



Hartelijk gefeliciteerd met de aankoop van uw nieuwe apparaat. U hebt hiermee gekozen voor een hoogwaardig product.

De gebruiksaanwijzing maakt deel uit van dit product. Deze bevat belangrijke aanwijzingen voor veiligheid, gebruik en afvoer. Lees alle bedienings- en veiligheidsvoorschriften voordat u het product in gebruik neemt. Gebruik het product uitsluitend op de voorgeschreven wijze en voor de aangegeven doeleinden. Bewaar de gebruiksaanwijzing altijd als naslagwerk in de buurt van het product. Geef alle documenten mee als u het product doorgeeft aan een derde.

Gebruik in overeenstemming met de bestemming

Dit apparaat is uitsluitend geschikt voor het vernietigen van papier, creditcards, CD's / DVD's en kleine nietjes in de maten 24/6 en 23/6 (11,5 x 6 mm), B-8 (11,5 x 7 mm), No. 10 (8,4 x 5 mm) en paperclips (tot 25 mm) in het privéhuishouden. Een ander of verdergaand gebruik geldt als niet in overeenstemming met de bestemming. Het apparaat is niet bedoeld voor gebruik in commerciële of industriële omgevingen.

De fabrikant aanvaardt geen aansprakelijkheid voor schade als gevolg van gebruik dat niet in overeenstemming met de bestemming is of voor onvakkundige reparaties, veranderingen die ongeoorloofd zijn uitgevoerd of gebruik van vervangingsonderdelen die niet zijn toegestaan. Het risico is uitsluitend voor de gebruiker.

Inhoud van het pakket en inspectie na transport

GEVAAR

► Verpakkingsmateriaal mag niet door kinderen als speelgoed worden gebruikt. **Er bestaat verstikkingsgevaar.**

- ◆ Haal alle onderdelen van het apparaat en de gebruiksaanwijzing uit de verpakking.
- ◆ Verwijder alle verpakkingsmateriaal van het apparaat.

Controleer de inhoud van het geleverde pakket. Het pakket bevat de volgende onderdelen:

- Apparaatbasis
- Messendeksel
- Opvangbak groot
- Opvangbak klein
- 4 x wieltjes
- Gebruiksaanwijzing

OPMERKING

- Controleer of het pakket compleet is en of er geen sprake is van zichtbare schade.
- Neem contact op met de servicehelpdesk (zie het hoofdstuk **Service**) als het pakket niet compleet is, of indien er sprake is van schade door gebrekkige verpakking of transport.

Apparaatbeschrijving

(afbeeldingen: zie uitvouwpagina)

- 1 Netsnoer
- 2 Snijgleuf voor CD's/creditcards
- 3 Messendeksel
- 4 Veiligheidsschakelaar (ingebouwd)
- 5 Geïntegreerde draaguitsparingen (links en rechts)
- 6 Lampje *power*
- 7 Lampje *overheat*
- 8 Knop *REV/OFF/AUTO/FWD*
- 9 Snijgleuf voor papier
- 10 Wielletjes (2x)
- 11 Wielletjes met blokkering (2x)
- 12 Kleine opvangbak (voor CD's/creditcards)
- 13 Grote opvangbak (voor papier)
- 14 Kijkvenster
- 15 Apparaatbasis

Technische gegevens

Netspanning	220 - 240 V ~ (wisselstroom), 50 Hz
Nominale stroom	1,5 A
Nominaal vermogen	300 W
Beschermingsklasse	II /  (dubbel geïsoleerd)
Capaciteit opvangbak Papier	15 liter
Snijmethode voor papier	Kruissnede, snippers van 5 x 18 mm Veiligheidsniveau P-4
Werkbreedte snijgleuf papier/CD	220 mm/124 mm
Snijcapaciteit papier	10 vellen (80 g/m ²)





Veiligheidsvoorschriften

De volgende veiligheidsvoorschriften dienen bij gebruik van elektrische apparaten te allen tijde in acht te worden genomen:

GEVAAR! ELEKTRISCHE SCHOK!

- ▶ Gebruik het apparaat niet als de stekker of het snoer beschadigd is. Laat beschadigde stekkers of netsnoeren onmiddellijk vervangen door geautoriseerd en deskundig personeel of door de klantenservice, om risico's te vermijden.
- ▶ Laat apparaten die niet naar behoren functioneren of beschadigd zijn, onmiddellijk door geautoriseerd en deskundig personeel of door de klantenservice nakijken en repareren.
- ▶ Stel het apparaat niet bloot aan regen en gebruik het ook nooit in een vochtige of natte omgeving.
- ▶ Zorg ervoor dat het snoer nooit nat of vochtig wordt terwijl het apparaat is ingeschakeld. Pak de stekker of het apparaat nooit met natte handen vast.
- ▶ Knik of plet het snoer niet en zet er geen zware voorwerpen op. Leg het snoer zodanig, dat het niet in contact komt met hete oppervlakken.
- ▶ Plaats het apparaat niet in de buurt van warmte- of waterbronnen. Er bestaat brandgevaar en het risico van een elektrische schok!

WAARSCHUWING! LETSELGEVAAR!

- ▶ De papiervernietiger mag slechts door één persoon tegelijk worden bediend.
- ▶ Laat het apparaat nooit onbeheerd achter terwijl het in werking is.
-    Houd los hangende kledingstukken, lang haar, sieraden e.d. uit de buurt van de snijgleuf.
-  Steek nooit vingers in de snijgleuf.
-  Houd kinderen uit de buurt van het apparaat. Ze kunnen gewond raken.
- ▶ Gebruik het apparaat niet in stoffige omgevingen of omgevingen met explosiegevaar (ontpofbare gassen, dampen, dampen van organische oplosmiddelen). **Explosiegevaar!**
- ▶ Steek nooit uw vingers in het middelste gat van de CD wanneer u de CD in het apparaat steekt.
- ▶ Houd dieren uit de buurt van het apparaat. Ze kunnen gewond raken.

WAARSCHUWING! LETSELGEVAAR!

- ▶ Dit apparaat is niet bedoeld voor gebruik door personen (met inbegrip van kinderen) met beperkte fysieke, zintuiglijke of geestelijke vermogens of met gebrek aan ervaring en / of kennis, tenzij ze onder toezicht staan van een voor hun veiligheid verantwoordelijke persoon of ze van die persoon aanwijzingen gekregen hebben voor het gebruik van het apparaat.
- ▶ Het verpakkingsmateriaal vormt een mogelijk gevaar voor kinderen. Voer het verpakkingsmateriaal na het uitpakken meteen af of berg het op een plek op die niet toegankelijk is voor kinderen.
- ▶ Leg het netsnoer zodanig, dat niemand erop kan stappen of erover kan struikelen.

LET OP! MATERIËLE SCHADE!

- ▶ Gebruik het apparaat niet in de openlucht. Het apparaat kan daardoor onherstelbaar beschadigd raken!
- ▶ Voorkom overbelasting van het apparaat. De papiervernietiger is uitsluitend geschikt voor korte bedrijfstijden.
- ▶ Gebruik de papiervernietiger nooit voor doeleinden waarvoor deze niet bestemd is.

AANWIJZINGEN VOOR VEILIG GEBRUIK

- ▶ Plaats het apparaat in de onmiddellijke nabijheid van het stopcontact. Gebruik geen verlengsnoer. Zorg ervoor dat het apparaat en de stekker goed toegankelijk zijn en in geval van nood probleemloos bereikbaar zijn.
- ▶ Trek bij gevaar direct de stekker uit het stopcontact.
- ▶ Blijf altijd alert! Let altijd op wat u doet en gebruik uw gezond verstand. Gebruik het apparaat in geen geval wanneer u niet geconcentreerd bent of als u zich niet lekker voelt.

Montage

⚠ WAARSCHUWING! LETSELGEVAAR!

- ▶ Sluit het apparaat tijdens de montage niet aan op een stopcontact.
- ▶ De snijmesses in het messendeksel **3** van het apparaat zijn zeer scherp. Ga bij de montage van het apparaat uiterst voorzichtig te werk.
- ◆ Leg de apparaatbasis **15** met de achterkant omlaag plat op de grond.
- ◆ Monteer de wieltjes **10** aan de voorkant en de wieltjes met blokkering **11** aan de achterkant van de apparaatbasis **15**. Druk de wieltjes omlaag in de gaten van de apparaatbasis **15**, tot ze hoorbaar vastklikken (zie afb. 1).

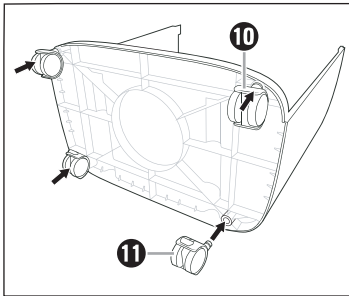

Afb. 1

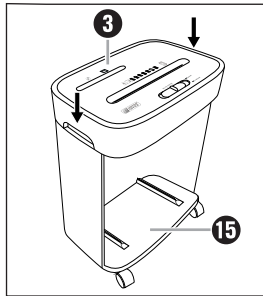

Afb. 2

- ◆ Plaats de apparaatbasis **15** op de wieltjes nadat u die hebt gemonteerd.
- ◆ Pak het messendeksel **3** vast bij de beide geïntegreerde uitsparingen **5** en zet het zodanig op de apparaatbasis **15**, dat het snoer **1** naar achteren wijst en de opening van de apparaatbasis **15** naar voren.
- ◆ Druk het messendeksel **3** stevig omlaag, tot het hoorbaar vastklikt op de apparaatbasis **15** (zie afb. 2).
- ◆ Bevestig de kleine opvangbak **12** in de grote opvangbak **13** (zie afb. 3).

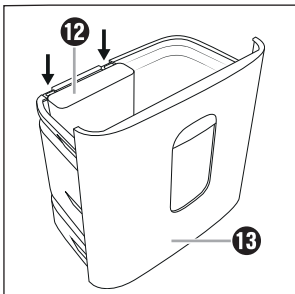

Afb. 3

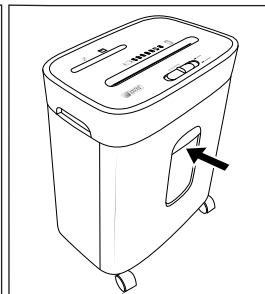

Afb. 4

- ◆ Schuif de grote opvangbak **13** volledig in de apparaatbasis **15** (zie afb. 4).

OPMERKING

- ▶ De grote opvangbak **13** moet volledig in de apparaatbasis **15** worden geschoven, tot hij hoorbaar vastklikt. Anders start het apparaat niet!
- ▶ Alleen wanneer de grote opvangbak correct is ingeschoven, wordt de veiligheidsschakelaar **4** gedeactiveerd en kan het apparaat worden gebruikt.

Transport

- ◆ Om het transport te vergemakkelijken heeft het apparaat vier wieltjes **10/11**. Maak de hendels op de beide wieltjes met blokkeringen **11** los door de hendels omhoog te drukken (zie afb. 5). Het apparaat kan nu comfortabel worden verreden.
- ◆ Druk de hendels op de beide wieltjes met blokkeringen **11** omlaag wanneer u het apparaat ergens hebt neergezet, om weggrollen van het apparaat te voorkomen (zie afb. 6).

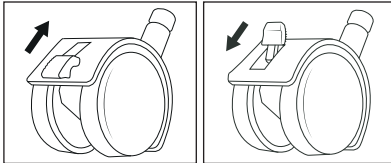

Afb. 5

Afb. 6

OPMERKING

- ▶ Gebruik de wieltjes alleen op egale oppervlakken. Verrijd het apparaat niet op hoogpolig tapijt (bijv. flokati, tapijt met franjes). Hierop kunnen de wieltjes blokkeren.
- ▶ Pak het apparaat altijd vast bij de beide geïntegreerde uitsparingen **5** om het op te tillen.

Ingebruikname

OPMERKING

- ▶ Vergewis u ervan dat de knop *REV/OFF/AUTO/FWD* **8** op de stand *OFF* staat voordat u het apparaat aansluit op een stopcontact.
- ▶ Omdat elke papiervernietiger na de productie getest wordt, kunnen zich papierresten in de snijmessen bevinden.
- ◆ Steek de stekker in een stopcontact.

Bediening

Apparaat inschakelen

- ◆ Zet de knop **REV/OFF/AUTO/FWD** **8** op de stand **AUTO** om materiaal te versnipperen. Het lampje **power** **6** brandt continu groen en het apparaat is nu klaar voor gebruik.

OPMERKING

- ▶ Zorg ervoor dat de grote opvangbak **13** correct in de apparaatbasis **15** is geplaatst en is vastgeklikt! Anders kan het apparaat niet worden gestart! Het lampje **power** **6** brandt pas wanneer de grote opvangbak **13** volledig in de apparaatbasis **15** is geschoven.

Papier invoeren

LET OP! MATERIËLE SCHADE!



Steek nooit papier met daaraan paperclips of nietjes groter dan 25 mm in de snijgleuf **9**! Deze kunnen de snijmesses beschadigen.

OPMERKING



U kunt maximaal 10 vellen (papier van 80 g/m²) tegelijkertijd versnipperen.

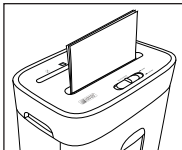

Schuif het papier rechtop van bovenaf in het midden van de snijgleuf voor papier **9** (zie afb. 7). Het apparaat start automatisch en gaat ook weer automatisch uit als er geen papiertoevoer meer is.

Afb. 7

OPMERKING

- ▶ Verwijder regelmatig eventuele resten in de snijmesses met behulp van een geschikt voorwerp (bijvoorbeeld een borstel of pincet). Controleer eerst of de stekker uit het stopcontact is gehaald.

Creditcard invoeren

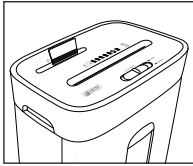

Afb. 8

Schuif de creditcard van bovenaf in het midden van de snijgleuf voor CD's/creditcards ② (zie afb. 8) en zet de knop *REV/OFF/AUTO/FWD* ⑧ op de stand *FWD* ("forward" = voorwaarts).

U kunt slechts één creditcard tegelijkertijd vernietigen.

Schuif een creditcard altijd met de brede kant naar voren in de snijgleuf voor CD's/creditcards ②. Anders wordt de magneetstrook niet vernietigd.

OPMERKING

- ▶ Steek de creditcard altijd in het midden van de snijgleuf voor CD's/creditcards ②. Anders start het snijden niet.
- ▶ Als u zeker wilt zijn dat de informatie op de magneetstrook onherroepelijk wordt vernietigd, steek dan de creditcard in het midden van de snijgleuf voor papier ① en zet de knop *REV/OFF/AUTO/FWD* ⑧ op de stand *FWD*. Houd er rekening mee dat het afval dan in de grote opvangbak ⑬ valt. Maak deze eerst leeg, om papier- en plasticafval beter te kunnen scheiden.

CD invoeren

⚠ WAARSCHUWING! LETSELGEVAAR!

- ▶ Steek nooit uw vingers in het middelste gat van de CD wanneer u de CD in het apparaat steekt.

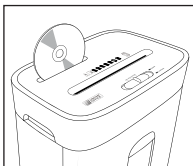

Afb. 9

Schuif de CD van bovenaf in het midden van de snijgleuf voor CD's/creditcards ② (zie afb. 9). U kunt slechts één CD tegelijkertijd vernietigen.

Verstopping verhelpen

- ◆ Zet de knop **REV/OFF/AUTO/FWD** **8** op de stand **REV** ("reverse" = terugwaarts) als er materiaal blijft steken. De terugloopfunctie is nu ingeschakeld en het materiaal wordt uit het apparaat geschoven.
- ◆ U kunt ook de knop **REV/OFF/AUTO/FWD** **8** op de stand **FWD** ("forward" = voorwaarts) zetten als er materiaal blijft steken. De voorwaartsfunctie is nu ingeschakeld en het materiaal wordt weer in het apparaat getrokken.
- ◆ Zet de knop **REV/OFF/AUTO/FWD** **8** op de stand **OFF** zodra het te vernietigen materiaal uit het apparaat is geschoven.

Apparaat uitschakelen

OPMERKING

- ▶ Het verdient aanbeveling om het apparaat na 3 minuten bedrijf uit te schakelen en ca. 30 minuten lang te laten afkoelen, om oververhitting te voorkomen.
- ◆ Schakel het apparaat uit door de knop **REV/OFF/AUTO/FWD** **8** op de stand **OFF** te zetten. Het lampje **power** **6** dooft.

Oververhittingsbeveiliging

Dit apparaat is voorzien van een beveiliging tegen oververhitting. Als de motor door overbelasting te heet wordt, wordt het apparaat automatisch uitgeschakeld. Het lampje **overheat** **7** brandt continu rood, tot de motor voldoende is afgekoeld.

Neem in dit geval de volgende maatregelen:

WAARSCHUWING! LETSELGEVAAR!

- ▶ Trek de stekker uit het stopcontact om onbedoeld inschakelen te voorkomen.
- ◆ Schakel het apparaat uit door de knop **REV/OFF/AUTO/FWD** **8** op de middelste stand **OFF** te zetten.
- ◆ Leeg de opvangbak **12/13**.
- ◆ Laat het apparaat ca. 30 minuten afkoelen.
- ◆ Steek de stekker weer in het stopcontact.
- ◆ Schakel het apparaat in door de knop **REV/OFF/AUTO/FWD** **8** op de stand **AUTO** te zetten. Het lampje **overheat** **7** brandt niet meer wanneer het apparaat voldoende is afgekoeld.

Opvangbak legen

WAARSCHUWING! LETSELGEVAAR!

- ▶ Trek de stekker uit het stopcontact om onbedoeld inschakelen van het apparaat te voorkomen.

OPMERKING

- ▶ Leeg de opvangbak **12**/**13** regelmatig, om te voorkomen dat er materiaal van onder af in de snijmesses wordt getrokken.
- ▶ Voer het afval af in overeenstemming met de milieuvorschriften.
- ◆ Haal de grote opvangbak **13** uit de apparaatbasis **15**.
- ◆ Haal de kleine opvangbak **12** uit de grote opvangbak **13**.
- ◆ Leeg de grote opvangbak **13** en de kleine opvangbak **12** afzonderlijk.
- ◆ Bevestig de kleine opvangbak **12** weer in de grote opvangbak **13** (zie afb. 3).
- ◆ Schuif de grote opvangbak **13** weer volledig in de apparaatbasis **15**, tot hij hoorbaar vastklikt (zie afb. 4).

Reiniging

GEVAAR! ELEKTRISCHE SCHOK!

- ▶ Haal vóór het schoonmaken de stekker uit het stopcontact. Er bestaat gevaar voor een elektrische schok!

WAARSCHUWING! LETSELGEVAAR!

- ▶ Het apparaat wordt heet als het in werking is. Laat het apparaat eerst helemaal afkoelen voordat u het reinigt.
- ▶ Raak de snijmesses van het apparaat niet met uw vingers aan. De snijmesses zijn zeer scherp!

LET OP! MATERIËLE SCHADE!

-  Smit geen olie of andere smeermiddelen in de snijgleuven **2**/**9**. Deze kunnen het apparaat onherstelbaar beschadigen.
- ▶ Zorg ervoor dat er geen vocht in het apparaat binnendringt tijdens het reinigen, om onherstelbare schade aan het apparaat te voorkomen.
- ▶ Gebruik geen bijtende, schurende of oplosmiddel houdende schoonmaakmiddelen. Deze kunnen het oppervlak van het apparaat aantasten.

- ◆ Verwijder eventuele resten in de snijgleuven **2/9** of de snijmessen met behulp van een geschikt voorwerp (bijvoorbeeld een borstel of pincet). Controleer eerst of de stekker uit het stopcontact is gehaald.
- ◆ Reinig de oppervlakken van het apparaat met een zachte, droge doek.
- ◆ Gebruik bij hardnekkig vuil op het apparaatoppervlak een licht bevochtigde doek met wat mild afwasmiddel.

Opslag bij niet-gebruik

- ◆ Koppel het apparaat los van het lichtnet als u het langere tijd niet gebruikt en berg het op een schone, droge plaats op die niet is blootgesteld aan direct zonlicht.

Problemen oplossen

Als het materiaal in het apparaat blijft steken

Dit betekent dat u mogelijk te veel papier in het apparaat hebt ingevoerd (max. 10 vellen 80 g/m²).

- ◆ Zet de knop *REV/OFF/AUTO/FWD* **8** op de stand *REV* als er materiaal blijft steken. De terugloopfunctie is nu ingeschakeld en het materiaal wordt uit het apparaat geschoven.
- ◆ U kunt de knop *REV/OFF/AUTO/FWD* **8** ook op de stand *FWD* zetten als er materiaal blijft steken. De voorwaartsfunctie is nu ingeschakeld en het materiaal wordt weer in het apparaat getrokken.
- ◆ Trek het te vernietigen materiaal uit het apparaat en zet de knop *REV/OFF/AUTO/FWD* **8** op *AUTO*.

Het apparaat is nu weer klaar voor gebruik.

Als het apparaat plotseling stilvalt

Dit betekent dat het apparaat oververhit is, waardoor de automatische veiligheidsuitschakeling is geactiveerd. Het lampje *overheat* **7** brandt continu rood.

- ◆ Zet de knop *REV/OFF/AUTO/FWD* **8** op de stand *OFF*.
- ◆ Haal de stekker uit het stopcontact.
- ◆ Laat het apparaat ca. 30 minuten afkoelen.
- ◆ Steek de stekker weer in het stopcontact.
- ◆ Schakel het apparaat in door de knop *REV/OFF/AUTO/FWD* **8** op de stand *AUTO* te zetten. Het lampje *power* **6** brandt continu blauw. Het lampje *overheat* **7** dooft wanneer het apparaat voldoende is afgekoeld.

Als u het apparaat niet kunt inschakelen

- ◆ Vergewis u ervan dat het messendeksel **3** correct op de apparaatbasis **15** is bevestigd.
- ◆ Vergewis u ervan dat de grote opvangbak **13** volledig in de apparaatbasis **15** is geschoven.
- ◆ Probeer een ander stopcontact.
- ◆ Het apparaat is mogelijk defect. Laat het apparaat door gekwalificeerd en deskundig personeel nakijken.
- ◆ Het apparaat is oververhit en de automatische veiligheidsuitschakeling is geactiveerd. Ga te werk zoals beschreven in de vorige sectie,
Als het apparaat plotseling stilvalt.

Afvoeren

Apparaat afvoeren



Het symbool hiernaast met een doorgekruiste vuilnisbak geeft aan dat dit apparaat is onderworpen aan de Richtlijn 2012/19/EU. Deze richtlijn stelt dat u dit apparaat aan het einde van zijn levensduur niet met het normale huisvuil mag afvoeren, maar moet inleveren bij speciaal hiervoor bestemde inzamel-punten, milieuparken of afvalverwerkingsbedrijven.

Dit afvoeren is voor u kosteloos. Spaar het milieu en voer producten op een voor het milieu verantwoorde manier af.



Informatie over mogelijkheden voor het afvoeren van het afgedankte product krijgt u bij uw gemeentereiniging.



Het product is recyclebaar; er is een uitgebreide producentenverantwoordelijkheid op van toepassing en het afval wordt gescheiden ingezameld.

Verpakking afvoeren



De verpakingsmaterialen zijn niet schadelijk voor het milieu. Ze zijn gekozen op grond van hun milieuvriendelijkheid en zijn recyclebaar. Voer niet meer benodigde verpakingsmaterialen af overeenkomstig de plaatselijk geldende voorschriften.

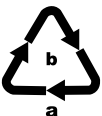

Voer de verpakking af overeenkomstig de milieuvoorschriften.

Let op de aanduiding op de verschillende verpakingsmaterialen en voer ze zo nodig gescheiden af. De verpakingsmaterialen zijn voorzien van afkortingen (a) en cijfers (b) met de volgende betekenis:

- 1-7: kunststoffen,
- 20-22: papier en karton,
- 80-98: composietmaterialen.

Bijlage

Garantie van Kompernaß Handels GmbH

Geachte klant,

U hebt op dit apparaat 3 jaar garantie vanaf de aankoopdatum. In geval van gebreken in dit product hebt u wettelijke rechten tegenover de verkoper van het product. Deze wettelijke rechten worden door onze hierna beschreven garantie niet beperkt.

Garantievoorwaarden

De garantieperiode geldt vanaf de datum van aankoop. Bewaar de kassabon zorgvuldig. U hebt hem nodig als bewijs van aankoop.

Als er binnen drie jaar vanaf de aankoopdatum van dit product een materiaal- of fabricagefout optreedt, wordt - naar onze keuze - het product door ons kosteloos gerepareerd of vervangen of wordt de koopprijs terugbetaald. Voorwaarde voor deze garantie is dat het defecte apparaat en het aankoopbewijs (kassabon) binnen de termijn van drie jaar worden overlegd en dat kort wordt omschreven waaruit het gebrek bestaat en wanneer het is opgetreden.

Wanneer het defect door onze garantie wordt gedekt, krijgt u het gerepareerde product of een nieuw product retour. Met de reparatie of vervanging van het product begint er geen nieuwe garantieperiode.

Garantieperiode en wettelijke aanspraken bij gebreken

De garantieperiode wordt door deze waarborg niet verlengd. Dat geldt ook voor vervangen en gerepareerde onderdelen. Eventueel al bij aankoop aanwezige schade en gebreken moeten meteen na het uitpakken worden gemeld. Voor reparaties na afloop van de garantieperiode worden kosten in rekening gebracht.

Garantieomvang

Het apparaat is op basis van strenge kwaliteitsnormen met de grootst mogelijke zorg vervaardigd en voorafgaand aan de levering nauwkeurig gecontroleerd.

De garantie geldt voor materiaal- of fabricagefouten. Deze garantie geldt niet voor productonderdelen die onderhevig zijn aan normale slijtage en die daarom als slijtonderdelen worden beschouwd, of voor schade aan breekbare onderdelen zoals schakelaars, accu's of onderdelen die van glas zijn gemaakt.

Deze garantie vervalt wanneer het product is beschadigd, ondeskundig is gebruikt of is gerepareerd. Voor deskundig gebruik van het product moeten alle in de gebruiksaanwijzing beschreven aanwijzingen precies worden opgevolgd. Gebruiksdoeleinden en handelingen die in de gebruiksaanwijzing worden afgeraden of waarvoor wordt gewaarschuwd, moeten beslist worden vermeden.

Het product is uitsluitend bestemd voor privégebruik en niet voor bedrijfsmatige doeleinden. Bij verkeerd gebruik en ondeskundige behandeling, bij gebruik van geweld en bij reparaties die niet door ons erkend servicefiliaal zijn uitgevoerd, vervalt de garantie.

Afhandeling bij een garantiekwestie

Voor een snelle afhandeling van uw aanvraag neemt u de volgende aanwijzingen in acht:

- Houd voor alle aanvragen de kassabon en het artikelnummer (bijv. IAN 12345) als aankoopbewijs bij de hand.
- Het artikelnummer vindt u op het typeplaatje van het product, op het product gegraveerd, op de titelpagina van de gebruiksaanwijzing (linksonder) of op de sticker op de achter- of onderkant van het product.
- Als er fouten in de werking of andere gebreken optreden, neemt u eerst contact op met de hierna genoemde serviceafdeling, **telefonisch** of **via e-mail**.
- Een als defect geregistreerd product kunt u dan zonder portokosten naar het aan u doorgegeven serviceadres sturen. Voeg het aankoopbewijs (kassabon) bij en vermeld waaruit het gebrek bestaat en wanneer het is opgetreden.



Op www.lidl-service.com kunt u deze en vele andere handleidingen, productvideo's en installatiesoftware downloaden.

Met deze QR-code gaat u direct naar de website van Lidl Service (www.lidl-service.com) en kunt u met het invoeren van het artikelnummer (IAN) 123456 de gebruiksaanwijzing openen.

Service

NL **Service Nederland**
Tel.: 0900 0400223 (0,10 EUR/Min.)
E-Mail: kompernass@lidl.nl

BE **Service België**
Tel.: 070 270 171 (0,15 EUR/Min.)
E-Mail: kompernass@lidl.be

IAN 331849_1910

Importeur

Let op: het volgende adres is geen serviceadres. Neem eerst contact op met het opgegeven serviceadres.

KOMPERNASS HANDELS GMBH

BURGSTRASSE 21

44867 BOCHUM

DUITSLAND

www.kompernass.com

Spis treści

Wstęp	68
Zastosowanie zgodne z przeznaczeniem	68
Zakres dostawy i przegląd po transporcie	68
Opis urządzenia	69
Dane techniczne	69
Wskazówki bezpieczeństwa	70
Montaż	72
Transport	73
Pierwsze uruchomienie	73
Obsługa	74
Włączanie urządzenia	74
Wkładanie papieru	74
Wkładanie kart kredytowych	75
Wkładanie płyt CD	75
Usuwanie zatoru	76
Wyłączanie urządzenia	76
Ochrona przed przegrzaniem	76
Opróżnianie pojemnika na śćinki	77
Czyszczenie	77
Przechowywanie w okresie nieużywania	78
Usuwanie usterek	78
Gdy papier utknie w urządzeniu	78
Jeżeli urządzenie nagle się zatrzyma	78
Jeżeli nie można włączyć urządzenia	79
Utylizacja	79
Utylizacja urządzenia	79
Utylizacja opakowania	79
Załącznik	80
Gwarancja Kompernaß Handels GmbH	80
Serwis	81
Importer	81

Wstęp



Gratulujemy zakupu nowego urządzenia.

Wybrany produkt charakteryzuje się wysoką jakością.

Instrukcja obsługi jest częścią składową produktu. Zawiera ona ważne wskazówki na temat bezpieczeństwa, użytkowania i utylizacji. Przed rozpoczęciem użytkowania produktu zapoznaj się ze wszystkimi wskazówkami dotyczącymi obsługi i bezpieczeństwa. Produkt należy użytkować wyłącznie zgodnie z zamieszczonym tu opisem oraz w podanym zakresie zastosowań. Instrukcję obsługi przechowuj zawsze w pobliżu urządzenia, aby w razie potrzeby była łatwo dostępna. W przypadku przekazania urządzenia osobie trzeciej należy dołączyć do niego również całą dokumentację.

Zastosowanie zgodne z przeznaczeniem

To urządzenie przeznaczone jest wyłącznie do użytku prywatnego i służy do niszczenia dokumentów papierowych, kart kredytowych, płyt CD / DVD oraz drobnych zszywek o rozmiarach 24/6 i 23/6 (11,5 x 6 mm), B-8 (11,5 x 7 mm), No10 (8,4 x 5 mm) oraz spinaczy biurowych (do 25 mm). Inny sposób użycia lub użycie wykraczające poza powyższy zakres uznaje się za niezgodne z przeznaczeniem. Urządzenie nie jest przeznaczone do zastosowań komercyjnych ani przemysłowych.

Wszelkiego rodzaju roszczenia z tytułu szkód powstałych wskutek użytkowania urządzenia w sposób niezgodny z przeznaczeniem, nieprawidłowo wykonanych napraw, zmian dokonanych bez zezwolenia lub użycia niedopuszczonych części zamiennych są wykluczone. Ryzyko związane z takim działaniem ponosi wyłącznie użytkownik.

Zakres dostawy i przegląd po transporcie

NIEBEZPIECZEŃSTWO

- ▶ Elementów opakowania nie wolno udostępniać dzieciom do zabawy.
Niebezpieczeństwo uduszenia.

- ◆ Wyjmij wszystkie elementy urządzenia oraz instrukcję obsługi z opakowania.
- ◆ Usuń z urządzenia całe opakowanie.

Sprawdź zakres dostawy. Zakres dostawy obejmuje następujące elementy:

- Podstawa
- Zespół tnący
- Pojemnik na ścinki duży
- Pojemnik na ścinki mały
- 4 kółka
- Instrukcja obsługi

WSKAZÓWKA

- ▶ Urządzenie należy sprawdzić pod kątem kompletności elementów i widocznych uszkodzeń.
- ▶ W przypadku niekompletnej dostawy bądź wystąpienia uszkodzeń wskutek wadliwego opakowania lub transportu należy skontaktować się z infolinią serwisową (patrz rozdział *Serwis*).

Opis urządzenia

(ilustracje - patrz rozkładana okładka)

- 1 Kabel zasilający
- 2 Otwór do cięcia płyt CD/kart kredytowych
- 3 Zespół tnący
- 4 Wyłącznik bezpieczeństwa (wbudowany)
- 5 Zintegrowane wgnęki chwytne do przenoszenia (z lewej i prawej strony)
- 6 Lampka kontrolna *power*
- 7 Lampka kontrolna *overheat*
- 8 Przełącznik *REV/OFF/AUTO/FWD*
- 9 Otwór zespołu tnącego
- 10 Kółka (2x)
- 11 Kółka z dźwignią blokowania (2x)
- 12 Mały pojemnik na ścinki (na płyty CD/karty kredytowe)
- 13 Duży pojemnik na ścinki (na papier)
- 14 Okienko kontrolne
- 15 Podstawa urządzenia

Dane techniczne

Napięcie zasilania	220 - 240 V ~ (prąd przemienny), 50 Hz
Prąd znamionowy	1,5 A
Moc znamionowa	300 W
Klasa ochronności	II /  (podwójna izolacja)
Pojemność pojemnika na ścinki papier	15 litrów
Metoda cięcia papieru	Cięcie krzyżowe, ścinki 5 x 18 mm Poziom bezpieczeństwa P-4
Szerokość robocza otworu zespołu tnącego / płyt CD	220 mm/124 mm
Wydajność cięcia papieru	10 kartek (80g/m ²)





Wskazówki bezpieczeństwa

Podczas każdego użycia urządzeń elektrycznych należy przestrzegać następujących zasad bezpieczeństwa:

NIEBEZPIECZEŃSTWO! PORAZENIE ELEKTRYCZNE!

- ▶ Nie używaj urządzenia, gdy uszkodzony jest kabel zasilający lub wtyk sieciowy. Aby uniknąć zagrożeń, naprawę uszkodzonego kabla sieciowego lub wtyku sieciowego zlecaj wyłącznie specjalistom lub w autoryzowanym zakładzie naprawczym.
- ▶ Urządzenia niesprawne lub uszkodzone natychmiast oddaj do zakładu naprawczego lub serwisu w celu dokonania przeglądu i naprawy.
- ▶ Urządzenia nie wolno narażać na oddziaływanie deszczu ani używać go w wilgotnym lub mokrym środowisku.
- ▶ Podczas używania urządzenia uważaj, aby kabel zasilający był zawsze suchy. Nigdy nie chwytaj wtyku sieciowego ani urządzenia mokrymi rękami.
- ▶ Nie zginaj, nie ściskaj kabla zasilającego ani nie kładź na nim ciężkich przedmiotów. Kabel układaj w taki sposób, aby nie stykał się z gorącymi powierzchniami.
- ▶ Nigdy nie stawiaj urządzenia w pobliżu źródeł ciepła lub wody. W przeciwnym razie powstaje zagrożenie wybuchu pożaru i porażenia prądem elektrycznym!

OSTRZEŻENIE! NIEBEZPIECZEŃSTWO OBRAŻEŃ!

- ▶ Niszczarkę dokumentów może obsługiwać tylko jedna osoba.
 - ▶ Pracującego urządzenia nigdy nie pozostawiaj bez nadzoru.
 - 

 Luźne ubrania, długie włosy, biżuterię itp. należy trzymać z dala od otworu zespołu tnącego.
 - 
 Nigdy nie wkładaj palców w otwór zespołu tnącego.
 - 
 Dzieci trzymaj z dala od urządzenia. Są one szczególnie narażone na obrażenia.
 - ▶ Nie używaj urządzenia w miejscach zapyłonych lub zagrożonych wybuchem (łatwopalne gazy i opary, opary rozpuszczalników organicznych).
- Niebezpieczeństwo wybuchu!**
- ▶ Wkładając płytę CD w centralny otwór do niszczenia płyt, palce należy trzymać jak najdalej od otworu.
 - ▶ Nie dopuszczaj zwierząt do urządzenia. Są one szczególnie narażone na obrażenia.

OSTRZEŻENIE! NIEBEZPIECZEŃSTWO OBRAŻEŃ!

- ▶ Opisywane urządzenie nie jest przeznaczone do obsługi przez osoby (w tym dzieci) o ograniczonych zdolnościach fizycznych, sensorycznych lub umysłowych, lub też nieposiadające wystarczającego doświadczenia i / lub wiedzy; chyba że będą one korzystały z niego pod nadzorem osoby odpowiedzialnej za ich bezpieczeństwo lub też otrzymają od niej stosowne wskazówki dotyczące jego prawidłowej obsługi.
- ▶ Materiał opakowania stanowi zagrożenie dla dzieci. Wszystkie części opakowania należy usunąć niezwłocznie po rozpakowaniu lub przechowywać je z dala od dzieci.
- ▶ Kabel zasilający należy ułożyć tak, aby nikt nie mógł po nim deptać ani potknąć się o niego.

UWAGA! SZKODY MATERIALNE!

- ▶ Nie używaj urządzenia na zewnątrz. Grozi to nieodwracalnym uszkodzeniem urządzenia!
- ▶ Nie przeciążaj urządzenia. Niszczarka dokumentów może pracować jednorazowo przez krótki czas.
- ▶ Nigdy nie używaj niszczarki dokumentów w sposób niezgodny z jej przeznaczeniem.

ZASADY BEZPIECZNEGO ZACHOWANIA

- ▶ Urządzenie należy ustawiać w bezpośrednim pobliżu gniazda sieciowego. Nie używaj przedłużacza. Dopilnuj, aby urządzenie i wtyk sieciowy były łatwo dostępne, umożliwiając szybkie wyłączenie urządzenia w sytuacji awaryjnej.
- ▶ W przypadku zagrożenia natychmiast wyciągnij wtyk sieciowy z gniazda zasilania.
- ▶ Zawsze zachowuj ostrożność! Zawsze koncentruj się na tym, co robisz i postępuj z namysłem. Nigdy nie używaj urządzenia, gdy masz trudności z koncentracją lub źle się czujesz.

Montaż

⚠ OSTRZEŻENIE! NIEBEZPIECZEŃSTWO OBRAŻEŃ!

- ▶ Podczas montażu nie podłączaj urządzenia do gniazda sieciowego.
- ▶ Noże tnące w zespole tnącym **3** urządzenia są bardzo ostre. Podczas montażu urządzenia zachowaj ostrożność.
- ◆ Połóż podstawę urządzenia **15** tyłem do dołu płasko na podłodze.
- ◆ Zamontuj kółka **10** z przodu oraz kółka z dźwignią blokowania **11** z tyłu podstawy urządzenia **15**. Wciśnij kółka w dół w otwory w podstawie urządzenia **15**, aż usłyszysz ich zatrzaśnięcie (patrz rys. 1).

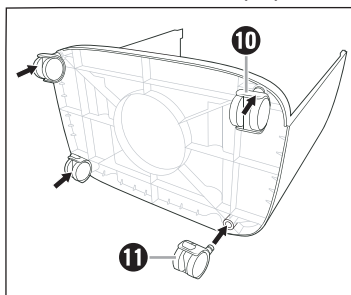

Rys. 1

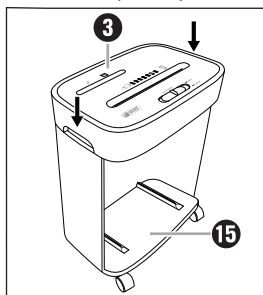

Rys. 2

- ◆ Po zamontowaniu kółek postaw podstawę urządzenia **15** na kółkach.
- ◆ Chwyć zespół tnący **3** za obie zintegrowane wnęki do przenoszenia **5** i umieść go na podstawie urządzenia **15** tak, aby kabel zasilający **1** był skierowany do tyłu, a otwór podstawy urządzenia **15** do przodu.
- ◆ Dociśnij mocno zespół tnący **3** w dół, aż usłyszysz jego zatrzaśnięcie na podstawie urządzenia **15** (patrz rys. 2).
- ◆ Zamontuj mały pojemnik na ścinki **12** w dużym pojemniku na ścinki **13** (patrz rys. 3).

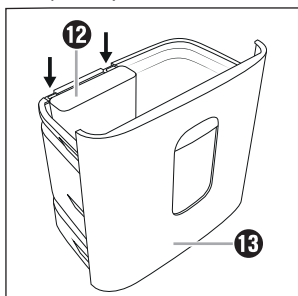

Rys. 3

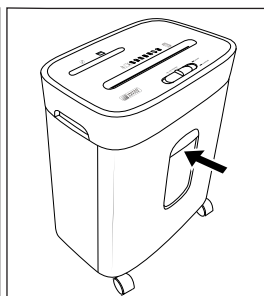

Rys. 4

- ◆ Wsuń duży pojemnik na ścinki **13** całkowicie do podstawy urządzenia **15** (patrz rys. 4).

WSKAZÓWKA

- ▶ Duży pojemnik na ścinki **13** musi zostać całkowicie wsunięty do podstawy urządzenia **15**, aż wyraźnie się zatrzaśnie (słychać kliknięcie). Nieprawidłowo zamknięte urządzenie nie włączy się!
- ▶ Tylko wtedy, gdy duży pojemnik na ścinki będzie prawidłowo włożony, wyłącznik bezpieczeństwa **4** zostanie dezaktywowany i możliwe będzie użycie urządzenia.

Transport

- ◆ Aby ułatwić transport urządzenia, wyposażono je w cztery kółka **10/11**. Zwolnij dźwignie na dwóch kółkach z dźwigniami blokowania **11**, naciskając dźwignie do góry (patrz rys. 5). Urządzenie można teraz wygodnie toczyć.
- ◆ Po ustawieniu urządzenia w wybranym miejscu wciśnij w dół dźwignie blokowania na obu kółkach **11**, aby zapobiec stoczeniu się urządzenia (patrz rys. 6).

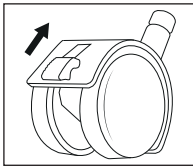

Rys. 5

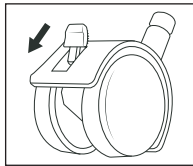

Rys. 6

WSKAZÓWKA

- ▶ Kółek używaj tylko na równych powierzchniach. Nie tocz urządzenia na dywanach z długim włosiem (np. flokaty, frędzle). Mogą one blokować kółka.
- ▶ Aby podnieść urządzenie, chwytaj je zawsze za obie zintegrowane wężki do przenoszenia **5**.

Pierwsze uruchomienie

WSKAZÓWKA

- ▶ Przed podłączeniem urządzenia do gniazda sieciowego upewnij się, czy przełącznik **REV/OFF/AUTO/FWD** **8** znajduje się w położeniu **OFF**.
- ▶ Ponieważ każda niszczarka jest na końcu procesu produkcji poddawana kontroli działania, może się zdarzyć, że w zespole tnącym pozostaną resztki papieru.

- ◆ Włóż wtyk sieciowy do gniazda zasilania.

Obsługa

Włączanie urządzenia

- ◆ W celu zniszczenia papieru ustaw przełącznik *REV/OFF/AUTO/FWD* **8** w położenie *AUTO*. Lampka kontrolna *power* **6** świeci się na zielono światłem ciągłym, a urządzenie jest teraz gotowe do użycia.

WSKAZÓWKA

- ▶ Zwróć uwagę, czy duży pojemnik na ścinki **13** jest prawidłowo włożony i zatrzaśnięty w podstawie urządzenia **15**! W przeciwnym razie urządzenia nie można będzie uruchomić! Lampka kontrolna *power* **6** świeci dopiero, gdy duży pojemnik na ścinki **13** jest całkowicie wsunięty do podstawy urządzenia **15**.

Wkładanie papieru

UWAGA! SZKODY MATERIALNE!



Nigdy nie wkładaj do otworu zespołu tnącego **9** papieru, w którym znajdują się jeszcze spinacze biurowe lub zszywki większe niż 25 mm! Mogą one uszkodzić noże tnące.

WSKAZÓWKA



Można ciąć równocześnie do 10 stron (papier 80 g/m²).

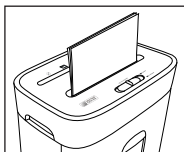

Rys. 7

Papier ułożony pionowo wkładaj od góry centralnie do otworu zespołu tnącego **9** (patrz rys. 7). Urządzenie uruchamia się automatycznie, a następnie, jeśli nie zostanie włożona kolejna kartka papieru, automatycznie się wyłącza.

WSKAZÓWKA

- ▶ Ewentualne pozostałości znajdujące się na nożach należy regularnie usuwać za pomocą odpowiedniego przedmiotu (np. szczoteczki lub pęsety). Wcześniej upewnij się, czy wtyk sieciowy jest wyciągnięty z gniazda zasilania.

Wkładanie kart kredytowych

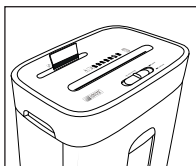

Rys. 8

Kartę kredytową włóż od góry w środek otworu zespołu tnącego do cięcia płyt CD/kart kredytowych **2** (zob. rys. 8) i przesunąć przełącznik *REV/OFF/AUTO/FWD* **8** w położenie *FWD* („forward” [ang.] = naprzód). Jednorazowo można niszczyć tylko jedną kartę kredytową. Kartę należy wkładać zawsze szerszą stroną do otworu zespołu tnącego do cięcia płyt CD/kart kredytowych **2**. Przy innym położeniu karty nie zostanie zniszczony pasek magnetyczny.

WSKAZÓWKA

- ▶ Kartę kredytową wkładaj zawsze w środek otworu do cięcia płyt CD/kart kredytowych **2**. W przeciwnym razie cięcie nie rozpocznie się.
- ▶ Jeśli chcesz być pewny, że dane zapisane na pasku magnetycznym zostaną nieodwracalnie zniszczone, kartę kredytową wprowadź w środek otworu zespołu tnącego **9** i przesunąć przełącznik *REV/OFF/AUTO/FWD* **8** w położenie *FWD*. Pamiętaj, że ścinki spadną wówczas do dużego pojemnika **15**. W razie potrzeby wcześniej opróżnij pojemnik, aby móc potem łatwiej oddzielić ścinki papierowe i plastikowe.

Wkładanie płyt CD

⚠ OSTRZEŻENIE! NIEBEZPIECZEŃSTWO OBRAŻEŃ!

- ▶ Wkładając płytę CD w centralny otwór do niszczenia płyt, palce należy trzymać jak najdalej od otworu.

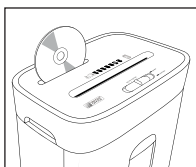

Rys. 9

Płytę CD włóż od góry w środek otworu zespołu tnącego do cięcia płyt CD/kart kredytowych **2** (patrz rys. 9). Jednorazowo można niszczyć tylko jedną płytę CD.

Usuwanie zatoru

- ◆ Jeśli dojdzie do zatoru niszczonego materiału przestaw przełącznik **REV/OFF/AUTO/FWD** **8** w położenie **REV** („reverse” (angielski) = wstecz). Napęd uruchamia się w kierunku wstecznym, powodując wysunięcie niszczonego papieru.
- ◆ Alternatywnie, jeśli dojdzie do zatoru niszczonego materiału przestaw przełącznik **REV/OFF/AUTO/FWD** **8** w położenie **FWD** („forward” (angielski) = naprzód). Napęd uruchomi się teraz w kierunku do przodu, powodując ponowne wciąganie niszczonego materiału.
- ◆ Po odblokowaniu zatoru przestaw przełącznik **REV/OFF/AUTO/FWD** **8** w położenie **OFF**.

Wyłączanie urządzenia

WSKAZÓWKA

- ▶ Zaleca się, aby wyłączyć urządzenie po 3 minutach pracy i pozwolić mu ostygnąć przez około 30 minut, aby uniknąć przegrzania.
- ◆ Wyłącz urządzenie, ustawiając przełącznik **REV/OFF/AUTO/FWD** **8** w położenie **OFF**. Lampka kontrolna zasilania **power** **6** gaśnie.

Ochrona przed przegrzaniem

Urządzenie jest wyposażone w system zabezpieczający przed przegrzaniem. Gdy silnik ulegnie przegrzaniu na skutek przeciążenia, urządzenie wyłączy się automatycznie. Lampka kontrolna **overheat** **7** świeci się na czerwono światłem ciągłym do czasu dostatecznego ostygnięcia silnika.

W takim przypadku należy postąpić w następujący sposób:

OSTRZEŻENIE! NIEBEZPIECZEŃSTWO OBRAŻEŃ!

- ▶ Wyciągnij wtyk sieciowy z gniazda zasilania, aby nie dopuścić do niezamierzonego włączenia urządzenia.
- ◆ Wyłącz urządzenie, ustawiając przełącznik **REV/OFF/AUTO/FWD** **8** na środkową pozycję **OFF**.
- ◆ Opróżnij pojemniki na ścinki **12/13**.
- ◆ Odczekaj około 30 minut do ostygnięcia urządzenia.
- ◆ Włóż wtyk sieciowy do gniazda zasilania.
- ◆ Włącz urządzenie, ustawiając przełącznik **REV/OFF/AUTO/FWD** **8** w położeniu **AUTO**. Lampka kontrolna **overheat** **7** nie świeci się już, gdy urządzenie dostatecznie ostygło.

Opróżnianie pojemnika na ścinki

OSTRZEŻENIE! NIEBEZPIECZEŃSTWO OBRAŻEŃ!

- ▶ Wyciągnij wtyk sieciowy z gniazda zasilania, aby nie dopuścić do niezamierzonego włączenia urządzenia.

WSKAZÓWKA

- ▶ Regularnie opróżniaj pojemniki na ścinki **12**/**13**, aby zapobiec wciąganiu ścieków od dołu do noży tnących.
- ▶ Odpady utylizuj zgodnie z przepisami ochrony środowiska.
- ◆ Wyjmij duży pojemnik na ścinki **13** z podstawy urządzenia **15**.
- ◆ Wyjmij mały pojemnik na ścinki **12** z dużego pojemnika **13**.
- ◆ Opróżnij oddzielnie duży pojemnik na ścinki **13** i mały pojemnik na ścinki **12**.
- ◆ Ponownie zamontuj mały pojemnik na ścinki **12** w dużym pojemniku **13** (patrz rys. 3).
- ◆ Ponownie wsuń całkowicie duży pojemnik na ścinki **13** do podstawy urządzenia **15**, aż wyraźnie się zatrzaśnie (słychać kliknięcie) (patrz rys. 4).

Czyszczenie

NIEBEZPIECZEŃSTWO! PORAZENIE PRĄDEM ELEKTRYCZNYM!

- ▶ Przed rozpoczęciem czyszczenia wyciągnij wtyk sieciowy z gniazda zasilania. Niebezpieczeństwo porażenia prądem elektrycznym!

OSTRZEŻENIE! NIEBEZPIECZEŃSTWO OBRAŻEŃ!

- ▶ W czasie pracy urządzenie nagrzewa się. Przed oczyszczeniem urządzenia należy odczekać do jego całkowitego ostygnięcia.
- ▶ Nie dotykaj palcami noży tnących urządzenia. Noże tnące są bardzo ostre!

UWAGA! SZKODY MATERIALNE!

-  Nie przyskaj olejem ani żadnymi innymi środkami smarnymi w otwory zespołu tnącego **2**/**9**. Spowodowałoby to nieodwracalne uszkodzenie urządzenia.
- ▶ Podczas czyszczenia uważaj, aby do wnętrza urządzenia nie przedostała się wilgoć. Mogłoby to trwale uszkodzić urządzenie.
- ▶ Nie wolno używać środków czyszczących o właściwościach żrących lub ściernych ani zawierających rozpuszczalniki. Mogą one uszkodzić powierzchnie urządzenia.

- ◆ Ewentualne pozostałości znajdujące się w otworach zespołu tnącego **2/9** lub na nożach należy usuwać za pomocą odpowiedniego przedmiotu (na przykład szczoteczki lub pęsety). Wcześniej upewnij się, czy wtyk sieciowy jest wyciągnięty z gniazda zasilania.
- ◆ Powierzchnie urządzenia czyść miękką, suchą ściereczką.
- ◆ Do usuwania uporczywych zanieczyszczeń z powierzchni urządzenia używaj lekko nawilżonej ściereczki i łagodnego detergentu.

Przechowywanie w okresie nieużywania

- ◆ Na czas dłuższego nieużywania urządzenie odłącz od gniazda sieciowego i przechowuj je w czystym, suchym miejscu, nienarażonym na bezpośrednie działanie promieni słonecznych.

Usuwanie usterek

Gdy papier utknie w urządzeniu

Oznacza to, że do urządzenia wprowadzono być może za dużo papieru (maks. 10 stron 80 g/m²).

- ◆ Jeżeli dojdzie do zatoru papieru, przestaw przełącznik *REV/OFF/AUTO/FWD* **8** w położenie *REV*. Napęd uruchamia się w kierunku wstecznym, powodując wysunięcie niszczonego papieru.
- ◆ Alternatywnie, jeżeli dojdzie do zatoru papieru, przestaw przełącznik *REV/OFF/AUTO/FWD* **8** w położenie *FWD*. Napęd uruchomi się teraz w kierunku do przodu, powodując ponowne wciąganie niszczonego materiału.
- ◆ Wyciągnij kartki z urządzenia i przestaw przełącznik *REV/OFF/AUTO/FWD* **8** w położenie *AUTO*.

Urządzenie jest ponownie gotowe do pracy.

Jeżeli urządzenie nagle się zatrzyma

Przyczyną jest przegrzanie urządzenia, powodujące uruchomienie automatycznego wyłącznika bezpieczeństwa. Lampka kontrolna *overheat* **7** świeci na czerwono światłem ciągłym.

- ◆ Ustaw przełącznik *REV/OFF/AUTO/FWD* **8** w położenie *OFF*.
- ◆ Wyciągnij wtyk sieciowy z gniazda zasilania.
- ◆ Odczekaj około 30 minut do ostygnięcia urządzenia.
- ◆ Włóż wtyk sieciowy do gniazda zasilania.
- ◆ Włącz urządzenie, ustawiając przełącznik *REV/OFF/AUTO/FWD* **8** w położenie *AUTO*. Lampka kontrolna *power* **6** świeci na niebiesko światłem ciągłym. Lampka kontrolna *overheat* **7** nie świeci, gdy urządzenie dostatecznie ostygło.

Jeżeli nie można włączyć urządzenia

- ◆ Upewnij się, czy zespół tnący **3** jest prawidłowo zamontowany na podstawie urządzenia **15**.
- ◆ Upewnij się, czy duży pojemnik na ścinki **13** jest całkowicie wsunięty do podstawy urządzenia **15**.
- ◆ Spróbuj podłączyć do innego gniazda.
- ◆ Urządzenie mogło ulec uszkodzeniu. Przekaż urządzenie do punktu serwisowego w celu kontroli.
- ◆ Urządzenie uległo przegrzaniu i uruchomił się automatyczny wyłącznik bezpieczeństwa. Wtedy postępuj w sposób opisany we wcześniejszym rozdziale *Jeżeli urządzenie nagle się zatrzyma*.

Utylizacja

Utylizacja urządzenia



Widoczny obok symbol przekreślonego pojemnika na śmieci na kółkach oznacza, że urządzenie to podlega postanowieniom Dyrektywy 2012/19/EU. Zgodnie z dyrektywą po zakończeniu okresu eksploatacji zużytego urządzenia nie wolno wyrzucać do zwykłych odpadów domowych, lecz należy je oddać do wyspecjalizowanego punktu zbiórki odpadów, zakładu recyklingu lub zakładu utylizacji odpadów.

Utylizacja jest dla użytkownika bezpłatna. Chroń środowisko i usuwaj odpady w prawidłowy sposób.



Informacje na temat możliwości utylizacji wystuzonego urządzenia można uzyskać w najbliższym urzędzie gminy lub miasta.



Produkt można poddać recyklingowi, podlega rozszerzonej odpowiedzialności producenta i jest zbierany w ramach systemu segregacji odpadów.

Utylizacja opakowania



Materiały opakowaniowe są przyjazne dla środowiska i można je poddać procesowi recyklingu. Zbędne materiały opakowaniowe należy usuwać zgodnie z lokalnymi przepisami.

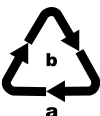

Opakowania należy utylizować w sposób przyjazny dla środowiska. Przeszeregac oznaczeń na różnych materiałach opakowaniowych i w razie potrzeby zutylizować je zgodnie z zasadami segregacji odpadów. Materiały opakowaniowe są oznaczone skrótami (a) i liczbami (b) w następujący sposób:

- 1-7: tworzywa sztuczne,
- 20-22: papier i tektura,
- 80-98: kompozyty

Załącznik

Gwarancja Kompernaß Handels GmbH

Szanowny Kliencie,

To urządzenie objęte jest 3-letnią gwarancją, licząc od daty zakupu. W przypadku wad tego produktu, masz gwarantowane ustawowo prawa w stosunku sprzedawcy. Te ustawowe prawa nie są ograniczone przez nasze opisane poniżej warunki gwarancji.

Warunki gwarancji

Okres gwarancji rozpoczyna się od daty zakupu. Należy zachować paragon. Jest on wymagany jako dowód zakupu.

Jeżeli w ciągu trzech lat od daty zakupu produktu ujawni się w nim wada materiałowa lub produkcyjna, produkt zostanie wedle naszego uznania nieodpłatnie naprawiony, wymieniony na nowy lub zostanie zwrócona jego cena. Warunkiem spełnienia tego świadczenia gwarancyjnego jest dostarczenie w trakcie tego trzyletniego okresu uszkodzonego urządzenia wraz z dowodem zakupu (paragonem) oraz krótkim opisem wady i daty jej wystąpienia.

Jeżeli wada jest objęta naszą gwarancją, otrzymasz z powrotem naprawiony lub nowy produkt.

Okres gwarancji i ustawowe roszczenia gwarancyjne

Wykonanie usługi gwarancyjnej nie przedłuża okresu gwarancji. Dotyczy to również wymienionych i naprawionych części. Wszelkie szkody i wady wykryte w chwili zakupu należy zgłosić bezpośrednio po rozpakowaniu urządzenia. Po upływie okresu gwarancji wszelkie naprawy są wykonywane odpłatnie.

Zakres gwarancji

Urządzenie zostało starannie wyprodukowane i poddane przed wysyłką skrupulatnej kontroli jakości.

Gwarancja obejmuje wady materiałowe lub produkcyjne. Niniejsza gwarancja nie obejmuje części produktu, podlegających normalnemu zużyciu, ani uszkodzeń części łatwo łamliwych, np. przełączników, akumulatorów, lub części wykonanych ze szkła.

Niniejsza gwarancja traci swoją ważność, jeśli produkt został uszkodzony, nie używano go prawidłowo lub nie serwisowano należycie. W celu zapewnienia prawidłowego stosowania produktu należy ściśle przestrzegać wszystkich instrukcji wymienionych w instrukcjach obsługi. Należy bezwzględnie unikać zastosowania oraz postępowania, których odradza się w instrukcji obsługi lub przed którymi się w niej ostrzega.

Produkt przeznaczony jest wyłącznie do użytku domowego, a nie do zastosowań komercyjnych. Niewłaściwe użytkowanie urządzenia, używanie go w sposób niezgodny z jego przeznaczeniem, użycie siły lub ingerencja w urządzenie, dokonywana poza naszymi autoryzowanymi punktami serwisowymi, powodują utratę gwarancji.

Realizacja zobowiązań gwarancyjnych

W celu zapewnienia szybkiego załatwienia sprawy, postępuj zgodnie z poniższymi wskazówkami:

- W przypadku wszelkich pytań przygotuj paragon fiskalny oraz numer artykułu (np. IAN 12345) jako dowód zakupu.
- Numer artykułu można znaleźć na tabliczce znamionowej na produkcie, wygrawerowany na urządzeniu, zapisany na stronie tytułowej instrukcji obsługi (w dolnym lewym rogu) lub na naklejce z tyłu bądź na spodzie urządzenia.
- W przypadku wystąpienia błędów działania lub innych wad, prosimy o kontakt z odpowiednim działem serwisu **telefonicznie** lub **przez e-mail**.
- Zarejestrowany jako wadliwy produkt możesz wtedy wraz z dołączonym dowodem zakupu (paragonem) oraz opisem i datą wystąpienia usterki wysłać nieodpłatnie na przekazany wcześniej adres serwisu.



Na stronie www.lidl-service.com możesz pobrać te i wiele innych instrukcji, filmów o produktach oraz oprogramowanie instalacyjne.

Za pomocą tego kodu QR możesz przejść bezpośrednio na stronę serwisu Lidl (www.lidl-service.com), gdzie możesz otworzyć instrukcję obsługi, wpisując numer artykułu (IAN) 123456.

Serwis

PL

Serwis Polska

Tel.: 22 397 4996

E-Mail: kompnass@lidl.pl

IAN 331849_1910

Importer

Pamiętaj, że poniższy adres nie jest adresem serwisu. Skontaktuj się najpierw z odpowiednim punktem serwisowym.

KOMPERNASS HANDELS GMBH

BURGSTRASSE 21

44867 BOCHUM

NIEMCY

www.kompnass.com

Obsah

Úvod	84
Použití v souladu s určením	84
Rozsah dodávky a kontrola po přepravě	84
Popis přístroje	85
Technické údaje	85
Bezpečnostní pokyny	86
Montáž	88
Přeprava	89
První uvedení do provozu	89
Obsluha	90
Zapnutí přístroje	90
Zasunutí papíru	90
Vložení kreditní karty	91
Vložení CD nosiče	91
Odstranění nahromaděného materiálu	92
Vypnutí přístroje	92
Ochrana proti přehřátí	92
Vyprázdnění sběrné nádoby	93
Čištění	93
Skladování při nepoužívání	94
Odstranění závad	94
Když zůstane řezaný materiál v přístroji	94
Když se přístroj náhle zastaví	94
Když nelze přístroj zapnout	95
Likvidace	95
Likvidace přístroje	95
Likvidace obalu	95
Příloha	96
Záruka společnosti Kompernass Handels GmbH	96
Servis	97
Dovozce	97

Úvod



Blahopřejeme Vám k zakoupení Vašeho nového přístroje.

Rozhodli jste se tím pro vysoce kvalitní výrobek.

Návod k obsluze je součástí tohoto výrobku. Obsahuje důležité informace o bezpečnosti, použití a likvidaci. Před použitím výrobku se seznamte se všemi provozními a bezpečnostními pokyny. Výrobek používejte pouze předepsaným způsobem a pro uvedené oblasti použití. Návod k obsluze uchovejte vždy jako referenční příručku v blízkosti výrobku. Při předávání výrobku třetím osobám předejte spolu s ním i tyto podklady.

Použití v souladu s určením

Tento přístroj je určen výhradně k drcení papíru, kreditních karet, CD / DVD nosičů a malých sešivacích sponek velikosti 24/6 a 23/6 (11,5 x 6 mm), B-8 (11,5 x 7mm), č. 10 (8,4 x 5 mm) a kancelářských sponek (do 25 mm) v domácnostech. Jiné použití než k určenému účelu nebo nad jeho rámec je považováno za použití v rozporu s určením. Přístroj není vhodný k použití v živnostenských ani v průmyslových oblastech.

Nároky na náhradu škody jakéhokoliv druhu vzniklé v důsledku použití v rozporu s určením, neodborné opravy, neoprávněně provedené změny nebo úpravy nebo v důsledku použití nepovolených náhradních dílů jsou vyloučeny. Riziko nese výhradně sám uživatel.

Rozsah dodávky a kontrola po přepravě

NEBEZPEČÍ

► Děti si nesmí hrát s obalovým materiálem. **Hrozí nebezpečí udušení.**

- ◆ Vyměňte všechny části přístroje a návod k obsluze z balení.
- ◆ Z přístroje odstraňte všechny obalový materiál.

Zkontrolujte prosím rozsah dodávky. Rozsah dodávky se skládá z následujících součástí:

- základna přístroje
- řezací nástavec
- sběrná nádoba velká
- sběrná nádoba malá
- 4 kolečka
- návod k obsluze

UPOZORNĚNÍ

- Zkontrolujte, zda je dodávka kompletní a není viditelně poškozena.
- V případě neúplné dodávky nebo poškození vzniklého v důsledku vadného obalu nebo během přepravy kontaktujte servisní poradenskou linku (viz kapitola **Servis**).

Popis přístroje

(zobrazení viz výklopná strana)

- ❶ síťový kabel
- ❷ řezací otvor na CD nosiče / kreditní karty
- ❸ řezací nástavec
- ❹ bezpečnostní spínač (zabudovaný)
- ❺ integrované prohlubně (vlevo a vpravo)
- ❻ kontrolka *napájení*
- ❼ kontrolka *přehřátí*
- ❽ přepínač *REV/OFF/AUTO/FWD*
- ❾ řezací otvor na papír
- ❿ kolečka (2x)
- ⓫ kolečka se zajišťovací páčkou (2x)
- ⓬ malá sběrná nádoba (na CD nosiče / kreditní karty)
- ⓭ velká sběrná nádoba (na papír)
- ⓮ průzor
- ⓯ základna přístroje

Technické údaje

Síťové napětí	220–240 V ~ (střídavý proud), 50 Hz
Jmenovitý proud	1,5 A
Jmenovitý výkon	300 W
Třída ochrany	II /  (dvojitá izolace)
Kapacita sběrné nádoby Papír	15 litrů
Metoda řezání papíru	křížový řez, částice 5 x 18 mm bezpečnostní stupeň P-4
Pracovní šířka řezacího otvoru na papír/CD	220 mm/124 mm
Řezná kapacita papíru	10 listů (80 g/m ²)





Bezpečnostní pokyny

Při používání elektrických přístrojů je třeba bezpodmínečně dodržovat následující bezpečnostní pokyny:

NEBEZPEČÍ! ÚRAZ ELEKTRICKÝM PROUDEM!

- ▶ Přístroj nepoužívejte s poškozenou síťovou zástrčkou nebo síťovým kabelem. Poškozené síťové zástrčky nebo síťové kabely nechte ihned vyměnit autorizovaným odborným personálem nebo zákaznickým servisem, a to za účelem zabránění vzniku ohrožení.
- ▶ Přístroje, které nefungují bez závad nebo byly poškozeny, nechte ihned přezkoušet a opravit autorizovanými odborníky nebo v zákaznickém servisu.
- ▶ Nevystavujte přístroj působení deště a rovněž jej nikdy nepoužívejte ve vlhkém nebo mokřém prostředí.
- ▶ Dbejte na to, aby nebyl síťový kabel během provozu nikdy vlhký ani mokrý. Nikdy se nedotýkejte síťové zástrčky ani přístroje mokřými rukama.
- ▶ Nepřehýbejte ani nestlačujte síťový kabel a nestavte na něj těžké předměty. Síťový kabel pokládejte tak, aby nepřišel do kontaktu s horkými povrchy.
- ▶ Přístroj neumísťujte do blízkosti tepelných nebo vodních zdrojů. Jinak hrozí nebezpečí požáru a nebezpečí úrazu elektrickým proudem!

VÝSTRAHA! NEBEZPEČÍ ZRANĚNÍ!

- ▶ Skartovačku smí obsluhovat vždy pouze jedna osoba.
- ▶ Nikdy nenechávejte přístroj během provozu bez dohledu.
- 

 Nepřibližujte volný oděv, dlouhé vlasy, šperky apod. k řezacímu otvoru.
- 
 Do řezacího otvoru nikdy nestrkejte prsty.
- 
 Nedovolte dětem přistupovat k přístroji. Mohly by se zranit.
- ▶ Přístroj nepoužívejte v prašném prostředí nebo v prostředí s nebezpečím výbuchu (vznětlivé plyny, páry, výpary z organických rozpouštědel).

Nebezpečí výbuchu!
- ▶ Při vkládání CD do přístroje nikdy nestrkejte prsty do středového otvoru disku.
- ▶ Dbejte na to, aby se k přístroji nepřibližovala zvířata. Mohly by se zranit.

VÝSTRAHA! NEBEZPEČÍ ZRANĚNÍ!

- ▶ Tento přístroj není určen pro používání osobami (včetně dětí), které mají omezené fyzické, senzorické nebo duševní schopnosti či nedostatek zkušeností a/nebo znalostí, ledaže by jej používaly pod bezpečnostním dohledem zodpovědné osoby nebo by od ní obdržely pokyny, jak přístroj používat.
- ▶ Obalový materiál je pro děti nebezpečný. Obalový materiál zlikvidujte ihned po vybalení nebo ho uschovejte na místě nepřístupném dětem.
- ▶ Pokládejte síťový kabel tak, aby na něj nemohl nikdo stoupnout nebo o něj zakopnout.

POZOR! VĚCNÉ ŠKODY!

- ▶ Přístroj nepoužívejte venku. Přístroj se může nenávratně poškodit!
- ▶ Přístroj nepřetěžujte. Skartovačka je dimenzovaná na krátké provozní doby.
- ▶ Skartovačku nikdy nepoužívejte k jinému než určenému účelu.

UPOZORNĚNÍ PRO BEZPEČNÉ CHOVÁNÍ

- ▶ Přístroj umístěte do bezprostřední blízkosti síťové zásuvky. Nepoužívejte prodlužovací kabel. Zajistěte, aby přístroj a síťová zástrčka byly snadno přístupné a bez problémů dosažitelné v nouzové situaci.
- ▶ V případě nebezpečí okamžitě vytáhněte síťovou zástrčku ze síťové zásuvky.
- ▶ Buďte vždy pozorní! Vždy dávejte pozor na to, co děláte, a vždy postupujte rozumně. V žádném případě přístroj nepoužívejte, pokud se nemůžete soustředit nebo se necítíte dobře.

Montáž

⚠ VÝSTRAHA! NEBEZPEČÍ ZRANĚNÍ!

- ▶ Během montáže nezapojte přístroj do zásuvky.
- ▶ Řezací nože v řezacím nástavci **3** přístroje jsou velmi ostré. Při montáži přístroje buďte velmi opatrní.

- ◆ Položte základnu přístroje **15** zadní stranou dolů rovně na podlahu.
- ◆ Namontujte kolečka **10** na přední straně a kolečka se zajišťovacími páčkami **11** na zadní straně základny přístroje **15**. Zatlačte kolečka dolů do otvorů v základně přístroje **15**, dokud slyšitelně nezaskočí (viz obr. 1).

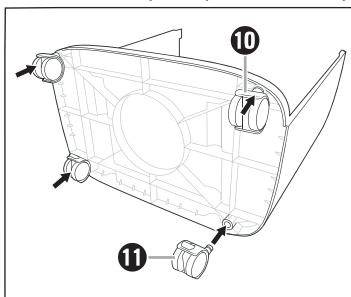

Obr. 1

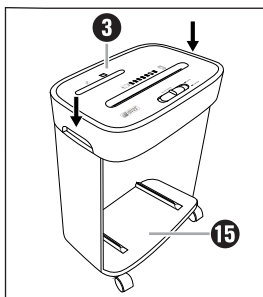

Obr. 2

- ◆ Po montáži koleček postavte základnu přístroje **15** na kolečka.
- ◆ Uchopte řezací nástavec **3** za obě zabudované prohlubně **5** a nasadte ho na základnu přístroje **15** tak, aby napájecí kabel **1** směřoval dozadu a otvor základny přístroje **15** dopředu.
- ◆ Řezací nástavec **3** zatlačte pevně dolů, aby slyšitelně zaskočil na základně přístroje **15** (viz obr. 2).
- ◆ Namontujte malou sběrnou nádobu **12** do velké sběrné nádoby **13** (viz obr. 3).

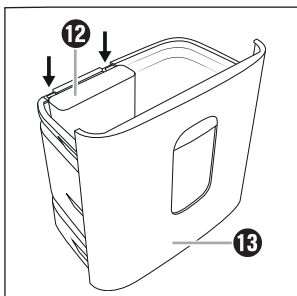

Obr. 3

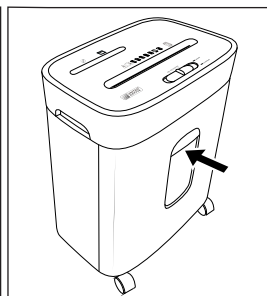

Obr. 4

- ◆ Velkou sběrnou nádobu **13** zasuňte zcela do základny přístroje **15** (viz obr. 4).

UPOZORNĚNÍ

- ▶ Velká sběrná nádoba **13** se musí zcela zasunout do základny přístroje **15**, aby slyšitelně (cvaknutí) zaskočila. Jinak se přístroj nespustí!
- ▶ Pouze pokud je velká sběrná nádoba vložena správně, bezpečnostní spínač **4** se deaktivuje a přístroj lze používat.

Přeprava

- ◆ Pro zjednodušení přepravy je přístroj osazen čtyřmi kolečky **10/11**. Uvolněte páčky na obou kolečkách se zajišťovacími páčkami **11** zatlačením páček nahoru (viz obr. 5). Přístrojem lze nyní pohodlně pojíždět.
- ◆ Při zaparkování přístroje na místě zatlačte páčky na obou kolečkách se zajišťovacími páčkami **11** směrem dolů, aby nedošlo k pojiždění přístroje dopředu (viz obr. 6).

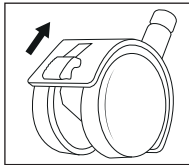

Obr. 5

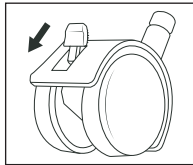

Obr. 6

UPOZORNĚNÍ

- ▶ Kolečka používejte pouze na rovných plochách. Přístrojem nepojíždějte po kobercích s dlouhým vlasem (např. Flokati, třásně). Těmi se kolečka mohou zablokovat.
- ▶ Přístroj před zvedáním vždy uchopte za obě zabudované prohlubně **5**.

První uvedení do provozu

UPOZORNĚNÍ

- ▶ Před připojením přístroje k elektrické zásuvce se ujistěte, že přepínač **REV/OFF/AUTO/FWD** **8** se nachází v poloze **OFF**.
- ▶ Protože se po výrobě zkouší funkčnost každé skartovačky, může se stát, že se v řezacích nožích nachází zbytky papíru.
- ◆ Zastrčte sířovou zástrčku do sířové zásuvky.

Obsluha

Zapnutí přístroje

- ◆ Přepínač *REV/OFF/AUTO/FWD* **8** nastavte pro drcení do polohy *AUTO*. Kontrolka *napájení* **6** svítí nepřetržitě zeleně a přístroj je nyní připraven k provozu.

UPOZORNĚNÍ

- Dbejte na to, aby velká sběrná nádoba **13** byla správně vložena do základny přístroje **15** a zaskočila do ní! Jinak přístroj nelze spustit! Kontrolka *napájení* **6** se rozsvítí až v případě, že byla velká sběrná nádoba **13** zcela vložena do základny přístroje **15**.

Zasunutí papíru

POZOR! VĚCNÉ ŠKODY!



Do řezacího otvoru **9** nikdy nestrkejte papír, na kterém se ještě nachází kancelářské nebo sešivací sponky, které jsou větší než 25 mm! Mohou poškodit řezací nože.

UPOZORNĚNÍ



Současně můžete řezat až 10 listů papíru (80 g/m²).

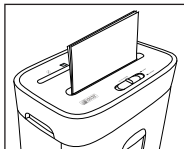

Papír zasuněte na výšku shora doprostřed řezacího otvoru na papír **9** (viz obr. 7). Přístroj se automaticky zapne a opět automaticky vypne, pokud není vsunut další papír.

Obr. 7

UPOZORNĚNÍ

- Zbytky v řezacích nožích pravidelně odstraňujte vhodným předmětem (např. kartáčem nebo pinzetou). Zajistěte, aby při tom byla zástrčka vytažena ze zásuvky.

Vložení kreditní karty

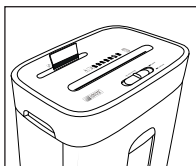

Obr. 8

Kreditní kartu zasuněte shora doprostřed řezacího otvoru na CD nosiče / kreditní karty **2** (viz obr. 8) a přesuňte přepínač *REV/OFF/AUTO/FWD* **8** do polohy *FWD* („forward“ [anglicky] = vpřed).

Rozřezat lze vždy pouze jednu kreditní kartu. Do řezacího otvoru na CD nosiče / kreditní karty **2** ji vložte vždy širokou stranou. V opačném případě nedojde ke zničení magnetického pásu.

UPOZORNĚNÍ

- ▶ Kreditní kartu zasuněte vždy doprostřed řezacího otvoru na CD nosiče / kreditní karty **2**. V opačném případě k řezání nedojde.
- ▶ Pokud se chcete ujistit, zda byly nenávratně zničeny informace na magnetickém proužku, zasuněte kreditní kartu doprostřed řezacího otvoru na papír **9** a přesuňte přepínač *REV/OFF/AUTO/FWD* **8** do polohy *FWD*. Dbejte na to, aby odpad následně padal do velké sběrné nádoby **13**. V případě potřeby ji vyprázdněte, aby bylo možné lépe separovat papírový a plastový odpad.

Vložení CD nosiče

⚠ VÝSTRAHA! NEBEZPEČÍ ZRANĚNÍ!

- ▶ Při vkládání CD do přístroje nikdy nestrkejte prsty do středového otvoru disku.

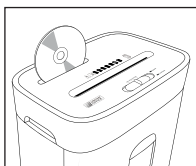

Obr. 9

CD nosič zasuněte shora doprostřed řezacího otvoru na CD nosiče / kreditní karty **2** (viz obr. 9). Rozřezat lze vždy pouze jeden CD nosič.

Odstranění nahromaděného materiálu

- ◆ Přepínač *REV/OFF/AUTO/FWD* **8** přesuňte do polohy *REV* („reverse“ [anglicky] = zpět) v případě, že řezaný materiál uvízne při řezání. Zpětný chod je zapnutý a řezaný materiál vyjede opět ven.
- ◆ Alternativně přesuňte přepínač *REV/OFF/AUTO/FWD* **8** do polohy *FWD* („forward“ [anglicky] = vpřed) v případě, že řezaný materiál uvízne při řezání. Chod vpřed je nyní zapnutý a řezaný materiál je dále vtažen.
- ◆ Přesuňte přepínač *REV/OFF/AUTO/FWD* **8** do polohy *OFF*, jakmile řezaný materiál vystoupí.

Vypnutí přístroje

UPOZORNĚNÍ

- ▶ Po 3 minutách doporučujeme nechat přístroj vychladnout po dobu asi 30 minut, aby se zamezilo přehřátí.
- ◆ Přístroj vypněte nastavením přepínače *REV/OFF/AUTO/FWD* **8** do polohy *OFF*. Kontrolka *napájení* **6** zhasne.

Ochrana proti přehřátí

Tento přístroj je vybaven ochranou proti přehřátí. Pokud se motor přehřeje v důsledku přetížení, přístroj se automaticky vypne. Kontrolka *přehřátí* **7** svítí nepřetržitě červeně, dokud se motor dostatečně neochladí.

V tomto případě postupujte následujícím způsobem:

⚠ VÝSTRAHA! NEBEZPEČÍ ZRANĚNÍ!

- ▶ Síťovou zástrčku vytáhněte ze síťové zásuvky, abyste předešli neúmyslnému zapnutí.
- ◆ Přístroj vypněte nastavením přepínače *REV/OFF/AUTO/FWD* **8** do střední polohy *OFF*.
- ◆ Vyprázdněte sběrné nádoby **12/13**.
- ◆ Přístroj nechte cca 30 minut ochladit.
- ◆ Síťovou zástrčku zastrčte opět do zásuvky.
- ◆ Přístroj zapněte nastavením přepínače *REV/OFF/AUTO/FWD* **8** do polohy *AUTO*. Kontrolka *přehřátí* **7** již nesvítí, když se přístroj dostatečně ochladil.

Vyprázdnění sběrné nádoby

VÝSTRAHA! NEBEZPEČÍ ZRANĚNÍ!

- ▶ Síťovou zástrčku vytáhněte ze zásuvky, abyste předešli neúmyslnému zapnutí přístroje.

UPOZORNĚNÍ

- ▶ Sběrné nádoby **12**/**13** vyprázdňete pravidelně, aby nedošlo k tomu, že řezaný materiál bude vtážen do řezacích nožů zespodu.
- ▶ Odpad poté odevzdejte k ekologické likvidaci.
- ◆ Velkou sběrnou nádobu **13** vytáhněte ze základny přístroje **15**.
- ◆ Malou sběrnou nádobu **12** vytáhněte z velké sběrné nádoby **13**.
- ◆ Vyprázdňete velkou sběrnou nádobu **13** a malou sběrnou nádobu **12** samostatně.
- ◆ Namontujte malou sběrnou nádobu **12** opět do velké sběrné nádoby **13** (viz obr. 3).
- ◆ Velkou sběrnou nádobu **13** opět zcela zasuňte do základny přístroje **15**, aby slyšitelně (cvaknutí) zaskočila (viz obr. 4).

Čištění

NEBEZPEČÍ! ÚRAZ ELEKTRICKÝM PROUDEM!

- ▶ Před každým čištěním vytáhněte zástrčku ze zásuvky. Hrozí nebezpečí úrazu elektrickým proudem!

VÝSTRAHA! NEBEZPEČÍ ZRANĚNÍ!

- ▶ Přístroj se během provozu zahřívá. Před čištěním nechte přístroj zcela vychladnout.
- ▶ Nedotýkejte se řezacích nožů přístroje prsty. Řezací nože jsou velmi ostré!

POZOR! VĚCNÉ ŠKODY!

-  Do řezacích otvorů **2**/**9** nestříkejte olej ani jiná maziva. Ty by mohly přístroj nenávratně poškodit.
- ▶ Při čištění zabraňte vniknutí vlhkosti do přístroje, aby nedošlo k jeho neopravitelnému poškození.
- ▶ Nepoužívejte leptavé, abrazivní ani čisticí prostředky na bázi rozpouštědel. Ty by mohly poškodit povrchy přístroje.

- ◆ Případné zbytky v řezacích otvorech ②/③ nebo na řezacích nožích odstráňte vhodným předmětem (např. kartáčem nebo pinzetou). Zajistěte, aby při tom byla zástrčka vytažena ze zásuvky.
- ◆ Očistěte povrchy přístroje měkkým suchým hadříkem.
- ◆ V případě silného znečištění povrchu přístroje použijte lehce navlhčený hadřík s jemným čistícím prostředkem.

Skladování při nepoužívání

- ◆ Pokud přístroj nebudete po delší dobu používat, odpojte jej od napájení a uložte jej na čisté, suché místo bez přímého slunečního záření.

Odstranění závad

Když zůstane řezaný materiál v přístroji

To znamená, že jste do přístroje možná zavedli příliš velké množství papíru (max. 10 listů 80 g/m²).

- ◆ Přepínač *REV/OFF/AUTO/FWD* ⑧ přesuňte do polohy *REV* v případě, že papír uvízne při řezání. Zpětný chod je zapnutý a řezaný materiál vyjede opět ven.
- ◆ Přepínač *REV/OFF/AUTO/FWD* ⑧ přesuňte do polohy *FWD* v případě, že řezaný materiál uvízne při řezání. Chod vpřed je nyní zapnutý a řezaný materiál je dále vtažen.
- ◆ Řezaný materiál vytáhněte z přístroje a přepínač *REV/OFF/AUTO/FWD* ⑧ přesuňte do polohy *AUTO*.

Přístroj je nyní opět připraven k provozu.

Když se přístroj náhle zastaví

To znamená, že je přístroj přehřátý a aktivovalo se automatické bezpečnostní vypínání. Kontrolka *přehřátí* ⑦ svítí nepřetržitě červeně.

- ◆ Nastavte přepínač *REV/OFF/AUTO/FWD* ⑧ do polohy *OFF*.
- ◆ Vytáhněte síťovou zástrčku ze zásuvky.
- ◆ Přístroj nechte cca 30 minut ochladit.
- ◆ Síťovou zástrčku zastrčte opět do zásuvky.
- ◆ Přístroj zapněte nastavením přepínače *REV/OFF/AUTO/FWD* ⑧ do polohy *AUTO*. Kontrolka *napájení* ⑥ svítí nepřetržitě modře. Kontrolka *přehřátí* ⑦ zůstane zhasnutá, když je přístroj dostatečně ochlazen.

Když nelze přístroj zapnout

- ◆ Ujistěte se, že řezací nástavec **3** je správně namontován na základně přístroje **15**.
- ◆ Ujistěte se, že velká sběrná nádoba **13** byla zcela vložena do základny přístroje **15**.
- ◆ Vyzkoušejte jinou síťovou zásuvku.
- ◆ Přístroj je případně vadný. Nechte přístroj zkontrolovat kvalifikovaným odborníkem.
- ◆ Přístroj je přehřátý a aktivovalo se automatické bezpečnostní vypínání. Potom postupujte tak, jak je popsáno v předchozí části *Když se přístroj náhle zastaví*.

Likvidace

Likvidace přístroje



Vedle umístěný symbol přeškrtnuté pojízdné popelnice označuje, že tento přístroj podléhá směrnici č. 2012/19/EU. Tato směrnice uvádí, že tento přístroj se na konci doby svého použití nesmí likvidovat s běžným domovním odpadem, nýbrž se musí odevzdat v určených sběrných místech či dvorech nebo podnicích oprávněných k nakládání s odpady.

Tato likvidace je pro Vás zdarma. Chraňte životní prostředí a zajistěte odbornou likvidaci přístroje.



Informace o možnostech likvidace vysloužilého výrobku Vám podá správa Vašeho obecního nebo městského úřadu.



Výrobek je recyklovatelný, podléhá rozšířené odpovědnosti výrobce a je shromažďován odděleně.

Likvidace obalu



Zvolený obalový materiál odpovídá požadavkům ochrany životního prostředí a likvidace, a je tudíž recyklovatelný.

Již nepotřebný obalový materiál zlikvidujte podle místních platných předpisů.

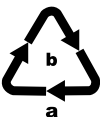

Balení zlikvidujte ekologicky.

Dbejte na označení na různých obalových materiálech a v případě potřeby je rozřídíte. Obalové materiály jsou označeny zkratkami (a) číslicemi (b) s následujícím významem:

1–7: plasty,

20–22: papír a lepenka,

80–98: kompozitní materiály

Příloha

Záruka společnosti Kompennass Handels GmbH

Vážená zákaznice, vážený zákazníku,

na tento přístroj získáváte záruku v trvání 3 let od data zakoupení. V případě závad tohoto výrobku máte zákonná práva vůči prodejci výrobku. Tato zákonná práva nejsou omezena naší níže uvedenou zárukou.

Záruční podmínky

Záruční doba začíná plynout dnem nákupu. Dobře uschovejte pokladní doklad. Tento doklad je potřebný jako důkaz o koupi.

Pokud se do tří let od data zakoupení tohoto výrobku vyskytne vada materiálu nebo výrobní závada, pak Vám podle našeho uvážení výrobek zdarma opravíme, vyměníme nebo uhradíme kupní cenu. Předpokladem této záruky je, že bude během tříleté lhůty předložen vadný přístroj a doklad o koupi (pokladní doklad) a stručně se popíše, v čem závada spočívá a kdy se vyskytla.

Vztahuje-li se na závadu naše záruka, obdržíte zpět buď opravený nebo nový produkt. Opravou nebo výměnou výrobku nezačne plynout nová záruční doba.

Záruční doba a zákonné nároky vyplývající ze závad

Záručním plněním se záruční doba neprodlužuje. To platí i pro vyměněné a opravené součásti. Poškození nebo vady vyskytující se případně již při nákupu se musí oznámit ihned po vybalení. Po uplynutí záruční doby podléhají veškeré opravy zpoplatnění.

Rozsah záruky

Přístroj byl vyroben pečlivě podle přísných směrnic kvality a před expedicí byl svědomitě vyzkoušen.

Záruka se vztahuje na materiálové nebo výrobní vady. Tato záruka se nevztahuje na součásti výrobku, které jsou vystaveny běžnému opotřebení, a proto je lze považovat za spotřební díly, nebo na poškození křehkých součástí, jako jsou např. spínače, akumulátory nebo díly, které jsou vyrobeny ze skla.

Tato záruka zaniká, pokud je výrobek poškozen, nebyl řádně používán nebo udržován. Pro zajištění správného používání výrobku se musí přesně dodržovat všechny pokyny uvedené v návodu k obsluze. Účelům použití a úkonům, které se v návodu k obsluze nedoporučují nebo se před nimi varuje, je třeba se bezpodmínečně vyhnout.

Výrobek je určen pouze pro soukromé účely a ne pro komerční použití. Při nesprávném a neodborném používání, při použití násilí a při zásazích, které nebyly provedeny našimi autorizovanými servisními provozovny, záruční nároky zanikají.

Vyřízení v případě záruky

Pro zajištění rychlého Vaší žádosti postupujte podle následujících pokynů:

- Pro všechny dotazy mějte připraven pokladní lístek a číslo výrobku (např. IAN 12345) jako doklad o koupi.
- Číslo výrobku naleznete na typovém štítku na výrobku, rytině na výrobku, na titulní straně návodu k obsluze (vlevo dole) nebo na nálepce na zadní nebo spodní straně výrobku.
- Pokud by se měly vyskytovat funkční vady nebo jiné závady, kontaktujte nejprve níže uvedené servisní oddělení **telefonicky** nebo **e-mailem**.
- Výrobek, zaevidovaný jako vadný výrobek pak můžete při přiložení dokladu o nákupu (pokladní lístek) a při uvedení, v čem spočívá vada a kdy k ní došlo, poslat výrobek pro Vás bez poštovního na adresu, kterou Vám oznámí servis.



Na webových stránkách www.lidl-service.com si můžete stáhnout tyto a mnoho dalších příruček, videí o výrobku a instalační software.

Pomocí kódu QR se dostanete přímo na stránku servisu Lidl (www.lidl-service.com) a můžete pomocí zadání čísla výrobku (IAN) 123456 otevřít svůj návod k obsluze.

Servis

CZ Servis Česko

Tel.: 800143873

E-Mail: kompernass@lidl.cz

IAN 331849_1910

Dovozce

Dbejte prosím na to, že následující adresa není adresou servisu. Kontaktujte nejprve uvedený servis.

KOMPERNASS HANDELS GMBH

BURGSTRASSE 21

44867 BOCHUM

NĚMECKO

www.kompernass.com

Obsah

Úvod	100
Používanie podľa určenia	100
Rozsah dodávky a kontrola po preprave	100
Opis prístroja	101
Technické údaje	101
Bezpečnostné pokyny	102
Montáž	104
Preprava	105
Prvé uvedenie do prevádzky	105
Obsluha	106
Zapnutie prístroja	106
Vkladanie papiera	106
Vkladanie kreditnej karty	107
Vkladanie CD nosiča	107
Odstránenie uviaznutého materiálu	108
Vypnutie prístroja	108
Ochrana proti prehriatiu	108
Vyprázdnenie záchytnej nádoby	109
Čistenie	109
Skladovanie pri nepoužívaní	110
Odstraňovanie porúch	110
Ak v prístroji zostane uviaznutý rezaný materiál	110
Ak sa prístroj náhle zastaví	110
Keď sa prístroj nedá zapnúť	111
Likvidácia	111
Likvidácia prístroja	111
Likvidácia obalu	111
Príloha	112
Záruka spoločnosti Kompernass Handels GmbH	112
Servis	113
Dovozca	113

Úvod



Srdečne vám gratulujeme ku kúpe vášho nového prístroja. Tuto kúpou ste sa rozhodli pre výrobok vysokej kvality. Návod na obsluhu je súčasťou tohto výrobku. Obsahuje dôležité upozornenia týkajúce sa bezpečnosti, používania a likvidácie. Pred použitím výrobku sa oboznámte so všetkými pokynmi na obsluhu a bezpečnostnými pokynmi. Výrobok používajte iba podľa opisu a v uvedených oblastiach použitia. Návod na obsluhu si uschovajte vždy ako referenčnú príručku v blízkosti výrobku. Pri postúpení výrobku tretej osobe odovzdajte spolu s ním aj všetky dokumenty.

Používanie podľa určenia

Tento prístroj je výlučne určený na rezanie papiera, kreditných kariet, CD / DVD nosičov a malých zošívacích sponiek vo veľkostiach 24/6 a 23/6 (11,5 x 6 mm), B-8 (11,5 x 7 mm), No 10 (8,4 x 5 mm) a kancelárskych sponiek (do 25 mm) v súkromných domácnostiach. Iné používanie alebo používanie nad tento rámec sa považuje za používanie v rozpore s určeným účelom. Prístroj nie je určený na používanie v komerčných alebo priemyselných oblastiach. Nároky akéhokoľvek druhu za škody spôsobené používaním v rozpore s určeným účelom, neodbornými opravami, nedovolené vykonanými úpravami alebo použitím nepovolených náhradných dielov sú vylúčené. Riziko nesie samotný používateľ.

Rozsah dodávky a kontrola po preprave

NEBEZPEČENSTVO

- ▶ Deti nesmú používať obalové materiály na hranie. **Hrozí nebezpečenstvo udusenía.**
- ◆ Vyberte z obalu všetky diely prístroja a návod na obsluhu.
- ◆ Odstráňte z prístroja všetky obalové materiály.

Prekontrolujte, prosím, rozsah dodávky. Rozsah dodávky pozostáva z nasledovných komponentov:

- Základňa prístroja
- Rezací nadstavec
- Záchytná nádoba veľká
- Záchytná nádoba malá
- 4x kolieska
- Návod na obsluhu

UPOZORNENIE

- ▶ Skontrolujte kompletnosť dodávky a viditeľné poškodenia.
- ▶ V prípade nekompletnej dodávky alebo poškodení, spôsobených nedostatočným balením alebo dopravou, sa obráťte na zákaznickú linku servisu (pozri kapitolu **Servis**).

Opis prístroja

(obrázky pozri roztváraciu stranu)

- ❶ Sieťový kábel
- ❷ Rezací otvor na CD/kreditnú kartu
- ❸ Rezací nadstavec
- ❹ Bezpečnostný spínač (zabudovaný)
- ❺ Integrované priehlbne (vľavo a vpravo)
- ❻ Kontrolka *power*
- ❼ Kontrolka *overheat*
- ❽ Spínač *REV/OFF/AUTO/FWD*
- ❾ Rezací otvor na papier
- ❿ Kolieska (2x)
- ⓫ Kolieska so zaisťovacou pákou (2x)
- ⓬ Malá záchytná nádoba (na CD/kreditné karty)
- ⓭ Veľká záchytná nádoba (na papier)
- ⓮ Priezor
- ⓯ Základňa prístroja

Technické údaje

Sieťové napätie	220 - 240 V ~ (striedavý prúd), 50 Hz
Menovitý prúd	1,5 A
Menovitý výkon	300 W
Trieda ochrany	II/□ (dvojitá izolácia)
Kapacita záchytnej nádoby Papier	15 litrov
Spôsob rezania papiera	Krížové rezanie, častice 5 x 18 mm Bezpečnostný stupeň P-4
Pracovná šírka rezacieho otvoru na papier/CD	220 mm/124 mm
Kapacita rezania papiera	10 listov (80 g/m ²)





Bezpečnostné pokyny

Pri používaní elektrických prístrojov sa musia vždy dodržiavať tieto bezpečnostné pokyny:

NEBEZPEČENSTVO! ZÁSAAH ELEKTRICKÝM PRÚDOM!

- ▶ Nepoužívajte prístroj, ak sú sieťová zástrčka alebo sieťový kábel poškodené. S cieľom zabrániť akémukoľvek ohrozeniu nechajte poškodený sieťový kábel alebo sieťovú zástrčku okamžite vymeniť autorizovaným odborným personálom alebo v zákazníckom servise.
- ▶ Prístroje, ktoré nefungujú bezchybne alebo boli poškodené, nechajte okamžite skontrolovať a opraviť autorizovanému odbornému personálu alebo v zákazníckom servise.
- ▶ Prístroj nevystavujte dažďu a nikdy ho nepoužívajte vo vlhkom alebo mokrom prostredí.
- ▶ Dbajte na to, aby sieťový kábel nebol počas prevádzky nikdy mokrý ani vlhký. Nikdy nechytajte sieťovú zástrčku alebo prístroj mokrymi rukami.
- ▶ Sieťový kábel neohýbajte ani nestláčajte a nedávajte naň ťažké predmety. Sieťový kábel ukladajte tak, aby sa nedostal do kontaktu s horúcimi povrchmi.
- ▶ Nedávajte prístroj do blízkosti zdrojov tepla alebo vody. Hrozí nebezpečenstvo požiaru a zásahu elektrickým prúdom!

VÝSTRAHA! NEBEZPEČENSTVO PORANENIA!

- ▶ Skartovačku môže obsluhovať vždy len jedna osoba.
- ▶ Nikdy nenechávajte prístroj počas prevádzky bez dozoru.
- 

 Voľné šaty, dlhé vlasy, šperky a pod. držte ďalej od rezacieho otvoru.
- 
 Nikdy nekladajte do rezacieho otvoru prsty.
- 
 Udržiavajte prístroj mimo dosahu detí. Mohli by sa poraniť.
- ▶ Nepoužívajte prístroj v prašných alebo výbušných prostrediach (horľavé plyny, pary, výpary organických rozpúšťadiel). **Nebezpečenstvo výbuchu!**
- ▶ Vaše prsty nikdy nestrkajte do stredového otvoru pre CD nosiče, keď ho vkladáte do prístroja.
- ▶ Udržiavajte prístroj mimo dosahu zvierat. Mohli by sa poraniť.

VÝSTRAHA! NEBEZPEČENSTVO PORANENIA!

- ▶ Tento prístroj nie je určený na to, aby ho používali osoby (vrátane detí) s obmedzenými fyzickými, zmyslovými alebo duševnými schopnosťami alebo s nedostatkom skúseností a / alebo nedostatkom vedomostí, len za predpokladu, že budú pod dohľadom osoby zodpovednej za ich bezpečnosť alebo od nej dostanú pokyny, ako sa má prístroj používať.
- ▶ Baliaci materiál predstavuje pre deti nebezpečenstvo. Ihneď po vybalení zlikvidujte baliaci materiál alebo ho uchovajte tak, aby bol deťom neprístupný.
- ▶ Sieťový kábel položte tak, aby na neho nikto nemohol stúpiť ani o neho zakopnúť.

POZOR! VECNÉ ŠKODY!

- ▶ Prístroj nepoužívajte vonku. Prístroj by sa mohol neopraviteľne poškodiť!
- ▶ Prístroj nepreťažujte. Skartovačka je dimenzovaná na krátke prevádzkové doby.
- ▶ Nikdy nepoužívajte skartovačku na účely, na ktoré nie je určená.

POKYNY PRE BEZPEČNÉ SPRÁVANIE

- ▶ Postavte prístroj v bezprostrednej blízkosti k zásuvke. Nepoužívajte žiadny predlžovací kábel. Zaistite, aby prístroj a sieťová zástrčka boli ľahko prístupné a v prípade núdze dosiahnuteľné bez problémov.
- ▶ V prípade nebezpečenstva okamžite vytiahnite sieťovú zástrčku zo sieťovej zásuvky.
- ▶ Buďte vždy obozretní! Dávajte vždy pozor na to, čo robíte a vždy konajte s rozvahou. Prístroj v žiadnom prípade nepoužívajte vtedy, keď ste nesústredení alebo sa necítite dobre.

Montáž

⚠ VÝSTRAHA! NEBEZPEČENSTVO PORANENIA!

- ▶ Počas montáže nepripájajte prístroj do sieťovej zásuvky.
- ▶ Rezacie nože v rezacom nastavci **3** sú veľmi ostré. Pri montáži prístroja postupujte veľmi opatrne.
- ◆ Položte základňu prístroja **15** so zadnou stranou nadol plocho na podlahu.
- ◆ Namontujte kolieska **10** na prednej strane a kolieska so zaisťovacími pákami **11** na zadnej strane základne prístroja **15**. Zatláčajte kolieska nadol do otvorov základne prístroja **15**, až počuteľne zaskočia (pozri obr. 1).

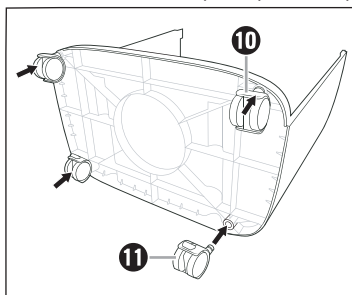

Obr. 1

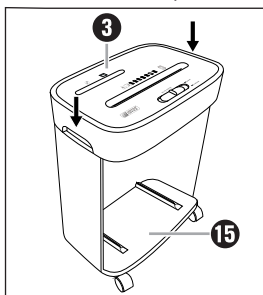

Obr. 2

- ◆ Postavte základňu prístroja **15** na kolieska potom, čo ste túto zmontovali.
- ◆ Uchopte rezací nastavec **3** na oboch integrovaných priehlbniach **5** a nasadte ho na základňu prístroja **15** tak, aby sieťový kábel **1** ukazoval smerom dozadu a otvor základne prístroja **15** smerom dopredu.
- ◆ Zatláčajte rezací nastavec **3** pevne nadol, až počuteľne zaskočí na základni prístroja **15** (pozri obr. 2).
- ◆ Namontujte malú záchytnú nádobu **12** vo veľkej záchytnej nádobe **13** (pozri obr. 3).

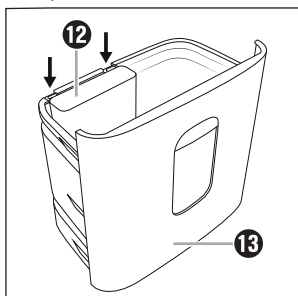

Obr. 3

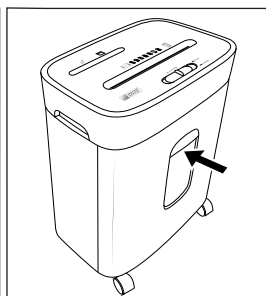

Obr. 4

- ◆ Nasuňte veľkú záchytnú nádobu **13** úplne do základne prístroja **15** (pozri obr. 4).

UPOZORNENIE

- ▶ Veľká záchytná nádoba **13** sa musí úplne zasunúť do základne prístroja **15**, až s kliknutím počuteľne zaskočí. Inak prístroj nespustí!
- ▶ Iba keď je veľká záchytná nádoba správne zasunutá, deaktivuje sa bezpečnostný spínač **4** a prístroj sa môže používať.

Preprava

- ◆ Na zjednodušenie prepravy má prístroj štyri kolieska **10/11**. Uvoľnite páku na oboch kolieskach so zaisťovacími pákami **11** tak, že zatlačíte páku nahor (pozri obr. 5). Prístrojom možno teraz pohodlne pohybovať.
- ◆ Zatlačte páku na oboch kolieskach so zaisťovacími pákami **11** nadol, keď sa prístroj odstaví na mieste, aby sa zabránilo odvaleniu prístroja (pozri obr. 6).

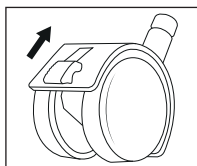

Obr. 5

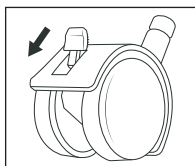

Obr. 6

UPOZORNENIE

- ▶ Kolieska používajte iba na rovných plochách. Prístrojom nepohybujte na koberecoch s dlhým vlasom (napr. Flokati, strapce). Tieto môžu zablokovať kolieska.
- ▶ Na zdvihnutie prístroja chytajte tento vždy za obojve integrované priehlbne **5**.

Prvé uvedenie do prevádzky

UPOZORNENIE

- ▶ Uistite sa, že spínač **REV/OFF/AUTO/FWD** **8** sa nachádza v polohe **OFF**, skôr ako pripojíte prístroj na sieťovú zástrčku.
- ▶ Pretože sa vo výrobe kontroluje funkčnosť každej skartovačky, sa môže stať, že v rezaciích nožoch sa nachádzajú zvyšky papiera.
- ◆ Zastrčte sieťovú zástrčku do sieťovej zásuvky.

Obsluha

Zapnutie prístroja

- ◆ Na rezanie nastavte spínač **REV/OFF/AUTO/FWD** **8** do polohy **AUTO**. Kontrolka **power** **6** svieti trvalo modro a prístroj je teraz pripravený na nasadenie.

UPOZORNENIE

- ▶ Dávajte pozor na to, aby veľká záchytná nádoba **13** bola vložená správne do základne prístroja **15** a aby zaskočila! Inak sa prístroj nedá spustiť! Kontrolka **power** **6** svieti až vtedy, keď veľká záchytná nádoba **13** je zasunutá úplne do základne prístroja **15**.

Vkladanie papiera

POZOR! VECNÉ ŠKODY!



Do rezacieho otvoru **9** nikdy nekladajte papier, na ktorom sa ešte nachádzajú kancelárske alebo zošívacie sponky, ktoré sú väčšie ako 25 mm! Tieto môžu poškodiť rezacie nože.

UPOZORNENIE



Súčasne môžete rezať až 10 listov papiera (80 g/m²).

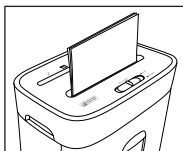

Zaveďte papier vo formáte na výšku zhora do rezacieho otvoru na papier **9** (pozri obr. 7). Prístroj sa rozbehne automaticky a automaticky sa opäť vypne, keď sa nezavedie žiadny ďalší papier.

Obr. 7

UPOZORNENIE

- ▶ Prípadné zvyšky v rezacích nožoch odstraňujte pravidelne vhodným predmetom (napr. kefkou alebo pinzetou). Zaisťte, aby bola prítom vyťahnutá sieťová zástrčka.

Vkladanie kreditnej karty

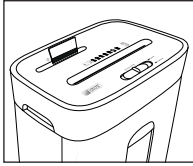

Obr. 8

Kreditnú kartu zaveďte zhora do stredu rezacieho otvoru na CD nosič/kreditnú kartu ② (pozri obr. 8) a zasunite spínač *REV/OFF/AUTO/FWD* ⑧ do polohy *FWD* („forward“ [englisch] = dopredu).

Naraz môžete rozrezať vždy len jednu kreditnú kartu.

Do rezacieho otvoru na CD nosič/kreditnú kartu ② zaveďte kreditnú kartu vždy širšou stranou. Inak sa magnetický pás nezničí.

UPOZORNENIE

- ▶ Kreditnú kartu zaveďte vždy do stredu rezacieho otvoru na CD nosič/kreditnú kartu ②. Inak sa rezanie nespustí.
- ▶ Ak chcete mať istotu, že sa informácie na magnetickom páse úplne zničili, zaveďte kreditnú kartu stredom do rezacieho otvoru na papier ⑨ a posuňte spínač *REV/OFF/AUTO/FWD* ⑧ do polohy *FWD*. Dbajte na to, aby odpad potom padal do veľkej záchytnej nádoby ⑬. Túto predtým prípadne vyprázdňte, aby ste mohli papierový a plastový odpad lepšie separovať.

Vkladanie CD nosiča

⚠ VÝSTRAHA! NEBEZPEČENSTVO PORANENIA!

- ▶ Vaše prsty nikdy nestrkajte do stredového otvoru pre CD nosiče, keď ho vkladáte do prístroja.

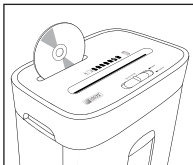

Obr. 9

CD nosič zaveďte zhora do stredu rezacieho otvoru na CD nosič/kreditnú kartu ② (pozri obr. 9). Vždy môžete rozrezať len jeden CD nosič.

Odstránenie uviaznutého materiálu

- ◆ Zasuňte spínač **REV/OFF/AUTO/FWD** **8** do polohy **REV** („reverse“ [englisch] = späť) v prípade, že rezaný materiál zostane uviaznutý. Teraz je zapnutý spätný chod a rezaný materiál sa opäť uvoľní.
- ◆ Alternatívne posuňte spínač **REV/OFF/AUTO/FWD** **8** do polohy **FWD** („forward“ [englisch] = dopredu) v prípade, že rezaný materiál zostane uviaznutý. Teraz je zapnutý chod dopredu a rezaný materiál sa ďalej vŕaha.
- ◆ Hneď ako vyjde rezaný materiál, posuňte spínač **REV/OFF/AUTO/FWD** **8** do polohy **OFF**.

Vypnutie prístroja

UPOZORNENIE

- ▶ Odporúča sa po 3 minútach vypnúť prevádzku prístroja a nechať ho vychladnúť na cca 30 minút, aby sa zabránilo prehriatiu.
- ◆ Prístroj vypnite tak, že spínač **REV/OFF/AUTO/FWD** **8** dáte do polohy **OFF**. Kontrolka **power** **6** zhasne.

Ochrana proti prehriatiu

Prístroj je vybavený ochranou proti prehriatiu. Ak sa motor v dôsledku preťaženia prehreje, sa prístroj automaticky vypne. Kontrolka **overheat** **7** trvale svieti červeno, kým sa motor dostatočne nevychladí.

V takomto prípade postupujte nasledovne:

VÝSTRAHA! NEBEZPEČENSTVO PORANENIA!

- ▶ Vytiahnite sieťovú zástrčku zo sieťovej zásuvky, aby ste zabránili náhodnému zapnutiu.
- ◆ Prístroj vypnite tak, že spínač **REV/OFF/AUTO/FWD** **8** dáte do strednej polohy **OFF**.
- ◆ Vyprázdňte záchytnú nádobu **12/13**.
- ◆ Prístroj nechajte cca 30 minút vychladnúť.
- ◆ Znovu zapojte sieťovú zástrčku do sieťovej zásuvky.
- ◆ Prístroj zapnite tak, že spínač **REV/OFF/AUTO/FWD** **8** dáte do polohy **AUTO**. Kontrolka **overheat** **7** viac nesvieti, keď je prístroj dostatočne vychladnutý.

Vyprázdenie záchytnej nádoby

VÝSTRAHA! NEBEZPEČENSTVO PORANENIA!

- ▶ Vytiahnite sieťovú zástrčku zo sieťovej zásuvky, aby ste zabránili náhodnému zapnutiu prístroja.

UPOZORNENIE

- ▶ Záchytnú nádobu **12**/**13** vyprázdňujte pravidelne, aby ste zabránili tomu, že sa rezaný materiál vtiahne zdola do rezacích nožov.
- ▶ Odpad odovzdajte na ekologickú likvidáciu.
- ◆ Veľkú záchytnú nádobu **13** vytiahnite zo základne prístroja **15**.
- ◆ Zoberte malú záchytnú nádobu **12** z veľkej záchytnej nádoby **13**.
- ◆ Veľkú záchytnú nádobu **13** a malú záchytnú nádobu **12** vyprázdňujte samostatne.
- ◆ Namontujte malú záchytnú nádobu **12** znova vo veľkej záchytnej nádobe **13** (pozri obr. 3).
- ◆ Nasuňte veľkú záchytnú nádobu **13** znova úplne do základne prístroja **15**, až počuteľne zaskočí s kliknutím (pozri obr. 4).

Čistenie

NEBEZPEČENSTVO! ZÁSAH ELEKTRICKÝM PRÚDOM!

- ▶ Pred každým čistením vytiahnite sieťovú zástrčku. Hrozí nebezpečenstvo zásahu elektrickým prúdom!

VÝSTRAHA! NEBEZPEČENSTVO PORANENIA!

- ▶ Prístroj sa počas prevádzky zohrieva. Pred čistením prístroja ho najprv nechajte úplne vychladnúť.
- ▶ Rezacích nožov sa nedotýkajte prstami. Rezacie nože sú veľmi ostré!

POZOR! VECNÉ ŠKODY!



Do rezacích otvorov **2**/**9** nestriekajte olej ani iné mazacie prostriedky. Mohlo by dôjsť k neopraviteľnému poškodeniu prístroja.

- ▶ Zabezpečte, aby sa pri čistení do prístroja nedostala žiadna vlhkosť, aby sa tak zabránilo jeho neopraviteľnému poškodeniu.
- ▶ Nepoužívajte žiadne žieravé, abrazívne čistiace prostriedky ani čistiace prostriedky s obsahom rozpúšťadiel. Tieto môžu porušiť povrch prístroja.

- ◆ Prípadné zvyšky v rezacích otvoroch **2/9** alebo rezacích nožoch odstráňte pravidelne vhodným predmetom (napr. kefkou alebo pinzetou). Zaisťte, aby bola pritom vytiahnutá sieťová zástrčka.
- ◆ Vyčistite všetky povrchy prístroja mäkkou suchou handrou.
- ◆ Pri silných znečisteniach povrchu prístroja použite jemný čistiaci prostriedok alebo mierne navlhčenú handru.

Skladovanie pri nepoužívaní

- ◆ Ak nebudete prístroj dlhší čas používať, odpojte ho od dodávky elektrického prúdu a uskladnite ho na čistom a suchom mieste bez priameho slnečného žiarenia.

Odstraňovanie porúch

Ak v prístroji zostane uviaznutý rezaný materiál

Toto znamená, že ste do prístroja zaviedli podľa možnosti príliš veľa papiera (max. 10 listov 80 g/m²).

- ◆ Posuňte spínač *REV/OFF/AUTO/FWD* **8** do polohy *REV* v prípade, že rezaný materiál zostane uviaznutý. Teraz je zapnutý spätný chod a rezaný materiál sa opäť uvoľní.
- ◆ Alternatívne posuňte spínač *REV/OFF/AUTO/FWD* **8** do polohy *FWD* v prípade, že rezaný materiál zostane uviaznutý. Teraz je zapnutý chod dopredu a rezaný materiál sa ďalej vtahuje.
- ◆ Vytiahnite rezaný materiál z prístroja a potom nastavte spínač *REV/OFF/AUTO/FWD* **8** na *AUTO*.

Prístroj je teraz opäť pripravený na prevádzku.

Ak sa prístroj náhle zastaví

To znamená, že sa prístroj prehrial a automaticky sa aktivovalo bezpečnostné vypnutie. Kontrolka *overheat* **7** trvale svieti červeno.

- ◆ Nastavte spínač *REV/OFF/AUTO/FWD* **8** do polohy *OFF*.
- ◆ Vytiahnite sieťovú zástrčku z elektrickej zásuvky.
- ◆ Prístroj nechajte cca 30 minút vychladnúť.
- ◆ Znovu zapojte sieťovú zástrčku do sieťovej zásuvky.
- ◆ Zapnite prístroj tak, že spínač *REV/OFF/AUTO/FWD* **8** dáte do polohy *AUTO*. Kontrolka *power* **6** svieti trvalo modro. Kontrolka *overheat* **7** zostane zhasnutá keď je prístroj dostatočne vychladnutý.

Keď sa prístroj nedá zapnúť

- ◆ Uistite sa, že je rezací nadstavec ❸ správne namontovaný na základni prístroja ❶.
- ◆ Uistite sa, že je veľká záchytná nádoba ❶ zasunutá úplne do základne prístroja ❶.
- ◆ Vyskúšajte inú sieťovú zásuvku.
- ◆ Prístroj je prípadne pokazený. Nechajte prístroj preskúšať kvalifikovaným odborníkom.
- ◆ Prístroj je prehriaty, aktivovalo sa automatické bezpečnostné vypnutie. Postupujte rovnako ako je to opísané v predchádzajúcom odseku
Ak sa prístroj náhle zastaví.

Likvidácia

Likvidácia prístroja



Symbol preškrtnutej odpadovej nádoby na kolieskach upozorňuje, že tento prístroj podlieha smernici č. 2012/19/EU. Táto smernica stanovuje, že tento prístroj nesmie po uplynutí doby používania zneškodniť s bežným odpadom z domácnosti, ale musíte ho odovzdať na špeciálne zriadených zberných miestach, v zberných dvoroch alebo v podnikoch na likvidáciu odpadu.

Táto likvidácia je pre vás bezplatná. Chráňte životné prostredie a likvidujte odpad odborne.



Informácie o možnostiach likvidácie výrobku, ktorý doslúžil, získate od svojej obecnej alebo mestskej samosprávy.



Produkt je recyklovateľný, podlieha rozšírenej zodpovednosti výrobcu a zbiera sa oddelene.

Likvidácia obalu



Obalové materiály sú zvolené z hľadiska ekologickej a technickej likvidácie a preto ich možno recyklovať. Nepotrebné obalové materiály zlikvidujte podľa miestne platných predpisov.

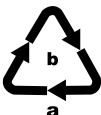

Obal zlikvidujte ekologicky.

Dbajte na označenie na rozličných obalových materiáloch a tieto prípadne zvlášť roztriedte. Obalové materiály sú označené skratkami (a) a číslicami (b) s nasledujúcim významom:

- 1 – 7: plasty,
- 20 – 22: papier a lepenka,
- 80 – 98: kompozitné materiály

Príloha

Záruka spoločnosti Kompernass Handels GmbH

Vážená zákazníčka, vážený zákazník,

na tento prístroj máte záruku 3 roky od dátumu zakúpenia. V prípade nedostatkov tohto výrobku máte práva vyplývajúce zo zákona voči predajcovi tohto výrobku. Tieto Vaše práva vyplývajúce zo zákona nie sú obmedzené našou zárukou, uvedenou nižšie.

Záručné podmienky

Záručná doba začína plynúť dátumom zakúpenia. Prosím, uschovajte si pokladničný blok. Tento bude potrebný ako dôkaz o zakúpení.

Ak v priebehu troch rokov od dátumu zakúpenia tohto výrobku dôjde k chybe materiálu alebo výrobnej chybe, výrobok vám – podľa nášho uváženia – bezplatne opravíme, vymeníme alebo uhradíme kúpnu cenu. Podmienkou tohto záručného plnenia je, že počas trojročnej lehoty sa poškodený prístroj a doklad o zakúpení (pokladničný blok) predloží so stručným opisom, v čom spočíva nedostatok prístroja a kedy sa vyskytol.

Ak je chyba pokrytá našou zárukou, zašleme Vám späť opravený alebo nový výrobok. Opravou alebo výmenou výrobku nezačína plynúť žiadna nová záručná doba.

Záručná doba a zákonné nároky na odstránenie chýb

Záručná doba sa záručným plnením nepredlži. To platí aj pre vymenené a opravené diely. Poškodenia a chyby zistené prípadne už pri kúpe, sa musia hlásiť okamžite po vybalení. Po uplynutí záručnej doby podliehajú prípadné opravy poplatku.

Rozsah záruky

Prístroj bol starostlivo vyrobený v súlade s prísnyimi smernicami kvality a pred dodaním bol svedomito preskúšaný.

Záručné plnenie sa vzťahuje na chyby materiálu alebo výrobné chyby. Táto záruka sa nevzťahuje na časti výrobku, ktoré sú vystavené bežnému opotrebovaniu a preto ich možno pokladať za rýchlo opotrebitelné diely, ani na poškodenia krehkých dielov, ako sú napríklad spínače, akumulátory alebo diely vyrobené zo skla.

Táto záruka zaniká v prípade poškodenia výrobku neodborným používaním alebo neodbornou údržbou. Na správne používanie výrobku sa musia presne dodržiavať všetky pokyny, uvedené v návode na obsluhu. Bezpodmienečne sa musí zabrániť použitiu alebo úkonom, ktoré sa v návode na obsluhu neodporúčajú alebo pred ktorými sa varuje.

Výrobok je určený len na súkromné použitie a nie na priemyselné používanie. Záruka zaniká pri nesprávnom a neodbornom zaobchádzaní, pri použití násilia a pri zásahoch, ktoré neboli vykonané našim autorizovaným servisom.

Vybavenie v prípade záruky

Na zaručenie rýchleho vybavenia Vašej žiadosti postupujte podľa nasledujúcich pokynov:

- Na všetky otázky majte pripravený pokladničný doklad a číslo výrobku (napr. IAN 12345) ako doklad o nákupe.
- Číslo výrobku nájdete na typovom štítku na výrobku, na gravúre na výrobku, na titulnej stránke návodu na obsluhu (dole vľavo) alebo ako nálepku na zadnej alebo spodnej strane výrobku.
- Ak dôjde k funkčným poruchám alebo iným nedostatkom, kontaktujte najprv nižšie uvedené servisné oddelenie **telefonicky** alebo **e-mailom**.
- Výrobok, zaevidovaný ako poruchový, môžete potom spolu s dokladom o nákupe (pokladničný blok) a uvedením popisu chyby a dátumu, kedy k nej došlo, bezplatne odoslať na adresu servisného strediska, ktorá Vám bude oznámená.



Na webovej stránke www.lidl-service.com si môžete stiahnuť tieto a mnoho ďalších príručiek, videá o výrobkoch a inštalačný softvér.

Pomocou tohto QR-kódu sa dostanete priamo na stránku servisu Lidl (www.lidl-service.com) a pomocou zadania čísla výrobku (IAN) 123456 otvoríte váš návod na obsluhu.

Servis



Servis Slovensko

Tel. 0850 232001

E-Mail: kompernass@lidl.sk

IAN 331849_1910

Dovozca

Majte na pamäti, že nižšie uvedená adresa nie je adresou servisného strediska. Najprv kontaktujte uvedené servisné stredisko.

KOMPERNASS HANDELS GMBH

BURGSTRASSE 21

44867 BOCHUM

NEMECKO

www.kompernass.com



KOMPERNASS HANDELS GMBH

BURGSTRASSE 21

44867 BOCHUM

GERMANY

www.kompernass.com

Stand der Informationen · Last Information Update · Version des informations

Stand van de informatie · Stan informacii · Stav informací · Stav informácií:

12/2019 · Ident.-No.: UAVS300A1-122019-1

IAN 331849_1910