



CROSS CUT SHREDDER UAVS 300 A1

(DK)

MAKULATOR

Betjeningsvejledning og sikkerhedsanvisninger

(NL) (BE)

PAPIERVERNIETIGER

Gebruiksaanwijzing en veiligheidsvoorschriften

(FR) (BE)

DESTRUCTEUR DE DOCUMENTS

Mode d'emploi et consignes de sécurité

(DE) (AT) (CH)

AKTENVERNICHTER

Bedienungsanleitung und Sicherheitshinweise

IAN 331849_1907



DK

Før du læser, vend siden med billeder frem og bliv bekendt med alle apparatets funktioner.

FR BE

Avant de lire le mode d'emploi, ouvrez la page contenant les illustrations et familiarisez-vous ensuite avec toutes les fonctions de l'appareil.

NL BE

Vouw vóór het lezen de pagina met de afbeeldingen open en maak u vertrouwd met alle functies van het apparaat.

DE AT CH

Klappen Sie vor dem Lesen die Seite mit den Abbildungen aus und machen Sie sich anschließend mit allen Funktionen des Gerätes vertraut.

DK	Betjeningsvejledning og sikkerhedsanvisninger	Side	1
FR/BE	Mode d'emploi et consignes de sécurité	Page	17
NL/BE	Gebruiksaanwijzing en veiligheidsvoorschriften	Pagina	33
DE/AT/CH	Bedienungsanleitung und Sicherheitshinweise	Seite	49

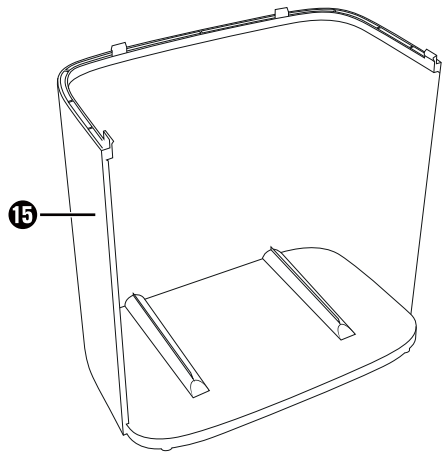
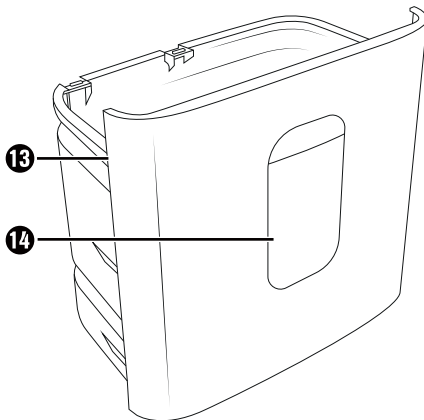
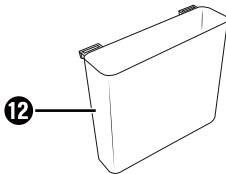
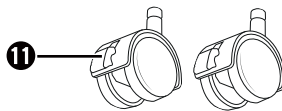
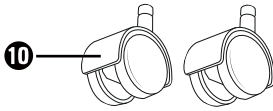
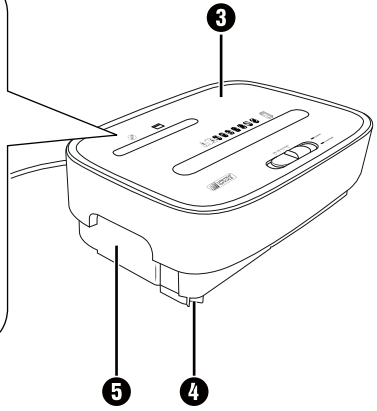
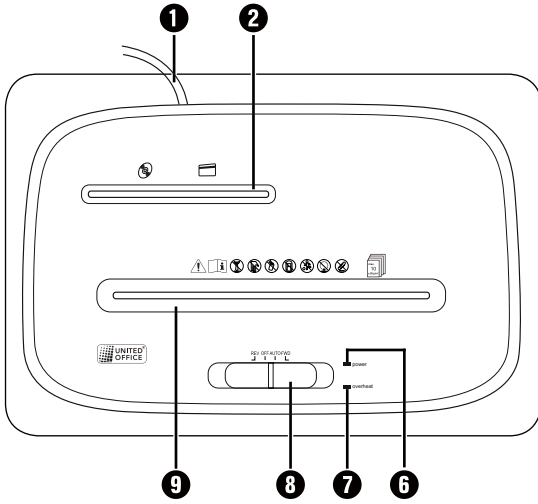

Indholdsfortegnelse

Indledning	2
Forskriftsmæssig anvendelse	2
Pakkens indhold og transporteftersyn	2
Beskrivelse af produktet	3
Tekniske data	3
Sikkerhedsanvisninger	4
Montering	6
Transport	7
Første ibrugtagning	7
Betjening	8
Sådan tændes produktet	8
Indføring af papir	8
Indføring af kreditkort	9
Indføring af CD	9
Afhjælpning af materialeblokering	10
Sådan slukkes produktet	10
Overophedningssikring	10
Tømning af opsamlingsbeholdere	11
Rengøring	11
Opbevaring når produktet ikke anvendes	12
Afhjælpning af fejl	12
Hvis materialet bliver siddende i produktet	12
Hvis produktet pludselig standser	12
Hvis produktet ikke kan tændes	13
Bortskaffelse	13
Bortskaffelse af produktet	13
Bortskaffelse af emballage	13
Tillæg	14
Garanti for Kompennass Handels GmbH	14
Service	15
Importør	15

Indledning



Tillykke med købet af dit nye produkt.

Du har valgt et produkt af høj kvalitet.

Betjeningsvejledningen er en del af dette produkt. Den indeholder vigtige informationer om sikkerhed, anvendelse og bortskaffelse. Du bør sætte dig ind i alle produktets betjenings- og sikkerhedsanvisninger før brug. Brug kun produktet som beskrevet og kun til de angivne anvendelsesområder. Opbevar altid betjeningsvejledningen som opslagsværk i nærheden af produktet. Lad vejledningen følge med produktet, hvis du giver det videre til andre.

Forskriftsmæssig anvendelse

Dette produkt er udelukkende beregnet til makulering af papir, kreditkort, CD'er / DVD'er samt små hæfteklammer (størrelse: 24/6 og 23/6 (11,5 x 6 mm), B-8 (11,5 x 7 mm), No10 (8,4 x 5 mm) og kontorclips (op til 25 mm) i private husholdninger. Al anden anvendelse betragtes som værende ikke-forskriftsmæssig. Produktet er ikke beregnet til erhvervmæssig eller industriel anvendelse.

Krav af enhver art på grund af skader ved ikke-forskriftsmæssig anvendelse, forkert udførte reparationer, ændringer der er foretaget uden tilladelse eller anvendelse af ikke-tilladte reservedele er udelukket. Risikoen herfor påhviler udelukkende brugeren.

Pakkens indhold og transporteftersyn

FARE

► Børn må ikke lege med emballagematerialet. **Der er fare for kvælning.**

◆ Tag alle produktets dele samt betjeningsvejledningen ud af kassen.

◆ Fjern alle emballeringsmaterialer fra produktet.

Kontrollér de leverede dele. Pakkens indhold består af følgende komponenter:

- Produktsokkel
- Skæreenhed
- Opsamlingsbeholder, stor
- Opsamlingsbeholder, lille
- 4 x hjul
- Betjeningsvejledning

BEMÆRK

► Kontrollér at alle dele er leveret med, og at der ikke er nogle synlige skader.

► Hvis der mangler dele, eller hvis nogle af delene er defekte på grund af mangelfuld emballage eller på grund af transporten, bedes du henvende dig til vores service-hotline (se kapitlet **Service**).

Beskrivelse af produktet

(Se billederne på klap-ud-siden)

- ❶ Ledning
- ❷ Skæreåbning til CD/kreditkort
- ❸ Skæreenhed
- ❹ Sikkerhedskontakt (indbygget)
- ❺ Integreerede bæregreb (venstre og højre)
- ❻ Lampe *power*
- ❼ Lampe *overheat*
- ❽ Omskifter *REV/OFF/AUTO/FWD*
- ❾ Skæreåbning til papir
- ❿ Hjul (2x)
- ⓫ Hjul med låsearm (2x)
- ⓫ Lille opsamlingsbeholder (til CD'er/kreditkort)
- ⓫ Stor opsamlingsbeholder (til papir)
- ⓫ Observationsvindue
- ⓫ Produktsokkel

Tekniske data

Netspænding	220 - 240 V ~ (vekselstrøm), 50 Hz
Mærkestrøm	1,5 A
Nominel effekt	300 W
Beskyttelsesklasse	II/□ (dobbelisolering)
Kapacitet opsamlingsbeholder Papir	15 liter
Skæremetode til papir	Krydssnit, 5 x 18 mm-partikler Sikkerhedstrin P-4
Arbejdsbredde, skæreåbning til papir/CD	220 mm/124 mm
Skærekapacitet papir	10 ark (80 g/m ²)





Sikkerhedsanvisninger

Følgende sikkerhedsanvisninger skal altid overholdes ved anvendelse af elektriske produkter:

FARE! ELEKTRISK STØD!

- ▶ Brug ikke produktet, hvis stikket eller ledningen er beskadiget. Få omgående beskadigede stik eller ledninger udskiftet af en autoriseret reparatør eller af vores kundeservice, så du undgår farlige situationer.
- ▶ Hvis produktet ikke fungerer korrekt eller er beskadiget, skal det kontrolleres og repareres af en reparatør eller af vores kundeservice.
- ▶ Udsæt ikke produktet for regn, og brug det ikke i fugtige eller våde omgivelser.
- ▶ Sørg for at ledningen aldrig bliver våd eller fugtig, når produktet er i brug. Hold aldrig på stikket eller produktet med våde hænder.
- ▶ Bøj og klem ikke ledningen, og stil ikke tunge genstande på den. Læg ledningen, så den ikke kommer i kontakt med varme overflader.
- ▶ Stil ikke produktet i nærheden af varme- eller vandkilder. Der er risiko for brand og elektrisk stød!

ADVARSEL! FARE FOR PERSONSKADER!

- ▶ Lad altid kun én person betjene makulatoren.
- ▶ Lad aldrig produktet være uden opsyn under brug.
-    Hold løs beklædning, langt hår, smykker og lign. væk fra skæreeåbningen.
-  Stik aldrig fingrene ind i skæreeåbningen.
-  Hold børn på afstand af produktet. De kan komme til skade.
- ▶ Brug ikke produktet i støvede eller eksplosive omgivelser (antændelige gasser, dampe, dampe fra organiske opløsningsmidler). **Eksplosionsfare!**
- ▶ Stik aldrig fingrene ind i CD'ens midterhul, mens du indfører den i produktet.
- ▶ Hold dyr på afstand af produktet. De kan komme til skade.

ADVARSEL! FARE FOR PERSONSKADER!

- ▶ Dette produkt må ikke benyttes af personer (inklusive børn) med begrænsede fysiske, sensoriske eller mentale evner eller med manglende erfaring og / eller viden, medmindre en ansvarlig person holder opsyn med dem og giver dem anvisninger til, hvordan produktet skal benyttes.
- ▶ Emballagematerialet udgør en risiko for børn. Bortskaf omgående emballagematerialet, eller opbevar det, så det er utilgængeligt for børn.
- ▶ Læg ledningen, så man ikke kan træde på den eller snuble over den.

OBS! MATERIELLE SKADER!

- ▶ Brug ikke produktet udendørs. Produktet kan blive permanent beskadiget!
- ▶ Overbelast ikke produktet. Makulatoren er konstrueret til korte driftstider.
- ▶ Brug aldrig makulatoren til andet end dens tiltænkte formål.

ANVISNINGER FOR SIKKER BRUG

- ▶ Stil produktet lige i nærheden af stikkontakten. Brug ikke forlængerledning. Sørg for, at der er let adgang til produktet og stikket, så de i nødstilfælde er inden for rækkevidde.
- ▶ Træk straks stikket ud af kontakten i faresituationer.
- ▶ Vær altid opmærksom! Hold altid øje med, hvad du laver, og arbejd fornuftigt. Brug aldrig produktet, hvis du er ukoncentreret eller føler dig dårligt tilpas.

Montering

⚠ ADVARSEL! FARE FOR PERSONSKADER!

- ▶ Slut ikke produktet til en stikkontakt under montagen.
- ▶ Skærenknivene i produktets skæreenhed **3** er meget skarpe. Vær meget forsigtig ved montage af produktet.

- ◆ Læg produktsoklen **15** fladt på gulvet med bagsiden nedad.
- ◆ Monter hjulene **10** på forsiden og hjulene med låsearmene **11** på bagsiden af produktsoklen **15**. Tryk hjulene ned i hullerne på produktsoklen **15**, indtil de går i indgreb med et hørbart klik (se fig. 1).

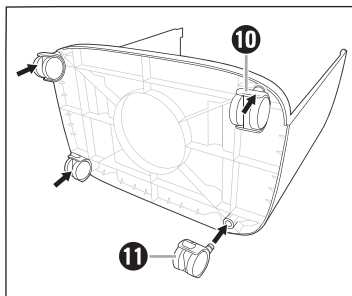

Fig. 1

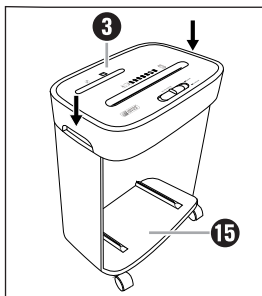

Fig. 2

- ◆ Stil produktsoklen **15** på hjulene, når du har monteret dem.
- ◆ Tag fat i skæreenheden **3** i de to integrerede bæregreb **5**, og sæt den på produktsoklen **15**, så ledningen **1** vender bagud, og åbningen på produktsoklen **15** vender fremad.
- ◆ Pres skæreenheden **3** nedad, indtil den går hørbart i indgreb på produktsoklen **15** (se fig. 2).
- ◆ Monter den lille opsamlingsbeholder **12** i den store opsamlingsbeholder **13** (se fig. 3).

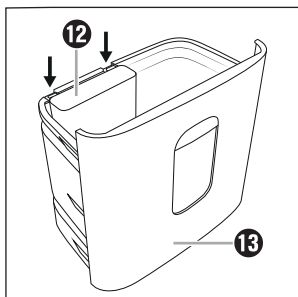

Fig. 3

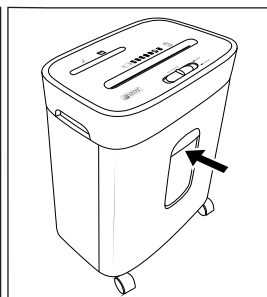

Fig. 4

- ◆ Skub nu den store opsamlingsbeholder **13** helt ind i produktsoklen **15** (se fig. 4).

BEMÆRK

- ▶ Den store opsamlingsbeholder **13** skal skubbes helt ind i produktsoklen **15**, indtil den går i indgreb med en kliklyd. Ellers kan produktet ikke starte!
- ▶ Kun hvis den store opsamlingsbeholder er indsat korrekt, deaktiveres sikkerhedskontakten **4**, og produktet kan anvendes.

Transport

- ◆ For at produktet lettere kan transporteres, er det udstyret med fire hjul **10/11**. Løsn låsearmene på de to hjul **11** ved at trykke armene op (se fig. 5). Nu kan produktet nemt køres omkring.
- ◆ Tryk låsearmene på de to hjul **11** ned, når du har stillet produktet på det ønskede sted, så produktet ikke kører videre (se fig. 6).

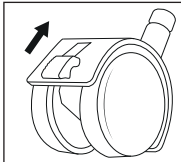

Fig. 5

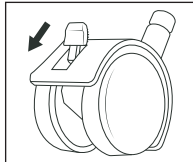

Fig. 6

BEMÆRK

- ▶ Brug kun hjulene på plane overflader. Kør ikke produktet hen over langluede tæpper (f.eks. Flokati, Fransén). Disse kan blokere hjulene.
- ▶ Tag altid fat i de to integrerede bæregreb **5** på produktet, når du vil løfte det op.

Første ibrugtagning

BEMÆRK

- ▶ Kontrollér at omskifteren *REV/OFF/AUTO/FWD* **8** står på position *OFF*, før du slutter produktet til en stikkontakt.
- ▶ Da alle makulatorer kontrolleres for funktionsdygtighed efter produktionen, kan det forekomme, at der er papirrester i skæreknivene.
- ◆ Sæt stikket i en kontakt.

Betjening

Sådan tændes produktet

- ◆ Stil omskifteren *REV/OFF/AUTO/FWD* **8** på position *AUTO* for at makulere. Lampen *power* **6** lyser konstant blå, og produktet er nu klar til anvendelse.

BEMÆRK

- ▶ Sørg for, at den store opsamlingsbeholder **13** er sat rigtigt ind og klikket på plads i produktsoklen **15**! Ellers kan produktet ikke startes! Lampen *power* **6** lyser først, når den store opsamlingsbeholder **13** er skubbet helt ind i produktsoklen **15**.

Indføring af papir

OBS! MATERIELLE SKADER!



Indfør aldrig papir med kontorclips eller hæfteklammer, som er større end 25 mm, i skæreåbningen **9**! De kan beskadige skærekniven.

BEMÆRK



Du kan skære op til 10 ark (80g/m² papir) samtidigt.

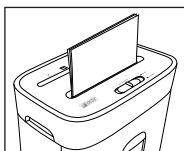

Indfør papiret ovenfra i højformat midt i skæreåbningen til papir **9** (se fig. 7). Produktet starter automatisk og standser igen automatisk, når der ikke indføres mere papir.

Fig. 7

BEMÆRK

- ▶ Fjern med jævne mellemrum papirrester fra skærekniven med en egnet genstand (f.eks. en børste eller pincet). Kontrollér først, at stikket er trukket ud.

Indføring af kreditkort

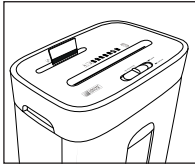

Fig. 8

Indfør kreditkort ovenfra midt i skæreåbningen til CD/kreditkort **2** (se fig. 8), og stil omskifteren **REV/OFF/AUTO/FWD 8** på position **FWD** („forward“ [engelsk] = fremad).

Du kan altid kun makulere et kreditkort ad gangen. Indfør det altid med den brede side forrest i skæreåbningen til CD/kreditkort **2**. Ellers makuleres magnetstrimlen ikke.

BEMÆRK

- ▶ Indfør altid kreditkortet i midten af skæreåbningen til CD/kreditkort **2**. Ellers starter makuleringen ikke.
- ▶ Hvis du vil være helt sikker på, at informationerne på magnetstrimlen ødelægges fuldstændigt, kan du sætte kreditkortet ind i midten af skæreåbningen til papir **9** og stille omskifteren **REV/OFF/AUTO/FWD 8** på position **FWD**.
Vær opmærksom på, at affaldet så falder ned i den store opsamlingsbeholder **13**. Tøm den eventuelt først, så papir- og plastaffald kan sorteres mere effektivt.

Indføring af CD

⚠ ADVARSEL! FARE FOR PERSONSKADER!

- ▶ Stik aldrig fingrene ind i CD'ens midterhul, mens du indfører den i produktet.

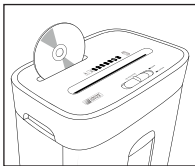

Fig. 9

Indfør CD'en oppefra i midten af skæreåbningen til CD/kreditkort **2** (se fig. 9). Du kan altid kun makulere én CD ad gangen.

Afhjælpning af materialeblokering

- ◆ Stil omskifteren **REV/OFF/AUTO/FWD** **8** på position **REV** („reverse“ [engelsk] = baglæns), hvis materialet sætter sig fast. Nu er baglænskørsel aktiveret, og materialet kommer ud igen.
- ◆ Som alternativ kan du stille omskifteren **REV/OFF/AUTO/FWD** **8** på position **FWD** („forward“ [engelsk] = fremad), hvis materialet stadig sidder fast. Fremadkørsel er nu aktiveret, og materialet bliver igen trukket ind i skæreenheden.
- ◆ Stil omskifteren **REV/OFF/AUTO/FWD** **8** på position **OFF**, så snart materialet er kommet ud.

Sådan slukkes produktet

BEMÆRK

- ▶ Det anbefales at slukke for produktet efter 3 minutters drift og lade det køle af i ca. 30 minutter for at undgå overophedning.
- ◆ Sluk for produktet ved at stille omskifteren **REV/OFF/AUTO/FWD** **8** på position **OFF**. Lampen **power** **6** slukkes.

Overophedningssikring

Dette produkt er udstyret med en overophedningssikring. Hvis motoren bliver for varm på grund af overophedning, slukkes produktet automatisk. Lampen **overheat** **7** lyser konstant rødt, indtil motoren er kølet tilstrækkeligt ned.

Gå frem på følgende måde:

⚠ ADVARSEL! FARE FOR PERSONSKADER!

- ▶ Træk stikket ud af kontakten, så produktet ikke tændes ved en fejltagelse.
- ◆ Sluk for produktet ved at stille omskifteren **REV/OFF/AUTO/FWD** **8** på midterpositionen **OFF**.
- ◆ Tøm opsamlingsbeholderne **12/13**.
- ◆ Lad produktet afkøle i ca. 30 minutter.
- ◆ Sæt stikket i kontakten igen.
- ◆ Tænd for produktet ved at stille omskifteren **REV/OFF/AUTO/FWD** **8** på positionen **AUTO**. Lampen **overheat** **7** lyser ikke længere, når produktet er kølet tilstrækkeligt ned.

Tømning af opsamlingsbeholdere

ADVARSEL! FARE FOR PERSONSKADER!

- ▶ Træk stikket ud af kontakten, så produktet ikke tændes ved en fejltagelse.

BEMÆRK

- ▶ Tøm opsamlingsbeholderne **12**/**13** jævnlgt for at forhindre, at opskåret materialet trækkes ind i skæreknivene nedefra.
- ▶ Aflever affaldet til miljømæssigt korrekt bortskaffelse.
- ◆ Træk den store opsamlingsbeholder **13** ud af produktsoklen **15**.
- ◆ Tag den lille opsamlingsbeholder **12** ud af den store opsamlingsbeholder **13**.
- ◆ Tøm den store opsamlingsbeholder **13** og den lille opsamlingsbeholder **12** hver for sig.
- ◆ Montér igen den lille opsamlingsbeholder **12** i den store opsamlingsbeholder **13** (se fig. 3).
- ◆ Skub igen den store opsamlingsbeholder **13** helt ind i produktsoklen **15**, indtil den klikker hørbart på plads (se fig. 4).

Rengøring

FARE! ELEKTRISK STØD!

- ▶ Tag altid stikket ud før rengøring. Der er fare for elektrisk stød!

ADVARSEL! FARE FOR PERSONSKADER!

- ▶ Produktet bliver varmt under drift. Lad først produktet køle helt af, før du rengør det.
- ▶ Rør aldrig ved produktets skæreknive med fingrene. Skæreknivene er meget skarpe!

OBS! MATERIELLE SKADER!

-  Sprøjt ikke olie eller andre smøremidler ind i skæreåbningerne **2**/**9**. Det vil beskadige produktet permanent.
- ▶ Sørg for, at der ikke trænger fugt ind i produktet ved rengøring, så du undgår permanente skader.
- ▶ Brug ikke rengøringsmidler, der er ætsende, skurende, eller som indeholder opløsningsmidler. De kan angribe produktets overflader.

- ◆ Fjern med jævne mellemrum eventuelle rester i skæreåbningerne **2/9** eller fra skæreknivene med en egnet genstand (f.eks. en børste eller pincet). Kontrollér først, at stikket er trukket ud.
- ◆ Rengør produktets overflader med en blød, tør klud.
- ◆ Til vanskelige pletter på produktets overflade kan du anvende en let fugtet klud med et mildt rengøringsmiddel.

Opbevaring når produktet ikke anvendes

- ◆ Hvis produktet ikke skal bruges i længere tid, skal det afbrydes fra strømfor- syningen og opbevares på et rent, tørt sted uden direkte sol.

Afhjælpning af fejl

Hvis materialet bliver siddende i produktet

Det betyder, at du muligvis har indført for meget papir i produktet (maks. 10 ark 80 g/m²).

- ◆ Stil omskifteren *REV/OFF/AUTO/FWD* **8** på position *REV*, hvis materialet sætter sig fast. Nu er baglænskørsel aktiveret, og materialet kommer ud igen.
- ◆ Som alternativ kan du stille omskifteren *REV/OFF/AUTO/FWD* **8** på position *FWD*, hvis materialet stadig sidder fast. Fremadkørsel er nu aktiveret, og materialet bliver igen trukket ind i skæreenheden.
- ◆ Træk materialet ud af produktet, og stil omskifteren *REV/OFF/AUTO/FWD* **8** på *AUTO*.

Nu er produktet klar til brug igen.

Hvis produktet pludselig standser

Det betyder, at produktet er overophedet, så den automatiske sikkerhedsfrakobling er aktiveret. Lampen *overheat* **7** lyser konstant rødt.

- ◆ Stil omskifteren *REV/OFF/AUTO/FWD* **8** på position *OFF*.
- ◆ Tag stikket ud af kontakten.
- ◆ Lad produktet afkøle i ca. 30 minutter.
- ◆ Sæt stikket i kontakten igen.
- ◆ Tænd for produktet ved at stille omskifteren *REV/OFF/AUTO/FWD* **8** på position *AUTO*. Lampen *power* **6** lyser konstant blå. Lampen *overheat* **7** er slukket, når produktet er kølet tilstrækkeligt ned.

Hvis produktet ikke kan tændes

- ◆ Kontrollér, at skæreenheden **13** er monteret korrekt på produktsoklen **15**.
- ◆ Kontrollér, at den store opsamlingsbeholder **13** er skubbet helt ind i produktsoklen **15**.
- ◆ Prøv en anden stikkontakt.
- ◆ Produktet er muligvis defekt. Få produktet eftersat af en kvalificeret reparatør.
- ◆ Produktet er overophedet, og den automatiske sikkerhedsfrakobling er aktiveret. Følg fremgangsmåden, der er beskrevet i det foregående afsnit *Hvis produktet pludselig standser*.

Bortskaffelse

Bortskaffelse af produktet



Det viste symbol med den overstregede affaldscontainer på hjul viser, at dette produkt er underlagt direktivet 2012/19/EU. Dette direktiv angiver, at produktet ikke må bortskaffes med det normale husholdningsaffald, når dets brugstid er slut, men skal afleveres på specielt indrettede indsamlingssteder, genbrugspladser eller bortskaffelsesvirksomheder.

Denne bortskaffelse er gratis for dig. Skån miljøet, og bortskaf produktet korrekt.



Du kan få oplysninger hos kommunen om bortskaffelse af udtjente produkter.

Bortskaffelse af emballage



Emballeringsmaterialerne er valgt ud fra kriterier som miljøforlidelighed og bortskaffelsesteknik og kan derfor genbruges.

Bortskaf emballeringsmaterialer, du ikke skal bruge mere, efter de lokalt gældende forskrifter.

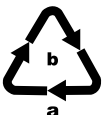

Bortskaf emballagen miljøvenligt.

Vær opmærksom på mærkningen af de forskellige emballagematerialer, og aflever dem sorteret til bortskaffelse. Emballeringsmaterialerne er mærket med forkortelserne (a) og tallene (b) med følgende betydning:

1-7: Plast,

20-22: Papir og pap,

80-98: Kompositmaterialer

Tillæg

Garanti for Kompernass Handels GmbH

Kære kunde

På dette produkt får du 3 års garanti fra købsdatoen. I tilfælde af mangler ved produktet har du en række juridiske rettigheder i forhold til sælgeren af produktet. Dine juridiske rettigheder forringes ikke af den nedenfor anførte garanti.

Garantibetingelser

Garantiperioden begynder på købsdatoen. Opbevar venligst kvitteringen et sikkert sted. Den er nødvendig for at kunne dokumentere købet.

Hvis der inden for tre år fra dette produkts købsdato opstår en materiale- eller fabrikationsfejl, vil produktet – efter vores valg – blive repareret eller udskiftet, eller købsprisen vil blive refunderet gratis til dig. Denne garantiydelse forudsætter, at det defekte produkt afleveres, og købsbeviset (kvitteringen) forevises i løbet af fristen på tre år, og at der gives en kort skriftlig beskrivelse af, hvori manglen består, og hvornår den er opstået.

Hvis defekten er dækket af vores garanti, får du et repareret eller et nyt produkt retur. Reparation eller ombytning af produktet udløser ikke en ny garantiperiode.

Garantiperiode og juridiske mangelkrav

Garantiperioden forlænges ikke, hvis der gøres brug af garantien. Det gælder også for udskiftede og reparerede dele. Skader og mangler, som eventuelt allerede fandtes ved køb, samt manglende dele, skal anmeldes straks efter udpakningen. Når garantiperioden er udløbet, er reparation af skader betalingspligtig.

Garantiens omfang

Produktet er produceret omhyggeligt efter strenge kvalitetsretningslinjer og testet grundigt inden leveringen.

Garantien dækker materiale- og fabrikationsfejl. Denne garanti omfatter ikke produktdele, der er udsat for normal slidage og derfor kan betragtes som sliddele, eller skader på skrøbelige dele som f.eks. kontakter, genopladelige batterier eller dele af glas.

Denne garanti bortfalder, hvis produktet er blevet beskadiget, ikke er forskriftsmæssigt anvendt eller vedligeholdt. For at sikre forskriftsmæssig anvendelse af produktet skal alle anvisninger nævnt i betjeningsvejledningen nøje overholdes. Anvendelsesformål og handlinger, som frarådes eller der advares imod i betjeningsvejledningen, skal ubetinget undgås.

Produktet er kun beregnet til privat og ikke til kommercielt brug. Ved misbrug og uhensigtsmæssig brug, anvendelse af vold og ved indgreb, som ikke er foretaget af vores autoriserede serviceafdeling, bortfalder garantien.

Afvikling af garantisager

For at sikre en hurtig behandling af din anmeldelse bør du følge nedenstående anvisninger:

- Ved alle forespørgsler bedes du have kvitteringen og artikelnummeret (f.eks. IAN 12345) klar som dokumentation for købet.
- Artikelnummeret kan du finde på typeskiltet på produktet, som indgravering på produktet, på betjeningsvejledningens forside (nederst til venstre) eller som klæbemærke på bag- eller undersiden af produktet.
- Hvis der opstår funktionsfejl eller øvrige mangler, bedes du først kontakte nedennævnte serviceafdeling **telefonisk** eller **via e-mail**.
- Et produkt, der er registreret som defekt, kan du derefter indsende portofrit til den oplyste serviceadresse med vedlæggelse af købsbevis (kvittering) og en beskrivelse af, hvori manglen består, og hvornår den er opstået.



På www.lidl-service.com kan du downloade denne og mange andre manualer, produktvideoer og installationssoftware.

Med denne QR-kode kommer du direkte til Lidl-servicesiden (www.lidl-service.com) og kan åbne den ønskede betjeningsvejledning ved indtastning af artikelnummeret (IAN) 123456.

Service

DK Service Danmark

Tel.: 32 710005

E-Mail: kompernass@lidl.dk

IAN 331849_1907

Importør

Bemærk at den efterfølgende adresse ikke er en serviceadresse. Kontakt først det nævnte servicested.

KOMPERNASS HANDELS GMBH

BURGSTRASSE 21

44867 BOCHUM

TYSKLAND

www.kompernass.com

Table des matières

Introduction	18
Utilisation conforme	18
Matériel livré et inspection après le transport	18
Description de l'appareil	19
Caractéristiques techniques	19
Consignes de sécurité	20
Montage	22
Transport	23
Première mise en service	23
Utilisation	24
Allumer l'appareil	24
Introduire le papier	24
Introduire une carte de crédit	25
Introduire un CD	25
Débourrage	26
Éteindre l'appareil	26
Protection anti-surchauffe	26
Vider les collecteurs	27
Nettoyage	27
Rangement en cas de non-utilisation	28
Dépannage	28
Si le document à détruire reste bloqué dans l'appareil	28
Si l'appareil stoppe subitement	28
Si l'appareil ne s'allume pas	29
Recyclage	29
Recyclage de l'appareil	29
Recyclage de l'emballage	29
Annexe	30
Garantie de Kompernass Handels GmbH	30
Service après-vente	31
Importateur	32

Introduction



Toutes nos félicitations pour l'achat de votre nouvel appareil. Vous venez ainsi d'opter pour un produit de grande qualité. Le mode d'emploi fait partie intégrante de ce produit. Il contient des remarques importantes concernant la sécurité, l'utilisation et le recyclage. Avant d'utiliser le produit, veuillez vous familiariser avec toutes les consignes d'utilisation et de sécurité. N'utilisez le produit que conformément aux descriptions et pour les domaines d'utilisation prévus. Conservez toujours le mode d'emploi comme ouvrage de référence à proximité du produit. Si vous cédez le produit à un tiers, remettez-lui également tous les documents.

Utilisation conforme

Cet appareil est exclusivement destiné à déchiqueter du papier, des cartes de crédit, des CD / DVD et de petites agrafes de tailles 24/6 et 23/6 (11,5 x 6 mm), B-8 (11,5 x 7 mm), No10 (8,4 x 5 mm) et trombones (jusqu'à 25 cm) dans le cadre d'un usage privé. Tout usage autre ou dépassant ce cadre est réputé non conforme. Cet appareil n'est pas conçu pour être utilisé dans des secteurs commerciaux ou industriels.

Les prétentions de toute nature pour dommages résultant d'une utilisation non conforme, de réparations inappropriées, de modifications réalisées sans autorisation ou du recours à des pièces de rechange non autorisées sont exclues. L'utilisateur assume seul la responsabilité des risques encourus.

Matériel livré et inspection après le transport

DANGER

- ▶ Les matériaux d'emballage ne doivent pas être utilisés comme des jouets par les enfants. **Il y a un risque d'étouffement.**
- ◆ Sortez de l'emballage les pièces de l'appareil et le mode d'emploi.
- ◆ Retirez tous les matériaux d'emballage de l'appareil.

Veillez vérifier le matériel livré. Le matériel livré comprend les éléments suivants :

- Base de l'appareil
- Dispositif de coupe
- Grand collecteur
- Petit collecteur
- 4 roulettes
- Mode d'emploi

REMARQUE

- ▶ Vérifiez si la livraison est complète et si elle présente des dégâts apparents.
- ▶ En cas de livraison incomplète ou de dommages résultant d'un emballage défectueux ou liés au transport, veuillez vous adresser à la hotline du service après-vente (voir le chapitre **Service après-vente**).

Description de l'appareil

(Figures : voir le volet dépliant)

- ❶ Cordon d'alimentation
- ❷ Fente de coupe des CD/cartes de crédit
- ❸ Dispositif de coupe
- ❹ Interrupteur de sécurité (intégré)
- ❺ Poignées encastrées intégrées (à gauche et à droite)
- ❻ Témoin *power*
- ❼ Témoin *overheat*
- ❽ Interrupteur *REV/OFF/AUTO/FWD*
- ❾ Fente de coupe du papier
- ❿ Roulettes (2x)
- ⓫ Roulettes avec levier de blocage (2x)
- ⓬ Petit collecteur (pour CD/cartes de crédit)
- ⓭ Grand collecteur (pour le papier)
- ⓮ Fenêtre de contrôle
- ⓯ Base de l'appareil

Caractéristiques techniques

Tension secteur	220 - 240 V ~ (courant alternatif), 50 Hz
Courant nominal	1,5 A
Puissance nominale	300 W
Classe de protection	II/□ (Double isolation)
Capacité du collecteur Papier	15 litres
Procédé de coupe du papier	Coupe croisée, particules de 5 x 18 mm Niveau de sécurité P-4
Largeur de travail fente de coupe papier/CD	220 mm/124 mm
Capacité de coupe papier	10 feuilles (80 g/m ²)





Consignes de sécurité

Veillez impérativement respecter les consignes de sécurité suivantes lors de l'utilisation d'appareils électriques :

DANGER ! RISQUE D'ÉLECTROCUTION !

- ▶ N'utilisez pas l'appareil si la fiche secteur ou le cordon d'alimentation est endommagé. Faites remplacer immédiatement les fiches secteur ou les cordons d'alimentation endommagés par des techniciens spécialisés agréés ou par le service après-vente, pour éviter tous dangers.
- ▶ Faites contrôler immédiatement les appareils, dont le fonctionnement est déficient ou qui ont été endommagés, par des techniciens spécialisés agréés ou par le service après-vente.
- ▶ N'exposez pas l'appareil à la pluie et ne l'utilisez jamais dans un environnement humide ou mouillé.
- ▶ Veillez à ce que le cordon d'alimentation ne soit jamais mouillé ou humide pendant le fonctionnement de l'appareil. Ne saisissez jamais la fiche secteur ou l'appareil avec les mains mouillées.
- ▶ Ne pliez pas ou n'écrasez pas le cordon d'alimentation et ne posez pas d'objets lourds dessus. Placez le cordon d'alimentation de manière à ce qu'il ne soit pas en contact avec des surfaces brûlantes.
- ▶ Ne placez pas l'appareil à proximité de sources de chaleur ou de points d'eau. Sinon, il y a un risque d'incendie et d'électrocution !

AVERTISSEMENT ! RISQUE DE BLESSURE !

- ▶ Le destructeur de documents doit être utilisé par une seule personne à la fois.
- ▶ Ne jamais laisser l'appareil sans surveillance lorsqu'il est en service.
-    Ne vous approchez pas de la fente de coupe avec des vêtements amples, des cheveux longs, des bijoux, etc.
-  N'insérez jamais les doigts dans les fentes de coupe.
-  Maintenez les enfants à distance de l'appareil. Ils peuvent en effet se blesser.
- ▶ N'utilisez pas l'appareil dans des milieux poussiéreux ou des atmosphères explosives (gaz inflammables, vapeurs, vapeurs de solvants organiques).
Risque d'explosion !
- ▶ N'introduisez jamais les doigts dans le trou central du CD lorsque vous insérez ce dernier dans l'appareil.
- ▶ Maintenez les animaux à distance de l'appareil. Ils peuvent en effet se blesser.

AVERTISSEMENT ! RISQUE DE BLESSURE !

- ▶ Cet appareil ne doit pas être utilisé par des personnes (enfants compris) ayant des capacités physiques, mentales et sensorielles réduites ou qui n'ont pas l'expérience et / les connaissances nécessaires, à moins qu'elles ne soient sous la surveillance d'une personne responsable de leur sécurité ou qu'elles aient reçu de cette personne des directives concernant l'utilisation de l'appareil.
- ▶ L'emballage est dangereux pour les enfants. Après le déballage, recyclez l'emballage immédiatement ou rangez-le hors de portée des enfants.
- ▶ Disposez le cordon d'alimentation de telle manière que personne ne puisse marcher ou trébucher dessus.

ATTENTION ! RISQUE DE DÉGÂTS MATÉRIELS !

- ▶ N'utilisez pas l'appareil à l'extérieur. L'appareil risque alors d'être endommagé de manière irréparable !
- ▶ Ne surchargez pas l'appareil. Le destructeur de documents est conçu pour de brèves durées d'exploitation.
- ▶ N'utilisez jamais le destructeur de documents à d'autres fins que celles pour lesquelles il est prévu.

CONSIGNES POUR UN COMPORTEMENT SÛR

- ▶ Installez l'appareil à proximité immédiate d'une prise secteur. N'utilisez pas de rallonge. Veillez à ce que l'appareil et la fiche secteur soient facilement accessibles et puissent être atteints sans problèmes en cas d'urgence.
- ▶ En cas de danger, débranchez immédiatement la fiche secteur de la prise secteur.
- ▶ Soyez toujours attentif ! Faites toujours attention à ce que vous faites et agissez toujours raisonnablement. N'utilisez en aucun cas l'appareil lorsque vous n'êtes pas concentré ou lorsque vous vous sentez mal.

Montage

⚠ AVERTISSEMENT ! RISQUE DE BLESSURE !

- ▶ Ne branchez pas l'appareil sur une prise secteur pendant le montage.
- ▶ Les lames du dispositif de coupe **3** de l'appareil sont extrêmement tranchantes. Procédez de ce fait avec la plus grande prudence lors du montage.
- ◆ Placez la base de l'appareil **15** le dos vers le bas à plat au sol.
- ◆ Montez les roulettes **10** sur le devant et les roulettes avec levier de blocage **11** au dos de la base de l'appareil **15**. Poussez les roulettes vers le bas dans les trous situés sur la base de l'appareil **15** jusqu'à ce qu'elles s'enclenchent de manière audible (voir fig. 1).

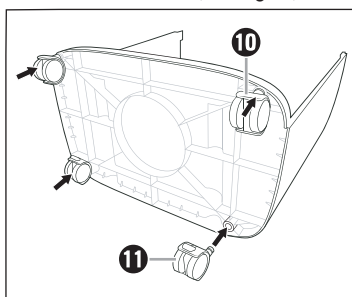

Fig. 1

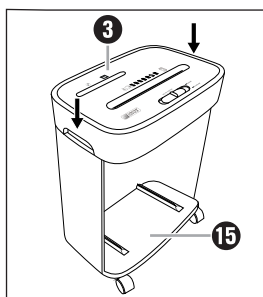

Fig. 2

- ◆ Retournez la base de l'appareil **15** sur les roulettes après les avoir montées.
- ◆ Saisissez le dispositif de coupe **3** au niveau des deux poignées encastrées intégrées **5** et placez-le sur la base de l'appareil **15** de manière à ce que le cordon d'alimentation **1** pointe vers l'arrière et que l'ouverture de la base de l'appareil **15** pointe vers l'avant.
- ◆ Poussez bien le dispositif de coupe **3** vers le bas jusqu'à ce qu'il s'enclenche de manière audible sur la base de l'appareil **15** (voir fig. 2).
- ◆ Montez le petit collecteur **12** dans le grand collecteur **13** (voir fig. 3).

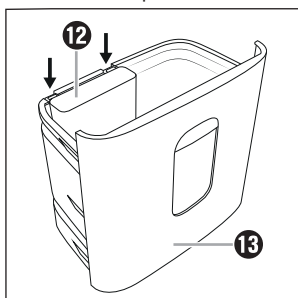

Fig. 3

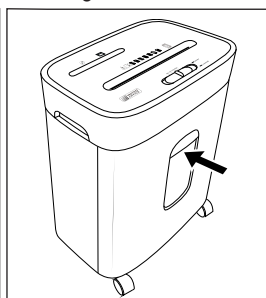

Fig. 4

- ◆ Poussez le grand collecteur **13** entièrement dans la base de l'appareil **15** (voir fig. 4).

REMARQUE

- ▶ Le grand collecteur **13** doit être entièrement poussé dans la base de l'appareil **15** jusqu'à ce qu'il s'enclenche de manière audible. Dans le cas contraire, l'appareil ne démarrera pas !
- ▶ Une fois seulement que le grand collecteur est correctement enclenché, l'interrupteur de sécurité **4** est désactivé et l'appareil peut être utilisé.

Transport

- ◆ Pour simplifier le transport de l'appareil, ce dernier est doté de quatre roulettes **10/11**. Desserrez les leviers sur les deux roulettes avec leviers de blocage **11** en poussant les levier vers le haut (voir figure 5). L'appareil se laisse maintenant déplacer confortablement.
- ◆ Poussez les leviers sur les deux roulettes avec leviers de blocage **11** vers le bas une fois l'appareil immobile à un endroit, afin d'éviter tout déplacement de l'appareil (voir figure 6).

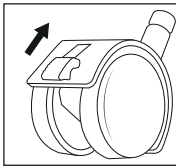

Fig. 5

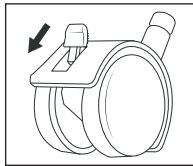

Fig. 6

REMARQUE

- ▶ Utilisez les roulettes uniquement sur des surfaces planes. Ne faites pas rouler l'appareil sur des tapis à poils longs (par ex. flokati, franges). Ceux-ci risquent de bloquer les roulettes.
- ▶ Saisissez toujours l'appareil au niveau des deux poignées encastées intégrées **5** pour le soulever.

Première mise en service

REMARQUE

- ▶ Veillez à ce que l'interrupteur *REV/OFF/AUTO/FWD* **8** se trouve en position *OFF* avant de brancher l'appareil à une prise secteur.
- ▶ Le bon fonctionnement de chaque destructeur de documents étant soumis à un contrôle après fabrication, il peut arriver que des restes de papier soient présents dans les lames.

- ◆ Branchez la fiche secteur dans une prise secteur.

Utilisation

Allumer l'appareil

- ◆ Placez l'interrupteur *REV/OFF/AUTO/FWD* **8** en position *AUTO* pour le déchetage. Le témoin *power* **6** s'allume en bleu en permanence et l'appareil est maintenant prêt à fonctionner.

REMARQUE

- Veillez à ce que le grand collecteur **13** soit positionné correctement dans la base de l'appareil **15** et enclenché ! Sinon l'appareil ne peut pas être démarré ! Le témoin *power* **6** s'allume uniquement une fois le grand collecteur **13** entièrement inséré dans la base de l'appareil **15**.

Introduire le papier

ATTENTION ! RISQUE DE DÉGÂTS MATÉRIELS !



Ne glissez jamais de papier auquel sont encore attachés des trombones ou agrafes de plus de 25 mm, dans la fente de coupe **9** ! Ils risqueraient d'endommager les lames.

REMARQUE



Vous pouvez découper jusqu'à 10 feuilles (papier de 80 g/m²) en même temps.

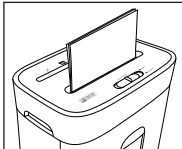

Insérez le papier à la verticale par le haut et centré dans la fente de coupe du papier **9** (voir fig. 7). L'appareil démarre automatiquement et s'éteint aussi automatiquement lorsque l'utilisateur n'introduit plus de papier.

Fig. 7

REMARQUE

- Éliminez régulièrement les résidus éventuels dans les lames avec un objet approprié (par exemple brosse ou pincette). Assurez-vous que la fiche secteur soit débranchée.

Introduire une carte de crédit

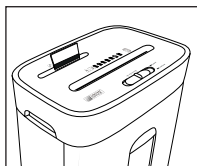

Fig. 8

Introduisez la carte de crédit par le haut et centrée dans la fente de coupe des CD/cartes de crédit **2** (voir fig. 8) et poussez l'interrupteur *REV/OFF/AUTO/FWD* **8** en position *FWD* ("forward" [anglais] = en avant).

Vous ne pouvez couper qu'une carte de crédit à la fois.

Introduisez toujours la carte de crédit côté large en premier dans la fente de coupe des CD/cartes de crédit **2**. Sinon, la bande magnétique ne sera pas détruite.

REMARQUE

- ▶ Introduisez la carte de crédit toujours centrée dans la fente de coupe des CD/cartes de crédit **2**. Sinon le processus de coupe ne démarre pas.
- ▶ Si vous voulez être sûr que les informations figurant sur la bande magnétique soient irrévocablement détruites, introduisez la carte de crédit centrée dans la fente de coupe du papier **9** et poussez l'interrupteur *REV/OFF/AUTO/FWD* **8** en position *FWD*.
Veuillez noter que les déchets tombent ensuite dans le grand collecteur **13**. Si nécessaire, videz celui-ci au préalable pour pouvoir mieux séparer les déchets papier et plastique.

Introduire un CD

⚠ AVERTISSEMENT ! RISQUE DE BLESSURES !

- ▶ N'introduisez jamais les doigts dans le trou central du CD lorsque vous insérez ce dernier dans l'appareil.

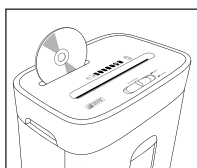

Fig. 9

Introduisez le CD par le haut et centré dans la fente de coupe des CD/cartes de crédit **2** (voir fig. 9). Vous ne pouvez couper qu'un CD à la fois.

Débouillage

- ◆ Faites glisser l'interrupteur *REV/OFF/AUTO/FWD* **8** en position *REV* ("reverse" [anglais] = en arrière) si ce que vous souhaitez détruire reste coincé. La marche arrière est maintenant activée et le document à détruire est éjecté.
- ◆ À titre d'alternative, faites glisser l'interrupteur *REV/OFF/AUTO/FWD* **8** en position *FWD* ("forward" [anglais] = en avant) si ce que vous souhaitez détruire reste coincé. La marche avant est maintenant activée et le document à détruire est à nouveau engagé.
- ◆ Placez l'interrupteur *REV/OFF/AUTO/FWD* **8** en position *OFF*, dès que le document à détruire a traversé l'appareil.

Éteindre l'appareil

REMARQUE

- ▶ Nous recommandons d'éteindre et de laisser refroidir l'appareil pendant env. 30 minutes après 3 minutes de fonctionnement pour empêcher une surchauffe.

- ◆ Éteignez l'appareil en amenant l'interrupteur *REV/OFF/AUTO/FWD* **8** en position *OFF*. Le témoin *power* **6** s'éteint.

Protection anti-surchauffe

Cet appareil est équipé d'une protection anti-surchauffe. Si le moteur chauffe trop en raison d'une surcharge, l'appareil s'éteint automatiquement. Le témoin *overheat* **7** s'allume en permanence en rouge jusqu'à ce que le moteur soit suffisamment refroidi.

Dans ce cas, procédez comme suit :

AVERTISSEMENT ! RISQUE DE BLESSURE !

- ▶ Retirez la fiche secteur de la prise secteur pour éviter d'allumer l'appareil par inadvertance.
- ◆ Éteignez l'appareil en amenant l'interrupteur *REV/OFF/AUTO/FWD* **8** en position centrale *OFF*.
- ◆ Videz les collecteurs **12/13**.
- ◆ Laissez refroidir l'appareil pendant env. 30 minutes.
- ◆ Rebranchez la fiche secteur dans la prise secteur.
- ◆ Allumez l'appareil en amenant l'interrupteur *REV/OFF/AUTO/FWD* **8** en position *AUTO*. Le témoin *overheat* **7** n'est plus allumé si l'appareil a suffisamment refroidi.

Vider les collecteurs

AVERTISSEMENT ! RISQUE DE BLESSURES !

- ▶ Retirez la fiche secteur de la prise secteur pour éviter d'allumer l'appareil par inadvertance.

REMARQUE

- ▶ Videz les collecteurs **12**/**13** régulièrement pour empêcher que les documents détruits soient engagés par le bas dans les lames.
- ▶ Recyclez les déchets en respectant les règles environnementales.
- ◆ Sortez le grand collecteur **13** de la base de l'appareil **15**.
- ◆ Sortez le petit collecteur **12** du grand collecteur **13**.
- ◆ Videz le grand collecteur **13** et le petit collecteur **12** séparément.
- ◆ Remontez le petit collecteur **12** dans le grand collecteur **13** (voir fig. 3).
- ◆ Poussez à nouveau le grand collecteur **13** entièrement dans la base de l'appareil **15** jusqu'à ce qu'il s'enclenche avec un clic audible (voir fig. 4).

Nettoyage

DANGER ! RISQUE D'ÉLECTROCUTION !

- ▶ Débranchez la fiche secteur avant chaque nettoyage. Vous encourez un risque d'électrocution !

AVERTISSEMENT ! RISQUE DE BLESSURES !

- ▶ L'appareil devient brûlant en cours d'utilisation. Laissez entièrement refroidir l'appareil avant de le nettoyer.
- ▶ Ne touchez pas les lames avec les doigts. Elles sont très tranchantes !

ATTENTION ! RISQUE DE DÉGÂTS MATÉRIELS !

-  Ne pulvérisez pas d'huile ou un autre lubrifiant dans les fentes de coupe **2**/**9**. Ils endommageraient l'appareil de manière irréparable.
- ▶ Lors du nettoyage de l'appareil, veillez à ce qu'aucune humidité ne pénètre dans ce dernier afin d'éviter tous dégâts irréparables.
- ▶ N'utilisez pas de produits nettoyants décapants, abrasifs ou contenant des solvants. Ils peuvent en effet endommager les surfaces de l'appareil.

- ◆ Éliminez les résidus éventuels dans les fentes de coupe **2/9** ou les lames avec un objet approprié (par exemple brosse ou pincette). Assurez-vous que la fiche secteur soit débranchée.
- ◆ Nettoyez les surfaces de l'appareil à l'aide d'un chiffon doux et sec.
- ◆ En cas de salissures tenaces à la surface de l'appareil, utilisez un chiffon légèrement humide et un produit vaisselle doux.

Rangement en cas de non-utilisation

- ◆ Si vous n'utilisez pas l'appareil pendant une période prolongée, coupez-le de l'alimentation électrique et entreposez-le dans un endroit propre et sec, à l'abri de l'exposition directe aux rayons du soleil.

Dépannage

Si le document à détruire reste bloqué dans l'appareil

Cela signifie que vous avez probablement inséré une quantité excessive de papier dans l'appareil (max. 10 feuilles de 80 g/m²).

- ◆ Faites glisser l'interrupteur *REV/OFF/AUTO/FWD* **8** en position *REV*, si le document à détruire reste coincé. La marche arrière est maintenant activée et le document à détruire est éjecté.
- ◆ Vous pouvez également faire glisser l'interrupteur *REV/OFF/AUTO/FWD* **8** en position *FWD*, si le document à détruire reste coincé. La marche avant est maintenant activée et le document à détruire est à nouveau engagé.
- ◆ Retirez le document à détruire de l'appareil et amenez l'interrupteur *REV/OFF/AUTO/FWD* **8** sur *AUTO*.

L'appareil est à présent de nouveau prêt à fonctionner.

Si l'appareil stoppe subitement

L'appareil est en surchauffe et le dispositif d'extinction de sécurité automatique s'est activé. Le témoin *overheat* **7** s'allume en permanence en rouge.

- ◆ Placez l'interrupteur *REV/OFF/AUTO/FWD* **8** en position *OFF*.
- ◆ Débranchez la fiche secteur de la prise secteur.
- ◆ Laissez refroidir l'appareil pendant env. 30 minutes.
- ◆ Rebranchez la fiche secteur dans la prise secteur.
- ◆ Allumez l'appareil en amenant l'interrupteur *REV/OFF/AUTO/FWD* **8** en position *AUTO*. Le témoin *power* **6** s'allume en bleu en permanence. Le témoin *overheat* **7** reste éteint si l'appareil a suffisamment refroidi.

Si l'appareil ne s'allume pas

- ◆ Assurez-vous que le dispositif de coupe ❸ est correctement monté sur la base de l'appareil ❶.
- ◆ Assurez-vous que le grand collecteur ❶ est entièrement inséré dans la base de l'appareil ❶.
- ◆ Essayez avec une autre prise secteur.
- ◆ L'appareil est peut-être défectueux. Faites contrôler l'appareil par un technicien qualifié.
- ◆ Il y a surchauffe de l'appareil et le dispositif d'extinction de sécurité automatique s'est activé. Procédez dans ce cas comme décrit à la section précédente *Si l'appareil stoppe subitement*.

Recyclage

Recyclage de l'appareil



Le symbole ci-contre, d'une poubelle barrée sur roues, indique que l'appareil doit respecter la directive 2012/19/EU. Cette directive stipule que vous ne devez pas éliminer cet appareil en fin de vie avec les ordures ménagères, mais le rapporter à des points de collecte, des centres de recyclage ou des entreprises de gestion des déchets spécialement équipés à cette fin.

Ce recyclage est gratuit. Respectez l'environnement et recyclez en bonne et due forme.



Renseignez-vous auprès de votre commune ou des services administratifs de votre ville pour connaître les possibilités de recyclage du produit usagé.

Recyclage de l'emballage



Les matériaux d'emballage ont été sélectionnés selon des critères de respect de l'environnement, de technique d'élimination et sont de ce fait recyclables. Veuillez recycler les matériaux d'emballage qui ne servent plus en respectant la réglementation locale.

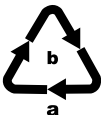

Recyclez l'emballage d'une manière respectueuse de l'environnement. Observez le marquage sur les différents matériaux d'emballage et triez-les séparément si nécessaire. Les matériaux d'emballage sont repérés par des abréviations (a) et des numéros (b) qui ont la signification suivante :

- 1-7 : Plastiques,
- 20-22 : Papier et carton,
- 80-98 : Matériaux composites

Annexe

Garantie de Kompernass Handels GmbH

Chère cliente, cher client,

Cet appareil est garanti 3 ans à partir de la date d'achat. Si ce produit venait à présenter des vices, vous disposez de droits légaux face au vendeur de ce produit. Vos droits légaux ne sont pas restreints par notre garantie présentée ci-dessous.

Conditions de garantie

La période de garantie débute à la date d'achat. Veuillez bien conserver le ticket de caisse. Celui-ci servira de preuve d'achat.

Si dans un délai de trois ans suivant la date d'achat de ce produit, un vice de matériel ou de fabrication venait à apparaître, le produit sera réparé, remplacé gratuitement par nos soins ou le prix d'achat remboursé, selon notre choix. Cette prestation sous garantie nécessite, dans le délai de trois ans, la présentation de l'appareil défectueux et du justificatif d'achat (ticket de caisse) ainsi que la description brève du vice et du moment de son apparition.

Si le vice est couvert par notre garantie, vous recevrez le produit réparé ou un nouveau produit en retour. Aucune nouvelle période de garantie ne débute avec la réparation ou l'échange du produit.

Période de garantie et réclamation légale pour vices cachés

L'exercice de la garantie ne prolonge pas la période de garantie. Cette disposition s'applique également aux pièces remplacées ou réparées. Les dommages et vices éventuellement déjà présents à l'achat doivent être signalés immédiatement après le déballage. Toute réparation survenant après la période sous garantie fera l'objet d'une facturation.

Étendue de la garantie

L'appareil a été fabriqué avec soin conformément à des directives de qualité strictes et consciencieusement contrôlé avant sa livraison.

La prestation de la garantie s'applique aux vices de matériel et de fabrication. Cette garantie ne s'étend pas aux pièces du produit qui sont exposées à une usure normale et peuvent de ce fait être considérées comme pièces d'usure, ni aux détériorations de pièces fragiles, par ex. interrupteurs, batteries ou pièces en verre.

Cette garantie devient caduque si le produit est détérioré, utilisé ou entretenu de manière non conforme. Toutes les instructions listées dans le manuel d'utilisation doivent être exactement respectées pour une utilisation conforme du produit. Des buts d'utilisation et actions qui sont déconseillés dans le manuel d'utilisation, ou dont vous êtes avertis doivent également être évités.

Le produit est uniquement destiné à un usage privé et ne convient pas à un usage professionnel. La garantie est annulée en cas d'entretien incorrect et inapproprié, d'usage de la force et en cas d'intervention non réalisée par notre centre de service après-vente agréé.

Procédure en cas de garantie

Afin de garantir un traitement rapide de votre demande, veuillez suivre les indications suivantes :

- Veuillez avoir à portée de main pour toutes questions le ticket de caisse et la référence article (par ex. IAN 12345) en tant que justificatif de votre achat.
- Vous trouverez la référence sur la plaque signalétique sur le produit, une gravure sur le produit, sur la page de garde du mode d'emploi (en bas à gauche) ou sur l'autocollant au dos ou sur le dessous du produit.
- Si des erreurs de fonctionnement ou d'autres vices venaient à apparaître, veuillez d'abord contacter le département service clientèle cité ci-dessous par **téléphone** ou par **e-mail**.
- Vous pouvez ensuite retourner un produit enregistré comme étant défectueux en joignant le ticket de caisse et en indiquant en quoi consiste le vice et quand il est survenu, sans devoir l'affranchir à l'adresse de service après-vente communiquée.



Sur www.lidl-service.com, vous pourrez télécharger ce mode d'emploi et de nombreux autres manuels, vidéos produit et logiciels d'installation.

Grâce à ce code QR, vous arriverez directement sur le site Lidl service après-vente (www.lidl-service.com) et vous pourrez ouvrir votre mode d'emploi en saisissant votre référence (IAN) 123456.

Service après-vente

FR Service France
 Tel.: 0800 919270
 E-Mail: kompermass@lidl.fr

BE Service Belgique
 Tel.: 070 270 171 (0,15 EUR/Min.)
 E-Mail: kompermass@lidl.be

IAN 331849_1907

Importateur

Veillez tenir compte du fait que l'adresse suivante n'est pas une adresse de service après-vente. Veuillez d'abord contacter le service mentionné.

KOMPERNASS HANDELS GMBH

BURGSTRASSE 21

44867 BOCHUM

ALLEMAGNE

www.kompernass.com

Inhoud

Inleiding	34
Gebruik in overeenstemming met de bestemming	34
Inhoud van het pakket en inspectie na transport	34
Apparaatbeschrijving	35
Technische gegevens	35
Veiligheidsvoorschriften	36
Montage	38
Transport	39
Ingebruikname	39
Bediening	40
Apparaat inschakelen	40
Papier invoeren	40
Creditcard invoeren	41
CD invoeren	41
Verstopping verhelpen	42
Apparaat uitschakelen	42
Oververhittingsbeveiliging	42
Opvangbak legen	43
Reiniging	43
Opslag bij niet-gebruik	44
Problemen oplossen	44
Als het materiaal in het apparaat blijft steken	44
Als het apparaat plotseling stilvalt	44
Als u het apparaat niet kunt inschakelen	45
Afvoeren	45
Apparaat afvoeren	45
Verpakking afvoeren	45
Bijlage	46
Garantie van Kompernaß Handels GmbH	46
Service	47
Importeur	48

Inleiding



Hartelijk gefeliciteerd met de aankoop van uw nieuwe apparaat. U hebt hiermee gekozen voor een hoogwaardig product.

De gebruiksaanwijzing maakt deel uit van dit product. Deze bevat belangrijke aanwijzingen voor veiligheid, gebruik en afvoer. Lees alle bedienings- en veiligheidsvoorschriften voordat u het product in gebruik neemt. Gebruik het product uitsluitend op de voorgeschreven wijze en voor de aangegeven doeleinden. Bewaar de gebruiksaanwijzing altijd als naslagwerk in de buurt van het product. Geef alle documenten mee als u het product doorgeeft aan een derde.

Gebruik in overeenstemming met de bestemming

Dit apparaat is uitsluitend geschikt voor het vernietigen van papier, creditcards, CD's / DVD's en kleine nietjes in de maten 24/6 en 23/6 (11,5 x 6 mm), B-8 (11,5 x 7 mm), No. 10 (8,4 x 5 mm) en paperclips (tot 25 mm) in het privéhuishouden. Een ander of verdergaand gebruik geldt als niet in overeenstemming met de bestemming. Het apparaat is niet bedoeld voor gebruik in commerciële of industriële omgevingen.

De fabrikant aanvaardt geen aansprakelijkheid voor schade als gevolg van gebruik dat niet in overeenstemming met de bestemming is of voor onvakkundige reparaties, veranderingen die ongeoorloofd zijn uitgevoerd of gebruik van vervangingsonderdelen die niet zijn toegestaan. Het risico is uitsluitend voor de gebruiker.

Inhoud van het pakket en inspectie na transport

GEVAAR

► Verpakkingsmateriaal mag niet door kinderen als speelgoed worden gebruikt. **Er bestaat verstikkingsgevaar.**

- ◆ Haal alle onderdelen van het apparaat en de gebruiksaanwijzing uit de verpakking.
- ◆ Verwijder alle verpakkingsmateriaal van het apparaat.

Controleer de inhoud van het geleverde pakket. Het pakket bevat de volgende onderdelen:

- Apparaatbasis
- Messendeksel
- Opvangbak groot
- Opvangbak klein
- 4 x wieltjes
- Gebruiksaanwijzing

OPMERKING

- Controleer of het pakket compleet is en of er geen sprake is van zichtbare schade.
- Neem contact op met de servicehelpdesk (zie het hoofdstuk **Service**) als het pakket niet compleet is, of indien er sprake is van schade door gebrekkige verpakking of transport.

Apparaatbeschrijving

(afbeeldingen: zie uitvouwpagina)

- 1 Netsnoer
- 2 Snijgleuf voor CD's/creditcards
- 3 Messendeksel
- 4 Veiligheidsschakelaar (ingebouwd)
- 5 Geïntegreerde draaguitsparingen (links en rechts)
- 6 Lampje *power*
- 7 Lampje *overheat*
- 8 Knop *REV/OFF/AUTO/FWD*
- 9 Snijgleuf voor papier
- 10 Wielletjes (2x)
- 11 Wielletjes met blokkering (2x)
- 12 Kleine opvangbak (voor CD's/creditcards)
- 13 Grote opvangbak (voor papier)
- 14 Kijkvenster
- 15 Apparaatbasis

Technische gegevens

Netspanning	220 - 240 V ~ (wisselstroom), 50 Hz
Nominale stroom	1,5 A
Nominaal vermogen	300 W
Beschermingsklasse	II /  (dubbel geïsoleerd)
Capaciteit opvangbak Papier	15 liter
Snijmethode voor papier	Kruissnede, snippers van 5 x 18 mm Veiligheidsniveau P-4
Werkbreedte snijgleuf papier/CD	220 mm/124 mm
Snijcapaciteit papier	10 vellen (80 g/m ²)





Veiligheidsvoorschriften

De volgende veiligheidsvoorschriften dienen bij gebruik van elektrische apparaten te allen tijde in acht te worden genomen:

GEVAAR! ELEKTRISCHE SCHOK!

- ▶ Gebruik het apparaat niet als de stekker of het snoer beschadigd is. Laat beschadigde stekkers of netsnoeren onmiddellijk vervangen door geautoriseerd en deskundig personeel of door de klantenservice, om risico's te vermijden.
- ▶ Laat apparaten die niet naar behoren functioneren of beschadigd zijn, onmiddellijk door geautoriseerd en deskundig personeel of door de klantenservice nakijken en repareren.
- ▶ Stel het apparaat niet bloot aan regen en gebruik het ook nooit in een vochtige of natte omgeving.
- ▶ Zorg ervoor dat het snoer nooit nat of vochtig wordt terwijl het apparaat is ingeschakeld. Pak de stekker of het apparaat nooit met natte handen vast.
- ▶ Knik of plet het snoer niet en zet er geen zware voorwerpen op. Leg het snoer zodanig, dat het niet in contact komt met hete oppervlakken.
- ▶ Plaats het apparaat niet in de buurt van warmte- of waterbronnen. Er bestaat brandgevaar en het risico van een elektrische schok!

WAARSCHUWING! LETSELGEVAAR!

- ▶ De papiervernietiger mag slechts door één persoon tegelijk worden bediend.
- ▶ Laat het apparaat nooit onbeheerd achter terwijl het in werking is.
-    Houd los hangende kledingstukken, lang haar, sieraden e.d. uit de buurt van de snijgleuf.
-  Steek nooit vingers in de snijgleuf.
-  Houd kinderen uit de buurt van het apparaat. Ze kunnen gewond raken.
- ▶ Gebruik het apparaat niet in stoffige omgevingen of omgevingen met explosiegevaar (ontpofbare gassen, dampen, dampen van organische oplosmiddelen). **Explosiegevaar!**
- ▶ Steek nooit uw vingers in het middelste gat van de CD wanneer u de CD in het apparaat steekt.
- ▶ Houd dieren uit de buurt van het apparaat. Ze kunnen gewond raken.

WAARSCHUWING! LETSELGEVAAR!

- ▶ Dit apparaat is niet bedoeld voor gebruik door personen (met inbegrip van kinderen) met beperkte fysieke, zintuiglijke of geestelijke vermogens of met gebrek aan ervaring en / of kennis, tenzij ze onder toezicht staan van een voor hun veiligheid verantwoordelijke persoon of ze van die persoon aanwijzingen gekregen hebben voor het gebruik van het apparaat.
- ▶ Het verpakkingsmateriaal vormt een mogelijk gevaar voor kinderen. Voer het verpakkingsmateriaal na het uitpakken meteen af of berg het op een plek op die niet toegankelijk is voor kinderen.
- ▶ Leg het netsnoer zodanig, dat niemand erop kan stappen of erover kan struikelen.

LET OP! MATERIËLE SCHADE!

- ▶ Gebruik het apparaat niet in de openlucht. Het apparaat kan daardoor onherstelbaar beschadigd raken!
- ▶ Voorkom overbelasting van het apparaat. De papiervernietiger is uitsluitend geschikt voor korte bedrijfstijden.
- ▶ Gebruik de papiervernietiger nooit voor doeleinden waarvoor deze niet bestemd is.

AANWIJZINGEN VOOR VEILIG GEBRUIK

- ▶ Plaats het apparaat in de onmiddellijke nabijheid van het stopcontact. Gebruik geen verlengsnoer. Zorg ervoor dat het apparaat en de stekker goed toegankelijk zijn en in geval van nood probleemloos bereikbaar zijn.
- ▶ Trek bij gevaar direct de stekker uit het stopcontact.
- ▶ Blijf altijd alert! Let altijd op wat u doet en gebruik uw gezond verstand. Gebruik het apparaat in geen geval wanneer u niet geconcentreerd bent of als u zich niet lekker voelt.

Montage

⚠ WAARSCHUWING! LETSELGEVAAR!

- ▶ Sluit het apparaat tijdens de montage niet aan op een stopcontact.
- ▶ De snijmesses in het messendeksel **3** van het apparaat zijn zeer scherp. Ga bij de montage van het apparaat uiterst voorzichtig te werk.
- ◆ Leg de apparaatbasis **15** met de achterkant omlaag plat op de grond.
- ◆ Monteer de wieltjes **10** aan de voorkant en de wieltjes met blokkering **11** aan de achterkant van de apparaatbasis **15**. Druk de wieltjes omlaag in de gaten van de apparaatbasis **15**, tot ze hoorbaar vastklikken (zie afb. 1).

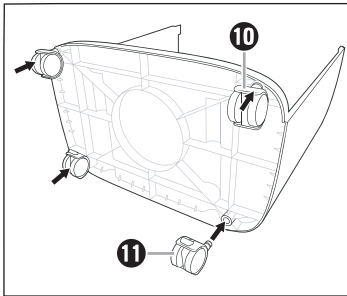

Afb. 1

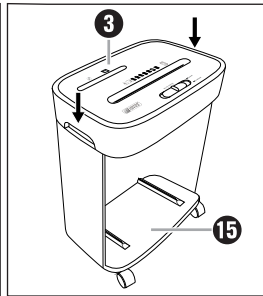

Afb. 2

- ◆ Plaats de apparaatbasis **15** op de wieltjes nadat u die hebt gemonteerd.
- ◆ Pak het messendeksel **3** vast bij de beide geïntegreerde uitsparingen **5** en zet het zodanig op de apparaatbasis **15**, dat het snoer **1** naar achteren wijst en de opening van de apparaatbasis **15** naar voren.
- ◆ Druk het messendeksel **3** stevig omlaag, tot het hoorbaar vastklikt op de apparaatbasis **15** (zie afb. 2).
- ◆ Bevestig de kleine opvangbak **12** in de grote opvangbak **13** (zie afb. 3).

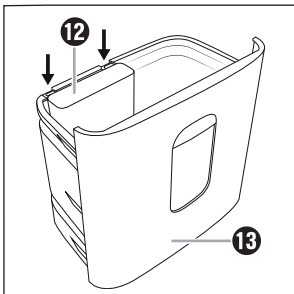

Afb. 3

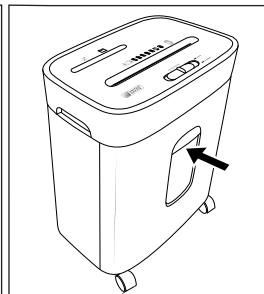

Afb. 4

- ◆ Schuif de grote opvangbak **13** volledig in de apparaatbasis **15** (zie afb. 4).

OPMERKING

- ▶ De grote opvangbak **13** moet volledig in de apparaatbasis **15** worden geschoven, tot hij hoorbaar vastklikt. Anders start het apparaat niet!
- ▶ Alleen wanneer de grote opvangbak correct is ingeschoven, wordt de veiligheidsschakelaar **4** gedeactiveerd en kan het apparaat worden gebruikt.

Transport

- ◆ Om het transport te vergemakkelijken heeft het apparaat vier wieltjes **10/11**. Maak de hendels op de beide wieltjes met blokkeringen **11** los door de hendels omhoog te drukken (zie afb. 5). Het apparaat kan nu comfortabel worden verreden.
- ◆ Druk de hendels op de beide wieltjes met blokkeringen **11** omlaag wanneer u het apparaat ergens hebt neergezet, om weggrollen van het apparaat te voorkomen (zie afb. 6).

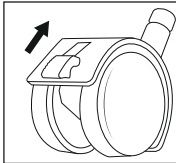

Afb. 5

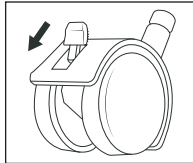

Afb. 6

OPMERKING

- ▶ Gebruik de wieltjes alleen op egale oppervlakken. Verrijd het apparaat niet op hoogpolig tapijt (bijv. flokati, tapijt met franjes). Hierop kunnen de wieltjes blokkeren.
- ▶ Pak het apparaat altijd vast bij de beide geïntegreerde uitsparingen **5** om het op te tillen.

Ingebruikname

OPMERKING

- ▶ Vergewis u ervan dat de knop *REV/OFF/AUTO/FWD* **8** op de stand *OFF* staat voordat u het apparaat aansluit op een stopcontact.
- ▶ Omdat elke papiervernietiger na de productie getest wordt, kunnen zich papierresten in de snijmessen bevinden.
- ◆ Steek de stekker in een stopcontact.

Bediening

Apparaat inschakelen

- ◆ Zet de knop **REV/OFF/AUTO/FWD** **8** op de stand **AUTO** om materiaal te versnipperen. Het lampje **power** **6** brandt continu groen en het apparaat is nu klaar voor gebruik.

OPMERKING

- ▶ Zorg ervoor dat de grote opvangbak **13** correct in de apparaatbasis **15** is geplaatst en is vastgeklikt! Anders kan het apparaat niet worden gestart! Het lampje **power** **6** brandt pas wanneer de grote opvangbak **13** volledig in de apparaatbasis **15** is geschoven.

Papier invoeren

LET OP! MATERIËLE SCHADE!



Steek nooit papier met daaraan paperclips of nietjes groter dan 25 mm in de snijgleuf **9**! Deze kunnen de snijmesses beschadigen.

OPMERKING



U kunt maximaal 10 vellen (papier van 80 g/m²) tegelijkertijd versnipperen.

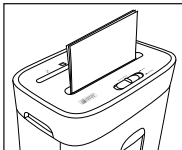

Schuif het papier rechtop van bovenaf in het midden van de snijgleuf voor papier **9** (zie afb. 7). Het apparaat start automatisch en gaat ook weer automatisch uit als er geen papiertoevoer meer is.

Afb. 7

OPMERKING

- ▶ Verwijder regelmatig eventuele resten in de snijmesses met behulp van een geschikt voorwerp (bijvoorbeeld een borstel of pincet). Controleer eerst of de stekker uit het stopcontact is gehaald.

Creditcard invoeren

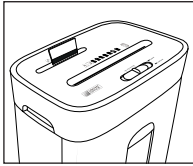

Afb. 8

Schuif de creditcard van bovenaf in het midden van de snijgleuf voor CD's/creditcards ② (zie afb. 8) en zet de knop *REV/OFF/AUTO/FWD* ⑧ op de stand *FWD* ("forward" = voorwaarts).

U kunt slechts één creditcard tegelijkertijd vernietigen.

Schuif een creditcard altijd met de brede kant naar voren in de snijgleuf voor CD's/creditcards ②. Anders wordt de magneetstrook niet vernietigd.

OPMERKING

- ▶ Steek de creditcard altijd in het midden van de snijgleuf voor CD's/creditcards ②. Anders start het snijden niet.
- ▶ Als u zeker wilt zijn dat de informatie op de magneetstrook onherroepelijk wordt vernietigd, steek dan de creditcard in het midden van de snijgleuf voor papier ① en zet de knop *REV/OFF/AUTO/FWD* ⑧ op de stand *FWD*. Houd er rekening mee dat het afval dan in de grote opvangbak ⑬ valt. Maak deze eerst leeg, om papier- en plasticafval beter te kunnen scheiden.

CD invoeren

⚠ WAARSCHUWING! LETSELGEVAAR!

- ▶ Steek nooit uw vingers in het middelste gat van de CD wanneer u de CD in het apparaat steekt.

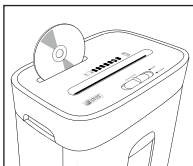

Afb. 9

Schuif de CD van bovenaf in het midden van de snijgleuf voor CD's/creditcards ② (zie afb. 9). U kunt slechts één CD tegelijkertijd vernietigen.

Verstopping verhelpen

- ◆ Zet de knop **REV/OFF/AUTO/FWD 8** op de stand **REV** ("reverse" = terugwaarts) als er materiaal blijft steken. De terugloopfunctie is nu ingeschakeld en het materiaal wordt uit het apparaat geschoven.
- ◆ U kunt ook de knop **REV/OFF/AUTO/FWD 8** op de stand **FWD** ("forward" = voorwaarts) zetten als er materiaal blijft steken. De voorwaartsfunctie is nu ingeschakeld en het materiaal wordt weer in het apparaat getrokken.
- ◆ Zet de knop **REV/OFF/AUTO/FWD 8** op de stand **OFF** zodra het te vernietigen materiaal uit het apparaat is geschoven.

Apparaat uitschakelen

OPMERKING

- ▶ Het verdient aanbeveling om het apparaat na 3 minuten bedrijf uit te schakelen en ca. 30 minuten lang te laten afkoelen, om oververhitting te voorkomen.
- ◆ Schakel het apparaat uit door de knop **REV/OFF/AUTO/FWD 8** op de stand **OFF** te zetten. Het lampje **power 6** dooft.

Oververhittingsbeveiliging

Dit apparaat is voorzien van een beveiliging tegen oververhitting. Als de motor door overbelasting te heet wordt, wordt het apparaat automatisch uitgeschakeld. Het lampje **overheat 7** brandt continu rood, tot de motor voldoende is afgekoeld.

Neem in dit geval de volgende maatregelen:

WAARSCHUWING! LETSELGEVAAR!

- ▶ Trek de stekker uit het stopcontact om onbedoeld inschakelen te voorkomen.
- ◆ Schakel het apparaat uit door de knop **REV/OFF/AUTO/FWD 8** op de middelste stand **OFF** te zetten.
- ◆ Leeg de opvangbak **12/13**.
- ◆ Laat het apparaat ca. 30 minuten afkoelen.
- ◆ Steek de stekker weer in het stopcontact.
- ◆ Schakel het apparaat in door de knop **REV/OFF/AUTO/FWD 8** op de stand **AUTO** te zetten. Het lampje **overheat 7** brandt niet meer wanneer het apparaat voldoende is afgekoeld.

Opvangbak legen

WAARSCHUWING! LETSELGEVAAR!

- ▶ Trek de stekker uit het stopcontact om onbedoeld inschakelen van het apparaat te voorkomen.

OPMERKING

- ▶ Leeg de opvangbak **12**/**13** regelmatig, om te voorkomen dat er materiaal van onder af in de snijmesses wordt getrokken.
- ▶ Voer het afval af in overeenstemming met de milieuvorschriften.
- ◆ Haal de grote opvangbak **13** uit de apparaatbasis **15**.
- ◆ Haal de kleine opvangbak **12** uit de grote opvangbak **13**.
- ◆ Leeg de grote opvangbak **13** en de kleine opvangbak **12** afzonderlijk.
- ◆ Bevestig de kleine opvangbak **12** weer in de grote opvangbak **13** (zie afb. 3).
- ◆ Schuif de grote opvangbak **13** weer volledig in de apparaatbasis **15**, tot hij hoorbaar vastklikt (zie afb. 4).

Reiniging

GEVAAR! ELEKTRISCHE SCHOK!

- ▶ Haal vóór het schoonmaken de stekker uit het stopcontact. Er bestaat gevaar voor een elektrische schok!

WAARSCHUWING! LETSELGEVAAR!

- ▶ Het apparaat wordt heet als het in werking is. Laat het apparaat eerst helemaal afkoelen voordat u het reinigt.
- ▶ Raak de snijmesses van het apparaat niet met uw vingers aan. De snijmesses zijn zeer scherp!

LET OP! MATERIËLE SCHADE!

-  Smit geen olie of andere smeermiddelen in de snijgleuven **2**/**9**. Deze kunnen het apparaat onherstelbaar beschadigen.
- ▶ Zorg ervoor dat er geen vocht in het apparaat binnendringt tijdens het reinigen, om onherstelbare schade aan het apparaat te voorkomen.
- ▶ Gebruik geen bijtende, schurende of oplosmiddel houdende schoonmaakmiddelen. Deze kunnen het oppervlak van het apparaat aantasten.

- ◆ Verwijder eventuele resten in de snijgleuven ②/③ of de snijmessen met behulp van een geschikt voorwerp (bijvoorbeeld een borstel of pincet). Controleer eerst of de stekker uit het stopcontact is gehaald.
- ◆ Reinig de oppervlakken van het apparaat met een zachte, droge doek.
- ◆ Gebruik bij hardnekkig vuil op het apparaatoppervlak een licht bevochtigde doek met wat mild afwasmiddel.

Opslag bij niet-gebruik

- ◆ Koppel het apparaat los van het lichtnet als u het langere tijd niet gebruikt en berg het op een schone, droge plaats op die niet is blootgesteld aan direct zonlicht.

Problemen oplossen

Als het materiaal in het apparaat blijft steken

Dit betekent dat u mogelijk te veel papier in het apparaat hebt ingevoerd (max. 10 vellen 80 g/m²).

- ◆ Zet de knop **REV/OFF/AUTO/FWD** ⑧ op de stand **REV** als er materiaal blijft steken. De terugloopfunctie is nu ingeschakeld en het materiaal wordt uit het apparaat geschoven.
- ◆ U kunt de knop **REV/OFF/AUTO/FWD** ⑧ ook op de stand **FWD** zetten als er materiaal blijft steken. De voorwaartsfunctie is nu ingeschakeld en het materiaal wordt weer in het apparaat getrokken.
- ◆ Trek het te vernietigen materiaal uit het apparaat en zet de knop **REV/OFF/AUTO/FWD** ⑧ op **AUTO**.

Het apparaat is nu weer klaar voor gebruik.

Als het apparaat plotseling stilvalt

Dit betekent dat het apparaat oververhit is, waardoor de automatische veiligheidsuitschakeling is geactiveerd. Het lampje **overheat** ⑦ brandt continu rood.

- ◆ Zet de knop **REV/OFF/AUTO/FWD** ⑧ op de stand **OFF**.
- ◆ Haal de stekker uit het stopcontact.
- ◆ Laat het apparaat ca. 30 minuten afkoelen.
- ◆ Steek de stekker weer in het stopcontact.
- ◆ Schakel het apparaat in door de knop **REV/OFF/AUTO/FWD** ⑧ op de stand **AUTO** te zetten. Het lampje **power** ⑥ brandt continu blauw. Het lampje **overheat** ⑦ dooft wanneer het apparaat voldoende is afgekoeld.

Als u het apparaat niet kunt inschakelen

- ◆ Vergewis u ervan dat het messendeksel **3** correct op de apparaatbasis **15** is bevestigd.
- ◆ Vergewis u ervan dat de grote opvangbak **13** volledig in de apparaatbasis **15** is geschoven.
- ◆ Probeer een ander stopcontact.
- ◆ Het apparaat is mogelijk defect. Laat het apparaat door gekwalificeerd en deskundig personeel nakijken.
- ◆ Het apparaat is oververhit en de automatische veiligheidsuitschakeling is geactiveerd. Ga te werk zoals beschreven in de vorige sectie, *Als het apparaat plotseling stilvalt.*

Afvoeren

Apparaat afvoeren



Het symbool hiernaast met een doorgekruiste vuilnisbak geeft aan dat dit apparaat is onderworpen aan de Richtlijn 2012/19/EU. Deze richtlijn stelt dat u dit apparaat aan het einde van zijn levensduur niet met het normale huisvuil mag afvoeren, maar moet inleveren bij speciaal hiervoor bestemde inzamelpunten, milieuparken of afvalverwerkingsbedrijven.

Dit afvoeren is voor u kosteloos. Spaar het milieu en voer producten op een voor het milieu verantwoorde manier af.



Informatie over mogelijkheden voor het afvoeren van het afgedankte product krijgt u bij uw gemeentereiniging.

Verpakking afvoeren



De verpakkingsmaterialen zijn niet schadelijk voor het milieu. Ze zijn gekozen op grond van hun milieuvriendelijkheid en zijn recyclebaar. Voer niet meer benodigde verpakkingsmaterialen af overeenkomstig de plaatselijk geldende voorschriften.

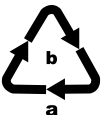

Voer de verpakking af overeenkomstig de milieuvoorschriften.

Let op de aanduiding op de verschillende verpakkingsmaterialen en voer ze zo nodig gescheiden af. De verpakkingsmaterialen zijn voorzien van afkortingen (a) en cijfers (b) met de volgende betekenis:

- 1-7: kunststoffen,
- 20-22: papier en karton,
- 80-98: composietmaterialen.

Bijlage

Garantie van Kompernaß Handels GmbH

Geachte klant,

U hebt op dit apparaat 3 jaar garantie vanaf de aankoopdatum. In geval van gebreken in dit product hebt u wettelijke rechten tegenover de verkoper van het product. Deze wettelijke rechten worden door onze hierna beschreven garantie niet beperkt.

Garantievoorwaarden

De garantieperiode geldt vanaf de datum van aankoop. Bewaar de kassabon zorgvuldig. U hebt hem nodig als bewijs van aankoop.

Als er binnen drie jaar vanaf de aankoopdatum van dit product een materiaal- of fabricagefout optreedt, wordt - naar onze keuze - het product door ons kosteloos gerepareerd of vervangen of wordt de koopprijs terugbetaald. Voorwaarde voor deze garantie is dat het defecte apparaat en het aankoopbewijs (kassabon) binnen de termijn van drie jaar worden overlegd en dat kort wordt omschreven waaruit het gebrek bestaat en wanneer het is opgetreden.

Wanneer het defect door onze garantie wordt gedekt, krijgt u het gerepareerde product of een nieuw product retour. Met de reparatie of vervanging van het product begint er geen nieuwe garantieperiode.

Garantieperiode en wettelijke aanspraken bij gebreken

De garantieperiode wordt door deze waarborg niet verlengd. Dat geldt ook voor vervangen en gerepareerde onderdelen. Eventueel al bij aankoop aanwezige schade en gebreken moeten meteen na het uitpakken worden gemeld. Voor reparaties na afloop van de garantieperiode worden kosten in rekening gebracht.

Garantieomvang

Het apparaat is op basis van strenge kwaliteitsnormen met de grootst mogelijke zorg vervaardigd en voorafgaand aan de levering nauwkeurig gecontroleerd.

De garantie geldt voor materiaal- of fabricagefouten. Deze garantie geldt niet voor productonderdelen die onderhevig zijn aan normale slijtage en die daarom als slijtonderdelen worden beschouwd, of voor schade aan breekbare onderdelen zoals schakelaars, accu's of onderdelen die van glas zijn gemaakt.

Deze garantie vervalt wanneer het product is beschadigd, ondeskundig is gebruikt of is gerepareerd. Voor deskundig gebruik van het product moeten alle in de gebruiksaanwijzing beschreven aanwijzingen precies worden opgevolgd. Gebruiksdoeleinden en handelingen die in de gebruiksaanwijzing worden afgeraden of waarvoor wordt gewaarschuwd, moeten beslist worden vermeden.

Het product is uitsluitend bestemd voor privégebruik en niet voor bedrijfsmatige doeleinden. Bij verkeerd gebruik en ondeskundige behandeling, bij gebruik van geweld en bij reparaties die niet door ons erkend servicefiliaal zijn uitgevoerd, vervalt de garantie.

Afhandeling bij een garantiekwesitie

Voor een snelle afhandeling van uw aanvraag neemt u de volgende aanwijzingen in acht:

- Houd voor alle aanvragen de kassabon en het artikelnummer (bijv. IAN 12345) als aankoopbewijs bij de hand.
- Het artikelnummer vindt u op het typeplaatje van het product, op het product gegraveerd, op de titelpagina van de gebruiksaanwijzing (linksonder) of op de sticker op de achter- of onderkant van het product.
- Als er fouten in de werking of andere gebreken optreden, neemt u eerst contact op met de hierna genoemde serviceafdeling, **telefonisch** of **via e-mail**.
- Een als defect geregistreerd product kunt u dan zonder portokosten naar het aan u doorgegeven serviceadres sturen. Voeg het aankoopbewijs (kassabon) bij en vermeld waaruit het gebrek bestaat en wanneer het is opgetreden.



Op www.lidl-service.com kunt u deze en vele andere handleidingen, productvideo's en installatiesoftware downloaden.

Met deze QR-code gaat u direct naar de website van Lidl Service (www.lidl-service.com) en kunt u met het invoeren van het artikelnummer (IAN) 123456 de gebruiksaanwijzing openen.

Service

NL Service Nederland
Tel.: 0900 0400223 (0,10 EUR/Min.)
E-Mail: kompernass@lidl.nl

BE Service België
Tel.: 070 270 171 (0,15 EUR/Min.)
E-Mail: kompernass@lidl.be

IAN 331849_1907

Importeur

Let op: het volgende adres is geen serviceadres. Neem eerst contact op met het opgegeven serviceadres.

KOMPERNASS HANDELS GMBH

BURGSTRASSE 21

44867 BOCHUM

DUISTLAND

www.kompernass.com

Inhaltsverzeichnis

Einleitung	50
Bestimmungsgemäße Verwendung	50
Lieferumfang und Transportinspektion	50
Gerätebeschreibung	51
Technische Daten	51
Sicherheitshinweise	52
Montage	54
Transport	55
Erste Inbetriebnahme	55
Bedienung	56
Gerät einschalten	56
Papier einführen	56
Kreditkarte einführen	57
CD einführen	57
Materialstau beheben	58
Gerät ausschalten	58
Überhitzungsschutz	58
Auffangbehälter leeren	59
Reinigung	59
Lagerung bei Nichtbenutzung	60
Fehlerbehebung	60
Wenn das Schneidgut im Gerät stecken bleibt	60
Wenn das Gerät plötzlich stehen bleibt	60
Wenn sich das Gerät nicht einschalten lässt	61
Entsorgung	61
Gerät entsorgen	61
Verpackung entsorgen	61
Anhang	62
Garantie der Kompernaß Handels GmbH	62
Service	63
Importeur	63

Einleitung



Herzlichen Glückwunsch zum Kauf Ihres neuen Gerätes.

Sie haben sich damit für ein hochwertiges Produkt entschieden.

Die Bedienungsanleitung ist Bestandteil dieses Produkts. Sie enthält wichtige Hinweise für Sicherheit, Gebrauch und Entsorgung. Machen Sie sich vor der Benutzung des Produkts mit allen Bedien- und Sicherheitshinweisen vertraut. Benutzen Sie das Produkt nur wie beschrieben und für die angegebenen Einsatzbereiche. Bewahren Sie die Bedienungsanleitung immer als Nachschlagewerk in der Nähe des Produkts auf. Händigen Sie alle Unterlagen bei Weitergabe des Produkts an Dritte mit aus.

Bestimmungsgemäße Verwendung

Dieses Gerät ist ausschließlich zum Zerkleinern von Papier, Kreditkarten, CDs / DVDs sowie kleinen Heftklammern in den Größen 24/6 und 23/6 (11,5 x 6 mm), B-8 (11,5 x 7 mm), No10 (8,4 x 5 mm) und Büroklammern (bis 25 mm) in privaten Haushalten bestimmt. Eine andere oder darüber hinausgehende Benutzung gilt als nicht bestimmungsgemäß. Das Gerät ist nicht zur Verwendung in gewerblichen oder industriellen Bereichen vorgesehen.

Ansprüche jeglicher Art wegen Schäden aus nicht bestimmungsgemäßer Verwendung, unsachgemäßen Reparaturen, unerlaubt vorgenommener Veränderungen oder Verwendung nicht zugelassener Ersatzteile sind ausgeschlossen. Das Risiko trägt allein der Benutzer.

Lieferumfang und Transportinspektion

GEFAHR

► Verpackungsmaterialien dürfen nicht von Kindern zum Spielen verwendet werden. **Es besteht Erstickungsgefahr.**

- ◆ Entnehmen Sie alle Teile des Gerätes und die Bedienungsanleitung aus der Verpackung.
- ◆ Entfernen Sie sämtliches Verpackungsmaterial vom Gerät.

Bitte prüfen Sie den Lieferumfang. Der Lieferumfang besteht aus folgenden Komponenten:

- Gerätebasis
- Schneidaufsatz
- Auffangbehälter groß
- Auffangbehälter klein
- 4 x Rollen
- Bedienungsanleitung

HINWEIS

- Prüfen Sie die Lieferung auf Vollständigkeit und auf sichtbare Schäden.
- Bei einer unvollständigen Lieferung oder Schäden infolge mangelhafter Verpackung oder durch Transport wenden Sie sich an die Service-Hotline (siehe Kapitel **Service**).

Gerätebeschreibung

(Abbildungen siehe Ausklappseite)

- ① Netzkabel
- ② Schneidöffnung CD/Kreditkarte
- ③ Schneidaufsatz
- ④ Sicherheitsschalter (eingebaut)
- ⑤ Integrierte Tragemulden (links und rechts)
- ⑥ Leuchte *power*
- ⑦ Leuchte *overheat*
- ⑧ Schalter *REV/OFF/AUTO/FWD*
- ⑨ Schneidöffnung Papier
- ⑩ Rollen (2x)
- ⑪ Rollen mit Feststellhebel (2x)
- ⑫ Kleiner Auffangbehälter (für CDs/Kreditkarten)
- ⑬ Großer Auffangbehälter (für Papier)
- ⑭ Sichtfenster
- ⑮ Gerätebasis

Technische Daten

Netzspannung	220 - 240 V ~ (Wechselstrom), 50 Hz
Nennstrom	1,5 A
Nennleistung	300 W
Schutzklasse	II/□ (Doppelisolierung)
Kapazität Auffangbehälter Papier	15 Liter
Schnittverfahren für Papier	Kreuzschnitt, 5 x 18 mm-Partikel Sicherheitsstufe P-4
Arbeitsbreite Schneidöffnung Papier/CD	220 mm/124 mm
Schneidekapazität Papier	10 Blatt (80g/m ²)





Sicherheitshinweise

Die folgenden Sicherheitshinweise müssen beim Einsatz von elektrischen Geräten in jedem Fall berücksichtigt werden:

GEFAHR! ELEKTRISCHER SCHLAG!

- ▶ Benutzen Sie das Gerät nicht, wenn der Netzstecker oder das Netzkabel beschädigt sind. Lassen Sie beschädigte Netzstecker oder Netzkabel sofort von autorisiertem Fachpersonal oder dem Kundendienst austauschen, um Gefährdungen zu vermeiden.
- ▶ Lassen Sie Geräte, die nicht einwandfrei funktionieren oder beschädigt wurden, sofort von autorisiertem Fachpersonal oder vom Kundendienst untersuchen und reparieren.
- ▶ Setzen Sie das Gerät nicht dem Regen aus und benutzen Sie es auch niemals in feuchter oder nasser Umgebung.
- ▶ Achten Sie darauf, dass das Netzkabel während des Betriebs niemals nass oder feucht wird. Fassen Sie den Netzstecker oder das Gerät niemals mit nassen Händen an.
- ▶ Knicken oder quetschen Sie das Netzkabel nicht und stellen Sie keine schweren Gegenstände darauf. Verlegen Sie das Netzkabel so, dass es nicht in Kontakt mit heißen Oberflächen kommt.
- ▶ Stellen Sie das Gerät nicht in der Nähe von Wärme- oder Wasserquellen auf. Es besteht Brandgefahr und die Gefahr eines elektrischen Schlages!

WARNUNG! VERLETZUNGSGEFAHR!

- ▶ Den Aktenvernichter jeweils nur durch eine Person bedienen.
- ▶ Das Gerät während des Betriebs niemals unbeaufsichtigt lassen.
- 

 Halten Sie lose Kleidung, lange Haare, Schmuck u. Ä. von der Schneidöffnung fern.
-  Stecken Sie nie die Finger in die Schneidöffnung.
-  Halten Sie Kinder vom Gerät fern. Diese können sich verletzen.
- ▶ Benutzen Sie das Gerät nicht in staubigen oder explosionsgefährdeten Umgebungen (entzündliche Gase, Dämpfe, Dämpfe von organischen Lösungsmitteln). **Explosionsgefahr!**
- ▶ Stecken Sie nicht Ihre Finger in das zentrale Loch der CD, wenn Sie diese in das Gerät einführen.
- ▶ Halten Sie Tiere vom Gerät fern. Diese können sich verletzen.

WARNUNG! VERLETZUNGSGEFAHR!

- ▶ Dieses Gerät ist nicht dafür bestimmt, durch Personen (einschließlich Kinder) mit eingeschränkten physischen, sensorischen oder geistigen Fähigkeiten oder Mangel an Erfahrung und/oder Wissen benutzt zu werden, es sei denn, sie werden durch eine für ihre Sicherheit zuständige Person beaufichtigt oder erhalten von ihr Anweisungen, wie das Gerät zu benutzen ist.
- ▶ Das Verpackungsmaterial stellt eine Gefahr für Kinder dar. Entsorgen Sie das Verpackungsmaterial nach dem Auspacken sofort oder bewahren Sie es für Kinder unzugänglich auf.
- ▶ Verlegen Sie das Netzkabel so, dass niemand darauf treten oder darüber stolpern kann.

ACHTUNG! SACHSCHADEN!

- ▶ Benutzen Sie das Gerät nicht im Freien. Das Gerät kann irreparabel beschädigt werden!
- ▶ Überlasten Sie das Gerät nicht. Der Aktenvernichter ist für kurze Betriebszeiten ausgelegt.
- ▶ Verwenden Sie den Aktenvernichter niemals zweckentfremdet.

HINWEISE ZUM SICHEREN VERHALTEN

- ▶ Stellen Sie das Gerät in unmittelbarer Nähe zur Netzsteckdose auf. Benutzen Sie kein Verlängerungskabel. Sorgen Sie dafür, dass das Gerät und der Netzstecker leicht zugänglich und im Notfall problemlos erreichbar sind.
- ▶ Ziehen Sie bei Gefahr sofort den Netzstecker aus der Netzsteckdose.
- ▶ Seien Sie stets aufmerksam! Achten Sie immer darauf, was Sie tun und gehen Sie stets mit Vernunft vor. Benutzen Sie das Gerät in keinem Fall, wenn Sie unkonzentriert sind oder sich unwohl fühlen.

Montage

! WARNUNG! VERLETZUNGSGEFAHR!

- ▶ Schließen Sie das Gerät während der Montage nicht an eine Netzsteckdose an.
- ▶ Die Schneidmesser im Schneidaufsatz **3** des Gerätes sind sehr scharf. Gehen Sie bei der Montage des Gerätes sehr vorsichtig vor.

- ◆ Legen Sie die Gerätebasis **15** mit der Rückseite nach unten flach auf den Boden.
- ◆ Montieren Sie die Rollen **10** an der Vorderseite und die Rollen mit Feststellhebeln **11** an der Rückseite der Gerätebasis **15**. Drücken Sie die Rollen in die Löcher der Gerätebasis **15**, bis sie hörbar einrasten (siehe Abb. 1).



Abb. 1



Abb. 2

- ◆ Stellen Sie die Gerätebasis **15** auf die Rollen, nachdem Sie diese montiert haben.
- ◆ Fassen Sie den Schneidaufsatz **3** an beiden integrierten Tragemulden **5** und setzen Sie ihn so herum auf die Gerätebasis **15**, dass das Netzkabel **1** nach hinten und die Öffnung der Gerätebasis **15** nach vorne zeigt.
- ◆ Drücken Sie den Schneidaufsatz **3** fest nach unten, bis er hörbar auf der Gerätebasis **15** einrastet (siehe Abb. 2).
- ◆ Montieren Sie den kleinen Auffangbehälter **12** im großen Auffangbehälter **13** (siehe Abb. 3).

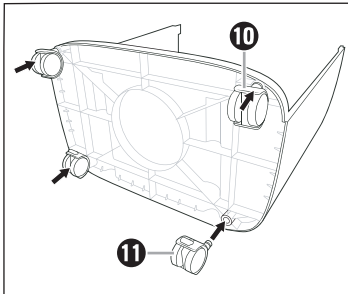

Abb. 3

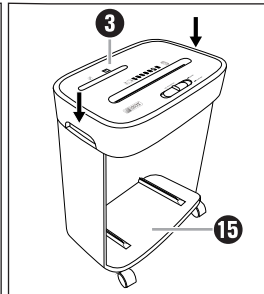

Abb. 4

- ◆ Schieben Sie den großen Auffangbehälter **13** vollständig in die Gerätebasis **15** (siehe Abb. 4).

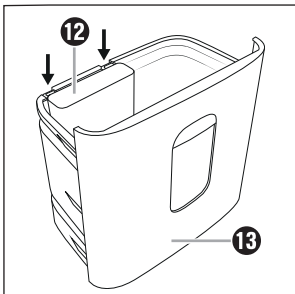
HINWEIS

- ▶ Der große Auffangbehälter **13** muss vollständig in die Gerätebasis **15** geschoben werden, bis er mit einem Klickton hörbar einrastet. Ansonsten startet das Gerät nicht!
- ▶ Nur wenn der große Auffangbehälter korrekt eingeschoben ist, wird der Sicherheitsschalter **4** deaktiviert und das Gerät kann benutzt werden.

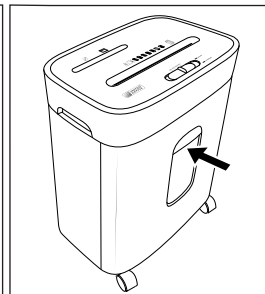
Transport

- ◆ Um den Transport des Gerätes zu vereinfachen, besitzt es vier Rollen **10/11**. Lösen Sie die Hebel an den beiden Rollen mit Feststellhebeln **11**, indem Sie die Hebel nach oben drücken (siehe Abb 5). Das Gerät lässt sich nun bequem rollen.
- ◆ Drücken Sie die Hebel an den beiden Rollen mit Feststellhebeln **11** nach unten, wenn Sie das Gerät an einer Stelle abgestellt haben, um ein Fortrollen des Gerätes zu vermeiden (siehe Abb. 6).



Abb. 5



Abb. 6

HINWEIS

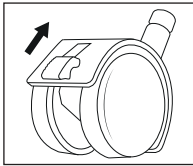
- ▶ Verwenden Sie die Rollen nur auf ebenen Flächen. Rollen Sie das Gerät nicht auf Langflorteppichen (z. B. Flokati, Fransen). Diese können die Rollen blockieren.
- ▶ Fassen Sie das Gerät immer an den beiden integrierten Tragemulden **5**, um es hochzuheben.

Erste Inbetriebnahme

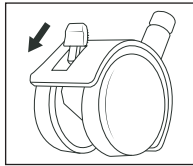
HINWEIS

- ▶ Stellen Sie sicher, dass sich der Schalter **REV/OFF/AUTO/FWD** **8** in der Position **OFF** befindet, bevor Sie das Gerät an eine Netzsteckdose anschliessen.
 - ▶ Da jeder Aktenvernichter nach der Herstellung auf Funktionalität geprüft wird, kann es passieren, dass sich Papierreste in den Schneidmessern befinden.
- ◆ Stecken Sie den Netzstecker in eine Netzsteckdose.

Bedienung

Gerät einschalten

- ◆ Stellen Sie den Schalter *REV/OFF/AUTO/FWD* **8** zum Zerkleinern in die Position *AUTO*. Die Leuchte *power* **6** leuchtet durchgehend blau und das Gerät ist nun einsatzbereit.

HINWEIS

- ▶ Achten Sie darauf, dass der große Auffangbehälter **13** korrekt in die Gerätebasis **15** eingesetzt und eingerastet ist! Ansonsten lässt sich das Gerät nicht starten! Die Leuchte *power* **6** leuchtet erst, wenn der große Auffangbehälter **13** vollständig in die Gerätebasis **15** eingeschoben ist.

Papier einführen

ACHTUNG! SACHSCHADEN!



Stecken Sie niemals Papier, an welchem sich noch Büro- oder Heftklammern, die größer als 25 mm sind, befinden, in die Schneidöffnung **9**! Diese können die Schneidmesser beschädigen.

HINWEIS



Sie können bis zu 10 Blatt (80g/m²-Papier) gleichzeitig schneiden.



Abb. 7

Führen Sie das Papier im Hochformat von oben mittig in die Schneidöffnung Papier **9** ein (siehe Abb. 7). Das Gerät startet automatisch und schaltet sich auch automatisch wieder ab, wenn kein weiteres Papier zugeführt wird.

HINWEIS

- ▶ Entfernen Sie regelmäßig eventuelle Rückstände in den Schneidmessern mit einem geeigneten Gegenstand (z. B. Bürste oder Pinzette). Stellen Sie sicher, dass dabei der Netzstecker gezogen ist.

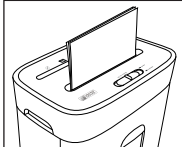
Kreditkarte einführen



Abb. 8

Föhren Sie die Kreditkarte von oben mittig in die Schneidöffnung CD/Kreditkarte ② ein (siehe Abb. 8) und schieben Sie den Schalter *REV/OFF/AUTO/FWD* ⑧ in die Position *FWD* („forward“ [englisch] = vorwärts). Sie können jeweils nur eine Kreditkarte schneiden. Föhren Sie diese immer mit der breiten Seite voran in die Schneidöffnung CD/Kreditkarte ② ein. Ansonsten wird der Magnetstreifen nicht zerstört.

HINWEIS

- ▶ Föhren Sie die Kreditkarte immer mittig in die Schneidöffnung CD/Kreditkarte ② ein. Ansonsten startet der Schneidvorgang nicht.
- ▶ Wenn Sie sicher gehen wollen, dass die Informationen auf dem Magnetstreifen unwiederruflich zerstört werden, föhren Sie die Kreditkarte mittig in die Schneidöffnung Papier ⑨ ein und schieben Sie den Schalter *REV/OFF/AUTO/FWD* ⑧ in die Position *FWD*. Beachten Sie, dass die Abfälle dann in den großen Auffangbehälter ⑬ fallen. Leeren Sie diesen gegebenenfalls vorher, um den Papier- und Plastikmüll besser trennen zu können.

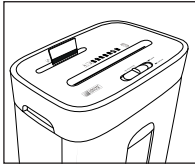
CD einföhren

⚠ WARNUNG! VERLETZUNGSGEFAHR!

- ▶ Stecken Sie nicht Ihre Finger in das zentrale Loch der CD, wenn Sie diese in das Gerät einföhren.



Abb. 9

Föhren Sie die CD von oben mittig in die Schneidöffnung CD/Kreditkarte ② ein (siehe Abb. 9). Sie können jeweils nur eine CD schneiden.

Materialstau beheben

- ◆ Schieben Sie den Schalter *REV/OFF/AUTO/FWD* **8** in die Position *REV* („reverse“ [englisch] = rückwärts), falls das Schneidgut stecken bleibt. Der Rückwärtslauf ist nun eingeschaltet und das Schneidgut wird wieder ausgegeben.
- ◆ Alternativ schieben Sie den Schalter *REV/OFF/AUTO/FWD* **8** in die Position *FWD* („forward“ [englisch] = vorwärts), falls das Schneidgut stecken bleibt. Der Vorwärtslauf ist nun eingeschaltet und das Schneidgut wird weiter eingezogen.
- ◆ Stellen Sie den Schalter *REV/OFF/AUTO/FWD* **8** in die Position *OFF*, sobald das Schneidgut ausgegeben ist.

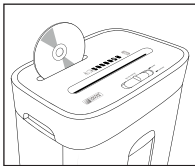
Gerät ausschalten

HINWEIS

- ▶ Es wird empfohlen, nach 3 Minuten Betrieb das Gerät auszuschalten und für ca. 30 Minuten abkühlen zu lassen, um eine Überhitzung zu vermeiden.
- ◆ Schalten Sie das Gerät aus, indem Sie den Schalter *REV/OFF/AUTO/FWD* **8** in die Position *OFF* stellen. Die Leuchte *power* **6** erlischt.

Überhitzungsschutz

Dieses Gerät ist mit einem Überhitzungsschutz ausgestattet. Wenn der Motor aufgrund von Überlastung zu heiß wird, schaltet sich das Gerät automatisch aus. Die Leuchte *overheat* **7** leuchtet durchgehend rot, bis sich der Motor ausreichend abgekühlt hat.

Gehen Sie in diesem Fall folgendermaßen vor:

WARNUNG! VERLETZUNGSGEFAHR!

- ▶ Ziehen Sie den Netzstecker aus der Netzsteckdose, um ein unbeabsichtigtes Einschalten zu vermeiden.
- ◆ Schalten Sie das Gerät aus, indem Sie den Schalter *REV/OFF/AUTO/FWD* **8** in die mittlere Position *OFF* stellen.
- ◆ Leeren Sie die Auffangbehälter **12/13**.
- ◆ Lassen Sie das Gerät für ca. 30 Minuten abkühlen.
- ◆ Stecken Sie den Netzstecker wieder in die Netzsteckdose.
- ◆ Schalten Sie das Gerät ein, indem Sie den Schalter *REV/OFF/AUTO/FWD* **8** in die Position *AUTO* stellen. Die Leuchte *overheat* **7** leuchtet nicht mehr, wenn das Gerät ausreichend abgekühlt ist.

Auffangbehälter leeren

WARNUNG! VERLETZUNGSGEFAHR!

- ▶ Ziehen Sie den Netzstecker aus der Netzsteckdose, um ein unbeabsichtigtes Einschalten des Gerätes zu vermeiden.

HINWEIS

- ▶ Leeren Sie die Auffangbehälter **12/13** regelmäßig aus, um zu verhindern, dass Schneidgut von unten in die Schneidmesser eingezogen wird.
- ▶ Führen Sie die Abfälle einer umweltgerechten Entsorgung zu.
- ◆ Ziehen Sie den großen Auffangbehälter **13** aus der Gerätebasis **15** heraus.
- ◆ Nehmen Sie den kleinen Auffangbehälter **12** aus dem großen Auffangbehälter **13**.
- ◆ Leeren Sie den großen Auffangbehälter **13** und den kleinen Auffangbehälter **12** separat.
- ◆ Montieren Sie den kleinen Auffangbehälter **12** wieder im großen Auffangbehälter **13** (siehe Abb. 3).
- ◆ Schieben Sie den großen Auffangbehälter **13** wieder vollständig in die Gerätebasis **15**, bis er mit einem Klickton hörbar einrastet (siehe Abb. 4).

Reinigung

GEFAHR! ELEKTRISCHER SCHLAG!

- ▶ Ziehen Sie vor jeder Reinigung den Netzstecker. Es besteht die Gefahr eines elektrischen Schlages!

WARNUNG! VERLETZUNGSGEFAHR!

- ▶ Das Gerät wird während des Betriebs heiß. Lassen Sie das Gerät erst vollständig abkühlen, bevor Sie es reinigen.
- ▶ Berühren Sie die Schneidmesser des Gerätes nicht mit den Fingern. Die Schneidmesser sind sehr scharf!

ACHTUNG! SACHSCHADEN!



Sprühen Sie kein Öl oder andere Schmiermittel in die Schneidöffnungen **2/9**. Diese würden das Gerät irreparabel beschädigen.

- ▶ Stellen Sie sicher, dass bei der Reinigung keine Feuchtigkeit in das Gerät eindringt, um eine irreparable Beschädigung des Gerätes zu vermeiden.
- ▶ Verwenden Sie keine ätzenden, scheuernden oder lösungsmittelhaltigen Reinigungsmittel. Diese können die Oberflächen des Gerätes angreifen.

- ◆ Entfernen Sie eventuelle Rückstände in den Schneidöffnungen **2/9** oder den Schneidmessern mit einem geeigneten Gegenstand (z. B. Bürste oder Pinzette). Stellen Sie sicher, dass dabei der Netzstecker gezogen ist.
- ◆ Reinigen Sie die Oberflächen des Gerätes mit einem weichen, trockenen Tuch.
- ◆ Verwenden Sie bei hartnäckigen Verschmutzungen der Geräteoberfläche ein leicht feuchtes Tuch mit einem milden Spülmittel.

Lagerung bei Nichtbenutzung

- ◆ Sollten Sie das Gerät längere Zeit nicht benutzen, trennen Sie es von der Stromversorgung und lagern Sie es an einem sauberen, trockenen Ort ohne direkte Sonneneinstrahlung.

Fehlerbehebung

Wenn das Schneidgut im Gerät stecken bleibt

Dies bedeutet, dass Sie möglicherweise zu viel Papier in das Gerät eingeführt haben (max. 10 Blatt 80g/m²).

- ◆ Schieben Sie den Schalter *REV/OFF/AUTO/FWD* **8** in die Position *REV*, falls das Schneidgut stecken bleibt. Der Rückwärtslauf ist nun eingeschaltet und das Schneidgut wird wieder ausgegeben.
- ◆ Alternativ schieben Sie den Schalter *REV/OFF/AUTO/FWD* **8** in die Position *FWD*, falls das Schneidgut stecken bleibt. Der Vorwärtslauf ist nun eingeschaltet und das Schneidgut wird weiter eingezogen.
- ◆ Ziehen Sie das Schneidgut aus dem Gerät heraus und stellen Sie dann den Schalter *REV/OFF/AUTO/FWD* **8** auf *AUTO*.

Das Gerät ist nun wieder betriebsbereit.

Wenn das Gerät plötzlich stehen bleibt

Dies bedeutet, dass das Gerät überhitzt ist und sich die automatische Sicherheitsabschaltung aktiviert hat. Die Leuchte *overheat* **7** leuchtet durchgehend rot.

- ◆ Stellen Sie den Schalter *REV/OFF/AUTO/FWD* **8** in die Position *OFF*.
- ◆ Ziehen Sie den Netzstecker aus der Netzsteckdose.
- ◆ Lassen Sie das Gerät für ca. 30 Minuten abkühlen.
- ◆ Stecken Sie den Netzstecker wieder in die Netzsteckdose.
- ◆ Schalten Sie das Gerät ein, indem Sie den Schalter *REV/OFF/AUTO/FWD* **8** in die Position *AUTO* stellen. Die Leuchte *power* **6** leuchtet durchgehend blau. Die Leuchte *overheat* **7** bleibt erloschen, wenn das Gerät ausreichend abgekühlt ist.

Wenn sich das Gerät nicht einschalten lässt

- ◆ Stellen Sie sicher, dass der Schneidaufsatz **3** korrekt auf der Gerätebasis **15** montiert ist.
- ◆ Stellen Sie sicher, dass der große Auffangbehälter **18** vollständig in die Gerätebasis **15** eingeschoben ist.
- ◆ Probieren Sie eine andere Netzsteckdose aus.
- ◆ Das Gerät ist eventuell defekt. Lassen Sie das Gerät von qualifiziertem Fachpersonal überprüfen.
- ◆ Das Gerät ist überhitzt und die automatische Sicherheitsabschaltung ist aktiviert. Gehen Sie so vor wie im vorherigen Abschnitt **Wenn das Gerät plötzlich stehen bleibt** beschrieben.

Entsorgung

Gerät entsorgen



Das nebenstehende Symbol einer durchgestrichenen Mülltonne auf Rädern zeigt an, dass dieses Gerät der Richtlinie 2012/19/EU unterliegt. Diese Richtlinie besagt, dass Sie dieses Gerät am Ende seiner Nutzungszeit nicht mit dem normalen Hausmüll entsorgen dürfen, sondern in speziell eingerichteten Sammelstellen, Wertstoffhöfen oder Entsorgungsbetrieben abgeben müssen.

Diese Entsorgung ist für Sie kostenfrei. Schonen Sie die Umwelt und entsorgen Sie fachgerecht.



Möglichkeiten zur Entsorgung des ausgedienten Produkts erfahren Sie bei Ihrer Gemeinde- oder Stadtverwaltung.

Verpackung entsorgen



Die Verpackungsmaterialien sind nach umweltverträglichen und entsorgungstechnischen Gesichtspunkten ausgewählt und deshalb recyclebar.

Entsorgen Sie nicht mehr benötigte Verpackungsmaterialien gemäß den örtlich geltenden Vorschriften.

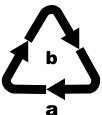

Entsorgen Sie die Verpackung umweltgerecht.

Beachten Sie die Kennzeichnung auf den verschiedenen Verpackungsmaterialien und trennen Sie diese gegebenenfalls gesondert. Die Verpackungsmaterialien sind gekennzeichnet mit Abkürzungen (a) und Ziffern (b) mit folgender Bedeutung:

- 1–7: Kunststoffe,
- 20–22: Papier und Pappe,
- 80–98: Verbundstoffe

Anhang

Garantie der Kompernaß Handels GmbH

Sehr geehrte Kundin, sehr geehrter Kunde,

Sie erhalten auf dieses Gerät 3 Jahre Garantie ab Kaufdatum. Im Falle von Mängeln dieses Produkts stehen Ihnen gegen den Verkäufer des Produkts gesetzliche Rechte zu. Diese gesetzlichen Rechte werden durch unsere im Folgenden dargestellte Garantie nicht eingeschränkt.

Garantiebedingungen

Die Garantiefrist beginnt mit dem Kaufdatum. Bitte bewahren Sie den Kassenbonn gut auf. Dieser wird als Nachweis für den Kauf benötigt.

Tritt innerhalb von drei Jahren ab dem Kaufdatum dieses Produkts ein Material- oder Fabrikationsfehler auf, wird das Produkt von uns – nach unserer Wahl – für Sie kostenlos repariert, ersetzt oder der Kaufpreis erstattet. Diese Garantieleistung setzt voraus, dass innerhalb der Dreijahresfrist das defekte Gerät und der Kaufbeleg (Kassenbonn) vorgelegt und schriftlich kurz beschrieben wird, worin der Mangel besteht und wann er aufgetreten ist.

Wenn der Defekt von unserer Garantie gedeckt ist, erhalten Sie das reparierte oder ein neues Produkt zurück. Mit Reparatur oder Austausch des Produkts beginnt kein neuer Garantiezeitraum.

Garantiezeit und gesetzliche Mängelansprüche

Die Garantiezeit wird durch die Gewährleistung nicht verlängert. Dies gilt auch für ersetzte und reparierte Teile. Eventuell schon beim Kauf vorhandene Schäden und Mängel müssen sofort nach dem Auspacken gemeldet werden. Nach Ablauf der Garantiezeit anfallende Reparaturen sind kostenpflichtig.

Garantieumfang

Das Gerät wurde nach strengen Qualitätsrichtlinien sorgfältig produziert und vor Auslieferung gewissenhaft geprüft.

Die Garantieleistung gilt für Material- oder Fabrikationsfehler. Diese Garantie erstreckt sich nicht auf Produktteile, die normaler Abnutzung ausgesetzt sind und daher als Verschleißteile angesehen werden können oder für Beschädigungen an zerbrechlichen Teilen, z. B. Schalter, Akkus oder Teile, die aus Glas gefertigt sind.

Diese Garantie verfällt, wenn das Produkt beschädigt, nicht sachgemäß benutzt oder gewartet wurde. Für eine sachgemäße Benutzung des Produkts sind alle in der Bedienungsanleitung aufgeführten Anweisungen genau einzuhalten. Verwendungszwecke und Handlungen, von denen in der Bedienungsanleitung abgeraten oder vor denen gewarnt wird, sind unbedingt zu vermeiden.

Das Produkt ist nur für den privaten und nicht für den gewerblichen Gebrauch bestimmt. Bei missbräuchlicher und unsachgemäßer Behandlung, Gewaltanwendung und bei Eingriffen, die nicht von unserer autorisierten Serviceniederlassung vorgenommen wurden, erlischt die Garantie.

Abwicklung im Garantiefall

Um eine schnelle Bearbeitung Ihres Anliegens zu gewährleisten, folgen Sie bitte den folgenden Hinweisen:

- Bitte halten Sie für alle Anfragen den Kassenbon und die Artikelnummer (z. B. IAN 123456) als Nachweis für den Kauf bereit.
- Die Artikelnummer entnehmen Sie bitte dem Typenschild am Produkt, einer Gravur am Produkt, dem Titelblatt der Bedienungsanleitung (unten links) oder dem Aufkleber auf der Rück- oder Unterseite des Produktes.
- Sollten Funktionsfehler oder sonstige Mängel auftreten, kontaktieren Sie zunächst die nachfolgend benannte Serviceabteilung **telefonisch** oder per **E-Mail**.
- Ein als defekt erfasstes Produkt können Sie dann unter Beifügung des Kaufbelegs (Kassenbon) und der Angabe, worin der Mangel besteht und wann er aufgetreten ist, für Sie portofrei an die Ihnen mitgeteilte Serviceanschrift übersenden.



Auf www.lidl-service.com können Sie diese und viele weitere Handbücher, Produktvideos und Installationssoftware herunterladen.

Mit diesem QR-Code gelangen Sie direkt auf die Lidl-Service-Seite (www.lidl-service.com) und können mittels der Eingabe der Artikelnummer (IAN) 123456 Ihre Bedienungsanleitung öffnen.

Service

DE Service Deutschland

Tel.: 0800 5435 111 (kostenfrei aus dem dt. Festnetz/Mobilfunknetz)

E-Mail: kompennass@lidl.de

AT Service Österreich

Tel.: 0820 201 222 (0,15 EUR/Min.)

E-Mail: kompennass@lidl.at

CH Service Schweiz

Tel.: 0842 665566 (0,08 CHF/Min., Mobilfunk max. 0,40 CHF/Min.)

E-Mail: kompennass@lidl.ch

IAN 331849_1907

Importeur

Bitte beachten Sie, dass die folgende Anschrift keine Serviceanschrift ist. Kontaktieren Sie zunächst die benannte Servicestelle.

KOMPERNASS HANDELS GMBH

BURGSTRASSE 21

44867 BOCHUM

DEUTSCHLAND

www.kompennass.com

KOMPERNASS HANDELS GMBH

BURGSTRASSE 21

44867 BOCHUM

GERMANY

www.kompernass.com

Tilstand af information · Version des informations

Stand van de informatie · Stand der Informationen:

11 / 2019 · Ident.-No.: UAVS300A1-102019-2

IAN 331849_1907