



## **CROSS CUT SHREDDER UAVS 300 A1**

PL

### **NISZCZARKA DOKUMENTÓW**

Instrukcja obsługi i wskazówki bezpieczeństwa

DE AT CH

### **AKTENVERNICHTER**

Bedienungsanleitung und Sicherheitshinweise

IAN 331849\_1907

PL

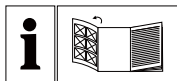

PL

Przed przeczytaniem proszę rozłożyć stronę z ilustracjami, a następnie proszę zapoznać się z wszystkimi funkcjami urządzenia.

---

DE AT CH

Klappen Sie vor dem Lesen die Seite mit den Abbildungen aus und machen Sie sich anschließend mit allen Funktionen des Gerätes vertraut.

PL	Instrukcja obsługi i wskazówki bezpieczeństwa	Strona	1
DE/AT/CH	Bedienungsanleitung und Sicherheitshinweise	Seite	17

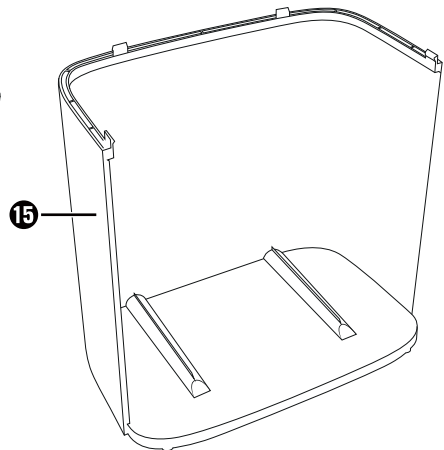
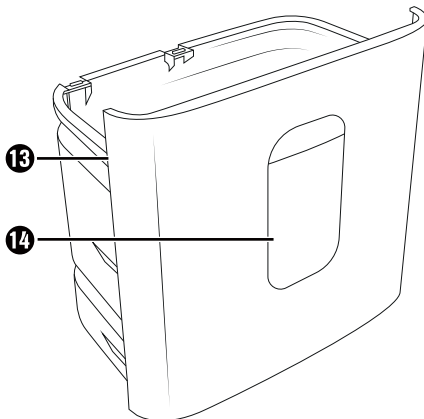
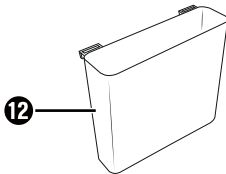
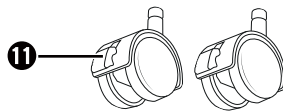
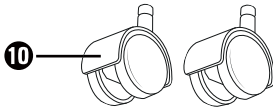
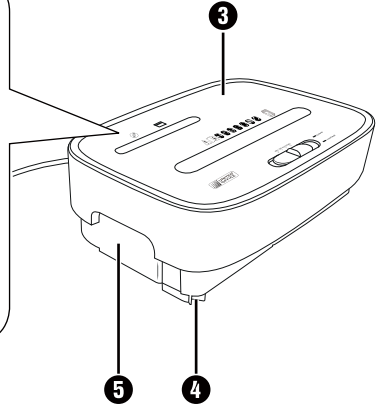
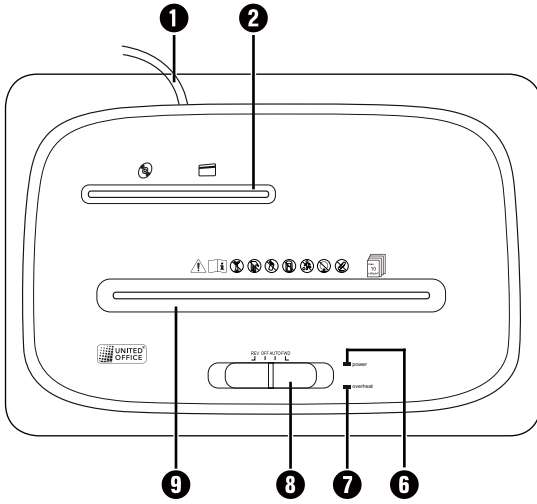

# Spis treści

<b>Wstęp</b> .....	<b>2</b>
<b>Zastosowanie zgodne z przeznaczeniem</b> .....	<b>2</b>
<b>Zakres dostawy i przegląd po transporcie</b> .....	<b>2</b>
<b>Opis urządzenia</b> .....	<b>3</b>
<b>Dane techniczne</b> .....	<b>3</b>
<b>Wskazówki bezpieczeństwa</b> .....	<b>4</b>
<b>Montaż</b> .....	<b>6</b>
<b>Transport</b> .....	<b>7</b>
<b>Pierwsze uruchomienie</b> .....	<b>7</b>
<b>Obsługa</b> .....	<b>8</b>
Włączanie urządzenia .....	8
Wkładanie papieru .....	8
Wkładanie kart kredytowych .....	9
Wkładanie płyt CD .....	9
Usuwanie zatoru .....	10
Wyłączanie urządzenia .....	10
Ochrona przed przegrzaniem .....	10
<b>Opróżnianie pojemnika na ścinki</b> .....	<b>11</b>
<b>Czyszczenie</b> .....	<b>11</b>
<b>Przechowywanie w okresie nieużywania</b> .....	<b>12</b>
<b>Usuwanie usterek</b> .....	<b>12</b>
Gdy papier utknie w urządzeniu .....	12
Jeżeli urządzenie nagle się zatrzyma .....	12
Jeżeli nie można włączyć urządzenia .....	13
<b>Utylizacja</b> .....	<b>13</b>
Utylizacja urządzenia .....	13
Utylizacja opakowania .....	13
<b>Załącznik</b> .....	<b>14</b>
Gwarancja Kompernaß Handels GmbH .....	14
Serwis .....	15
Importer .....	15

## Wstęp



Gratulujemy zakupu nowego urządzenia.

Wybrany produkt charakteryzuje się wysoką jakością.

Instrukcja obsługi jest częścią składową produktu. Zawiera ona ważne wskazówki na temat bezpieczeństwa, użytkowania i utylizacji. Przed rozpoczęciem użytkowania produktu zapoznaj się ze wszystkimi wskazówkami dotyczącymi obsługi i bezpieczeństwa. Produkt należy użytkować wyłącznie zgodnie z zamieszczonym tu opisem oraz w podanym zakresie zastosowań. Instrukcję obsługi przechowuj zawsze w pobliżu urządzenia, aby w razie potrzeby była łatwo dostępna. W przypadku przekazania urządzenia osobie trzeciej należy dołączyć do niego również całą dokumentację.

## Zastosowanie zgodne z przeznaczeniem

To urządzenie przeznaczone jest wyłącznie do użytku prywatnego i służy do niszczenia dokumentów papierowych, kart kredytowych, płyt CD / DVD oraz drobnych zszywek o rozmiarach 24/6 i 23/6 (11,5 x 6 mm), B-8 (11,5 x 7 mm), No10 (8,4 x 5 mm) oraz spinaczy biurowych (do 25 mm). Inny sposób użycia lub użycie wykraczające poza powyższy zakres uznaje się za niezgodne z przeznaczeniem. Urządzenie nie jest przeznaczone do zastosowań komercyjnych ani przemysłowych.

Wszelkiego rodzaju roszczenia z tytułu szkód powstałych wskutek użytkowania urządzenia w sposób niezgodny z przeznaczeniem, nieprawidłowo wykonanych napraw, zmian dokonanych bez zezwolenia lub użycia niedopuszczonych części zamiennych są wykluczone. Ryzyko związane z takim działaniem ponosi wyłącznie użytkownik.

## Zakres dostawy i przegląd po transporcie

### NIEBEZPIECZEŃSTWO

- ▶ Elementów opakowania nie wolno udostępniać dzieciom do zabawy.  
**Niebezpieczeństwo uduszenia.**

- ◆ Wyjmij wszystkie elementy urządzenia oraz instrukcję obsługi z opakowania.
- ◆ Usuń z urządzenia całe opakowanie.

Sprawdź zakres dostawy. Zakres dostawy obejmuje następujące elementy:

- Podstawa
- Zespół tnący
- Pojemnik na ścinki duży
- Pojemnik na ścinki mały
- 4 kółka
- Instrukcja obsługi

### WSKAZÓWKA

- ▶ Urządzenie należy sprawdzić pod kątem kompletności elementów i widocznych uszkodzeń.
- ▶ W przypadku niekompletnej dostawy bądź wystąpienia uszkodzeń wskutek wadliwego opakowania lub transportu należy skontaktować się z infolinią serwisową (patrz rozdział **Serwis**).

## Opis urządzenia

(ilustracje - patrz rozkładana okładka)

- 1 Kabel zasilający
- 2 Otwór do cięcia płyt CD/kart kredytowych
- 3 Zespół tnący
- 4 Wyłącznik bezpieczeństwa (wbudowany)
- 5 Zintegrowane wgnęki chwytne do przenoszenia (z lewej i prawej strony)
- 6 Lampka kontrolna **power**
- 7 Lampka kontrolna **overheat**
- 8 Przełącznik **REV/OFF/AUTO/FWD**
- 9 Otwór zespołu tnącego
- 10 Kółka (2x)
- 11 Kółka z dźwignią blokowania (2x)
- 12 Mały pojemnik na ścinki (na płyty CD/karty kredytowe)
- 13 Duży pojemnik na ścinki (na papier)
- 14 Okienko kontrolne
- 15 Podstawa urządzenia

## Dane techniczne

Napięcie zasilania	220 - 240 V ~ (prąd przemienny), 50 Hz
Prąd znamionowy	1,5 A
Moc znamionowa	300 W
Klasa ochronności	II /  (podwójna izolacja)
Pojemność pojemnika na ścinki papier	15 litrów
Metoda cięcia papieru	Cięcie krzyżowe, ścinki 5 x 18 mm Poziom bezpieczeństwa P-4
Szerokość robocza otworu zespołu tnącego / płyt CD	220 mm/124 mm
Wydajność cięcia papieru	10 kartek (80g/m <sup>2</sup> )





## Wskazówki bezpieczeństwa

Podczas każdego użycia urządzeń elektrycznych należy przestrzegać następujących zasad bezpieczeństwa:

### NIEBEZPIECZEŃSTWO! PORAZENIE ELEKTRYCZNE!

- ▶ Nie używaj urządzenia, gdy uszkodzony jest kabel zasilający lub wtyk sieciowy. Aby uniknąć zagrożeń, naprawę uszkodzonego kabla sieciowego lub wtyku sieciowego zlecaj wyłącznie specjalistom lub w autoryzowanym zakładzie naprawczym.
- ▶ Urządzenia niesprawne lub uszkodzone natychmiast oddaj do zakładu naprawczego lub serwisu w celu dokonania przeglądu i naprawy.
- ▶ Urządzenia nie wolno narażać na oddziaływanie deszczu ani używać go w wilgotnym lub mokrym środowisku.
- ▶ Podczas używania urządzenia uważaj, aby kabel zasilający był zawsze suchy. Nigdy nie chwytaj wtyku sieciowego ani urządzenia mokrymi rękami.
- ▶ Nie zginaj, nie ściskaj kabla zasilającego ani nie kładź na nim ciężkich przedmiotów. Kabel układaj w taki sposób, aby nie stykał się z gorącymi powierzchniami.
- ▶ Nigdy nie stawiaj urządzenia w pobliżu źródeł ciepła lub wody. W przeciwnym razie powstaje zagrożenie wybuchu pożaru i porażenia prądem elektrycznym!

### OSTRZEŻENIE! NIEBEZPIECZEŃSTWO OBRAŻEŃ!

- ▶ Niszczarkę dokumentów może obsługiwać tylko jedna osoba.
  - ▶ Pracującego urządzenia nigdy nie pozostawiaj bez nadzoru.
  - 

 Luźne ubrania, długie włosy, biżuterię itp. należy trzymać z dala od otworu zespołu tnącego.
  - 
 Nigdy nie wkładaj palców w otwór zespołu tnącego.
  - 
 Dzieci trzymaj z dala od urządzenia. Są one szczególnie narażone na obrażenia.
  - ▶ Nie używaj urządzenia w miejscach zapyłonych lub zagrożonych wybuchem (łatwopalne gazy i opary, opary rozpuszczalników organicznych).
- Niebezpieczeństwo wybuchu!**
- ▶ Wkładając płytę CD w centralny otwór do niszczenia płyt, palce należy trzymać jak najdalej od otworu.
  - ▶ Nie dopuszczaj zwierząt do urządzenia. Są one szczególnie narażone na obrażenia.

### **OSTRZEŻENIE! NIEBEZPIECZEŃSTWO OBRAŻEŃ!**

- ▶ Opisywane urządzenie nie jest przeznaczone do obsługi przez osoby (w tym dzieci) o ograniczonych zdolnościach fizycznych, sensorycznych lub umysłowych, lub też nieposiadające wystarczającego doświadczenia i / lub wiedzy; chyba że będą one korzystały z niego pod nadzorem osoby odpowiedzialnej za ich bezpieczeństwo lub też otrzymają od niej stosowne wskazówki dotyczące jego prawidłowej obsługi.
- ▶ Materiał opakowania stanowi zagrożenie dla dzieci. Wszystkie części opakowania należy usunąć niezwłocznie po rozpakowaniu lub przechowywać je z dala od dzieci.
- ▶ Kabel zasilający należy ułożyć tak, aby nikt nie mógł po nim deptać ani potknąć się o niego.

### **UWAGA! SZKODY MATERIALNE!**

- ▶ Nie używaj urządzenia na zewnątrz. Grozi to nieodwracalnym uszkodzeniem urządzenia!
- ▶ Nie przeciążaj urządzenia. Niszczarka dokumentów może pracować jednorazowo przez krótki czas.
- ▶ Nigdy nie używaj niszczarki dokumentów w sposób niezgodny z jej przeznaczeniem.

### **ZASADY BEZPIECZNEGO ZACHOWANIA**

- ▶ Urządzenie należy ustawiać w bezpośrednim pobliżu gniazda sieciowego. Nie używaj przedłużacza. Dopilnuj, aby urządzenie i wtyk sieciowy były łatwo dostępne, umożliwiając szybkie wyłączenie urządzenia w sytuacji awaryjnej.
- ▶ W przypadku zagrożenia natychmiast wyciągnij wtyk sieciowy z gniazda zasilania.
- ▶ Zawsze zachowuj ostrożność! Zawsze koncentruj się na tym, co robisz i postępuj z namysłem. Nigdy nie używaj urządzenia, gdy masz trudności z koncentracją lub źle się czujesz.



## Montaż

### ⚠ OSTRZEŻENIE! NIEBEZPIECZEŃSTWO OBRAŻEŃ!

- ▶ Podczas montażu nie podłączaj urządzenia do gniazda sieciowego.
- ▶ Noże tnące w zespole tnącym **3** urządzenia są bardzo ostre. Podczas montażu urządzenia zachowaj ostrożność.

- ◆ Połóż podstawę urządzenia **15** tyłem do dołu płasko na podłodze.
- ◆ Zamontuj kółka **10** z przodu oraz kółka z dźwignią blokowania **11** z tyłu podstawy urządzenia **15**. Wciśnij kółka w dół w otwory w podstawie urządzenia **15**, aż usłyszysz ich zatrzaśnięcie (patrz rys. 1).

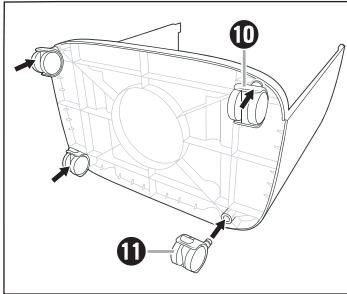

Rys. 1

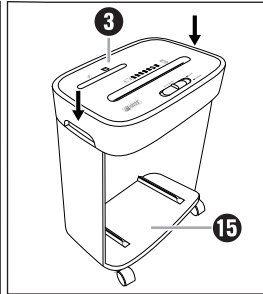

Rys. 2

- ◆ Po zamontowaniu kółek postaw podstawę urządzenia **15** na kółkach.
- ◆ Chwyć zespół tnący **3** za obie zintegrowane wnęki do przenoszenia **5** i umieść go na podstawie urządzenia **15** tak, aby kabel zasilający **1** był skierowany do tyłu, a otwór podstawy urządzenia **15** do przodu.
- ◆ Dociśnij mocno zespół tnący **3** w dół, aż usłyszysz jego zatrzaśnięcie na podstawie urządzenia **15** (patrz rys. 2).
- ◆ Zamontuj mały pojemnik na ścinki **12** w dużym pojemniku na ścinki **13** (patrz rys. 3).

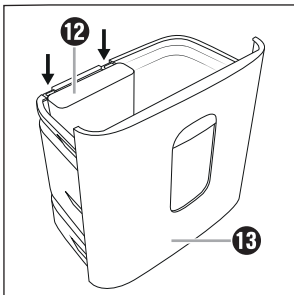

Rys. 3

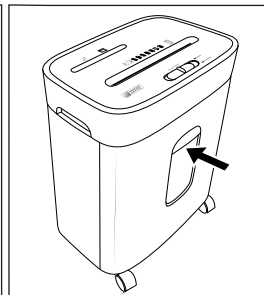

Rys. 4

- ◆ Wsuń duży pojemnik na ścinki **13** całkowicie do podstawy urządzenia **15** (patrz rys. 4).

### WSKAZÓWKA

- ▶ Duży pojemnik na ścinki **13** musi zostać całkowicie wsunięty do podstawy urządzenia **15**, aż wyraźnie się zatrzaśnie (słychać kliknięcie). Nieprawidłowo zamknięte urządzenie nie włączy się!
- ▶ Tylko wtedy, gdy duży pojemnik na ścinki będzie prawidłowo włożony, wyłącznik bezpieczeństwa **4** zostanie dezaktywowany i możliwe będzie użycie urządzenia.

## Transport

- ◆ Aby ułatwić transport urządzenia, wyposażono je w cztery kółka **10/11**. Zwolnij dźwignie na dwóch kółkach z dźwigniami blokowania **11**, naciskając dźwignie do góry (patrz rys. 5). Urządzenie można teraz wygodnie toczyć.
- ◆ Po ustawieniu urządzenia w wybranym miejscu wciśnij w dół dźwignie blokowania na obu kółkach **11**, aby zapobiec stoczeniu się urządzenia (patrz rys. 6).

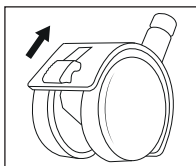

Rys. 5

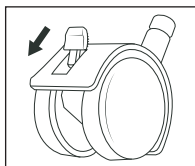

Rys. 6

### WSKAZÓWKA

- ▶ Kółek używaj tylko na równych powierzchniach. Nie tocz urządzenia na dywanach z długim włosiem (np. flokaty, frędzle). Mogą one blokować kółka.
- ▶ Aby podnieść urządzenie, chwytaj je zawsze za obie zintegrowane wężki do przenoszenia **5**.

## Pierwsze uruchomienie

### WSKAZÓWKA

- ▶ Przed podłączeniem urządzenia do gniazda sieciowego upewnij się, czy przełącznik **REV/OFF/AUTO/FWD** **8** znajduje się w położeniu **OFF**.
- ▶ Ponieważ każda niszczarka jest na końcu procesu produkcji poddawana kontroli działania, może się zdarzyć, że w zespole tnącym pozostaną resztki papieru.

- ◆ Włóż wtyk sieciowy do gniazda zasilania.

## Obsługa

### Włączanie urządzenia

- ◆ W celu zniszczenia papieru ustaw przełącznik *REV/OFF/AUTO/FWD* **8** w położenie *AUTO*. Lampka kontrolna *power* **6** świeci się na zielono światłem ciągłym, a urządzenie jest teraz gotowe do użycia.

#### WSKAZÓWKA

- ▶ Zwróć uwagę, czy duży pojemnik na ścinki **13** jest prawidłowo włożony i zatrzaśnięty w podstawie urządzenia **15**! W przeciwnym razie urządzenie nie można będzie uruchomić! Lampka kontrolna *power* **6** świeci dopiero, gdy duży pojemnik na ścinki **13** jest całkowicie wsunięty do podstawy urządzenia **15**.

### Wkładanie papieru

#### UWAGA! SZKODY MATERIALNE!



Nigdy nie wkładaj do otworu zespołu tnącego **9** papieru, w którym znajdują się jeszcze spinacze biurowe lub zszywki większe niż 25 mm! Mogą one uszkodzić noże tnące.

#### WSKAZÓWKA



Można ciąć równocześnie do 10 stron (papier 80 g/m<sup>2</sup>).

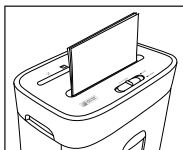

Rys. 7

Papier ułożony pionowo wkładaj od góry centralnie do otworu zespołu tnącego **9** (patrz rys. 7). Urządzenie uruchamia się automatycznie, a następnie, jeśli nie zostanie włożona kolejna kartka papieru, automatycznie się wyłącza.

#### WSKAZÓWKA

- ▶ Ewentualne pozostałości znajdujące się na nożach należy regularnie usuwać za pomocą odpowiedniego przedmiotu (np. szczoteczki lub pęsety). Wcześniej upewnij się, czy wtyk sieciowy jest wyciągnięty z gniazda zasilania.

## Wkładanie kart kredytowych

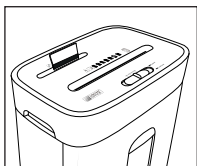

Rys. 8

Kartę kredytową włóż od góry w środek otworu zespołu tnącego do cięcia płyt CD/kart kredytowych **2** (zob. rys. 8) i przesunąć przełącznik *REV/OFF/AUTO/FWD* **8** w położenie *FWD* („forward” [ang.] = naprzód). Jednorazowo można niszczyć tylko jedną kartę kredytową. Kartę należy wkładać zawsze szerszą stroną do otworu zespołu tnącego do cięcia płyt CD/kart kredytowych **2**. Przy innym położeniu karty nie zostanie zniszczony pasek magnetyczny.

### WSKAZÓWKA

- ▶ Kartę kredytową wkładaj zawsze w środek otworu do cięcia płyt CD/kart kredytowych **2**. W przeciwnym razie cięcie nie rozpocznie się.
- ▶ Jeśli chcesz być pewny, że dane zapisane na pasku magnetycznym zostaną nieodwracalnie zniszczone, kartę kredytową wprowadź w środek otworu zespołu tnącego **9** i przesunąć przełącznik *REV/OFF/AUTO/FWD* **8** w położenie *FWD*. Pamiętaj, że ścinki spadną wówczas do dużego pojemnika **15**. W razie potrzeby wcześniej opróżnij pojemnik, aby móc potem łatwiej oddzielić ścinki papierowe i plastikowe.

## Wkładanie płyt CD

### **⚠ OSTRZEŻENIE! NIEBEZPIECZEŃSTWO OBRAŻEŃ!**

- ▶ Wkładając płytę CD w centralny otwór do niszczenia płyt, palce należy trzymać jak najdalej od otworu.



Rys. 9

Płytę CD włóż od góry w środek otworu zespołu tnącego do cięcia płyt CD/kart kredytowych **2** (patrz rys. 9). Jednorazowo można niszczyć tylko jedną płytę CD.

## Usuwanie zatoru

- ◆ Jeśli dojdzie do zatoru niszczonego materiału przestaw przełącznik **REV/OFF/AUTO/FWD** **8** w położenie **REV** („reverse” (angielski) = wstecz). Napęd uruchamia się w kierunku wstecznym, powodując wysunięcie niszczonego papieru.
- ◆ Alternatywnie, jeśli dojdzie do zatoru niszczonego materiału przestaw przełącznik **REV/OFF/AUTO/FWD** **8** w położenie **FWD** („forward” (angielski) = naprzód). Napęd uruchomi się teraz w kierunku do przodu, powodując ponowne wciągnięcie niszczonego materiału.
- ◆ Po odblokowaniu zatoru przestaw przełącznik **REV/OFF/AUTO/FWD** **8** w położenie **OFF**.

## Wyłączanie urządzenia

### WSKAZÓWKA

- ▶ Zaleca się, aby wyłączyć urządzenie po 3 minutach pracy i pozwolić mu ostygnąć przez około 30 minut, aby uniknąć przegrzania.
- ◆ Wyłącz urządzenie, ustawiając przełącznik **REV/OFF/AUTO/FWD** **8** w położenie **OFF**. Lampka kontrolna zasilania **power** **6** gaśnie.

## Ochrona przed przegrzaniem

Urządzenie jest wyposażone w system zabezpieczający przed przegrzaniem. Gdy silnik ulegnie przegrzaniu na skutek przeciążenia, urządzenie wyłączy się automatycznie. Lampka kontrolna **overheat** **7** świeci się na czerwono światłem ciągłym do czasu dostatecznego ostygnięcia silnika.

W takim przypadku należy postąpić w następujący sposób:

### OSTRZEŻENIE! NIEBEZPIECZEŃSTWO OBRAŻEŃ!

- ▶ Wyciągnij wtyk sieciowy z gniazda zasilania, aby nie dopuścić do niezamierzonego włączenia urządzenia.
- ◆ Wyłącz urządzenie, ustawiając przełącznik **REV/OFF/AUTO/FWD** **8** na środkową pozycję **OFF**.
- ◆ Opróżnij pojemniki na ścinki **12/13**.
- ◆ Odczekaj około 30 minut do ostygnięcia urządzenia.
- ◆ Włóż wtyk sieciowy do gniazda zasilania.
- ◆ Włącz urządzenie, ustawiając przełącznik **REV/OFF/AUTO/FWD** **8** w położeniu **AUTO**. Lampka kontrolna **overheat** **7** nie świeci się już, gdy urządzenie dostatecznie ostygło.

## Opróżnianie pojemnika na ścinki

### OSTRZEŻENIE! NIEBEZPIECZEŃSTWO OBRAŻEŃ!

- ▶ Wyciągnij wtyk sieciowy z gniazda zasilania, aby nie dopuścić do niezamierzonego włączenia urządzenia.

### WSKAZÓWKA

- ▶ Regularnie opróżniaj pojemniki na ścinki **12**/**13**, aby zapobiec wciągania ścinek od dołu do noży tnących.
- ▶ Odpady utylizuj zgodnie z przepisami ochrony środowiska.
- ◆ Wyjmij duży pojemnik na ścinki **13** z podstawy urządzenia **15**.
- ◆ Wyjmij mały pojemnik na ścinki **12** z dużego pojemnika **13**.
- ◆ Opróżnij oddzielnie duży pojemnik na ścinki **13** i mały pojemnik na ścinki **12**.
- ◆ Ponownie zamontuj mały pojemnik na ścinki **12** w dużym pojemniku **13** (patrz rys. 3).
- ◆ Ponownie wsuń całkowicie duży pojemnik na ścinki **13** do podstawy urządzenia **15**, aż wyraźnie się zatrzaśnie (słychać kliknięcie) (patrz rys. 4).

## Czyszczenie

### NIEBEZPIECZEŃSTWO! PORAŻENIE PRĄDEM ELEKTRYCZNYM!

- ▶ Przed rozpoczęciem czyszczenia wyciągnij wtyk sieciowy z gniazda zasilania. Niebezpieczeństwo porażenia prądem elektrycznym!

### OSTRZEŻENIE! NIEBEZPIECZEŃSTWO OBRAŻEŃ!

- ▶ W czasie pracy urządzenie nagrzewa się. Przed oczyszczeniem urządzenia należy odczekać do jego całkowitego ostygnięcia.
- ▶ Nie dotykaj palcami noży tnących urządzenia. Noże tnące są bardzo ostre!

### UWAGA! SZKODY MATERIALNE!

-  Nie przyskaj olejem ani żadnymi innymi środkami smarnymi w otwory zespołu tnącego **2**/**9**. Spowodowałoby to nieodwracalne uszkodzenie urządzenia.
- ▶ Podczas czyszczenia uważaj, aby do wnętrza urządzenia nie przedostała się wilgoć. Mogłoby to trwale uszkodzić urządzenie.
- ▶ Nie wolno używać środków czyszczących o właściwościach żrących lub ściernych ani zawierających rozpuszczalniki. Mogą one uszkodzić powierzchnie urządzenia.

- ◆ Ewentualne pozostałości znajdujące się w otworach zespołu tnącego **2/9** lub na nożach należy usuwać za pomocą odpowiedniego przedmiotu (na przykład szczoteczki lub pęsety). Wcześniej upewnij się, czy wtyk sieciowy jest wyciągnięty z gniazda zasilania.
- ◆ Powierzchnie urządzenia czyść miękką, suchą ściereczką.
- ◆ Do usuwania uporczywych zanieczyszczeń z powierzchni urządzenia używaj lekko nawilżonej ściereczki i łagodnego detergentu.

## Przechowywanie w okresie nieużywania

- ◆ Na czas dłuższego nieużywania urządzenie odłącz od gniazda sieciowego i przechowuj je w czystym, suchym miejscu, nienarażonym na bezpośrednie działanie promieni słonecznych.

## Usuwanie usterek

### Gdy papier utknie w urządzeniu

Oznacza to, że do urządzenia wprowadzono być może za dużo papieru (maks. 10 stron 80 g/m<sup>2</sup>).

- ◆ Jeżeli dojdzie do zatoru papieru, przestaw przełącznik *REV/OFF/AUTO/FWD* **8** w położenie *REV*. Napęd uruchamia się w kierunku wstecznym, powodując wysunięcie niszczonego papieru.
- ◆ Alternatywnie, jeżeli dojdzie do zatoru papieru, przestaw przełącznik *REV/OFF/AUTO/FWD* **8** w położenie *FWD*. Napęd uruchomi się teraz w kierunku do przodu, powodując ponowne wciąganie niszczonego materiału.
- ◆ Wyciągnij kartki z urządzenia i przestaw przełącznik *REV/OFF/AUTO/FWD* **8** w położenie *AUTO*.

Urządzenie jest ponownie gotowe do pracy.

### Jeżeli urządzenie nagle się zatrzyma

Przyczyną jest przegrzanie urządzenia, powodujące uruchomienie automatycznego wyłącznika bezpieczeństwa. Lampka kontrolna *overheat* **7** świeci na czerwono światłem ciągłym.

- ◆ Ustaw przełącznik *REV/OFF/AUTO/FWD* **8** w położenie *OFF*.
- ◆ Wyciągnij wtyk sieciowy z gniazda zasilania.
- ◆ Odczekaj około 30 minut do ostygnięcia urządzenia.
- ◆ Włóż wtyk sieciowy do gniazda zasilania.
- ◆ Włącz urządzenie, ustawiając przełącznik *REV/OFF/AUTO/FWD* **8** w położenie *AUTO*. Lampka kontrolna *power* **6** świeci na niebiesko światłem ciągłym. Lampka kontrolna *overheat* **7** nie świeci, gdy urządzenie dostatecznie ostygło.

## Jeżeli nie można włączyć urządzenia

- ◆ Upewnij się, czy zespół tnący **3** jest prawidłowo zamontowany na podstawie urządzenia **15**.
- ◆ Upewnij się, czy duży pojemnik na ścinki **13** jest całkowicie wsunięty do podstawy urządzenia **15**.
- ◆ Spróbuj podłączyć do innego gniazda.
- ◆ Urządzenie mogło ulec uszkodzeniu. Przekaż urządzenie do punktu serwisowego w celu kontroli.
- ◆ Urządzenie uległo przegrzaniu i uruchomił się automatyczny wyłącznik bezpieczeństwa. Wtedy postępuj w sposób opisany we wcześniejszym rozdziale *Jeżeli urządzenie nagle się zatrzyma*.

## Utylizacja

### Utylizacja urządzenia



Widoczny obok symbol przekreślonego pojemnika na śmieci na kółkach oznacza, że urządzenie to podlega postanowieniom Dyrektywy 2012/19/EU. Zgodnie z dyrektywą po zakończeniu okresu eksploatacji zużytego urządzenia nie wolno wyrzucać do zwykłych odpadów domowych, lecz należy je oddać do wyspecjalizowanego punktu zbiórki odpadów, zakładu recyklingu lub zakładu utylizacji odpadów.

**Utylizacja jest dla użytkownika bezpłatna. Chroń środowisko i usuwaj odpady w prawidłowy sposób.**



Informacje na temat możliwości utylizacji wystuzonego urządzenia można uzyskać w najbliższym urzędzie gminy lub miasta.

### Utylizacja opakowania



Materiały opakowaniowe są przyjazne dla środowiska i można je poddać procesowi recyklingu. Zbędne materiały opakowaniowe należy usuwać zgodnie z lokalnymi przepisami.



Opakowania należy utylizować w sposób przyjazny dla środowiska. Przestrzegać oznaczeń na różnych materiałach opakowaniowych i w razie potrzeby zutylizować je zgodnie z zasadami segregacji odpadów. Materiały opakowaniowe są oznaczone skrótami (a) i liczbami (b) w następujący sposób:

- 1-7: tworzywa sztuczne,
- 20-22: papier i tektura,
- 80-98: kompozyty



## Załącznik

### Gwarancja Kompernaß Handels GmbH

Szanowny Kliencie,

To urządzenie objęte jest 3-letnią gwarancją, licząc od daty zakupu. W przypadku wad tego produktu, masz gwarantowane ustawowo prawa w stosunku sprzedawcy. Te ustawowe prawa nie są ograniczone przez nasze opisane poniżej warunki gwarancji.

#### Warunki gwarancji

Okres gwarancji rozpoczyna się od daty zakupu. Należy zachować paragon. Jest on wymagany jako dowód zakupu.

Jeżeli w ciągu trzech lat od daty zakupu produktu ujawni się w nim wada materiałowa lub produkcyjna, produkt zostanie wedle naszego uznania nieodpłatnie naprawiony, wymieniony na nowy lub zostanie zwrócona jego cena. Warunkiem spełnienia tego świadczenia gwarancyjnego jest dostarczenie w trakcie tego trzyletniego okresu uszkodzonego urządzenia wraz z dowodem zakupu (paragonem) oraz krótkim opisem wady i daty jej wystąpienia.

Jeżeli wada jest objęta naszą gwarancją, otrzymasz z powrotem naprawiony lub nowy produkt.

#### Okres gwarancji i ustawowe roszczenia gwarancyjne

Wykonanie usługi gwarancyjnej nie przedłuża okresu gwarancji. Dotyczy to również wymienionych i naprawionych części. Wszelkie szkody i wady wykryte w chwili zakupu należy zgłosić bezpośrednio po rozpakowaniu urządzenia. Po upływie okresu gwarancji wszelkie naprawy są wykonywane odpłatnie.

#### Zakres gwarancji

Urządzenie zostało starannie wyprodukowane i poddane przed wysyłką skrupulatnej kontroli jakości.

Gwarancja obejmuje wady materiałowe lub produkcyjne. Niniejsza gwarancja nie obejmuje części produktu, podlegających normalnemu zużyciu, ani uszkodzeń części łatwo łamliwych, np. przełączników, akumulatorów, lub części wykonanych ze szkła.

Niniejsza gwarancja traci swoją ważność, jeśli produkt został uszkodzony, nie używano go prawidłowo lub nie serwisowano należycie. W celu zapewnienia prawidłowego stosowania produktu należy ściśle przestrzegać wszystkich instrukcji wymienionych w instrukcjach obsługi. Należy bezwzględnie unikać zastosowania oraz postępowania, których odradza się w instrukcji obsługi lub przed którymi się w niej ostrzega.

Produkt przeznaczony jest wyłącznie do użytku domowego, a nie do zastosowań komercyjnych. Niewłaściwe użytkowanie urządzenia, używanie go w sposób niezgodny z jego przeznaczeniem, użycie siły lub ingerencja w urządzenie, dokonywana poza naszymi autoryzowanymi punktami serwisowymi, powodują utratę gwarancji.

## Realizacja zobowiązań gwarancyjnych

W celu zapewnienia szybkiego załatwienia sprawy, postępuj zgodnie z poniższymi wskazówkami:

- W przypadku wszelkich pytań przygotuj paragon fiskalny oraz numer artykułu (np. IAN 12345) jako dowód zakupu.
- Numer artykułu można znaleźć na tabliczce znamionowej na produkcie, wygrawerowany na urządzeniu, zapisany na stronie tytułowej instrukcji obsługi (w dolnym lewym rogu) lub na naklejce z tyłu bądź na spodzie urządzenia.
- W przypadku wystąpienia błędów działania lub innych wad, prosimy o kontakt z odpowiednim działem serwisu **telefonicznie** lub **przez e-mail**.
- Zarejestrowany jako wadliwy produkt możesz wtedy wraz z dołączonym dowodem zakupu (paragonem) oraz opisem i datą wystąpienia usterki wysłać nieodpłatnie na przekazany wcześniej adres serwisu.



Na stronie [www.lidl-service.com](http://www.lidl-service.com) możesz pobrać te i wiele innych instrukcji, filmów o produktach oraz oprogramowanie instalacyjne.

Za pomocą tego kodu QR możesz przejść bezpośrednio na stronę serwisu Lidl ([www.lidl-service.com](http://www.lidl-service.com)), gdzie możesz otworzyć instrukcję obsługi, wpisując numer artykułu (IAN) 123456.

## Serwis

PL

**Serwis Polska**

Tel.: 22 397 4996

E-Mail: [kompennass@lidl.pl](mailto:kompennass@lidl.pl)

IAN 331849\_1907

## Importer

Pamiętaj, że poniższy adres nie jest adresem serwisu. Skontaktuj się najpierw z odpowiednim punktem serwisowym.

KOMPERNASS HANDELS GMBH

BURGSTRASSE 21

44867 BOCHUM

NIEMCY

[www.kompennass.com](http://www.kompennass.com)



# Inhaltsverzeichnis

<b>Einleitung</b> .....	<b>18</b>
<b>Bestimmungsgemäße Verwendung</b> .....	<b>18</b>
<b>Lieferumfang und Transportinspektion</b> .....	<b>18</b>
<b>Gerätebeschreibung</b> .....	<b>19</b>
<b>Technische Daten</b> .....	<b>19</b>
<b>Sicherheitshinweise</b> .....	<b>20</b>
<b>Montage</b> .....	<b>22</b>
<b>Transport</b> .....	<b>23</b>
<b>Erste Inbetriebnahme</b> .....	<b>23</b>
<b>Bedienung</b> .....	<b>24</b>
Gerät einschalten .....	24
Papier einführen .....	24
Kreditkarte einführen .....	25
CD einführen .....	25
Materialstau beheben .....	26
Gerät ausschalten .....	26
Überhitzungsschutz .....	26
<b>Auffangbehälter leeren</b> .....	<b>27</b>
<b>Reinigung</b> .....	<b>27</b>
<b>Lagerung bei Nichtbenutzung</b> .....	<b>28</b>
<b>Fehlerbehebung</b> .....	<b>28</b>
Wenn das Schneidgut im Gerät stecken bleibt .....	28
Wenn das Gerät plötzlich stehen bleibt .....	28
Wenn sich das Gerät nicht einschalten lässt .....	29
<b>Entsorgung</b> .....	<b>29</b>
Gerät entsorgen .....	29
Verpackung entsorgen .....	29
<b>Anhang</b> .....	<b>30</b>
Garantie der Kompernaß Handels GmbH .....	30
Service .....	31
Importeur .....	31

## Einleitung



Herzlichen Glückwunsch zum Kauf Ihres neuen Gerätes.

Sie haben sich damit für ein hochwertiges Produkt entschieden.

Die Bedienungsanleitung ist Bestandteil dieses Produkts. Sie enthält wichtige Hinweise für Sicherheit, Gebrauch und Entsorgung. Machen Sie sich vor der Benutzung des Produkts mit allen Bedien- und Sicherheitshinweisen vertraut. Benutzen Sie das Produkt nur wie beschrieben und für die angegebenen Einsatzbereiche. Bewahren Sie die Bedienungsanleitung immer als Nachschlagewerk in der Nähe des Produkts auf. Händigen Sie alle Unterlagen bei Weitergabe des Produkts an Dritte mit aus.

## Bestimmungsgemäße Verwendung

Dieses Gerät ist ausschließlich zum Zerkleinern von Papier, Kreditkarten, CDs / DVDs sowie kleinen Heftklammern in den Größen 24/6 und 23/6 (11,5 x 6 mm), B-8 (11,5 x 7 mm), No10 (8,4 x 5 mm) und Büroklammern (bis 25 mm) in privaten Haushalten bestimmt. Eine andere oder darüber hinausgehende Benutzung gilt als nicht bestimmungsgemäß. Das Gerät ist nicht zur Verwendung in gewerblichen oder industriellen Bereichen vorgesehen.

Ansprüche jeglicher Art wegen Schäden aus nicht bestimmungsgemäßer Verwendung, unsachgemäßen Reparaturen, unerlaubt vorgenommener Veränderungen oder Verwendung nicht zugelassener Ersatzteile sind ausgeschlossen. Das Risiko trägt allein der Benutzer.

## Lieferumfang und Transportinspektion

### GEFAHR

► Verpackungsmaterialien dürfen nicht von Kindern zum Spielen verwendet werden. **Es besteht Erstickungsgefahr.**

- ◆ Entnehmen Sie alle Teile des Gerätes und die Bedienungsanleitung aus der Verpackung.
- ◆ Entfernen Sie sämtliches Verpackungsmaterial vom Gerät.

Bitte prüfen Sie den Lieferumfang. Der Lieferumfang besteht aus folgenden Komponenten:

- Gerätebasis
- Schneidaufsatz
- Auffangbehälter groß
- Auffangbehälter klein
- 4 x Rollen
- Bedienungsanleitung

### HINWEIS

- Prüfen Sie die Lieferung auf Vollständigkeit und auf sichtbare Schäden.
- Bei einer unvollständigen Lieferung oder Schäden infolge mangelhafter Verpackung oder durch Transport wenden Sie sich an die Service-Hotline (siehe Kapitel **Service**).

## Gerätebeschreibung

(Abbildungen siehe Ausklappseite)

- 1 Netzkabel
- 2 Schneidöffnung CD/Kreditkarte
- 3 Schneidaufsatz
- 4 Sicherheitsschalter (eingebaut)
- 5 Integrierte Tragemulden (links und rechts)
- 6 Leuchte *power*
- 7 Leuchte *overheat*
- 8 Schalter *REV/OFF/AUTO/FWD*
- 9 Schneidöffnung Papier
- 10 Rollen (2x)
- 11 Rollen mit Feststellhebel (2x)
- 12 Kleiner Auffangbehälter (für CDs/Kreditkarten)
- 13 Großer Auffangbehälter (für Papier)
- 14 Sichtfenster
- 15 Gerätebasis

## Technische Daten

Netzspannung	220 - 240 V ~ (Wechselstrom), 50 Hz
Nennstrom	1,5 A
Nennleistung	300 W
Schutzklasse	II/□ (Doppelisolierung)
Kapazität Auffangbehälter Papier	15 Liter
Schnittverfahren für Papier	Kreuzschnitt, 5 x 18 mm-Partikel Sicherheitsstufe P-4
Arbeitsbreite Schneidöffnung Papier/CD	220 mm/124 mm
Schneidekapazität Papier	10 Blatt (80g/m <sup>2</sup> )





## Sicherheitshinweise

Die folgenden Sicherheitshinweise müssen beim Einsatz von elektrischen Geräten in jedem Fall berücksichtigt werden:

### **GEFAHR! ELEKTRISCHER SCHLAG!**

- ▶ Benutzen Sie das Gerät nicht, wenn der Netzstecker oder das Netzkabel beschädigt sind. Lassen Sie beschädigte Netzstecker oder Netzkabel sofort von autorisiertem Fachpersonal oder dem Kundendienst austauschen, um Gefährdungen zu vermeiden.
- ▶ Lassen Sie Geräte, die nicht einwandfrei funktionieren oder beschädigt wurden, sofort von autorisiertem Fachpersonal oder vom Kundendienst untersuchen und reparieren.
- ▶ Setzen Sie das Gerät nicht dem Regen aus und benutzen Sie es auch niemals in feuchter oder nasser Umgebung.
- ▶ Achten Sie darauf, dass das Netzkabel während des Betriebs niemals nass oder feucht wird. Fassen Sie den Netzstecker oder das Gerät niemals mit nassen Händen an.
- ▶ Knicken oder quetschen Sie das Netzkabel nicht und stellen Sie keine schweren Gegenstände darauf. Verlegen Sie das Netzkabel so, dass es nicht in Kontakt mit heißen Oberflächen kommt.
- ▶ Stellen Sie das Gerät nicht in der Nähe von Wärme- oder Wasserquellen auf. Es besteht Brandgefahr und die Gefahr eines elektrischen Schlages!

### **WARNUNG! VERLETZUNGSGEFAHR!**

- ▶ Den Aktenvernichter jeweils nur durch eine Person bedienen.
- ▶ Das Gerät während des Betriebs niemals unbeaufsichtigt lassen.
- 

 Halten Sie lose Kleidung, lange Haare, Schmuck u. Ä. von der Schneidöffnung fern.
-  Stecken Sie nie die Finger in die Schneidöffnung.
-  Halten Sie Kinder vom Gerät fern. Diese können sich verletzen.
- ▶ Benutzen Sie das Gerät nicht in staubigen oder explosionsgefährdeten Umgebungen (entzündliche Gase, Dämpfe, Dämpfe von organischen Lösungsmitteln). **Explosionsgefahr!**
- ▶ Stecken Sie nicht Ihre Finger in das zentrale Loch der CD, wenn Sie diese in das Gerät einführen.
- ▶ Halten Sie Tiere vom Gerät fern. Diese können sich verletzen.

### **WARNUNG! VERLETZUNGSGEFAHR!**

- ▶ Dieses Gerät ist nicht dafür bestimmt, durch Personen (einschließlich Kinder) mit eingeschränkten physischen, sensorischen oder geistigen Fähigkeiten oder Mangel an Erfahrung und/oder Wissen benutzt zu werden, es sei denn, sie werden durch eine für ihre Sicherheit zuständige Person beaufichtigt oder erhalten von ihr Anweisungen, wie das Gerät zu benutzen ist.
- ▶ Das Verpackungsmaterial stellt eine Gefahr für Kinder dar. Entsorgen Sie das Verpackungsmaterial nach dem Auspacken sofort oder bewahren Sie es für Kinder unzugänglich auf.
- ▶ Verlegen Sie das Netzkabel so, dass niemand darauf treten oder darüber stolpern kann.

### **ACHTUNG! SACHSCHADEN!**

- ▶ Benutzen Sie das Gerät nicht im Freien. Das Gerät kann irreparabel beschädigt werden!
- ▶ Überlasten Sie das Gerät nicht. Der Aktenvernichter ist für kurze Betriebszeiten ausgelegt.
- ▶ Verwenden Sie den Aktenvernichter niemals zweckentfremdet.

### **HINWEISE ZUM SICHEREN VERHALTEN**

- ▶ Stellen Sie das Gerät in unmittelbarer Nähe zur Netzsteckdose auf. Benutzen Sie kein Verlängerungskabel. Sorgen Sie dafür, dass das Gerät und der Netzstecker leicht zugänglich und im Notfall problemlos erreichbar sind.
- ▶ Ziehen Sie bei Gefahr sofort den Netzstecker aus der Netzsteckdose.
- ▶ Seien Sie stets aufmerksam! Achten Sie immer darauf, was Sie tun und gehen Sie stets mit Vernunft vor. Benutzen Sie das Gerät in keinem Fall, wenn Sie unkonzentriert sind oder sich unwohl fühlen.



## Montage

### ⚠️ WARNUNG! VERLETZUNGSGEFAHR!

- ▶ Schließen Sie das Gerät während der Montage nicht an eine Netzsteckdose an.
- ▶ Die Schneidmesser im Schneidaufsatz **3** des Gerätes sind sehr scharf. Gehen Sie bei der Montage des Gerätes sehr vorsichtig vor.

- ◆ Legen Sie die Gerätebasis **15** mit der Rückseite nach unten flach auf den Boden.
- ◆ Montieren Sie die Rollen **10** an der Vorderseite und die Rollen mit Feststellhebeln **11** an der Rückseite der Gerätebasis **15**. Drücken Sie die Rollen in die Löcher der Gerätebasis **15**, bis sie hörbar einrasten (siehe Abb. 1).



Abb. 1



Abb. 2

- ◆ Stellen Sie die Gerätebasis **15** auf die Rollen, nachdem Sie diese montiert haben.
- ◆ Fassen Sie den Schneidaufsatz **3** an beiden integrierten Tragemulden **5** und setzen Sie ihn so herum auf die Gerätebasis **15**, dass das Netzkabel **1** nach hinten und die Öffnung der Gerätebasis **15** nach vorne zeigt.
- ◆ Drücken Sie den Schneidaufsatz **3** fest nach unten, bis er hörbar auf der Gerätebasis **15** einrastet (siehe Abb. 2).
- ◆ Montieren Sie den kleinen Auffangbehälter **12** im großen Auffangbehälter **13** (siehe Abb. 3).

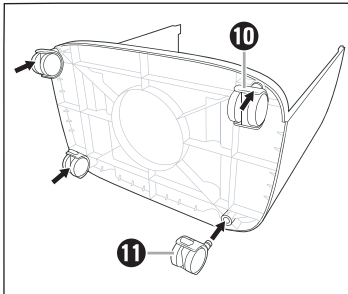

Abb. 3

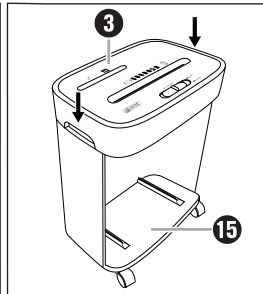

Abb. 4

- ◆ Schieben Sie den großen Auffangbehälter **13** vollständig in die Gerätebasis **15** (siehe Abb. 4).

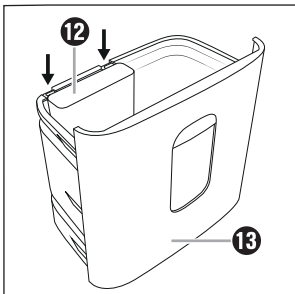
### HINWEIS

- ▶ Der große Auffangbehälter **13** muss vollständig in die Gerätebasis **15** geschoben werden, bis er mit einem Klickton hörbar einrastet. Ansonsten startet das Gerät nicht!
- ▶ Nur wenn der große Auffangbehälter korrekt eingeschoben ist, wird der Sicherheitsschalter **4** deaktiviert und das Gerät kann benutzt werden.

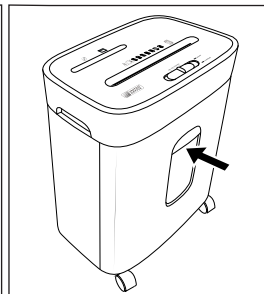
## Transport

- ◆ Um den Transport des Gerätes zu vereinfachen, besitzt es vier Rollen **10/11**. Lösen Sie die Hebel an den beiden Rollen mit Feststellhebeln **11**, indem Sie die Hebel nach oben drücken (siehe Abb 5). Das Gerät lässt sich nun bequem rollen.
- ◆ Drücken Sie die Hebel an den beiden Rollen mit Feststellhebeln **11** nach unten, wenn Sie das Gerät an einer Stelle abgestellt haben, um ein Fortrollen des Gerätes zu vermeiden (siehe Abb. 6).



Abb. 5



Abb. 6

### HINWEIS

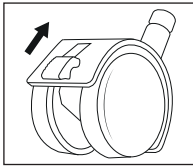
- ▶ Verwenden Sie die Rollen nur auf ebenen Flächen. Rollen Sie das Gerät nicht auf Langflorteppichen (z. B. Flokati, Fransen). Diese können die Rollen blockieren.
- ▶ Fassen Sie das Gerät immer an den beiden integrierten Tragemulden **5**, um es hochzuheben.

## Erste Inbetriebnahme

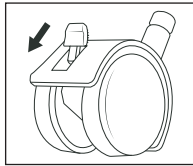
### HINWEIS

- ▶ Stellen Sie sicher, dass sich der Schalter **REV/OFF/AUTO/FWD** **8** in der Position **OFF** befindet, bevor Sie das Gerät an eine Netzsteckdose anschließen.
  - ▶ Da jeder Aktenvernichter nach der Herstellung auf Funktionalität geprüft wird, kann es passieren, dass sich Papierreste in den Schneidmessern befinden.
- ◆ Stecken Sie den Netzstecker in eine Netzsteckdose.

# Bedienung

## Gerät einschalten

- ◆ Stellen Sie den Schalter *REV/OFF/AUTO/FWD* **8** zum Zerkleinern in die Position *AUTO*. Die Leuchte *power* **6** leuchtet durchgehend blau und das Gerät ist nun einsatzbereit.

### HINWEIS

- ▶ Achten Sie darauf, dass der große Auffangbehälter **13** korrekt in die Gerätebasis **15** eingesetzt und eingerastet ist! Ansonsten lässt sich das Gerät nicht starten! Die Leuchte *power* **6** leuchtet erst, wenn der große Auffangbehälter **13** vollständig in die Gerätebasis **15** eingeschoben ist.

## Papier einführen

### ACHTUNG! SACHSCHADEN!



Stecken Sie niemals Papier, an welchem sich noch Büro- oder Heftklammern, die größer als 25 mm sind, befinden, in die Schneidöffnung **9**! Diese können die Schneidmesser beschädigen.

### HINWEIS



Sie können bis zu 10 Blatt (80g/m<sup>2</sup>-Papier) gleichzeitig schneiden.



Abb. 7

Führen Sie das Papier im Hochformat von oben mittig in die Schneidöffnung Papier **9** ein (siehe Abb. 7). Das Gerät startet automatisch und schaltet sich auch automatisch wieder ab, wenn kein weiteres Papier zugeführt wird.

### HINWEIS

- ▶ Entfernen Sie regelmäßig eventuelle Rückstände in den Schneidmessern mit einem geeigneten Gegenstand (z. B. Bürste oder Pinzette). Stellen Sie sicher, dass dabei der Netzstecker gezogen ist.

## Kreditkarte einführen



Abb. 8

Föhren Sie die Kreditkarte von oben mittig in die Schneidöffnung CD/Kreditkarte **2** ein (siehe Abb. 8) und schieben Sie den Schalter *REV/OFF/AUTO/FWD* **8** in die Position *FWD* („forward“ [englisch] = vorwärts). Sie können jeweils nur eine Kreditkarte schneiden. Föhren Sie diese immer mit der breiten Seite voran in die Schneidöffnung CD/Kreditkarte **2** ein. Ansonsten wird der Magnetstreifen nicht zerstört.

### HINWEIS

- ▶ Föhren Sie die Kreditkarte immer mittig in die Schneidöffnung CD/Kreditkarte **2** ein. Ansonsten startet der Schneidvorgang nicht.
- ▶ Wenn Sie sicher gehen wollen, dass die Informationen auf dem Magnetstreifen unwiederruflich zerstört werden, föhren Sie die Kreditkarte mittig in die Schneidöffnung Papier **9** ein und schieben Sie den Schalter *REV/OFF/AUTO/FWD* **8** in die Position *FWD*. Beachten Sie, dass die Abfälle dann in den großen Auffangbehälter **13** fallen. Leeren Sie diesen gegebenenfalls vorher, um den Papier- und Plastikmüll besser trennen zu können.

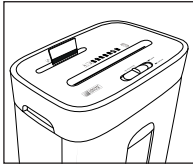
## CD einföhren

### **⚠ WARNUNG! VERLETZUNGSGEFAHR!**

- ▶ Stecken Sie nicht Ihre Finger in das zentrale Loch der CD, wenn Sie diese in das Gerät einföhren.



Abb. 9

Föhren Sie die CD von oben mittig in die Schneidöffnung CD/Kreditkarte **2** ein (siehe Abb. 9). Sie können jeweils nur eine CD schneiden.

## Materialstau beheben

- ◆ Schieben Sie den Schalter *REV/OFF/AUTO/FWD* **8** in die Position *REV* („reverse“ [englisch] = rückwärts), falls das Schneidgut stecken bleibt. Der Rückwärtslauf ist nun eingeschaltet und das Schneidgut wird wieder ausgegeben.
- ◆ Alternativ schieben Sie den Schalter *REV/OFF/AUTO/FWD* **8** in die Position *FWD* („forward“ [englisch] = vorwärts), falls das Schneidgut stecken bleibt. Der Vorwärtslauf ist nun eingeschaltet und das Schneidgut wird weiter eingezogen.
- ◆ Stellen Sie den Schalter *REV/OFF/AUTO/FWD* **8** in die Position *OFF*, sobald das Schneidgut ausgegeben ist.

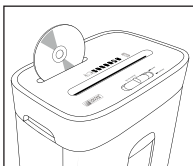
## Gerät ausschalten

### HINWEIS

- ▶ Es wird empfohlen, nach 3 Minuten Betrieb das Gerät auszuschalten und für ca. 30 Minuten abkühlen zu lassen, um eine Überhitzung zu vermeiden.
- ◆ Schalten Sie das Gerät aus, indem Sie den Schalter *REV/OFF/AUTO/FWD* **8** in die Position *OFF* stellen. Die Leuchte *power* **6** erlischt.

## Überhitzungsschutz

Dieses Gerät ist mit einem Überhitzungsschutz ausgestattet. Wenn der Motor aufgrund von Überlastung zu heiß wird, schaltet sich das Gerät automatisch aus. Die Leuchte *overheat* **7** leuchtet durchgehend rot, bis sich der Motor ausreichend abgekühlt hat.

Gehen Sie in diesem Fall folgendermaßen vor:

### **WARNUNG! VERLETZUNGSGEFAHR!**

- ▶ Ziehen Sie den Netzstecker aus der Netzsteckdose, um ein unbeabsichtigtes Einschalten zu vermeiden.
- ◆ Schalten Sie das Gerät aus, indem Sie den Schalter *REV/OFF/AUTO/FWD* **8** in die mittlere Position *OFF* stellen.
- ◆ Leeren Sie die Auffangbehälter **12/13**.
- ◆ Lassen Sie das Gerät für ca. 30 Minuten abkühlen.
- ◆ Stecken Sie den Netzstecker wieder in die Netzsteckdose.
- ◆ Schalten Sie das Gerät ein, indem Sie den Schalter *REV/OFF/AUTO/FWD* **8** in die Position *AUTO* stellen. Die Leuchte *overheat* **7** leuchtet nicht mehr, wenn das Gerät ausreichend abgekühlt ist.

## Auffangbehälter leeren

### **WARNUNG! VERLETZUNGSGEFAHR!**

- ▶ Ziehen Sie den Netzstecker aus der Netzsteckdose, um ein unbeabsichtigtes Einschalten des Gerätes zu vermeiden.

### **HINWEIS**

- ▶ Leeren Sie die Auffangbehälter **12/13** regelmäßig aus, um zu verhindern, dass Schneidgut von unten in die Schneidmesser eingezogen wird.
- ▶ Führen Sie die Abfälle einer umweltgerechten Entsorgung zu.
- ◆ Ziehen Sie den großen Auffangbehälter **13** aus der Gerätebasis **15** heraus.
- ◆ Nehmen Sie den kleinen Auffangbehälter **12** aus dem großen Auffangbehälter **13**.
- ◆ Leeren Sie den großen Auffangbehälter **13** und den kleinen Auffangbehälter **12** separat.
- ◆ Montieren Sie den kleinen Auffangbehälter **12** wieder im großen Auffangbehälter **13** (siehe Abb. 3).
- ◆ Schieben Sie den großen Auffangbehälter **13** wieder vollständig in die Gerätebasis **15**, bis er mit einem Klickton hörbar einrastet (siehe Abb. 4).

## Reinigung

### **GEFAHR! ELEKTRISCHER SCHLAG!**

- ▶ Ziehen Sie vor jeder Reinigung den Netzstecker. Es besteht die Gefahr eines elektrischen Schlages!

### **WARNUNG! VERLETZUNGSGEFAHR!**

- ▶ Das Gerät wird während des Betriebs heiß. Lassen Sie das Gerät erst vollständig abkühlen, bevor Sie es reinigen.
- ▶ Berühren Sie die Schneidmesser des Gerätes nicht mit den Fingern. Die Schneidmesser sind sehr scharf!

### **ACHTUNG! SACHSCHADEN!**



Sprühen Sie kein Öl oder andere Schmiermittel in die Schneidöffnungen **2/9**. Diese würden das Gerät irreparabel beschädigen.

- ▶ Stellen Sie sicher, dass bei der Reinigung keine Feuchtigkeit in das Gerät eindringt, um eine irreparable Beschädigung des Gerätes zu vermeiden.
- ▶ Verwenden Sie keine ätzenden, scheuernden oder lösungsmittelhaltigen Reinigungsmittel. Diese können die Oberflächen des Gerätes angreifen.

- ◆ Entfernen Sie eventuelle Rückstände in den Schneidöffnungen **2/9** oder den Schneidmessern mit einem geeigneten Gegenstand (z. B. Bürste oder Pinzette). Stellen Sie sicher, dass dabei der Netzstecker gezogen ist.
- ◆ Reinigen Sie die Oberflächen des Gerätes mit einem weichen, trockenen Tuch.
- ◆ Verwenden Sie bei hartnäckigen Verschmutzungen der Geräteoberfläche ein leicht feuchtes Tuch mit einem milden Spülmittel.

## Lagerung bei Nichtbenutzung

- ◆ Sollten Sie das Gerät längere Zeit nicht benutzen, trennen Sie es von der Stromversorgung und lagern Sie es an einem sauberen, trockenen Ort ohne direkte Sonneneinstrahlung.

## Fehlerbehebung

### Wenn das Schneidgut im Gerät stecken bleibt

Dies bedeutet, dass Sie möglicherweise zu viel Papier in das Gerät eingeführt haben (max. 10 Blatt 80g/m<sup>2</sup>).

- ◆ Schieben Sie den Schalter *REV/OFF/AUTO/FWD* **8** in die Position *REV*, falls das Schneidgut stecken bleibt. Der Rückwärtslauf ist nun eingeschaltet und das Schneidgut wird wieder ausgegeben.
- ◆ Alternativ schieben Sie den Schalter *REV/OFF/AUTO/FWD* **8** in die Position *FWD*, falls das Schneidgut stecken bleibt. Der Vorwärtslauf ist nun eingeschaltet und das Schneidgut wird weiter eingezogen.
- ◆ Ziehen Sie das Schneidgut aus dem Gerät heraus und stellen Sie dann den Schalter *REV/OFF/AUTO/FWD* **8** auf *AUTO*.

Das Gerät ist nun wieder betriebsbereit.

### Wenn das Gerät plötzlich stehen bleibt

Dies bedeutet, dass das Gerät überhitzt ist und sich die automatische Sicherheitsabschaltung aktiviert hat. Die Leuchte *overheat* **7** leuchtet durchgehend rot.

- ◆ Stellen Sie den Schalter *REV/OFF/AUTO/FWD* **8** in die Position *OFF*.
- ◆ Ziehen Sie den Netzstecker aus der Netzsteckdose.
- ◆ Lassen Sie das Gerät für ca. 30 Minuten abkühlen.
- ◆ Stecken Sie den Netzstecker wieder in die Netzsteckdose.
- ◆ Schalten Sie das Gerät ein, indem Sie den Schalter *REV/OFF/AUTO/FWD* **8** in die Position *AUTO* stellen. Die Leuchte *power* **6** leuchtet durchgehend blau. Die Leuchte *overheat* **7** bleibt erloschen, wenn das Gerät ausreichend abgekühlt ist.

## Wenn sich das Gerät nicht einschalten lässt

- ◆ Stellen Sie sicher, dass der Schneidaufsatz **3** korrekt auf der Gerätebasis **15** montiert ist.
- ◆ Stellen Sie sicher, dass der große Auffangbehälter **18** vollständig in die Gerätebasis **15** eingeschoben ist.
- ◆ Probieren Sie eine andere Netzsteckdose aus.
- ◆ Das Gerät ist eventuell defekt. Lassen Sie das Gerät von qualifiziertem Fachpersonal überprüfen.
- ◆ Das Gerät ist überhitzt und die automatische Sicherheitsabschaltung ist aktiviert. Gehen Sie so vor wie im vorherigen Abschnitt **Wenn das Gerät plötzlich stehen bleibt** beschrieben.

## Entsorgung

### Gerät entsorgen



Das nebenstehende Symbol einer durchgestrichenen Mülltonne auf Rädern zeigt an, dass dieses Gerät der Richtlinie 2012/19/EU unterliegt. Diese Richtlinie besagt, dass Sie dieses Gerät am Ende seiner Nutzungszeit nicht mit dem normalen Hausmüll entsorgen dürfen, sondern in speziell eingerichteten Sammelstellen, Wertstoffhöfen oder Entsorgungsbetrieben abgeben müssen.

**Diese Entsorgung ist für Sie kostenfrei. Schonen Sie die Umwelt und entsorgen Sie fachgerecht.**



Möglichkeiten zur Entsorgung des ausgedienten Produkts erfahren Sie bei Ihrer Gemeinde- oder Stadtverwaltung.

### Verpackung entsorgen



Die Verpackungsmaterialien sind nach umweltverträglichen und entsorgungstechnischen Gesichtspunkten ausgewählt und deshalb recyclebar.

Entsorgen Sie nicht mehr benötigte Verpackungsmaterialien gemäß den örtlich geltenden Vorschriften.

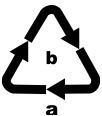

Entsorgen Sie die Verpackung umweltgerecht.

Beachten Sie die Kennzeichnung auf den verschiedenen Verpackungsmaterialien und trennen Sie diese gegebenenfalls gesondert. Die Verpackungsmaterialien sind gekennzeichnet mit Abkürzungen (a) und Ziffern (b) mit folgender Bedeutung:

- 1–7: Kunststoffe,
- 20–22: Papier und Pappe,
- 80–98: Verbundstoffe



## Anhang

### Garantie der Kompernaß Handels GmbH

Sehr geehrte Kundin, sehr geehrter Kunde,

Sie erhalten auf dieses Gerät 3 Jahre Garantie ab Kaufdatum. Im Falle von Mängeln dieses Produkts stehen Ihnen gegen den Verkäufer des Produkts gesetzliche Rechte zu. Diese gesetzlichen Rechte werden durch unsere im Folgenden dargestellte Garantie nicht eingeschränkt.

### Garantiebedingungen

Die Garantiefrist beginnt mit dem Kaufdatum. Bitte bewahren Sie den Kassenbonn gut auf. Dieser wird als Nachweis für den Kauf benötigt.

Tritt innerhalb von drei Jahren ab dem Kaufdatum dieses Produkts ein Material- oder Fabrikationsfehler auf, wird das Produkt von uns – nach unserer Wahl – für Sie kostenlos repariert, ersetzt oder der Kaufpreis erstattet. Diese Garantieleistung setzt voraus, dass innerhalb der Dreijahresfrist das defekte Gerät und der Kaufbeleg (Kassenbonn) vorgelegt und schriftlich kurz beschrieben wird, worin der Mangel besteht und wann er aufgetreten ist.

Wenn der Defekt von unserer Garantie gedeckt ist, erhalten Sie das reparierte oder ein neues Produkt zurück. Mit Reparatur oder Austausch des Produkts beginnt kein neuer Garantiezeitraum.

### Garantiezeit und gesetzliche Mängelansprüche

Die Garantiezeit wird durch die Gewährleistung nicht verlängert. Dies gilt auch für ersetzte und reparierte Teile. Eventuell schon beim Kauf vorhandene Schäden und Mängel müssen sofort nach dem Auspacken gemeldet werden. Nach Ablauf der Garantiezeit anfallende Reparaturen sind kostenpflichtig.

### Garantieumfang

Das Gerät wurde nach strengen Qualitätsrichtlinien sorgfältig produziert und vor Auslieferung gewissenhaft geprüft.

Die Garantieleistung gilt für Material- oder Fabrikationsfehler. Diese Garantie erstreckt sich nicht auf Produktteile, die normaler Abnutzung ausgesetzt sind und daher als Verschleißteile angesehen werden können oder für Beschädigungen an zerbrechlichen Teilen, z. B. Schalter, Akkus oder Teile, die aus Glas gefertigt sind.

Diese Garantie verfällt, wenn das Produkt beschädigt, nicht sachgemäß benutzt oder gewartet wurde. Für eine sachgemäße Benutzung des Produkts sind alle in der Bedienungsanleitung aufgeführten Anweisungen genau einzuhalten. Verwendungszwecke und Handlungen, von denen in der Bedienungsanleitung abgeraten oder vor denen gewarnt wird, sind unbedingt zu vermeiden.

Das Produkt ist nur für den privaten und nicht für den gewerblichen Gebrauch bestimmt. Bei missbräuchlicher und unsachgemäßer Behandlung, Gewaltanwendung und bei Eingriffen, die nicht von unserer autorisierten Serviceniederlassung vorgenommen wurden, erlischt die Garantie.

## Abwicklung im Garantiefall

Um eine schnelle Bearbeitung Ihres Anliegens zu gewährleisten, folgen Sie bitte den folgenden Hinweisen:

- Bitte halten Sie für alle Anfragen den Kassenbon und die Artikelnummer (z. B. IAN 123456) als Nachweis für den Kauf bereit.
- Die Artikelnummer entnehmen Sie bitte dem Typenschild am Produkt, einer Gravur am Produkt, dem Titelblatt der Bedienungsanleitung (unten links) oder dem Aufkleber auf der Rück- oder Unterseite des Produktes.
- Sollten Funktionsfehler oder sonstige Mängel auftreten, kontaktieren Sie zunächst die nachfolgend benannte Serviceabteilung **telefonisch** oder per **E-Mail**.
- Ein als defekt erfasstes Produkt können Sie dann unter Beifügung des Kaufbelegs (Kassenbon) und der Angabe, worin der Mangel besteht und wann er aufgetreten ist, für Sie portofrei an die Ihnen mitgeteilte Serviceanschrift übersenden.



Auf [www.lidl-service.com](http://www.lidl-service.com) können Sie diese und viele weitere Handbücher, Produktvideos und Installationssoftware herunterladen.

Mit diesem QR-Code gelangen Sie direkt auf die Lidl-Service-Seite ([www.lidl-service.com](http://www.lidl-service.com)) und können mittels der Eingabe der Artikelnummer (IAN) 123456 Ihre Bedienungsanleitung öffnen.

## Service

### DE Service Deutschland

Tel.: 0800 5435 111 (kostenfrei aus dem dt. Festnetz/Mobilfunknetz)

E-Mail: [kompennass@lidl.de](mailto:kompennass@lidl.de)

### AT Service Österreich

Tel.: 0820 201 222 (0,15 EUR/Min.)

E-Mail: [kompennass@lidl.at](mailto:kompennass@lidl.at)

### CH Service Schweiz

Tel.: 0842 665566 (0,08 CHF/Min., Mobilfunk max. 0,40 CHF/Min.)

E-Mail: [kompennass@lidl.ch](mailto:kompennass@lidl.ch)

IAN 331849\_1907

## Importeur

Bitte beachten Sie, dass die folgende Anschrift keine Serviceanschrift ist. Kontaktieren Sie zunächst die benannte Servicestelle.

KOMPENASS HANDELS GMBH

BURGSTRASSE 21

44867 BOCHUM

DEUTSCHLAND

[www.kompennass.com](http://www.kompennass.com)



**KOMPERNASS HANDELS GMBH**

BURGSTRASSE 21

44867 BOCHUM

GERMANY

[www.kompernass.com](http://www.kompernass.com)

Stan informacj · Stand der Informationen:

11 / 2019 · Ident.-No.: UAVS300A1-102019-2

IAN 331849\_1907