



CROSS CUT SHREDDER UAVS 300 A1

SI
UNIČEVALEC DOKUMENTOV
Navodila za uporabo in varnostni napotki

SK
SKARTOVAČKA
Návod na obsluhu a bezpečnostné pokyny

CZ
SKARTOVAČKA
Návod k obsluze a bezpečnostní pokyny

DE AT CH
AKTENVERNICHTER
Bedienungsanleitung und Sicherheitshinweise

IAN 331849_1907



SI

Pred branjem odprite stran s slikami in se nato seznanite z vsemi funkcijami naprave.

CZ

Před čtením si otevřete stranu s obrázky a potom se seznámte se všemi funkcemi přístroje.

SK

Pred čítaním si odklopte stranu s obrázkami a potom sa oboznámte so všetkými funkciami prístroja.

DE AT CH

Klappen Sie vor dem Lesen die Seite mit den Abbildungen aus und machen Sie sich anschließend mit allen Funktionen des Gerätes vertraut.

SI	Navodila za uporabo in varnostni napotki	Stran	1
CZ	Návod k obsluze a bezpečnostní pokyny	Strana	17
SK	Návod na obsluhu a bezpečnostné pokyny	Strana	33
DE/AT/CH	Bedienungsanleitung und Sicherheitshinweise	Seite	49

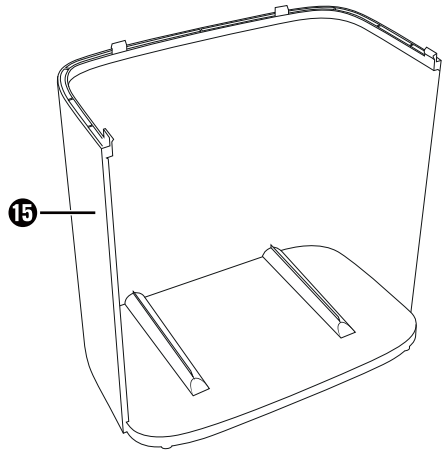
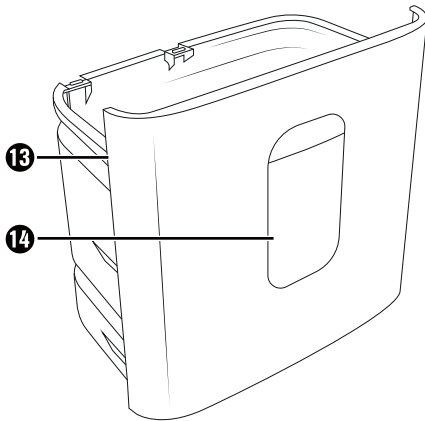
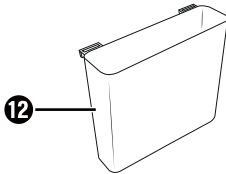
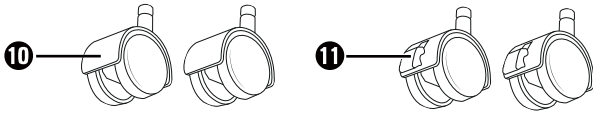
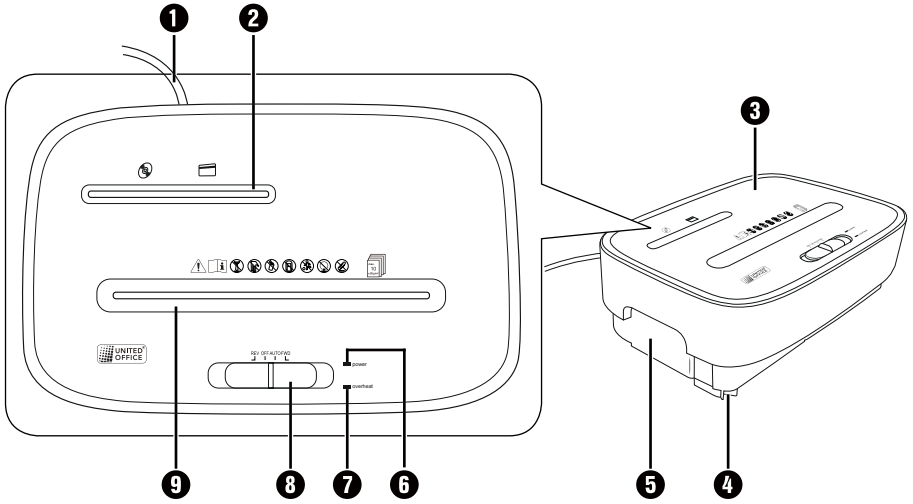

Kazalo

Uvod	2
Predvidena uporaba	2
Vsebina kompleta in pregled po prevozu	2
Opis naprave	3
Tehnični podatki	3
Varnostna navodila	4
Sestavljanje	6
Prevoz	7
Pred prvo uporabo	7
Uporaba	8
Vklop naprave	8
Vstavljanje papirja	8
Vstavljanje kreditne kartice	9
Vstavljanje plošče CD	9
Odpravljanje nakopičenega materiala	10
Izklop naprave	10
Zaščita pred pregretjem	10
Praznjenje lovilne posode	11
Čiščenje	11
Shranjevanje pri neuporabi	12
Odpravljanje napak	12
Če se material za rezanje zatakne v napravi	12
Če naprava nenadoma obstane	12
Če naprave ni mogoče vklopiti	13
Odstranjevanje med odpadke	13
Odstranitev naprave	13
Odstranitev embalaže	13
Priloga	14
Proizvajalec	14
Pooblaščen serviser	14
Garancijski list	15

Uvod



Zahvaljujemo se vam za nakup nove naprave.

Odločili ste se za kakovosten izdelek.

Navodila za uporabo so sestavni del izdelka. Vsebujejo pomembna navodila za varnost, uporabo in odstranjevanje med odpadke. Preden začnete izdelek uporabljati, se seznanite z vsemi navodili za uporabo in varnost. Izdelek uporabljajte le tako, kot je opisano v navodilih, in samo za navedena področja uporabe. Navodila za uporabo vedno shranite v bližini izdelka za kasnejšo uporabo. Ob predaji izdelka tretji osebi zraven priložite vso dokumentacijo.

Predvidena uporaba

Ta naprava je predvidena izključno za rezanje papirja, kreditnih kartic, plošč CD/DVD in manjših sponk velikosti 24/6 ter 23/6 (11,5 x 6 mm), B-8 (11,5 x 7 mm), No10 (8,4 x 5 mm)) in pisarniških sponk (do 25 mm) v zasebnih gospodinjstvih. Kakršna koli druga ali drugačna uporaba od navedene velja za nepredvideno. Naprava ni predvidena za uporabo v poslovne ali industrijske namene.

Kakršni koli zahtevki zaradi škode, nastale zaradi nepredvidene uporabe, nestrokovnih popravil, nedovoljeno izvedenih sprememb ali uporabe nedovoljenih nadomestnih delov, so izključeni. Tveganje nosi izključno uporabnik.

Vsebina kompleta in pregled po prevozu

NEVARNOST

▶ Otroci embalažnih materialov ne smejo uporabljati za igro.

Obstaja nevarnost zadušitve.

◆ Iz škatle vzemite vse dele naprave in navodila za uporabo.

◆ Z naprave odstranite ves embalažni material.

Preverite obseg dobave. Komplet vključuje naslednje dele:

- podstavek naprave
- rezalni nastavek
- velika lovilna posoda
- majhna lovilna posoda
- 4 kolesca
- navodila za uporabo

OPOMBA

▶ Preverite, ali komplet vsebuje vse sestavne dele in ali ti nimajo vidnih poškodb.

▶ V primeru nepopolne dobave ali poškodb zaradi pomanjkljive embalaže ali prevoza se obrnite na telefonsko servisno službo (glejte poglavje **Servis**).

Opis naprave

(glejte slike na zloženi strani)

- 1 električni kabel
- 2 rezalna odprtina za plošče CD/kreditne kartice
- 3 rezalni nastavek
- 4 varnostno stikalo (vgrajeno)
- 5 vdolbini za prenašanje (levo in desno)
- 6 lučka *Power*
- 7 lučka *overheat*
- 8 stikalo *REV/OFF/AUTO/FWD*
- 9 rezalna odprtina za papir
- 10 kolesci (2x)
- 11 kolesci z zavornim vzvodom (2x)
- 12 majhna lovilna posoda (za plošče CD/kreditne kartice)
- 13 velika lovilna posoda (za papir)
- 14 okence
- 15 podstavek naprave

Tehnični podatki

Omrežna napetost	220-240 V~ (izmenični tok), 50 Hz
Nazivni tok	1,5 A
Nazivna moč	300 W
Razred zaščite	II/□ (dvojna izolacija)
Kapaciteta lovilne posode Papir	15 litrov
Postopek rezanja papirja	križni rez, delci 5 x 18 mm stopnja varnosti P-4
Delovna širina rezalne odprtine za papir/CD	220 mm/124 mm
Zmogljivost rezanja papirja	10 listov (80 g/m ²)





Varnostna navodila

Pri uporabi električnih naprav je treba vedno upoštevati naslednja varnostna navodila:

NEVARNOST! ELEKTRIČNI UDAR!

- ▶ Naprave ne uporabljajte, če je električni vtič ali priključni kabel poškodovan. Da preprečite nevarnost, naj vam poškodovane električne vtiče ali električne kable takoj zamenjajo pooblaščen strokovnjaki ali servisna služba.
- ▶ Naprave, ki ne delujejo brezhibno ali so poškodovane, naj takoj pregleda in popravi pooblaščen strokovna oseba ali servisna služba.
- ▶ Naprave ne imejte na dežju in je nikoli ne uporabljajte v vlažnem ali mokrem okolju.
- ▶ Zmeraj pazite na to, da se električni kabel med delovanjem naprave ne namoči ali navlaži. Nikoli se ne dotikajte električnega vtiča ali naprave z mokrimi rokami.
- ▶ Električnega kabla ne prepogibajte in ga ne stiskajte ter nanj ne postavljajte težkih predmetov. Električni kabel položite tako, da ne pride v stik z vročimi površinami.
- ▶ Naprave ne postavljajte v bližino virov toplote ali vode. Drugače obstaja nevarnost požara in električnega udara!

OPOZORILO! NEVARNOST TELESNIH POŠKODB!

- ▶ Uničevalnik dokumentov naj vedno uporablja samo ena oseba.
- ▶ Naprave med delovanjem nikoli ne pustite nenadzorovane.
- 

 Ohlapnih oblačil, dolgih las, nakita ipd. ne približujte rezalni odprtini.
-  V rezalno odprtino nikoli ne vtikajte prstov.
-  Otroci naj se napravi ne približujejo. Pri tem bi se lahko poškodovali.
- ▶ Naprave ne uporabljajte v prašnem okolju ali v okolju z nevarnostjo eksplozije (vnetljivi plini, hlapi, hlapi organskih topil).

Nevarnost eksplozije!
- ▶ Ko v napravo vstavljate ploščo CD, prsta ne vtaknite v luknjo na sredini plošče.
- ▶ Živali naj se napravi ne približujejo. Pri tem bi se lahko poškodovale.

OPOZORILO! NEVARNOST TELESNIH POŠKODB!

- ▶ Naprava ni predvidena za to, da bi jo uporabljale osebe (vključno z otroki) z omejenimi fizičnimi, zaznavnimi ali duševnimi sposobnostmi ali s pomanjkljivimi izkušnjami in/ali znanjem, razen pod nadzorom osebe, ki je odgovorna za njihovo varnost ali jim je dala navodila v zvezi z uporabo naprave.
- ▶ Embalažni material predstavlja nevarnost za otroke. Embalažni material takoj po razpakiranju odstranite ali pa ga shranite zunaj dosega otrok.
- ▶ Električni kabel položite tako, da nihče ne more stopiti nanj ali se spotakniti čezenj.

POZOR! MATERIALNA ŠKODA!

- ▶ Naprave ne uporabljajte na prostem. Naprava se lahko nepopravljivo poškoduje!
- ▶ Naprave ne preobremenjujte. Uničevalnik dokumentov je zasnovan za kratke čase uporabe.
- ▶ Uničevalnika dokumentov nikoli ne uporabljajte nenamensko.

NAVODILA O VARNEM RAVNANJU

- ▶ Napravo postavite v neposredno bližino električne vtičnice. Ne uporabljajte podaljškov kabla. Poskrbite, da bosta naprava in električni vtič lahko dostopna ter v sili brez težav dosegljiva.
- ▶ V primeru nevarnosti električni vtič takoj potegnite iz vtičnice.
- ▶ Bodite nenehno pozorni! Vedno pazite na to, kaj delate, in vedno ravnajte premišljeno. Naprave nikakor ne uporabljajte, če niste dovolj zbrani ali se ne počutite dobro.

Sestavljanje

⚠ OPOZORILO! NEVARNOST TELESNIH POŠKODB!

- ▶ Naprave med sestavljanjem ne priklopite v električno vtičnico.
- ▶ Rezila v rezalnem nastavku **3** naprave so zelo ostra. Pri sestavljanju naprave bodite zelo previdni.
- ◆ Položite podstavek naprave **15** s hrbtno stranjo navzdol na tla.
- ◆ Namestite kolesci **10** na sprednji strani in kolesci z zavornim vzvodom **11** na zadnji strani podstavka naprave **15**. Potisnite kolesca v luknje v podstavku naprave **15**, tako da se slišno zaskočijo (glejte sliko 1).

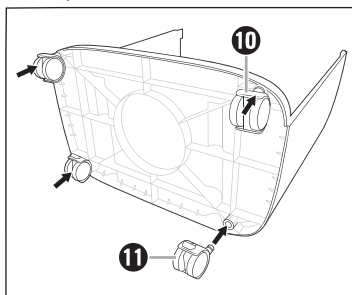

Slika 1

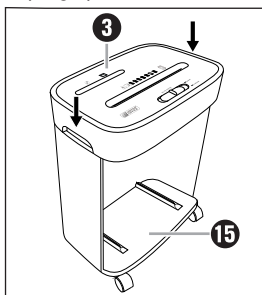

Slika 2

- ◆ Postavite podstavek naprave **15** na kolesca, ki ste jih pred tem namestili.
- ◆ Primite rezalni nastavek **3** za vdolbini za prenašanje **5** in ga postavite na podstavek naprave **15**, tako da kaže električni kabel **1** nazaj in odprtna podstavka naprave **15** naprej.
- ◆ Potisnite rezalni nastavek **3** trdno navzdol, tako da se slišno zaskoči na podstavku naprave **15** (glejte sliko 2).
- ◆ Namestite majhno lovilno posodo **12** v veliko lovilno posodo **13** (glejte sliko 3).

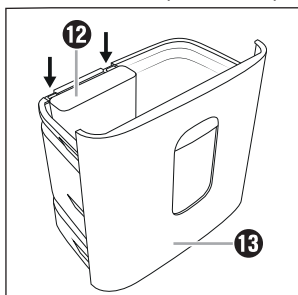

Slika 3

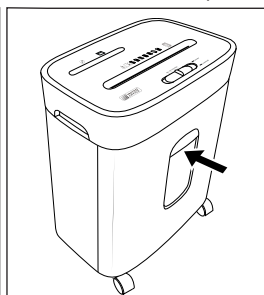

Slika 4

- ◆ Potisnite veliko lovilno posodo **13** v celoti v podstavek naprave **15** (glejte sliko 4).

OPOMBA

- ▶ Veliko lovilno posodo **13** je treba v celoti potisniti v podstavek naprave **15**, tako da se slišno zaskoči s klikom. Sicer se naprava ne zažene!
- ▶ Varnostno stikalo **4** se deaktivira le, če je velika lovilna posoda pravilno vstavljena, potem pa napravo lahko uporabljate.

Prevoz

- ◆ Za enostavno prevažanje ima naprava štiri kolesca **10/11**. Sprostite vzvoda na kolescih z zavornim vzvodom **11**, tako da vzvoda potisnete navzgor (glejte sliko 5). Napravo je zdaj mogoče udobno premikati na kolescih.
- ◆ Potisnite vzvoda na kolescih z zavornim vzvodom **11** navzdol, ko je naprava na predvidenem mestu, da preprečite premikanje naprave (glejte sliko 6).

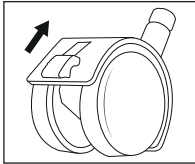

Slika 5

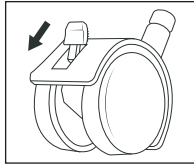

Slika 6

OPOMBA

- ▶ Kolesca uporabljajte samo na ravnih površinah. Naprave ne premikajte na kolescih po preprogah z dolgimi vlakni (npr. iz volne ali resic). Ta lahko kolesca zablokirajo.
- ▶ Napravo vedno dvigujte tako, da jo primete za vdolbini za prenašanje **5**.

Pred prvo uporabo

OPOMBA

- ▶ Preden napravo priključite na električno vtičnico, zagotovite, da je stikalo **REV/OFF/AUTO/FWD 8** v položaju **OFF**.
- ▶ Ker po izdelavi vsakega uničevalnika dokumentov preverimo njegovo delovanje, se lahko zgodi, da so v rezilu naprave ostanki papirja.
- ◆ Vtaknite električni vtič v električno vtičnico.

Uporaba

Vklop naprave

- ◆ Za rezanje prestavite stikalo **REV/OFF/AUTO/FWD** **8** v položaj **AUTO**. Lučka **power** **6** trajno sveti modro, naprava pa je sedaj pripravljena za uporabo.

OPOMBA

- ▶ Pazite na to, da je velika lovilna posoda **13** pravilno vstavljena v podstavek naprave **15** in se zaskoči! Drugače naprave ni mogoče vklopiti! Lučka **power** **6** zasveti, šele ko je velika lovilna posoda **13** v celoti vstavljena v podstavek naprave **15**.

Vstavljanje papirja

POZOR! MATERIALNA ŠKODA!



V rezalno odprtino **9** nikoli ne vtikajte papirja s pisarniškimi sponkami, večjimi od 25 mm! Te bi lahko poškodovala rezila.

OPOMBA



Istočasno lahko razrežete do 10 listov (papirja z 80 g/m²).

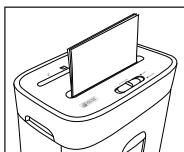

Papir v pokončnem položaju od zgoraj in na sredini vstavljajte v rezalno odprtino za papir **9** (glejte sliko 7). Naprava se zažene samodejno in se tudi samodejno izklopi, ko v napravo ne dovajate papirja.

Slika 7

OPOMBA

- ▶ Redno odstranjujte morebitne ostanke iz rezil s primernim predmetom (npr. s ščetko ali pinceto). Zagotovite, da je pri tem električni vtič potegnjjen iz električne vtičnice.

Vstavljanje kreditne kartice

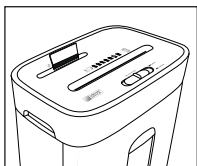

Slika 8

Kreditno kartico vstavite od zgoraj in na sredini v rezalno odprtino za plošče CD/kreditne kartice ② (glejte sliko 8) ter potisnite stikalo *REV/OFF/AUTO/FWD* ⑧ v položaj *FWD* (angl. »forward« = naprej).

Vsakič lahko razrežete le eno kreditno kartico. Kreditno kartico vedno vstavite v rezalno odprtino za plošče CD/kreditne kartice ② s širšo stranico naprej. Drugače se magnetni trak ne uniči.

OPOMBA

- ▶ Kreditno kartico vedno vstavite v rezalno odprtino za plošče CD/kreditne kartice ② na sredini odprtine. Drugače se postopek rezanja ne zažene.
- ▶ Če želite resnično zagotoviti, da se informacije na magnetnem traku nepreklicno uničijo, vstavite kreditno kartico v sredino rezalne odprtine za papir ⑨ in potisnite stikalo *REV/OFF/AUTO/FWD* ⑧ v položaj *FWD*. Upoštevajte, da padejo odpadki pri tem v veliko lovilno posodo ⑬. To po potrebi najprej izpraznite, da lahko lažje ločite papirnate in plastične odpadke.

Vstavljanje plošče CD

⚠ OPOZORILO! NEVARNOST TELESNIH POŠKODB!

- ▶ Ko v napravo vstavljate ploščo CD, prsta ne vtaknite v luknjo na sredini plošče.

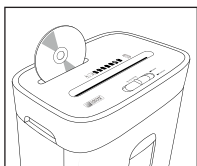

Slika 9

Ploščo CD vstavite v rezalno odprtino za plošče CD/kreditne kartice ② od zgoraj in v sredino odprtine (glejte sliko 9). Vsakič lahko razrežete le eno ploščo CD.

Odpravljanje nakopičenega materiala

- ◆ Če se material za rezanje zatakne, potisnite stikalo **REV/OFF/AUTO/FWD** 8 v položaj **REV** (angl. »reverse« = vzvratno). Vzvratno delovanje je zdaj vklopljeno in material za rezanje se pomika ven iz odprtine.
- ◆ Druga možnost, če se material za rezanje zatakne, je, da stikalo **REV/OFF/AUTO/FWD** 8 preklopite v položaj **FWD** (angl. »forward« = naprej). Delovanje je zdaj vklopljeno in material za rezanje se povleče še globlje v odprtino.
- ◆ Ko je razrezani material odstranjen iz naprave, preklopite stikalo **REV/OFF/AUTO/FWD** 8 v položaj **OFF**.

Izklop naprave

OPOMBA

- ▶ Priporočamo vam, da po 3 minutah delovanja napravo pustite pribl. 30 minut, da se ohladi, da se ne pregreje.
- ◆ Napravo izklopite, tako da stikalo **REV/OFF/AUTO/FWD** 8 preklopite v položaj za izklop **OFF**. Lučka **power** 6 ugasne.

Zaščita pred pregretjem

Naprava ima vgrajeno zaščito pred pregretjem. Če se motor zaradi preobremenitve preveč segreje, se naprava samodejno izklopi. Lučka **overheat** 7 trajno sveti rdeče, dokler se motor dovolj ne ohladi.

V tem primeru ravnajte takole:

OPOZORILO! NEVARNOST TELESNIH POŠKODB!

- ▶ Da preprečite nehoteni vklop, povlecite električni vtič iz električne vtičnice.
- ◆ Napravo izklopite, tako da stikalo **REV/OFF/AUTO/FWD** 8 preklopite v srednji položaj za izklop **OFF**.
- ◆ Izpraznite lovilno posodo 12/13.
- ◆ Počakajte pribl. 30 minut, da se naprava ohladi.
- ◆ Električni vtič znova vtaknite v električno vtičnico.
- ◆ Napravo vklopite, tako da stikalo **REV/OFF/AUTO/FWD** 8 preklopite v položaj **AUTO**. Lučka **overheat** 7 ne sveti več, ko je naprava dovolj ohlajena.

Praznjenje lovilne posode

OPOZORILO! NEVARNOST TELESNIH POŠKODB!

- ▶ Da preprečite nehoteni vklop naprave, povlecite električni vtič iz električne vtičnice.

OPOMBA

- ▶ Lovilni posodi **12**/**13** redno praznite, da preprečite, da bi rezila razrezani material od spodaj povlekla vase.
- ▶ Vse odpadke oddajte za okolju primerno odstranitev.
- ◆ Veliko lovilno posodo **13** izvlecite iz podstavka naprave **15**.
- ◆ Vzemite majhno lovilno posodo **12** iz velike lovilne posode **13**.
- ◆ Ločeno izpraznite veliko lovilno posodo **13** in majhno lovilno posodo **12**.
- ◆ Majhno lovilno posodo **12** znova namestite v veliko lovilno posodo **13** (glejte sliko 3).
- ◆ Potisnite veliko lovilno posodo **13** znova v celoti v podstavek naprave **15**, tako da se zaskoči s slišnim klikom (glejte sliko 4).

Čiščenje

NEVARNOST! ELEKTRIČNI UDAR!

- ▶ Pred vsakim čiščenjem izvlecite električni vtič iz vtičnice. Obstaja nevarnost električnega udara!

OPOZORILO! NEVARNOST TELESNIH POŠKODB!

- ▶ Naprava se med delovanjem segreje. Naprava naj se pred čiščenjem najprej popolnoma ohladi.
- ▶ Rezil naprave se ne dotikajte s prsti. Rezila so zelo ostral!

POZOR! MATERIALNA ŠKODA!

-  V rezalni odprtini **2**/**9** ne pršite olja ali drugih maziv. Tako bi se lahko naprava nepopravljivo poškodovala.
- ▶ Da ne bi prišlo do nepopravljive škode na napravi, poskrbite, da med čiščenjem v napravo ne vdre vlaga.
- ▶ Ne uporabljajte jedkih ali ostrih čistil ali čistil, ki vsebujejo topila. Ta sredstva lahko poškodujejo površine naprave.

- ◆ Redno odstranjujte morebitne ostanke iz rezalnih odprtin **2/9** ali rezil s primernim predmetom (npr. s ščetko ali pinceto). Zagotovite, da je pri tem električni vtič potegnjjen iz električne vtičnice.
- ◆ Površine očistite naprave z mehko, suho krpo.
- ◆ V primeru trdovratne umazanije uporabite rahlo vlažno krpo z blagim pomivalnim sredstvom.

Shranjevanje pri neuporabi

- ◆ Če naprave dlje časa ne uporabljate, jo ločite od električnega napajanja in jo shranite na čistem, suhem mestu brez neposredne sončne svetlobe.

Odpravljanje napak

Če se material za rezanje zatakne v napravi

To pomeni, da ste mogoče v napravo vstavili preveč papirja (največ 10 listov 80 g/m²).

- ◆ Če se material za rezanje zatakne, prestavite stikalo *REV/OFF/AUTO/FWD* **8** v položaj *REV*. Vzratno delovanje je zdaj vklopljeno in material za rezanje se pomika ven iz odprtine.
- ◆ Druga možnost, če se material za rezanje zatakne, je, da potisnete stikalo *REV/OFF/AUTO/FWD* **8** v položaj *FWD*. Delovanje je zdaj vklopljeno in material za rezanje se povleče še globlje v odprtino.
- ◆ Povlecite material za rezanje iz naprave in potem stikalo *REV/OFF/AUTO/FWD* **8** prestavite na *AUTO*.

Naprava je zdaj znova pripravljena za uporabo.

Če naprava nenadoma obstane

To pomeni, da je naprava pregreta in se je aktiviral samodejni varnostni izklop. Lučka *overheat* **7** trajno sveti rdeče.

- ◆ Prestavite stikalo *REV/OFF/AUTO/FWD* **8** v položaj *OFF*.
- ◆ Izvlecite električni vtič iz električne vtičnice.
- ◆ Počakajte pribl. 30 minut, da se naprava ohladi.
- ◆ Električni vtič znova vtaknite v električno vtičnico.
- ◆ Napravo vklopite, tako da stikalo *REV/OFF/AUTO/FWD* **8** preklopite v položaj *AUTO*. Lučka *power* **6** trajno sveti modro. Lučka *overheat* **7** ostane ugasnjena, ko je naprava dovolj ohlajena.

Če naprave ni mogoče vklopiti

- ◆ Zagotovite, da je rezalni nastavek **3** pravilno nameščen na podstavku naprave **15**.
- ◆ Zagotovite, da je velika lovilna posoda **13** v celoti vstavljena v podstavek naprave **15**.
- ◆ Poskusite z drugo električno vtičnico.
- ◆ Naprava je morda okvarjena. Napravo naj preverijo usposobljene strokovne osebe.
- ◆ Naprava je pregreta in se je zaradi varnosti samodejno izklopila. Ravnajte, kot je opisano v prejšnjem odstavku **Če naprava nenadoma obstane**.

Odstranjevanje med odpadke

Odstranitev naprave



Ta simbol prečrtanega smetnjaka na kolesih pomeni, da za to napravo velja Direktiva 2012/19/EU. V tej direktivi je navedeno, da naprave po koncu njene uporabnosti ne smete odvreči med običajne gospodinjske odpadke, temveč jo morate oddati na posebej za to predvidenih zbirališčih, odpadkih za ponovno predelavo odpadkov ali pri podjetjih za odstranjevanje odpadkov.

Odstranitev naprave na odpad je brezplačna.

Varujte svoje okolje in odpadke ustrezno odstranjujte.



○ možnostih za odstranitev odsluženega izdelka vprašajte pri svoji občinski ali mestni upravi.

Odstranitev embalaže



Embalažni materiali so izbrani glede na svojo ekološko primernost in tehnične vidike odstranjevanja, zato jih je mogoče reciklirati.

Nepotrebne embalažne materiale zavrzite med odpadke v skladu z veljavnimi lokalnimi predpisi.



Embalažo odložite med odpadke na okoljsko primeren način.

Upoštevajte oznake na različnih embalažnih materialih in jih po potrebi ločite.

Embalažni materiali so označeni s kraticami (a) in številkami (b) z naslednjim pomenom:

1–7: umetne mase,

20–22: papir in karton,

80–98: sestavljeni materiali.

Priloga

Proizvajalec

KOMPERNASS HANDELS GMBH
BURGSTRASSE 21
44867 BOCHUM
NEMČIJA
www.kompernass.com

Pooblaščeni serviser

SI Servis Slovenija
Tel.: 080080917
E-Mail: kompernass@lidl.si

IAN 331849_1907

Garancijski list

1. S tem garancijskim listom Kompennass Handels GmbH jamčimo, da bo izdelek v garancijskem roku ob normalni in pravilni uporabi brezhibno deloval in se zavezuje, da bomo ob izpolnjenih spodaj navedenih pogojih odpravili morebitne pomanjkljivosti in okvare zaradi napak v materialu ali izdelavi oziroma po svoji presoji izdelek zamenjali ali vrnili kupnino.
2. Garancija je veljavna na ozemlju Republike Slovenije.
3. Garancijski rok za proizvod je 3 leta od datuma izročitve blaga. Datum izročitve blaga je razviden iz računa.
4. Kupec je dolžan okvaro javiti pooblaščenemu servisu oziroma se informirati o nadaljnjih postopkih na zgoraj navedeni telefonski številki. Svetujemo vam, da pred tem natančno preberete navodila o sestavi in uporabi izdelka.
5. Kupec je dolžan pooblaščenemu servisu predložiti garancijski list in račun, kot potrdilo in dokazilo o nakupu ter dnevu izročitve blaga.
6. V primeru, da proizvod popravlja nepooblaščen servis ali oseba, kupec ne more uveljavljati zahtevkov iz te garancije.
7. Vzroki za okvaro oziroma nedelovanje izdelka morajo biti lastnosti stvari same in ne vzroki, ki so zunaj proizvajalčeve oziroma prodajalčeve sfere. Kupec ne more uveljavljati zahtevkov iz te garancije, če se ni držal priloženih navodil za sestavo in uporabo izdelka ali če je izdelek kakorkoli spremenjen ali nepravilno vzdrževan.
8. Jamčimo servisiranje in rezervne dele za minimalno dobo, ki je zahtevana s strani zakonodaje.
9. Obrabni deli oz. potrošni material so izvzeti iz garancije.
10. Vsi potrebni podatki za uveljavljanje garancije se nahajajo na dveh ločenih dokumentih (garancijski list, račun).
11. Ta garancija proizvajalca ne izključuje pravic potrošnika, ki izhajajo iz odgovornosti prodajalca za napake na blagu.

Prodajalec:

Lidl Slovenija d.o.o. k.d., Pod lipami 1, SI-1218 Komenda

Obsah

Úvod	18
Použití v souladu s určením	18
Rozsah dodávky a kontrola po přepravě	18
Popis přístroje	19
Technické údaje	19
Bezpečnostní pokyny	20
Montáž	22
Přeprava	23
První uvedení do provozu	23
Obsluha	24
Zapnutí přístroje	24
Zasunutí papíru	24
Vložení kreditní karty	25
Vložení CD nosiče	25
Odstranění nahromaděného materiálu	26
Vypnutí přístroje	26
Ochrana proti přehřátí	26
Vyprázdnění sběrné nádoby	27
Čištění	27
Skladování při nepoužívání	28
Odstranění závad	28
Když zůstane řezaný materiál v přístroji	28
Když se přístroj náhle zastaví	28
Když nelze přístroj zapnout	29
Likvidace	29
Likvidace přístroje	29
Likvidace obalu	29
Příloha	30
Záruka společnosti Kompernass Handels GmbH	30
Servis	31
Dovozce	31

Úvod



Blahopřejeme Vám k zakoupení Vašeho nového přístroje.

Rozhodli jste se tím pro vysoce kvalitní výrobek.

Návod k obsluze je součástí tohoto výrobku. Obsahuje důležité informace o bezpečnosti, použití a likvidaci. Před použitím výrobku se seznamte se všemi provozními a bezpečnostními pokyny. Výrobek používejte pouze předepsaným způsobem a pro uvedené oblasti použití. Návod k obsluze uchovejte vždy jako referenční příručku v blízkosti výrobku. Při předávání výrobku třetím osobám předejte spolu s ním i tyto podklady.

Použití v souladu s určením

Tento přístroj je určen výhradně k drcení papíru, kreditních karet, CD / DVD nosičů a malých sešivacích sponek velikosti 24/6 a 23/6 (11,5 x 6 mm), B-8 (11,5 x 7mm), č. 10 (8,4 x 5 mm) a kancelářských sponek (do 25 mm) v domácnostech. Jiné použití než k určenému účelu nebo nad jeho rámec je považováno za použití v rozporu s určením. Přístroj není vhodný k použití v živnostenských ani v průmyslových oblastech.

Nároky na náhradu škody jakéhokoliv druhu vzniklé v důsledku použití v rozporu s určením, neodborné opravy, neoprávněně provedené změny nebo úpravy nebo v důsledku použití nepovolených náhradních dílů jsou vyloučeny. Riziko nese výhradně sám uživatel.

Rozsah dodávky a kontrola po přepravě

NEBEZPEČÍ

► Děti si nesmí hrát s obalovým materiálem. **Hrozí nebezpečí udušení.**

- ◆ Vyměňte všechny části přístroje a návod k obsluze z balení.
- ◆ Z přístroje odstraňte všechny obalový materiál.

Zkontrolujte prosím rozsah dodávky. Rozsah dodávky se skládá z následujících součástí:

- základna přístroje
- řezací nástavec
- sběrná nádoba velká
- sběrná nádoba malá
- 4 kolečka
- návod k obsluze

UPOZORNĚNÍ

- Zkontrolujte, zda je dodávka kompletní a není viditelně poškozena.
- V případě neúplné dodávky nebo poškození vzniklého v důsledku vadného obalu nebo během přepravy kontaktujte servisní poradenskou linku (viz kapitola **Servis**).

Popis přístroje

(zobrazení viz výklopná strana)

- ❶ síťový kabel
- ❷ řezací otvor na CD nosiče / kreditní karty
- ❸ řezací nástavec
- ❹ bezpečnostní spínač (zabudovaný)
- ❺ integrované prohlubně (vlevo a vpravo)
- ❻ kontrolka *napájení*
- ❼ kontrolka *přehřátí*
- ❽ přepínač *REV/OFF/AUTO/FWD*
- ❾ řezací otvor na papír
- ❿ kolečka (2x)
- ⓫ kolečka se zajišťovací páčkou (2x)
- ⓬ malá sběrná nádoba (na CD nosiče / kreditní karty)
- ⓭ velká sběrná nádoba (na papír)
- ⓮ průzor
- ⓯ základna přístroje

Technické údaje

Síťové napětí	220–240 V ~ (střídavý proud), 50 Hz
Jmenovitý proud	1,5 A
Jmenovitý výkon	300 W
Třída ochrany	II /  (dvojitá izolace)
Kapacita sběrné nádoby Papír	15 litrů
Metoda řezání papíru	křížový řez, částice 5 x 18 mm bezpečnostní stupeň P-4
Pracovní šířka řezacího otvoru na papír/CD	220 mm/124 mm
Řezná kapacita papíru	10 listů (80 g/m ²)





Bezpečnostní pokyny

Při používání elektrických přístrojů je třeba bezpodmínečně dodržovat následující bezpečnostní pokyny:

NEBEZPEČÍ! ÚRAZ ELEKTRICKÝM PROUDEM!

- ▶ Přístroj nepoužívejte s poškozenou síťovou zástrčkou nebo síťovým kabelem. Poškozené síťové zástrčky nebo síťové kabely nechte ihned vyměnit autorizovaným odborným personálem nebo zákaznickým servisem, a to za účelem zabránění vzniku ohrožení.
- ▶ Přístroje, které nefungují bez závad nebo byly poškozeny, nechte ihned přezkoušet a opravit autorizovanými odborníky nebo v zákaznickém servisu.
- ▶ Nevystavujte přístroj působení deště a rovněž jej nikdy nepoužívejte ve vlhkém nebo mokřém prostředí.
- ▶ Dbejte na to, aby nebyl síťový kabel během provozu nikdy vlhký ani mokrý. Nikdy se nedotýkejte síťové zástrčky ani přístroje mokřými rukama.
- ▶ Nepřehýbejte ani nestlačujte síťový kabel a nestavte na něj těžké předměty. Síťový kabel pokládejte tak, aby nepřišel do kontaktu s horkými povrchy.
- ▶ Přístroj neumísťujte do blízkosti tepelných nebo vodních zdrojů. Jinak hrozí nebezpečí požáru a nebezpečí úrazu elektrickým proudem!

VÝSTRAHA! NEBEZPEČÍ ZRANĚNÍ!

- ▶ Skartovačku smí obsluhovat vždy pouze jedna osoba.
- ▶ Nikdy nenechávejte přístroj během provozu bez dohledu.
- 

 Nepřibližujte volný oděv, dlouhé vlasy, šperky apod. k řezacímu otvoru.
- 
 Do řezacího otvoru nikdy nestrkejte prsty.
- 
 Nedovolte dětem přistupovat k přístroji. Mohly by se zranit.
- ▶ Přístroj nepoužívejte v prašném prostředí nebo v prostředí s nebezpečím výbuchu (vznětlivé plyny, páry, výpary z organických rozpouštědel).
Nebezpečí výbuchu!
- ▶ Při vkládání CD do přístroje nikdy nestrkejte prsty do středového otvoru disku.
- ▶ Dbejte na to, aby se k přístroji nepřibližovala zvířata. Mohly by se zranit.

VÝSTRAHA! NEBEZPEČÍ ZRANĚNÍ!

- ▶ Tento přístroj není určen pro používání osobami (včetně dětí), které mají omezené fyzické, senzorické nebo duševní schopnosti či nedostatek zkušeností a/nebo znalostí, ledaže by jej používaly pod bezpečnostním dohledem zodpovědné osoby nebo by od ní obdržely pokyny, jak přístroj používat.
- ▶ Obalový materiál je pro děti nebezpečný. Obalový materiál zlikvidujte ihned po vybalení nebo ho uschovejte na místě nepřístupném dětem.
- ▶ Pokládejte síťový kabel tak, aby na něj nemohl nikdo stoupnout nebo o něj zakopnout.

POZOR! VĚCNÉ ŠKODY!

- ▶ Přístroj nepoužívejte venku. Přístroj se může nenávratně poškodit!
- ▶ Přístroj nepřetěžujte. Skartovačka je dimenzovaná na krátké provozní doby.
- ▶ Skartovačku nikdy nepoužívejte k jinému než určenému účelu.

UPOZORNĚNÍ PRO BEZPEČNÉ CHOVÁNÍ

- ▶ Přístroj umístěte do bezprostřední blízkosti síťové zásuvky. Nepoužívejte prodlužovací kabel. Zajistěte, aby přístroj a síťová zástrčka byly snadno přístupné a bez problémů dosažitelné v nouzové situaci.
- ▶ V případě nebezpečí okamžitě vytáhněte síťovou zástrčku ze síťové zásuvky.
- ▶ Buďte vždy pozorní! Vždy dávejte pozor na to, co děláte, a vždy postupujte rozumně. V žádném případě přístroj nepoužívejte, pokud se nemůžete soustředit nebo se necítíte dobře.

Montáž

⚠ VÝSTRAHA! NEBEZPEČÍ ZRANĚNÍ!

- ▶ Během montáže nezapojte přístroj do zásuvky.
- ▶ Řezací nože v řezacím nástavci **3** přístroje jsou velmi ostré. Při montáži přístroje buďte velmi opatrní.

- ◆ Položte základnu přístroje **15** zadní stranou dolů rovně na podlahu.
- ◆ Namontujte kolečka **10** na přední straně a kolečka se zajišťovacími páčkami **11** na zadní straně základny přístroje **15**. Zatlačte kolečka dolů do otvorů v základně přístroje **15**, dokud slyšitelně nezaskočí (viz obr. 1).

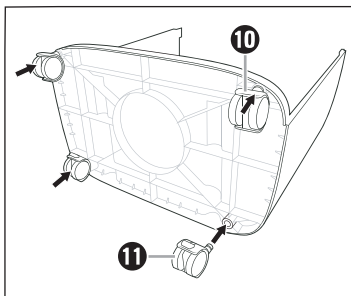

Obr. 1

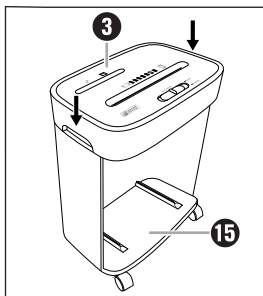

Obr. 2

- ◆ Po montáži koleček postavte základnu přístroje **15** na kolečka.
- ◆ Uchopte řezací nástavec **3** za obě zabudované prohlubně **5** a nasadte ho na základnu přístroje **15** tak, aby napájecí kabel **1** směřoval dozadu a otvor základny přístroje **15** dopředu.
- ◆ Řezací nástavec **3** zatlačte pevně dolů, aby slyšitelně zaskočil na základně přístroje **15** (viz obr. 2).
- ◆ Namontujte malou sběrnou nádobu **12** do velké sběrné nádoby **13** (viz obr. 3).

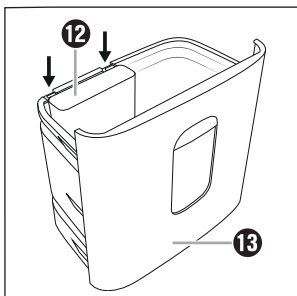

Obr. 3

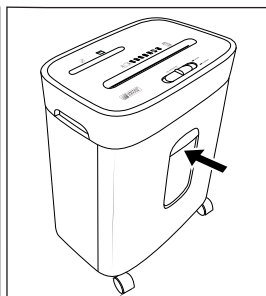

Obr. 4

- ◆ Velkou sběrnou nádobu **13** zasuněte zcela do základny přístroje **15** (viz obr. 4).

UPOZORNĚNÍ

- ▶ Velká sběrná nádoba **13** se musí zcela zasunout do základny přístroje **15**, aby slyšitelně (cvaknutí) zaskočila. Jinak se přístroj nespustí!
- ▶ Pouze pokud je velká sběrná nádoba vložena správně, bezpečnostní spínač **4** se deaktivuje a přístroj lze používat.

Přeprava

- ◆ Pro zjednodušení přepravy je přístroj osazen čtyřmi kolečky **10/11**. Uvolněte páčky na obou kolečkách se zajišťovacími páčkami **11** zatlačením páček nahoru (viz obr. 5). Přístrojem lze nyní pohodlně pojíždět.
- ◆ Při zaparkování přístroje na místě zatlačte páčky na obou kolečkách se zajišťovacími páčkami **11** směrem dolů, aby nedošlo k pojiždění přístroje dopředu (viz obr. 6).

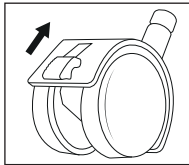

Obr. 5

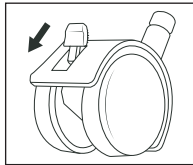

Obr. 6

UPOZORNĚNÍ

- ▶ Kolečka používejte pouze na rovných plochách. Přístrojem nepojíždějte po kobercích s dlouhým vlasem (např. Flokati, třásně). Těmi se kolečka mohou zablokovat.
- ▶ Přístroj před zvedáním vždy uchopte za obě zabudované prohlubně **5**.

První uvedení do provozu

UPOZORNĚNÍ

- ▶ Před připojením přístroje k elektrické zásuvce se ujistěte, že přepínač **REV/OFF/AUTO/FWD** **8** se nachází v poloze **OFF**.
- ▶ Protože se po výrobě zkouší funkčnost každé skartovačky, může se stát, že se v řezacích nožích nachází zbytky papíru.
- ◆ Zastrčte sířovou zástrčku do sířové zásuvky.

Obsluha

Zapnutí přístroje

- ◆ Přepínač **REV/OFF/AUTO/FWD** **8** nastavte pro drcení do polohy **AUTO**. Kontrolka **napájení** **6** svítí nepřetržitě zeleně a přístroj je nyní připraven k provozu.

UPOZORNĚNÍ

- Dbejte na to, aby velká sběrná nádoba **13** byla správně vložena do základny přístroje **15** a zaskočila do ní! Jinak přístroj nelze spustit! Kontrolka **napájení** **6** se rozsvítí až v případě, že byla velká sběrná nádoba **13** zcela vložena do základny přístroje **15**.

Zasunutí papíru

POZOR! VĚCNÉ ŠKODY!



Do řezacího otvoru **9** nikdy nestrkejte papír, na kterém se ještě nachází kancelářské nebo sešivací sponky, které jsou větší než 25 mm! Mohou poškodit řezací nože.

UPOZORNĚNÍ



Současně můžete řezat až 10 listů papíru (80 g/m²).

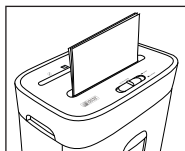

Papír zasuněte na výšku shora doprostřed řezacího otvoru na papír **9** (viz obr. 7). Přístroj se automaticky zapne a opět automaticky vypne, pokud není vsunut další papír.

Obr. 7

UPOZORNĚNÍ

- Zbytky v řezacích nožích pravidelně odstraňujte vhodným předmětem (např. kartáčem nebo pinzetou). Zajistěte, aby při tom byla zástrčka vytažena ze zásuvky.

Vložení kreditní karty

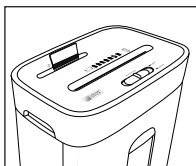

Obr. 8

Kreditní kartu zasuněte shora doprostřed řezacího otvoru na CD nosiče / kreditní karty **2** (viz obr. 8) a přesuňte přepínač *REV/OFF/AUTO/FWD* **8** do polohy *FWD* („forward“ [anglicky] = vpřed).

Rozřezat lze vždy pouze jednu kreditní kartu. Do řezacího otvoru na CD nosiče / kreditní karty **2** ji vložte vždy širokou stranou. V opačném případě nedojde ke zničení magnetického pásku.

UPOZORNĚNÍ

- ▶ Kreditní kartu zasuněte vždy doprostřed řezacího otvoru na CD nosiče / kreditní karty **2**. V opačném případě k řezání nedojde.
- ▶ Pokud se chcete ujistit, zda byly nenávratně zničeny informace na magnetickém proužku, zasuněte kreditní kartu doprostřed řezacího otvoru na papír **9** a přesuňte přepínač *REV/OFF/AUTO/FWD* **8** do polohy *FWD*. Dbejte na to, aby odpad následně padal do velké sběrné nádoby **13**. V případě potřeby ji vyprázdněte, aby bylo možné lépe separovat papírový a plastový odpad.

Vložení CD nosiče

⚠ VÝSTRAHA! NEBEZPEČÍ ZRANĚNÍ!

- ▶ Při vkládání CD do přístroje nikdy nestrkejte prsty do středového otvoru disku.

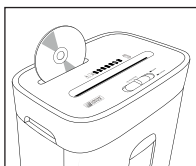

Obr. 9

CD nosič zasuněte shora doprostřed řezacího otvoru na CD nosiče / kreditní karty **2** (viz obr. 9). Rozřezat lze vždy pouze jeden CD nosič.

Odstranění nahromaděného materiálu

- ◆ Přepínač *REV/OFF/AUTO/FWD* **8** přesuňte do polohy *REV* („reverse“ [anglicky] = zpět) v případě, že řezaný materiál uvízne při řezání. Zpětný chod je zapnutý a řezaný materiál vyjede opět ven.
- ◆ Alternativně přesuňte přepínač *REV/OFF/AUTO/FWD* **8** do polohy *FWD* („forward“ [anglicky] = vpřed) v případě, že řezaný materiál uvízne při řezání. Chod vpřed je nyní zapnutý a řezaný materiál je dále vtažen.
- ◆ Přesuňte přepínač *REV/OFF/AUTO/FWD* **8** do polohy *OFF*, jakmile řezaný materiál vystoupí.

Vypnutí přístroje

UPOZORNĚNÍ

- ▶ Po 3 minutách doporučujeme nechat přístroj vychladnout po dobu asi 30 minut, aby se zamezilo přehřátí.
- ◆ Přístroj vypněte nastavením přepínače *REV/OFF/AUTO/FWD* **8** do polohy *OFF*. Kontrolka *napájení* **6** zhasne.

Ochrana proti přehřátí

Tento přístroj je vybaven ochranou proti přehřátí. Pokud se motor přehřeje v důsledku přetížení, přístroj se automaticky vypne. Kontrolka *přehřátí* **7** svítí nepřetržitě červeně, dokud se motor dostatečně neochladí.

V tomto případě postupujte následujícím způsobem:

⚠ VÝSTRAHA! NEBEZPEČÍ ZRANĚNÍ!

- ▶ Síťovou zástrčku vytáhněte ze síťové zásuvky, abyste předešli neúmyslnému zapnutí.
- ◆ Přístroj vypněte nastavením přepínače *REV/OFF/AUTO/FWD* **8** do střední polohy *OFF*.
- ◆ Vyprázdněte sběrné nádoby **12/13**.
- ◆ Přístroj nechte cca 30 minut ochladit.
- ◆ Síťovou zástrčku zastrčte opět do zásuvky.
- ◆ Přístroj zapněte nastavením přepínače *REV/OFF/AUTO/FWD* **8** do polohy *AUTO*. Kontrolka *přehřátí* **7** již nesvítí, když se přístroj dostatečně ochladil.

Vyprázdnění sběrné nádoby

VÝSTRAHA! NEBEZPEČÍ ZRANĚNÍ!

- ▶ Síťovou zástrčku vytáhněte ze zásuvky, abyste předešli neúmyslnému zapnutí přístroje.

UPOZORNĚNÍ

- ▶ Sběrné nádoby **12**/**13** vyprázdňete pravidelně, aby nedošlo k tomu, že řezaný materiál bude vtážen do řezacích nožů zespodu.
- ▶ Odpad poté odevzdejte k ekologické likvidaci.
- ◆ Velkou sběrnou nádobu **13** vytáhněte ze základny přístroje **15**.
- ◆ Malou sběrnou nádobu **12** vytáhněte z velké sběrné nádoby **13**.
- ◆ Vyprázdňete velkou sběrnou nádobu **13** a malou sběrnou nádobu **12** samostatně.
- ◆ Namontujte malou sběrnou nádobu **12** opět do velké sběrné nádoby **13** (viz obr. 3).
- ◆ Velkou sběrnou nádobu **13** opět zcela zasuňte do základny přístroje **15**, aby slyšitelně (cvaknutí) zaskočila (viz obr. 4).

Čištění

NEBEZPEČÍ! ÚRAZ ELEKTRICKÝM PROUDEM!

- ▶ Před každým čištěním vytáhněte zástrčku ze zásuvky. Hrozí nebezpečí úrazu elektrickým proudem!

VÝSTRAHA! NEBEZPEČÍ ZRANĚNÍ!

- ▶ Přístroj se během provozu zahřívá. Před čištěním nechte přístroj zcela vychladnout.
- ▶ Nedoťkejte se řezacích nožů přístroje prsty. Řezací nože jsou velmi ostré!

POZOR! VĚCNÉ ŠKODY!

-  Do řezacích otvorů **2**/**9** nestříkejte olej ani jiná maziva. Ty by mohly přístroj nenávratně poškodit.
- ▶ Při čištění zabraňte vniknutí vlhkosti do přístroje, aby nedošlo k jeho neopravitelnému poškození.
- ▶ Nepoužívejte leptavé, abrazivní ani čisticí prostředky na bázi rozpouštědel. Ty by mohly poškodit povrchy přístroje.

- ◆ Případné zbytky v řezacích otvorech ②/⑨ nebo na řezacích nožích odstráňte vhodným předmětem (např. kartáčem nebo pinzetou). Zajistěte, aby při tom byla zástrčka vytažena ze zásuvky.
- ◆ Očistěte povrchy přístroje měkkým suchým hadříkem.
- ◆ V případě silného znečištění povrchu přístroje použijte lehce navlhčený hadřík s jemným čisticím prostředkem.

Skladování při nepoužívání

- ◆ Pokud přístroj nebudete po delší dobu používat, odpojte jej od napájení a uložte jej na čisté, suché místo bez přímého slunečního záření.

Odstranění závad

Když zůstane řezaný materiál v přístroji

To znamená, že jste do přístroje možná zavedli příliš velké množství papíru (max. 10 listů 80 g/m²).

- ◆ Přepínač *REV/OFF/AUTO/FWD* ⑧ přesuňte do polohy *REV* v případě, že papír uvízne při řezání. Zpětný chod je zapnutý a řezaný materiál vyjede opět ven.
- ◆ Přepínač *REV/OFF/AUTO/FWD* ⑧ přesuňte do polohy *FWD* v případě, že řezaný materiál uvízne při řezání. Chod vpřed je nyní zapnutý a řezaný materiál je dále vtažen.
- ◆ Řezaný materiál vytáhněte z přístroje a přepínač *REV/OFF/AUTO/FWD* ⑧ přesuňte do polohy *AUTO*.

Přístroj je nyní opět připraven k provozu.

Když se přístroj náhle zastaví

To znamená, že je přístroj přehřátý a aktivovalo se automatické bezpečnostní vypínání. Kontrolka *přehřátí* ⑦ svítí nepřetržitě červeně.

- ◆ Nastavte přepínač *REV/OFF/AUTO/FWD* ⑧ do polohy *OFF*.
- ◆ Vytáhněte síťovou zástrčku ze zásuvky.
- ◆ Přístroj nechte cca 30 minut ochladit.
- ◆ Síťovou zástrčku zastrčte opět do zásuvky.
- ◆ Přístroj zapněte nastavením přepínače *REV/OFF/AUTO/FWD* ⑧ do polohy *AUTO*. Kontrolka *napájení* ⑥ svítí nepřetržitě modře. Kontrolka *přehřátí* ⑦ zůstane zhasnutá, když je přístroj dostatečně ochlazen.

Když nelze přístroj zapnout

- ◆ Ujistěte se, že řezací nástavec ③ je správně namontován na základně přístroje ⑮.
- ◆ Ujistěte se, že velká sběrná nádoba ⑬ byla zcela vložena do základny přístroje ⑮.
- ◆ Vyzkoušejte jinou síťovou zásuvku.
- ◆ Přístroj je případně vadný. Nechte přístroj zkontrolovat kvalifikovaným odborníkem.
- ◆ Přístroj je přehřátý a aktivovalo se automatické bezpečnostní vypínání. Potom postupte tak, jak je popsáno v předchozí části *Když se přístroj náhle zastaví*.

Likvidace

Likvidace přístroje



Vedle umístěný symbol přeškrtnuté pojízdné popelnice označuje, že tento přístroj podléhá směrnici č. 2012/19/EU. Tato směrnice uvádí, že tento přístroj se na konci doby svého použití nesmí zlikvidovat s běžným domovním odpadem, nýbrž se musí odevzdat v určených sběrných místech či dvorech nebo podnicích oprávněných k nakládání s odpady.

Tato likvidace je pro Vás zdarma. Chraňte životní prostředí a zajistěte odbornou likvidaci přístroje.



Informace o možnostech likvidace vysloužilého výrobku Vám podá správa Vašeho obecního nebo městského úřadu.

Likvidace obalu



Zvolený obalový materiál odpovídá požadavkům ochrany životního prostředí a je tudíž recyklovatelný.

Již nepotřebný obalový materiál zlikvidujte podle místních platných předpisů.

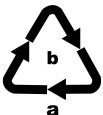

Balení zlikvidujte ekologicky.

Dbejte na označení na různých obalových materiálech a v případě potřeby je rozřídíte. Obalové materiály jsou označeny zkratkami (a) číslicemi (b) s následujícím významem:

1–7: plasty,

20–22: papír a lepenka,

80–98: kompozitní materiály

Příloha

Záruka společnosti Kompennass Handels GmbH

Vážená zákaznice, vážený zákazníku,

na tento přístroj získáváte záruku v trvání 3 let od data zakoupení. V případě závad tohoto výrobku máte zákonná práva vůči prodejci výrobku. Tato zákonná práva nejsou omezena naší níže uvedenou zárukou.

Záruční podmínky

Záruční doba začíná plynout dnem nákupu. Dobře uschovejte pokladní doklad. Tento doklad je potřebný jako důkaz o koupi.

Pokud se do tří let od data zakoupení tohoto výrobku vyskytne vada materiálu nebo výrobní závada, pak Vám podle našeho uvážení výrobek zdarma opravíme, vyměníme nebo uhradíme kupní cenu. Předpokladem této záruky je, že bude během tříleté lhůty předložen vadný přístroj a doklad o koupi (pokladní doklad) a stručně se popíše, v čem závada spočívá a kdy se vyskytla.

Vztahuje-li se na závadu naše záruka, obdržíte zpět buď opravený nebo nový produkt. Opravou nebo výměnou výrobku nezačne plynout nová záruční doba.

Záruční doba a zákonné nároky vyplývající ze závad

Záručním plněním se záruční doba neprodlužuje. To platí i pro vyměněné a opravené součásti. Poškození nebo vady vyskytující se případně již při nákupu se musí oznámit ihned po vybalení. Po uplynutí záruční doby podléhají veškeré opravy zpoplatnění.

Rozsah záruky

Přístroj byl vyroben pečlivě podle přísných směrnic kvality a před expedicí byl svědomitě vyzkoušen.

Záruka se vztahuje na materiálové nebo výrobní vady. Tato záruka se nevztahuje na součásti výrobku, které jsou vystaveny běžnému opotřebení, a proto je lze považovat za spotřební díly, nebo na poškození křehkých součástí, jako jsou např. spínače, akumulátory nebo díly, které jsou vyrobeny ze skla.

Tato záruka zaniká, pokud je výrobek poškozen, nebyl řádně používán nebo udržován. Pro zajištění správného používání výrobku se musí přesně dodržovat všechny pokyny uvedené v návodu k obsluze. Účelům použití a úkonům, které se v návodu k obsluze nedoporučují nebo se před nimi varuje, je třeba se bezpodmínečně vyhnout.

Výrobek je určen pouze pro soukromé účely a ne pro komerční použití. Při nesprávném a neodborném používání, při použití násilí a při zásazích, které nebyly provedeny našimi autorizovanými servisními provozovny, záruční nároky zanikají.

Vyřízení v případě záruky

Pro zajištění rychlého Vaší žádosti postupujte podle následujících pokynů:

- Pro všechny dotazy mějte připraven pokladní lístek a číslo výrobku (např. IAN 12345) jako doklad o koupi.
- Číslo výrobku naleznete na typovém štítku na výrobku, rytině na výrobku, na titulní straně návodu k obsluze (vlevo dole) nebo na nálepce na zadní nebo spodní straně výrobku.
- Pokud by se měly vyskytovat funkční vady nebo jiné závady, kontaktujte nejprve níže uvedené servisní oddělení **telefonicky** nebo **e-mailem**.
- Výrobek, zaevidovaný jako vadný výrobek pak můžete při přiložení dokladu o nákupu (pokladní lístek) a při uvedení, v čem spočívá vada a kdy k ní došlo, poslat výrobek pro Vás bez poštovního na adresu, kterou Vám oznámí servis.



Na webových stránkách www.lidl-service.com si můžete stáhnout tyto a mnoho dalších příruček, videí o výrobku a instalační software.

Pomocí kódu QR se dostanete přímo na stránku servisu Lidl (www.lidl-service.com) a můžete pomocí zadání čísla výrobku (IAN) 123456 otevřít svůj návod k obsluze.

Servis

CZ Servis Česko

Tel.: 800143873

E-Mail: kompernass@lidl.cz

IAN 331849_1907

Dovozce

Dbejte prosím na to, že následující adresa není adresou servisu. Kontaktujte nejprve uvedený servis.

KOMPERNASS HANDELS GMBH

BURGSTRASSE 21

44867 BOCHUM

NĚMECKO

www.kompernass.com

Obsah

Úvod	34
Používanie podľa určenia	34
Rozsah dodávky a kontrola po preprave	34
Opis prístroja	35
Technické údaje	35
Bezpečnostné pokyny	36
Montáž	38
Preprava	39
Prvé uvedenie do prevádzky	39
Obsluha	40
Zapnutie prístroja	40
Vkladanie papiera	40
Vkladanie kreditnej karty	41
Vkladanie CD nosiča	41
Odstránenie uviaznutého materiálu	42
Vypnutie prístroja	42
Ochrana proti prehriatiu	42
Vyprázdenie záchytnej nádoby	43
Čistenie	43
Skladovanie pri nepoužívaní	44
Odstraňovanie porúch	44
Ak v prístroji zostane uviaznutý rezaný materiál	44
Ak sa prístroj náhle zastaví	44
Keď sa prístroj nedá zapnúť	45
Likvidácia	45
Likvidácia prístroja	45
Likvidácia obalu	45
Príloha	46
Záruka spoločnosti Kompernass Handels GmbH	46
Servis	47
Dovozca	47

Úvod



Srdečne vám gratulujeme ku kúpe vášho nového prístroja. Tuto kúpou ste sa rozhodli pre výrobok vysokej kvality. Návod na obsluhu je súčasťou tohto výrobku. Obsahuje dôležité upozornenia týkajúce sa bezpečnosti, používania a likvidácie. Pred použitím výrobku sa oboznámte so všetkými pokynmi na obsluhu a bezpečnostnými pokynmi. Výrobok používajte iba podľa opisu a v uvedených oblastiach použitia. Návod na obsluhu si uschovajte vždy ako referenčnú príručku v blízkosti výrobku. Pri postúpení výrobku tretej osobe odovzdajte spolu s ním aj všetky dokumenty.

Používanie podľa určenia

Tento prístroj je výlučne určený na rezanie papiera, kreditných kariet, CD / DVD nosičov a malých zošívacích sponiek vo veľkostiach 24/6 a 23/6 (11,5 x 6 mm), B-8 (11,5 x 7 mm), No 10 (8,4 x 5 mm) a kancelárskych sponiek (do 25 mm) v súkromných domácnostiach. Iné používanie alebo používanie nad tento rámec sa považuje za používanie v rozpore s určeným účelom. Prístroj nie je určený na používanie v komerčných alebo priemyselných oblastiach. Nároky akéhokoľvek druhu za škody spôsobené používaním v rozpore s určeným účelom, neodbornými opravami, nedovolené vykonanými úpravami alebo použitím nepovolených náhradných dielov sú vylúčené. Riziko nesie samotný používateľ.

Rozsah dodávky a kontrola po preprave

NEBEZPEČENSTVO

- ▶ Deti nesmú používať obalové materiály na hranie. **Hrozí nebezpečenstvo udusenía.**
- ◆ Vyberte z obalu všetky diely prístroja a návod na obsluhu.
- ◆ Odstráňte z prístroja všetky obalové materiály.

Prekontrolujte, prosím, rozsah dodávky. Rozsah dodávky pozostáva z nasledovných komponentov:

- Základňa prístroja
- Rezací nastavec
- Záchytná nádoba veľká
- Záchytná nádoba malá
- 4x kolieska
- Návod na obsluhu

UPOZORNENIE

- ▶ Skontrolujte kompletnosť dodávky a viditeľné poškodenia.
- ▶ V prípade nekompletnej dodávky alebo poškodení, spôsobených nedostatočným balením alebo dopravou, sa obráťte na zákaznickú linku servisu (pozri kapitolu **Servis**).

Opis prístroja

(obrázky pozri roztváraciu stranu)

- ❶ Sieťový kábel
- ❷ Rezací otvor na CD/kreditnú kartu
- ❸ Rezací nadstavec
- ❹ Bezpečnostný spínač (zabudovaný)
- ❺ Integrované priehlbne (vľavo a vpravo)
- ❻ Kontrolka *power*
- ❼ Kontrolka *overheat*
- ❽ Spínač *REV/OFF/AUTO/FWD*
- ❾ Rezací otvor na papier
- ❿ Kolieska (2x)
- ⓫ Kolieska so zaisťovacou pákou (2x)
- ⓬ Malá záchytná nádoba (na CD/kreditné karty)
- ⓭ Veľká záchytná nádoba (na papier)
- ⓮ Priezor
- ⓯ Základňa prístroja

Technické údaje

Sieťové napätie	220 - 240 V ~ (striedavý prúd), 50 Hz
Menovitý prúd	1,5 A
Menovitý výkon	300 W
Trieda ochrany	II/□ (dvojitá izolácia)
Kapacita záchytnej nádoby Papier	15 litrov
Spôsob rezania papiera	Krížové rezanie, častice 5 x 18 mm Bezpečnostný stupeň P-4
Pracovná šírka rezacieho otvoru na papier/CD	220 mm/124 mm
Kapacita rezania papiera	10 listov (80 g/m ²)





Bezpečnostné pokyny

Pri používaní elektrických prístrojov sa musia vždy dodržiavať tieto bezpečnostné pokyny:

NEBEZPEČENSTVO! ZÁSAH ELEKTRICKÝM PRÚDOM!

- ▶ Nepoužívajte prístroj, ak sú sieťová zástrčka alebo sieťový kábel poškodené. S cieľom zabrániť akémukoľvek ohrozeniu nechajte poškodený sieťový kábel alebo sieťovú zástrčku okamžite vymeniť autorizovaným odborným personálom alebo v zákazníckom servise.
- ▶ Prístroje, ktoré nefungujú bezchybne alebo boli poškodené, nechajte okamžite skontrolovať a opraviť autorizovanému odbornému personálu alebo v zákazníckom servise.
- ▶ Prístroj nevystavujte dažďu a nikdy ho nepoužívajte vo vlhkom alebo mokrom prostredí.
- ▶ Dbajte na to, aby sieťový kábel nebol počas prevádzky nikdy mokrý ani vlhký. Nikdy nechytajte sieťovú zástrčku alebo prístroj mokrymi rukami.
- ▶ Sieťový kábel neohýbajte ani nestláčajte a nedávajte naň ťažké predmety. Sieťový kábel ukladajte tak, aby sa nedostal do kontaktu s horúcimi povrchmi.
- ▶ Nedávajte prístroj do blízkosti zdrojov tepla alebo vody. Hrozí nebezpečenstvo požiaru a zásahu elektrickým prúdom!

VÝSTRAHA! NEBEZPEČENSTVO PORANENIA!

- ▶ Skartovačku môže obsluhovať vždy len jedna osoba.
- ▶ Nikdy nenechávajte prístroj počas prevádzky bez dozoru.
- 

 Voľné šaty, dlhé vlasy, šperky a pod. držte ďalej od rezacieho otvoru.
- 
 Nikdy nekladajte do rezacieho otvoru prsty.
- 
 Udržujte prístroj mimo dosahu detí. Mohli by sa poraniť.
- ▶ Nepoužívajte prístroj v prašných alebo výbušných prostrediach (horľavé plyny, pary, výpary organických rozpúšťadiel). **Nebezpečenstvo výbuchu!**
- ▶ Vaše prsty nikdy nestrkajte do stredového otvoru pre CD nosiče, keď ho vkladáte do prístroja.
- ▶ Udržujte prístroj mimo dosahu zvierat. Mohli by sa poraniť.

VÝSTRAHA! NEBEZPEČENSTVO PORANENIA!

- ▶ Tento prístroj nie je určený na to, aby ho používali osoby (vrátane detí) s obmedzenými fyzickými, zmyslovými alebo duševnými schopnosťami alebo s nedostatkom skúseností a / alebo nedostatkom vedomostí, len za predpokladu, že budú pod dohľadom osoby zodpovednej za ich bezpečnosť alebo od nej dostanú pokyny, ako sa má prístroj používať.
- ▶ Baliaci materiál predstavuje pre deti nebezpečenstvo. Ihneď po vybalení zlikvidujte baliaci materiál alebo ho uchovajte tak, aby bol deťom neprístupný.
- ▶ Sieťový kábel položte tak, aby na neho nikto nemohol stúpiť ani o neho zakopnúť.

POZOR! VECNÉ ŠKODY!

- ▶ Prístroj nepoužívajte vonku. Prístroj by sa mohol neopraviteľne poškodiť!
- ▶ Prístroj nepreťažujte. Skartovačka je dimenzovaná na krátke prevádzkové doby.
- ▶ Nikdy nepoužívajte skartovačku na účely, na ktoré nie je určená.

POKYNY PRE BEZPEČNÉ SPRÁVANIE

- ▶ Postavte prístroj v bezprostrednej blízkosti k zásuvke. Nepoužívajte žiadny predlžovací kábel. Zaistite, aby prístroj a sieťová zástrčka boli ľahko prístupné a v prípade núdze dosiahnuteľné bez problémov.
- ▶ V prípade nebezpečenstva okamžite vytiahnite sieťovú zástrčku zo sieťovej zásuvky.
- ▶ Buďte vždy obozretní! Dávajte vždy pozor na to, čo robíte a vždy konajte s rozvahou. Prístroj v žiadnom prípade nepoužívajte vtedy, keď ste nesústredení alebo sa necítite dobre.

Montáž

⚠ VÝSTRAHA! NEBEZPEČENSTVO PORANENIA!

- ▶ Počas montáže nepripájajte prístroj do sieťovej zásuvky.
- ▶ Rezacie nože v rezacom nastavci **3** sú veľmi ostré. Pri montáži prístroja postupujte veľmi opatrne.
- ◆ Položte základňu prístroja **15** so zadnou stranou nadol plocho na podlahu.
- ◆ Namontujte kolieska **10** na prednej strane a kolieska so zaisťovacími pákami **11** na zadnej strane základne prístroja **15**. Zatláčte kolieska nadol do otvorov základne prístroja **15**, až počuteľne zaskočia (pozri obr. 1).

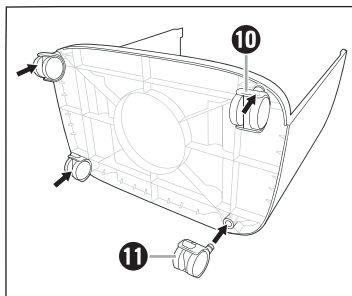

Obr. 1

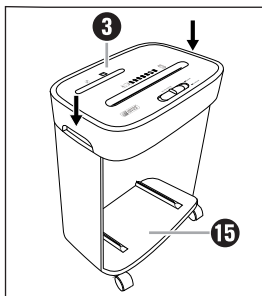

Obr. 2

- ◆ Postavte základňu prístroja **15** na kolieska potom, čo ste túto zmontovali.
- ◆ Uchopte rezací nastavtec **3** na oboch integrovaných priehlbniach **5** a nasadte ho na základňu prístroja **15** tak, aby sieťový kábel **1** ukazoval smerom dozadu a otvor základne prístroja **15** smerom dopredu.
- ◆ Zatláčte rezací nastavtec **3** pevne nadol, až počuteľne zaskočí na základni prístroja **15** (pozri obr. 2).
- ◆ Namontujte malú záchytnú nádobu **12** vo veľkej záchytnej nádobe **13** (pozri obr. 3).

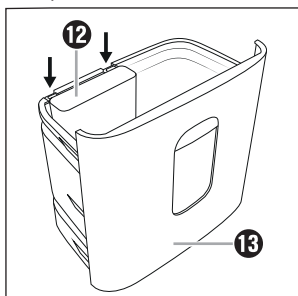

Obr. 3

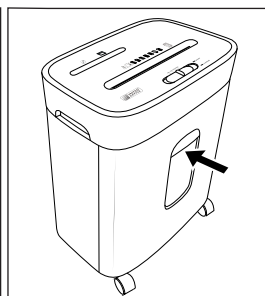

Obr. 4

- ◆ Nasuňte veľkú záchytnú nádobu **13** úplne do základne prístroja **15** (pozri obr. 4).

UPOZORNENIE

- ▶ Veľká záchytná nádoba **13** sa musí úplne zasunúť do základne prístroja **15**, až s kliknutím počuteľne zaskočí. Inak prístroj nespustí!
- ▶ Iba keď je veľká záchytná nádoba správne zasunutá, deaktivuje sa bezpečnostný spínač **4** a prístroj sa môže používať.

Preprava

- ◆ Na zjednodušenie prepravy má prístroj štyri kolieska **10/11**. Uvoľnite páku na oboch kolieskach so zaisťovacími pákami **11** tak, že zatlačíte páku nahor (pozri obr. 5). Prístrojom možno teraz pohodlne pohybovať.
- ◆ Zatlačte páku na oboch kolieskach so zaisťovacími pákami **11** nadol, keď sa prístroj odstaví na mieste, aby sa zabránilo odvaleniu prístroja (pozri obr. 6).

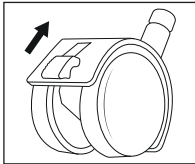

Obr. 5

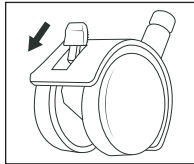

Obr. 6

UPOZORNENIE

- ▶ Kolieska používajte iba na rovných plochách. Prístrojom nepohybujte na koberecoch s dlhým vlasom (napr. Flokati, strapce). Tieto môžu zablokovať kolieska.
- ▶ Na zdvihnutie prístroja chytajte tento vždy za obojve integrované priehlbne **5**.

Prvé uvedenie do prevádzky

UPOZORNENIE

- ▶ Uistite sa, že spínač **REV/OFF/AUTO/FWD** **8** sa nachádza v polohe **OFF**, skôr ako pripojíte prístroj na sieťovú zástrčku.
- ▶ Pretože sa vo výrobe kontroluje funkčnosť každej skartovačky, sa môže stať, že v rezaciích nožoch sa nachádzajú zvyšky papiera.
- ◆ Zastrčte sieťovú zástrčku do sieťovej zásuvky.

Obsluha

Zapnutie prístroja

- ◆ Na rezanie nastavte spínač **REV/OFF/AUTO/FWD** **8** do polohy **AUTO**. Kontrolka **power** **6** svieti trvalo modro a prístroj je teraz pripravený na nasadenie.

UPOZORNENIE

- ▶ Dávajte pozor na to, aby veľká záchytná nádoba **13** bola vložená správne do základne prístroja **15** a aby zaskočila! Inak sa prístroj nedá spustiť! Kontrolka **power** **6** svieti až vtedy, keď veľká záchytná nádoba **13** je zasunutá úplne do základne prístroja **15**.

Vkladanie papiera

POZOR! VECNÉ ŠKODY!



Do rezacieho otvoru **9** nikdy nekladajte papier, na ktorom sa ešte nachádzajú kancelárske alebo zošívacie sponky, ktoré sú väčšie ako 25 mm! Tieto môžu poškodiť rezacie nože.

UPOZORNENIE



Súčasne môžete rezať až 10 listov papiera (80 g/m²).

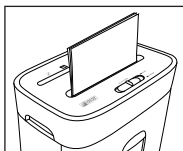

Zaveďte papier vo formáte na výšku zhora do rezacieho otvoru na papier **9** (pozri obr. 7). Prístroj sa rozbehne automaticky a automaticky sa opäť vypne, keď sa nezavedie žiadny ďalší papier.

Obr. 7

UPOZORNENIE

- ▶ Prípadné zvyšky v rezacích nožoch odstraňujte pravidelne vhodným predmetom (napr. kefkou alebo pinzetou). Zaisťte, aby bola prítom vyťahnutá sieťová zástrčka.

Vkladanie kreditnej karty

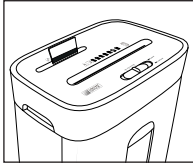

Obr. 8

Kreditnú kartu zaveďte zhora do stredu rezacieho otvoru na CD nosič/kreditnú kartu ② (pozri obr. 8) a zasuňte spínač *REV/OFF/AUTO/FWD* ⑧ do polohy *FWD* („forward“ [englisch] = dopredu).

Naraz môžete rozrezať vždy len jednu kreditnú kartu.

Do rezacieho otvoru na CD nosič/kreditnú kartu ② zaveďte kreditnú kartu vždy širšou stranou. Inak sa magnetický pás nezničí.

UPOZORNENIE

- ▶ Kreditnú kartu zaveďte vždy do stredu rezacieho otvoru na CD nosič/kreditnú kartu ②. Inak sa rezanie nespustí.
- ▶ Ak chcete mať istotu, že sa informácie na magnetickom páse úplne zničili, zaveďte kreditnú kartu stredom do rezacieho otvoru na papier ⑨ a posuňte spínač *REV/OFF/AUTO/FWD* ⑧ do polohy *FWD*. Dbajte na to, aby odpad potom padal do veľkej záchytnej nádoby ⑬. Túto predtým prípadne vyprázdňte, aby ste mohli papierový a plastový odpad lepšie separovať.

Vkladanie CD nosiča

⚠ VÝSTRAHA! NEBEZPEČENSTVO PORANENIA!

- ▶ Vaše prsty nikdy nestrkajte do stredového otvoru pre CD nosiče, keď ho vkladáte do prístroja.

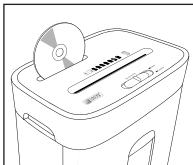

Obr. 9

CD nosič zaveďte zhora do stredu rezacieho otvoru na CD nosič/kreditnú kartu ② (pozri obr. 9). Vždy môžete rozrezať len jeden CD nosič.

Odstránenie uviaznutého materiálu

- ◆ Zasuňte spínač **REV/OFF/AUTO/FWD** **8** do polohy **REV** („reverse“ [englisch] = späť) v prípade, že rezaný materiál zostane uviaznutý. Teraz je zapnutý spätný chod a rezaný materiál sa opäť uvoľní.
- ◆ Alternatívne posuňte spínač **REV/OFF/AUTO/FWD** **8** do polohy **FWD** („forward“ [englisch] = dopredu) v prípade, že rezaný materiál zostane uviaznutý. Teraz je zapnutý chod dopredu a rezaný materiál sa ďalej vŕaha.
- ◆ Hneď ako vyjde rezaný materiál, posuňte spínač **REV/OFF/AUTO/FWD** **8** do polohy **OFF**.

Vypnutie prístroja

UPOZORNENIE

- ▶ Odporúča sa po 3 minútach vypnúť prevádzku prístroja a nechať ho vychladnúť na cca 30 minút, aby sa zabránilo prehriatiu.
- ◆ Prístroj vypnite tak, že spínač **REV/OFF/AUTO/FWD** **8** dáte do polohy **OFF**. Kontrolka **power** **6** zhasne.

Ochrana proti prehriatiu

Prístroj je vybavený ochranou proti prehriatiu. Ak sa motor v dôsledku preťaženia prehreje, sa prístroj automaticky vypne. Kontrolka **overheat** **7** trvale svieti červeno, kým sa motor dostatočne nevychladí.

V takomto prípade postupujte nasledovne:

VÝSTRAHA! NEBEZPEČENSTVO PORANENIA!

- ▶ Vytiahnite sieťovú zástrčku zo sieťovej zásuvky, aby ste zabránili náhodnému zapnutiu.
- ◆ Prístroj vypnite tak, že spínač **REV/OFF/AUTO/FWD** **8** dáte do strednej polohy **OFF**.
- ◆ Vyprázdňte záchytnú nádobu **12/13**.
- ◆ Prístroj nechajte cca 30 minút vychladnúť.
- ◆ Znovu zapojte sieťovú zástrčku do sieťovej zásuvky.
- ◆ Prístroj zapnite tak, že spínač **REV/OFF/AUTO/FWD** **8** dáte do polohy **AUTO**. Kontrolka **overheat** **7** viac nesvieti, keď je prístroj dostatočne vychladnutý.

Vyprázdenie záchytnej nádoby

VÝSTRAHA! NEBEZPEČENSTVO PORANENIA!

- ▶ Vytiahnite sieťovú zástrčku zo sieťovej zásuvky, aby ste zabránili náhodnému zapnutiu prístroja.

UPOZORNENIE

- ▶ Záchytnú nádobu **12**/**13** vyprázdňujte pravidelne, aby ste zabránili tomu, že sa rezaný materiál vtiahne zdola do rezacích nožov.
- ▶ Odpad odovzdajte na ekologickú likvidáciu.
- ◆ Veľkú záchytnú nádobu **13** vytiahnite zo základne prístroja **15**.
- ◆ Zoberte malú záchytnú nádobu **12** z veľkej záchytnej nádoby **13**.
- ◆ Veľkú záchytnú nádobu **13** a malú záchytnú nádobu **12** vyprázdňujte samostatne.
- ◆ Namontujte malú záchytnú nádobu **12** znova vo veľkej záchytnej nádobe **13** (pozri obr. 3).
- ◆ Nasuňte veľkú záchytnú nádobu **13** znova úplne do základne prístroja **15**, až počuteľne zaskočí s kliknutím (pozri obr. 4).

Čistenie

NEBEZPEČENSTVO! ZÁSAH ELEKTRICKÝM PRÚDOM!

- ▶ Pred každým čistením vytiahnite sieťovú zástrčku. Hrozí nebezpečenstvo zásahu elektrickým prúdom!

VÝSTRAHA! NEBEZPEČENSTVO PORANENIA!

- ▶ Prístroj sa počas prevádzky zohrieva. Pred čistením prístroja ho najprv nechajte úplne vychladnúť.
- ▶ Rezacích nožov sa nedotýkajte prstami. Rezacie nože sú veľmi ostré!

POZOR! VECNÉ ŠKODY!

-  Do rezacích otvorov **2**/**9** nestriekajte olej ani iné mazacie prostriedky. Mohlo by dôjsť k neopraviteľnému poškodeniu prístroja.
- ▶ Zabezpečte, aby sa pri čistení do prístroja nedostala žiadna vlhkosť, aby sa tak zabránilo jeho neopraviteľnému poškodeniu.
- ▶ Nepoužívajte žiadne žieravé, abrazívne čistiace prostriedky ani čistiace prostriedky s obsahom rozpúšťadiel. Tieto môžu porušiť povrch prístroja.

- ◆ Prípadné zvyšky v rezacích otvoroch **2/9** alebo rezacích nožoch odstráňte pravidelne vhodným predmetom (napr. kefkou alebo pinzetou). Zaisťte, aby bola pritom vytiahnutá sieťová zástrčka.
- ◆ Vyčistite všetky povrchy prístroja mäkkou suchou handrou.
- ◆ Pri silných znečisteniach povrchu prístroja použite jemný čistiaci prostriedok alebo mierne navlhčenú handru.

Skladovanie pri nepoužívaní

- ◆ Ak nebudete prístroj dlhší čas používať, odpojte ho od dodávky elektrického prúdu a uskladnite ho na čistom a suchom mieste bez priameho slnečného žiarenia.

Odstraňovanie porúch

Ak v prístroji zostane uviaznutý rezaný materiál

Toto znamená, že ste do prístroja zaviedli podľa možnosti príliš veľa papiera (max. 10 listov 80 g/m²).

- ◆ Posuňte spínač *REV/OFF/AUTO/FWD* **8** do polohy *REV* v prípade, že rezaný materiál zostane uviaznutý. Teraz je zapnutý spätný chod a rezaný materiál sa opäť uvoľní.
- ◆ Alternatívne posuňte spínač *REV/OFF/AUTO/FWD* **8** do polohy *FWD* v prípade, že rezaný materiál zostane uviaznutý. Teraz je zapnutý chod dopredu a rezaný materiál sa ďalej vtahuje.
- ◆ Vytiahnite rezaný materiál z prístroja a potom nastavte spínač *REV/OFF/AUTO/FWD* **8** na *AUTO*.

Prístroj je teraz opäť pripravený na prevádzku.

Ak sa prístroj náhle zastaví

To znamená, že sa prístroj prehrial a automaticky sa aktivovalo bezpečnostné vypnutie. Kontrolka *overheat* **7** trvale svieti červeno.

- ◆ Nastavte spínač *REV/OFF/AUTO/FWD* **8** do polohy *OFF*.
- ◆ Vytiahnite sieťovú zástrčku z elektrickej zásuvky.
- ◆ Prístroj nechajte cca 30 minút vychladnúť.
- ◆ Znovu zapojte sieťovú zástrčku do sieťovej zásuvky.
- ◆ Zapnite prístroj tak, že spínač *REV/OFF/AUTO/FWD* **8** dáte do polohy *AUTO*. Kontrolka *power* **6** svieti trvalo modro. Kontrolka *overheat* **7** zostane zhasnutá keď je prístroj dostatočne vychladnutý.

Keď sa prístroj nedá zapnúť

- ◆ Uistite sa, že je rezací nadstavec ❸ správne namontovaný na základni prístroja 15.
- ◆ Uistite sa, že je veľká záchytná nádoba 18 zasunutá úplne do základne prístroja 15.
- ◆ Vyskúšajte inú sieťovú zásuvku.
- ◆ Prístroj je prípadne pokazený. Nechajte prístroj preskúšať kvalifikovaným odborníkom.
- ◆ Prístroj je prehriaty, aktivovalo sa automatické bezpečnostné vypnutie. Postupujte rovnako ako je to opísané v predchádzajúcom odseku
Ak sa prístroj náhle zastaví.

Likvidácia

Likvidácia prístroja



Symbol preškrtnutej odpadovej nádoby na kolieskach upozorňuje, že tento prístroj podlieha smernici č. 2012/19/EU. Táto smernica stanovuje, že tento prístroj nesiete po uplynutí doby používania zneškodniť s bežným odpadom z domácnosti, ale musíte ho odovzdať na špeciálne zriadených zberných miestach, v zberných dvoroch alebo v podnikoch na likvidáciu odpadu.

Táto likvidácia je pre vás bezplatná. Chráňte životné prostredie a likvidujte odpad odborne.



Informácie o možnostiach likvidácie výrobku, ktorý doslúžil, získate od svojej obecnej alebo mestskej samosprávy.

Likvidácia obalu



Obalové materiály sú zvolené z hľadiska ekologickej a technickej likvidácie a preto ich možno recyklovať. Nepotrebné obalové materiály zlikvidujte podľa miestne platných predpisov.

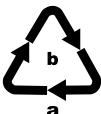

Obal zlikvidujte ekologicky.

Dbajte na označenie na rozličných obalových materiáloch a tieto prípadne zvlášť roztriedte. Obalové materiály sú označené skratkami (a) a číslicami (b) s nasledujúcim významom:

- 1 – 7: plasty,
- 20 – 22: papier a lepenka,
- 80 – 98: kompozitné materiály

Príloha

Záruka spoločnosti Kompernass Handels GmbH

Vážená zákazníčka, vážený zákazník,

na tento prístroj máte záruku 3 roky od dátumu zakúpenia. V prípade nedostatkov tohto výrobku máte práva vyplývajúce zo zákona voči predajcovi tohto výrobku. Tieto Vaše práva vyplývajúce zo zákona nie sú obmedzené našou zárukou, uvedenou nižšie.

Záručné podmienky

Záručná doba začína plynúť dátumom zakúpenia. Prosím, uschovajte si pokladničný blok. Tento bude potrebný ako dôkaz o zakúpení.

Ak v priebehu troch rokov od dátumu zakúpenia tohto výrobku dôjde k chybe materiálu alebo výrobnej chybe, výrobok vám – podľa nášho uváženia – bezplatne opravíme, vymeníme alebo uhradíme kúpnu cenu. Podmienkou tohto záručného plnenia je, že počas trojročnej lehoty sa poškodený prístroj a doklad o zakúpení (pokladničný blok) predloží so stručným opisom, v čom spočíva nedostatok prístroja a kedy sa vyskytol.

Ak je chyba pokrytá našou zárukou, zašleme Vám späť opravený alebo nový výrobok. Opravou alebo výmenou výrobku nezačína plynúť žiadna nová záručná doba.

Záručná doba a zákonné nároky na odstránenie chýb

Záručná doba sa záručným plnením nepredlži. To platí aj pre vymenené a opravené diely. Poškodenia a chyby zistené prípadne už pri kúpe, sa musia hlásiť okamžite po vybalení. Po uplynutí záručnej doby podliehajú prípadné opravy poplatku.

Rozsah záruky

Prístroj bol starostlivo vyrobený v súlade s prísnyimi smernicami kvality a pred dodaním bol svedomito preskúšaný.

Záručné plnenie sa vzťahuje na chyby materiálu alebo výrobné chyby. Táto záruka sa nevzťahuje na časti výrobku, ktoré sú vystavené bežnému opotrebovaniu a preto ich možno pokladať za rýchlo opotrebitelné diely, ani na poškodenia krehkých dielov, ako sú napríklad spínače, akumulátory alebo diely vyrobené zo skla.

Táto záruka zaniká v prípade poškodenia výrobku neodborným používaním alebo neodbornou údržbou. Na správne používanie výrobku sa musia presne dodržiavať všetky pokyny, uvedené v návode na obsluhu. Bezpodmienečne sa musí zabrániť použitiu alebo úkonom, ktoré sa v návode na obsluhu neodporúčajú alebo pred ktorými sa varuje.

Výrobok je určený len na súkromné použitie a nie na priemyselné používanie. Záruka zaniká pri nesprávnom a neodbornom zaobchádzaní, pri použití násilia a pri zásahoch, ktoré neboli vykonané našim autorizovaným servisom.

Vybavenie v prípade záruky

Na zaručenie rýchleho vybavenia Vašej žiadosti postupujte podľa nasledujúcich pokynov:

- Na všetky otázky majte pripravený pokladničný doklad a číslo výrobku (napr. IAN 12345) ako doklad o nákupe.
- Číslo výrobku nájdete na typovom štítku na výrobku, na gravúre na výrobku, na titulnej stránke návodu na obsluhu (dole vľavo) alebo ako nálepku na zadnej alebo spodnej strane výrobku.
- Ak dôjde k funkčným poruchám alebo iným nedostatkom, kontaktujte najprv nižšie uvedené servisné oddelenie **telefonicky** alebo **e-mailom**.
- Výrobok, zaevidovaný ako poruchový, môžete potom spolu s dokladom o nákupe (pokladničný blok) a uvedením popisu chyby a dátumu, kedy k nej došlo, bezplatne odoslať na adresu servisného strediska, ktorá Vám bude oznámená.



Na webovej stránke www.lidl-service.com si môžete stiahnuť tieto a mnoho ďalších príručiek, videá o výrobkoch a inštalačný softvér.

Pomocou tohto QR-kódu sa dostanete priamo na stránku servisu Lidl (www.lidl-service.com) a pomocou zadania čísla výrobku (IAN) 123456 otvoríte váš návod na obsluhu.

Servis



Servis Slovensko

Tel. 0850 232001

E-Mail: kompernass@lidl.sk

IAN 331849_1907

Dovozca

Majte na pamäti, že nižšie uvedená adresa nie je adresou servisného strediska. Najprv kontaktujte uvedené servisné stredisko.

KOMPERNASS HANDELS GMBH

BURGSTRASSE 21

44867 BOCHUM

NEMECKO

www.kompernass.com

Inhaltsverzeichnis

Einleitung	50
Bestimmungsgemäße Verwendung	50
Lieferumfang und Transportinspektion	50
Gerätebeschreibung	51
Technische Daten	51
Sicherheitshinweise	52
Montage	54
Transport	55
Erste Inbetriebnahme	55
Bedienung	56
Gerät einschalten	56
Papier einführen	56
Kreditkarte einführen	57
CD einführen	57
Materialstau beheben	58
Gerät ausschalten	58
Überhitzungsschutz	58
Auffangbehälter leeren	59
Reinigung	59
Lagerung bei Nichtbenutzung	60
Fehlerbehebung	60
Wenn das Schneidgut im Gerät stecken bleibt	60
Wenn das Gerät plötzlich stehen bleibt	60
Wenn sich das Gerät nicht einschalten lässt	61
Entsorgung	61
Gerät entsorgen	61
Verpackung entsorgen	61
Anhang	62
Garantie der Kompensal Handels GmbH	62
Service	63
Importeur	63

Einleitung



Herzlichen Glückwunsch zum Kauf Ihres neuen Gerätes.

Sie haben sich damit für ein hochwertiges Produkt entschieden.

Die Bedienungsanleitung ist Bestandteil dieses Produkts. Sie enthält wichtige Hinweise für Sicherheit, Gebrauch und Entsorgung. Machen Sie sich vor der Benutzung des Produkts mit allen Bedien- und Sicherheitshinweisen vertraut. Benutzen Sie das Produkt nur wie beschrieben und für die angegebenen Einsatzbereiche. Bewahren Sie die Bedienungsanleitung immer als Nachschlagewerk in der Nähe des Produkts auf. Händigen Sie alle Unterlagen bei Weitergabe des Produkts an Dritte mit aus.

Bestimmungsgemäße Verwendung

Dieses Gerät ist ausschließlich zum Zerkleinern von Papier, Kreditkarten, CDs / DVDs sowie kleinen Heftklammern in den Größen 24/6 und 23/6 (11,5 x 6 mm), B-8 (11,5 x 7 mm), No10 (8,4 x 5 mm) und Büroklammern (bis 25 mm) in privaten Haushalten bestimmt. Eine andere oder darüber hinausgehende Benutzung gilt als nicht bestimmungsgemäß. Das Gerät ist nicht zur Verwendung in gewerblichen oder industriellen Bereichen vorgesehen.

Ansprüche jeglicher Art wegen Schäden aus nicht bestimmungsgemäßer Verwendung, unsachgemäßen Reparaturen, unerlaubt vorgenommener Veränderungen oder Verwendung nicht zugelassener Ersatzteile sind ausgeschlossen. Das Risiko trägt allein der Benutzer.

Lieferumfang und Transportinspektion

GEFAHR

► Verpackungsmaterialien dürfen nicht von Kindern zum Spielen verwendet werden. **Es besteht Erstickungsgefahr.**

- ◆ Entnehmen Sie alle Teile des Gerätes und die Bedienungsanleitung aus der Verpackung.
- ◆ Entfernen Sie sämtliches Verpackungsmaterial vom Gerät.

Bitte prüfen Sie den Lieferumfang. Der Lieferumfang besteht aus folgenden Komponenten:

- Gerätebasis
- Schneidaufsatz
- Auffangbehälter groß
- Auffangbehälter klein
- 4 x Rollen
- Bedienungsanleitung

HINWEIS

- Prüfen Sie die Lieferung auf Vollständigkeit und auf sichtbare Schäden.
- Bei einer unvollständigen Lieferung oder Schäden infolge mangelhafter Verpackung oder durch Transport wenden Sie sich an die Service-Hotline (siehe Kapitel **Service**).

Gerätebeschreibung

(Abbildungen siehe Ausklappseite)

- ① Netzkabel
- ② Schneidöffnung CD/Kreditkarte
- ③ Schneidaufsatz
- ④ Sicherheitsschalter (eingebaut)
- ⑤ Integrierte Tragemulden (links und rechts)
- ⑥ Leuchte *power*
- ⑦ Leuchte *overheat*
- ⑧ Schalter *REV/OFF/AUTO/FWD*
- ⑨ Schneidöffnung Papier
- ⑩ Rollen (2x)
- ⑪ Rollen mit Feststellhebel (2x)
- ⑫ Kleiner Auffangbehälter (für CDs/Kreditkarten)
- ⑬ Großer Auffangbehälter (für Papier)
- ⑭ Sichtfenster
- ⑮ Gerätebasis

Technische Daten

Netzspannung	220 - 240 V ~ (Wechselstrom), 50 Hz
Nennstrom	1,5 A
Nennleistung	300 W
Schutzklasse	II/□ (Doppelisolierung)
Kapazität Auffangbehälter Papier	15 Liter
Schnittverfahren für Papier	Kreuzschnitt, 5 x 18 mm-Partikel Sicherheitsstufe P-4
Arbeitsbreite Schneidöffnung Papier/CD	220 mm/124 mm
Schneidekapazität Papier	10 Blatt (80g/m ²)





Sicherheitshinweise

Die folgenden Sicherheitshinweise müssen beim Einsatz von elektrischen Geräten in jedem Fall berücksichtigt werden:

GEFAHR! ELEKTRISCHER SCHLAG!

- ▶ Benutzen Sie das Gerät nicht, wenn der Netzstecker oder das Netzkabel beschädigt sind. Lassen Sie beschädigte Netzstecker oder Netzkabel sofort von autorisiertem Fachpersonal oder dem Kundendienst austauschen, um Gefährdungen zu vermeiden.
- ▶ Lassen Sie Geräte, die nicht einwandfrei funktionieren oder beschädigt wurden, sofort von autorisiertem Fachpersonal oder vom Kundendienst untersuchen und reparieren.
- ▶ Setzen Sie das Gerät nicht dem Regen aus und benutzen Sie es auch niemals in feuchter oder nasser Umgebung.
- ▶ Achten Sie darauf, dass das Netzkabel während des Betriebs niemals nass oder feucht wird. Fassen Sie den Netzstecker oder das Gerät niemals mit nassen Händen an.
- ▶ Knicken oder quetschen Sie das Netzkabel nicht und stellen Sie keine schweren Gegenstände darauf. Verlegen Sie das Netzkabel so, dass es nicht in Kontakt mit heißen Oberflächen kommt.
- ▶ Stellen Sie das Gerät nicht in der Nähe von Wärme- oder Wasserquellen auf. Es besteht Brandgefahr und die Gefahr eines elektrischen Schlages!

WARNUNG! VERLETZUNGSGEFAHR!

- ▶ Den Aktenvernichter jeweils nur durch eine Person bedienen.
- ▶ Das Gerät während des Betriebs niemals unbeaufsichtigt lassen.
- 

 Halten Sie lose Kleidung, lange Haare, Schmuck u. Ä. von der Schneidöffnung fern.
-  Stecken Sie nie die Finger in die Schneidöffnung.
-  Halten Sie Kinder vom Gerät fern. Diese können sich verletzen.
- ▶ Benutzen Sie das Gerät nicht in staubigen oder explosionsgefährdeten Umgebungen (entzündliche Gase, Dämpfe, Dämpfe von organischen Lösungsmitteln). **Explosionsgefahr!**
- ▶ Stecken Sie nicht Ihre Finger in das zentrale Loch der CD, wenn Sie diese in das Gerät einführen.
- ▶ Halten Sie Tiere vom Gerät fern. Diese können sich verletzen.

WARNUNG! VERLETZUNGSGEFAHR!

- ▶ Dieses Gerät ist nicht dafür bestimmt, durch Personen (einschließlich Kinder) mit eingeschränkten physischen, sensorischen oder geistigen Fähigkeiten oder Mangel an Erfahrung und/oder Wissen benutzt zu werden, es sei denn, sie werden durch eine für ihre Sicherheit zuständige Person beaufichtigt oder erhalten von ihr Anweisungen, wie das Gerät zu benutzen ist.
- ▶ Das Verpackungsmaterial stellt eine Gefahr für Kinder dar. Entsorgen Sie das Verpackungsmaterial nach dem Auspacken sofort oder bewahren Sie es für Kinder unzugänglich auf.
- ▶ Verlegen Sie das Netzkabel so, dass niemand darauf treten oder darüber stolpern kann.

ACHTUNG! SACHSCHADEN!

- ▶ Benutzen Sie das Gerät nicht im Freien. Das Gerät kann irreparabel beschädigt werden!
- ▶ Überlasten Sie das Gerät nicht. Der Aktenvernichter ist für kurze Betriebszeiten ausgelegt.
- ▶ Verwenden Sie den Aktenvernichter niemals zweckentfremdet.

HINWEISE ZUM SICHEREN VERHALTEN

- ▶ Stellen Sie das Gerät in unmittelbarer Nähe zur Netzsteckdose auf. Benutzen Sie kein Verlängerungskabel. Sorgen Sie dafür, dass das Gerät und der Netzstecker leicht zugänglich und im Notfall problemlos erreichbar sind.
- ▶ Ziehen Sie bei Gefahr sofort den Netzstecker aus der Netzsteckdose.
- ▶ Seien Sie stets aufmerksam! Achten Sie immer darauf, was Sie tun und gehen Sie stets mit Vernunft vor. Benutzen Sie das Gerät in keinem Fall, wenn Sie unkonzentriert sind oder sich unwohl fühlen.

Montage

! WARNUNG! VERLETZUNGSGEFAHR!

- ▶ Schließen Sie das Gerät während der Montage nicht an eine Netzsteckdose an.
- ▶ Die Schneidmesser im Schneidaufsatz **3** des Gerätes sind sehr scharf. Gehen Sie bei der Montage des Gerätes sehr vorsichtig vor.

- ◆ Legen Sie die Gerätebasis **15** mit der Rückseite nach unten flach auf den Boden.
- ◆ Montieren Sie die Rollen **10** an der Vorderseite und die Rollen mit Feststellhebeln **11** an der Rückseite der Gerätebasis **15**. Drücken Sie die Rollen in die Löcher der Gerätebasis **15**, bis sie hörbar einrasten (siehe Abb. 1).



Abb. 1



Abb. 2

- ◆ Stellen Sie die Gerätebasis **15** auf die Rollen, nachdem Sie diese montiert haben.
- ◆ Fassen Sie den Schneidaufsatz **3** an beiden integrierten Tragemulden **5** und setzen Sie ihn so herum auf die Gerätebasis **15**, dass das Netzkabel **1** nach hinten und die Öffnung der Gerätebasis **15** nach vorne zeigt.
- ◆ Drücken Sie den Schneidaufsatz **3** fest nach unten, bis er hörbar auf der Gerätebasis **15** einrastet (siehe Abb. 2).
- ◆ Montieren Sie den kleinen Auffangbehälter **12** im großen Auffangbehälter **13** (siehe Abb. 3).

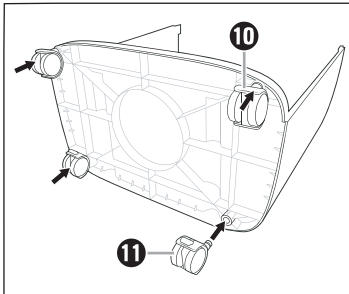

Abb. 3

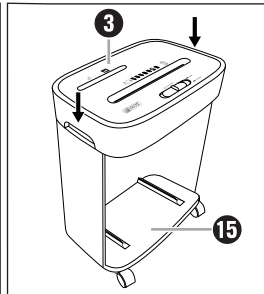

Abb. 4

- ◆ Schieben Sie den großen Auffangbehälter **13** vollständig in die Gerätebasis **15** (siehe Abb. 4).

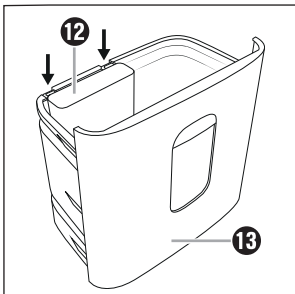
HINWEIS

- ▶ Der große Auffangbehälter **13** muss vollständig in die Gerätebasis **15** geschoben werden, bis er mit einem Klickton hörbar einrastet. Ansonsten startet das Gerät nicht!
- ▶ Nur wenn der große Auffangbehälter korrekt eingeschoben ist, wird der Sicherheitsschalter **4** deaktiviert und das Gerät kann benutzt werden.

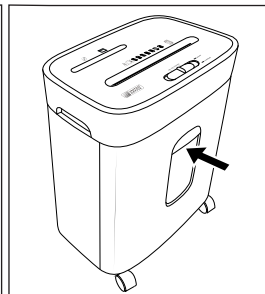
Transport

- ◆ Um den Transport des Gerätes zu vereinfachen, besitzt es vier Rollen **10/11**. Lösen Sie die Hebel an den beiden Rollen mit Feststellhebeln **11**, indem Sie die Hebel nach oben drücken (siehe Abb 5). Das Gerät lässt sich nun bequem rollen.
- ◆ Drücken Sie die Hebel an den beiden Rollen mit Feststellhebeln **11** nach unten, wenn Sie das Gerät an einer Stelle abgestellt haben, um ein Fortrollen des Gerätes zu vermeiden (siehe Abb. 6).



Abb. 5



Abb. 6

HINWEIS

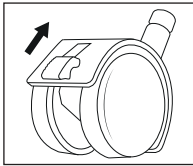
- ▶ Verwenden Sie die Rollen nur auf ebenen Flächen. Rollen Sie das Gerät nicht auf Langflorteppichen (z. B. Flokati, Fransen). Diese können die Rollen blockieren.
- ▶ Fassen Sie das Gerät immer an den beiden integrierten Tragemulden **5**, um es hochzuheben.

Erste Inbetriebnahme

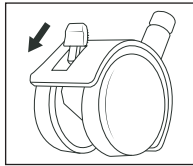
HINWEIS

- ▶ Stellen Sie sicher, dass sich der Schalter **REV/OFF/AUTO/FWD** **8** in der Position **OFF** befindet, bevor Sie das Gerät an eine Netzsteckdose anschliessen.
 - ▶ Da jeder Aktenvernichter nach der Herstellung auf Funktionalität geprüft wird, kann es passieren, dass sich Papierreste in den Schneidmessern befinden.
- ◆ Stecken Sie den Netzstecker in eine Netzsteckdose.

Bedienung

Gerät einschalten

- ◆ Stellen Sie den Schalter *REV/OFF/AUTO/FWD* **8** zum Zerkleinern in die Position *AUTO*. Die Leuchte *power* **6** leuchtet durchgehend blau und das Gerät ist nun einsatzbereit.

HINWEIS

- ▶ Achten Sie darauf, dass der große Auffangbehälter **13** korrekt in die Gerätebasis **15** eingesetzt und eingerastet ist! Ansonsten lässt sich das Gerät nicht starten! Die Leuchte *power* **6** leuchtet erst, wenn der große Auffangbehälter **13** vollständig in die Gerätebasis **15** eingeschoben ist.

Papier einführen

ACHTUNG! SACHSCHADEN!



Stecken Sie niemals Papier, an welchem sich noch Büro- oder Heftklammern, die größer als 25 mm sind, befinden, in die Schneidöffnung **9**! Diese können die Schneidmesser beschädigen.

HINWEIS



Sie können bis zu 10 Blatt (80g/m²-Papier) gleichzeitig schneiden.



Abb. 7

Führen Sie das Papier im Hochformat von oben mittig in die Schneidöffnung Papier **9** ein (siehe Abb. 7). Das Gerät startet automatisch und schaltet sich auch automatisch wieder ab, wenn kein weiteres Papier zugeführt wird.

HINWEIS

- ▶ Entfernen Sie regelmäßig eventuelle Rückstände in den Schneidmessern mit einem geeigneten Gegenstand (z. B. Bürste oder Pinzette). Stellen Sie sicher, dass dabei der Netzstecker gezogen ist.

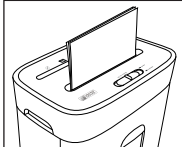
Kreditkarte einführen



Abb. 8

Föhren Sie die Kreditkarte von oben mittig in die Schneidöffnung CD/Kreditkarte ② ein (siehe Abb. 8) und schieben Sie den Schalter *REV/OFF/AUTO/FWD* ⑧ in die Position *FWD* („forward“ [englisch] = vorwärts). Sie können jeweils nur eine Kreditkarte schneiden. Föhren Sie diese immer mit der breiten Seite voran in die Schneidöffnung CD/Kreditkarte ② ein. Ansonsten wird der Magnetstreifen nicht zerstört.

HINWEIS

- ▶ Föhren Sie die Kreditkarte immer mittig in die Schneidöffnung CD/Kreditkarte ② ein. Ansonsten startet der Schneidvorgang nicht.
- ▶ Wenn Sie sicher gehen wollen, dass die Informationen auf dem Magnetstreifen unwiederruflich zerstört werden, föhren Sie die Kreditkarte mittig in die Schneidöffnung Papier ⑨ ein und schieben Sie den Schalter *REV/OFF/AUTO/FWD* ⑧ in die Position *FWD*. Beachten Sie, dass die Abfälle dann in den großen Auffangbehälter ⑬ fallen. Leeren Sie diesen gegebenenfalls vorher, um den Papier- und Plastikmüll besser trennen zu können.

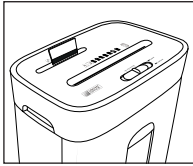
CD einföhren

⚠ WARNUNG! VERLETZUNGSGEFAHR!

- ▶ Stecken Sie nicht Ihre Finger in das zentrale Loch der CD, wenn Sie diese in das Gerät einföhren.



Abb. 9

Föhren Sie die CD von oben mittig in die Schneidöffnung CD/Kreditkarte ② ein (siehe Abb. 9). Sie können jeweils nur eine CD schneiden.

Materialstau beheben

- ◆ Schieben Sie den Schalter *REV/OFF/AUTO/FWD* **8** in die Position *REV* („reverse“ [englisch] = rückwärts), falls das Schneidgut stecken bleibt. Der Rückwärtslauf ist nun eingeschaltet und das Schneidgut wird wieder ausgegeben.
- ◆ Alternativ schieben Sie den Schalter *REV/OFF/AUTO/FWD* **8** in die Position *FWD* („forward“ [englisch] = vorwärts), falls das Schneidgut stecken bleibt. Der Vorwärtslauf ist nun eingeschaltet und das Schneidgut wird weiter eingezogen.
- ◆ Stellen Sie den Schalter *REV/OFF/AUTO/FWD* **8** in die Position *OFF*, sobald das Schneidgut ausgegeben ist.

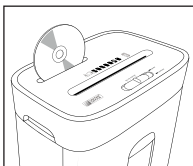
Gerät ausschalten

HINWEIS

- ▶ Es wird empfohlen, nach 3 Minuten Betrieb das Gerät auszuschalten und für ca. 30 Minuten abkühlen zu lassen, um eine Überhitzung zu vermeiden.
- ◆ Schalten Sie das Gerät aus, indem Sie den Schalter *REV/OFF/AUTO/FWD* **8** in die Position *OFF* stellen. Die Leuchte *power* **6** erlischt.

Überhitzungsschutz

Dieses Gerät ist mit einem Überhitzungsschutz ausgestattet. Wenn der Motor aufgrund von Überlastung zu heiß wird, schaltet sich das Gerät automatisch aus. Die Leuchte *overheat* **7** leuchtet durchgehend rot, bis sich der Motor ausreichend abgekühlt hat.

Gehen Sie in diesem Fall folgendermaßen vor:

WARNUNG! VERLETZUNGSGEFAHR!

- ▶ Ziehen Sie den Netzstecker aus der Netzsteckdose, um ein unbeabsichtigtes Einschalten zu vermeiden.
- ◆ Schalten Sie das Gerät aus, indem Sie den Schalter *REV/OFF/AUTO/FWD* **8** in die mittlere Position *OFF* stellen.
- ◆ Leeren Sie die Auffangbehälter **12/13**.
- ◆ Lassen Sie das Gerät für ca. 30 Minuten abkühlen.
- ◆ Stecken Sie den Netzstecker wieder in die Netzsteckdose.
- ◆ Schalten Sie das Gerät ein, indem Sie den Schalter *REV/OFF/AUTO/FWD* **8** in die Position *AUTO* stellen. Die Leuchte *overheat* **7** leuchtet nicht mehr, wenn das Gerät ausreichend abgekühlt ist.

Auffangbehälter leeren

WARNUNG! VERLETZUNGSGEFAHR!

- ▶ Ziehen Sie den Netzstecker aus der Netzsteckdose, um ein unbeabsichtigtes Einschalten des Gerätes zu vermeiden.

HINWEIS

- ▶ Leeren Sie die Auffangbehälter **12/13** regelmäßig aus, um zu verhindern, dass Schneidgut von unten in die Schneidmesser eingezogen wird.
- ▶ Führen Sie die Abfälle einer umweltgerechten Entsorgung zu.
- ◆ Ziehen Sie den großen Auffangbehälter **13** aus der Gerätebasis **15** heraus.
- ◆ Nehmen Sie den kleinen Auffangbehälter **12** aus dem großen Auffangbehälter **13**.
- ◆ Leeren Sie den großen Auffangbehälter **13** und den kleinen Auffangbehälter **12** separat.
- ◆ Montieren Sie den kleinen Auffangbehälter **12** wieder im großen Auffangbehälter **13** (siehe Abb. 3).
- ◆ Schieben Sie den großen Auffangbehälter **13** wieder vollständig in die Gerätebasis **15**, bis er mit einem Klickton hörbar einrastet (siehe Abb. 4).

Reinigung

GEFAHR! ELEKTRISCHER SCHLAG!

- ▶ Ziehen Sie vor jeder Reinigung den Netzstecker. Es besteht die Gefahr eines elektrischen Schlages!

WARNUNG! VERLETZUNGSGEFAHR!

- ▶ Das Gerät wird während des Betriebs heiß. Lassen Sie das Gerät erst vollständig abkühlen, bevor Sie es reinigen.
- ▶ Berühren Sie die Schneidmesser des Gerätes nicht mit den Fingern. Die Schneidmesser sind sehr scharf!

ACHTUNG! SACHSCHADEN!



- ▶ Sprühen Sie kein Öl oder andere Schmiermittel in die Schneidöffnungen **2/9**. Diese würden das Gerät irreparabel beschädigen.
- ▶ Stellen Sie sicher, dass bei der Reinigung keine Feuchtigkeit in das Gerät eindringt, um eine irreparable Beschädigung des Gerätes zu vermeiden.
- ▶ Verwenden Sie keine ätzenden, scheuernden oder lösungsmittelhaltigen Reinigungsmittel. Diese können die Oberflächen des Gerätes angreifen.

- ◆ Entfernen Sie eventuelle Rückstände in den Schneidöffnungen **2/9** oder den Schneidmessern mit einem geeigneten Gegenstand (z. B. Bürste oder Pinzette). Stellen Sie sicher, dass dabei der Netzstecker gezogen ist.
- ◆ Reinigen Sie die Oberflächen des Gerätes mit einem weichen, trockenen Tuch.
- ◆ Verwenden Sie bei hartnäckigen Verschmutzungen der Geräteoberfläche ein leicht feuchtes Tuch mit einem milden Spülmittel.

Lagerung bei Nichtbenutzung

- ◆ Sollten Sie das Gerät längere Zeit nicht benutzen, trennen Sie es von der Stromversorgung und lagern Sie es an einem sauberen, trockenen Ort ohne direkte Sonneneinstrahlung.

Fehlerbehebung

Wenn das Schneidgut im Gerät stecken bleibt

Dies bedeutet, dass Sie möglicherweise zu viel Papier in das Gerät eingeführt haben (max. 10 Blatt 80g/m²).

- ◆ Schieben Sie den Schalter *REV/OFF/AUTO/FWD* **8** in die Position *REV*, falls das Schneidgut stecken bleibt. Der Rückwärtslauf ist nun eingeschaltet und das Schneidgut wird wieder ausgegeben.
- ◆ Alternativ schieben Sie den Schalter *REV/OFF/AUTO/FWD* **8** in die Position *FWD*, falls das Schneidgut stecken bleibt. Der Vorwärtslauf ist nun eingeschaltet und das Schneidgut wird weiter eingezogen.
- ◆ Ziehen Sie das Schneidgut aus dem Gerät heraus und stellen Sie dann den Schalter *REV/OFF/AUTO/FWD* **8** auf *AUTO*.

Das Gerät ist nun wieder betriebsbereit.

Wenn das Gerät plötzlich stehen bleibt

Dies bedeutet, dass das Gerät überhitzt ist und sich die automatische Sicherheitsabschaltung aktiviert hat. Die Leuchte *overheat* **7** leuchtet durchgehend rot.

- ◆ Stellen Sie den Schalter *REV/OFF/AUTO/FWD* **8** in die Position *OFF*.
- ◆ Ziehen Sie den Netzstecker aus der Netzsteckdose.
- ◆ Lassen Sie das Gerät für ca. 30 Minuten abkühlen.
- ◆ Stecken Sie den Netzstecker wieder in die Netzsteckdose.
- ◆ Schalten Sie das Gerät ein, indem Sie den Schalter *REV/OFF/AUTO/FWD* **8** in die Position *AUTO* stellen. Die Leuchte *power* **6** leuchtet durchgehend blau. Die Leuchte *overheat* **7** bleibt erloschen, wenn das Gerät ausreichend abgekühlt ist.

Wenn sich das Gerät nicht einschalten lässt

- ◆ Stellen Sie sicher, dass der Schneidaufsatz **3** korrekt auf der Gerätebasis **15** montiert ist.
- ◆ Stellen Sie sicher, dass der große Auffangbehälter **18** vollständig in die Gerätebasis **15** eingeschoben ist.
- ◆ Probieren Sie eine andere Netzsteckdose aus.
- ◆ Das Gerät ist eventuell defekt. Lassen Sie das Gerät von qualifiziertem Fachpersonal überprüfen.
- ◆ Das Gerät ist überhitzt und die automatische Sicherheitsabschaltung ist aktiviert. Gehen Sie so vor wie im vorherigen Abschnitt **Wenn das Gerät plötzlich stehen bleibt** beschrieben.

Entsorgung

Gerät entsorgen



Das nebenstehende Symbol einer durchgestrichenen Mülltonne auf Rädern zeigt an, dass dieses Gerät der Richtlinie 2012/19/EU unterliegt. Diese Richtlinie besagt, dass Sie dieses Gerät am Ende seiner Nutzungszeit nicht mit dem normalen Hausmüll entsorgen dürfen, sondern in speziell eingerichteten Sammelstellen, Wertstoffhöfen oder Entsorgungsbetrieben abgeben müssen.

Diese Entsorgung ist für Sie kostenfrei. Schonen Sie die Umwelt und entsorgen Sie fachgerecht.



Möglichkeiten zur Entsorgung des ausgedienten Produkts erfahren Sie bei Ihrer Gemeinde- oder Stadtverwaltung.

Verpackung entsorgen



Die Verpackungsmaterialien sind nach umweltverträglichen und entsorgungstechnischen Gesichtspunkten ausgewählt und deshalb recyclebar.

Entsorgen Sie nicht mehr benötigte Verpackungsmaterialien gemäß den örtlich geltenden Vorschriften.

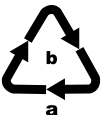

Entsorgen Sie die Verpackung umweltgerecht.

Beachten Sie die Kennzeichnung auf den verschiedenen Verpackungsmaterialien und trennen Sie diese gegebenenfalls gesondert. Die Verpackungsmaterialien sind gekennzeichnet mit Abkürzungen (a) und Ziffern (b) mit folgender Bedeutung:

- 1–7: Kunststoffe,
- 20–22: Papier und Pappe,
- 80–98: Verbundstoffe

Anhang

Garantie der Kompernaß Handels GmbH

Sehr geehrte Kundin, sehr geehrter Kunde,

Sie erhalten auf dieses Gerät 3 Jahre Garantie ab Kaufdatum. Im Falle von Mängeln dieses Produkts stehen Ihnen gegen den Verkäufer des Produkts gesetzliche Rechte zu. Diese gesetzlichen Rechte werden durch unsere im Folgenden dargestellte Garantie nicht eingeschränkt.

Garantiebedingungen

Die Garantiefrist beginnt mit dem Kaufdatum. Bitte bewahren Sie den Kassenbonn gut auf. Dieser wird als Nachweis für den Kauf benötigt.

Tritt innerhalb von drei Jahren ab dem Kaufdatum dieses Produkts ein Material- oder Fabrikationsfehler auf, wird das Produkt von uns – nach unserer Wahl – für Sie kostenlos repariert, ersetzt oder der Kaufpreis erstattet. Diese Garantieleistung setzt voraus, dass innerhalb der Dreijahresfrist das defekte Gerät und der Kaufbeleg (Kassenbonn) vorgelegt und schriftlich kurz beschrieben wird, worin der Mangel besteht und wann er aufgetreten ist.

Wenn der Defekt von unserer Garantie gedeckt ist, erhalten Sie das reparierte oder ein neues Produkt zurück. Mit Reparatur oder Austausch des Produkts beginnt kein neuer Garantiezeitraum.

Garantiezeit und gesetzliche Mängelansprüche

Die Garantiezeit wird durch die Gewährleistung nicht verlängert. Dies gilt auch für ersetzte und reparierte Teile. Eventuell schon beim Kauf vorhandene Schäden und Mängel müssen sofort nach dem Auspacken gemeldet werden. Nach Ablauf der Garantiezeit anfallende Reparaturen sind kostenpflichtig.

Garantieumfang

Das Gerät wurde nach strengen Qualitätsrichtlinien sorgfältig produziert und vor Auslieferung gewissenhaft geprüft.

Die Garantieleistung gilt für Material- oder Fabrikationsfehler. Diese Garantie erstreckt sich nicht auf Produktteile, die normaler Abnutzung ausgesetzt sind und daher als Verschleißteile angesehen werden können oder für Beschädigungen an zerbrechlichen Teilen, z. B. Schalter, Akkus oder Teile, die aus Glas gefertigt sind.

Diese Garantie verfällt, wenn das Produkt beschädigt, nicht sachgemäß benutzt oder gewartet wurde. Für eine sachgemäße Benutzung des Produkts sind alle in der Bedienungsanleitung aufgeführten Anweisungen genau einzuhalten. Verwendungszwecke und Handlungen, von denen in der Bedienungsanleitung abgeraten oder vor denen gewarnt wird, sind unbedingt zu vermeiden.

Das Produkt ist nur für den privaten und nicht für den gewerblichen Gebrauch bestimmt. Bei missbräuchlicher und unsachgemäßer Behandlung, Gewaltanwendung und bei Eingriffen, die nicht von unserer autorisierten Serviceniederlassung vorgenommen wurden, erlischt die Garantie.

Abwicklung im Garantiefall

Um eine schnelle Bearbeitung Ihres Anliegens zu gewährleisten, folgen Sie bitte den folgenden Hinweisen:

- Bitte halten Sie für alle Anfragen den Kassenschein und die Artikelnummer (z. B. IAN 123456) als Nachweis für den Kauf bereit.
- Die Artikelnummer entnehmen Sie bitte dem Typenschild am Produkt, einer Gravur am Produkt, dem Titelblatt der Bedienungsanleitung (unten links) oder dem Aufkleber auf der Rück- oder Unterseite des Produktes.
- Sollten Funktionsfehler oder sonstige Mängel auftreten, kontaktieren Sie zunächst die nachfolgend benannte Serviceabteilung **telefonisch** oder per **E-Mail**.
- Ein als defekt erfasstes Produkt können Sie dann unter Beifügung des Kaufbelegs (Kassenschein) und der Angabe, worin der Mangel besteht und wann er aufgetreten ist, für Sie portofrei an die Ihnen mitgeteilte Serviceanschrift übersenden.



Auf www.lidl-service.com können Sie diese und viele weitere Handbücher, Produktvideos und Installationssoftware herunterladen.

Mit diesem QR-Code gelangen Sie direkt auf die Lidl-Service-Seite (www.lidl-service.com) und können mittels der Eingabe der Artikelnummer (IAN) 123456 Ihre Bedienungsanleitung öffnen.

Service

DE Service Deutschland

Tel.: 0800 5435 111 (kostenfrei aus dem dt. Festnetz/Mobilfunknetz)

E-Mail: kompennass@lidl.de

AT Service Österreich

Tel.: 0820 201 222 (0,15 EUR/Min.)

E-Mail: kompennass@lidl.at

CH Service Schweiz

Tel.: 0842 665566 (0,08 CHF/Min., Mobilfunk max. 0,40 CHF/Min.)

E-Mail: kompennass@lidl.ch

IAN 331849_1907

Importeur

Bitte beachten Sie, dass die folgende Anschrift keine Serviceanschrift ist. Kontaktieren Sie zunächst die benannte Servicestelle.

KOMPERNASS HANDELS GMBH

BURGSTRASSE 21

44867 BOCHUM

DEUTSCHLAND

www.kompennass.com

KOMPERNASS HANDELS GMBH

BURGSTRASSE 21

44867 BOCHUM

GERMANY

www.kompernass.com

Stanje informacij · Stav informací

Stav informácií · Stand der Informationen:

11 / 2019 · Ident.-No.: UAVS300A1-102019-2

IAN 331849_1907

