

# SILVERCREST®



## LONG-SLOT TOASTER STLE 1000 A1

PL

### TOSTER

Instrukcja obsługi

LV

### TOSTERIS AR GARU ATVERI

Lietošanas pamācība

LT

### SKRUDINTUVAS SU ILGAIS LYŠIAIS

Naudojimo instrukcija

DE

AT

CH

### LANGSCHLITZ-TOASTER

Bedienungsanleitung

IAN 347704\_2001

PL  
LT LV

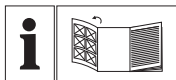

PL

Przed przeczytaniem proszę rozłożyć stronę z ilustracjami, a następnie proszę zapoznać się z wszystkimi funkcjami urządzenia.

---

LT

Prieš skaitydami atsiverskite lapą su paveikslėliais ir susipažinkite su visomis prietaiso funkcijomis.

---

LV

Pirms lasīšanas atlokiet lappusi ar attēliem un pēc tam iepazīstieties ar visām ierīces funkcijām.

---

DE AT CH

Klappen Sie vor dem Lesen die Seite mit den Abbildungen aus und machen Sie sich anschließend mit allen Funktionen des Gerätes vertraut.

PL	Instrukcja obsługi	Strona	1
LT	Naudojimo instrukcija	Puslapis	15
LV	Lietošanas pamācība	Lappuse	29
DE/AT/CH	Bedienungsanleitung	Seite	43

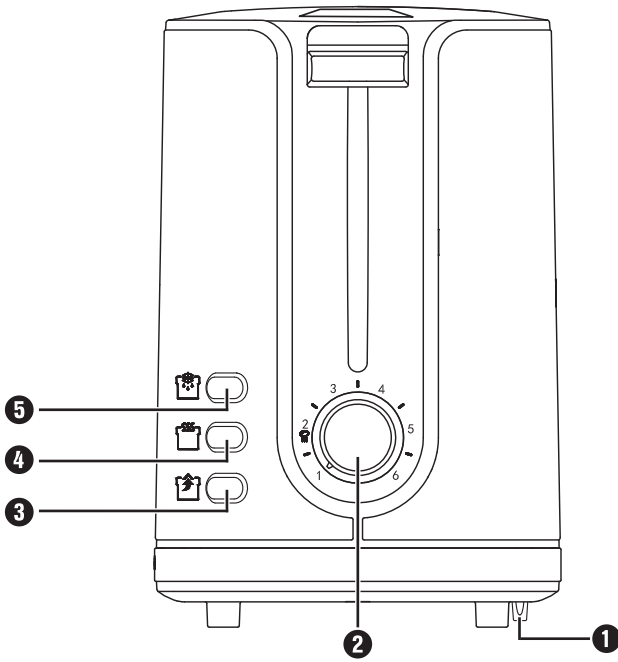
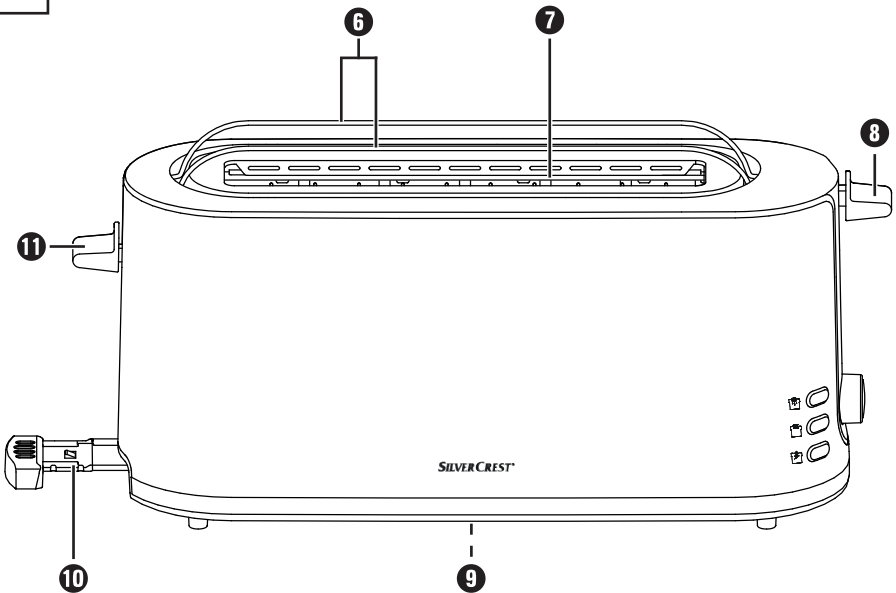
**A****B**

## Spis treści

<b>Wstęp</b> .....	<b>2</b>
Prawa autorskie .....	2
Ograniczenie odpowiedzialności .....	2
Zastosowanie zgodne z przeznaczeniem .....	2
<b>Zakres dostawy</b> .....	<b>3</b>
Utylizacja opakowania .....	3
<b>Opis urządzenia</b> .....	<b>4</b>
<b>Dane techniczne</b> .....	<b>4</b>
<b>Wskazówki bezpieczeństwa</b> .....	<b>5</b>
<b>Wskazówki dotyczące użytkowania</b> .....	<b>7</b>
<b>Ustawianie urządzenia</b> .....	<b>8</b>
<b>Przed pierwszym uruchomieniem</b> .....	<b>8</b>
<b>Obsługa</b> .....	<b>8</b>
Ustawienie stopnia wypieczenia .....	8
Korzystanie z tostera .....	9
Przerywanie pracy tostera .....	9
Funkcja podgrzewania .....	9
Funkcja rozmrażania .....	10
Podgrzewanie bułek .....	10
<b>Szufładka na okruchy</b> .....	<b>11</b>
<b>Czyszczenie</b> .....	<b>11</b>
<b>Przechowywanie</b> .....	<b>11</b>
<b>Usuwanie usterek</b> .....	<b>12</b>
<b>Utylizacja</b> .....	<b>12</b>
<b>Gwarancja Kompernaß Handels GmbH</b> .....	<b>13</b>
Serwis .....	14
Importer .....	14

## Wstęp

Gratulujemy zakupu nowego urządzenia!

Jest to nowoczesny i wartościowy produkt. Instrukcja obsługi jest częścią składową produktu. Zawiera ona ważne informacje na temat bezpieczeństwa, użytkowania i utylizacji. Przed rozpoczęciem użytkowania produktu należy zapoznać się ze wszystkimi wskazówkami dotyczącymi obsługi i bezpieczeństwa. Produkt należy użytkować wyłącznie zgodnie z zamieszczonym tu opisem oraz w podanym zakresie zastosowań. W przypadku przekazania urządzenia osobie trzeciej należy dołączyć do niego również całą dokumentację.

## Prawa autorskie

Niniejszy dokument jest chroniony prawem autorskim.

Wszelkie rodzaje powielania lub przedruku, także we fragmentach, jak również reprodukcja ilustracji, również w zmienionym stanie, są dozwolone wyłącznie po uzyskaniu pisemnej zgody producenta.

## Ograniczenie odpowiedzialności

Wszystkie zawarte w niniejszej instrukcji obsługi informacje techniczne, dane, wskazówki montażu i podłączania oraz obsługi, są aktualne na dzień przekazania do druku i uwzględniają nasze dotychczasowe doświadczenie oraz spostrzeżenia zgodnie z najlepszą wiedzą.

Zawarte w tej instrukcji informacje, ilustracje i opisy nie mogą stanowić podstawy roszczeń.

Producent nie ponosi żadnej odpowiedzialności za szkody powstałe wskutek nieprzestrzegania instrukcji, użytkowania urządzenia w sposób niezgodny z jego przeznaczeniem, niefachowych napraw, niedozwolonych przeróbek lub użycia niedozwolonych części zamiennych.

## Zastosowanie zgodne z przeznaczeniem

Urządzenie to jest przeznaczone do opiekania kromek chleba, bułek i chleba tostowego w warunkach domowych. Nie nadaje się ono do przyrządzania innych artykułów spożywczych.

Urządzenie przeznaczone jest wyłącznie do stosowania w gospodarstwie domowym. Nie używaj urządzenia do celów komercyjnych!

## Zakres dostawy

Urządzenie dostarczane jest standardowo z następującymi elementami:

- Toster
  - Instrukcja obsługi
- 1) Wyjmij urządzenie oraz instrukcję obsługi z kartonu.
  - 2) Usuń wszystkie elementy opakowania.

### WSKAZÓWKA

- ▶ Urządzenie należy sprawdzić pod kątem kompletności dostawy i występowania widocznych uszkodzeń.
- ▶ W przypadku niekompletnej dostawy bądź wystąpienia uszkodzeń wskutek wadliwego opakowania lub transportu należy skontaktować się z infolinią serwisową (patrz rozdział **Serwis**).

## Utylizacja opakowania

Opakowanie chroni urządzenie przed uszkodzeniem podczas transportu. Materiały opakowaniowe są przyjazne dla środowiska i można je poddać procesowi recyklingu.



Oddanie opakowania do punktu zbiórki surowców wtórnych pozwoli zaoszczędzić surowce naturalne i zmniejszyć ilość odpadów. Zbędne materiały opakowaniowe należy usuwać zgodnie z lokalnymi przepisami.

### WSKAZÓWKA

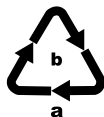

- ▶ W miarę możliwości zachowaj oryginalne opakowanie na czas trwania gwarancji, by w razie odsyłania urządzenia móc je prawidłowo zapakować.



Przestrzegaj oznaczeń umieszczonych na różnych materiałach opakowaniowych i w razie potrzeby zutylizuj je zgodnie z zasadami segregacji odpadów. Materiały opakowaniowe są oznaczone skrótami (a) i cyframi (b) w następujący sposób:  
1-7: tworzywa sztuczne,  
20-22: papier i tekstura,  
80-98: kompozyty.

## Opis urządzenia

Rysunek A:

- 1 Klamry kablowe
- 2 Regulator stopnia wypieczenia
- 3 Przycisk „Stop” 
- 4 Przycisk „Podgrzewanie” 
- 5 Przycisk „Rozmrażanie” 

Rysunek B:

- 6 Nasadka do butek
- 7 Komora opiekacza
- 8 Przycisk obsługi
- 9 Nawijak kabla
- 10 Szufladka na okruchy
- 11 Przycisk obsługi nasadki do butek

## Dane techniczne

Napięcie	220 - 240 V ~ (prąd przemienny), 50-60 Hz
Pobór mocy	840-1000 W
	Wszystkie części tego urządzenia mające kontakt z żywnością są do tego odpowiednio dopuszczone.

## Wskazówki bezpieczeństwa

### **NIEBEZPIECZEŃSTWO PORAŻENIA PRĄDEM ELEKTRYCZNYM!**

- ▶ W przypadku uszkodzenia kabla zasilającego należy zlecić jego wymianę producentowi, w punkcie serwisowym lub osobie posiadającej odpowiednie kwalifikacje. Dzięki temu unikniesz poważnych zagrożeń.
- ▶ Urządzenia wolno używać wyłącznie w suchych pomieszczeniach. Nie wolno go używać na otwartej przestrzeni.
-  Nigdy nie wolno zanurzać urządzenia w wodzie ani w innych cieczach! Grozi to śmiertelnym porażeniem prądem elektrycznym.
- ▶ Nigdy nie wkładaj sztućców ani innych metalowych przedmiotów do komory opiekacza.
- ▶ Dopilnuj, aby urządzenie nie miało kontaktu z wodą. Nigdy nie używaj urządzenia w pobliżu wody ani pojemników zawierających płyny.
- ▶ Dopilnuj, by kabel sieciowy podczas pracy nigdy nie został zawilgocony ani zamoczony. Kabel układaj w taki sposób, aby chronić go przed przygnieceniem lub innym rodzajem uszkodzenia.
- ▶ Aby uniknąć przypadkowego włączenia urządzenia, po każdym użyciu wyciągaj wtyk z gniazda zasilania.



## **⚠ OSTRZEŻENIE! NIEBEZPIECZEŃSTWO OBRAŻEŃ!**

- ▶ To urządzenie może być używane przez dzieci od 8 roku życia oraz przez osoby o ograniczonych zdolnościach fizycznych, sensorycznych lub umysłowych lub też osoby nieposiadające odpowiedniego doświadczenia i/lub wiedzy, wyłącznie pod nadzorem lub po przeszkoleniu w zakresie bezpiecznego używania urządzenia oraz wynikających z niego zagrożeń.
- ▶ Dzieciom nie wolno bawić się urządzeniem.
- ▶ Czyszczenia ani konserwacji nie mogą wykonywać dzieci, chyba że ukończyły one 8. rok życia i są pod nadzorem. Dzieci w wieku poniżej 8 lat należy trzymać z dala od urządzenia i kabla zasilającego.
- ▶ W trakcie pracy poszczególne elementy urządzenia mogą się mocno nagrzewać. Z tego powodu chwytaj wyłącznie za elementy obsługowe urządzenia.
- ▶ Używaj urządzenia wyłącznie na stabilnym, nieśliskim i płaskim podłożu.
- ▶ Do sterowania pracą urządzenia nie używaj żadnych zewnętrznych programatorów zegarowych ani osobnego systemu zdalnego sterowania.
- ▶ Zanim rozpoczniesz korzystanie z urządzenia, najpierw całkowicie odwiń kabel zasilający z nawijacza.
- ▶ W przypadku stosowania innego pieczywa, niż standardowe pieczywo tostowe, istnieje niebezpieczeństwo poparzenia! Ze względu na mniejsze rozmiary lub inny kształt istnieje niebezpieczeństwo poparzenia podczas wyjmowania podpieczonego pieczywa.

**UWAGA! NIEBEZPIECZEŃSTWO POŻARU!**

- ▶ Pieczywo może się zapalić! Dlatego nigdy nie stawiaj urządzenia w pobliżu lub pod łatwopalnymi przedmiotami, a w szczególności pod firanami lub szafkami ściennymi.
- ▶ Nie używaj urządzenia w pobliżu łatwopalnych materiałów.
- ▶ Nigdy nie przykrywaj tostera w czasie jego użytkowania.

**Wskazówki dotyczące użytkowania**

- Nie wkładaj zbyt dużych i za grubych kromek chleba, ponieważ mogą się łatwo zablokować. Jeśli kromki się zablokują, najpierw wyjmij wtyk z gniazda sieciowego. Zablokowane kromki chleba wyciągaj tęym patykiem drewnianym (np. trzonkiem od pędzelka). Nie dotykaj przy tym grzałek.
- Na stopień wypieczenia wpływ ma gatunek używanego pieczywa, wilgotność i grubość poszczególnych kromek. Z tego powodu chleb tostowy należy przechowywać w zamkniętym opakowaniu. Najpierw należy zawsze wypróbować niższy stopień wypieczenia.
- Niższego stopnia wypieczenia należy też używać do wypiekania suchego pieczywa, gdyż suche pieczywo rumieni się szybciej od świeżego pieczywa.
- Dla ciemnego pieczywa wybierz wyższy stopień wypieczenia niż dla pieczywa jasnego.
- Cyfry regulatora stopnia wypieczenia ❷ nie dostarczają informacji dotyczących czasu. Służą one jedynie jako punkt odniesienia dla stopnia wypieczenia.
- Aby uniknąć przegrzania tostera i uzyskać jednolite zbrązowienie pieczywa, odczekaj ok. 15 sekund między dwoma cyklami opiekania.
- Najwyższy poziom na regulatorze stopnia wypieczenia ❷ należy stosować tylko do dużych kromek ciemnego pieczywa. Jasne pieczywo przy tym stopniu wypieczenia przypaliłoby się i stałoby się niezdatne do spożycia. Ponadto, z urządzenia zacząłby się wydzielać dym. W takim przypadku należy natychmiast nacisnąć przycisk „Stop” ❸ i wyjąć wtyk z gniazda sieciowego.

## Ustawianie urządzenia

### UWAGA! NIEBEZPIECZEŃSTWO POŻARU!

- ▶ Dlatego nigdy nie stawiaj urządzenia w pobliżu lub pod łatwopalnymi przedmiotami, a w szczególności pod firanami lub wiszącymi szafkami. Niebezpieczeństwo pożaru!
- Nawiń kabel całkowicie na nawijak kabla ⑨ i poprowadź go przez jedną z klamer kabla ①.
- Ustaw urządzenie na równym, odpornym na działanie wysokiej temperatury podłożu.
- Włóż wtyk sieciowy do gniazda zasilania.

### WSKAZÓWKA

- ▶ Na czas dłuższych przerw w użytkowaniu tostera zawsze wyciągaj wtyczkę z gniazdka sieciowego. Tylko w ten sposób można całkowicie odłączyć urządzenie od prądu.

## Przed pierwszym uruchomieniem

- Trzykrotnie uruchom toster bez włożonego tosta przy ustawieniu najwyższego stopnia wypieczenia „6”.
- Następnie oczyść dokładnie toster w sposób opisany w rozdziale „Czyszczenie”.

### WSKAZÓWKA

- ▶ Przycisk obsługi ⑧ blokuje się tylko po podłączeniu kabla zasilającego do gniazda sieciowego.
- ▶ Przy pierwszym użyciu może pojawić się lekki zapach spalenizny (może także wydzielić się niewielka ilość dymu). Jest to objaw normalny, który z czasem ustępuje. Zadbaj o dostateczne przewietrzenie pomieszczenia. Na przykład otwórz okno.

## Obsługa

### Ustawienie stopnia wypieczenia

Żądany stopień wypieczenia od „jasnego” (1) po „ciemny” (6) można ustawiać bezstopniowo regulatorem stopnia wypieczenia ②.

## Korzystanie z tostera

### UWAGA! NIEBEZPIECZEŃSTWO POŻARU!

- ▶ W czasie pracy tostera nie zakrywaj komory opiekacza ⑦. Istnieje zagrożenie pożarem! Grozi to nieodwracalnym uszkodzeniem urządzenia!

### WSKAZÓWKA

- ▶ Po włożeniu do tostera tylko jednego tosta, przekręć regulator stopnia wypieczenia ② o ok. 1 stopień wstecz, aby uzyskać jednakowe zrumienienie, jak w przypadku opiekania dwóch tostów.
- 1) Po ustawieniużądanego stopnia wypieczenia umieść pieczywo w komorze opiekacza ⑦.
  - 2) Wciśnij przycisk obsługi ⑧ do dołu. Automacyjny mechanizm centrujący wyśrodkowuje pieczywo w komorze opiekacza ⑦. Podczas pracy urządzenia świeci się lampka kontrolna wbudowana w przycisk „Stop” ③.
  - 3) Po uzyskaniużądanego stopnia wypieczenia, toster wyłączy się automatycznie i pieczywo wyskoczy do góry. Lampka kontrolna zgaśnie.

## Przerywanie pracy tostera

Naciśnij przycisk „Stop” ③, by przerwać pracę tostera. Toaster wyłączy się automatycznie, a pieczywo wyskoczy do góry.

## Funkcja podgrzewania

Funkcja podgrzewania umożliwia podgrzanie pieczywa bez wypieczenia. Jest przydatna np. do podgrzania zimnego już zapieczonego pieczywa. Pieczywo podgrzewane jest tylko przez krótki czas.



- 1) Włóż pieczywo i wciśnij przycisk ⑧ w dół.
- 2) Naciśnij przycisk „Podgrzewanie” ④. Zapala się wbudowana lampka kontrolna.
- 3) Po podgrzaniu pieczywa toster wyłączy się automatycznie, a pieczywo wyskoczy do góry.

### WSKAZÓWKA

- ▶ Aby przerwać proces podgrzewania, naciśnij przycisk „Stop” ③. Toaster wyłączy się automatycznie, a pieczywo wyskoczy do góry.

## Funkcja rozmrażania

Po naciśnięciu przycisku „Rozmrażanie”  5 można szybko rozmrozić i opiecz zamrożony chleb. Toster powoli podgrzewa chleb. Dzięki aktywacji funkcji rozmrażania, głęboko zamrożona grzanka uzyskuje taki sam stopień zrumienienia, jak podczas piekienia świeżego chleba tostowego.

- 1) Po ustawieniużądanego stopnia wypieczenia umieść pieczywo w komorze opiekacza 7.
- 2) Wciśnij przycisk obsługi 8 w dół.
- 3) Naciśnij przycisk „Rozmrażanie”  5. Zapala się wbudowana lampka kontrolna.
- 4) Po zakończeniu procesu rozmrażania i wypiekania, toster wyłącza się automatycznie, kontrolka wbudowana w przycisk „Rozmrażanie”  5 gaśnie i kromki pieczywa wyskakują do góry.

### WSKAZÓWKA

- ▶ Aby przerwać proces odmrażania, naciśnij przycisk „Stop”  9. Toster wyłączy się automatycznie, a pieczywo wyskoczy do góry.

## Podgrzewanie bułek

Za pomocą nasadki do bułek 6 można podgrzewać bułki na chrupiąco.

### WSKAZÓWKA

- ▶ Nigdy nie kładź bułek bezpośrednio na urządzeniu, lecz na specjalną nasadkę do bułek 6.
  - ▶ Zwróć uwagę na to, aby bułki nie spadły przez nasadkę do bułek 6.
- 1) Wciśnij przycisk obsługi nasadki do bułek 11 w dół, aż nasadka do bułek 6 całkowicie się wysunie.
  - 2) Połóż bułki na nasadce do bułek 6 i włącz proces piekowania. Ustaw regulator piekowania 2 maksymalnie na stopień 2 . Stopień wypieczenia może być jednak różny, zależnie rodzaju i właściwości bułek.
  - 3) Po wyłączeniu urządzenia obróć bułkę na drugą stronę i ponownie włącz urządzenie.
  - 4) Gdy nie używasz już nasadki do bułek 6, ustaw ją w pozycji podstawowej, przesuwając przycisk obsługi nasadki do bułek 11 ponownie do góry.

## Szufladka na okruchy

Podczas korzystania z tosterka spadające okruchy pieczywa gromadzą się w szufladce na okruchy 10.

- 1) W celu usunięcia okruchów z szufladki na okruchy 10, wysuń ją.
- 2) Usuń okruchy.
- 3) Wsuń z powrotem szufladkę na okruchy 10 do tosterka tak, by wyraźnie się zatrzasnęła.

## Czyszczenie

### **NIEBEZPIECZEŃSTWO PORAŻENIA PRĄDEM ELEKTRYCZNYM!**

- ▶ Przed czyszczeniem urządzenia wyciągnij wtyk sieciowy z gniazda zasilania.



Nigdy nie wolno zanurzać urządzenia w wodzie ani w innych cieczach! Grozi to śmiertelnym porażeniem prądem elektrycznym.

### **OSTRZEŻENIE! NIEBEZPIECZEŃSTWO OBRAŹEŃ!**

- ▶ Przed czyszczeniem należy odczekać do ostygnięcia urządzenia. Niebezpieczeństwo poparzenia!

### **UWAGA! SZKODY MATERIALNE!**

- ▶ Nie używać ostrych ani ściernych środków czyszczących. Powodują one zniszczenie powierzchni urządzenia.
- Czyść obudowę suchą lub lekko nawilżoną ściereczką.
- Przetrzyj nasadkę do bułek 6 wilgotną ściereczką.
- By uniknąć zagrożenia wywołania pożaru, regularnie opróżniaj szufladkę na okruchy 10.

## Przechowywanie

- Oczyszczyć dokładnie toster w sposób opisany w rozdziale „Czyszczenie”.
- Nawinąć kabel sieciowy na nawijak kabla 9 na spodzie tosterka, wykonując to w kierunku wskazanym strzałką. Zamocuj koniec kabla sieciowego za pomocą jednej z klamer kablowych 1.
- Przechowuj toster w suchym miejscu.

## Usuwanie usterek

Usterka	Przyczyna	Rozwiązanie
Urządzenie nie działa.	Wtyk nie jest podłączony do gniazda sieciowego.	Podłącz wtyk sieciowy do do gniazda zasilania.
	Urządzenie jest uszkodzone.	Skontaktuj się z serwisem.
Kromki pieczywa są za ciemne.	Ustawiono zbyt duży stopień wypieczenia.	Ustaw regulator stopnia wypieczenia ② na nieco niższy poziom.
Kromki pieczywa nie są opiekane.	Ustawiono za niski stopień wypieczenia.	Ustaw regulator stopnia wypieczenia ② na nieco wyższy poziom.
Przycisk obsługi ③ nie zatrząskuje się po naciśnięciu.	Wtyk nie jest podłączony do gniazda sieciowego.	Włóż wtyk sieciowy do gniazda zasilania.
	Urządzenie jest uszkodzone.	Skontaktuj się z serwisem.

## Utylizacja



**W żadnym przypadku nie wyrzucaj urządzenia do zwykłych śmieci domowych. Ten produkt podlega przepisom dyrektywy europejskiej 2012/19/EU (zużyty sprzęt elektryczny i elektro-niczny).**

Zużyte urządzenie należy oddać do certyfikowanego zakładu utylizacji odpadów lub do komunalnego zakładu oczyszczania. Należy przestrzegać aktualnie obowiązujących przepisów. W razie pytań i wątpliwości dotyczących zasad utylizacji należy zwrócić się do miejscowego zakładu utylizacji odpadów.



O informację na temat utylizacji zużytego urządzenia pytaj w najbliższym urzędzie gminy lub miasta.

## Gwarancja Kompernaß Handels GmbH

Szanowny Kliencie,

To urządzenie objęte jest 3-letnią gwarancją, licząc od daty zakupu. W przypadku wad tego produktu, masz gwarantowane ustawowo prawa w stosunku sprzedawcy. Te ustawowe prawa nie są ograniczone przez nasze opisane poniżej warunki gwarancji.

### Warunki gwarancji

Okres gwarancji rozpoczyna się od daty zakupu. Należy zachować paragon. Jest on wymagany jako dowód zakupu.

Jeżeli w ciągu trzech lat od daty zakupu produktu ujawni się w nim wada materiałowa lub produkcyjna, produkt zostanie wedle naszego uznania nieodpłatnie naprawiony, wymieniony na nowy lub zostanie zwrócona jego cena. Warunkiem spełnienia tego świadczenia gwarancyjnego jest dostarczenie w trakcie tego trzyletniego okresu uszkodzonego urządzenia wraz z dowodem zakupu (paragonem) oraz krótkim opisem wady i daty jej wystąpienia.

Jeżeli wada jest objęta naszą gwarancją, otrzymasz z powrotem naprawiony lub nowy produkt.

### Okres gwarancji i ustawowe roszczenia gwarancyjne

Wykonanie usługi gwarancyjnej nie przedłuża okresu gwarancji. Dotyczy to również wymienionych i naprawionych części. Wszelkie szkody i wady wykryte w chwili zakupu należy zgłosić bezpośrednio po rozpakowaniu urządzenia. Po upływie okresu gwarancji wszelkie naprawy są wykonywane odpłatnie.

### Zakres gwarancji

Urządzenie zostało starannie wyprodukowane i poddane przed wysyłką skrupulatnej kontroli jakości.

Gwarancja obejmuje wady materiałowe lub produkcyjne. Niniejsza gwarancja nie obejmuje części produktu, podlegających normalnemu zużyciu, ani uszkodzeń części łatwo łamliwych, np. przełączników, akumulatorów, lub części wykonanych ze szkła.

Niniejsza gwarancja traci swoją ważność, jeśli produkt został uszkodzony, nie używano go prawidłowo lub nie serwisowano należycie. W celu zapewnienia prawidłowego stosowania produktu należy ściśle przestrzegać wszystkich instrukcji wymienionych w instrukcjach obsługi. Należy bezwzględnie unikać zastosowania oraz postępowania, których odradza się w instrukcji obsługi lub przed którymi się w niej ostrzega.

Produkt przeznaczony jest wyłącznie do użytku domowego, a nie do zastosowań komercyjnych. Niewłaściwe użytkowanie urządzenia, używanie go w sposób niezgodny z jego przeznaczeniem, użycie siły lub ingerencja w urządzenie, dokonywana poza naszymi autoryzowanymi punktami serwisowymi, powodują utratę gwarancji.



## Realizacja zobowiązań gwarancyjnych

W celu zapewnienia szybkiego załatwienia sprawy, postępuj zgodnie z poniższymi wskazówkami:

- W przypadku wszelkich pytań przygotuj paragon fiskalny oraz numer artykułu (np. IAN 123456) jako dowód zakupu.
- Numer artykułu można znaleźć na tabliczce znamionowej na produkcie, wygrawerowany na urządzeniu, zapisany na stronie tytułowej instrukcji obsługi (w dolnym lewym rogu) lub na naklejce z tyłu bądź na spodzie urządzenia.
- W przypadku wystąpienia błędów działania lub innych wad, prosimy o kontakt z odpowiednim działem serwisu **telefonicznie** lub **przez e-mail**.
- Zarejestrowany jako wadliwy produkt możesz wtedy wraz z dołączonym dowodem zakupu (paragonem) oraz opisem i datą wystąpienia usterki wysłać nieodpłatnie na przekazany wcześniej adres serwisu.



Na stronie [www.lidl-service.com](http://www.lidl-service.com) możesz pobrać te i wiele innych instrukcji, filmów o produktach oraz oprogramowanie instalacyjne.

Za pomocą tego kodu QR możesz przejść bezpośrednio na stronę serwisu Lidl ([www.lidl-service.com](http://www.lidl-service.com)), gdzie możesz otworzyć instrukcję obsługi, wpisując numer artykułu (IAN) 123456.

## Serwis

PL

**Serwis Polska**

Tel.: 22 397 4996

E-Mail: [kompernass@lidl.pl](mailto:kompernass@lidl.pl)

IAN 347704\_2001

## Importer

Pamiętaj, że poniższy adres nie jest adresem serwisu.  
Skontaktuj się najpierw z odpowiednim punktem serwisowym.

KOMPERNASS HANDELS GMBH

BURGSTRASSE 21

44867 BOCHUM

NIEMCY

[www.kompernass.com](http://www.kompernass.com)

## Turinys

<b>Ivadas</b> .....	<b>16</b>
Autorių teisės .....	16
Atsakomybės apribojimas .....	16
Naudojimas pagal paskirtį .....	16
<b>Tiekiamas rinkinys</b> .....	<b>17</b>
Pakuotės šalinimas .....	17
<b>Prietaiso aprašas</b> .....	<b>18</b>
<b>Techniniai duomenys</b> .....	<b>18</b>
<b>Saugos nurodymai</b> .....	<b>19</b>
<b>Patarimai naudotojui</b> .....	<b>21</b>
<b>Pastatymas</b> .....	<b>22</b>
<b>Prieš naudojant pirmą kartą</b> .....	<b>22</b>
<b>Valdymas</b> .....	<b>22</b>
Apskrudimo laipsnio nustatymas .....	22
Skrudinimas .....	23
Skrudinimo nutraukimas .....	23
Pašildymo funkcija .....	23
Atitirpinimo funkcija .....	24
Bandelių pašildymas .....	24
<b>Trupinių padėklas</b> .....	<b>25</b>
<b>Valymas</b> .....	<b>25</b>
<b>Laikymas nenaudojant</b> .....	<b>25</b>
<b>Trikčių šalinimas</b> .....	<b>26</b>
<b>Šalinimas</b> .....	<b>26</b>
<b>Kompernaß Handels GmbH garantija</b> .....	<b>27</b>
Priežiūra .....	28
Importuotojas .....	28

## Įvadas

Sveikiname įsigijus naują prietaisą!

Pasirinkote šiuolaikišką ir kokybišką gaminį. Naudojimo instrukcija yra šio gaminio dalis. Joje pateikta svarbių saugos, naudojimo ir šalinimo nurodymų. Prieš pradėdami naudoti gaminį, susipažinkite su visais naudojimo ir saugos nurodymais.

Šį gaminį naudokite tik taip, kaip aprašyta, ir tik nurodytiems naudojimui tikslams. Gaminį perduodami tretiesiems asmenims, kartu perduokite visus dokumentus.

## Autorių teisės

Šis dokumentas saugomas pagal intelektinės nuosavybės teises ginančius teisės aktus.

Neturint raštiško gamintojo sutikimo draudžiama dokumentą visą arba dalimis dauginti arba perspausdinti visais įmanomais būdais, kopijuoti paveikslėlius (net juos pakeitus).

## Atsakomybės apribojimas

Šioje naudojimo instrukcijoje sąžiningai pateikta spausdinant turėta naujausia techninė informacija, duomenys, prietaiso prijungimo ir naudojimo nurodymai, pagrįsti iki šiol sukaupta mūsų patirtimi ir žiniomis.

Nepriimame jokių pretenzijų dėl šioje instrukcijoje pateiktų duomenų, paveikslėlių ir aprašymų.

Gamintojas nepriima atsakomybės už nuostolius, patirtus nesilaikant naudojimo instrukcijos, gaminį naudojant ne pagal paskirtį, netinkamai taisant, darant neleistinus keitimus arba naudojant neleidžiamas atsargines dalis.

## Naudojimas pagal paskirtį

Šis prietaisas skirtas tik duonos riekėms, skrudinimo duonai ir bandelėms namuose skrudinti. Jis nėra skirtas kitokiems maisto produktams ar kitokioms medžiagoms.

Šis prietaisas skirtas tik buitinio naudojimo reikmėms. Nenaudokite jo komerciniams tikslams!

## Tiekiamas rinkinys

Standartiškai prietaisas tiekiamas su toliau išvardytomis dalimis.

- Skrudintuvus su ilgais plyšiais
  - Naudojimo instrukcija
- 1) Iš kartoninės dėžės išimkite prietaisą ir naudojimo instrukciją.
  - 2) Pašalinkite visas pakuotės medžiagas.

### NURODYMAS

- ▶ Patikrinkite, ar pristatytas visas rinkinys ir ar nėra pastebimų trūkumų.
- ▶ Jei pristatytas ne visas rinkinys arba gaminyje pažeistas dėl netinkamos pakuotės ar gabenant, kreipkitės į klientų aptarnavimo tarnybą karštąja linija (žr. skyrių **Priežiūra**).

## Pakuotės šalinimas

Pakuotė saugo gabenamą prietaisą nuo pažeidimų. Pakuotės medžiagos parinktos atsižvelgiant į aplinkos apsaugos ir techninius utilizavimo aspektus, todėl jos yra perdirbamos.



Pakuotę grąžinus į medžiagų perdirbimo ciklą sutaupoma žaliavų ir mažinamas išmetamų atliekų kiekis. Nereikalingas pakuotės medžiagas išmeskite laikydamiesi regione galiojančių teisės aktų.

### NURODYMAS

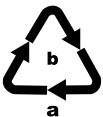

- ▶ Jei įmanoma, prietaiso garantijos galiojimo laikotarpiu išsaugokite originalią pakuotę, kad prireikus teikti garantiją galėtumėte tinkamai supakuoti prietaisą.



Atsižvelkite į skirtingų pakuotės medžiagų ženklimą ir prireikus jas surūšiuokite. Pakuotės medžiagos ženklinamos toliau nurodytais trumpiniais (a) ir skaičiais (b):  
1–7: plastikai,  
20–22: popierius ir kartonas,  
80–98: sudėtinės medžiagos.

## Prietaiso aprašas

A paveikslėlis

- 1 Laido apkabos
- 2 Apskrudimo laipsnio reguliatorius
- 3 Sustabdymo mygtukas 
- 4 Pašildymo mygtukas 
- 5 Atitirpinimo mygtukas 

B paveikslėlis

- 6 Bandelių laikiklis
- 7 Skrudinimo ertmė
- 8 Valdymo rankenėlė
- 9 Laido ritė
- 10 Trupinių padėklas
- 11 Bandelių laikiklio valdymo rankenėlė

## Techniniai duomenys

Įtampa	220 - 240 V ~ (kintamoji srovė), 50-60 Hz
Galia	840-1000 W
	Visos su maisto produktais besiliečiančios šio prietaiso dalys yra tinkamos liestis su maistu.

## Saugos nurodymai

### **ELEKTROS SMŪGIO PAVOJUS!**

- ▶ Kad išvengtumėte pavojų, kai pažeistas šio prietaiso įjungimo į tinklą laidas, laidą turi pakeisti gamintojas, jo klientų aptarnavimo tarnybos darbuotojas arba reikiamą kvalifikaciją turintis asmuo.
- ▶ Prietaisą naudokite tik sausose patalpose, nenaudokite lauke.
-  Niekada nenardinkite prietaiso į vandenį ar kitus skysčius! Antraip gali kilti elektros smūgio pavojus gyvybei.
- ▶ Į skrudinimo ertmę niekada nekiškite stalo įrankių ar kitokių metalinių daiktų.
- ▶ Pasirūpinkite, kad prietaisas niekada nesiliestų su vandeniu. Niekada nenaudokite prietaiso arti vandens arba šalia indų su skysčiais.
- ▶ Pasirūpinkite, kad veikiančio prietaiso maitinimo laidas niekada nesušlaptų ar nesudrėktų. Laidą nutieskite taip, kad jis neįstrigtų ar nebūtų kitaip pažeidžiamas.
- ▶ Baigę naudoti prietaisą, kas kartą iš elektros lizdo ištraukite kištuką, kad prietaisas netyčia neįsijungtų.

## **⚠ ĮSPĖJIMAS! PAVOJUS SUSIŽALOTI!**

- ▶ Šį prietaisą gali naudoti 8 metų amžiaus ir vyresni vaikai, taip pat silpnesnių fizinių, jauslinių arba protinių gebėjimų ar mažai patirties ir (arba) žinių turintys asmenys, jei jie yra prižiūrimi arba išmokyti saugiai naudoti prietaisą ir supranta, kokių gali kilti pavojų.
- ▶ Vaikams su prietaisu žaisti draudžiama.
- ▶ Valymo ir naudotojo atliekamų techninės priežiūros darbų neleidžiama atlikti vaikams, nebent jie yra vyresni nei 8 metų ir yra prižiūrimi. Pasirūpinkite, kad jaunesni nei 8 metų vaikai būtų atokiau nuo prietaiso ir prijungimo laido.
- ▶ Veikiančio prietaiso dalys gali įkaisti. Todėl lieskite tik prietaiso valdiklius.
- ▶ Prietaisą naudokite tik ant stabilaus, neslidaus ir lygaus paviršiaus.
- ▶ Prietaisui valdyti nenaudokite išorinio laikmačio arba atskiros nuotolinio valdymo sistemos.
- ▶ Prieš naudodami prietaisą nuvyniokite nuo laido ritės visą maitinimo laidą.
- ▶ Skrudinant kitokią nei įprastą skrudinimo duoną kyla pavojus nusideginti! Jei riekė mažesnė ar kitokios formos, išimant paskrudintą duoną iš skrudintuvo kyla pavojus prisiliesti prie įkaitusių dalių.

## **DĖMESIO! GAISRO PAVOJUS!**

- ▶ Skrudinami produktai gali užsidegti! Todėl niekada nestatykite prietaiso arti degių daiktų arba po jais, ypač po užuolaidomis ar pakabinamomis spintelėmis.
- ▶ Nenaudokite prietaiso arti degių medžiagų.
- ▶ Niekada neuždenkite veikiančio skrudintuvo.

## **Patarimai naudotojui**

- Neskrudinkite per didelių ar per storų riekių, nes jos dažnai įstringa. Įstrigus duonos rieki, pirmiausia iš elektros lizdo ištraukite tinklo kištuką. Atlaisvinkite įstrigusią duonos riekę buku mediniu pagaliuku (pvz., teptuko kotu). Tai darydami neprisilieskite prie kaitinimo elementų.
- Skrudinamos duonos apskrudimas priklauso nuo duonos rūšies, drėgnumo ir pavienių riekių storio. Todėl skrudinimo duoną reikėtų laikyti uždaroje pakuotėje. Visada pirmiausia pabandykite skrudinti nustatę mažesnę apskrudimo laipsnį.
- Mažesnę apskrudimo laipsnį nustatykite ir skrudindami padžiūvusią duoną, nes padžiūvusi duona apskrunda greičiau nei šviežia.
- Tamsiai duonai rinkitės didesnę apskrudimo laipsnį nei šviesiai, pvz., baltai duonai.
- Apskrudimo laipsnio reguliatoriaus ② skaičiai nėra skrudinimo laikas. Tai yra tik apskrudimo laipsnio orientacinės vertės.
- Kad skrudintuvas neperkaistų, o duona tolygiai apskrustų, kas kartą tarp skrudinimų palaukite apie 15 sekundžių.
- Didžiausią vertę apskrudimo laipsnio reguliatoriumi ② turėtumėte nustatyti tik didelėms tamsios duonos riekiams. Skrudinant tokiu intensyvumu šviesią duoną, ši pridegtų ir taptų nebetinkama valgyti. Be to, gali atsirasti dūmų. Tokiu atveju nedelsdami paspauskite sustabdymo mygtuką  ③ ir iš elektros lizdo ištraukite tinklo kištuką.



## Pastatymas

### DĖMESIO! GAISRO PAVOJUS!

- ▶ Prietaiso niekada nestatykite arti degių daiktų arba po jais, ypač po užuolaidomis ar pakabinamomis spintelėmis. Kyla gaisro pavojus!
- Nuo laido ritės ④ nuvyniokite visą laidą ir pratieskite jį pro kurią nors laido apkabą ①.
- Pastatykite prietaisą ant lygaus ir karščiui atsparaus pagrindo.
- Į elektros lizdą įkiškite tinklo kištuką.

### NURODYMAS

- ▶ Kai baigiate skrudintuvu naudotis, kas kartą iš elektros lizdo ištraukite tinklo kištuką. Tik tada prietaisu visiškai nustoja tekėti elektros srovė.

## Prieš naudojant pirmą kartą

- Tris kartus įjunkite skrudintuvą be skrudinimo duonos, nustatę didžiausią – 6 – apskrudimo laipsnį.
- Tada skrudintuvą nuvalykite, kaip aprašyta skyriuje „Valymas“.

### NURODYMAS

- ▶ Valdymo rankenėlė ③ užsifiksuoja tik maitinimo laidą įjungus į tinklą.
- ▶ Pirmą kartą naudojant prietaisą gali būti juntamas silpnas kvapas (taip pat gali atsirasti šiek tiek dūmų). Tai normalu ir po kurio laiko šie reiškiniai išnyksta. Pasirūpinkite pakankamu vėdinimu. Pavyzdžiui, atverkite langą.

## Valdymas

### Apskrudimo laipsnio nustatymas

Norimą apskrudimo laipsnį nuo mažo (1) iki didelio (6) galima tolydžiai nustatyti apskrudimo laipsnio regulatoriumi ②.

## Skrudinimas

### DĖMESIO! GAISRO PAVOJUS!

- ▶ Naudodami skrudintuvą neuždenkite skrudinimo ertmės **7**. Kyla gaisro pavojus! Prietaisas gali nepataisomai sugesti!

### NURODYMAS

- ▶ Jei skrudintuve skrudinate tik vieną duonos riekę, apskrudimo laipsnio reguliatorių **2** pasukite maždaug 1 padėtimi atgal, kad duona apskrustų lygiai taip pat, kaip ir skrudinant dvi riekes.
- 1) Nustatę norimą apskrudimo laipsnį, įdėkite duoną į skrudinimo ertmę **7**.
  - 2) Valdymo rankenėlę **8** nuspauskite žemyn. Automatinis duonos centravimo įtaisas įdėtą duoną centruoja skrudinimo ertmėje **7**. Kol duona skrudinama, šviečia sustabdymo mygtuke  **3** įtaisytas indikatorius.
  - 3) Kai duona apskrudta taip, kaip norima, skrudintuvą automatiškai išsijungia ir duonos riekelės pakyla į viršų. Indikatorius užgesa.

## Skrudinimo nutraukimas

Jei skrudinimą norite nutraukti, paspauskite sustabdymo mygtuką  **3**. Skrudintuvą išsijungia, o duonos riekelės pakyla į viršų.

## Pašildymo funkcija

Naudojant pašildymo funkciją duona pašildoma neskrudinant. Pvz., atvėsusi paskrudinta duona. Duona tik trumpai pašildoma.



- 1) Įdėkite duoną ir valdymo rankenėlę **8** nuspauskite žemyn.
- 2) Paspauskite pašildymo mygtuką  **4**. Šviečia įtaisytasis indikatorius.
- 3) Duonai vėl sušilus, prietaisas automatiškai išsijungia, o duonos riekelės pakyla į viršų.

### NURODYMAS

- ▶ Jei pašildymą norite nutraukti, paspauskite sustabdymo mygtuką  **3**. Skrudintuvą išsijungia, o duonos riekelės pakyla į viršų.

## Atitirpinimo funkcija

Paspaudus atitirpinimo mygtuką  **5** galima atitirpinti ir paskrudinti šaldytą skrudinimo duoną. Skrudintuvas duoną lėtai atšildo. Įjungus atitirpinimo funkciją, šaldyta skrudinimo duona apskrudinama lygiai taip pat, kaip įprastai skrudinama šviežia skrudinimo duona.

- 1) Nustatę norimą apskrudimo laipsnį, įdėkite duoną į skrudinimo ertmę **7**.
- 2) Valdymo rankenėlę **8** nuspauskite žemyn.
- 3) Paspauskite atitirpinimo mygtuką  **5**. Šviečia įtaisytais indikatorius.
- 4) Kai duona atitirpsta ir apskrudna, skrudintuvas automatiškai išsijungia, atitirpinimo mygtuke  **5** įtaisytas indikatorius užgęsta, o duonos riekelės pakyla į viršų.

### NURODYMAS

- ▶ Jei atitirpinimą norite nutraukti, paspauskite sustabdymo mygtuką  **3**. Skrudintuvas išsijungia, o duonos riekelės pakyla į viršų.

## Bandelių pašildymas

Naudodami bandelių laikiklį **6** bandeles galite pašildyti taip, kad jos taptų traškios.

### NURODYMAS

- ▶ Bandelių niekada nedėkite tiesiai ant prietaiso, kas kartą naudokite bandelių laikiklį **6**.
- ▶ Stebėkite, kad bandelės pro bandelių laikiklį **6** neįkristų į prietaisą.

- 1) Bandelių laikiklio valdymo svirtelę **11** stumkite žemyn, kol visiškai atlenksite bandelių laikiklį **6**.
- 2) Uždėkite bandeles ant bandelių laikiklio **6** ir pradėkite skrudinti. Apskrudimo laipsnio reguliatorių **2** nustatykite ne toliau kaip į 2 padėtį . Bandelės gali įvairiai apskrusti priklausomai nuo jų kokybės ir rūšies.
- 3) Prietaisui išsijungus, apverskite bandelę ir vėl įjunkite prietaisą, kad apskrustų kita pusė.
- 4) Kai bandelių laikiklio **6** nebereikia, užlenkite jį bandelių laikiklio valdymo svirtelę **11** vėl pastumdami aukštyn.

## Trupinių padėklas

Skrudinant duoną nukrintantys trupiniai surenkami trupinių padėkle ⑩.

- 1) Norėdami išberti trupinius, ištraukite trupinių padėklą ⑩.
- 2) Išberkite trupinius.
- 3) Trupinių padėklą ⑩ vėl stumkite į skrudintuvą, kol padėklas juntamai užsifiksuos.

## Valymas

### **ELEKTROS SMŪGIO PAVOJUS!**

- ▶ Prieš valydami prietaisą, pirmiausia iš elektros lizdo ištraukite tinklo kištuką.



Niekada nenardinkite prietaiso į vandenį ar kitus skysčius! Antraip gali kilti elektros smūgio pavojus gyvybei.

### **ĮSPĖJIMAS! PAVOJUS SUSIŽALOTI!**

- ▶ Prieš valydami palaukite, kol skrudintuvas atvės. Pavojus nusidenginti!

### **DĖMESIO! MATERIALINĖ ŽALA!**

- ▶ Nenaudokite aštrių ar šveičiamųjų valymo priemonių. Jos gadina prietaiso paviršių.
- Korpusą valykite sausa šluoste arba šiek tiek sudrėkintu skudurėliu.
- Bandelių laikiklį ⑥ valykite drėgna šluoste.
- Reguliariai ištuštinkite trupinių padėklą ⑩, kad nekiltų gaisro pavojus.

## Laikymas nenaudojant

- Nuvalykite skrudintuvą, kaip aprašyta skyriuje „Valymas“.
- Maitinimo laidą ant laido ritės ⑨ skrudintuvo apačioje užvyniokite rodyklės kryptimi. Maitinimo laido galą pritvirtinkite kuria nors laido apkaba ①.
- Skrudintuvą laikykite sausoje vietoje.

## Triukčių šalinimas

Triukštis	Priežastis	Sprendimas
Prietaisas neveikia.	Į elektros lizdą neįkištas tinklo kištukas.	Įkiškite tinklo kištuką į elektros lizdą.
	Prietaisas sugedo.	Kreipkitės į klientų aptarnavimo tarnybą.
Duona per tamsiai apskrunda.	Nustatytas per didelis apskrudimo laipsnis.	Apskrudimo laipsnio reguliatoriumi ② nustatykite šiek tiek mažesnį apskrudimo laipsnį.
Duonos riekelės neapskrunda.	Nustatytas per mažas apskrudimo laipsnis.	Apskrudimo laipsnio reguliatoriumi ② nustatykite šiek tiek didesnį apskrudimo laipsnį.
Žemyn nuspausta valdymo rankenėlė ⑧ neužsifiksuoja.	Tinklo kištukas neįkištas į elektros lizdą.	Į elektros lizdą įkiškite tinklo kištuką.
	Prietaisas sugedo.	Kreipkitės į klientų aptarnavimo tarnybą.

## Šalinimas



**Prietaiso jokia būdu neišmeskite kartu su buitinėmis atliekomis. Šiam gaminiui taikoma Europos direktyva 2012/19/EU dėl elektros ir elektroninės įrangos atliekų.**

Prietaisą atiduokite sertifikuotai atliekų utilizavimo įmonei arba savo komunalinei atliekų šalinimo tarnybai. Laikykitės galiojančių teisės aktų. Jei kils abejonių, susisiekite su vietine atliekų šalinimo tarnyba.



Kaip išmesti nebenaudojamą prietaisą, sužinosite savo savivaldybės arba miesto administracijoje.

## Kompernaß Handels GmbH garantija

Gerb. kliente,

Šiam prietaisui nuo įsigijimo datos suteikiama 3 metų garantija. Išryškėjus šio gaminio trūkumams, gaminio pardavėjas užtikrina jums teisės aktais reglamentuojamas teises. Toliau išdėstytos garantijos teikimo sąlygos šių jūsų teisės aktais reglamentuojamų teisių neapriboja.

### Garantijos teikimo sąlygos

Garantijos teikimo laikotarpis skaičiuojamas nuo pirkimo datos. Išsaugokite kasos čekį. Jo reikia kaip pirkimo dokumento.

Jei per trejus metus nuo šio gaminio pirkimo datos išryškėtų medžiagų ar gamybos trūkumų, gaminį savo nuožiūra nemokamai pataisykite, pakeisite arba grąžinsite sumokėtą sumą. Norint pasinaudoti garantija, sugedusį gaminį ir pirkimo dokumentą (kasos čekį) būtina pateikti trejų metų laikotarpiu trumpai aprašius trūkumą ir nurodžius trūkumo atsiradimo laiką.

Jei trūkumui taikoma mūsų garantija, jums grąžinsime sutaisytą arba pristatysime naują gaminį. Sutaisius ar pakeitus gaminį, garantijos teikimo laikotarpis nepratęsiamas.

### Garantijos teikimo laikotarpis ir teisės aktais reglamentuojama trūkumų pašalinimo garantija

Garantijos teikimo laikotarpiu suteikus garantinių paslaugų, garantijos teikimo laikotarpis nepratęsiamas. Ta pati sąlyga taikoma ir pakeistoms bei sutaisytomis dalims. Apie įsigyto gaminio pažeidimus ir trūkumus būtina pranešti vos išpakuavus gaminį. Pasibaigus garantijos teikimo laikotarpiui už remonto darbus imamas mokestis.

### Garantijos aprėptis

Prietaisas kruopščiai pagamintas vadovaujantis griežtomis kokybės gairėmis ir prieš pristatant buvo išbandytas.

Garantija taikoma tik medžiagų arba gamybos trūkumams. Šis garantija netaikoma įprastai dylančioms dalims, priskiriamoms prie susidėvinčių dalių kategorijos, arba lūžtančių (dužių) dalių, pavyzdžiui, jungiklių, akumuliatorių ar iš stiklo pagamintų dalių, pažeidimams.

Garantija netaikoma, jei gaminys apgadinamas, netinkamai naudojamas ar netinkamai prižiūrimas. Gaminys tinkamai naudojamas tik tada, jei tiksliai laikomasi visų naudojimo instrukcijoje pateiktų nurodymų. Gaminį draudžiama naudoti tokiems tikslams ar tokiu būdu, kurie nerekomenduojami naudojimo instrukcijoje arba dėl kurių joje įspėjama.

Gaminys skirtas tik buitinio, o ne komercinio naudojimo reikmėms. Garantija netaikoma piktnaudžiavimo, netinkamo naudojimo atvejais, jei naudojama jėga ir jei remontuoja ne mūsų įgaliotoji klientų aptarnavimo tarnyba.

## Garantinių įsipareigojimų vykdymas

Kad galėtume greitai sutvarkyti jūsų prašymą, prašome vadovautis toliau nurodytais nurodymais:

- Kreipdamiesi bet kokių klausimų dėl gaminio, turėkite kasos čekį kaip pirkimo dokumentą ir gaminio numerį (pvz., IAN 123456).
- Gaminio numerį rasite gaminio duomenų lentelėje, išgraviruotą ant gaminio, nurodytą ant naudojimo instrukcijos viršelio (apačioje kairėje) arba užklijuotą gaminio užpakalinėje pusėje ar apačioje.
- Jei išryškėtų prietaiso veikimo ar kitokių trūkumų, pirmiausia **telefonu** arba **elektroniniu paštu** kreipkitės į toliau nurodytą klientų aptarnavimo skyrių.
- Tada sugedusiu pripažintą gamini, pridėję pirkimo dokumentą (kasos čekį) ir nurodę trūkumą bei jo atsiradimo laiką, nemokamai galėsite išsiųsti jums nurodytu techninės priežiūros tarnybos adresu.



Iš svetainės [www.lidl-service.com](http://www.lidl-service.com) galite atsisiųsti šį ir daugiau žinynų, gaminių vaizdo įrašų ir įdiegimo programinės įrangos.

Šis QR kodas Jus nukreips tiesiai į „Lidl“ klientų aptarnavimo puslapį ([www.lidl-service.com](http://www.lidl-service.com)), kuriame įvedę gaminio numerį (IAN) 123456 galėsite atverti savo naudojimo instrukciją.

## Priežiūra

LT Priežiūra Lietuva

Tel. 880 033 144

Elektroninio pašto adresas: [kompernass@lidl.lt](mailto:kompernass@lidl.lt)

IAN 347704\_2001

## Importuotojas

Atminkite, kad šis adresas nėra techninės priežiūros tarnybos adresas. Pirmiausia susisiekite su nurodyta klientų aptarnavimo tarnyba.

KOMPERNASS HANDELS GMBH

BURGSTRASSE 21

44867 BOCHUM

VOKIETIJA

[www.kompernass.com](http://www.kompernass.com)

## Satura rādītājs

<b>Ievads</b> .....	<b>30</b>
Autoritēšanas .....	30
Atbildības ierobežojums .....	30
Noteikumiem atbilstīgs lietojums .....	30
<b>Piegādes komplekts</b> .....	<b>31</b>
Iepakojuma likvidēšana .....	31
<b>Ierīces apraksts</b> .....	<b>32</b>
<b>Tehniskie parametri</b> .....	<b>32</b>
<b>Drošības norādes</b> .....	<b>33</b>
<b>Lietošanas ieteikumi</b> .....	<b>35</b>
<b>Uzstādīšana</b> .....	<b>36</b>
<b>Pirms pirmreizējās ieslēgšanas</b> .....	<b>36</b>
<b>Lietošana</b> .....	<b>36</b>
Graudējuma pakāpes iestatīšana .....	36
Graudēšana .....	37
Graudēšanas procesa pārtraukšana .....	37
Uzsildīšanas funkcija .....	37
Atkausēšanas funkcija .....	38
Maiziņu uzsildīšana .....	38
<b>Drupatu paliktnis</b> .....	<b>39</b>
<b>Tīrīšana</b> .....	<b>39</b>
<b>Glabāšana</b> .....	<b>39</b>
<b>Kļūmju novēršana</b> .....	<b>40</b>
<b>Likvidēšana</b> .....	<b>40</b>
<b>Uzņēmuma «Kompernaß Handels GmbH» garantija</b> .....	<b>41</b>
Serviss .....	42
Importētājs: .....	42



## Levads

Apsveicam jūs ar jaunas ierīces iegādi!

Veicot šo pirkumu, jūs savā īpašumā esat ieguvis modernu un augstvērtīgu produktu. Lietošanas pamācība ir šā produkta sastāvdaļa. Tā satur svarīgus norādījumus par drošību, ierīces lietošanu un uzturēšanu. Pirms produkta lietošanas izlasiet visus lietošanas un drošības norādījumus. Lietojiet šo produktu tikai atbilstīgi sniegtajam aprakstam un norādītajām izmantošanas sfērām. Nododot ierīci lietošanā citiem, iedodiet līdzī arī visus ierīces dokumentus.

## Autortiesības

Šī dokumentācija ir aizsargāta ar autortiesībām.

Jebkāda veida dokumentācijas pavairošana (arī atsevišķu fragmentu veidā) un atkārtota iespiešana, kā arī attēlu reproducēšana (arī izmainītā stāvoklī), ir iespējama tikai ar rakstisku ražotāja atļauju.

## Atbildības ierobežojums

Šajā lietošanas pamācībā ievietotā tehniskā informācija, dati un norādes par pieslēgšanu un lietošanu atbilst pēdējai redakcijai pirms nodošanas tipogrāfijā, un tā ir sagatavota ar vislabākajiem nodomiem, ņemot vērā iepriekšējo pieredzi un zināšanas.

Saistībā ar pamācībā sniegtajiem datiem, attēliem un aprakstiem nevar izvirzīt nekādas pretenzijas.

Ražotājs neatbild par bojājumiem, kas radušies, neievērojot pamācību, izmantojot ierīci neatbilstoši noteikumiem, nelietpratīgi veicot ierīces remontu, neatļauti pārveidojot ierīci vai izmantojot ražotāja neapstiprinātas rezerves daļas.

## Noteikumiem atbilstīgs lietojums

Ierīce ir paredzēta vienīgi maizes šķēļu, tostermaizes un maizīšu grauздēšanai privātām vajadzībām. To nav paredzēts izmantot citiem pārtikas produktiem vai citiem materiāliem.

Šī ierīce ir paredzēta vienīgi lietošanai privātās māsāimniecībās. Neizmantojiet šo ierīci komerciālā nolūkā!

## Piegādes komplekts

Standarta variantā ierīce tiek piegādāta tālāk norādītajā komplektācijā:

- Tosteris ar garu atveri
  - Lietošanas pamācība.
- 1) Izņemiet ierīci un lietošanas pamācību no kartona iepakojuma.
  - 2) Noņemiet visu iepakojuma materiālu.

### **IEVĒRĪBA!**

- ▶ Pārbaudiet, vai ir piegādāti visi ierīces komponenti un vai tiem nav redzamu bojājumu.
- ▶ Ja kāda komponenta trūkst vai kāds komponents ir bojāts neizturīga iepakojuma dēļ vai transportēšanas laikā, zvaniet uz servisa palīdzības tālruni (sk. nodaļu **Serviss**).

## Iepakojuma likvidēšana

Iepakojums aizsargā ierīci no bojājumiem, kas tajā var rasties transportēšanas laikā. Iepakojuma materiāli ir izvēlēti, ņemot vērā to atbilstību vides aizsardzības prasībām un likvidēšanas iespējas, tāpēc tos var pārstrādāt atkārtoti.



Iepakojuma ievade atpakaļ materiālu plūsmā ietaupa izejvielas un samazina atkritumu apjomu. Iepakojuma materiālus, kas vairs nav nepieciešami, likvidējiet atbilstīgi vietējiem spēkā esošajiem noteikumiem.

### **IEVĒRĪBA!**

- ▶ Ja iespējams, saglabājiet oriģinālo iepakojumu tik ilgi, kamēr darbojas ierīces garantija, lai, iestājoties garantijas gadījumam, ierīci varētu pienācīgi iepakot.

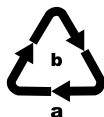



Ņemiet vērā uz dažādajiem iepakojuma materiāliem izvietotos marķējumus un sašķirojiet tos atbilstīgi šiem marķējumiem. Iepakojuma materiāli ir marķēti ar saīsinājumiem (a) un cipariem (b), un tiem ir šāda nozīme:

- 1–7: plastmasa;
- 20–22: papīrs un kartons;
- 80–98: kompozītmateriāli.

## Ierīces apraksts

A attēls:

- 1 kabeļa apskavas
- 2 grauzdējuma pakāpes regulators
- 3 taustiņš „Stop” 
- 4 taustiņš „Uzsildīt” 
- 5 taustiņš „Atkausēt” 

B attēls:

- 6 maizīšu rāmis
- 7 grauzdēšanas sprauga
- 8 vadības taustiņš
- 9 kabeļa uztišanas ietvars
- 10 drupatu paliktnis
- 11 maizīšu rāmja vadības svira

## Tehniskie parametri

Spriegums	220–240 V ~ (maiņstrāva), 50–60 Hz
Jaudas patēriņš	840–1000 W
	Visas saskarei ar pārtikas produktiem paredzētās ierīces sastāvdaļas ir pārtikas produktiem nekaitīgas.

## Drošības norādes

### STRĀVAS TRIECIENA RISKS!

- ▶ Ja tiek bojāts šīs ierīces tīkla pieslēguma vads, ražotājam vai tā pilnvarotam klientu apkalpošanas centram, vai personai ar līdzīgu kvalifikāciju tas ir jānomaina, lai novērstu apdraudējumu rašanos.
- ▶ Lietojiet ierīci tikai sausās telpās un nelietojiet to ārpus telpām.
-  Nekādā gadījumā neiegremdējiet ierīci ūdenī vai citos šķidrumos! Pretējā gadījumā pastāv draudi dzīvībai, ko rada elektriskās strāvas trieciens.
- ▶ Nebāziet grauzdēšanas spraugā galda piederumus vai citus metāla priekšmetus.
- ▶ Nodrošiniet, ka ierīce nekad nevar saskarties ar ūdeni. Nekad nelietojiet ierīci ūdens tuvumā vai blakus traukiem, kuros atrodas šķidrums.
- ▶ Raugieties, lai ierīces darbības laikā tīkla kabelis nekad neklūtu slapjš vai mitrs. Izvietojiet kabeli tā, lai to nevarētu iespiest vai citādi bojāt.
- ▶ Pēc ierīces lietošanas vienmēr atvienojiet kontaktspraudni no kontaktligzdas, lai izvairītos no nejaušas ierīces ieslēgšanas.

## **⚠️ BRĪDINĀJUMS! SAVAINOŠANĀS RISKS!**

- ▶ Šo ierīci drīkst lietot bērni, sākot no 8 gadu vecuma, kā arī personas ar pazeminātām fiziskajām, sensorajām vai mentālajām spējām vai personas, kurām ir nepietiekama pieredze un/vai zināšanas, ja tās ierīci lieto citu personu uzraudzībā, vai kuras ir tikušas instruētas par drošu ierīces lietošanu un saprot ar to saistītos iespējamus apdraudējumus.
- ▶ Bērni nedrīkst rotaļāties ar ierīci.
- ▶ Ierīces tīrīšanu un apkopi, ko paredzēts veikt ierīces lietotājam, nedrīkst veikt bērni, izņemot, ja viņi ir vecāki par 8 gadiem un tiek uzraudzīti. Sargiet ierīci un pieslēguma vadu no bērniem, kas ir jaunāki par 8 gadiem.
- ▶ Ierīces daļas darbības laikā var sakarst. Tāpēc pieskarieties tikai vadības elementiem.
- ▶ Lietojiet ierīci tikai uz stabilas, neslīdošas un līdzenas virsmas.
- ▶ Ierīces darbināšanai neizmantojiet ārēju taimeri vai atsevišķu attālinātas darbības sistēmu.
- ▶ Pirms ierīces lietošanas pilnībā notiniet tīkla kabeli no kabeļa uztīšanas ietvara.
- ▶ Pastāv apdegumu risks, ja neizmantosiet standarta izmēra tostermaizi! Tā kā maizes izmērs vai forma būs mazāka, pastāv risks, ka pieskarsieties karstajām detaļām, kad ņemsiet laukā apgraudēto maizi.

## UZMANĪBU! UGUNSGRĒKA RISKS!

- ▶ Grauzdējamā maize var aizdegties! Tāpēc nekad nenovietojiet ierīci degošu priekšmetu tuvumā vai zem tiem, it īpaši zem aizkariem vai sienas skapīšiem.
- ▶ Ierīci nedrīkst lietot degošu materiālu tuvumā.
- ▶ Nekad neapklājiet tosteri, kamēr tas darbojas.

## Lietošanas ieteikumi

- Nelieciet tosterī pārāk lielas vai biezas šķēles, jo tās var viegli iesprūst. Ja maizes šķēles ir iesprūdušas, vispirms atvienojiet no kontaktligzdas tīkla kontaktspraudni. Ar neasu koka stieni (piem., otas kātu) atbrīvojiet iesprūdušās maizes šķēles. To darot, nepieskarieties apsildes stieplēm.
- Maizes šķirņu atšķirības, kā arī šķēļu atšķirīgais mitruma līmenis un biežums ietekmē maizes grauzdējuma pakāpi. Tāpēc tostermaizi vajadzētu uzglabāt noslēgtā iepakojumā. Vispirms vienmēr izmēģiniet zemāku grauzdējuma pakāpi.
- Grauzdējot sausu maizi, izmantojiet zemāku grauzdējuma pakāpi, jo sausa maize apgrauzdējas ātrāk nekā svaiga maize.
- Tumšajai maizei izvēlieties augstāku grauzdējuma pakāpi nekā gaišajai maizei, piem., baltmaizei.
- Grauzdējuma pakāpes regulatora ② cipari neapzīmē laiku. Tie kalpo vienīgi kā atskaites punkts grauzdējuma pakāpei.
- Lai nepieļautu tostera pārkaršanu un panāktu vienmērīgu maizes grauzdējumu, starp diviem grauzdēšanas procesiem nogaidiet apm. 15 sekundes.
- Grauzdējuma pakāpes regulatora ② augstāko pakāpi vajadzētu izvēlēties tikai lielām tumšās maizes šķēlēm. Gaišā maize ar šādu grauzdējuma pakāpi tiks apdedzināta un nebūs ēdama. Turklāt var sākties dūmošana. Šādā gadījumā tūda! nospiediet taustiņu „Stop”  ③ un atvienojiet no kontaktligzdas tīkla kontaktspraudni.

## Uzstādīšana

### UZMANĪBU! UGUNSGRĒKA RISKS!

- ▶ Nekad nenovietojiet ierīci degošu priekšmetu tuvumā vai zem tiem, jo īpaši zem aizkariem vai sienas skapīšiem. Pastāv aizdegšanās risks!
- Pilnībā notiniet kabeli no kabeļa uztišanas ietvara ❶ un ievietojiet vienā no kabeļa apskavām ❶.
- Novietojiet ierīci uz līdzenas un karstumizturīgas pamatnes.
- Iespraudiet tīkla spraudni kontaktligzdā.

### IEVĒRĪBAI!

- ▶ Kad beidzat lietot tosteri, vienmēr atvienojiet no kontaktligzdas tīkla kontakt-spraudni. Tikai tad ierīce būs atvienota no strāvas.

## Pirms pirmreizējās ieslēgšanas

- Trīs reizes darbiniet tosteri bez maizes ar maksimālās grauzdējuma pakāpes iestatījumu „6”.
- Pēc tam izfīriert tosteri, kā aprakstīts nodaļā „Tīrīšana”.

### IEVĒRĪBAI!

- ▶ Vadības taustiņš ❸ nofiksējas tikai tad, kad ir pieslēgts tīkla kabelis.
- ▶ Pirmajā lietošanas reizē var parādīties viegla smaka (iespējama arī neliela dūmošana). Tā ir normāla parādība, kas izzūd pēc īsa laika. Nodrošiniet pietiekamu vēdināšanu. Piemēram, atveriet logu.

## Lietošana

### Grauzdējuma pakāpes iestatīšana

Vēlamo grauzdējuma pakāpi no „gaišas” (1) līdz „tumšai” (6) bezpakāpju režīmā var iestatīt ar grauzdējuma pakāpes regulatoru ❷.

## Graudzēšana

### **UZMANĪBU! UGUNSGRĒKA RISKS!**

- ▶ Lietojot tosteri, nekad neapklājiet graudzēšanas spraugu ⑦. Pastāv ugunsgrēka izcelšanās risks! Ierīce var tikt neatgriezeniski bojāta!

### **IEVĒRĪBA!**

- ▶ Ja jūs tosterī ieliekat tikai vienu šķēli, pagrieziet graudzējuma pakāpes regulatoru ② apmēram par 1 pakāpi zemāk, lai panāktu tādu pašu graudzējuma pakāpi kā ar divām šķēlēm.
- 1) Pēc vēlamās graudzējuma pakāpes iestatīšanas ielieciet maizi graudzēšanas spraugā ⑦.
  - 2) Nospiediet vadības taustiņu ⑧ uz leju. Automātiskais maizes centrētājs iecentrē graudzēšanas spraugā ⑦ ielikto maizi. Graudzēšanas procesa laikā deg taustiņā „Stop”  ③ iebūvētā kontrollampīna.
  - 3) Kad ir sasniegta vēlamā graudzējuma pakāpe, tosteris izslēdzas automātiski un maizes šķēles pārvietojas uz augšu. Kontrollampīna nodziest.

## Graudzēšanas procesa pārtraukšana

Ja vēlaties pārtraukt graudzēšanas procesu, nospiediet taustiņu „Stop”  ③. Tosteris izslēdzas, un maizes šķēles pārvietojas uz augšu.

## Uzsildīšanas funkcija

Uzsildīšanas funkcija ļauj uzsildīt maizi, to neapgraudzējot. Piemēram, kad grauzdētā maize atkal ir atdzisusi. Maize tiek sildīta tikai īsu brīdi.

- 1) Ielieciet maizi un nospiediet vadības taustiņu ⑧ uz leju.
- 2) Nospiediet taustiņu „Uzsildīt”  ④. Iebūvētā kontrollampīna deg.
- 3) Kad maize ir atkal uzsildīta, ierīce izslēdzas automātiski un maizes šķēles pārvietojas uz augšu.



### **IEVĒRĪBA!**

- ▶ Lai pārtrauktu uzsildīšanas procesu, nospiediet taustiņu „Stop”  ③. Tosteris izslēdzas, un maizes šķēles pārvietojas uz augšu.



## Atkausēšanas funkcija

Nospiežot taustiņu „Atkausēt”  **5**, var atkausēt un apgraudzēt arī sasaldētu tostermaizi. Šai procesā tosteris lēnām uzsilda maizi. Aktivizējot atkausēšanas funkciju, sasaldētajai maizei tiek panākts tāds pats grauzdējums kā normālā grauzdēšanas procesā svaigai tostermaizei.

- 1) Pēc vēlamās grauzdējuma pakāpes iestatīšanas ielieciet maizi grauzdēšanas spraugā **7**.
- 2) Nospiediet vadības taustiņu **8** uz leju.
- 3) Nospiediet taustiņu „Atkausēt”  **5**. Iebūvētā kontrollampīna deg.
- 4) Kad atkausēšanas un grauzdēšanas process ir pabeigts, tosteris izslēdzas automātiski, taustiņā „Atkausēt”  **5** iebūvētā kontrollampīna nodziest un maizes šķēles pārvietojas uz augšu.

### IEVĒRĪBA!

- ▶ Lai pārtrauktu atkausēšanas procesu, nospiediet taustiņu „Stop”  **3**. Tosteris izslēdzas, un maizes šķēles pārvietojas uz augšu.

## Maiziņu uzsildīšana

Ar maiziņu rāmja **6** palīdzību var uzsildīt maizītes, padarot tās kraukšķīgas.

### IEVĒRĪBA!

- ▶ Nekad nelieciet maizītes tieši uz ierīces, bet vienmēr izmantojiet maiziņu rāmi **6**.
- ▶ Uzmaniet, lai maizītes neizkristu cauri maiziņu rāim **6**.

- 1) Bīdiet maiziņu rāmja **11** vadības sviru uz leju, līdz maiziņu rāmis **6** ir pilnībā atlocīts.
- 2) Uzlieciet maizītes uz maiziņu rāmja **6** un sāciet grauzdēšanas procesu. Grauzdējuma pakāpes regulatoru **2** iestatiet ne augstāk kā pakāpē 2 . Tomēr grauzdējums var izdoties dažāds, un tas ir atkarīgs no maizītes īpašībām un veida.
- 3) Tiklīdz ierīce izslēdzas, apgrieziet maizīti, lai apbrūninātu otru pusi, un atkal ieslēdziet ierīci.
- 4) Kad maiziņu rāmis **6** vairs nav vajadzīgs, salociet to kopā, pārbīdot vadības sviru, kas paredzēta maiziņu rāim **11**, atkal uz augšu.

## Drupatu paliktnis

Graudzēšanas laikā nokritušās drupatas sakrājas uz drupatu paliktņa 10.

- 1) Lai izņemtu drupatas, izvelciet laukā drupatu paliktņi 10.
- 2) Izvēciet drupatas.
- 3) Iebīdīet drupatu paliktņi 10 atpakaļ tosterī tā, lai tas jūtami nofiksētos.

## Tīrīšana

### STRĀVAS TRIECIENA RISKS!

- ▶ Vispirms atvienojiet tīkla spraudni no kontaktligzdas un tikai tad tīriet ierīci.



Nekādā gadījumā neiegremdējiet ierīci ūdenī vai citos šķidrumos!  
Pretējā gadījumā pastāv draudi dzīvībai, ko rada elektriskās strāvas trieciens.

### BRĪDINĀJUMS! SAVAINOŠANĀS RISKS!

- ▶ Pirms tīrīšanas ļaujiet tosterim atdzist. Apdegumu gūšanas risks!

### UZMANĪBU! MATERIĀLAIS KAITĒJUMS!

- ▶ Nelietojiet asus vai abrazīvus tīrīšanas līdzekļus. Tie sabojās ierīces virsmu.

- Korpusa tīrīšanai izmantojiet sausu drānu vai viegli samitrinātu lupatiņu.
- Noslaukiet maiziņu rāmi 6 ar mitru drānu.
- Regulāri iztukšojiet drupatu paliktņi 10, lai izvairītos no aizdegšanās riska.

## Glabāšana

- Notīriet tosteri, kā aprakstīts nodaļā „Tīrīšana”.
- Tīkla kabeli bultiņas virzienā aptiniet ap kabeļa uzfīšanas ietvaru 9 tostera apakšpusē. Tīkla kabeļa galu nostipriniet ar vienu no kabeļa apskavām 1.
- Uzglabājiet tosteri sausā vietā.

## Kļūmju novēršana

Darbības traucējums	Cēlonis	Risinājums
Ierīce nedarbojas.	Tīkla kontaktspraudnis nav iesprausts kontaktligzdā.	Pieslēdziet kontaktspraudni elektrotīklam.
	Ierīce ir bojāta.	Vērsieties klientu apkalpošanas servisā.
Graudzējamās šķēles kļūst pārāk tumšas.	Iestaftīta pārāk augsta graudzējuma pakāpe.	Graudzējuma pakāpes regulatoru ② iestatiet nedaudz zemāk.
Graudzējamās šķēles netiek apgraudzētas.	Iestaftīta pārāk zema graudzējuma pakāpe.	Graudzējuma pakāpes regulatoru ② iestatiet nedaudz augstāk.
Vadības taustiņš ⑧ nenofiksējas, kad tiek nospiests uz leju.	Tīkla kontaktspraudnis nav iesprausts kontaktligzdā.	Iespraudiet tīkla spraudni kontaktligzdā.
	Ierīce ir bojāta.	Vērsieties klientu apkalpošanas servisā.

## Likvidēšana



**Nekādā gadījumā neizmetiet ierīci parastajos sadzīves atkritumos. Uz šo izstrādājumu attiecas Eiropas Direktīva 2012/19/EU (Direktīva par elektrisko un elektronisko iekārtu atkritumiem).**

Likvidējiet ierīci sertificētā atkritumu apsaimniekošanas uzņēmumā vai arī jūsu pašvaldības izveidotajā atkritumu apsaimniekošanas poligonā. Ievērojiet tobrīd spēkā esošos noteikumus. Šaubu gadījumā sazinieties ar atkritumu apsaimniekošanas uzņēmumu.



Informāciju par nolietotās ierīces likvidēšanas iespējām varat saņemt sava pagasas pārvaldē vai pilsētas pašvaldībā.

## Uzņēmuma «Kompernaß Handels GmbH» garantija

Ļoti cienītā kliente, augsti godātais klient!

Šai ierīcei jūs saņemat 3 gadu garantiju, sākot ar pirkuma datumu. Šajā ierīcē konstatējot defektus, jums ir likumīgas tiesības vērsties ar prasību pie ierīces pārdevēja. Šīs likumīgās tiesības mūsu turpmāk aprakstītajā garantijā nekādā veidā neierobežo.

### Garantijas nosacījumi

Garantija sākas spēkā, sākot ar pirkuma datumu. Lūdzu, saglabājiet pirkuma čeku. Tas būs nepieciešams kā pirkumu apliecināošs dokuments.

Ja trīs gadu laikā kopš šīs ierīces pirkuma datuma ierīcē tiks konstatēts materiāla vai ražošanas defekts, produktam – pēc mūsu izvēles – tiks veikts bezmaksas remonts, produkts tiks aizstāts ar jaunu produktu vai jums tiks atgriezta pirkuma summa. Lai saņemtu šo garantijas pakalpojumu, ierīce, kurai trīs gadu laikā tiek konstatēts defekts, kopā ar pirkuma čeku ir jāiesniedz mūsu uzņēmumā, pievienojot īsu konstatētā defekta aprakstu un kad tas ir konstatēts.

Ja uz šo defektu attieksies mūsu garantija, jūs saņemsiet atpakaļ salabotu vai arī jaunu produktu. Pēc produkta saremontēšanas vai nomaiņas datuma garantijas darbības periods nesākas no jauna.

### Garantijas laiks un likumā noteikto reklamāciju iesniegšana saistībā ar produkta kvalitāti

Sniedzot garantijas pakalpojumu, garantijas darbības laiks nepagarinās. Tas attiecas arī uz nomainītām un salabotām detaļām. Ja bojājumi vai defekti ierīcē jau ir bijuši pirkuma brīdī, par tiem jāziņo uzreiz pēc produkta izpakošanas. Garantijas darbības laikā beidzoties, visi remonta darbi tiks veikti par maksu.

### Garantijas pakalpojuma apjoms

Ierīce ir izgatavota atbilstoši visstingrākajām kvalitātes prasībām un pirms piegādes klientam rūpīgi pārbaudīta.

Garantijas pakalpojums attiecas uz materiāla vai ražošanas defektiem. Šī garantija neattiecas uz produkta sastāvdaļām, kas ir pakļautas dabiskam nolietojumam un tāpēc var tikt uzskatītas par dilstošām detaļām, vai uz trauslu un plīstošu detaļu, piemēram, slēdžu, akumulatoru vai no stikla izgatavotu detaļu bojājumiem.

Garantija beidzas brīdī, kad produktam tiek nodarīti bojājumi, tas tiek lietots vai tam tiek veikta apkope neatbilstoši paredzētajiem noteikumiem. Lai garantētu pareizu produkta lietošanu, ir jāievēro visi lietošanas pamācībā ietvertie norādījumi. Obligāti jāizvairās no tādiem lietošanas mērķiem un darbībām, no kurām lietošanas pamācībā produkta lietotājam tiek ieteikts atturēties vai par kuru veikšanu viņš pamācībā tiek brīdināts.

Produkts ir paredzēts tikai privātai lietošanai, un tas nav paredzēts komerciālai lietošanai. Rīkojoties ar ierīci pretēji aprakstītajiem izmantošanas mērķiem vai lietojot to neatbilstoši noteikumiem, iedarbojoties uz ierīci ar spēku un atverot tās korpusu (izņemot, ja to ir darījuši mūsu pilnvarotās servisa filiāles darbinieki), garantija zaudē savu spēku.

## Procedūra garantijas iestāšanās gadījumā

Lai nodrošinātu ātru jūsu pieprasījuma apstrādi, lūdzu, sekojiet šim norādēm:

- Saisfībā ar visu veidu pieprasījumiem, lūdzu, sagatavojiet preces numuru (piemēram, IAN 123456) un pirkuma čeku kā pirkumu apliecināšu dokumentu.
- Preces numurs ir norādīts produkta tehnisko datu plāksnītē, gravējumā uz produkta, lietošanas pamācības titullapā (apakšā kreisajā pusē) vai uzlīmē, kas pielīmēta produkta aizmugurē vai apakšpusē.
- Konstatējot ar ierīces funkciju darbību saistītus defektus vai cita veida defektus, vispirms sazinieties ar paziņoto servisa centru, zvanot **pa tālruni** vai rakstot **e-pastu**.
- Pēc tam produktu, kas ir fiksēts kā bojāts, klāt pievienojot pirkumu apliecināšu dokumentu (pirkuma čeku) un aprakstot konstatēto defektu, kā arī norādot tā konstatēšanas laiku, jūs varat bez maksas nosūtīt uz mūsu paziņoto servisa adresi.



Vietnē [www.lidl-service.com](http://www.lidl-service.com) jūs varat lejupielādēt šo un vēl daudzas citas rokasgrāmatas, videomateriālus par produktiem un instalācijas programmatūras.

Ar šo QR kodu jūs uzreiz varat atvērt veikala Lidl servisa lapu ([www.lidl-service.com](http://www.lidl-service.com)) un, ievadot preces numuru (IAN) 123456, atvērt savu lietošanas pamācību.

## Serviss



**Serviss Lettland**

Tālr.: 80005808

E-pasts: [kompernass@lidl.lv](mailto:kompernass@lidl.lv)

IAN 347704\_2001

## Importētājs:

Lūdzu, ievērojiet, ka turpmāk norādītā adrese nav servisa adrese. Vispirms sazinieties ar paziņoto servisa centru.

KOMPERNASS HANDELS GMBH

BURGSTRASSE 21

44867 BOCHUM

VĀCIJA

[www.kompernass.com](http://www.kompernass.com)

## Inhaltsverzeichnis

<b>Einführung</b> .....	<b>44</b>
Urheberrecht .....	44
Haftungsbeschränkung .....	44
Bestimmungsgemäße Verwendung .....	44
<b>Lieferumfang</b> .....	<b>45</b>
Entsorgung der Verpackung .....	45
<b>Gerätebeschreibung</b> .....	<b>46</b>
<b>Technische Daten</b> .....	<b>46</b>
<b>Sicherheitshinweise</b> .....	<b>47</b>
<b>Tipps zum Gebrauch</b> .....	<b>49</b>
<b>Aufstellen</b> .....	<b>50</b>
<b>Vor der ersten Inbetriebnahme</b> .....	<b>50</b>
<b>Bedienen</b> .....	<b>50</b>
Bräunungsgrad einstellen .....	50
Toasten .....	51
Toastvorgang unterbrechen .....	51
Aufwärm-Funktion .....	51
Auftau-Funktion .....	52
Brötchen aufwärmen .....	52
<b>Krümelschublade</b> .....	<b>53</b>
<b>Reinigen</b> .....	<b>53</b>
<b>Aufbewahren</b> .....	<b>54</b>
<b>Fehlerbehebung</b> .....	<b>54</b>
<b>Entsorgung</b> .....	<b>54</b>
<b>Garantie der Kompernaß Handels GmbH</b> .....	<b>55</b>
Service .....	56
Importeur .....	56

## Einführung

Herzlichen Glückwunsch zum Kauf Ihres neuen Gerätes!

Sie haben sich damit für ein modernes und hochwertiges Produkt entschieden. Die Bedienungsanleitung ist Bestandteil dieses Produktes. Sie enthält wichtige Hinweise für Sicherheit, Gebrauch und Entsorgung. Machen Sie sich vor der Benutzung des Produkts mit allen Bedien- und Sicherheitshinweisen vertraut. Benutzen Sie dieses Produkt nur wie beschrieben und für die angegebenen Einsatzbereiche. Händigen Sie alle Unterlagen bei Weitergabe des Produkts an Dritte mit aus.

## Urheberrecht

Diese Dokumentation ist urheberrechtlich geschützt.

Jede Vervielfältigung bzw. jeder Nachdruck, auch auszugsweise, sowie die Wiedergabe der Abbildungen, auch im veränderten Zustand, ist nur mit schriftlicher Zustimmung des Herstellers gestattet.

## Haftungsbeschränkung

Alle in dieser Bedienungsanleitung enthaltenen technischen Informationen, Daten und Hinweise für den Anschluss und die Bedienung entsprechen dem letzten Stand bei Drucklegung und erfolgen unter Berücksichtigung unserer bisherigen Erfahrungen und Erkenntnisse nach bestem Wissen.

Aus den Angaben, Abbildungen und Beschreibungen in dieser Anleitung können keine Ansprüche hergeleitet werden.

Der Hersteller übernimmt keine Haftung für Schäden aufgrund von Nichtbeachtung der Anleitung, nicht bestimmungsgemäßer Verwendung, unsachgemäßen Reparaturen, unerlaubt vorgenommenen Veränderungen oder Verwendung nicht zugelassener Ersatzteile.

## Bestimmungsgemäße Verwendung

Dieses Gerät ist ausschließlich vorgesehen für das Rösten von Brotscheiben, Toast und Brötchen für den privaten Gebrauch. Es ist nicht vorgesehen für die Verwendung mit anderen Lebensmitteln oder anderen Materialien.

Dieses Gerät ist ausschließlich für die Benutzung in privaten Haushalten bestimmt. Benutzen Sie das Gerät nicht gewerblich!

## Lieferumfang

Das Gerät wird standardmäßig mit folgenden Komponenten geliefert:

- Langschlitz-Toaster
  - Bedienungsanleitung
- 1) Entnehmen Sie das Gerät und die Bedienungsanleitung aus dem Karton.
  - 2) Entfernen Sie sämtliches Verpackungsmaterial.

### HINWEIS

- ▶ Prüfen Sie die Lieferung auf Vollständigkeit und auf sichtbare Schäden.
- ▶ Bei einer unvollständigen Lieferung oder Schäden infolge mangelhafter Verpackung oder durch Transport wenden Sie sich an die Service-Hotline (siehe Kapitel **Service**).

## Entsorgung der Verpackung

Die Verpackung schützt das Gerät vor Transportschäden. Die Verpackungsmaterialien sind nach umweltverträglichen und entsorgungstechnischen Gesichtspunkten ausgewählt und deshalb recyclebar.



Die Rückführung der Verpackung in den Materialkreislauf spart Rohstoffe und verringert das Abfallaufkommen. Entsorgen Sie nicht mehr benötigte Verpackungsmaterialien gemäß den örtlich geltenden Vorschriften.

### HINWEIS

- ▶ Heben Sie, wenn möglich, die Originalverpackung während der Garantiezeit des Gerätes auf, um das Gerät im Garantiefall ordnungsgemäß verpacken zu können.

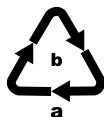

Beachten Sie die Kennzeichnung auf den verschiedenen Verpackungsmaterialien und trennen Sie diese gegebenenfalls gesondert. Die Verpackungsmaterialien sind gekennzeichnet mit Abkürzungen (a) und Ziffern (b) mit folgender Bedeutung:  
1–7: Kunststoffe,  
20–22: Papier und Pappe,  
80–98: Verbundstoffe.



## Gerätebeschreibung

Abbildung A:





- ❶ Kabelklammern
- ❷ Bräunungsregler
- ❸ Taste „Stop“ 
- ❹ Taste „Aufwärmen“ 
- ❺ Taste „Auftauen“ 

Abbildung B:

- ❻ Brötchenaufsatz
- ❼ Röstschacht
- ❽ Bedientaste
- ❾ Kabelaufwicklung
- ❿ Krümelschublade
- ⓫ Bedienhebel für den Brötchenaufsatz

## Technische Daten

Spannung	220-240 V ~ (Wechselstrom), 50-60 Hz
Leistungsaufnahme	840-1000 W
	Alle Teile dieses Gerätes, die mit Lebensmitteln in Berührung kommen, sind lebensmittelecht.

## Sicherheitshinweise

### **STROMSCHLAGGEFAHR!**

- ▶ Wenn die Netzanschlussleitung dieses Gerätes beschädigt wird, muss sie durch den Hersteller oder seinen Kundendienst oder eine ähnlich qualifizierte Person ersetzt werden, um Gefährdungen zu vermeiden.
- ▶ Verwenden Sie das Gerät nur in trockenen Räumen, nicht im Freien.
-  Tauchen Sie das Gerät niemals in Wasser oder andere Flüssigkeiten! Andernfalls besteht Lebensgefahr durch elektrischen Schlag.
- ▶ Führen Sie nie Besteckteile oder andere metallische Gegenstände in den Röstschacht ein.
- ▶ Stellen Sie sicher, dass das Gerät niemals mit Wasser in Berührung kommen kann. Betreiben Sie das Gerät niemals in der Nähe von Wasser oder neben Gefäßen, die Flüssigkeit enthalten.
- ▶ Achten Sie darauf, dass im Betrieb das Netzkabel niemals nass oder feucht wird. Führen Sie es so, dass es nicht eingeklemmt oder anderweitig beschädigt werden kann.
- ▶ Ziehen Sie nach Gebrauch immer den Netzstecker aus der Steckdose, um ein unbeabsichtigtes Einschalten zu vermeiden.

## **⚠️ WARNUNG! VERLETZUNGSGEFAHR!**

- ▶ Dieses Gerät kann von Kindern ab 8 Jahren sowie von Personen mit reduzierten physischen, sensorischen oder mentalen Fähigkeiten oder Mangel an Erfahrung und/oder Wissen benutzt werden, wenn sie beaufsichtigt oder bezüglich des sicheren Gebrauchs des Gerätes unterwiesen wurden und die daraus resultierenden Gefahren verstanden haben.
- ▶ Kinder dürfen nicht mit dem Gerät spielen.
- ▶ Reinigung und Benutzerwartung dürfen nicht durch Kinder durchgeführt werden, es sei denn, sie sind älter als 8 Jahre und beaufsichtigt. Kinder jünger als 8 Jahre sind vom Gerät und der Anschlussleitung fernzuhalten.
- ▶ Die Geräteteile können beim Betrieb heiß werden. Fassen Sie daher nur die Bedienelemente an.
- ▶ Betreiben Sie das Gerät nur auf einer stabilen, rutschfesten und ebenen Stellfläche.
- ▶ Benutzen Sie keine externe Zeitschaltuhr oder ein separates Fernwirksystem, um das Gerät zu betreiben.
- ▶ Wickeln Sie das Netzkabel vollständig von der Kabelaufwicklung ab, bevor Sie das Gerät benutzen.
- ▶ Es besteht Verbrennungsgefahr, wenn Sie kein Standard-Toastbrot verwenden! Aufgrund der kleineren Größe oder Form besteht die Gefahr, dass Sie beim Herausnehmen des getoasteten Brotes heiße Teile berühren.

**ACHTUNG! BRANDGEFAHR!**

- ▶ Röstgut kann sich entzünden! Stellen Sie das Gerät deshalb niemals in der Nähe von oder unter brennbaren Gegenständen ab, insbesondere nicht unter Gardinen oder Hängeschränken.
- ▶ Das Gerät darf nicht in der Nähe von brennbaren Materialien verwendet werden.
- ▶ Decken Sie nie den Toaster ab, solange er in Betrieb ist.

**Tipps zum Gebrauch**

- Verwenden Sie keine zu großen oder zu dicken Scheiben, da sich diese leicht verklemmen. Sollten sich Brotscheiben verklemmen, ziehen Sie zuerst den Netzstecker aus der Netzsteckdose. Lösen Sie verklemmte Brotscheiben mit einem stumpfen Holzstab (z. B. einem Pinselstiel). Dabei die Heizdrähte nicht berühren.
- Unterschiede in der Brotsorte, Feuchte und Dicke der einzelnen Scheiben beeinflussen die Bräunung des Toastbrot. Daher sollte das Toastbrot möglichst in einer geschlossenen Verpackung aufbewahrt werden. Probieren Sie immer zunächst einen niedrigeren Bräunungsgrad aus.
- Verwenden Sie eine niedrigere Bräunungsstufe, wenn Sie trockenes Brot bräunen, da trockenes Brot schneller bräunt als frisches Brot.
- Wählen Sie für dunkles Brot einen höheren Bräunungsgrad als für helle Brote, beispielsweise Weißbrot.
- Die Ziffern des Bräunungsreglers ② sind keine Zeitangaben. Sie dienen lediglich als Anhaltspunkt für den Bräunungsgrad.
- Um eine Überhitzung des Toasters zu vermeiden und eine gleichmäßige Bräunung des Brotes zu erhalten, warten Sie zwischen zwei Toastvorgängen ca. 15 Sekunden.
- Die höchste Stufe am Bräunungsregler ② sollten Sie nur für große Scheiben dunklen Brotes verwenden. Helles Brot wird mit dieser Bräunungsstufe anbraten und ungenießbar. Außerdem kann es zu Rauchentwicklung kommen. Drücken Sie in diesem Fall sofort die Taste „Stop“  ③ und ziehen Sie den Netzstecker aus der Netzsteckdose.

## Aufstellen

### ACHTUNG! BRANDGEFAHR!

- ▶ Stellen Sie das Gerät niemals in der Nähe von oder unter brennbare Gegenstände, insbesondere nicht unter Gardinen oder Hängeschränke. Es besteht Brandgefahr!
- Wickeln Sie das Kabel vollständig von der Kabelaufwicklung ⑨ und führen Sie es durch eine der Kabelklammern ①.
- Stellen Sie das Gerät auf einen ebenen und hitzefesten Untergrund.
- Stecken Sie den Netzstecker in eine Netzsteckdose.

### HINWEIS

- ▶ Wenn Sie den Toaster außer Betrieb nehmen, ziehen Sie immer den Netzstecker aus der Netzsteckdose. Nur so ist das Gerät stromfrei.

## Vor der ersten Inbetriebnahme

- Betreiben Sie den Toaster dreimal ohne Toast bei maximaler Bräunungsgrad-Einstellung „6“.
- Reinigen Sie den Toaster danach wie im Kapitel „Reinigen“ beschrieben.

### HINWEIS

- ▶ Die Bedientaste ③ rastet nur bei angeschlossenem Netzkabel ein.
- ▶ Beim ersten Gebrauch kann ein leichter Geruch entstehen (auch geringe Rauchentwicklung ist möglich). Dieser ist normal und verliert sich nach kurzer Zeit. Sorgen Sie bitte für ausreichende Entlüftung. Öffnen Sie zum Beispiel ein Fenster.

## Bedienen

### Bräunungsgrad einstellen

Der gewünschte Bräunungsgrad von „hell“ (1) bis „dunkel“ (6) kann mit dem Bräunungsregler ② stufenlos eingestellt werden.

## Toasten

### ACHTUNG! BRANDGEFAHR!

- ▶ Decken Sie bei Betrieb des Toasters den Röstschacht **7** nicht ab. Es besteht die Gefahr eines Brandes! Das Gerät kann irreparabel beschädigt werden!

### HINWEIS

- ▶ Wenn Sie den Toaster mit nur einem Toast beladen, drehen Sie den Bräunungsregler **2** um ca. 1 Stufe zurück, um die gleiche Bräunung wie bei einer Beladung mit zwei Toasts zu erreichen.
- 1) Nach dem Einstellen des gewünschten Bräunungsgrades legen Sie das Brot in den Röstschacht **7** ein.
  - 2) Drücken Sie die Bedientaste **8** nach unten. Die automatische Brotzentrierung zentriert das eingelegte Brot im Röstschacht **7**. Während des Röstvorganges leuchtet die in der Taste „Stop“  **3** integrierte Kontrollleuchte.
  - 3) Ist der gewünschte Bräunungsgrad erreicht, schaltet sich der Toaster automatisch ab und die Broteisbeiben kommen wieder nach oben. Die Kontrollleuchte erlischt.

## Toastvorgang unterbrechen

Wenn Sie den Toastvorgang unterbrechen wollen, drücken Sie die Taste „Stop“  **3**. Der Toaster schaltet sich aus und die Broteisbeiben kommen nach oben.

## Aufwärm-Funktion

Die Aufwärm-Funktion ermöglicht Ihnen, das Brot zu erwärmen ohne es zu bräunen. Zum Beispiel, wenn geröstetes Brot wieder erkaltet ist. Das Brot wird nur kurz erwärmt.



- 1) Legen Sie das Brot ein und drücken die Bedientaste **8** nach unten.
- 2) Betätigen Sie die Taste „Aufwärmen“  **4**. Die integrierte Kontrollleuchte leuchtet.
- 3) Wenn das Brot wieder aufgewärmt ist, schaltet sich das Gerät automatisch ab und die Broteisbeiben kommen wieder nach oben.

### HINWEIS

- ▶ Um den Aufwärm-Vorgang zu unterbrechen, drücken Sie die Taste „Stop“  **3**. Der Toaster schaltet sich aus und die Broteisbeiben kommen nach oben.

## Auftau-Funktion

Durch Betätigung der Taste „Auftauern“  **5** kann auch eingefrorenes Toastbrot aufgetaut und getoastet werden. Der Toaster erwärmt das Brot hierbei langsam. Durch das Aktivieren der Auftaufunktion wird beim tiefgefrorenen Toast die gleiche Bräunung erreicht wie beim normalen Toasten eines frischen Toastbrotes.

- 1) Nach dem Einstellen des gewünschten Bräunungsgrades legen Sie das Brot in den Röstschacht **7** ein.
- 2) Drücken Sie die Bedientaste **8** nach unten.
- 3) Betätigen Sie die Taste „Auftauern“  **5**. Die integrierte Kontrollleuchte leuchtet.
- 4) Wenn der Auftau- und Röstvorgang beendet ist, schaltet sich der Toaster automatisch ab, die in der Taste „Auftauern“  **5** integrierte Kontrollleuchte erlischt und die Brotscheiben kommen wieder nach oben.

### HINWEIS

- Um den Auftau-Vorgang zu unterbrechen, drücken Sie die Taste „Stop“  **3**. Der Toaster schaltet sich aus und die Brotscheiben kommen nach oben.

## Brötchen aufwärmen

Mithilfe des Brötchenaufsatzes **6** lassen sich Brötchen knusprig aufwärmen.

### HINWEIS

- Legen Sie Brötchen niemals direkt auf das Gerät, sondern verwenden Sie immer den Brötchenaufsatz **6**.
- Achten Sie darauf, dass die Brötchen nicht durch den Brötchenaufsatz **6** hindurchfallen.

- 1) Schieben Sie den Bedienhebel für den Brötchenaufsatz **11** nach unten, bis der Brötchenaufsatz **6** vollständig ausgeklappt ist.
- 2) Legen Sie die Brötchen auf den Brötchenaufsatz **6** und starten Sie den Toastvorgang. Stellen Sie den Bräunungsregler **2** dafür maximal auf Stufe 2 . Die Bräunung kann jedoch, je nach Beschaffenheit und Art des Brötchens, unterschiedlich ausfallen.
- 3) Sobald sich das Gerät ausschaltet, das Brötchen zur Bräunung der anderen Seite umdrehen und das Gerät wieder einschalten.
- 4) Wenn Sie den Brötchenaufsatz **6** nicht mehr benötigen, klappen Sie diesen wieder ein, indem Sie den Bedienhebel für den Brötchenaufsatz **11** wieder nach oben schieben.

## Krümelschublade

Beim Toasten sammeln sich die abfallenden Krümel in der Krümelschublade ⑩.

- 1) Zum Entfernen der Krümel ziehen Sie die Krümelschublade ⑩ heraus.
- 2) Entfernen Sie die Krümel.
- 3) Schieben Sie die Krümelschublade ⑩ wieder in den Toaster, so dass sie fühlbar einrastet.

## Reinigen

### **STROMSCHLAGGEFAHR!**

- ▶ Ziehen Sie erst den Netzstecker aus der Steckdose, bevor Sie das Gerät reinigen.



Tauchen Sie das Gerät niemals in Wasser oder andere Flüssigkeiten! Andernfalls besteht Lebensgefahr durch elektrischen Schlag.

### **WARNUNG! VERLETZUNGSGEFAHR!**

- ▶ Lassen Sie den Toaster vor der Reinigung abkühlen. Verbrennungsgefahr!

### **ACHTUNG! SACHSCHADEN!**

- ▶ Verwenden Sie keine scharfen oder scheuernden Reinigungsmittel. Diese greifen die Oberfläche des Gerätes an.
- Reinigen Sie das Gehäuse mit einem trockenen Tuch oder mit einem leicht angefeuchteten Lappen.
- Wischen Sie den Brötchenaufsatz ⑥ mit einem feuchten Tuch ab.
- Entleeren Sie in regelmäßigen Abständen die Krümelschublade ⑩, um Brandgefahr zu vermeiden.



## Aufbewahren

- Reinigen Sie den Toaster wie im Kapitel „Reinigen“ beschrieben.
- Wickeln Sie das Netzkabel in Pfeilrichtung um die Kabelaufwicklung ⑨ an der Unterseite des Toasters. Befestigen Sie das Ende des Netzkabels mit einer der Kabelklammern ①.
- Bewahren Sie den Toaster an einem trockenen Ort auf.

## Fehlerbehebung

Störung	Ursache	Lösung
Das Gerät funktioniert nicht.	Der Netzstecker steckt nicht in der Netzsteckdose.	Verbinden Sie den Netzstecker mit dem Stromnetz.
	Das Gerät ist defekt.	Wenden Sie sich an den Kundendienst.
Die Toastscheiben werden zu dunkel.	Es ist ein zu hoher Bräunungsgrad eingestellt.	Stellen Sie den Bräunungsregler ② etwas herunter.
Die Toastscheiben werden nicht geröstet.	Es ist ein zu niedriger Bräunungsgrad eingestellt.	Stellen Sie den Bräunungsregler ② etwas höher.
Die Bedientaste ⑧ rastet nicht ein, wenn sie nach unten gedrückt wird.	Der Netzstecker steckt nicht in der Netzsteckdose.	Stecken Sie den Netzstecker in eine Netzsteckdose.
	Das Gerät ist defekt.	Wenden Sie sich an den Kundendienst.

## Entsorgung



**Werfen Sie das Gerät keinesfalls in den normalen Hausmüll. Dieses Produkt unterliegt der europäischen Richtlinie 2012/19/EU (Waste Electrical and Electronic Equipment).**

Entsorgen Sie das Gerät über einen zugelassenen Entsorgungsbetrieb oder über Ihre kommunale Entsorgungseinrichtung. Beachten Sie die aktuell geltenden Vorschriften. Setzen Sie sich im Zweifelsfall mit Ihrer Entsorgungseinrichtung in Verbindung.



Möglichkeiten zur Entsorgung des ausgedienten Gerätes erfahren Sie bei Ihrer Gemeinde- oder Stadtverwaltung.

## Garantie der Kompernaß Handels GmbH

Sehr geehrte Kundin, sehr geehrter Kunde,

Sie erhalten auf dieses Gerät 3 Jahre Garantie ab Kaufdatum. Im Falle von Mängeln dieses Produkts stehen Ihnen gegen den Verkäufer des Produkts gesetzliche Rechte zu. Diese gesetzlichen Rechte werden durch unsere im Folgenden dargestellte Garantie nicht eingeschränkt.

### Garantiebedingungen

Die Garantiefrist beginnt mit dem Kaufdatum. Bitte bewahren Sie den Kassensbon gut auf. Dieser wird als Nachweis für den Kauf benötigt.

Tritt innerhalb von drei Jahren ab dem Kaufdatum dieses Produkts ein Material- oder Fabrikationsfehler auf, wird das Produkt von uns – nach unserer Wahl – für Sie kostenlos repariert, ersetzt oder der Kaufpreis erstattet. Diese Garantieleistung setzt voraus, dass innerhalb der Dreijahresfrist das defekte Gerät und der Kaufbeleg (Kassensbon) vorgelegt und schriftlich kurz beschrieben wird, worin der Mangel besteht und wann er aufgetreten ist.

Wenn der Defekt von unserer Garantie gedeckt ist, erhalten Sie das reparierte oder ein neues Produkt zurück. Mit Reparatur oder Austausch des Produkts beginnt kein neuer Garantiezeitraum.

### Garantiezeit und gesetzliche Mängelansprüche

Die Garantiezeit wird durch die Gewährleistung nicht verlängert. Dies gilt auch für ersetzte und reparierte Teile. Eventuell schon beim Kauf vorhandene Schäden und Mängel müssen sofort nach dem Auspacken gemeldet werden. Nach Ablauf der Garantiezeit anfallende Reparaturen sind kostenpflichtig.

### Garantieumfang

Das Gerät wurde nach strengen Qualitätsrichtlinien sorgfältig produziert und vor Auslieferung gewissenhaft geprüft.

Die Garantieleistung gilt für Material- oder Fabrikationsfehler. Diese Garantie erstreckt sich nicht auf Produktteile, die normaler Abnutzung ausgesetzt sind und daher als Verschleißteile angesehen werden können oder für Beschädigungen an zerbrechlichen Teilen, z. B. Schalter, Akkus oder Teile, die aus Glas gefertigt sind.

Diese Garantie verfällt, wenn das Produkt beschädigt, nicht sachgemäß benutzt oder gewartet wurde. Für eine sachgemäße Benutzung des Produkts sind alle in der Bedienungsanleitung aufgeführten Anweisungen genau einzuhalten. Verwendungszwecke und Handlungen, von denen in der Bedienungsanleitung abgeraten oder vor denen gewarnt wird, sind unbedingt zu vermeiden.

Das Produkt ist nur für den privaten und nicht für den gewerblichen Gebrauch bestimmt. Bei missbräuchlicher und unsachgemäßer Behandlung, Gewaltanwendung und bei Eingriffen, die nicht von unserer autorisierten Serviceniederlassung vorgenommen wurden, erlischt die Garantie.

## Abwicklung im Garantiefall

Um eine schnelle Bearbeitung Ihres Anliegens zu gewährleisten, folgen Sie bitte den folgenden Hinweisen:

- Bitte halten Sie für alle Anfragen den Kassenschein und die Artikelnummer (z. B. IAN 123456) als Nachweis für den Kauf bereit.
- Die Artikelnummer entnehmen Sie bitte dem Typenschild am Produkt, einer Gravur am Produkt, dem Titelblatt der Bedienungsanleitung (unten links) oder dem Aufkleber auf der Rück- oder Unterseite des Produktes.
- Sollten Funktionsfehler oder sonstige Mängel auftreten, kontaktieren Sie zunächst die nachfolgend benannte Serviceabteilung **telefonisch** oder per **E-Mail**.
- Ein als defekt erfasstes Produkt können Sie dann unter Beifügung des Kaufbelegs (Kassenschein) und der Angabe, worin der Mangel besteht und wann er aufgetreten ist, für Sie portofrei an die Ihnen mitgeteilte Serviceanschrift übersenden.



Auf [www.lidl-service.com](http://www.lidl-service.com) können Sie diese und viele weitere Handbücher, Produktvideos und Installationssoftware herunterladen.

Mit diesem QR-Code gelangen Sie direkt auf die Lidl-Service-Seite ([www.lidl-service.com](http://www.lidl-service.com)) und können mittels der Eingabe der Artikelnummer (IAN) 123456 Ihre Bedienungsanleitung öffnen.

## Service

### DE Service Deutschland

Tel.: 0800 5435 111 (kostenfrei aus dem dt. Festnetz/Mobilfunknetz)  
E-Mail: [kompennass@lidl.de](mailto:kompennass@lidl.de)

### AT Service Österreich

Tel.: 0820 201 222 (0,15 EUR/Min.)  
E-Mail: [kompennass@lidl.at](mailto:kompennass@lidl.at)

### CH Service Schweiz

Tel.: 0842 665566 (0,08 CHF/Min., Mobilfunk max. 0,40 CHF/Min.)  
E-Mail: [kompennass@lidl.ch](mailto:kompennass@lidl.ch)

IAN 347704\_2001

## Importeur

Bitte beachten Sie, dass die folgende Anschrift keine Serviceanschrift ist. Kontaktieren Sie zunächst die benannte Servicestelle.

KOMPERNASS HANDELS GMBH  
BURGSTRASSE 21  
44867 BOCHUM  
DEUTSCHLAND  
[www.kompennass.com](http://www.kompennass.com)

**KOMPERNASS HANDELS GMBH**

BURGSTRASSE 21

44867 BOCHUM

GERMANY

[www.kompernass.com](http://www.kompernass.com)

Stan informācijai - Informācijas datums

Informācijas pēdējās pārskatīšanas datums · Stand der Informationen:

05/2020 Ident.-No.: STLE1000A1-052020-2

---

IAN 347704\_2001