

# SILVERCREST®



## TOSTADOR DE RANURA EXTRALARGA STLE 1000 A1

ES

### TOSTADOR DE RANURA EXTRALARGA

Instrucciones de uso

PT

### TORRADEIRA

Manual de instruções

DE AT CH

### LANGSCHLITZ-TOASTER

Bedienungsanleitung

IAN 347704\_2001

ES

PT

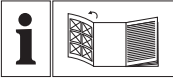

**ES**  
Antes de empezar a leer abra la página que contiene las imágenes y, en seguida, familiarícese con todas las funciones del dispositivo.

---

**PT**  
Antes de começar a ler abra na página com as imagens e, de seguida, familiarize-se com todas as funções do aparelho.

---

**DE AT CH**  
Klappen Sie vor dem Lesen die Seite mit den Abbildungen aus und machen Sie sich anschließend mit allen Funktionen des Gerätes vertraut.

ES	Instrucciones de uso	Página	1
PT	Manual de instruções	Página	15
DE/AT/CH	Bedienungsanleitung	Seite	29

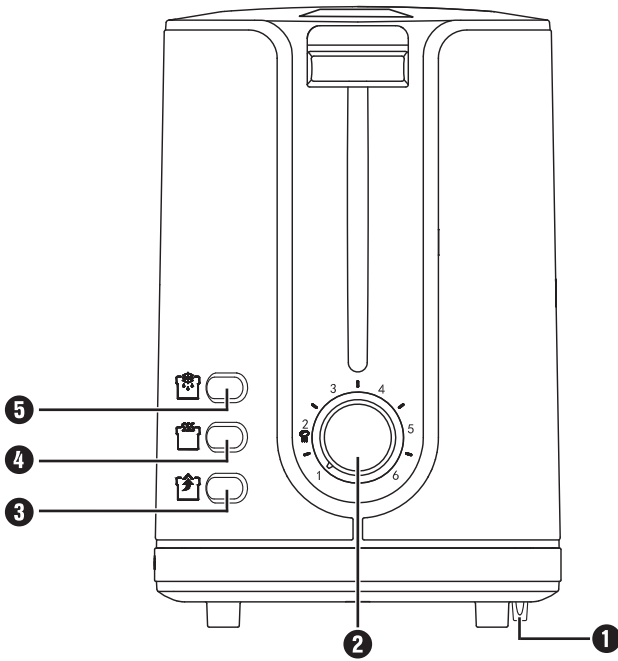
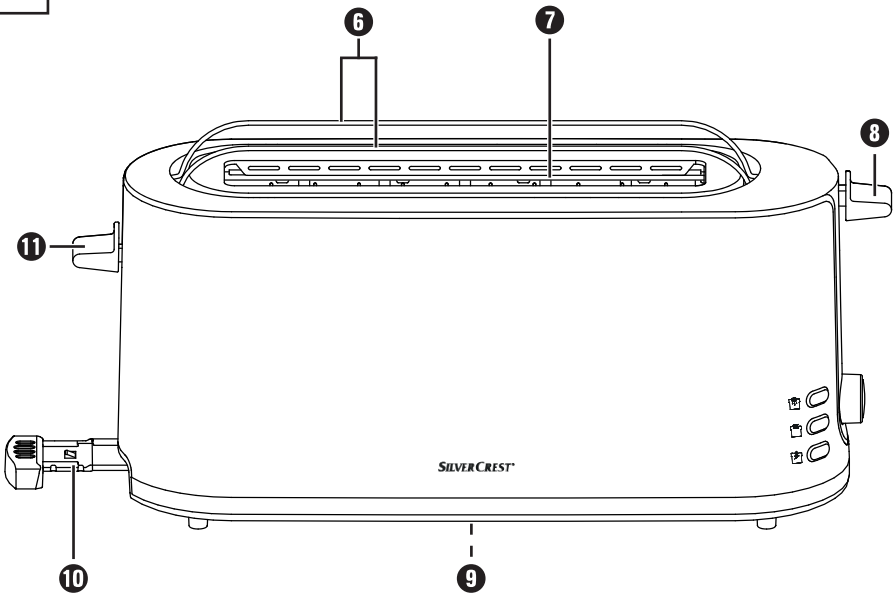
**A****B**

## Indice

<b>Introducción</b> .....	<b>2</b>
Derechos de autor.....	2
Aviso legal.....	2
Finalidad de uso.....	2
<b>Volumen de suministro</b> .....	<b>3</b>
Evacuación del embalaje.....	3
<b>Descripción de aparatos</b> .....	<b>4</b>
<b>Características técnicas</b> .....	<b>4</b>
<b>Indicaciones de seguridad</b> .....	<b>5</b>
<b>Consejos para el uso</b> .....	<b>7</b>
<b>Instalación</b> .....	<b>8</b>
<b>Antes de la primera puesta en funcionamiento</b> .....	<b>8</b>
<b>Manejo</b> .....	<b>8</b>
Ajustar el grado de tueste.....	8
Tueste.....	9
Interrumpir el proceso de tostado.....	9
Función de calentar.....	9
Función de descongelar.....	10
Calentamiento de panecillos.....	10
<b>Compartimento para migas</b> .....	<b>11</b>
<b>Limpieza</b> .....	<b>11</b>
<b>Almacenaje</b> .....	<b>11</b>
<b>Eliminación de fallos</b> .....	<b>12</b>
<b>Evacuación</b> .....	<b>12</b>
<b>Garantía de Kompernass Handels GmbH</b> .....	<b>13</b>
Asistencia técnica.....	14
Importador.....	14

## Introducción

¡Felicidades por la compra de su aparato nuevo!

Ha optado por adquirir un producto moderno y de alta calidad. Las instrucciones de uso forman parte del producto. Contiene indicaciones importantes acerca de la seguridad, uso y evacuación. Antes de usar el producto familiarícese con todas las indicaciones de manejo y de seguridad. Utilice el producto como se describe y para los ámbitos de aplicación indicados. Entregue todos los documentos cuando transfiera el producto a terceros.

## Derechos de autor

Esta documentación está protegida por derechos de autor.

La reproducción, o cualquier tipo de reimpresión, total o parcial, así como la reproducción de imágenes, incluso modificadas, únicamente estarán permitidas con el consentimiento escrito del fabricante.

## Aviso legal

Todas las informaciones técnicas, datos e indicaciones contenidos en estas instrucciones de uso, para la conexión y manejo, reflejan la situación más avanzada en el momento de la impresión y se proporcionan teniendo en cuenta nuestras experiencias y conocimientos hasta ese momento.

Los datos, ilustraciones y descripciones de estas instrucciones no pueden servir como base para posibles reclamaciones.

El fabricante no asume ninguna responsabilidad por los daños debidos a la inobservancia de las instrucciones, el uso contrario a lo previsto, las reparaciones inadecuadas, las modificaciones realizadas sin autorización o el empleo de recambios no homologados.

## Finalidad de uso

Este aparato está previsto exclusivamente para tostar rebanadas de pan, tostadas y panecillos en el ámbito privado. No está previsto para su utilización con otros alimentos u otros materiales.

Este aparato está destinado exclusivamente al uso doméstico privado.  
¡No utilice el aparato para fines comerciales!

## Volumen de suministro

El aparato se suministra de serie con los componentes siguientes:

- Tostador de ranura extralarga
- Instrucciones de uso

- 1) Extraiga el aparato y las instrucciones de uso del cartón.
- 2) Retire todo el material de embalaje.

### ADVERTENCIA

- ▶ Compruebe la integridad de suministro y si hay daños visibles.
- ▶ Si el suministro es incompleto o hay daños debido a un embalaje deficiente o al transporte, póngase en contacto con la línea directa de asistencia (véase capítulo **Asistencia técnica**).

## Evacuación del embalaje

El embalaje protege el aparato durante el transporte. El material de embalaje se ha seleccionado teniendo en cuenta criterios ecológicos y de técnica de eliminación y por ello es reciclable.



La reintroducción del embalaje en el ciclo de materiales ahorra materias primas y reduce el volumen de residuos. Evacue los materiales de embalaje que no sean necesarios según las normativas locales aplicables.

### ADVERTENCIA

- ▶ Si es posible, conserve el embalaje original durante el periodo de garantía del aparato para poder empaquetarlo correctamente en caso de aplicación de la garantía.

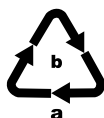

Dbejte na označení na různých obalových materiálech a v případě potřeby je rozřídíte odděleně. Obalové materiály jsou označeny zkratkami (a) a číslicemi (b) s následujícím významem:

- 1-7: plasty,
- 20-22: papír a lepenka,
- 80-98: kompozitní materiály.

## Descripción de aparatos

Figura A:





- 1 Abrazaderas para el cable
- 2 Regulador de intensidad de tueste
- 3 Tecla "Stop" 
- 4 Tecla "Calentar" 
- 5 Tecla "Descongelar" 

Figura B:

- 6 Accesorio para panecillos
- 7 Compartimento para tostar
- 8 Tecla de mando
- 9 Enrollacables
- 10 Compartimiento para migas
- 11 Palanca del accesorio para panecillos

## Características técnicas

Tensión	220 - 240 V ~ (střídavý proud), 50-60 Hz
Consumo de potencia	840-1000 W
	Todas las piezas de este aparato que entran en contacto con alimentos son aptas para su uso con alimentos.

## Indicaciones de seguridad

### PELIGRO DE ELECTROCUCIÓN

- ▶ Si se estropea el cable de conexión de red de este aparato, encomiende su sustitución al fabricante, a su servicio de atención al cliente o a una persona que posea una cualificación similar para evitar peligros.
- ▶ Utilice el aparato únicamente en espacios secos, no al aire libre.
-  ¡No sumerja nunca el aparato en agua ni en otros líquidos! De lo contrario, existe peligro de muerte por descarga eléctrica.
- ▶ No introduzca cubiertos ni otros objetos metálicos en el compartimento para tostar.
- ▶ Asegúrese de que el aparato no pueda entrar nunca en contacto con el agua. No utilice el aparato cerca del agua o junto a recipientes que contenga líquido.
- ▶ Preste atención a que el cable de red no se moje ni humedezca cuando está funcionando. Tiéndalo de modo que no pueda ser aplastado o dañado de forma alguna.
- ▶ Después del uso extraiga siempre la clavija de red de la base de enchufe, para evitar una reconexión involuntaria.



## **⚠ ¡ADVERTENCIA! ¡PELIGRO DE LESIONES!**

- ▶ Este aparato puede ser utilizado por niños a partir de 8 años así como por personas con reducidas capacidades físicas, sensoriales o mentales o a su falta de experiencia o de conocimientos, siempre que sea bajo supervisión, o bien hayan sido instruidas como usar el aparato de forma segura y comprendido los peligros que entraña.
- ▶ Los niños no deben jugar con el aparato.
- ▶ La limpieza y el mantenimiento de usuario no debe ser realizado por niños, al no ser que tengan más de 8 años y supervisados por un adulto.  
Los niños menores de 8 años se han de mantener alejados del aparato y de la línea de conexión.
- ▶ Los componentes del aparato se calientan durante el funcionamiento del mismo. Por lo tanto, toque sólo los elementos de operación.
- ▶ Utilice el aparato solamente sobre una superficie estable, antideslizante y plana.
- ▶ No utilice ningún tipo de temporizador externo o un sistema de control remoto para accionar el aparato.
- ▶ Antes de utilizar el aparato desenrolle totalmente el cable de red del enrollacables.
- ▶ ¡Si no utiliza un pan para tostar estándar, existe peligro de quemaduras! Si el pan es de menor tamaño o posee una forma distinta, existe el riesgo de que entre en contacto con piezas calientes al extraer el pan.

**¡ATENCIÓN! ¡RIESGO DE INCENDIO!**

- ▶ ¡El producto que se va a tostar puede arder! Por ello, no coloque el aparato nunca cerca ni bajo objetos inflamables, especialmente no lo coloque bajo cortinas ni armarios colgantes.
- ▶ No se debe utilizar el aparato cerca de materiales inflamables.
- ▶ No cubra la tostadora mientras esté en funcionamiento.

**Consejos para el uso**

- No utilice rebanadas demasiado grandes ni gruesas, pues se atascan fácilmente. Si se atascan las rebanadas de pan, extraiga primero la clavija de red de la base de enchufe. Para sacar las rebanadas de pan atascadas utilice una varilla de madera sin punta (p. ej. el mango de un pincel). Al hacerlo no toque las resistencias.
- Las diferencias entre los tipos de pan, así como la humedad y el espesor de cada rebanada, influyen sobre el tueste del pan. Por este motivo se debe conservar el pan si es posible en un envase cerrado. Pruebe primero un grado de tueste menor.
- Utilice un nivel de tueste bajo si desea tostar pan seco ya que el pan seco se tuesta más rápidamente que el pan recién hecho.
- Seleccione para pan oscuro un grado de tueste mayor que para panes más blancos, p. ej. pan blanco.
- Los números del regulador de intensidad de tueste ② no son indicaciones de tiempo. Sirven sólo como consigna para el grado de tueste.
- Para evitar un sobrecalentamiento de la tostadora y lograr un tueste uniforme del pan, espere unos 15 s aprox. entre dos procesos de tueste.
- El nivel más alto en el regulador de tueste ② sólo lo debería usarlo para rebanadas grandes de pan oscuro. El pan blanco se quemaría con este nivel de tueste y tendría un mal sabor. Además se podría generar mucho humo. Pulse en este caso la tecla "Stop" [⏏] ③ de inmediato y extraiga la clavija de red de la base de enchufe.

## Instalación

### ¡ATENCIÓN! ¡RIESGO DE INCENDIO!

- ▶ Por ello, no coloque el aparato nunca cerca ni bajo objetos inflamables, especialmente no lo coloque bajo cortinas ni armarios colgantes.
- Desenrolle completamente el cable del enrollacables ⑨ e introdúzcalo a través de una de las abrazaderas para el cable ①.
- Coloque el aparato sobre una base plana y termorresistente.
- Inserte la clavija de red en una base de enchufe.

### ADVERTENCIA

- ▶ Cuando no utilice la tostadora, extraiga siempre la clavija de red de la base de enchufe. Solo así se desconectará el aparato de la red eléctrica.

## Antes de la primera puesta en funcionamiento

- Utilice la tostadora 3 sin tostada a grado de tueste máximo ajuste „6“.
- Limpie a continuación la tostadora como se describe en el capítulo "Limpieza".

### ADVERTENCIA

- ▶ La tecla de mando ⑧ encaja sólo estando el cable de alimentación conectado.
- ▶ En el primer uso es posible que se produzca un ligero olor (también puede generarse un poco de humo). Esto es normal y cesa al poco tiempo. Procure que haya suficiente ventilación. Abra, por ejemplo, una ventana.

## Manejo

### Ajustar el grado de tueste

Puede ajustar progresivamente el grado de tueste deseado de "claro" (1) a "oscuro" (6) con el regulador de intensidad de tueste ②.

## Tueste

### ¡ATENCIÓN! ¡PELIGRO DE INCENDIO!

- ▶ No cubra el compartimento para tostar **7** mientras la tostadora esté en funcionamiento. ¡Existe peligro de incendio! ¡El aparato podría dañarse de forma irreparable!

### ADVERTENCIA

- ▶ Si solo desea tostar una rebanada en la tostadora, gire el regulador de intensidad de tueste **2** y ajústelo en aprox. 1 nivel menos para lograr la misma intensidad que con 2 rebanadas.
- 1) Después de ajustar el grado de tueste deseado coloque el pan en el compartimento para tostar **7**.
  - 2) Pulse la tecla de mando **8** hacia abajo. El centrado automático del pan centra el pan colocado en el compartimento para tostar **7**. Durante el proceso de tueste se ilumina la tecla "Stop"  **3** del piloto de control integrado.
  - 3) Si se alcanza el grado de tueste elegido, se desconecta la tostadora automáticamente y las rebanadas de pan vuelven a salir hacia arriba, el piloto de control se apaga.

## Interrumpir el proceso de tostado

Si desea interrumpir el proceso de tostado, pulse la tecla "Stop"  **3**. La tostadora se apaga y las rebanadas de pan vuelven a salir hacia arriba.

## Función de calentar

La función de calentar le permite calentar el pan sin tostarlo. Por ejemplo si se ha enfriado el pan ya tostado. El pan se calienta sólo brevemente.



- 1) Introduzca el pan y pulse la tecla de mando **8** hacia abajo.
- 2) Pulse el botón "Calentar"  **4**. El piloto integrado se ilumina.
- 3) Una vez que se ha vuelto a calentar el pan, el aparato se desconecta automáticamente y las rebanadas salen hacia arriba.

### INDICACIÓN

- ▶ Para interrumpir el proceso de calentamiento, pulse la tecla "Stop"  **3**. Tras esto, la tostadora se apaga y las rebanadas de pan vuelven a salir hacia arriba.

## Función de descongelar

Accionando la tecla "Descongelar"  5 se puede descongelar pan para tostar congelado y tostarlo. Para ello, la tostadora calienta el pan lentamente. Mediante la activación de la función de congelación, se alcanza el mismo nivel de tostado con rebanadas de pan congelado que con rebanadas de pan fresco en el proceso de tostado normal.

- 1) Después de ajustar el grado de tueste deseado coloque el pan en el compartimento para tostar 7.
- 2) Pulse la tecla de mando 8 hacia abajo.
- 3) Pulse la tecla "Descongelar"  5. El piloto integrado se ilumina.
- 4) Finalizado el proceso de descongelación y de tueste, la tostadora se desconecta automáticamente, también se apaga el piloto de control integrado en la teclas de "Descongelar"  5 y las rebanadas de pan salen de nuevo hacia arriba.

### INDICACIÓN

- ▶ Para interrumpir el proceso de descongelación, pulse la tecla "Stop"  3. Tras esto, la tostadora se apaga y las rebanadas de pan vuelven a salir hacia arriba.

## Calentamiento de panecillos

Pueden calentarse panecillos de forma que queden crujientes por medio del accesorio para panecillos 6.

### INDICACIÓN

- ▶ No coloque nunca los panecillos directamente sobre el aparato; utilice siempre el accesorio para panecillos 6.
  - ▶ Asegúrese de que los panecillos no se cuecen por el accesorio para panecillos 6.
- 1) Presione la palanca del accesorio para panecillos 11 hacia abajo hasta que el accesorio para panecillos 6 haya descendido por completo.
  - 2) Coloque los panecillos sobre el accesorio para panecillos 6 e inicie el proceso de tueste. Para ello, ajuste el regulador del nivel de tueste 2 en el nivel 2  como máximo. No obstante, es posible que el tueste sea diferente según la naturaleza y el tipo de panecillo.
  - 3) En cuanto el aparato se apague, dé la vuelta al panecillo para que se tueste por el otro lado y vuelva a activarlo.
  - 4) Si ya no necesita el accesorio para panecillos 6, vuelva a colocarlo en su posición inicial. Para ello, vuelva a tirar de la palanca del accesorio para panecillos 11 hacia arriba.

## Compartimento para migas

Durante el tueste se acumulan las migas desprendidas en el compartimento para migas 10.

- 1) Para retirar las migas, extraiga el compartimento para migas 10.
- 2) Retire las migas.
- 3) Vuelva a deslizar el cajón de las migas 10 de nuevo dentro de la tostadora hasta escuchar como encastra.

## Limpieza

### PELIGRO DE ELECTROCUCIÓN

- ▶ Desenchufe primero la clavija de la toma de corriente, antes de limpiar el aparato.



¡No sumerja nunca el aparato en agua ni en otros líquidos!  
De lo contrario, existe peligro de muerte por descarga eléctrica.

### ¡ADVERTENCIA! ¡PELIGRO DE LESIONES!

- ▶ Previa limpieza deje que se enfríe la tostadora. ¡Peligro de quemaduras!

### *¡ATENCIÓN! ¡DAÑOS MATERIALES!*

- ▶ No utilice productos de limpieza agresivos ni abrasivos. Dichas sustancias corroen la superficie del aparato.

- Limpie la carcasa con un paño seco o un trapo ligeramente humedecido.
- Limpie el accesorio para panecillos 6 con un paño húmedo.
- Vacíe en intervalos regulares el cajón de las migas 10, para evitar el riesgo de incendio.

## Almacenaje

- Limpie la tostadora de la manera descrita en el capítulo "Limpieza".
- Enrolle el cable de red en el enrollacables 9 de la parte inferior de la tostadora en el sentido que marca la flecha. Fije el extremo del cable de red con una de las abrazaderas para el cable 1.
- Guarde la tostadora en un lugar seco.

## Eliminación de fallos

Anomalia	Causa	Solución
El aparato no funciona.	La clavija de red no está conectada en una base de enchufe.	Conecte la clavija de red con la red eléctrica.
	El aparato está defectuoso.	Póngase en contacto con el Servicio posventa.
Las rebanadas de pan se ponen muy oscuras.	Se ha ajustado un grado de tueste demasiado alto.	Reduzca un poco el nivel del regulador de intensidad de tueste ②.
Las tostadas no se tuestan.	Se ha ajustado un grado de tueste demasiado bajo.	Aumente un poco el nivel del regulador de intensidad de tueste ②.
La tecla de mando ⑧ no encastra al presionarla hacia abajo.	La clavija de red no está conectada en una base de enchufe.	Inserte la clavija de red en una base de enchufe.
	El aparato está averiado.	Póngase en contacto con el Servicio posventa.

## Evacuación



**En ningún caso deberá tirar el aparato a la basura doméstica. Este producto está sujeto a la directiva europea 2012/19/EU-WEEE (Waste Electrical and Electronic Equipment).**

Evacue el aparato en un centro de evacuación autorizado a través de las instalaciones de evacuación comunitarias. Preste atención a las normas en vigor. En caso de dudas póngase en contacto con su centro de evacuación.



Informace o možnostech likvidace vysloužilého přístroje Vám poskytne obecní nebo městský úřad.

## **Garantía de Kompernass Handels GmbH**

Estimado cliente:

Este aparato cuenta con una garantía de 3 años a partir de la fecha de compra. Si se detectan defectos en el producto, puede ejercer sus derechos legales frente al vendedor. Estos derechos legales no se ven limitados por la garantía descrita a continuación.

### **Condiciones de la garantía**

El plazo de la garantía comienza con la fecha de compra. Guarde bien el comprobante de caja, ya que lo necesitará como justificante de compra.

Si dentro de un periodo de tres años a partir de la fecha de compra de este producto se detecta un defecto en su material o un error de fabricación, asumiremos la reparación o sustitución gratuita del producto o restituiremos el precio de compra a nuestra elección. La prestación de la garantía requiere la presentación del aparato defectuoso y del justificante de compra (comprobante de caja), así como una breve descripción por escrito del defecto detectado y de las circunstancias en las que se haya producido dicho defecto, dentro del plazo de tres años.

Si el defecto está cubierto por nuestra garantía, le devolveremos el producto reparado o le suministraremos uno nuevo. La reparación o sustitución del producto no supone el inicio de un nuevo periodo de garantía.

### **Duración de la garantía y reclamaciones legales por vicios**

La duración de la garantía no se prolonga por hacer uso de ella. Este principio también se aplica a las piezas sustituidas y reparadas. Si después de la compra del aparato, se detecta la existencia de daños o de defectos al desembalarlo, deben notificarse de inmediato. Cualquier reparación que se realice una vez finalizado el plazo de garantía estará sujeta a costes.

### **Alcance de la garantía**

El aparato se ha fabricado cuidadosamente según estándares elevados de calidad y se ha examinado en profundidad antes de su entrega.

La prestación de la garantía se aplica a defectos en los materiales o errores de fabricación. Esta garantía no cubre las piezas del producto normalmente sometidas al desgaste y que, en consecuencia, puedan considerarse piezas de desgaste ni los daños producidos en los componentes frágiles, p. ej., interruptores, baterías o piezas de vidrio.

Se anulará la garantía si el producto se daña o no se utiliza o mantiene correctamente. Para utilizar correctamente el producto, deben observarse todas las indicaciones especificadas en las instrucciones de uso. Debe evitarse cualquier uso y manejo que esté desaconsejado o frente al que se advierta en las instrucciones de uso.

El producto está previsto exclusivamente para su uso privado y no para su uso comercial. En caso de manipulación indebida e incorrecta, uso de la fuerza y apertura del aparato por personas ajenas a nuestros centros de asistencia técnica autorizados, la garantía perderá su validez.



## Proceso de reclamación conforme a la garantía

Para garantizar una tramitación rápida de su reclamación, le rogamos que observe las siguientes indicaciones:

- Mantenga siempre a mano el comprobante de caja y el número de artículo (p. ej., IAN 123456) como justificante de compra.
- Podrá ver el número de artículo en la placa de características del producto, grabado en el producto, en la portada de las instrucciones de uso (parte inferior izquierda) o en el adhesivo de la parte trasera o inferior del producto.
- Si se producen errores de funcionamiento u otros defectos, póngase primero en contacto con el departamento de asistencia técnica especificado a continuación **por teléfono o por correo electrónico**.
- Podrá enviar el producto calificado como defectuoso junto con el justificante de compra (comprobante de caja) y la descripción del defecto y de las circunstancias en las que se haya producido de forma gratuita a la dirección de correo proporcionada.



En [www.lidl-service.com](http://www.lidl-service.com), podrá descargar este manual de usuario y muchos otros más, así como vídeos sobre los productos y software de instalación.

Con este código QR, accederá directamente a la página del Servicio Lidl ([www.lidl-service.com](http://www.lidl-service.com)) y podrá abrir las instrucciones de uso mediante la introducción del número de artículo (IAN) 123456.

## Asistencia técnica

ES

### Servicio España

Tel.: 902 59 99 22

(0,08 EUR/Min. + 0,11 EUR/llamada (tarifa normal))

(0,05 EUR/Min. + 0,11 EUR/llamada (tarifa reducida))

E-Mail: [kompennass@lidl.es](mailto:kompennass@lidl.es)

IAN 347704\_2001

## Importador

Tenga en cuenta que la dirección siguiente no es una dirección de asistencia técnica. Póngase primero en contacto con el centro de asistencia técnica especificado.

KOMPERNASS HANDELS GMBH

BURGSTRASSE 21

44867 BOCHUM

ALEMANIA

[www.kompennass.com](http://www.kompennass.com)

## Índice

<b>Introdução</b> . . . . .	<b>16</b>
Direitos de autor . . . . .	16
Limitação da responsabilidade . . . . .	16
Utilização correta . . . . .	16
<b>Conteúdo da embalagem</b> . . . . .	<b>17</b>
Eliminação da embalagem . . . . .	17
<b>Descrição do aparelho</b> . . . . .	<b>18</b>
<b>Dados técnicos</b> . . . . .	<b>18</b>
<b>Indicações de segurança</b> . . . . .	<b>19</b>
<b>Conselhos de utilização</b> . . . . .	<b>21</b>
<b>Instalação</b> . . . . .	<b>22</b>
<b>Antes da primeira colocação em funcionamento</b> . . . . .	<b>22</b>
<b>Utilização</b> . . . . .	<b>22</b>
Ajustar o nível de torragem . . . . .	22
Torrar . . . . .	23
Interromper a torragem . . . . .	23
Função de aquecimento . . . . .	23
Função de descongelamento . . . . .	24
Aquecer pãezinhos . . . . .	24
<b>Bandeja de migalhas</b> . . . . .	<b>25</b>
<b>Limpeza</b> . . . . .	<b>25</b>
<b>Guardar</b> . . . . .	<b>25</b>
<b>Resolução de avarias</b> . . . . .	<b>26</b>
<b>Eliminação</b> . . . . .	<b>26</b>
<b>Garantia da Kompnass Handels GmbH</b> . . . . .	<b>27</b>
Assistência Técnica . . . . .	28
Importador . . . . .	28

## Introdução

Felicitemo-lo pela compra do seu novo aparelho!

Optou por um produto moderno e de elevada qualidade. O manual de instruções é parte integrante deste produto. Este contém indicações importantes para a segurança, utilização e eliminação. Antes de utilizar o produto, familiarize-se com todas as indicações de operação e segurança. Utilize este produto somente como descrito e nas áreas de aplicação indicadas. Ao transferir o produto para terceiros, entregue todos os respetivos documentos.

## Direitos de autor

Esta documentação está protegida por direitos de autor.

Não é permitido duplicar ou reimprimir, total ou parcialmente, o presente documento, bem como reproduzir imagens, mesmo editadas, sem a autorização por escrito do fabricante.

## Limitação da responsabilidade

Todos os dados, informações e indicações técnicos relativos à ligação e operação, presentes neste manual de instruções, correspondem à última versão impressa e são elaborados com base nos nossos melhores conhecimentos e tendo em consideração as nossas experiências e descobertas até ao momento.

As informações, ilustrações e descrições contidas neste manual não poderão servir de pretexto para reclamações de qualquer espécie.

O fabricante não assume qualquer responsabilidade por danos resultantes da inobservância do manual, de uma utilização incorreta, de reparações inadequadas, de alterações não autorizadas ou da utilização de peças de reposição não aprovadas.

## Utilização correta

Este aparelho foi concebido exclusivamente para torrar fatias de pão, pão de forma e pãezinhos para o uso doméstico. Não é indicado para a utilização com outros alimentos ou materiais.

Este aparelho destina-se exclusivamente ao uso privado. Não utilize este aparelho para fins comerciais!

## Conteúdo da embalagem

Por norma, o aparelho é fornecido com os seguintes componentes:

- Torradeira
  - Manual de instruções
- 1) Retire o aparelho e o manual de instruções da embalagem.
  - 2) Retire todo o material de embalagem.

### NOTA

- ▶ Verifique a integridade do produto fornecido e a existência de eventuais danos visíveis.
- ▶ No caso de um fornecimento incompleto ou de danos resultantes de uma embalagem incompleta ou do transporte, contacte a linha direta de assistência técnica (ver capítulo **Assistência Técnica**).

## Eliminação da embalagem

A embalagem protege o aparelho contra danos durante o transporte. Os materiais da embalagem são selecionados tendo em conta os aspetos ambientais e técnicos relativamente à eliminação, sendo, por isso, recicláveis.



A reciclagem da embalagem permite a poupança de matérias-primas e reduz a formação de lixo. Elimine os materiais da embalagem que já não são necessários de acordo com os regulamentos locais em vigor.

### NOTA

- ▶ Se possível, conserve a embalagem original durante o período de garantia do aparelho, para que possa embalar o aparelho corretamente em caso de acionamento da garantia.



Tenha em atenção a marcação nos diversos materiais de embalagem e separe-os convenientemente. Os materiais de embalagem estão identificados com abreviaturas (a) e algarismos (b), com os seguintes significados:

- 1-7: plásticos,
- 20-22: papel e cartão,
- 80-98: compostos.

## Descrição do aparelho

Figura A:





- 1 Braçadeiras do cabo
- 2 Regulador de torragem
- 3 Botão "Parar" 
- 4 Botão "Aquecer" 
- 5 Botão "Descongelo" 

Figura B:

- 6 Grelha de suporte para pãezinhos
- 7 Compartimento para torrar
- 8 Botão de comando
- 9 Dispositivo de enrolamento do cabo
- 10 Bandeja de migalhas
- 11 Alavanca operacional da grelha de suporte para pãezinhos

## Dados técnicos

Tensão	220 - 240 V ~ (corrente alternada), 50-60 Hz
Consumo de energia	840-1000 W
	Todas as peças deste aparelho que entram em contacto com alimentos são próprios para produtos alimentares.

## Indicações de segurança

### PERIGO DE CHOQUE ELÉTRICO

- ▶ Se o cabo de alimentação deste aparelho for danificado, terá de ser substituído pelo fabricante, pelo respetivo Serviço de Apoio ao Cliente ou por uma pessoa igualmente qualificada, a fim de evitar situações de perigo.
- ▶ Utilize o aparelho apenas em espaços secos, não ao ar livre.
-  Nunca mergulhe o aparelho em água ou outros líquidos! Caso contrário, existe perigo de morte por choque elétrico.
- ▶ Nunca insira talheres ou outros objetos metálicos no compartimento para torrar.
- ▶ Certifique-se de que o aparelho nunca entra em contacto com água. Nunca utilize o aparelho perto de água ou de recipientes contendo líquidos.
- ▶ Certifique-se de que, durante o funcionamento, o cabo de alimentação nunca fica molhado ou húmido. Disponha o cabo de modo a que este não fique entalado nem danificado.
- ▶ Após cada utilização, retire sempre a ficha da tomada, de modo a evitar uma ativação inadvertida.

## **⚠ AVISO! PERIGO DE FERIMENTOS!**

- ▶ Este aparelho pode ser utilizado por crianças a partir dos 8 anos de idade e por pessoas com capacidades físicas, sensoriais ou mentais reduzidas ou com falta de experiência e/ou conhecimentos, caso sejam vigiadas ou instruídas sobre a utilização segura do aparelho e tenham compreendido os perigos daí resultantes.
- ▶ As crianças não podem brincar com o aparelho.
- ▶ A limpeza e a manutenção por parte do utilizador não podem ser efetuadas por crianças, salvo se tiverem idade superior a 8 anos e forem supervisionadas. Crianças com idades inferiores a 8 anos devem ser mantidas afastadas do aparelho e do cabo de ligação.
- ▶ Durante o funcionamento, as peças do aparelho podem aquecer muito. Por isso, toque apenas nos elementos de comando.
- ▶ Utilize o aparelho apenas sobre uma superfície estável, plana e antiderrapante.
- ▶ Não utilize um temporizador externo ou um sistema de controlo remoto para operar o aparelho.
- ▶ Antes de utilizar o aparelho, desenrole totalmente o cabo de alimentação do dispositivo de enrolamento.
- ▶ Existe perigo de queimaduras, caso não utilize torradas standard! Devido à forma ou tamanho mais reduzido pode correr o risco de se queimar nas peças quentes ao retirar o pão torrado.

**ATENÇÃO! PERIGO DE INCÊNDIO!**

- ▶ O alimento a torrar pode incendiar-se! Por isso, nunca coloque o aparelho na proximidade de ou por baixo de objetos inflamáveis, especialmente cortinas ou armários suspensos.
- ▶ O aparelho não deve ser utilizado na proximidade de materiais inflamáveis.
- ▶ Nunca cubra a torradeira enquanto esta se encontra em funcionamento.

**Conselhos de utilização**

- Não utilize fatias demasiado grandes ou grossas, uma vez que podem facilmente ficar presas. Se as fatias de pão ficarem presas, desligue primeiro a ficha da tomada. Solte as fatias de pão presas com um utensílio de madeira não afiado (p. ex. o cabo de um pincel). Ao fazê-lo, não toque nos filamentos de aquecimento.
- As diferenças entre os tipos de pão, humidade e grossura das fatias influenciam a torragem do pão. Por esta razão, o pão para torrar deve ser conservado, se possível, numa embalagem fechada. Experimente sempre primeiro um grau de torragem baixo.
- Use um nível de torrar mais reduzido, caso pretenda torrar pão seco, uma vez que o pão seco torra mais depressa do que o pão fresco.
- Selecione um nível de torragem mais alto para pão escuro do que para pães claros, como por exemplo pão branco.
- Os dígitos do regulador de torragem ② não são indicadores de horas. Servem apenas como ponto de referência para o nível de torragem.
- Para evitar um sobreaquecimento da torradeira e obter um torrado uniforme do pão, espere aprox. 15 segundos entre duas torragens.
- O nível de torragem mais alto no regulador de torragem ② só deve ser usado para fatias de pão escuro grandes. O pão claro fica queimado com este nível de torragem e não é comestível. Além disso, pode causar a formação de fumo. Neste caso, prima imediatamente o botão "Parar"  ③ e retire a ficha da tomada.



## Instalação

### ATENÇÃO! PERIGO DE INCÊNDIO!

- ▶ Nunca coloque o aparelho na proximidade de ou por baixo de objetos inflamáveis, especialmente cortinas ou armários suspensos.
- Desenrole o cabo por completo do dispositivo de enrolamento do cabo ⑨ e passe-o por uma das braçadeiras do cabo ①.
- Coloque o aparelho sobre uma base plana e resistente ao calor.
- Insira a ficha numa tomada de alimentação elétrica.

### NOTA

- ▶ Retire a ficha da tomada sempre que não utilizar a torradeira. Só desta forma o aparelho se encontra isento de corrente.

## Antes da primeira colocação em funcionamento

- Utilize a torradeira 3 vezes sem pão no nível de torragem mais alto "6".
- Depois limpe a torradeira tal como descrito no capítulo "Limpeza".

### NOTA

- ▶ O botão de comando ⑧ engata apenas quando o cabo de alimentação está ligado.
- ▶ Na primeira utilização do aparelho poderá verificar-se um ligeiro odor (bem como uma pequena formação de fumo). Este é normal e dissipa-se rapidamente. Assegure uma ventilação suficiente. Abra, por exemplo, uma janela.

## Utilização

### Ajustar o nível de torragem

O nível de torragem pretendido pode ser gradualmente ajustado de "claro" (1) a "escuro" (6) com o regulador de torragem ②.

## Torrar

### ATENÇÃO! PERIGO DE INCÊNDIO!

- ▶ Não cubra o compartimento para torrar ⑦ com a torradeira em funcionamento. Perigo de incêndio! O aparelho pode sofrer danos irreparáveis!

### NOTA

- ▶ Se colocar apenas uma fatia de pão na torradeira, rode o regulador de torragem ② aprox. 1 nível para trás, a fim de obter o mesmo nível de torragem do que com 2 fatias de pão.
- 1) Após o ajuste do nível de torragem pretendido, insira o pão no compartimento para torrar ⑦.
  - 2) Pressione o botão de comando ⑧ para baixo. O dispositivo de centragem automática do pão centra o pão introduzido no compartimento para torrar ⑦. Durante a torragem, a luz de controlo integrada no botão "Parar"  ③ está acesa.
  - 3) Quando o nível de torragem pretendido é atingido, a torradeira desliga-se automaticamente, as fatias de pão voltam a subir e a luz de controlo apaga-se.

## Interromper a torragem

Quando pretender interromper a torragem, prima o botão "Parar"  ③. A torradeira desliga-se e as fatias de pão sobem.

## Função de aquecimento

A função de aquecimento permite-lhe aquecer o pão sem o torrar. Por exemplo, quando o pão torrado tiver arrefecido novamente. O pão é apenas aquecido brevemente.



- 1) Introduza o pão e pressione o botão de comando ⑧ para baixo.
- 2) Prima o botão "Aquecer"  ④. A luz de controlo integrada acende-se.
- 3) Quando o pão estiver novamente quente, o aparelho desliga-se automaticamente e as fatias de pão voltam a subir.

### NOTA

- ▶ Para interromper o processo de aquecimento, prima o botão "Stop"  ③. A torradeira desliga-se e as fatias de pão sobem.

## Função de descongelamento

Através do acionamento do botão "Descongelar"  5, é possível descongelar e torrar uma fatia de pão congelada. Deste modo, a torradeira aquece o pão lentamente. Ao ativar a função de descongelamento obtém-se o mesmo nível de torragem no pão congelado do que no pão normal fresco.

- 1) Após o ajuste do nível de torragem pretendido, insira o pão no compartimento para torrar 7.
- 2) Pressione o botão de comando 8 para baixo.
- 3) Acione o botão "Descongelar"  5. A luz de controlo integrada acende-se.
- 4) Quando o processo de descongelamento e torragem está terminado, a torradeira desliga-se automaticamente, a luz de controlo integrada no botão "Descongelar"  5 apaga-se e as fatias de pão voltam a subir.

### NOTA

- ▶ Para interromper o processo de descongelamento, prima o botão "Stop"  3. A torradeira desliga-se e as fatias de pão sobem.

## Aquecer pãezinhos

Utilizando a grelha de suporte para pãezinhos 6 é possível aquecer pãezinhos até ficarem estaladiços.

### NOTA

- ▶ Nunca coloque pãezinhos diretamente sobre o aparelho, utilize sempre a grelha de suporte para pãezinhos 6.
- ▶ Certifique-se de que os pãezinhos não caem através da grelha de suporte para pãezinhos 6.

- 1) Pressione a alavanca operacional da grelha de suporte para pãezinhos 11 para baixo, até a grelha de suporte para pãezinhos 6 estar completamente fora da torradeira.
- 2) Coloque os pãezinhos sobre a grelha de suporte para pãezinhos 6 e inicie o processo de torragem. Para este fim, coloque o regulador de torragem 2, no máximo, no nível 2 . A cor da torragem pode, no entanto, variar consoante a composição e o tipo do pãozinho.
- 3) Assim que o aparelho se desligar, vire o pãozinho para torrar o outro lado e ligue novamente o aparelho.
- 4) Quando já não precisar da grelha de suporte para pãezinhos 6, coloque-a novamente na posição inicial, deslocando novamente a alavanca operacional da grelha de suporte para pãezinhos 11 para cima.

## Bandeja de migalhas

Ao torrar, as migalhas caídas acumulam-se na bandeja de migalhas ⑩.

- 1) Para remover as migalhas, puxe a bandeja de migalhas ⑩ para fora.
- 2) Retire as migalhas.
- 3) Introduza a bandeja de migalhas ⑩ novamente na torradeira até que esta encaixe devidamente.

## Limpeza

### PERIGO DE CHOQUE ELÉTRICO

- ▶ Retire a ficha da tomada antes de limpar o aparelho.



Nunca mergulhe o aparelho em água ou outros líquidos!  
Caso contrário, existe perigo de morte por choque elétrico.

### AVISO! PERIGO DE FERIMENTOS!

- ▶ Deixe arrefecer a torradeira antes de a limpar. Perigo de queimaduras!

### ATENÇÃO! DANOS MATERIAIS!

- ▶ Não utilizar detergentes agressivos ou abrasivos. Estes podem danificar a superfície do aparelho.
- Limpe a caixa com um pano seco ou ligeiramente humedecido.
- Limpe a grelha de suporte para pãezinhos ⑥ com um pano húmido.
- Esvazie regularmente a bandeja de migalhas ⑩, de modo a evitar o perigo de incêndio.

## Guardar

- Limpe a torradeira como descrito no capítulo "Limpeza".
- Enrole o cabo de alimentação, no sentido da seta, em torno do dispositivo de enrolamento do cabo ⑨, na parte inferior da torradeira. Prenda a extremidade do cabo de alimentação com uma das braçadeiras do cabo ①.
- Guarde a torradeira num local seco.

## Resolução de avarias

Avaria	Causa	Solução
O aparelho não funciona.	A ficha não está ligada à tomada de alimentação elétrica.	Ligue a ficha à rede elétrica.
	O aparelho está avariado.	Dirija-se ao serviço de apoio ao cliente.
As torradas ficam demasiado escuras.	Está ajustado um nível de torragem demasiado alto.	Coloque o regulador de torragem ② num nível um pouco mais baixo.
As fatias de pão não ficam torradas.	Está ajustado um nível de torragem demasiado baixo.	Coloque o regulador de torragem ② num nível um pouco mais alto.
O botão de comando ① não encaixa quando é pressionado para baixo.	A ficha não está ligada à tomada.	Insira a ficha numa tomada de alimentação elétrica.
	O aparelho está avariado.	Dirija-se ao serviço de apoio ao cliente.

## Eliminação



**Nunca deposite o aparelho no lixo doméstico comum. Este produto está sujeito ao disposto na Diretiva Europeia 2012/19/EU (Resíduos de Equipamentos Elétricos e Eletrónicos).**

Entregue o aparelho num Ponto Eletrão autorizado ou num Centro de Receção de REEE do seu município. Respeite os regulamentos atualmente em vigor. Em caso de dúvida, entre em contacto com o Centro de Receção de REEE.



Relativamente às possibilidades de eliminação do aparelho em fim de vida, informe-se na junta de freguesia ou câmara municipal da sua área de residência.

## Garantia da Kompersnass Handels GmbH

Estimada Cliente, Estimado Cliente,

Este aparelho tem uma garantia de 3 anos a contar da data de compra. No caso deste produto ter defeitos, tem direitos legais contra o vendedor do produto. Estes direitos legais não são limitados pela nossa garantia que passamos a transcrever.

### Condições de garantia

O prazo de garantia tem início na data da compra. Por favor, guarde bem o talão de compra. Este é necessário como comprovativo da compra.

Se, no prazo de três anos a contar da data de compra deste produto, ocorrer um defeito de material ou de fabrico, o produto será reparado ou substituído por nós, ao nosso critério, gratuitamente, ou o preço de compra será reembolsado. Esta garantia parte do princípio que o aparelho avariado e o comprovativo da compra (talão de compra) são apresentados no prazo de três anos, junto com uma descrição breve, por escrito, da falha e das circunstâncias em que a mesma ocorreu.

Se o defeito estiver coberto pela nossa garantia, receberá o produto reparado ou um novo produto.

### Prazo de garantia e direitos legais

O período de garantia não é prolongado pelo acionamento da mesma. Isto também se aplica a peças substituídas e reparadas. Danos e defeitos que possam eventualmente já existir no momento da compra devem ser imediatamente comunicados, após retirar o aparelho da embalagem. Expirado o período da garantia, quaisquer reparações necessárias estão sujeitas a pagamento.

### Âmbito da garantia

O aparelho foi fabricado segundo diretivas de qualidade rigorosas, com o maior cuidado, e testado escrupulosamente antes da sua distribuição.

A garantia abrange apenas defeitos de material ou de fabrico. Esta garantia não abrange peças do produto sujeitas ao desgaste normal e que podem, por isso, ser consideradas peças de desgaste, ou danos em peças frágeis, p. ex., interruptores, acumuladores ou peças de vidro.

Esta garantia perde a validade, se o produto for danificado, utilizado incorretamente ou se a manutenção tenha sido realizada indevidamente. Para garantir uma utilização correta do produto, é necessário cumprir todas as instruções contidas no manual de instruções. Ações ou fins de utilização que são desaconselhados, ou para os quais é alertado no manual de instruções, têm de ser impreterivelmente evitados.

O produto foi concebido apenas para uso privado e não para uso comercial. A garantia extingue-se em caso de utilização incorreta, uso de força e intervenções que não tenham sido efetuadas pela nossa Filial de Assistência Técnica autorizada.

## Procedimento em caso de acionamento da garantia

Para garantir um processamento rápido do seu pedido, siga, por favor, as seguintes instruções:

- Para todos os pedidos de esclarecimento, tenha à mão o talão de compra e o número do artigo (p. ex. IAN 123456) como comprovativo da compra.
- O número do artigo consta da capa do manual de instruções (em baixo à esquerda), da placa de características, de uma impressão no produto ou do autocolante na traseira ou lado inferior do produto.
- Caso ocorram falhas de funcionamento ou outros defeitos, contacte primeiro o Serviço de Assistência Técnico, indicado em seguida, **telefonicamente ou por e-mail**.
- De seguida, pode enviar gratuitamente o produto registado como defeituoso, incluindo o comprovativo da compra (talão de compra) e indique o defeito e quando este ocorreu, para a morada do Serviço de Assistência Técnica que lhe foi indicada.



Em [www.lidl-service.com](http://www.lidl-service.com) poderá descarregar este manual de instruções e muitos outros manuais, bem como vídeos sobre produtos e software de instalação.

Com o código QR acede diretamente à página da Assistência Técnica Lidl ([www.lidl-service.com](http://www.lidl-service.com)) e poderá abrir o seu manual de instruções, introduzindo o número de artigo (IAN) 123456.

## Assistência Técnica

### PT Assistência Portugal

Tel.: 70778 0005 (0,12 EUR/Min.)

E-Mail: [kompennass@lidl.pt](mailto:kompennass@lidl.pt)

IAN 347704\_2001

## Importador

Por favor, observe que a seguinte morada não é a morada do Serviço de Assistência Técnica. Primeiro entre em contacto com o Serviço de Assistência Técnica.

KOMPERNASS HANDELS GMBH

BURGSTRASSE 21

44867 BOCHUM

ALEMANHA

[www.kompennass.com](http://www.kompennass.com)

## Inhaltsverzeichnis

<b>Einführung</b> .....	<b>30</b>
Urheberrecht .....	30
Haftungsbeschränkung .....	30
Bestimmungsgemäße Verwendung .....	30
<b>Lieferumfang</b> .....	<b>31</b>
Entsorgung der Verpackung .....	31
<b>Gerätebeschreibung</b> .....	<b>32</b>
<b>Technische Daten</b> .....	<b>32</b>
<b>Sicherheitshinweise</b> .....	<b>33</b>
<b>Tipps zum Gebrauch</b> .....	<b>35</b>
<b>Aufstellen</b> .....	<b>36</b>
<b>Vor der ersten Inbetriebnahme</b> .....	<b>36</b>
<b>Bedienen</b> .....	<b>36</b>
Bräunungsgrad einstellen .....	36
Toasten .....	37
Toastvorgang unterbrechen .....	37
Aufwärm-Funktion .....	37
Auftau-Funktion .....	38
Brötchen aufwärmen .....	38
<b>Krümelschublade</b> .....	<b>39</b>
<b>Reinigen</b> .....	<b>39</b>
<b>Aufbewahren</b> .....	<b>40</b>
<b>Fehlerbehebung</b> .....	<b>40</b>
<b>Entsorgung</b> .....	<b>40</b>
<b>Garantie der Kompertaß Handels GmbH</b> .....	<b>41</b>
Service .....	42
Importeur .....	42



## Einführung

Herzlichen Glückwunsch zum Kauf Ihres neuen Gerätes!

Sie haben sich damit für ein modernes und hochwertiges Produkt entschieden. Die Bedienungsanleitung ist Bestandteil dieses Produktes. Sie enthält wichtige Hinweise für Sicherheit, Gebrauch und Entsorgung. Machen Sie sich vor der Benutzung des Produkts mit allen Bedien- und Sicherheitshinweisen vertraut. Benutzen Sie dieses Produkt nur wie beschrieben und für die angegebenen Einsatzbereiche. Händigen Sie alle Unterlagen bei Weitergabe des Produkts an Dritte mit aus.

## Urheberrecht

Diese Dokumentation ist urheberrechtlich geschützt.

Jede Vervielfältigung bzw. jeder Nachdruck, auch auszugsweise, sowie die Wiedergabe der Abbildungen, auch im veränderten Zustand, ist nur mit schriftlicher Zustimmung des Herstellers gestattet.

## Haftungsbeschränkung

Alle in dieser Bedienungsanleitung enthaltenen technischen Informationen, Daten und Hinweise für den Anschluss und die Bedienung entsprechen dem letzten Stand bei Drucklegung und erfolgen unter Berücksichtigung unserer bisherigen Erfahrungen und Erkenntnisse nach bestem Wissen.

Aus den Angaben, Abbildungen und Beschreibungen in dieser Anleitung können keine Ansprüche hergeleitet werden.

Der Hersteller übernimmt keine Haftung für Schäden aufgrund von Nichtbeachtung der Anleitung, nicht bestimmungsgemäßer Verwendung, unsachgemäßen Reparaturen, unerlaubt vorgenommenen Veränderungen oder Verwendung nicht zugelassener Ersatzteile.

## Bestimmungsgemäße Verwendung

Dieses Gerät ist ausschließlich vorgesehen für das Rösten von Brotscheiben, Toast und Brötchen für den privaten Gebrauch. Es ist nicht vorgesehen für die Verwendung mit anderen Lebensmitteln oder anderen Materialien.

Dieses Gerät ist ausschließlich für die Benutzung in privaten Haushalten bestimmt. Benutzen Sie das Gerät nicht gewerblich!

## Lieferumfang

Das Gerät wird standardmäßig mit folgenden Komponenten geliefert:

- Langschlitz-Toaster
- Bedienungsanleitung

- 1) Entnehmen Sie das Gerät und die Bedienungsanleitung aus dem Karton.
- 2) Entfernen Sie sämtliches Verpackungsmaterial.

### HINWEIS

- ▶ Prüfen Sie die Lieferung auf Vollständigkeit und auf sichtbare Schäden.
- ▶ Bei einer unvollständigen Lieferung oder Schäden infolge mangelhafter Verpackung oder durch Transport wenden Sie sich an die Service-Hotline (siehe Kapitel **Service**).

## Entsorgung der Verpackung

Die Verpackung schützt das Gerät vor Transportschäden. Die Verpackungsmaterialien sind nach umweltverträglichen und entsorgungstechnischen Gesichtspunkten ausgewählt und deshalb recyclebar.



Die Rückführung der Verpackung in den Materialkreislauf spart Rohstoffe und verringert das Abfallaufkommen. Entsorgen Sie nicht mehr benötigte Verpackungsmaterialien gemäß den örtlich geltenden Vorschriften.

### HINWEIS

- ▶ Heben Sie, wenn möglich, die Originalverpackung während der Garantiezeit des Gerätes auf, um das Gerät im Garantiefall ordnungsgemäß verpacken zu können.



Beachten Sie die Kennzeichnung auf den verschiedenen Verpackungsmaterialien und trennen Sie diese gegebenenfalls gesondert. Die Verpackungsmaterialien sind gekennzeichnet mit Abkürzungen (a) und Ziffern (b) mit folgender Bedeutung:  
1–7: Kunststoffe,  
20–22: Papier und Pappe,  
80–98: Verbundstoffe.

## Gerätebeschreibung

Abbildung A:





- ❶ Kabelklammern
- ❷ Bräunungsregler
- ❸ Taste „Stop“ 
- ❹ Taste „Aufwärmen“ 
- ❺ Taste „Auftauen“ 

Abbildung B:

- ❻ Brötchenaufsatz
- ❼ Röstschacht
- ❽ Bedientaste
- ❾ Kabelaufwicklung
- ❿ Krümelschublade
- ⓫ Bedienhebel für den Brötchenaufsatz

## Technische Daten

Spannung	220-240 V ~ (Wechselstrom), 50-60 Hz
Leistungsaufnahme	840-1000 W
	Alle Teile dieses Gerätes, die mit Lebensmitteln in Berührung kommen, sind lebensmittelecht.

## Sicherheitshinweise

### **STROMSCHLAGGEFAHR!**

- ▶ Wenn die Netzanschlussleitung dieses Gerätes beschädigt wird, muss sie durch den Hersteller oder seinen Kundendienst oder eine ähnlich qualifizierte Person ersetzt werden, um Gefährdungen zu vermeiden.
- ▶ Verwenden Sie das Gerät nur in trockenen Räumen, nicht im Freien.
-  Tauchen Sie das Gerät niemals in Wasser oder andere Flüssigkeiten! Andernfalls besteht Lebensgefahr durch elektrischen Schlag.
- ▶ Führen Sie nie Besteckteile oder andere metallische Gegenstände in den Röstschacht ein.
- ▶ Stellen Sie sicher, dass das Gerät niemals mit Wasser in Berührung kommen kann. Betreiben Sie das Gerät niemals in der Nähe von Wasser oder neben Gefäßen, die Flüssigkeit enthalten.
- ▶ Achten Sie darauf, dass im Betrieb das Netzkabel niemals nass oder feucht wird. Führen Sie es so, dass es nicht eingeklemmt oder anderweitig beschädigt werden kann.
- ▶ Ziehen Sie nach Gebrauch immer den Netzstecker aus der Steckdose, um ein unbeabsichtigtes Einschalten zu vermeiden.

## **⚠️ WARNUNG! VERLETZUNGSGEFAHR!**

- ▶ Dieses Gerät kann von Kindern ab 8 Jahren sowie von Personen mit reduzierten physischen, sensorischen oder mentalen Fähigkeiten oder Mangel an Erfahrung und/oder Wissen benutzt werden, wenn sie beaufsichtigt oder bezüglich des sicheren Gebrauchs des Gerätes unterwiesen wurden und die daraus resultierenden Gefahren verstanden haben.
- ▶ Kinder dürfen nicht mit dem Gerät spielen.
- ▶ Reinigung und Benutzerwartung dürfen nicht durch Kinder durchgeführt werden, es sei denn, sie sind älter als 8 Jahre und beaufsichtigt. Kinder jünger als 8 Jahre sind vom Gerät und der Anschlussleitung fernzuhalten.
- ▶ Die Geräteteile können beim Betrieb heiß werden. Fassen Sie daher nur die Bedienelemente an.
- ▶ Betreiben Sie das Gerät nur auf einer stabilen, rutschfesten und ebenen Stellfläche.
- ▶ Benutzen Sie keine externe Zeitschaltuhr oder ein separates Fernwirksystem, um das Gerät zu betreiben.
- ▶ Wickeln Sie das Netzkabel vollständig von der Kabelaufwicklung ab, bevor Sie das Gerät benutzen.
- ▶ Es besteht Verbrennungsgefahr, wenn Sie kein Standard-Toastbrot verwenden! Aufgrund der kleineren Größe oder Form besteht die Gefahr, dass Sie beim Herausnehmen des getoasteten Brotes heiße Teile berühren.

## ACHTUNG! BRANDGEFAHR!

- ▶ Röstgut kann sich entzünden! Stellen Sie das Gerät deshalb niemals in der Nähe von oder unter brennbaren Gegenständen ab, insbesondere nicht unter Gardinen oder Hängeschränken.
- ▶ Das Gerät darf nicht in der Nähe von brennbaren Materialien verwendet werden.
- ▶ Decken Sie nie den Toaster ab, solange er in Betrieb ist.

## Tipps zum Gebrauch

- Verwenden Sie keine zu großen oder zu dicken Scheiben, da sich diese leicht verklemmen. Sollten sich Brotscheiben verklemmen, ziehen Sie zuerst den Netzstecker aus der Netzsteckdose. Lösen Sie verklemmte Brotscheiben mit einem stumpfen Holzstab (z. B. einem Pinselstiel). Dabei die Heizdrähte nicht berühren.
- Unterschiede in der Brotsorte, Feuchte und Dicke der einzelnen Scheiben beeinflussen die Bräunung des Toastbrot. Daher sollte das Toastbrot möglichst in einer geschlossenen Verpackung aufbewahrt werden. Probieren Sie immer zunächst einen niedrigeren Bräunungsgrad aus.
- Verwenden Sie eine niedrigere Bräunungsstufe, wenn Sie trockenes Brot bräunen, da trockenes Brot schneller bräunt als frisches Brot.
- Wählen Sie für dunkles Brot einen höheren Bräunungsgrad als für helle Brote, beispielsweise Weißbrot.
- Die Ziffern des Bräunungsreglers ② sind keine Zeitangaben. Sie dienen lediglich als Anhaltspunkt für den Bräunungsgrad.
- Um eine Überhitzung des Toasters zu vermeiden und eine gleichmäßige Bräunung des Brotes zu erhalten, warten Sie zwischen zwei Toastvorgängen ca. 15 Sekunden.
- Die höchste Stufe am Bräunungsregler ② sollten Sie nur für große Scheiben dunklen Brotes verwenden. Helles Brot wird mit dieser Bräunungsstufe anbraten und ungenießbar. Außerdem kann es zu Rauchentwicklung kommen. Drücken Sie in diesem Fall sofort die Taste „Stop“  ③ und ziehen Sie den Netzstecker aus der Netzsteckdose.

## Aufstellen

### ACHTUNG! BRANDGEFAHR!

- ▶ Stellen Sie das Gerät niemals in der Nähe von oder unter brennbare Gegenstände, insbesondere nicht unter Gardinen oder Hängeschränke. Es besteht Brandgefahr!
- Wickeln Sie das Kabel vollständig von der Kabelaufwicklung ⑨ und führen Sie es durch eine der Kabelklammern ①.
- Stellen Sie das Gerät auf einen ebenen und hitzefesten Untergrund.
- Stecken Sie den Netzstecker in eine Netzsteckdose.

### HINWEIS

- ▶ Wenn Sie den Toaster außer Betrieb nehmen, ziehen Sie immer den Netzstecker aus der Netzsteckdose. Nur so ist das Gerät stromfrei.

## Vor der ersten Inbetriebnahme

- Betreiben Sie den Toaster dreimal ohne Toast bei maximaler Bräunungsgrad-Einstellung „6“.
- Reinigen Sie den Toaster danach wie im Kapitel „Reinigen“ beschrieben.

### HINWEIS

- ▶ Die Bedientaste ③ rastet nur bei angeschlossenem Netzkabel ein.
- ▶ Beim ersten Gebrauch kann ein leichter Geruch entstehen (auch geringe Raucherentwicklung ist möglich). Dieser ist normal und verliert sich nach kurzer Zeit. Sorgen Sie bitte für ausreichende Entlüftung. Öffnen Sie zum Beispiel ein Fenster.

## Bedienen

### Bräunungsgrad einstellen

Der gewünschte Bräunungsgrad von „hell“ (1) bis „dunkel“ (6) kann mit dem Bräunungsregler ② stufenlos eingestellt werden.

## Toasten

### ACHTUNG! BRANDGEFAHR!

- ▶ Decken Sie bei Betrieb des Toasters den Röstschacht **7** nicht ab. Es besteht die Gefahr eines Brandes! Das Gerät kann irreparabel beschädigt werden!

### HINWEIS

- ▶ Wenn Sie den Toaster mit nur einem Toast beladen, drehen Sie den Bräunungsregler **2** um ca. 1 Stufe zurück, um die gleiche Bräunung wie bei einer Beladung mit zwei Toasts zu erreichen.
- 1) Nach dem Einstellen des gewünschten Bräunungsgrades legen Sie das Brot in den Röstschacht **7** ein.
  - 2) Drücken Sie die Bedientaste **8** nach unten. Die automatische Brotzentrierung zentriert das eingelegte Brot im Röstschacht **7**. Während des Röstvorganges leuchtet die in der Taste „Stop“  **3** integrierte Kontrollleuchte.
  - 3) Ist der gewünschte Bräunungsgrad erreicht, schaltet sich der Toaster automatisch ab und die Broteisbeiben kommen wieder nach oben. Die Kontrollleuchte erlischt.

## Toastvorgang unterbrechen

Wenn Sie den Toastvorgang unterbrechen wollen, drücken Sie die Taste „Stop“  **3**. Der Toaster schaltet sich aus und die Broteisbeiben kommen nach oben.

## Aufwärm-Funktion

Die Aufwärm-Funktion ermöglicht Ihnen, das Brot zu erwärmen ohne es zu bräunen. Zum Beispiel, wenn geröstetes Brot wieder erkaltet ist. Das Brot wird nur kurz erwärmt.

- 1) Legen Sie das Brot ein und drücken die Bedientaste **8** nach unten.
- 2) Betätigen Sie die Taste „Aufwärmen“  **4**. Die integrierte Kontrollleuchte leuchtet.
- 3) Wenn das Brot wieder aufgewärmt ist, schaltet sich das Gerät automatisch ab und die Broteisbeiben kommen wieder nach oben.



### HINWEIS

- ▶ Um den Aufwärm-Vorgang zu unterbrechen, drücken Sie die Taste „Stop“  **3**. Der Toaster schaltet sich aus und die Broteisbeiben kommen nach oben.



## Auftau-Funktion

Durch Betätigung der Taste „Auftau“  5 kann auch eingefrorenes Toastbrot aufgetaut und getoastet werden. Der Toaster erwärmt das Brot hierbei langsam. Durch das Aktivieren der Auftaufunktion wird beim tiefgefrorenen Toast die gleiche Bräunung erreicht wie beim normalen Toasten eines frischen Toastbrotes.

- 1) Nach dem Einstellen des gewünschten Bräunungsgrades legen Sie das Brot in den Röstschacht 7 ein.
- 2) Drücken Sie die Bedientaste 8 nach unten.
- 3) Betätigen Sie die Taste „Auftau“  5. Die integrierte Kontrollleuchte leuchtet.
- 4) Wenn der Auftau- und Röstvorgang beendet ist, schaltet sich der Toaster automatisch ab, die in der Taste „Auftau“  5 integrierte Kontrollleuchte erlischt und die Brotscheiben kommen wieder nach oben.

### HINWEIS

- Um den Auftau-Vorgang zu unterbrechen, drücken Sie die Taste „Stop“  3. Der Toaster schaltet sich aus und die Brotscheiben kommen nach oben.

## Brötchen aufwärmen

Mithilfe des Brötchenaufsatzes 6 lassen sich Brötchen knusprig aufwärmen.

### HINWEIS

- Legen Sie Brötchen niemals direkt auf das Gerät, sondern verwenden Sie immer den Brötchenaufsatz 6.
- Achten Sie darauf, dass die Brötchen nicht durch den Brötchenaufsatz 6 hindurchfallen.

- 1) Schieben Sie den Bedienhebel für den Brötchenaufsatz 11 nach unten, bis der Brötchenaufsatz 6 vollständig ausgeklappt ist.
- 2) Legen Sie die Brötchen auf den Brötchenaufsatz 6 und starten Sie den Toastvorgang. Stellen Sie den Bräunungsregler 2 dafür maximal auf Stufe 2 . Die Bräunung kann jedoch, je nach Beschaffenheit und Art des Brötchens, unterschiedlich ausfallen.
- 3) Sobald sich das Gerät ausschaltet, das Brötchen zur Bräunung der anderen Seite umdrehen und das Gerät wieder einschalten.
- 4) Wenn Sie den Brötchenaufsatz 6 nicht mehr benötigen, klappen Sie diesen wieder ein, indem Sie den Bedienhebel für den Brötchenaufsatz 11 wieder nach oben schieben.

## Krümelschublade

Beim Toasten sammeln sich die abfallenden Krümel in der Krümelschublade ⑩.

- 1) Zum Entfernen der Krümel ziehen Sie die Krümelschublade ⑩ heraus.
- 2) Entfernen Sie die Krümel.
- 3) Schieben Sie die Krümelschublade ⑩ wieder in den Toaster, so dass sie fühlbar einrastet.

## Reinigen

### **STROMSCHLAGGEFAHR!**

- ▶ Ziehen Sie erst den Netzstecker aus der Steckdose, bevor Sie das Gerät reinigen.



Tauchen Sie das Gerät niemals in Wasser oder andere Flüssigkeiten! Andernfalls besteht Lebensgefahr durch elektrischen Schlag.

### **WARNUNG! VERLETZUNGSGEFAHR!**

- ▶ Lassen Sie den Toaster vor der Reinigung abkühlen. Verbrennungsgefahr!

### **ACHTUNG! SACHSCHADEN!**

- ▶ Verwenden Sie keine scharfen oder scheuernden Reinigungsmittel. Diese greifen die Oberfläche des Gerätes an.
- Reinigen Sie das Gehäuse mit einem trockenen Tuch oder mit einem leicht angefeuchteten Lappen.
- Wischen Sie den Brötchenaufsatz ⑥ mit einem feuchten Tuch ab.
- Entleeren Sie in regelmäßigen Abständen die Krümelschublade ⑩, um Brandgefahr zu vermeiden.

## Aufbewahren

- Reinigen Sie den Toaster wie im Kapitel „Reinigen“ beschrieben.
- Wickeln Sie das Netzkabel in Pfeilrichtung um die Kabelaufwicklung ⑨ an der Unterseite des Toasters. Befestigen Sie das Ende des Netzkabels mit einer der Kabelklammern ①.
- Bewahren Sie den Toaster an einem trockenen Ort auf.

## Fehlerbehebung

Störung	Ursache	Lösung
Das Gerät funktioniert nicht.	Der Netzstecker steckt nicht in der Netzsteckdose.	Verbinden Sie den Netzstecker mit dem Stromnetz.
	Das Gerät ist defekt.	Wenden Sie sich an den Kundendienst.
Die Toastscheiben werden zu dunkel.	Es ist ein zu hoher Bräunungsgrad eingestellt.	Stellen Sie den Bräunungsregler ② etwas herunter.
Die Toastscheiben werden nicht geröstet.	Es ist ein zu niedriger Bräunungsgrad eingestellt.	Stellen Sie den Bräunungsregler ② etwas höher.
Die Bedientaste ⑧ rastet nicht ein, wenn sie nach unten gedrückt wird.	Der Netzstecker steckt nicht in der Netzsteckdose.	Stecken Sie den Netzstecker in eine Netzsteckdose.
	Das Gerät ist defekt.	Wenden Sie sich an den Kundendienst.

## Entsorgung



**Werfen Sie das Gerät keinesfalls in den normalen Hausmüll. Dieses Produkt unterliegt der europäischen Richtlinie 2012/19/EU (Waste Electrical and Electronic Equipment).**

Entsorgen Sie das Gerät über einen zugelassenen Entsorgungsbetrieb oder über Ihre kommunale Entsorgungseinrichtung. Beachten Sie die aktuell geltenden Vorschriften. Setzen Sie sich im Zweifelsfall mit Ihrer Entsorgungseinrichtung in Verbindung.



Möglichkeiten zur Entsorgung des ausgedienten Gerätes erfahren Sie bei Ihrer Gemeinde- oder Stadtverwaltung.

## Garantie der Kompernaß Handels GmbH

Sehr geehrte Kundin, sehr geehrter Kunde,

Sie erhalten auf dieses Gerät 3 Jahre Garantie ab Kaufdatum. Im Falle von Mängeln dieses Produkts stehen Ihnen gegen den Verkäufer des Produkts gesetzliche Rechte zu. Diese gesetzlichen Rechte werden durch unsere im Folgenden dargestellte Garantie nicht eingeschränkt.

### Garantiebedingungen

Die Garantiefrist beginnt mit dem Kaufdatum. Bitte bewahren Sie den Kassenbonn gut auf. Dieser wird als Nachweis für den Kauf benötigt.

Tritt innerhalb von drei Jahren ab dem Kaufdatum dieses Produkts ein Material- oder Fabrikationsfehler auf, wird das Produkt von uns – nach unserer Wahl – für Sie kostenlos repariert, ersetzt oder der Kaufpreis erstattet. Diese Garantieleistung setzt voraus, dass innerhalb der Dreijahresfrist das defekte Gerät und der Kaufbeleg (Kassenbonn) vorgelegt und schriftlich kurz beschrieben wird, worin der Mangel besteht und wann er aufgetreten ist.

Wenn der Defekt von unserer Garantie gedeckt ist, erhalten Sie das reparierte oder ein neues Produkt zurück. Mit Reparatur oder Austausch des Produkts beginnt kein neuer Garantiezeitraum.

### Garantiezeit und gesetzliche Mängelansprüche

Die Garantiezeit wird durch die Gewährleistung nicht verlängert. Dies gilt auch für ersetzte und reparierte Teile. Eventuell schon beim Kauf vorhandene Schäden und Mängel müssen sofort nach dem Auspacken gemeldet werden. Nach Ablauf der Garantiezeit anfallende Reparaturen sind kostenpflichtig.

### Garantieumfang

Das Gerät wurde nach strengen Qualitätsrichtlinien sorgfältig produziert und vor Auslieferung gewissenhaft geprüft.

Die Garantieleistung gilt für Material- oder Fabrikationsfehler. Diese Garantie erstreckt sich nicht auf Produktteile, die normaler Abnutzung ausgesetzt sind und daher als Verschleißteile angesehen werden können oder für Beschädigungen an zerbrechlichen Teilen, z. B. Schalter, Akkus oder Teile, die aus Glas gefertigt sind.

Diese Garantie verfällt, wenn das Produkt beschädigt, nicht sachgemäß benutzt oder gewartet wurde. Für eine sachgemäße Benutzung des Produkts sind alle in der Bedienungsanleitung aufgeführten Anweisungen genau einzuhalten. Verwendungszwecke und Handlungen, von denen in der Bedienungsanleitung abgeraten oder vor denen gewarnt wird, sind unbedingt zu vermeiden.

Das Produkt ist nur für den privaten und nicht für den gewerblichen Gebrauch bestimmt. Bei missbräuchlicher und unsachgemäßer Behandlung, Gewaltanwendung und bei Eingriffen, die nicht von unserer autorisierten Serviceniederlassung vorgenommen wurden, erlischt die Garantie.

## Abwicklung im Garantiefall

Um eine schnelle Bearbeitung Ihres Anliegens zu gewährleisten, folgen Sie bitte den folgenden Hinweisen:

- Bitte halten Sie für alle Anfragen den Kassenschein und die Artikelnummer (z. B. IAN 123456) als Nachweis für den Kauf bereit.
- Die Artikelnummer entnehmen Sie bitte dem Typenschild am Produkt, einer Gravur am Produkt, dem Titelblatt der Bedienungsanleitung (unten links) oder dem Aufkleber auf der Rück- oder Unterseite des Produktes.
- Sollten Funktionsfehler oder sonstige Mängel auftreten, kontaktieren Sie zunächst die nachfolgend benannte Serviceabteilung **telefonisch** oder per **E-Mail**.
- Ein als defekt erfasstes Produkt können Sie dann unter Beifügung des Kaufbelegs (Kassenschein) und der Angabe, worin der Mangel besteht und wann er aufgetreten ist, für Sie portofrei an die Ihnen mitgeteilte Serviceanschrift übersenden.



Auf [www.lidl-service.com](http://www.lidl-service.com) können Sie diese und viele weitere Handbücher, Produktvideos und Installationssoftware herunterladen.

Mit diesem QR-Code gelangen Sie direkt auf die Lidl-Service-Seite ([www.lidl-service.com](http://www.lidl-service.com)) und können mittels der Eingabe der Artikelnummer (IAN) 123456 Ihre Bedienungsanleitung öffnen.

## Service

### DE Service Deutschland

Tel.: 0800 5435 111 (kostenfrei aus dem dt. Festnetz/Mobilfunknetz)  
E-Mail: [kompennass@lidl.de](mailto:kompennass@lidl.de)

### AT Service Österreich

Tel.: 0820 201 222 (0,15 EUR/Min.)  
E-Mail: [kompennass@lidl.at](mailto:kompennass@lidl.at)

### CH Service Schweiz

Tel.: 0842 665566 (0,08 CHF/Min., Mobilfunk max. 0,40 CHF/Min.)  
E-Mail: [kompennass@lidl.ch](mailto:kompennass@lidl.ch)

IAN 347704\_2001

## Importeur

Bitte beachten Sie, dass die folgende Anschrift keine Serviceanschrift ist. Kontaktieren Sie zunächst die benannte Servicestelle.

KOMPERNASS HANDELS GMBH  
BURGSTRASSE 21  
44867 BOCHUM  
DEUTSCHLAND  
[www.kompennass.com](http://www.kompennass.com)

**KOMPERNASS HANDELS GMBH**

BURGSTRASSE 21

44867 BOCHUM

GERMANY

[www.kompernass.com](http://www.kompernass.com)

Estado de las informaciones · Estado das informações · Stand der Informationen:  
05/2020 Ident.-No.: STLE1000A1-052020-2

---

IAN 347704\_2001