

# SILVER CREST®



## DAB+ RADIO / RADIO DAB+ / RADIO DAB+ SRH 5 C3

(GB) (IE)

### DAB+ RADIO

Operating instructions and safety instructions

(FR) (BE)

### RADIO DAB+

Mode d'emploi et consignes de sécurité

(CZ)

### RÁDIO DAB+

Návod k obsluze a bezpečnostní pokyny

(SK)

### RÁDIO DAB+

Návod na obsluhu a bezpečnostné pokyny

(DK)

### RADIO DAB+

Betjeningsvejledning og sikkerhedsanvisninger

(DE) (AT) (CH)

### RADIO DAB+

Bedienungsanleitung und Sicherheitshinweise

(NL) (BE)

### RADIO DAB+

Gebruiksaanwijzing en veiligheidsvoorschriften

(PL)

### RADIO DAB+

Instrukcja obsługi i wskazówki bezpieczeństwa

(ES)

### RADIO DIGITAL DAB+

Instrucciones de uso e indicaciones de seguridad

IAN 353496\_2007

(DE) (BE) (NL)  
(PL) (CZ) (SK)

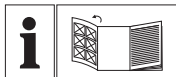

**GB** **IE** Before reading, unfold the page containing the illustrations and familiarise yourself with all functions of the device.

**DE** **AT** **CH** Klappen Sie vor dem Lesen die Seite mit den Abbildungen aus und machen Sie sich anschließend mit allen Funktionen des Gerätes vertraut.

**FR** **BE** Avant de lire le mode d'emploi, ouvrez la page contenant les illustrations et familiarisez-vous ensuite avec toutes les fonctions de l'appareil.

**NL** **BE** Vouw vóór het lezen de pagina met de afbeeldingen open en maak u vertrouwd met alle functies van het apparaat.

**CZ** Před čtením si otevřete stranu s obrázky a potom se seznámte se všemi funkcemi přístroje.

**PL** Przed przeczytaniem proszę rozłożyć stronę z ilustracjami, a następnie proszę zapoznać się z wszystkimi funkcjami urządzenia.

**SK** Pred čítaním si odklopte stranu s obrázkami a potom sa oboznámte so všetkými funkciami prístroja.

**ES** Antes de empezar a leer abra la página que contiene las imágenes y, en seguida, familiarícese con todas las funciones del dispositivo.

**DK** Før du læser, vend siden med billeder frem og bliv bekendt med alle apparatets funktioner.

GB / IE	Operating instructions and safety instructions	Page	1
DE / AT / CH	Bedienungsanleitung und Sicherheitshinweise	Seite	47
FR / BE	Mode d'emploi et consignes de sécurité	Page	95
NL / BE	Gebruiksaanwijzing en veiligheidsvoorschriften	Pagina	147
CZ	Návod k obsluze a bezpečnostní pokyny	Strana	195
PL	Instrukcja obsługi i wskazówki bezpieczeństwa	Strona	241
SK	Návod na obsluhu a bezpečnostné pokyny	Strana	289
ES	Instrucciones de uso e indicaciones de seguridad	Página	337
DK	Betjeningsvejledning og sikkerhedsanvisninger	Side	385

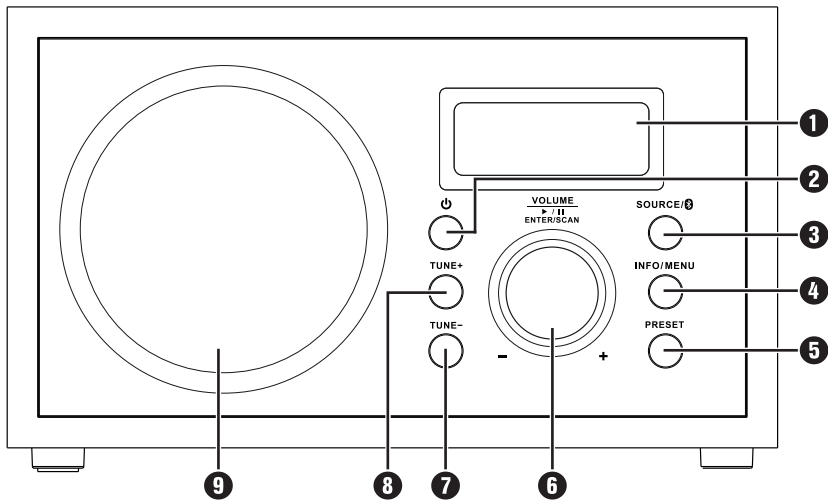
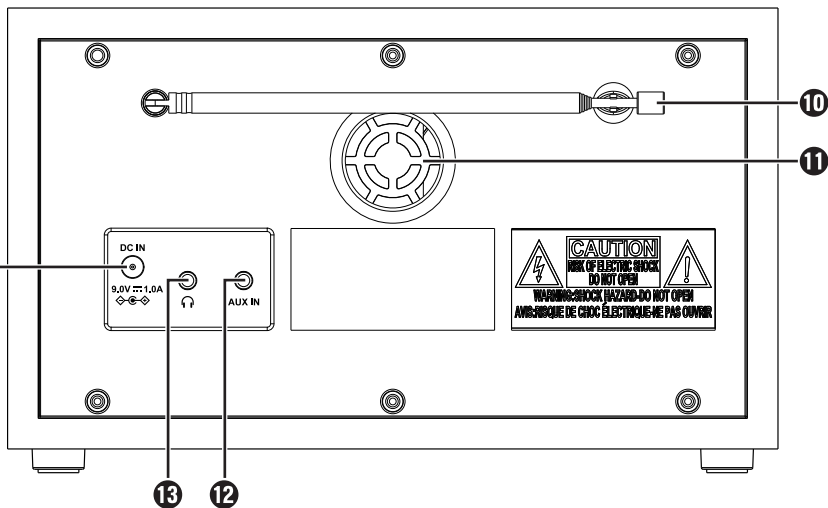
**A****B**

## Contents

<b>Introduction</b> . . . . .	<b>3</b>
Information about these operating instructions . . . . .	3
Copyright . . . . .	3
Notes on trademarks . . . . .	3
Proper use . . . . .	4
Warning notices . . . . .	4
<b>Safety</b> . . . . .	<b>6</b>
Risk of electrocution . . . . .	6
Basic safety instructions . . . . .	7
Risk of hearing damage . . . . .	8
Notes on the radio interface . . . . .	9
<b>Description of components</b> . . . . .	<b>10</b>
<b>Use</b> . . . . .	<b>11</b>
Package contents and transport inspection . . . . .	11
Requirements for the set-up location . . . . .	12
Connecting the power supply . . . . .	12
Aerial . . . . .	12
<b>Handling and operation</b> . . . . .	<b>13</b>
Switching the device on/off . . . . .	13
Adjusting the volume . . . . .	13
Radio operation . . . . .	14
DAB+ radio operation (DAB) . . . . .	14
FM radio operation . . . . .	18
Playback via <b>Bluetooth®</b> . . . . .	22
Connecting external playback devices (AUX IN mode) . . . . .	24
Connecting headphones . . . . .	24

<b>System menu (System)</b> .....	<b>25</b>
Nap timer (NAP function) .....	25
Automatic switch-off (Sleep function) .....	26
Alarm .....	27
Time/date .....	30
Sound settings .....	33
Backlight .....	34
Language .....	35
Factory settings .....	36
Software version .....	36
<b>Troubleshooting</b> .....	<b>37</b>
<b>Cleaning</b> .....	<b>39</b>
Cleaning the housing .....	39
<b>Storage when not in use</b> .....	<b>39</b>
<b>Disposal</b> .....	<b>40</b>
Disposal of the device .....	40
Disposal of the packaging .....	40
<b>Attachment</b> .....	<b>41</b>
Technical data .....	41
Simplified EU declaration of conformity .....	43
Kompernass Handels GmbH warranty .....	44
Service .....	46
Importer .....	46

## Introduction

### Information about these operating instructions

Congratulations on the purchase of your new device.  
You have selected a high-quality product.



The operating instructions are part of this product. They contain important information about safety, usage and disposal. Before using the product, please familiarise yourself with all of the operating and safety instructions. Use the product only as described and for the range of applications specified. Retain these operating instructions for future reference. Please also pass on these operating instructions to any future owner.

### Copyright

This documentation is protected by copyright. Any copying or reproduction, including in the form of extracts, or any reproduction of images (even in a modified state), is permitted only with the written authorisation of the manufacturer.

### Notes on trademarks

The **Bluetooth®** logotype and **Bluetooth®** logo are registered trademarks of Bluetooth SIG, Inc. (Special Interest Group). Any use of the trademarks by Kompernaß Handels GmbH is made under the provisions of a licence.

The SilverCrest trademark and the retail name are the property of their respective owner.

All other names and products may be trademarks or registered trademarks of their respective owner.

## Proper use

This device is a consumer electronics device designed for receiving DAB+ and FM radio programmes. It can also be used to play back audio files that can be played via **Bluetooth®** or a 3.5 mm jack cable from an external playback device. The device is not intended for any other purpose nor for use beyond the scope described. The device is not intended for use in commercial or industrial environments.

The manufacturer accepts no responsibility for damage caused by failure to observe these instructions, improper use or repairs, unauthorised modifications or the use of unapproved replacement parts. The risk is borne solely by the user.

## Warning notices

The following warnings are used in these operating instructions:

### **DANGER**

#### **A warning at this hazard level indicates a hazardous situation.**

Failure to avoid this hazardous situation will result in serious injuries or death.

- ▶ Follow the instructions on this warning label to avoid the risk of death or serious injuries.

### **WARNING**

#### **A warning at this hazard level indicates a potentially hazardous situation.**

Failure to avoid this hazardous situation could result in serious injuries or death.

- ▶ Follow the instructions on this warning label to avoid the risk of death or serious injuries.

## CAUTION

**A warning at this hazard level indicates a potentially hazardous situation.**

Failure to avoid this hazardous situation could result in injuries.

- ▶ Follow the instructions on this warning label to prevent injuries.

## ATTENTION

**A warning at this hazard level indicates a risk of property damage.**

Failure to avoid this situation could result in property damage.

- ▶ Follow the instructions in this warning notice to prevent property damage.

## NOTE

- ▶ A note provides additional information which makes handling the device easier for you.



## Safety

This section contains important safety instructions for handling the device. This device complies with statutory safety regulations. Improper use may result in personal injury and property damage.

### Risk of electrocution

#### DANGER

#### **Risk of fatal injury from electrocution!**

#### **Contact with live cables or components can result in a fatal injury!**



Comply with the following safety information in order to avoid hazards due to electrical current:

- ▶ Use only the supplied mains adapter. The supplied mains adapter may only be used for this device.
- ▶ Do not use the device if the mains adapter is damaged.
- ▶ When disconnecting the device from the mains supply, always pull on the mains adapter and never on the cable.
- ▶ Never touch the mains adapter or the device with wet hands.
- ▶ Do not kink or crush the cable of the mains adapter or place heavy objects on it. Route the power cable so that it does not come into contact with hot surfaces and so that no one can step on or trip over it.
- ▶ Never open the device housing or the housing of the mains adapter. Touching live connections or making modifications to the electrical or mechanical structure can lead to a risk of electrocution and fire.
- ▶ Do not insert any objects into the ventilation slots or other openings on the device.
- ▶ The device consumes power in standby mode. The mains adapter also consumes a small amount of current when the device is not connected to the mains adapter. To completely disconnect the device and the mains adapter from the mains power, the mains adapter must be removed from the power socket. The device must be positioned so that you have unrestricted access to the mains socket at all times and can pull out the mains adapter immediately in an emergency.

## Basic safety instructions

To ensure safe operation of the device, follow the safety guidelines set out below:

- Check the device for visible external damage before use. Do not operate a device that has been damaged or dropped.
- **⚠ DANGER!** Do not allow children to play with the packaging material! Keep all packaging materials away from children.  
**There is a risk of suffocation!**
- This device may be used by children aged 8 years and above and by persons with limited physical, sensory or mental capabilities or lack of experience and knowledge, provided that they are under supervision or have been told how to use the device safely and are aware of the potential risks. Do not allow children to use the device as a toy. Cleaning and user maintenance tasks may not be carried out by children unless they are supervised.
- If the cables or connections are damaged, have them replaced by an authorised specialist or the Customer Service department.
- Keep the power cable away from hot surfaces and sharp edges. Ensure that the power cable is not stretched tightly or kinked. Do not allow the power cable to dangle over edges (risk of tripping).
- All repairs must be carried out by authorised specialist companies or Customer Service. Improper repairs may put the user at risk, and will also invalidate any warranty claim.
- Defective components must always be replaced with original replacement parts. Compliance with the safety requirements can only be guaranteed by using these replacement parts.
- Do not make any unauthorised modifications or alterations to the device.
- If you move the device from a cold to a warm environment, allow the device to acclimatise before using it. This can take up to two hours.
- Always place the device on a stable and level surface. It can be damaged if dropped.
- Do not expose the device to direct sunlight or high temperatures. Otherwise, it may become overheated and irreparably damaged.

- Ensure sufficient air circulation to prevent heat build-up. Never cover the device. There is a risk of fire!
- Do not place the product near heat sources such as radiators or other heat-generating devices.
- Keep the device away from open flames (e.g. candles) at all times.
-  The device is suitable for indoor use only.
- The device is not designed for use in rooms with high temperature or humidity (e.g. bathrooms) or excessive dust.
- Protect the device from drips or splashes of water. Never submerge the device in water; do not place the device near water and do not place any object filled with liquid (e.g. vases) on top of the device.
-  **WARNING!** If you notice a burning smell or smoke, pull out the plug from the mains socket immediately.
- In the event of a malfunction and during thunderstorms, disconnect the plug from the mains power socket.

## Risk of hearing damage

### **WARNING**



#### **Danger due to excessive volume!**

Loud music can lead to hearing damage.

- ▶ Avoid excessive volume levels when using the device, especially over long periods and when using headphones.

## Notes on the radio interface

- Keep the device at least 20 cm away from a pacemaker or implanted defibrillator, as the proper functioning of the pacemaker or the implanted defibrillator could be affected by radio waves.
- The transmitted radio waves can cause noise interference in hearing aids.
- Do not use the device with the radio components switched on in the presence of flammable gases or in a potentially explosive atmosphere (e.g. in a paint shop), as the transmitted radio waves can cause an explosion or ignite a fire.
- The range of the radio waves is dependent on the environment and the ambient conditions.
- Data transmissions via a wireless connection can be intercepted by unauthorised third parties.
- The device receives radio signals in the DAB+ frequency range from 174.9-239.2 MHz and in the FM frequency range from 87.5-108 MHz.
- In some countries, different national regulations may apply to the assigned radio frequency ranges. Please note that information received outside of the assigned radio frequency ranges may not be exploited, passed on to third parties or otherwise misused.

## Description of components

(See fold-out page for illustrations)

### A. Front

- ❶ Display
- ❷ ⏻ button (Standby)
- ❸ SOURCE /  button
- ❹ INFO/MENU button
- ❺ PRESET button
- ❻ VOLUME | ▶ / || ENTER / SCAN dial (with button function)
- ❼ TUNE- button (menu navigation back/change station/track change)
- ❽ TUNE+ button (menu navigation forwards/change station/track change)
- ❾ Speaker

### B. Rear

- ❿ Telescopic aerial
- ⓫ Bass reflex port
- ⓬ AUX IN socket (3.5 mm Ø jack socket)
- ⓭ Headphone socket  (3.5 mm Ø jack socket)
- ⓮ Mains adapter connection DC IN

## Use

### Package contents and transport inspection

**⚠ DANGER**

▶ Do not allow children to play with packaging materials.  
**There is a risk of suffocation.**

- ◆ Remove all parts of the device, the quick start guide and the operating instructions from the packaging.
- ◆ Remove all packaging materials from the device.

Check the contents of the package. The following components are included in delivery:

- DAB+ radio
- Mains adapter with mains cable (no illustration)
- AUX cable (no illustration)
- Quick start guide (no illustration)
- These operating instructions (no illustration)

**NOTE**

- ▶ Check the package for completeness and signs of visible damage.
- ▶ If the delivery is incomplete or damage has occurred as a result of defective packaging or during transport, contact the Service hotline (see section **Service**).

## Requirements for the set-up location

### NOTE

- ▶ Do not place the device directly onto varnished furniture. The rubber feet of the device contain chemical softeners that may attack varnished surfaces. Use a mat if you want to place the device on a varnished piece of furniture.

For safe and trouble-free operation of the device, the set-up location must fulfil the following requirements:

- Place the device on a firm, flat and level surface.
- Position the device so that the speaker **9** and the bass reflex opening **11** are not covered.
- Do not operate the device in a hot or very wet environment or in the vicinity of combustible materials.
- The power socket must be easily accessible so that the plug of the mains adapter can be easily disconnected in an emergency.

## Connecting the power supply

### ATTENTION

- ▶ Before connecting the device, compare the connection data on the name-plate of the power supply unit (voltage and frequency) with those of your mains supply. These data must match to prevent damage to the device.
- ◆ Connect the supplied mains adapter to the mains adapter connection **14** and to a mains socket. The device is now in standby mode.

## Aerial

- ◆ Pull out the telescopic aerial **10** completely for DAB+ and FM reception.

## Handling and operation

### Switching the device on/off

#### NOTE

- ▶ The DAB+ station list is automatically created or updated the first time the device is switched on from standby mode using the **⏻** button **2**. The display **1** now shows the message **Scanning...** Depending on the quality of the DAB+ radio reception, this process can take up to several minutes.
- ▶ When you switch on the device from standby mode with the **⏻** button **2**, the device will be in the last selected mode (DAB, FM, **Bluetooth**® or AUX IN).
- ◆ Briefly press the **⏻** button **2** to switch on the device. The device automatically starts in DAB+ radio mode the first time it is switched on.
- ◆ Briefly press the **SOURCE /** **📶** button **3** to switch between DAB+, FM radio operation, **Bluetooth**® or AUX IN mode.
- ◆ Press the **⏻** button **2** again to switch off the device and put it into standby mode.

### Adjusting the volume

- ◆ Turn the **VOLUME | ▶ / || ENTER / SCAN** dial **6** clockwise to increase the volume.
- ◆ Turn the **VOLUME | ▶ / || ENTER / SCAN** dial **6** anticlockwise to reduce the volume.

#### NOTE

- ▶ The display **1** shows the volume as a bar for a few seconds after pressing the **VOLUME | ▶ / || ENTER / SCAN** dial **6**.



## Radio operation

You can use the radio to receive DAB+ and FM radio stations. You can store up to 40 preset DAB+ and FM radio stations each.

### NOTE

- ▶ When the device is first used, it starts in DAB+ radio mode and the station list of the available DAB+ radio stations is created automatically. The display **1** now shows the message *Scanning...*

## DAB+ radio operation (DAB)

### Automatic station scan with station storage (AMS)

The automatic station scan with station saving scans the entire frequency band once and automatically saves the found DAB+ radio stations as a *station list*.

- ◆ This device must be switched on. If necessary, briefly press the **⏻** button **2** to switch on the device.
- ◆ Briefly press the **SOURCE / ** button **3** (several times if necessary) until DAB+ radio mode *DAB* is shown on the display **1**.
- ◆ Press the **INFO / MENU** button **4** for approx. 2 seconds. The display shows the message *Full scan*.
- ◆ Press the **VOLUME | ▶ / || ENTER / SCAN** dial **6** to start the automatic station scan with station saving. The display **1** shows the message *Scanning...* and the number of stations found. The search progress is displayed as a progress bar. The DAB+ radio stations found are automatically stored in the station list. When the scan is finished, the first station in the station list is automatically played.

### NOTE

- ▶ An automatic station scan with station saving may overwrite an existing station list.

## Selecting stations

- ◆ In DAB+ radio mode, press the TUNE+ button **8** or the TUNE- button **7** to select a DAB+ radio station from the station list. Alternatively, after pressing the TUNE+ button **8** or the TUNE- button **7**, you can use the VOLUME | ► / || ENTER / SCAN dial **6** to select a station from the station list.
- ◆ Press the VOLUME | ► / || ENTER / SCAN dial **6** to play back the selected station.

## Manual station selection

### NOTE

- ▶ To set stations manually, you need to know the multiplex number or the frequency of the DAB+ radio station you want to tune in, so that you can select it from the station list.

The *Manual tune* function allows you to adjust the signal strength and thus the reception quality of a DAB+ radio station.

- ◆ In DAB+ radio mode, press the INFO / MENU button **4** for about 2 seconds to call up the DAB settings menu.
- ◆ Press the TUNE+ **8** or TUNE- **7** button several times or turn the VOLUME | ► / || ENTER / SCAN dial **6** until *Manual tune* appears on the display **1**.
- ◆ Press the VOLUME | ► / || ENTER / SCAN dial **6** to confirm the selection. The display **1** shows the multiplex numbers and frequencies of the DAB+ radio stations. The station name of receivable DAB+ radio stations is displayed next to the frequency.
- ◆ Press the TUNE+ **8** or TUNE- **7** button to select a station.
- ◆ Press the VOLUME | ► / || ENTER / SCAN dial **6** to confirm the selection. The display **1** shows the station signal strength as a bar graph.
- ◆ Move the telescopic aerial **10** or change the location of the device to improve the signal strength of a station. Pay attention to the bars showing the signal strength. For optimum signal strength, the bars should be as high as possible.

## Saving your favourite stations

- ◆ In DAB+ radio mode, press the TUNE+ **6** or TUNE- **7** button to select a DAB+ radio station from the station list.
- ◆ Press the VOLUME | ► / || ENTER / SCAN dial **6** to confirm the selection.
- ◆ Press the PRESET button **5** for approx. 2 seconds. If radio stations have already been stored, the display **1** shows the preset with the last radio station selected. If no radio stations have yet been stored, the display **1** shows *Store preset 1: (Empty)*.
- ◆ Briefly press the TUNE+ **6** or TUNE- **7** button (several times if necessary) or turn the VOLUME | ► / || ENTER / SCAN dial **6** to select the desired preset.
- ◆ Press the VOLUME | ► / || ENTER / SCAN dial **6** to store the station in the selected preset. The display **1** shows *Preset (1-40) stored*.

### NOTE

- ▶ Stored radio stations are overwritten if you store other stations in station presets that are already occupied.

## Calling up saved stations

- ◆ In DAB+ radio mode, briefly press the PRESET button **5** to call up the DAB+ radio stations stored in the presets. The display **1** shows the message *Preset Recall*.
- ◆ Press the TUNE+ **6** or TUNE- **7** button several times or turn the VOLUME | ► / || ENTER / SCAN dial **6** to select the one of the presets with a stored radio station.
- ◆ Briefly press the VOLUME | ► / || ENTER / SCAN dial **6** to play the selected radio station.

## Dynamic Range Control (DRC)

The DRC function ensures that quieter passages are better heard when playing DAB+ radio stations when the radio is used in a noisy environment.

- ◆ In DAB+ radio mode, press the INFO / MENU button **4** for about 2 seconds to call up the DAB settings menu.
- ◆ Press the TUNE+ **8** or TUNE- **7** button several times or turn the VOLUME | ► / || ENTER / SCAN dial **6** until DRC appears on the display **1**.
- ◆ Press the VOLUME | ► / || ENTER / SCAN dial **6** to confirm the selection.
- ◆ If necessary, press the TUNE+ **8** or TUNE- **7** button or turn the VOLUME | ► / || ENTER / SCAN dial **6** to select *DRC high*, *DRC low* or *DRC off*.
- ◆ Press the VOLUME | ► / || ENTER / SCAN dial **6** to confirm the selection.

## Changing the station order

You can sort the order of DAB+ radio stations in the station list by name (*Alphanumeric*) or by programme groups (*Ensemble*).

- ◆ In DAB+ radio mode, press the INFO / MENU button **4** for about 2 seconds to call up the DAB settings menu.
- ◆ Press the TUNE+ **8** or TUNE- **7** button several times or turn the VOLUME | ► / || ENTER / SCAN dial **6** until *Station order* appears on the display **1**.
- ◆ Press the VOLUME | ► / || ENTER / SCAN dial **6** to confirm the selection.
- ◆ Briefly press the TUNE+ **8** or TUNE- **7** button or turn the VOLUME | ► / || ENTER / SCAN dial **6** to select *Alphanumeric* or *Ensemble*.
- ◆ Press the VOLUME | ► / || ENTER / SCAN dial **6** to confirm the selection.

## Station information

In DAB+ radio mode, you can show additional station information on the display ❶:

- ◆ Briefly press the INFO / MENU button ❷ repeatedly to display the following station information:
  - Scrolling text (*radio text*)
  - Signal strength (bar)
  - Programme type
  - Group name
  - Multiplex number/frequency
  - Signal error
  - Audio bitrate (*kbps*)
  - Time
  - Date

### NOTE

- ▶ The amount of station information available may vary depending on the selected station.

## FM radio operation

### Automatic station scan with station storage (AMS)

The automatic station scan with station memory scans the entire frequency band once and automatically saves the found FM radio stations as a station list.

- ◆ This device must be switched on. If necessary, briefly press the ⏻ button ❷ to switch on the device.
- ◆ Briefly press the SOURCE /  button ❸ (several times if necessary) until FM radio mode *FM* is shown on the display ❶.

- ◆ Press the **VOLUME | ► / || ENTER / SCAN** dial **6** for approx. 2 seconds to start the automatic station scan. The progress of the scan is shown as a progress bar and the number of stations found is shown on the display **1**. The FM radio stations found are automatically stored in the station list on order of increasing frequency. When the scan is finished, the first station in the station list is automatically played.

**NOTE**

- ▶ An automatic station scan with station saving may overwrite an existing station list.

## Selecting stations

- ◆ Briefly press the **TUNE+ 8** or **TUNE- 7** button to select an FM radio station from the station list.
- ◆ Press the **VOLUME | ► / || ENTER / SCAN** dial **6** to confirm the selection.

## Manual station scan

- ◆ Briefly press the **VOLUME | ► / || ENTER / SCAN** dial **6** to switch to the next receivable station in ascending order.

**NOTE**

- ▶ The frequency of the station is shown on the display **1** and the speaker **9** is switched off during station scan.

## Manual station selection

- ◆ Press the **TUNE+ 8** or **TUNE- 7** button for about 2 seconds to change the FM frequency in 0.05 MHz increments. The current FM frequency is shown on the display **1**.

## Scan setting

The *Scan setting* function allows you to set whether all receivable FM radio stations should be found during a scan or only radio stations with a strong reception signal.

- ◆ In FM radio mode, press the INFO / MENU button **4** for approx. 2 seconds. The following appears on the display *Scan setting*.
- ◆ Press the VOLUME | ► / || ENTER / SCAN dial **6** to confirm the selection.
- ◆ Press the TUNE+ **8** or TUNE- **7** button or turn the VOLUME | ► / || ENTER / SCAN dial **6** to select *Strong stations only* or *All stations*.
- ◆ Press the VOLUME | ► / || ENTER / SCAN dial **6** to confirm the selection.

## Saving your favourite stations

- ◆ To store the current radio station manually, press the PRESET button **5** for approx. 2 seconds. The display **1** shows the preset with the last selected radio station (if radio stations have already been stored). If no radio stations have yet been stored, the display **1** shows *Store preset 1: (Empty)*.
- ◆ Briefly press the TUNE+ **8** or TUNE- **7** button (several times if necessary) or turn the VOLUME | ► / || ENTER / SCAN dial **6** to select the desired preset.
- ◆ Press the VOLUME | ► / || ENTER / SCAN dial **6** to store the station in the selected preset. The display **1** shows *Preset (1-40) stored*.

### NOTE

- ▶ Stored radio stations are overwritten if you store other stations in station presets that are already occupied.

## Calling up saved stations

- ◆ In FM radio mode, briefly press the PRESET button **5** to call up the FM radio stations stored in the presets. The display **1** shows the message *Preset Recall*.
- ◆ Press the TUNE+ **8** or TUNE- **7** button several times or turn the VOLUME | ► / || ENTER / SCAN dial **6** to select the one of the presets with a stored radio station.
- ◆ Briefly press the ► / || ENTER / SCAN dial **6** to play the selected radio station.

## Station information

In FM radio mode, you can show additional station information on the display **1**:

- ◆ Briefly press the INFO / MENU button **4** repeatedly to display the following station information:
  - Scrolling text (*radio text*)
  - Programme type
  - Frequency
  - Stereo/mono reception
  - Time
  - Date

### NOTE

- ▶ The amount of station information available may vary depending on the selected station.
- ▶ The stereo/mono reception setting is automatic depending on the selected station and its reception quality and cannot be changed manually.
- ▶ Stereo playback is only possible via the headphone socket **13**. The device's speaker **9** can only deliver mono sound.



## Playback via Bluetooth®

### Pairing devices

Before you start using the radio for music playback via **Bluetooth®** you must pair it with a **Bluetooth®**-compatible external playback device.

- ◆ If necessary, briefly press the **⏻** button **2** to switch on the device.
- ◆ Briefly press the **SOURCE / 🔊** button **3** (several times if necessary) to activate the **Bluetooth®** function **BLUETOOTH**. You will hear a beep and the display **1** shows the message **BLUETOOTH Pairing** or **BLUETOOTH Connecting** (if connections have been already saved).
- ◆ Set the external playback device so that it scans for **Bluetooth®** devices. You can find a detailed description of how to do this in the operating instructions for your external playback device.
- ◆ From the list of discovered **Bluetooth®** devices in the settings menu of your external playback, select the entry **SRH 5 C3**. The external playback device will now connect to the radio automatically via **Bluetooth®**. You will hear a another beep when the connection has been successfully established and **BLUETOOTH Connected** appears on the display **1**.

You can now use the radio to listen to music from your external playback device wirelessly via the radio's speaker.

#### NOTE

- ▶ In **Bluetooth®** mode, the device switches itself off automatically after 15 minutes if no **Bluetooth®** connection is established.
- ▶ The next time you turn on the radio, it will connect automatically to the last-connected external playback device. If your external playback device does not automatically reconnect to the radio, you will have to re-establish the connection manually. You can find a detailed description of how to do this in the operating instructions for your external playback device.

## Unpairing devices

If you want to connect the radio to another external playback device, you must first unpair the currently connected playback device:

- ◆ Press the SOURCE /  button **3** for about 2 seconds. You will hear a beep and the display **1** shows the message *BT Pairing*. Alternatively, you can unpair via the currently connected external playback device.

## Button functions during playback via Bluetooth®

Button	Function
VOLUME   ▶ / II ENTER / SCAN <b>6</b>	▶ Press briefly to start/stop playback.
TUNE+ <b>8</b>	▶ Press briefly to move to the next track.
TUNE- <b>7</b>	▶ Press briefly to go to the beginning of the current track. Press briefly again to go back to the previous track.
SOURCE /  <b>3</b>	▶ Press for approx. 2 seconds to unpair the devices.





### NOTE

- ▶ Depending on the external playback device being used and the operating system, the volume on the radio and on the external playback device can be adjusted independently of each other. For example, if the volume of the radio is set to maximum and the volume of the external playback device is set to minimum, you will hear nothing through the radio.
- ▶ Depending on the external playback device being used and the operating system, it is possible that not all functions will be supported.
- ▶ In an environment with high-frequency interference, you may experience noise interference during music playback in **Bluetooth®** mode. As soon as the interference has ceased, music playback should automatically continue in **Bluetooth®** mode without any further problems.

## Connecting external playback devices (AUX IN mode)

In AUX IN mode, you can connect external playback devices such as a smartphone or an MP3 player to use them as the playback source for the radio.

### NOTE

- ▶ Switch the radio and the external playback device off before connecting them. Note also the operating instructions for the device that you want to connect to the radio.
- ◆ Connect the external playback device to the AUX IN socket 12 of the radio using the supplied AUX cable.
- ◆ Briefly press the  button 2 to switch on the radio.
- ◆ Briefly press the SOURCE /  button 3 (several times if necessary) until AUX IN appears on the display 1.
- ◆ Turn on the external playback device and start playback.
- ◆ Afterwards, set the desired volume using the VOLUME |  /  ENTER / SCAN dial 6 on the radio. Alternatively, you can increase the volume on the external playback device.
- ◆ To exit AUX IN mode, turn off the radio and the external playback device. Remove the AUX cable from the AUX IN socket 12 of the radio. Alternatively, you can press the SOURCE /  button 3 to switch directly from AUX IN mode to radio mode or Bluetooth® mode.

## Connecting headphones

### CAUTION

#### Take care when using headphones.

Listening to music on headphones for long periods and at high volume levels can lead to hearing damage.

- ▶ Always start by setting a low volume and then adjust it to a comfortable level.
- ▶ Always use headphones in such a way that you can still hear ambient noise.

- ◆ Turn the VOLUME | ► / || ENTER / SCAN dial **6** anticlockwise to the lowest volume level.
- ◆ Plug the jack plug of the headphones into the headphone socket  **13** on the rear of the device. Sound playback now takes place only via the connected headphones.
- ◆ Set the desired volume using the VOLUME | ► / || ENTER / SCAN dial **6**.

## System menu (System)

### NOTE

- ▶ The system menu can be called up during operation and also in standby mode.
  - ▶ If no setting is made in the system menu within 20 seconds, the device exits the settings menu.
- ◆ Press the INFO/MENU button **4** for approx. 2 seconds.
  - ◆ Press the TUNE+ **8** or TUNE- **7** button (several times if necessary) or turn the VOLUME | ► / || ENTER / SCAN dial **6** until *System* appears on the display **1**.
  - ◆ Press the VOLUME | ► / || ENTER / SCAN dial **6** to confirm the selection.

## Nap timer (NAP function)

Using the NAP function, you can set a timer alarm that will wake you up with an alarm signal after 1 – 120 minutes.

### Setting the nap timer

- ◆ Call up the system menu. The first menu item to appear is the *NAP* timer.
- ◆ Press the VOLUME | ► / || ENTER / SCAN dial **6** to confirm the selection.
- ◆ Press the TUNE+ **8** or the TUNE- button **7** or turn the VOLUME | ► / || ENTER / SCAN dial **6** to set the alarm time in 1-minute steps between 001 and 120 minutes.
- ◆ Press the VOLUME | ► / || ENTER / SCAN dial **6** to confirm the selection and start the nap timer. After exiting the system menu, *N* appears on the display **1** followed by the remaining minutes or seconds.

- ◆ When the nap time has elapsed, an increasingly loud alarm sounds. *NAP* flashes on the display **1** and the set alarm time is displayed.

## Deactivating the nap timer

- ◆ When the alarm goes off, press any button to end the timer.

### NOTE

- ▶ To turn off the timer before the end of the alarm time, call up the *NAP* function as described in the section **Setting the nap timer**. Set the alarm time to 000 and press the **VOLUME | ► / || ENTER / SCAN** dial **6** to confirm the selection. The nap timer is now deactivated.

## Automatic switch-off (Sleep function)

You can use the sleep function to automatically switch the device off after 10–120 minutes.

- ◆ During ongoing operation, go to the System menu and press the **TUNE+ 8** or **TUNE- 7** button (several times if necessary) or turn the **VOLUME | ► / || ENTER / SCAN** dial **6** until *Sleep* appears on the display **1**.
- ◆ Press the **VOLUME | ► / || ENTER / SCAN** dial **6** to confirm the selection.
- ◆ Press the **TUNE+ 8** or **TUNE- 7** button several times or turn the **VOLUME | ► / || ENTER / SCAN** dial **6** to select the switch-off time (Off, 10, 15, 30, 45, 60, 90, 120 minutes).
- ◆ Press the **VOLUME | ► / || ENTER / SCAN** dial **6** to confirm the selection. After exiting the system menu, *S* appears on the right of the display **1** followed by the remaining minutes or seconds.
- ◆ After the set time, the device will switch itself off automatically.
- ◆ To disable the Sleep function, select the setting *Off* as described above and press the **VOLUME | ► / || ENTER / SCAN** dial **6** to confirm the selection.

## Alarm

The device has two alarm functions, **Alarm 1** and **Alarm 2**, both of which can be programmed to play the last radio station you listened to or a certain preset (DAB+ or FM) or to play an alarm at a specific time on certain days.

### Setting the alarm

- ◆ While in the System menu, press the TUNE+ **8** or TUNE- **7** button (several times if necessary) or turn the VOLUME | ► / || ENTER / SCAN dial **6** until **Alarm** appears on the display **1**.
- ◆ Press the TUNE+ **8** or TUNE- **7** button or turn the VOLUME | ► / || ENTER / SCAN dial **6** to select **Alarm 1** or **Alarm 2**.
- ◆ Press the VOLUME | ► / || ENTER / SCAN dial **6** to confirm the selection. The display **1** shows the message **Alarm (1/2) Setup**.
- ◆ Press the VOLUME | ► / || ENTER / SCAN dial **6** to confirm the selection. The display **1** shows the message **Alarm (1/2) On time** and the hour display flashes.
- ◆ Press the TUNE+ **8** or TUNE- **7** button or turn the VOLUME | ► / || ENTER / SCAN dial **6** to set the hours.
- ◆ Press the VOLUME | ► / || ENTER / SCAN dial **6** to confirm the entry. The minutes flash on the display **1**.
- ◆ Press the TUNE+ **8** or TUNE- **7** button or turn the VOLUME | ► / || ENTER / SCAN dial **6** to set the minutes.
- ◆ Press the VOLUME | ► / || ENTER / SCAN dial **6** to confirm the entry. The display **1** shows the message **Alarm (1/2) Duration** and the minute display flashes.
- ◆ Press the TUNE+ **8** or TUNE- **7** button several times or turn the VOLUME | ► / || ENTER / SCAN dial **6** to set the alarm duration (15, 30, 45, 60, 90, 120 minutes).
- ◆ Press the VOLUME | ► / || ENTER / SCAN dial **6** to confirm the entry. The display **1** shows the message **Alarm (1/2) Source**.
- ◆ Press the TUNE+ **8** or TUNE- **7** button or turn the VOLUME | ► / || ENTER / SCAN dial **6** to set the sound source of the alarm clock. You can choose between an alarm tone (**Buzzer**), the last station you listened to or a stored DAB+ or FM radio station (**DAB/FM**).

- ◆ Press the TUNE+ **8** or TUNE- **7** button or turn the VOLUME | ► / || ENTER / SCAN dial **6** to select the desired sound source.
- ◆ Once you have set *DAB* or *FM* as the sound source for the alarm, press the TUNE+ **8** or TUNE- **7** button or rotate the VOLUME | ► / || ENTER / SCAN dial **6**, to choose between the last DAB+ or FM radio station you listened to or one of the preset stations.
- ◆ Press the VOLUME | ► / || ENTER / SCAN dial **6** to confirm the entry. The display **1** shows the message *Daily*.
- ◆ Press the TUNE+ **8** or TUNE- **7** button or turn the VOLUME | ► / || ENTER / SCAN dial **6** to set the days (daily, once, weekends, weekdays) on which the alarm should be activated.
- ◆ Press the TUNE+ **8** or TUNE- **7** button or turn the VOLUME | ► / || ENTER / SCAN dial **6** to select the desired days.
- ◆ Press the VOLUME | ► / || ENTER / SCAN dial **6** to confirm the selection. The volume level appears on the display **1**.
- ◆ Press the TUNE+ **8** or TUNE- **7** button or turn the VOLUME | ► / || ENTER / SCAN dial **6** to set the desired volume of the alarm clock.
- ◆ Press the VOLUME | ► / || ENTER / SCAN dial **6** to confirm the setting. The display **1** shows the message *Alarm Off*.
- ◆ Press the TUNE+ **8** or TUNE- **7** button or turn the VOLUME | ► / || ENTER / SCAN dial **6** to select *Alarm On*.
- ◆ Save your settings by pressing the VOLUME | ► / || ENTER / SCAN dial **6**. The display **1** shows the message *Alarm Saved*. The alarm clock is now activated.

## NOTE

- ▶ The alarm settings are only saved if you then confirm your settings under the menu option *Alarm On* or *Alarm Off* by pressing the VOLUME | ► / || ENTER / SCAN dial **6**.
- ▶ As soon as *Alarm 1* and/or *Alarm 2* are active, an alarm symbol  is shown on the left and/or right of the display **1** for each active alarm.

## Switching off the alarm

- ◆ When the alarm goes off at the set time, press any button. The alarm will stop and remain off for 24 hours or until the next programmed alarm time.

## Pausing the alarm (Snooze function)

- ◆ When the alarm goes off at the set time, press the VOLUME | ► / || ENTER / SCAN dial **6** once or several times to pause the alarm (radio or alarm buzzer) for 5, 10, 15 or 30 minutes. The display **1** now shows the message *Snooze* and the remaining time until the alarm goes off again.

### NOTE

- ▶ If you want to stop the snooze function and the alarm prematurely, press the  button **2**.

## Switching the alarm on/off

- ◆ While in the System menu, press the TUNE+ **8** or TUNE- **7** button (several times if necessary) or turn the VOLUME | ► / || ENTER / SCAN dial **6** until *Alarm* appears on the display **1**.
- ◆ Press the VOLUME | ► / || ENTER / SCAN dial **6** to confirm the selection.
- ◆ Press the TUNE+ **8** or TUNE- **7** button or turn the VOLUME | ► / || ENTER / SCAN dial **6** to select *Alarm 1* or *Alarm 2*.
- ◆ Press the VOLUME | ► / || ENTER / SCAN dial **6** to confirm the selection.
- ◆ Press the TUNE+ **8** or TUNE- **7** button or turn the VOLUME | ► / || ENTER / SCAN dial **6** until *Alarm Off* or *Alarm On* appears on the display **1**.
- ◆ Press the VOLUME | ► / || ENTER / SCAN dial **6** to confirm the selection.



## Time/date

If an RDS signal (radio data system) is available, the date and time are automatically set via the radio stations. If no RDS signal is available, you can also set the date and time manually:

### Setting the date and time

- ◆ While in the System menu, press the TUNE+ **8** or TUNE- **7** button (several times if necessary) or turn the VOLUME | ► / || ENTER / SCAN dial **6** until *Time* appears on the display **1**.
- ◆ Press the VOLUME | ► / || ENTER / SCAN dial **6** to confirm the selection.
- ◆ Press the TUNE+ **8** or TUNE- **7** button several times or turn the VOLUME | ► / || ENTER / SCAN dial **6** until *Set date/time* appears on the display **1**.
- ◆ Press the VOLUME | ► / || ENTER / SCAN dial **6** to confirm the selection. *Set time* appears on the display **1** and the hour display flashes.
- ◆ Press the TUNE+ **8** or TUNE- **7** button or turn the VOLUME | ► / || ENTER / SCAN dial **6** to set the hours.
- ◆ Press the VOLUME | ► / || ENTER / SCAN dial **6** to confirm the entry. The minutes flash on the display **1**.
- ◆ Press the TUNE+ **8** or TUNE- **7** button or turn the VOLUME | ► / || ENTER / SCAN dial **6** to set the minutes.
- ◆ Press the VOLUME | ► / || ENTER / SCAN dial **6** to confirm the entry. *Set date* appears on the display **1** and the day flashes on the date display.
- ◆ Press the TUNE+ **8** or TUNE- **7** button or turn the VOLUME | ► / || ENTER / SCAN dial **6** to set the day.
- ◆ Press the VOLUME | ► / || ENTER / SCAN dial **6** to confirm the entry. The month flashes on the date display **1**.
- ◆ Press the TUNE+ **8** or TUNE- **7** button or turn the VOLUME | ► / || ENTER / SCAN dial **6** to set the month.
- ◆ Press the VOLUME | ► / || ENTER / SCAN dial **6** to confirm the entry. The year flashes on the date display **1**.

- ◆ Press the TUNE+ **8** or TUNE- **7** button or turn the VOLUME | ► / || ENTER / SCAN dial **6** to set the year.
- ◆ Press the VOLUME | ► / || ENTER / SCAN dial **6** to confirm the entry. The display **1** shows the message *Time saved*.

## NOTE

- ▶ In standby mode, the time and date are shown on the display **1**.

## Automatic update

The *Auto update* function allows you to set whether the date and time are set automatically via the radio stations' RDS (Radio Data System) signal or manually.

## NOTE

- ▶ If *Update all* is set, the date and time are set automatically via the RDS signal from the radio stations.
  - ▶ If *Update from DAB* and *Update from FM* are set, the date and time are set automatically via the RDS signal of the DAB+ or FM radio stations.
  - ▶ If *No update* is set, the date and time are not set automatically, but must be set manually.
  - ▶ The default setting for the *Automatic Update* function is *From radio*.
- ◆ While in the System menu, press the TUNE+ **8** or TUNE- **7** button (several times if necessary) or turn the VOLUME | ► / || ENTER / SCAN dial **6** until *Time* appears on the display **1**.
  - ◆ Press the VOLUME | ► / || ENTER / SCAN dial **6** to confirm the selection.
  - ◆ Press the TUNE+ **8** or TUNE- **7** button several times or turn the VOLUME | ► / || ENTER / SCAN dial **6** until *Auto Update* appears on the display **1**.
  - ◆ Press the VOLUME | ► / || ENTER / SCAN dial **6** to confirm the selection.
  - ◆ Press the TUNE+ **8** or TUNE- **7** button or turn the VOLUME | ► / || ENTER / SCAN dial **6** to choose between *Update all*, *Update from DAB*, *Update from FM* or *No update*.
  - ◆ Press the VOLUME | ► / || ENTER / SCAN dial **6** to confirm the selection.

## 12h/24h display

### NOTE

- ▶ If the 12h display is set, *PM* appears after the time on the display ❶ from 12 noon until 11:59 at night. From 12 midnight until 11:59 midday, the time is followed by *AM* on the display ❶.
- ▶ The default setting for the time is 24h display.
  
- ◆ While in the System menu, press the TUNE+ ❸ or TUNE- ❷ button (several times if necessary) or turn the VOLUME | ► / || ENTER / SCAN dial ❹ until *Time* appears on the display ❶.
- ◆ Press the VOLUME | ► / || ENTER / SCAN dial ❹ to confirm the selection.
- ◆ Press the TUNE+ ❸ or TUNE- ❷ button several times or turn the VOLUME | ► / || ENTER / SCAN dial ❹ until *Set 12/24 hour* appears on the display ❶.
- ◆ Press the VOLUME | ► / || ENTER / SCAN dial ❹ to confirm the selection.
- ◆ Press the TUNE+ ❸ or TUNE- ❷ button or turn the VOLUME | ► / || ENTER / SCAN dial ❹ to select between the 12h display (*Set 12 hour*) or the 24h display (*Set 24 hour*).
- ◆ Press the VOLUME | ► / || ENTER / SCAN dial ❹ to confirm the selection.

## Date format

- ◆ While in the System menu, press the TUNE+ ❸ or TUNE- ❷ button (several times if necessary) or turn the VOLUME | ► / || ENTER / SCAN dial ❹ until *Time* appears on the display ❶.
- ◆ Press the VOLUME | ► / || ENTER / SCAN dial ❹ to confirm the selection.
- ◆ Press the TUNE+ ❸ or TUNE- ❷ button (several times if necessary) or turn the VOLUME | ► / || ENTER / SCAN dial ❹ until *Set format* appears on the display ❶.
- ◆ Press the VOLUME | ► / || ENTER / SCAN dial ❹ to confirm the selection.

- ◆ Press the TUNE+ **8** or TUNE- **7** button or turn the VOLUME | ► / || ENTER / SCAN dial **6** to select between the date formats DD-MM-YYYY or MM-DD-YYYY.
- ◆ Press the VOLUME | ► / || ENTER / SCAN dial **6** to confirm the selection.

## Sound settings

The *bass* and *treble* functions in the system menu allow you to increase or decrease the bass and treble reproduction in the range from +14 dB to -14 dB in steps of 2 dB.

### Bass

- ◆ Press the TUNE+ **8** or TUNE- **7** button (several times if necessary) or turn the VOLUME | ► / || ENTER / SCAN dial **6** until **Bass** appears on the display **1**.
- ◆ Press the VOLUME | ► / || ENTER / SCAN dial **6** to confirm the selection.
- ◆ Press the TUNE+ **8** or the TUNE- **7** button or turn the VOLUME | ► / || ENTER / SCAN dial **6** to increase or decrease the bass incrementally.
- ◆ Press the VOLUME | ► / || ENTER / SCAN dial **6** to confirm the selection.

### Treble

- ◆ Briefly press the TUNE+ **8** or TUNE- **7** button (several times if necessary) or turn the VOLUME | ► / || ENTER / SCAN dial **6** until **Treble** appears on the display **1**.
- ◆ Press the VOLUME | ► / || ENTER / SCAN dial **6** to confirm the selection.
- ◆ Press the TUNE+ **8** or the TUNE- **7** button or turn the VOLUME | ► / || ENTER / SCAN dial **6** to increase or decrease the treble incrementally.
- ◆ Press the VOLUME | ► / || ENTER / SCAN dial **6** to confirm the selection.

## Backlight

### Timeout

You can use the *Timeout* function to set the number of seconds after which the display backlight is dimmed after the device is switched off or after a button was pressed.

- ◆ While in the System menu, press the TUNE+ **8** or TUNE- **7** button (several times if necessary) or turn the VOLUME | ► / || ENTER / SCAN dial **6** until *Backlight* appears on the display **1**.
- ◆ Press the VOLUME | ► / || ENTER / SCAN dial **6** to confirm the selection.
- ◆ Press the TUNE+ **8** or TUNE- **7** button several times or turn the VOLUME | ► / || ENTER / SCAN dial **6** until *Timeout* appears on the display **1**.
- ◆ Press the VOLUME | ► / || ENTER / SCAN dial **6** to confirm the selection.
- ◆ Press the TUNE+ **8** or TUNE- **7** button several times or turn the VOLUME | ► / || ENTER / SCAN dial **6** to select the time (On [no time-out], 10, 20, 30, 45, 60, 90, 120, 180 seconds).
- ◆ Press the VOLUME | ► / || ENTER / SCAN dial **6** to confirm the selection.

### On level

The *On level* function allows you to adjust the brightness level of the display backlight during operation.

- ◆ While in the System menu, press the TUNE+ **8** or TUNE- **7** button (several times if necessary) or turn the VOLUME | ► / || ENTER / SCAN dial **6** until *Backlight* appears on the display **1**.
- ◆ Press the VOLUME | ► / || ENTER / SCAN dial **6** to confirm the selection.
- ◆ Press the TUNE+ **8** or TUNE- **7** button several times or turn the VOLUME | ► / || ENTER / SCAN dial **6** until *On level* appears on the display **1**.
- ◆ Press the VOLUME | ► / || ENTER / SCAN dial **6** to confirm the selection.
- ◆ Press the TUNE+ **8** or TUNE- **7** button several times or turn the VOLUME | ► / || ENTER / SCAN dial **6** to select the brightness level of the display backlight (low, medium, high).
- ◆ Press the VOLUME | ► / || ENTER / SCAN dial **6** to confirm the selection.

## Dim level

The *Dim level* function allows you to adjust the dimming level of the display backlight after switching off the device or after pressing a button:

- ◆ While in the System menu, press the TUNE+ **8** or TUNE- **7** button (several times if necessary) or turn the VOLUME | ► / || ENTER / SCAN dial **6** until *Backlight* appears on the display **1**.
- ◆ Press the VOLUME | ► / || ENTER / SCAN dial **6** to confirm the selection.
- ◆ Press the TUNE+ **8** or TUNE- **7** button several times or turn the VOLUME | ► / || ENTER / SCAN dial **6** until *Dim level* appears on the display **1**.
- ◆ Press the VOLUME | ► / || ENTER / SCAN dial **6** to confirm the selection.
- ◆ Press the TUNE+ **8** or TUNE- **7** button several times or turn the VOLUME | ► / || ENTER / SCAN dial **6** to select the dimming level of the display backlight (low, medium, high).
- ◆ Press the VOLUME | ► / || ENTER / SCAN dial **6** to confirm the selection.

## Language

In the system menu, you can select between the languages English, German, French, Dutch, Danish, Polish, Czech and Slovakian.

- ◆ While in the System menu, press the TUNE+ **8** or TUNE- **7** button (several times if necessary) or turn the VOLUME | ► / || ENTER / SCAN dial **6** until *Language* appears on the display **1**.
- ◆ Press the VOLUME | ► / || ENTER / SCAN dial **6** to confirm the selection.
- ◆ Press the TUNE+ **8** or TUNE- **7** button several times or turn the VOLUME | ► / || ENTER / SCAN dial **6** until the desired language is displayed.
- ◆ Press the VOLUME | ► / || ENTER / SCAN dial **6** to confirm the selection.

## Factory settings

### NOTE

- ▶ If you reset the device to the factory defaults using the *Factory reset* function, all stored settings such as stored radio stations, date, time and alarm times will be deleted.
- ◆ While in the System menu, press the TUNE+ **8** or TUNE- **7** button (several times if necessary) or turn the VOLUME | ► / || ENTER / SCAN dial **6** until *Factory reset* appears on the display **1**.
- ◆ Press the VOLUME | ► / || ENTER / SCAN dial **6** to confirm the selection.
- ◆ Press the TUNE+ **8** or the TUNE- **7** button or turn the VOLUME | ► / || ENTER / SCAN dial **6** to select *Yes* (the device is reset to the factory settings) or *No* (the device is **not** reset to the factory settings).
- ◆ Press the VOLUME | ► / || ENTER / SCAN dial **6** to reset the device to its factory settings. The message *Restarting...* appears on the display **1**. The device restarts and then automatically switches to standby mode.

## Software version

- ◆ While in the System menu, press the TUNE+ **8** or TUNE- **7** button (several times if necessary) or turn the VOLUME | ► / || ENTER / SCAN dial **6** until *SW version* appears on the display **1**.
- ◆ Press the VOLUME | ► / || ENTER / SCAN dial **6** to display the software version of the device.

## Troubleshooting

If you cannot connect the radio to a compatible **Bluetooth®** playback device, proceed as follows:

- ◆ Make sure that the **Bluetooth®** function is activated on the playback device.
- ◆ Make sure that the **Bluetooth®** function is activated and the radio is switched on.
- ◆ If you use several external playback devices, ensure that any previously made connection is disconnected. There may be a previously paired playback device still within range.
- ◆ Make sure that the radio is no more than 10 metres from the external playback device and that no obstacles or electronic devices are placed between them.

The following table helps to identify and rectify further possible faults:

Fault	Possible cause	Remedy
There is nothing on the display <b>1</b> .	The mains adapter is not correctly connected.	Make sure that the mains adapter is correctly connected with the mains adapter connection <b>14</b> and with a mains socket.
	The mains socket is not supplying any power.	Check the house fuses.



Fault	Possible cause	Remedy
No sound.	The device is not switched on.	Switch on the device by pressing the  button <b>2</b> .
	The volume is set to minimum.	Increase the playback volume with the <b>VOLUME   ► /    ENTER / SCAN</b> dial <b>6</b> .
	In AUX IN mode, the external playback device is not turned on.	Switch on the external playback device.
	In AUX IN mode, the external playback device is muted.	Unmute the external playback device.
	In AUX IN mode, the audio cable is not properly connected to the AUX IN socket <b>12</b> .	Make sure the audio cable is correctly connected to the AUX IN socket <b>12</b> .
Interference with the radio reception.	Radio reception is too weak.	Pull out the telescopic aerial <b>10</b> completely. Try to improve reception by moving the telescopic aerial <b>10</b> or by moving the radio to another location.
No automatic setting of time and date.	The RDS signal is not available.	Pull out the telescopic aerial <b>10</b> completely. Try to improve reception by moving the telescopic aerial <b>10</b> or by moving the radio to another location.

## NOTE

- ▶ If you cannot solve the problem with the solutions given above, please contact the Service Hotline (see section **Service**).

## Cleaning

### **DANGER**

#### **Risk of fatal injury from electrocution!**

- ▶ Pull out the plug of the mains adapter from the power socket before starting to clean the device.

### **ATTENTION**

#### **Damage to the device!**

- ▶ To avoid irreparable damage to the device, ensure that no moisture can penetrate the device during cleaning.
- ▶ Do not use caustic, abrasive or solvent-based cleaning materials. These can damage the surfaces of the device.

## Cleaning the housing

- ◆ Clean the surfaces of the device with a soft, dry cloth.
- ◆ Use a lightly moistened cloth and a mild detergent to remove stubborn dirt residues.

## Storage when not in use

- ◆ If you decide not to use the device for a long period, disconnect it from the mains power supply and store it in a clean, dry place away from direct sunlight.

## Disposal

### Disposal of the device



The symbol shown on the left of a crossed-out wheeled bin means that this device is subject to Directive 2012/19/EU. This directive states that this device may not be disposed of in normal household waste at the end of its useful life, but must be taken to a specially set-up collection point, recycling depot or disposal company.



**This disposal is free of charge for the user. Protect the environment and dispose of this device properly.**



Your local community or municipal authorities can provide information on how to dispose of the product.



The product is recyclable, subject to extended producer responsibility and is collected separately.

### Disposal of the packaging



The packaging materials have been selected for their environmental friendliness and ease of disposal and are therefore recyclable.

Dispose of packaging materials that are no longer needed in accordance with applicable local regulations.

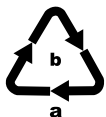

Dispose of the packaging in an environmentally friendly manner.

Note the labelling on the packaging and separate the packaging material components for disposal if necessary. The packaging material is labelled with abbreviations (a) and numbers (b) with the following meanings:

- 1-7: plastics,
- 20-22: paper and cardboard,
- 80-98: composites.

## Attachment

### Technical data

Radio	
Input voltage/current	9.0 V $\overline{=}$ (DC)/1.0 A
<b>Bluetooth®</b> specifications	Version 5.0 (up to 10 m range)
Frequency band	2.4 GHz
Transmission output	< 10 dBm
Supported <b>Bluetooth®</b> profiles	AVRCP*/A2DP* (*if supported by <b>Bluetooth®</b> playback device)
Power consumption (in operation)	approx. 9 W
Power consumption (standby)	≤ 1 W
Speaker output	1 x 5 W (with 10% distortion factor)
Speaker impedance	8 Ω
Frequency range	150–15,000 Hz
Radio frequency range (FM)	87.5–108 MHz
Station presets (FM)	40
Radio frequency range (DAB+)	174.9–239.2 MHz
Station presets (DAB+)	40
Protection class	III /  (protection through extra-low voltage)
Operating temperature	15°C to 35°C
Storage temperature	5°C up to 40°C

Humidity (no condensation)	≤ 75%
AUX IN connection	3.5 mm Ø jack socket
Headphone connection	3.5 mm Ø jack socket
Dimensions without aerial (W x D x H)	approx. 22.8 x 13.7 x 15.5 cm
Weight	approx. 1.2 kg

## Mains adapter

Manufacturer	Putian Yijia Electronic Co., Ltd. The West of Lihan Avenue, Hanjiang District, Putian, Fujian, China Commercial register number: 91350303579298423W
	Importer: KOMPERNASS HANDELS GMBH, BURGSTRASSE 21, 44867 BOCHUM, GERMANY Register court: AG Bochum Register number: HRB 4598
Model	YJTH09
Input voltage	100-240 V ~ (AC)
Input AC frequency	50/60 Hz
Input current	0.4 A
Output voltage	9.0 V --- (DC)
Output current	1.0 A
Output power	9.0 W
Average operating efficiency	81.4 %

No-load power consumption	0.09 W
Polarity of the barrel plug	⋄-⊕-⋄ (positive inside, negative outside)
Protection class	II/□ (double insulation)
Protection type	IP20
Efficiency class	6 (VI)
Nominal ambient temperature (ta)	40 °C

### Simplified EU declaration of conformity

**CE** Kompernaß Handels GmbH hereby declares that the **DAB+ radio SRH 5 C3** radio system complies with the essential requirements and other relevant regulations of the RE Directive 2014/53/EU, the Ecodesign Directive 2009/125/EG and the RoHS Directive 2011/65/EU.

The complete EU Declaration of Conformity is available at the following Internet address: [https://dl.kompernass.com/353496\\_DOC.pdf](https://dl.kompernass.com/353496_DOC.pdf)

## Kompernass Handels GmbH warranty

Dear Customer,

This appliance has a 3-year warranty valid from the date of purchase. If this product has any faults, you, the buyer, have certain statutory rights. Your statutory rights are not restricted in any way by the warranty described below.

### Warranty conditions

The warranty period starts on the date of purchase. Please keep your receipt in a safe place. This will be required as proof of purchase.

If any material or manufacturing fault occurs within three years of the date of purchase of the product, we will either repair or replace the product for you or refund the purchase price (at our discretion). This warranty service requires that you present the defective appliance and the proof of purchase (receipt) within the three-year warranty period, along with a brief written description of the fault and of when it occurred.

If the defect is covered by the warranty, your product will either be repaired or replaced by us. The repair or replacement of a product does not signify the beginning of a new warranty period.

### Warranty period and statutory claims for defects

The warranty period is not prolonged by repairs effected under the warranty. This also applies to replaced and repaired components. Any damage and defects present at the time of purchase must be reported immediately after unpacking. Repairs carried out after expiry of the warranty period shall be subject to a fee.

### Scope of the warranty

This appliance has been manufactured in accordance with strict quality guidelines and inspected meticulously prior to delivery.

The warranty covers material faults or production faults. The warranty does not extend to product parts subject to normal wear and tear or to fragile parts which could be considered as consumable parts such as switches, batteries or parts made of glass.

The warranty does not apply if the product has been damaged, improperly used or improperly maintained. The directions in the operating instructions for the product regarding proper use of the product are to be strictly followed. Uses and actions that are discouraged in the operating instructions or which are warned against must be avoided.

This product is intended solely for private use and not for commercial purposes. The warranty shall be deemed void in cases of misuse or improper handling, use of force and modifications/repairs which have not been carried out by one of our authorised Service centres.

## Warranty claim procedure

To ensure quick processing of your case, please observe the following instructions:

- Please have the till receipt and the item number (e.g. IAN 123456\_7890) available as proof of purchase.
- You will find the item number on the type plate on the product, an engraving on the product, on the front page of the operating instructions (below left) or on the sticker on the rear or bottom of the product.
- If functional or other defects occur, please contact the service department listed either by **telephone** or by **e-mail**.
- You can return a defective product to us free of charge to the service address that will be provided to you. Ensure that you enclose the proof of purchase (till receipt) and information about what the defect is and when it occurred.



You can download these instructions along with many other manuals, product videos and installation software at [www.lidl-service.com](http://www.lidl-service.com).

This QR code will take you directly to the Lidl service page ([www.lidl-service.com](http://www.lidl-service.com)) where you can open your operating instructions by entering the item number (IAN) 353496\_2007.



## Service

### **GB** Service Great Britain

Tel.: 0800 404 7657

E-Mail: [kompernass@lidl.co.uk](mailto:kompernass@lidl.co.uk)

### **IE** Service Ireland

Tel.: 1890 930 034

(0,08 EUR / Min., (peak))

(0,06 EUR / Min., (off peak))

E-Mail: [kompernass@lidl.ie](mailto:kompernass@lidl.ie)

IAN 353496\_2007

## Importer

Please note that the following address is not the service address. Please use the service address provided in the operating instructions.

KOMPERNASS HANDELS GMBH

BURGSTRASSE 21

44867 BOCHUM

GERMANY

[www.kompernass.com](http://www.kompernass.com)

## Inhaltsverzeichnis

<b>Einführung</b> .....	<b>49</b>
Informationen zu dieser Bedienungsanleitung .....	49
Urheberrecht .....	49
Hinweise zu Warenzeichen .....	49
Bestimmungsgemäße Verwendung .....	50
Verwendete Warnhinweise .....	50
<b>Sicherheit</b> .....	<b>52</b>
Gefahr durch elektrischen Strom .....	52
Grundlegende Sicherheitshinweise .....	53
Warnung vor Gehörschäden .....	55
Hinweise zur Funkschnittstelle .....	55
<b>Teilebeschreibung</b> .....	<b>56</b>
<b>Inbetriebnahme</b> .....	<b>57</b>
Lieferumfang und Transportinspektion .....	57
Anforderungen an den Aufstellort .....	58
Stromversorgung herstellen .....	58
Antenne .....	58
<b>Bedienung und Betrieb</b> .....	<b>59</b>
Gerät ein-/ausschalten .....	59
Lautstärke einstellen .....	59
Radiobetrieb .....	60
DAB+-Radiobetrieb (DAB) .....	60
UKW-Radiobetrieb (FM) .....	64
Wiedergabe über <b>Bluetooth®</b> .....	68
Externe Wiedergabegeräte anschließen (AUX IN-Betrieb) .....	70
Kopfhörer anschließen .....	70

<b>Systemmenü (System)</b> .....	<b>71</b>
Kurzzeitwecker (NAP-Funktion) .....	71
Gerät automatisch ausschalten (Sleep-Funktion) .....	72
Wecker .....	73
Uhrzeit/Datum .....	76
Klangeinstellungen .....	80
Beleuchtung .....	81
Sprache .....	83
Werkseinstellung .....	83
Software Version .....	84
<b>Fehlerbehebung</b> .....	<b>84</b>
<b>Reinigung</b> .....	<b>86</b>
Gehäuse reinigen .....	86
<b>Lagerung bei Nichtbenutzung</b> .....	<b>86</b>
<b>Entsorgung</b> .....	<b>87</b>
Gerät entsorgen .....	87
Verpackung entsorgen .....	87
<b>Anhang</b> .....	<b>88</b>
Technische Daten .....	88
Vereinfachte EU-Konformitätserklärung .....	90
Garantie der Kompensaß Handels GmbH .....	91
Service .....	93
Importeur .....	93

## Einführung

### Informationen zu dieser Bedienungsanleitung

Herzlichen Glückwunsch zum Kauf Ihres neuen Gerätes.  
Sie haben sich damit für ein hochwertiges Produkt entschieden.



Die Bedienungsanleitung ist Bestandteil dieses Produkts. Sie enthält wichtige Hinweise für Sicherheit, Gebrauch und Entsorgung. Machen Sie sich vor der Benutzung des Produkts mit allen Bedien- und Sicherheitshinweisen vertraut. Benutzen Sie das Produkt nur wie beschrieben und für die angegebenen Einsatzbereiche. Bewahren Sie diese Bedienungsanleitung gut auf. Händigen Sie alle Unterlagen bei Weitergabe des Produkts an Dritte mit aus.

### Urheberrecht

Diese Dokumentation ist urheberrechtlich geschützt. Jede Vervielfältigung bzw. jeder Nachdruck, auch auszugsweise, sowie die Wiedergabe der Abbildungen, auch im veränderten Zustand ist nur mit schriftlicher Zustimmung des Herstellers gestattet.

### Hinweise zu Warenzeichen

Die **Bluetooth®** Wortmarke und das **Bluetooth®** Logo sind eingetragene Warenzeichen der Bluetooth SIG, Inc. (Special Interest Group). Jegliche Verwendung der Warenzeichen durch die Kompernaß Handels GmbH erfolgt im Rahmen einer Lizenz.

Das SilverCrest Warenzeichen und der Handelsname sind Eigentum des jeweiligen Inhabers.

Alle weiteren Namen und Produkte können die Warenzeichen oder eingetragene Warenzeichen ihrer jeweiligen Eigentümer sein.

## Bestimmungsgemäße Verwendung

Dieses Gerät ist ein Gerät der Unterhaltungselektronik und ist nur zum Empfang von DAB+- und UKW-Radioprogrammen bestimmt. Es dient außerdem zur Wiedergabe von Audiodateien, welche mittels **Bluetooth®** oder 3,5 mm-Klinkenkabel über ein externes Wiedergabegerät abgespielt werden können. Eine andere oder darüber hinausgehende Benutzung gilt als nicht bestimmungsgemäß. Das Gerät ist nicht zur Verwendung in gewerblichen oder industriellen Bereichen vorgesehen.

Ansprüche jeglicher Art wegen Schäden aus nicht bestimmungsgemäßer Verwendung, unsachgemäßen Reparaturen, unerlaubt vorgenommener Veränderungen oder Verwendung nicht zugelassener Ersatzteile sind ausgeschlossen. Das Risiko trägt allein der Benutzer.

## Verwendete Warnhinweise

In der vorliegenden Bedienungsanleitung werden folgende Warnhinweise verwendet:

### **GEFAHR**

**Ein Warnhinweis dieser Gefahrenstufe kennzeichnet eine drohende gefährliche Situation.**

Falls die gefährliche Situation nicht vermieden wird, wird dies zu schweren Verletzungen oder zum Tod führen.

- Die Anweisungen in diesem Warnhinweis befolgen, um die Gefahr von schweren Verletzungen oder des Todes zu vermeiden.

### **WARNUNG**

**Ein Warnhinweis dieser Gefahrenstufe kennzeichnet eine mögliche gefährliche Situation.**

Falls die gefährliche Situation nicht vermieden wird, kann dies zu schweren Verletzungen oder zum Tode führen.

- Die Anweisungen in diesem Warnhinweis befolgen, um die Gefahr von schweren Verletzungen oder des Todes zu vermeiden.

## **VORSICHT**

**Ein Warnhinweis dieser Gefahrenstufe kennzeichnet eine mögliche gefährliche Situation.**

Falls die gefährliche Situation nicht vermieden wird, kann dies zu Verletzungen führen.

- ▶ Die Anweisungen in diesem Warnhinweis befolgen, um Verletzungen von Personen zu vermeiden.

## **ACHTUNG**

**Ein Warnhinweis dieser Gefahrenstufe kennzeichnet einen möglichen Sachschaden.**

Falls die Situation nicht vermieden wird, kann dies zu Sachschäden führen.

- ▶ Die Anweisungen in diesem Warnhinweis befolgen, um Sachschäden zu vermeiden.

## **HINWEIS**

- ▶ Ein Hinweis kennzeichnet zusätzliche Informationen, die den Umgang mit dem Gerät erleichtern.

## Sicherheit

In diesem Kapitel erhalten Sie wichtige Sicherheitshinweise im Umgang mit dem Gerät. Dieses Gerät entspricht den vorgeschriebenen Sicherheitsbestimmungen. Ein unsachgemäßer Gebrauch kann zu Personen- und Sachschäden führen.

### Gefahr durch elektrischen Strom

#### **GEFAHR**

##### **Lebensgefahr durch elektrischen Strom!**

##### **Beim Kontakt mit unter Spannung stehenden Leitungen oder Bauteilen besteht Lebensgefahr!**

Beachten Sie die folgenden Sicherheitshinweise, um eine Gefährdung durch elektrischen Strom zu vermeiden:

- ▶ Verwenden Sie nur das mitgelieferte Netzteil. Das mitgelieferte Netzteil darf nur für dieses Gerät benutzt werden.
- ▶ Benutzen Sie das Gerät nicht, wenn das Netzteil beschädigt ist.
- ▶ Ziehen Sie das Netzteil immer am Netzstecker aus der Steckdose, niemals am Kabel.
- ▶ Fassen Sie das Netzteil oder das Gerät niemals mit nassen Händen an.
- ▶ Knicken oder quetschen Sie das Kabel des Netzteils nicht und stellen Sie keine schweren Gegenstände darauf. Verlegen Sie das Anschlusskabel so, dass es nicht in Kontakt mit heißen Oberflächen kommt und niemand darauf treten oder darüber stolpern kann.
- ▶ Öffnen Sie auf keinen Fall das Gehäuse oder das Netzteil des Gerätes. Werden spannungsführende Anschlüsse berührt und der elektrische und mechanische Aufbau verändert, besteht Stromschlag- und Brandgefahr.
- ▶ Führen Sie keine Gegenstände in die Lüftungsschlitze oder andere Öffnungen des Gerätes ein.

## **GEFAHR**



- ▶ Das Gerät nimmt im Standby-Betrieb Strom auf. Das Netzteil nimmt ebenfalls eine geringe Menge Strom auf, wenn das Gerät nicht an das Netzteil angeschlossen ist. Um das Gerät und das Netzteil vollständig vom Netz zu trennen, muss das Netzteil aus der Netzsteckdose gezogen werden. Daher muss das Gerät so aufgestellt werden, dass stets ein unbehinderter Zugang zur Netzsteckdose gewährleistet ist, damit in Notsituationen das Netzteil sofort abgezogen werden kann.

## Grundlegende Sicherheitshinweise

Beachten Sie für einen sicheren Umgang mit dem Gerät die folgenden Sicherheitshinweise:

- Kontrollieren Sie das Gerät vor der Verwendung auf äußere sichtbare Schäden. Nehmen Sie ein beschädigtes oder heruntergefallenes Gerät nicht in Betrieb.
-  **GEFAHR!** Verpackungsmaterialien sind kein Kinderspielzeug! Halten Sie alle Verpackungsmaterialien von Kindern fern.  
**Es besteht Erstickungsgefahr!**
- Dieses Gerät kann von Kindern ab 8 Jahren und darüber sowie von Personen mit verringerten physischen, sensorischen oder mentalen Fähigkeiten oder Mangel an Erfahrung und Wissen benutzt werden, wenn Sie beaufsichtigt oder bezüglich des sicheren Gebrauchs des Gerätes unterwiesen wurden und die daraus resultierenden Gefahren verstehen. Kinder dürfen nicht mit dem Gerät spielen. Reinigung und Benutzer-Wartung dürfen nicht von Kindern ohne Beaufsichtigung durchgeführt werden.
- Bei Beschädigung der Kabel oder Anschlüsse lassen Sie diese von autorisiertem Fachpersonal oder dem Kundenservice austauschen.
- Schützen Sie das Anschlusskabel vor heißen Oberflächen und scharfen Kanten. Achten Sie darauf, dass das Anschlusskabel nicht straff gespannt oder geknickt wird. Lassen Sie das Anschlusskabel nicht über Ecken hängen (Stolperdrahteffekt).
- Lassen Sie Reparaturen am Gerät nur von autorisierten Fachbetrieben oder dem Kundenservice durchführen. Durch unsachgemäße Reparaturen können Gefahren für den Benutzer entstehen. Zudem erlischt der Garantieanspruch.



- Defekte Bauteile dürfen nur gegen Original-Ersatzteile ausgetauscht werden. Nur bei diesen Teilen ist gewährleistet, dass sie die Sicherheitsanforderungen erfüllen.
- Nehmen Sie keine eigenmächtigen Umbauten oder Veränderungen an dem Gerät vor.
- Lassen Sie das Gerät ggf. erst akklimatisieren, wenn Sie es von einer kalten in eine warme Umgebung bringen. Dies kann bis zu zwei Stunden dauern.
- Stellen Sie das Gerät immer auf eine stabile und gerade Fläche. Bei Stürzen kann es beschädigt werden.
- Setzen Sie das Gerät nicht direktem Sonnenlicht oder hohen Temperaturen aus. Anderenfalls kann es überhitzen und irreparabel beschädigt werden.
- Achten Sie auf eine ausreichende Luftzirkulation, um einen Hitzestau zu vermeiden. Decken Sie das Gerät niemals ab. Es besteht Brandgefahr!
- Stellen Sie das Produkt nicht in der Nähe von Wärmequellen wie Heizkörpern oder anderen Wärme erzeugenden Geräten auf.
- Halten Sie offene Flammen (z. B. Kerzen) zu jeder Zeit von dem Gerät fern.
-  Das Gerät ist nur für den Betrieb im Innenbereich geeignet.
- Das Gerät ist nicht für den Betrieb in Räumen mit hoher Temperatur oder Luftfeuchtigkeit (z. B. Badezimmer) oder übermäßigen Staubaufkommen ausgelegt.
- Schützen Sie das Gerät vor Spritz- und Tropfwasser. Tauchen Sie das Gerät niemals unter Wasser, stellen Sie das Gerät nicht in der Nähe von Wasser auf und stellen Sie keine mit Flüssigkeit gefüllten Gegenstände (z. B. Vasen) auf das Gerät.
-  **WARNUNG!** Wenn Sie am Gerät Brandgeruch oder Rauchentwicklung feststellen, ziehen Sie sofort den Netzstecker aus der Netzsteckdose.
- Ziehen Sie bei auftretenden Störungen und bei Gewitter den Netzstecker aus der Netzsteckdose.

## Warnung vor Gehörschäden

### **WARNUNG**



#### **Gefahr durch zu hohe Lautstärke!**

Laute Musik kann zu Gehörschäden führen.

- ▶ Vermeiden Sie zu hohe Lautstärken, wenn Sie das Gerät benutzen, insbesondere über längere Zeiträume und bei Verwendung von Kopfhörern.





## Hinweise zur Funkschnittstelle

- Halten Sie das Gerät mindestens 20 cm von einem Herzschrittmacher oder einem implantierten Defibrillator fern, da sonst die ordnungsgemäßen Funktionen des Herzschrittmachers oder des implantierten Defibrillators durch Funkwellen beeinträchtigt werden können.
- Die übertragenen Funkwellen können Störgeräusche in Hörgeräten verursachen.
- Bringen Sie das Gerät mit eingeschalteter Funkkomponente nicht in die Nähe entflammbarer Gase oder in eine explosionsgefährdete Umgebung (z. B. Lackiererei), da die übertragenen Funkwellen eine Explosion oder Feuer auslösen können.
- Die Reichweite der Funkwellen ist abhängig von Umwelt- und Umgebungsbedingungen.
- Bei Datenverkehr über eine drahtlose Verbindung ist es auch unberechtigten Dritten möglich, Daten zu empfangen.
- Das Gerät empfängt Radiosignale im DAB+-Frequenzbereich von 174,9 - 239,2 MHz und im UKW-Frequenzbereich von 87,5 - 108 MHz.
- In verschiedenen Ländern können abweichende nationale Regelungen zu den zugewiesenen Rundfunkfrequenzbereichen bestehen. Beachten Sie, dass Sie die außerhalb der zugewiesenen Rundfunkfrequenzbereiche empfangenen Informationen nicht verwerten, an Dritte weiterleiten oder zweckentfremdet missbräuchlich verwenden dürfen.

## Teilebeschreibung

(Abbildungen siehe Ausklappseite)

### A. Vorderseite

- ❶ Display
- ❷ Taste  (Standby)
- ❸ Taste SOURCE / 
- ❹ Taste INFO/MENU
- ❺ Taste PRESET
- ❻ Drehregler VOLUME |  /  ENTER / SCAN (mit Tastenfunktion)
- ❼ Taste TUNE- (Menü-Navigation zurück/Senderwechsel/Titelwechsel)
- ❽ Taste TUNE+ (Menü-Navigation vorwärts/Senderwechsel/Titelwechsel)
- ❾ Lautsprecher

### B. Rückseite

- ❿ Teleskopantenne
- ⓫ Bassreflexöffnung
- ⓬ AUX IN-Anschluss (3,5 mm Ø Klinenbuchse)
- ⓭ Kopfhörer-Anschluss  (3,5 mm Ø Klinenbuchse)
- ⓮ Netzteil-Anschluss DC IN

# Inbetriebnahme

## Lieferumfang und Transportinspektion

### **GEFAHR**

- ▶ Verpackungsmaterialien dürfen nicht von Kindern zum Spielen verwendet werden. **Es besteht Erstickungsgefahr.**
- ◆ Entnehmen Sie alle Teile des Gerätes, den Quick Start Guide und die Bedienungsanleitung aus der Verpackung.
- ◆ Entfernen Sie sämtliches Verpackungsmaterial vom Gerät.

Bitte prüfen Sie den Lieferumfang. Der Lieferumfang besteht aus folgenden Komponenten:

- Radio DAB+
- Netzteil mit Anschlusskabel (ohne Abbildung)
- AUX-Kabel (ohne Abbildung)
- Quick Start Guide (ohne Abbildung)
- Diese Bedienungsanleitung (ohne Abbildung)

### **HINWEIS**

- ▶ Prüfen Sie die Lieferung auf Vollständigkeit und auf sichtbare Schäden.
- ▶ Bei einer unvollständigen Lieferung oder Schäden infolge mangelhafter Verpackung oder durch Transport wenden Sie sich an die Service-Hotline (siehe Kapitel **Service**).

## Anforderungen an den Aufstellort

### HINWEIS

- ▶ Stellen Sie das Gerät nicht direkt auf lackierte Möbelstücke. Die Gummifüße des Gerätes enthalten chemische Weichmacher, die lackierte Oberflächen angreifen können. Verwenden Sie eine Unterlage, wenn Sie das Gerät auf ein lackiertes Möbelstück stellen möchten.

Für einen sicheren und fehlerfreien Betrieb des Gerätes muss der Aufstellort folgende Voraussetzungen erfüllen:

- Stellen Sie das Gerät auf eine feste, flache und waagerechte Unterlage.
- Stellen Sie das Gerät so auf, dass der Lautsprecher **9** und die Bassreflexöffnung **11** nicht verdeckt werden.
- Betreiben Sie das Gerät nicht in einer heißen oder sehr nassen Umgebung oder in der Nähe von brennbarem Material.
- Die Netzsteckdose muss leicht zugänglich sein, so dass der Netzstecker des Netzteils notfalls leicht abgezogen werden kann.

## Stromversorgung herstellen

### ACHTUNG

- ▶ Vergleichen Sie vor dem Anschließen des Gerätes die Anschlussdaten auf dem Typenschild des Netzteils (Spannung und Frequenz) mit denen Ihres Stromnetzes. Diese Daten müssen übereinstimmen, damit keine Schäden am Gerät auftreten.
- ◆ Verbinden Sie das mitgelieferte Netzteil mit dem Netzteil-Anschluss **14** und mit einer Netzsteckdose. Das Gerät befindet sich nun im Standby-Betrieb.

## Antenne

- ◆ Ziehen Sie die Teleskopantenne **10** für den DAB+- bzw. UKW-Empfang komplett aus.

## Bedienung und Betrieb

### Gerät ein-/ausschalten

#### HINWEIS

- ▶ Beim ersten Einschalten des Gerätes aus dem Standby-Betrieb mit der Taste **⏻ 2** wird die DAB+-Senderliste automatisch erstellt bzw. aktualisiert und im Display **1** erscheint die Anzeige **Suchlauf...** Dieser Vorgang kann je nach Qualität des DAB+-Radioempfangs bis zu mehreren Minuten dauern.
- ▶ Beim Einschalten des Gerätes aus dem Standby-Betrieb mit der Taste **⏻ 2**, befindet sich das Gerät im zuletzt gewählten Betrieb (DAB, UKW, **Bluetooth®** oder AUX IN).

- ◆ Drücken Sie kurz die Taste **⏻ 2**, um das Gerät einzuschalten. Das Gerät startet beim ersten Einschalten automatisch im DAB+-Radiobetrieb.
- ◆ Drücken Sie jeweils kurz die Taste **SOURCE /  3**, um zwischen DAB+-, UKW-Radiobetrieb, **Bluetooth®**- oder AUX IN-Betrieb zu wählen.
- ◆ Drücken Sie erneut die Taste **⏻ 2**, um das Gerät auszuschalten und in den Standby-Betrieb zu versetzen.

### Lautstärke einstellen

- ◆ Drehen Sie den Drehregler **VOLUME | ▶/|| ENTER / SCAN 6** nach rechts, um die Lautstärke zu erhöhen.
- ◆ Drehen Sie den Drehregler **VOLUME | ▶/|| ENTER / SCAN 6** nach links, um die Lautstärke zu verringern.

#### HINWEIS

- ▶ Im Display **1** wird die Lautstärke nach Betätigen des Drehreglers **VOLUME | ▶/|| ENTER / SCAN 6** für einige Sekunden als Balkenanzeige dargestellt.

## Radiobetrieb

Mit dem Radio können Sie DAB+- und UKW-Radiosender empfangen. Sie können jeweils bis zu 40 voreingestellte DAB+- und UKW-Radiosender speichern.

### HINWEIS

- ▶ Bei der ersten Inbetriebnahme startet das Gerät im DAB+-Radiobetrieb und die Senderliste der verfügbaren DAB+-Radiosender wird automatisch erstellt. Im Display **1** erscheint die Anzeige *Suchlauf...*

## DAB+-Radiobetrieb (DAB)

### Automatische Sendersuche mit Senderspeicherung (AMS)

Die automatische Sendersuche mit Senderspeicherung durchsucht einmal das gesamte Frequenzband und speichert die gefundenen DAB+-Radiosender automatisch als *Senderliste* ab.

- ◆ Das Gerät muss eingeschaltet sein. Drücken Sie ggf. kurz die Taste **2**, um das Gerät einzuschalten.
- ◆ Drücken Sie ggf. mehrmals kurz die Taste **SOURCE / 3** bis der DAB+-Radiobetrieb **DAB** im Display **1** angezeigt wird.
- ◆ Drücken Sie für ca. 2 Sekunden die Taste **INFO / MENU 4**. Im Display erscheint die Anzeige *Vollständiger Suchlauf*.
- ◆ Drücken Sie den Drehregler **VOLUME | ▶ / II ENTER / SCAN 6**, um die automatische Sendersuche mit Senderspeicherung zu starten. Im Display **1** erscheint die Anzeige *Suchlauf...* sowie die Anzahl der gefundenen Sender. Der Suchfortschritt wird als Balkenanzeige dargestellt. Die gefundenen DAB+-Radiosender werden automatisch in der Senderliste gespeichert. Nach Beenden des Suchlaufs wird der erste Sender in der Senderliste automatisch wiedergegeben.

### HINWEIS

- ▶ Durch eine automatische Sendersuche mit Senderspeicherung wird ggf. eine bereits vorhandene Senderliste überschrieben.

## Sender auswählen

- ◆ Drücken Sie im DAB+-Radiobetrieb die Taste TUNE+ **8** bzw. die Taste TUNE- **7**, um in der Senderliste einen DAB+-Radiosender auszuwählen. Alternativ können Sie auch nach dem Drücken der Taste TUNE+ **8** bzw. der Taste TUNE- **7** mit dem Drehregler VOLUME | ►/|| ENTER / SCAN **6**, einen Sender aus der Senderliste auswählen.
- ◆ Drücken Sie den Drehregler VOLUME | ►/|| ENTER / SCAN **6**, um den gewählten Sender wiederzugeben.

## Sender manuell einstellen

Mithilfe der Funktion *Manuell einstellen* können Sie die Signalstärke und somit die Empfangsqualität eines DAB+-Radiosenders einstellen.

### HINWEIS

- ▶ Für die manuelle Sendereinstellung sollten Sie die Multiplexnummer bzw. die Frequenz des einzustellenden DAB+-Radiosenders kennen, um diesen gezielt aus der Senderliste auswählen zu können.
- ◆ Drücken Sie im DAB+-Radiobetrieb für ca. 2 Sekunden die Taste INFO / MENU **4**, um das DAB-Einstellungsmenü aufzurufen.
- ◆ Drücken Sie im mehrmals die Taste TUNE+ **8** bzw. die Taste TUNE- **7** oder drehen Sie den Drehregler VOLUME | ►/|| ENTER / SCAN **6**, bis im Display **1** die Anzeige *Manuell einstellen* erscheint.
- ◆ Drücken Sie den Drehregler VOLUME | ►/|| ENTER / SCAN **6**, um die Auswahl zu bestätigen. Im Display **1** werden die Multiplexnummern und Frequenzen der DAB+-Radiosender angezeigt. Bei empfangbaren DAB+-Radiosendern, wird neben der Frequenz auch der Sendername angezeigt.
- ◆ Drücken Sie die Taste TUNE+ **8** bzw. die Taste TUNE- **7**, um einen Sender auszuwählen.
- ◆ Drücken Sie den Drehregler VOLUME | ►/|| ENTER / SCAN **6**, um die Auswahl zu bestätigen. Im Display **1** wird die Signalstärke des Senders als Balkenanzeige dargestellt.
- ◆ Bewegen Sie die Teleskopantenne **10** oder verändern Sie den Aufstellort des Gerätes, um die Signalstärke eines Senders zu verbessern. Achten Sie dabei auf die Balkenanzeige der Signalstärke. Für eine optimale Signalstärke sollte die Balkenanzeige möglichst hoch sein.



## Beliebte Sender speichern

- ◆ Drücken Sie im DAB+-Radiobetrieb die Taste TUNE+ **8** bzw. die Taste TUNE- **7**, um in der Senderliste einen DAB+-Radiosender auszuwählen.
- ◆ Drücken Sie den Drehregler VOLUME | ► / || ENTER / SCAN **6**, um die Auswahl zu bestätigen.
- ◆ Drücken Sie für ca. 2 Sekunden die Taste PRESET **5**. Im Display **1** wird bei schon gespeicherten Radiosendern der Programmplatz mit dem zuletzt gewählten Radiosender angezeigt. Wurden noch keine Radiosender gespeichert, wird im Display **1** *Speichern 1: (Leer)* angezeigt.
- ◆ Drücken Sie ggf. mehrmals die Taste TUNE+ **8** bzw. die Taste TUNE- **7** oder drehen Sie den Drehregler VOLUME | ► / || ENTER / SCAN **6**, um den gewünschten Programmplatz auszuwählen.
- ◆ Drücken Sie den Drehregler VOLUME | ► / || ENTER / SCAN **6**, um den Sender auf dem gewählten Programmplatz zu speichern. Im Display **1** erscheint die Anzeige *Programm (1-40) gesp.*

### HINWEIS

- ▶ Bereits gespeicherte Radiosender werden überschrieben, wenn Sie andere Sender auf den bereits belegten Programmplätzen abspeichern.

## Gespeicherte Sender auswählen

- ◆ Drücken Sie im DAB+-Radiobetrieb kurz die Taste PRESET **5**, um die auf den Programmplätzen gespeicherten DAB+-Radiosender aufzurufen. Im Display **1** erscheint die Anzeige *Aufrufen*.
- ◆ Drücken Sie im mehrmals die Taste TUNE+ **8** bzw. die Taste TUNE- **7** oder drehen Sie den Drehregler VOLUME | ► / || ENTER / SCAN **6**, um einen auf den Programmplätzen gespeicherten Radiosender auszuwählen.
- ◆ Drücken Sie kurz die Taste ► / || ENTER / SCAN **6**, um den ausgewählten Radiosender wiederzugeben.

## Dynamic Range Control (DRC)

Die Funktion **DRC** sorgt dafür, dass bei der Wiedergabe von DAB+-Radiosendern leisere Passagen besser zu hören sind, wenn das Radio in einer lautstarken Umgebung genutzt wird.

- ◆ Drücken Sie im DAB+-Radiobetrieb für ca. 2 Sekunden die Taste **INFO / MENU** **4**, um das DAB-Einstellungsmenü aufzurufen.
- ◆ Drücken Sie im mehrmals die Taste **TUNE+** **8** bzw. die Taste **TUNE-** **7** oder drehen Sie den Drehregler **VOLUME** | ► / **ENTER / SCAN** **6**, bis im Display **1** die Anzeige **DRC** erscheint.
- ◆ Drücken Sie den Drehregler **VOLUME** | ► / **ENTER / SCAN** **6**, um die Auswahl zu bestätigen.
- ◆ Drücken Sie ggf. die Taste **TUNE+** **8** bzw. die Taste **TUNE-** **7** oder drehen Sie den Drehregler **VOLUME** | ► / **ENTER / SCAN** **6**, um **DRC hoch**, **DRC tief** oder **DRC aus** auszuwählen.
- ◆ Drücken Sie den Drehregler **VOLUME** | ► / **ENTER / SCAN** **6**, um die Auswahl zu bestätigen.

## Senderreihenfolge ändern

Sie können die Reihenfolge DAB+-Radiosender in der Senderliste nach Namen (**Alphanumerisch**) oder nach Programmgruppen (**Ensemble**) sortieren.

- ◆ Drücken Sie im DAB+-Radiobetrieb für ca. 2 Sekunden die Taste **INFO / MENU** **4**, um das DAB-Einstellungsmenü aufzurufen.
- ◆ Drücken Sie im mehrmals die Taste **TUNE+** **8** bzw. die Taste **TUNE-** **7** oder drehen Sie den Drehregler **VOLUME** | ► / **ENTER / SCAN** **6**, bis im Display **1** die Anzeige **Senderreihenfolge** erscheint.
- ◆ Drücken Sie den Drehregler **VOLUME** | ► / **ENTER / SCAN** **6**, um die Auswahl zu bestätigen.
- ◆ Drücken Sie ggf. die Taste **TUNE+** **8** bzw. die Taste **TUNE-** **7** oder drehen Sie den Drehregler **VOLUME** | ► / **ENTER / SCAN** **6**, um **Alphanumerisch** oder **Ensemble** auszuwählen.
- ◆ Drücken Sie den Drehregler **VOLUME** | ► / **ENTER / SCAN** **6**, um die Auswahl zu bestätigen.

## Senderinformationen

Im DAB+-Radiobetrieb können Sie sich im Display **1** zusätzliche Senderinformationen anzeigen lassen:

- ◆ Drücken Sie wiederholt kurz die Taste **INFO / MENU** **4**, um folgende Senderinformationen anzuzeigen:
  - Lauftext (*Radiotext*)
  - Signalstärke (Balkenanzeige)
  - Programmtyp
  - Gruppenname
  - Multiplexnummer/Frequenz
  - Signalfehler
  - Audiobitrate (*kbps*)
  - Uhrzeit
  - Datum

### HINWEIS

- ▶ Die Anzahl der Senderinformationen kann je nach gewähltem Sender variieren.

## UKW-Radiobetrieb (FM)

### Automatische Sendersuche mit Senderspeicherung (AMS)

Die automatische Sendersuche mit Senderspeicherung durchsucht einmal das gesamte Frequenzband und speichert die gefundenen UKW-Radiosender automatisch als Senderliste ab.

- ◆ Das Gerät muss eingeschaltet sein. Drücken Sie ggf. kurz die Taste **Power** **2**, um das Gerät einzuschalten.
- ◆ Drücken Sie ggf. mehrmals kurz die Taste **SOURCE /**  **3** bis der UKW-Radiobetrieb *FM* im Display **1** angezeigt wird.

- ◆ Drücken Sie für ca. 2 Sekunden den Drehregler **VOLUME** | ► / **II** **ENTER** / **SCAN** **6**, um einen automatischen Sendersuchlauf zu starten. Der Suchfortschritt wird als Balkenanzeige dargestellt und die Anzahl der gefundenen Sender wird im Display **1** angezeigt. Die gefundenen UKW-Radiosender werden automatisch mit aufsteigender Frequenz in der Senderliste gespeichert. Nach Beenden des Suchlaufs wird der erste Sender in der Senderliste automatisch wiedergegeben.

## HINWEIS

- ▶ Durch eine automatische Sendersuche mit Senderspeicherung wird ggf. eine bereits vorhandene Senderliste überschrieben.

## Sender auswählen

- ◆ Drücken Sie kurz die Taste **TUNE+** **8** bzw. die Taste **TUNE-** **7**, um in der Senderliste einen UKW-Radiosender auszuwählen.
- ◆ Drücken Sie den Drehregler **VOLUME** | ► / **II** **ENTER** / **SCAN** **6**, um die Auswahl zu bestätigen.

## Manueller Sendersuchlauf

- ◆ Drücken Sie kurz den Drehregler **VOLUME** | ► / **II** **ENTER** / **SCAN** **6**, um in aufsteigender Richtung auf den nächsten empfangbaren Sender zu wechseln.

## HINWEIS

- ▶ Die Frequenz des Senders wird im Display **1** angezeigt und der Lautsprecher **9** ist während der Sendersuche abgeschaltet.

## Sender manuell einstellen

- ◆ Drücken Sie für ca. 2 Sekunden die Taste **TUNE+** **8** bzw. die Taste **TUNE-** **7**, um die UKW-Frequenz in Schritten von 0,05 MHz zu ändern. Die aktuelle UKW-Frequenz wird im Display **1** angezeigt.

## Suchlauf-Einstellung

Mit der Funktion *Suchlauf-Einstellung* können Sie einstellen, ob bei einem Suchlauf alle empfangbaren UKW-Radiosender gefunden werden sollen oder nur Radiosender mit einem starken Empfangssignal.

- ◆ Drücken Sie im UKW-Radiobetrieb für ca. 2 Sekunden die Taste **INFO / MENU** **4**. Im Display erscheint die Anzeige *Suchlauf-Einstellung*.
- ◆ Drücken Sie den Drehregler **VOLUME** | ► / **ENTER / SCAN** **6**, um die Auswahl zu bestätigen.
- ◆ Drücken Sie die Taste **TUNE+** **8** bzw. die Taste **TUNE-** **7** oder drehen Sie den Drehregler **VOLUME** | ► / **ENTER / SCAN** **6**, um *Nur kräftige Sender* auszuwählen.
- ◆ Drücken Sie den Drehregler **VOLUME** | ► / **ENTER / SCAN** **6**, um die Auswahl zu bestätigen.

## Beliebte Sender speichern

- ◆ Um einen aktuellen Radiosender manuell zu speichern, drücken Sie für ca. 2 Sekunden die Taste **PRESET** **5**. Im Display **1** wird bei schon gespeicherten Radiosendern der Programmplatz mit dem zuletzt gewählten Radiosender angezeigt. Wurden noch keine Radiosender gespeichert, wird im Display **1** *Speichern 1: (Leer)* angezeigt.
- ◆ Drücken Sie ggf. mehrmals die Taste **TUNE+** **8** bzw. die Taste **TUNE-** **7** oder drehen Sie den Drehregler **VOLUME** | ► / **ENTER / SCAN** **6**, um den gewünschten Programmplatz auszuwählen.
- ◆ Drücken Sie den Drehregler **VOLUME** | ► / **ENTER / SCAN** **6**, um den Sender auf dem gewählten Programmplatz zu speichern. Im Display **1** erscheint die Anzeige *Programm (1-40) gesp.*

### HINWEIS

- ▶ Bereits gespeicherte Radiosender werden überschrieben, wenn Sie andere Sender auf den bereits belegten Programmplätzen abspeichern.

## Gespeicherte Sender auswählen

- ◆ Drücken Sie im UKW-Radiobetrieb kurz die Taste **PRESET** **5**, um die auf den Programmplätzen gespeicherten UKW-Radiosender aufzuzrufen. Im Display **1** erscheint die Anzeige **Aufrufen**.
- ◆ Drücken Sie im mehrmals die Taste **TUNE+** **8** bzw. die Taste **TUNE-** **7** oder drehen Sie den Drehregler **VOLUME** | ▶ / **II ENTER / SCAN** **6**, um einen auf den Programmplätzen gespeicherten Radiosender auszuwählen.
- ◆ Drücken Sie kurz die Taste ▶ / **II ENTER / SCAN** **6**, um den ausgewählten Radiosender wiederzugeben.

## Senderinformationen

Im UKW-Radiobetrieb können Sie sich im Display **1** zusätzliche Senderinformationen anzeigen lassen:

- ◆ Drücken Sie wiederholt kurz die Taste **INFO / MENU** **4**, um folgende Senderinformationen anzuzeigen:
  - Lauftext (**Radiotext**)
  - Programmtyp
  - Frequenz
  - Stereo-/Mono-Empfang
  - Uhrzeit
  - Datum

### HINWEIS

- ▶ Die Anzahl der Senderinformationen kann je nach gewähltem Sender variieren.
- ▶ Die Einstellung von Stereo-/Mono-Empfang erfolgt je nach gewähltem Sender und dessen Empfangsqualität automatisch und kann nicht manuell umgestellt werden.
- ▶ Die Stereowiedergabe erfolgt nur über den Kopfhörer-Anschluss **13**. Über den Lautsprecher **9** des Gerätes ist nur eine Monowiedergabe möglich.

## Wiedergabe über Bluetooth®

### Geräte koppeln

Bevor Sie das Radio für die Musikwiedergabe über **Bluetooth®** verwenden können, müssen Sie es mit einem **Bluetooth®**-kompatiblen externen Wiedergabegerät koppeln.

- ◆ Drücken Sie ggf. kurz die Taste  **2**, um das Gerät einzuschalten.
- ◆ Drücken ggf. mehrmals kurz Sie Taste **SOURCE /**  **3**, um die **Bluetooth®**-Funktion **BLUETOOTH** zu aktivieren. Ein Signalton ertönt und im Display **1** blinkt die Anzeige **BLUETOOTH Pairing** bzw. **BLUETOOTH Connecting** (bei bereits gespeicherten Verbindungen).
- ◆ Stellen Sie das externe Wiedergabegerät so ein, dass es nach **Bluetooth®**-Geräten sucht. Eine detaillierte Beschreibung dazu finden Sie in der Bedienungsanleitung Ihres externen Wiedergabegerätes.
- ◆ Wählen Sie aus der Liste der gefundenen **Bluetooth®**-Geräte im Einstellungs Menü Ihres externen Wiedergabegerätes den Eintrag **SRH 5 C3**. Das externe Wiedergabegerät wird nun automatisch über **Bluetooth®** mit dem Radio verbunden. Es ertönt ein weiterer Signalton, wenn die Verbindung erfolgreich hergestellt wurde und im Display **1** erscheint die Anzeige **BLUETOOTH verbunden**.

Sie können nun das Radio verwenden, um Musik von Ihrem externen Wiedergabegerät kabellos über den Lautsprecher des Radios anzuhören.

#### HINWEIS

- ▶ Im **Bluetooth®**-Betrieb schaltet sich das Gerät automatisch nach 15 Minuten aus, wenn keine **Bluetooth®**-Verbindung hergestellt wird.
- ▶ Das Radio verbindet sich beim nächsten Einschalten automatisch wieder mit dem zuletzt verbundenen externen Wiedergabegerät. Wenn Ihr externes Wiedergabegerät sich nicht automatisch wieder mit dem Radio verbindet, müssen Sie die Verbindung manuell herstellen. Eine detaillierte Beschreibung dazu finden Sie in der Bedienungsanleitung Ihres externen Wiedergabegerätes.

## Geräte entkoppeln

Wenn Sie das Radio mit einem anderen externen Wiedergabegerät verbinden möchten, müssen Sie zuerst das aktuell verbundene Wiedergabegerät entkoppeln:

- ◆ Drücken Sie für ca. 2 Sekunden die Taste **SOURCE /**  **3**. Ein Signalton ertönt und im Display **1** blinkt die Anzeige **BT Pairing**. Alternativ können Sie die Entkopplung auch über das aktuell verbundene externe Wiedergabegerät vornehmen.

## Funktion der Tasten bei Wiedergabe über Bluetooth®

Taste	Funktion
VOLUME   ►/II ENTER /SCAN <b>6</b>	▶ Kurz drücken, um die Wiedergabe zu starten/ anzuhalten.
TUNE+ <b>8</b>	▶ Kurz drücken, um zum nächsten Titel zu wechseln.
TUNE- <b>7</b>	▶ Kurz drücken, um zum Anfang des aktuellen Titels zu wechseln. Nochmals kurz drücken, um zum vorherigen Titel zu wechseln.
SOURCE /  <b>3</b>	▶ Für ca. 2 Sekunden drücken, um die Geräte zu entkoppeln.

### HINWEIS



- ▶ In Abhängigkeit vom verwendeten, externen Wiedergabegerät und dessen Betriebssystem kann es sein, dass das Einstellen der Lautstärke am Radio und am externen Wiedergabegerät unabhängig voneinander erfolgt. Wenn z. B. die Lautstärke des Radios auf Maximum eingestellt ist und die Lautstärke des externen Wiedergabegerätes auf Minimum, hören Sie über das Radio nichts.
- ▶ In Abhängigkeit vom verwendeten, externen Wiedergabegerät und dessen Betriebssystem kann es sein, dass nicht alle Funktionen unterstützt werden.
- ▶ In einer Umgebung mit hochfrequenten Störungen kann es möglicherweise bei der Musikwiedergabe im **Bluetooth®**-Betrieb zu Störgeräuschen kommen. Sobald die Störung nicht mehr besteht, wird die Musik im **Bluetooth®**-Betrieb automatisch störungsfrei wiedergegeben.



## Externe Wiedergabegeräte anschließen (AUX IN-Betrieb)

Im AUX IN-Betrieb können Sie externe Wiedergabegeräte wie z. B. ein Smartphone oder einen MP3-Player anschließen, um diese als Wiedergabequelle für das Radio zu verwenden.

### HINWEIS

- ▶ Schalten Sie das Radio und das externe Wiedergabegerät aus, bevor Sie diese miteinander verbinden. Beachten Sie auch die Bedienungsanleitung des Gerätes, das Sie an das Radio anschließen möchten.
- ◆ Schließen Sie das externe Wiedergabegerät mit dem mitgelieferten AUX-Kabel am **AUX IN**-Anschluss **12** des Radios an.
- ◆ Drücken Sie kurz die Taste **⏻ 2**, um das Radio einzuschalten.
- ◆ Drücken Sie ggf. mehrmals kurz die Taste **SOURCE /  3**, bis die Anzeige **AUX IN** im Display **1** erscheint.
- ◆ Schalten Sie das externe Wiedergabegerät ein und starten Sie die Wiedergabe.
- ◆ Stellen Sie anschließend die gewünschte Lautstärke mit dem Drehregler **VOLUME | ▶ / || ENTER / SCAN 6** am Radio ein. Alternativ können Sie die Lautstärke auch am externen Wiedergabegerät einstellen.
- ◆ Zum Beenden des AUX IN-Betriebs schalten Sie das Radio und das externe Wiedergabegerät aus. Entfernen Sie das AUX-Kabel vom **AUX IN**-Anschluss **12** des Radios. Alternativ können Sie auch durch Drücken der Taste **SOURCE /  3** direkt vom AUX IN-Betrieb in den Radio- oder **Bluetooth®**-Betrieb wechseln.

## Kopfhörer anschließen

### VORSICHT

#### Vorsicht bei der Verwendung des Kopfhörers.

Die Verwendung eines Kopfhörers über einen längeren Zeitraum und mit hoher Lautstärke kann zu Hörschäden des Anwenders führen.

- ▶ Stellen Sie immer erst eine geringe Lautstärke ein und passen Sie diese auf einen angenehmen Pegel an.
- ▶ Benutzen Sie Kopfhörer immer so, dass die Wahrnehmung der Umgebungsgeräusche gewährleistet ist.

- ◆ Drehen Sie den Drehregler **VOLUME** | ►/|| **ENTER/SCAN** **6** nach links auf die niedrigste Lautstärke.
- ◆ Stecken Sie den Klinkenstecker des Kopfhörers in den Kopfhörer-Anschluss **1** an der Rückseite des Gerätes. Die Tonausgabe erfolgt nun ausschließlich über den angeschlossenen Kopfhörer.
- ◆ Stellen Sie die gewünschte Lautstärke mit dem Drehregler **VOLUME** | ►/|| **ENTER/SCAN** **6** ein.

## Systemmenü (System)

### HINWEIS

- ▶ Das Systemmenü lässt sich sowohl im laufenden Betrieb als auch im Standby-Betrieb aufrufen.
- ▶ Wenn im Systemmenü für mehr als 20 Sekunden keine Einstellung erfolgt, wird das Systemmenü verlassen.
- ◆ Drücken Sie für ca. 2 Sekunden die Taste **INFO/MENU** **4**.
- ◆ Drücken Sie ggf. mehrmals die Taste **TUNE+** **8** bzw. die Taste **TUNE-** **7** oder drehen Sie den Drehregler **VOLUME** | ►/|| **ENTER/SCAN** **6**, bis im Display **1** die Anzeige **System** erscheint.
- ◆ Drücken Sie den Drehregler **VOLUME** | ►/|| **ENTER/SCAN** **6**, um die Auswahl zu bestätigen.

## Kurzzeitwecker (NAP-Funktion)

Mit der NAP-Funktion können Sie einen Kurzzeitwecker einstellen, der nach 1 - 120 Minuten mit einem Alarmton weckt.

### Kurzzeitwecker einstellen

- ◆ Rufen Sie das Systemmenü auf. Als erster Menüpunkt erscheint der Kurzzeitwecker **NAP**.
- ◆ Drücken Sie den Drehregler **VOLUME** | ►/|| **ENTER/SCAN** **6**, um die Auswahl zu bestätigen.
- ◆ Drücken Sie die Taste **TUNE+** **8** bzw. die Taste **TUNE-** **7** oder drehen Sie den Drehregler **VOLUME** | ►/|| **ENTER/SCAN** **6**, um die Weckzeit in 1-Minuten-Schritten zwischen **001** und **120** Minuten einzustellen.

- ◆ Drücken Sie den Drehregler VOLUME | ►/|| ENTER / SCAN **6**, um die Auswahl zu bestätigen und den Kurzzeitwecker zu starten. Nach Verlassen des Systemmenüs erscheint im Display **1** die Anzeige N gefolgt von den noch zu verbleibenden Minuten bzw. Sekunden.
- ◆ Wenn die Weckzeit abgelaufen ist, ertönt ein lauter werdender Alarmton. Im Display **1** blinkt die die Anzeige NAP und die eingestellte Weckzeit wird angezeigt.

## Kurzzeitwecker beenden

- ◆ Wenn der Alarmton ertönt, drücken Sie eine beliebige Taste, um den Kurzzeitwecker zu beenden.

### HINWEIS

- ▶ Um den Kurzzeitwecker schon vor Ende der Weckzeit auszuschalten, rufen Sie die NAP-Funktion wie im Abschnitt **Kurzzeitwecker einstellen** beschrieben auf. Stellen Sie die Weckzeit auf 000 und drücken Sie den Drehregler VOLUME | ►/|| ENTER / SCAN **6**, um die Auswahl zu bestätigen. Der Kurzzeitwecker ist nun deaktiviert.

## Gerät automatisch ausschalten (Sleep-Funktion)

Mit der Sleep-Funktion können Sie das Gerät automatisch nach 10 - 120 Minuten ausschalten.

- ◆ Drücken Sie im laufenden Betrieb im Systemmenü ggf. mehrmals die Taste TUNE+ **8** bzw. die Taste TUNE- **7** oder drehen Sie den Drehregler VOLUME | ►/|| ENTER / SCAN **6**, bis im Display **1** die Anzeige Sleep erscheint.
- ◆ Drücken Sie den Drehregler VOLUME | ►/|| ENTER / SCAN **6**, um die Auswahl zu bestätigen.
- ◆ Drücken Sie die Taste TUNE+ **8** bzw. die Taste TUNE- **7** oder drehen Sie den Drehregler VOLUME | ►/|| ENTER / SCAN **6**, um die Ausschaltzeit (Aus, 10, 15, 30, 45, 60, 90, 120 Minuten) auszuwählen.
- ◆ Drücken Sie den Drehregler VOLUME | ►/|| ENTER / SCAN **6**, um die Auswahl zu bestätigen. Nach Verlassen des Systemmenüs erscheint rechts im Display **1** die Anzeige S gefolgt von den noch zu verbleibenden Minuten bzw. Sekunden.

- ◆ Nach Ablauf der eingestellten Zeit schaltet sich das Gerät automatisch aus.
- ◆ Um die Sleep-Funktion zu deaktivieren, wählen Sie wie oben beschrieben die Einstellung **Aus** und drücken Sie den Drehregler **VOLUME** | ► / **II** **ENTER** / **SCAN** **6**, um die Auswahl zu bestätigen.

## Wecker

Das Gerät verfügt über zwei Weckerfunktionen, **Wecker 1** und **Wecker 2**. Für beide Funktionen können Sie jeweils die Wiedergabe des zuletzt gehörten oder eines gespeicherten Radiosenders (DAB+ und UKW) oder einen Alarmton zu einer bestimmten Uhrzeit an bestimmten Tagen programmieren.

### Wecker einstellen

- ◆ Drücken Sie im Systemmenü ggf. mehrmals die Taste **TUNE+** **8** bzw. die Taste **TUNE-** **7** oder drehen Sie den Drehregler **VOLUME** | ► / **II** **ENTER** / **SCAN** **6**, bis im Display **1** die Anzeige **Wecker** erscheint.
- ◆ Drücken Sie die Taste **TUNE+** **8** bzw. die Taste **TUNE-** **7** oder drehen Sie den Drehregler **VOLUME** | ► / **II** **ENTER** / **SCAN** **6**, um **Wecker 1** oder **Wecker 2** auszuwählen.
- ◆ Drücken Sie den Drehregler **VOLUME** | ► / **II** **ENTER** / **SCAN** **6**, um die Auswahl zu bestätigen. Im Display **1** erscheint die Anzeige **Wecker (1/2)** **Einrichtung**.
- ◆ Drücken Sie den Drehregler **VOLUME** | ► / **II** **ENTER** / **SCAN** **6**, um die Auswahl zu bestätigen. Im Display **1** erscheint die Anzeige **Wecker (1/2)** **Zf. Ein.** und die Stundenanzeige blinkt.
- ◆ Drücken Sie die Taste **TUNE+** **8** bzw. die Taste **TUNE-** **7** oder drehen Sie den Drehregler **VOLUME** | ► / **II** **ENTER** / **SCAN** **6**, um die Stunden einzustellen.
- ◆ Drücken Sie den Drehregler **VOLUME** | ► / **II** **ENTER** / **SCAN** **6**, um die Eingabe zu bestätigen. Im Display **1** blinkt die Minutenanzeige.
- ◆ Drücken Sie die Taste **TUNE+** **8** bzw. die Taste **TUNE-** **7** oder drehen Sie den Drehregler **VOLUME** | ► / **II** **ENTER** / **SCAN** **6**, um die Minuten einzustellen.
- ◆ Drücken Sie den Drehregler **VOLUME** | ► / **II** **ENTER** / **SCAN** **6**, um die Eingabe zu bestätigen. Im Display **1** erscheint die Anzeige **Wecker (1/2)** **Dauer** und die Minutenanzeige blinkt.

- ◆ Drücken Sie die Taste TUNE+ **8** bzw. die Taste TUNE- **7** oder drehen Sie den Drehregler VOLUME | ► / || ENTER / SCAN **6**, um die Dauer des Weckers (15, 30, 45, 60, 90, 120 Minuten) einzustellen.
- ◆ Drücken Sie den Drehregler VOLUME | ► / || ENTER / SCAN **6**, um die Eingabe zu bestätigen. Im Display **1** erscheint die Anzeige **Wecker (1/2) Quelle**.
- ◆ Drücken Sie die Taste TUNE+ **8** bzw. die Taste TUNE- **7** oder drehen Sie den Drehregler VOLUME | ► / || ENTER / SCAN **6**, um die Soundquelle des Weckers einzustellen. Sie können zwischen einem Alarmton (**Summer**), dem zuletzt gehörten oder einem gespeicherten DAB+- bzw. UKW-Radiosender (**DAB/FM**) wählen.
- ◆ Drücken Sie die Taste TUNE+ **8** bzw. die Taste TUNE- **7** oder drehen Sie den Drehregler VOLUME | ► / || ENTER / SCAN **6**, um die gewünschte Soundquelle auszuwählen.
- ◆ Wenn Sie als Soundquelle des Weckers **DAB** oder **FM** gewählt haben, drücken Sie im nächsten Schritt die Taste TUNE+ **8** bzw. die Taste TUNE- **7** oder drehen Sie den Drehregler VOLUME | ► / || ENTER / SCAN **6**, um zwischen dem zuletzt gehörten oder einem gespeicherten DAB+- bzw. UKW-Radiosender zu wählen.
- ◆ Drücken Sie den Drehregler VOLUME | ► / || ENTER / SCAN **6**, um die Eingabe zu bestätigen. Im Display **1** erscheint die Anzeige **Täglich**.
- ◆ Drücken Sie die Taste TUNE+ **8** bzw. die Taste TUNE- **7** oder drehen Sie den Drehregler VOLUME | ► / || ENTER / SCAN **6**, um die Tage (Täglich, Einmal, Wochenende, Werktag) einzustellen, an denen der Wecker aktiviert werden soll.
- ◆ Drücken Sie die Taste TUNE+ **8** bzw. die Taste TUNE- **7** oder drehen Sie den Drehregler VOLUME | ► / || ENTER / SCAN **6**, um die gewünschten Tage auszuwählen.
- ◆ Drücken Sie den Drehregler VOLUME | ► / || ENTER / SCAN **6**, um die Auswahl zu bestätigen. Im Display **1** erscheint die Lautstärkenanzeige.
- ◆ Drücken Sie die Taste TUNE+ **8** bzw. die Taste TUNE- **7** oder drehen Sie den Drehregler VOLUME | ► / || ENTER / SCAN **6**, um die gewünschte Lautstärke des Weckers einzustellen.
- ◆ Drücken Sie den Drehregler VOLUME | ► / || ENTER / SCAN **6**, um die Einstellung zu bestätigen. Im Display **1** erscheint die Anzeige **Wecker Aus**.

- ◆ Drücken Sie die Taste TUNE+ **8** bzw. die Taste TUNE- **7** oder drehen Sie den Drehregler VOLUME | ► / **II** ENTER / SCAN **6**, um die Einstellung *Wecker Ein* auszuwählen.
- ◆ Speichern Sie Ihre Einstellungen, indem Sie den Drehregler VOLUME | ► / **II** ENTER / SCAN **6** drücken. Im Display **1** erscheint die Anzeige *Wecker gespeichert*. Der Wecker ist nun aktiviert.

## HINWEIS

- ▶ Alle Einstellungen des Weckers werden nur dann gespeichert, wenn Sie abschließend unter dem Menüpunkt *Wecker Aus* bzw. *Wecker Ein* Ihre Eingaben durch Drücken des Drehreglers VOLUME | ► / **II** ENTER / SCAN **6** bestätigen.
- ▶ Sobald *Wecker 1* und/oder *Wecker 2* aktiv sind, wird links und/oder rechts im Display **1** für jeden aktiven Alarm ein Alarmsymbol  angezeigt.

## Wecker beenden

- ◆ Wenn der Wecker zur eingestellten Zeit ertönt, drücken Sie eine beliebige Taste. Der Wecker wird beendet und bleibt für 24 Stunden bzw. bis zum nächsten programmierten Weckzeitpunkt abgeschaltet.

## Wecker unterbrechen (Snooze-Funktion)

- ◆ Wenn der Wecker zur eingestellten Zeit ertönt, drücken Sie einmal bzw. mehrmals den Drehregler VOLUME | ► / **II** ENTER / SCAN **6**, um den Wecker (Radio oder Alarmton) für 5, 10, 15 oder 30 Minuten zu unterbrechen. Im Display **1** erscheint die Anzeige *Schlummern* sowie die noch verbleibende Zeit, bis der Wecker erneut ertönt.

## HINWEIS

- ▶ Wenn Sie die Snooze-Funktion und den Wecker vorzeitig beenden möchten, drücken Sie die Taste  **2**.

## Wecker ein-/ausschalten

- ◆ Drücken Sie im Systemmenü ggf. mehrmals die Taste TUNE+ **8** bzw. die Taste TUNE- **7** oder drehen Sie den Drehregler VOLUME | ► / **II** ENTER / SCAN **6**, bis im Display **1** die Anzeige **Wecker** erscheint.
- ◆ Drücken Sie den Drehregler VOLUME | ► / **II** ENTER / SCAN **6**, um die Auswahl zu bestätigen.
- ◆ Drücken Sie die Taste TUNE+ **8** bzw. die Taste TUNE- **7** oder drehen Sie den Drehregler VOLUME | ► / **II** ENTER / SCAN **6**, um **Wecker 1** oder **Wecker 2** auszuwählen.
- ◆ Drücken Sie den Drehregler VOLUME | ► / **II** ENTER / SCAN **6**, um die Auswahl zu bestätigen.
- ◆ Drücken Sie die Taste TUNE+ **8** bzw. die Taste TUNE- **7** oder drehen Sie den Drehregler VOLUME | ► / **II** ENTER / SCAN **6**, bis im Display **1** die Anzeige **Wecker Aus** bzw. **Wecker Ein** erscheint.
- ◆ Drücken Sie den Drehregler VOLUME | ► / **II** ENTER / SCAN **6**, um die Auswahl zu bestätigen.

## Uhrzeit/Datum

Bei einem verfügbaren RDS-Signal (Radiodatensystem) werden Datum und Uhrzeit automatisch über die Radiosender eingestellt. Falls kein RDS-Signal verfügbar ist, können Sie Datum und Uhrzeit auch manuell einstellen:

### Zeit und Datum einstellen

- ◆ Drücken Sie im Systemmenü ggf. mehrmals die Taste TUNE+ **8** bzw. die Taste TUNE- **7** oder drehen Sie den Drehregler VOLUME | ► / **II** ENTER / SCAN **6**, bis im Display **1** die Anzeige **Uhrzeit** erscheint.
- ◆ Drücken Sie den Drehregler VOLUME | ► / **II** ENTER / SCAN **6**, um die Auswahl zu bestätigen.
- ◆ Drücken Sie die Taste TUNE+ **8** bzw. die Taste TUNE- **7** oder drehen Sie den Drehregler VOLUME | ► / **II** ENTER / SCAN **6**, bis im Display **1** die Anzeige **Zeit/Datum einstellen** erscheint.
- ◆ Drücken Sie den Drehregler VOLUME | ► / **II** ENTER / SCAN **6**, um die Auswahl zu bestätigen. Im Display **1** erscheint die Anzeige **Zeit einstellen** und die Stundenanzeige blinkt.

- ◆ Drücken Sie die Taste TUNE+ **8** bzw. die Taste TUNE- **7** oder drehen Sie den Drehregler VOLUME | ► / || ENTER / SCAN **6**, um die Stunden einzustellen.
- ◆ Drücken Sie den Drehregler VOLUME | ► / || ENTER / SCAN **6**, um die Eingabe zu bestätigen. Im Display **1** blinkt die Minutenanzeige.
- ◆ Drücken Sie die Taste TUNE+ **8** bzw. die Taste TUNE- **7** oder drehen Sie den Drehregler VOLUME | ► / || ENTER / SCAN **6**, um die Minuten einzustellen.
- ◆ Drücken Sie den Drehregler VOLUME | ► / || ENTER / SCAN **6**, um die Eingabe zu bestätigen. Im Display **1** erscheint die Anzeige *Datum einstellen* und die Datumsanzeige Tag blinkt.
- ◆ Drücken Sie die Taste TUNE+ **8** bzw. die Taste TUNE- **7** oder drehen Sie den Drehregler VOLUME | ► / || ENTER / SCAN **6**, um den Tag einzustellen.
- ◆ Drücken Sie den Drehregler VOLUME | ► / || ENTER / SCAN **6**, um die Eingabe zu bestätigen. Im Display **1** blinkt die Datumsanzeige Monat.
- ◆ Drücken Sie die Taste TUNE+ **8** bzw. die Taste TUNE- **7** oder drehen Sie den Drehregler VOLUME | ► / || ENTER / SCAN **6**, um den Monat einzustellen.
- ◆ Drücken Sie den Drehregler VOLUME | ► / || ENTER / SCAN **6**, um die Eingabe zu bestätigen. Im Display **1** blinkt die Datumsanzeige Jahr.
- ◆ Drücken Sie die Taste TUNE+ **8** bzw. die Taste TUNE- **7** oder drehen Sie den Drehregler VOLUME | ► / || ENTER / SCAN **6**, um das Jahr einzustellen.
- ◆ Drücken Sie den Drehregler VOLUME | ► / || ENTER / SCAN **6**, um die Eingabe zu bestätigen. Im Display **1** erscheint die Anzeige *Uhrzeit gespeichert*.

## HINWEIS

- ▶ Im Standby-Betrieb werden die Uhrzeit und das Datum im Display **1** angezeigt.



## Automatisches Update

Mit der Funktion *Automatisches Update* können Sie einstellen, ob Datum und Uhrzeit automatisch über das RDS-Signal (Radiodatensystem) der Radiosender oder manuell eingestellt werden.

### HINWEIS

- ▶ Bei der Einstellung *Update alle* werden Datum und Uhrzeit automatisch über das RDS-Signal der Radiosender eingestellt.
  - ▶ Bei der Einstellung *Update von DAB* und *Update von FM* werden Datum und Uhrzeit automatisch über das RDS-Signal der DAB+- bzw. UKW-Radiosender eingestellt.
  - ▶ Bei der Einstellung *Kein Update* werden Datum und Uhrzeit nicht automatisch eingestellt, sondern müssen manuell eingestellt werden.
  - ▶ Die Standardeinstellung der Funktion *Automatisches Update* ist *Update alle*.
- 
- ◆ Drücken Sie im Systemmenü ggf. mehrmals die Taste TUNE+ **8** bzw. die Taste TUNE- **7** oder drehen Sie den Drehregler VOLUME | ▶ / || ENTER / SCAN **6**, bis im Display **1** die Anzeige *Uhrzeit* erscheint.
  - ◆ Drücken Sie den Drehregler VOLUME | ▶ / || ENTER / SCAN **6**, um die Auswahl zu bestätigen.
  - ◆ Drücken Sie die Taste TUNE+ **8** bzw. die Taste TUNE- **7** oder drehen Sie den Drehregler VOLUME | ▶ / || ENTER / SCAN **6**, bis im Display **1** die Anzeige *Autom. Update* erscheint.
  - ◆ Drücken Sie den Drehregler VOLUME | ▶ / || ENTER / SCAN **6**, um die Auswahl zu bestätigen.
  - ◆ Drücken Sie die Taste TUNE+ **8** bzw. die Taste TUNE- **7** oder drehen Sie den Drehregler VOLUME | ▶ / || ENTER / SCAN **6**, um zwischen *Update alle*, *Update von DAB*, *Update von FM* oder *Kein Update* auszuwählen.
  - ◆ Drücken Sie den Drehregler VOLUME | ▶ / || ENTER / SCAN **6**, um die Auswahl zu bestätigen.

## 12h-/24h-Anzeige

### HINWEIS

- ▶ Wenn die 12h-Anzeige eingestellt ist, erscheint ab 12:00 Uhr mittags bis 11:59 Uhr nachts im Display **1** hinter der Uhrzeit die Anzeige **PM**. Ab 12:00 Uhr nachts bis 11:59 Uhr mittags erscheint hinter der Uhrzeit die Anzeige **AM** im Display **1**.
- ▶ Die Standardeinstellung der Uhrzeit ist die 24h-Anzeige.
- ◆ Drücken Sie im Systemmenü ggf. mehrmals die Taste **TUNE+** **8** bzw. die Taste **TUNE-** **7** oder drehen Sie den Drehregler **VOLUME** | **▶/|| ENTER / SCAN** **6**, bis im Display **1** die Anzeige **Uhrzeit** erscheint.
- ◆ Drücken Sie den Drehregler **VOLUME** | **▶/|| ENTER / SCAN** **6**, um die Auswahl zu bestätigen.
- ◆ Drücken Sie die Taste **TUNE+** **8** bzw. die Taste **TUNE-** **7** oder drehen Sie den Drehregler **VOLUME** | **▶/|| ENTER / SCAN** **6**, bis im Display **1** die Anzeige **12/24 Std. einstellen** erscheint.
- ◆ Drücken Sie den Drehregler **VOLUME** | **▶/|| ENTER / SCAN** **6**, um die Auswahl zu bestätigen.
- ◆ Drücken Sie die Taste **TUNE+** **8** bzw. die Taste **TUNE-** **7** oder drehen Sie den Drehregler **VOLUME** | **▶/|| ENTER / SCAN** **6**, um zwischen der 12h-Anzeige (**12 Std. einstellen**) oder der 24h-Anzeige (**24 Std. einstellen**) auszuwählen.
- ◆ Drücken Sie den Drehregler **VOLUME** | **▶/|| ENTER / SCAN** **6**, um die Auswahl zu bestätigen.

## Datumsformat

- ◆ Drücken Sie im Systemmenü ggf. mehrmals die Taste **TUNE+** **8** bzw. die Taste **TUNE-** **7** oder drehen Sie den Drehregler **VOLUME** | **▶/|| ENTER / SCAN** **6**, bis im Display **1** die Anzeige **Uhrzeit** erscheint.
- ◆ Drücken Sie den Drehregler **VOLUME** | **▶/|| ENTER / SCAN** **6**, um die Auswahl zu bestätigen.
- ◆ Drücken Sie ggf. mehrmals die Taste **TUNE+** **8** bzw. die Taste **TUNE-** **7** oder drehen Sie den Drehregler **VOLUME** | **▶/|| ENTER / SCAN** **6**, bis im Display **1** die Anzeige **Datumsformat** erscheint.

- ◆ Drücken Sie den Drehregler **VOLUME** | ►/|| **ENTER / SCAN** **6**, um die Auswahl zu bestätigen.
- ◆ Drücken Sie die Taste **TUNE+** **8** bzw. die Taste **TUNE-** **7** oder drehen Sie den Drehregler **VOLUME** | ►/|| **ENTER / SCAN** **6**, um zwischen den Datumsformaten **TT-MM-JJJJ** oder **MM-TT-JJJJ** auszuwählen.
- ◆ Drücken Sie den Drehregler **VOLUME** | ►/|| **ENTER / SCAN** **6**, um die Auswahl zu bestätigen.

## Klangeinstellungen

Im Systemmenü können Sie mit den Funktionen **Bass** und **Höhen** die Bass- und Höhenwiedergabe im Bereich von +14 dB bis -14 dB in Schritten von 2 dB erhöhen bzw. verringern.

### Bass

- ◆ Drücken Sie ggf. mehrmals die Taste **TUNE+** **8** bzw. die Taste **TUNE-** **7** oder drehen Sie den Drehregler **VOLUME** | ►/|| **ENTER / SCAN** **6**, bis im Display **1** die Anzeige **Bass** erscheint.
- ◆ Drücken Sie den Drehregler **VOLUME** | ►/|| **ENTER / SCAN** **6**, um die Auswahl zu bestätigen.
- ◆ Drücken Sie in die Taste **TUNE+** **8** bzw. die Taste **TUNE-** **7** oder drehen Sie den Drehregler **VOLUME** | ►/|| **ENTER / SCAN** **6**, um die Basswiedergabe schrittweise zu erhöhen bzw. zu verringern.
- ◆ Drücken Sie den Drehregler **VOLUME** | ►/|| **ENTER / SCAN** **6**, um die Auswahl zu bestätigen.

### Höhen

- ◆ Drücken Sie ggf. mehrmals die Taste **TUNE+** **8** bzw. die Taste **TUNE-** **7** oder drehen Sie den Drehregler **VOLUME** | ►/|| **ENTER / SCAN** **6**, bis im Display **1** die Anzeige **Höhen** erscheint.
- ◆ Drücken Sie den Drehregler **VOLUME** | ►/|| **ENTER / SCAN** **6**, um die Auswahl zu bestätigen.
- ◆ Drücken Sie in die Taste **TUNE+** **8** bzw. die Taste **TUNE-** **7** oder drehen Sie den Drehregler **VOLUME** | ►/|| **ENTER / SCAN** **6**, um die Höhenwiedergabe schrittweise zu erhöhen bzw. zu verringern.
- ◆ Drücken Sie den Drehregler **VOLUME** | ►/|| **ENTER / SCAN** **6**, um die Auswahl zu bestätigen.

## Beleuchtung

### Zeitabschaltung

Mit der Funktion **Zeitabschaltung** können Sie einstellen, nach wie vielen Sekunden die Displaybeleuchtung nach dem Ausschalten des Gerätes oder nach dem Betätigen einer Taste gedimmt wird.

- ◆ Drücken Sie im Systemmenü ggf. mehrmals die Taste TUNE+ **8** bzw. die Taste TUNE- **7** oder drehen Sie den Drehregler VOLUME | ► / **II** ENTER / SCAN **6**, bis im Display **1** die Anzeige **Beleuchtung** erscheint.
- ◆ Drücken Sie den Drehregler VOLUME | ► / **II** ENTER / SCAN **6**, um die Auswahl zu bestätigen.
- ◆ Drücken Sie mehrmals die Taste TUNE+ **8** bzw. die Taste TUNE- **7** oder drehen Sie den Drehregler VOLUME | ► / **II** ENTER / SCAN **6**, bis im Display **1** die Anzeige **Zeitabschaltung** erscheint.
- ◆ Drücken Sie den Drehregler VOLUME | ► / **II** ENTER / SCAN **6**, um die Auswahl zu bestätigen.
- ◆ Drücken Sie mehrmals die Taste TUNE+ **8** bzw. die Taste TUNE- **7** oder drehen Sie den Drehregler VOLUME | ► / **II** ENTER / SCAN **6**, um die Zeit (Ein [keine Zeitabschaltung], 10, 20, 30, 45, 60, 90, 120, 180 Sekunden) auszuwählen.
- ◆ Drücken Sie den Drehregler VOLUME | ► / **II** ENTER / SCAN **6**, um die Auswahl zu bestätigen.

### An-Einstellung

Mit der Funktion **An-Einstellung** können Sie den Helligkeitsgrad der Displaybeleuchtung während des Betriebs einstellen.

- ◆ Drücken Sie im Systemmenü ggf. mehrmals die Taste TUNE+ **8** bzw. die Taste TUNE- **7** oder drehen Sie den Drehregler VOLUME | ► / **II** ENTER / SCAN **6**, bis im Display **1** die Anzeige **Beleuchtung** erscheint.
- ◆ Drücken Sie den Drehregler VOLUME | ► / **II** ENTER / SCAN **6**, um die Auswahl zu bestätigen.
- ◆ Drücken Sie mehrmals die Taste TUNE+ **8** bzw. die Taste TUNE- **7** oder drehen Sie den Drehregler VOLUME | ► / **II** ENTER / SCAN **6**, bis im Display **1** die Anzeige **An-Einstellung** erscheint.

- ◆ Drücken Sie den Drehregler VOLUME | ► / || ENTER / SCAN **6**, um die Auswahl zu bestätigen.
- ◆ Drücken Sie mehrmals die Taste TUNE+ **8** bzw. die Taste TUNE- **7** oder drehen Sie den Drehregler VOLUME | ► / || ENTER / SCAN **6**, um den Helligkeitsgrad der Displaybeleuchtung (Niedrig, Mittel, Hoch) auszuwählen.
- ◆ Drücken Sie den Drehregler VOLUME | ► / || ENTER / SCAN **6**, um die Auswahl zu bestätigen.

## Dim-Einstellung

Mit der Funktion *Dim-Einstellung* können Sie den Dimmungsgrad der Displaybeleuchtung nach dem Ausschalten des Gerätes oder nach dem Betätigen einer Taste einstellen.

- ◆ Drücken Sie im Systemmenü ggf. mehrmals die Taste TUNE+ **8** bzw. die Taste TUNE- **7** oder drehen Sie den Drehregler VOLUME | ► / || ENTER / SCAN **6**, bis im Display **1** die Anzeige *Beleuchtung* erscheint.
- ◆ Drücken Sie den Drehregler VOLUME | ► / || ENTER / SCAN **6**, um die Auswahl zu bestätigen.
- ◆ Drücken Sie mehrmals die Taste TUNE+ **8** bzw. die Taste TUNE- **7** oder drehen Sie den Drehregler VOLUME | ► / || ENTER / SCAN **6**, bis im Display **1** die Anzeige *Dim-Einstellung* erscheint.
- ◆ Drücken Sie den Drehregler VOLUME | ► / || ENTER / SCAN **6**, um die Auswahl zu bestätigen.
- ◆ Drücken Sie mehrmals die Taste TUNE+ **8** bzw. die Taste TUNE- **7** oder drehen Sie den Drehregler VOLUME | ► / || ENTER / SCAN **6**, um den Dimmungsgrad der Displaybeleuchtung (Niedrig, Mittel, Hoch) auszuwählen.
- ◆ Drücken Sie den Drehregler VOLUME | ► / || ENTER / SCAN **6**, um die Auswahl zu bestätigen.

## Sprache

Sie können im Systemmenü zwischen den Sprachen Englisch, Deutsch, Französisch, Niederländisch, Dänisch, Polnisch, Tschechisch und Slowakisch auswählen:

- ◆ Drücken Sie im Systemmenü ggf. mehrmals die Taste TUNE+ **8** bzw. die Taste TUNE- **7** oder drehen Sie den Drehregler VOLUME | ► / || ENTER / SCAN **6**, bis im Display **1** die Anzeige *Sprache* erscheint.
- ◆ Drücken Sie den Drehregler VOLUME | ► / || ENTER / SCAN **6**, um die Auswahl zu bestätigen.
- ◆ Drücken Sie mehrmals die Taste TUNE+ **8** bzw. die Taste TUNE- **7** oder drehen Sie den Drehregler VOLUME | ► / || ENTER / SCAN **6**, bis die gewünschte Sprache angezeigt wird.
- ◆ Drücken Sie den Drehregler VOLUME | ► / || ENTER / SCAN **6**, um die Auswahl zu bestätigen.

## Werkseinstellung

### HINWEIS

- ▶ Wenn Sie das Gerät mit der Funktion *Werkseinstellung* auf die Werkseinstellungen zurücksetzen, werden alle gespeicherten Einstellungen wie z. B. gespeicherte Radiosender, Datum, Uhrzeit und Alarmzeiten gelöscht.
- ◆ Drücken Sie im Systemmenü ggf. mehrmals die Taste TUNE+ **8** bzw. die Taste TUNE- **7** oder drehen Sie den Drehregler VOLUME | ► / || ENTER / SCAN **6**, bis im Display **1** die Anzeige *Werkseinstellung* erscheint.
- ◆ Drücken Sie den Drehregler VOLUME | ► / || ENTER / SCAN **6**, um die Auswahl zu bestätigen.
- ◆ Drücken Sie die Taste TUNE+ **8** bzw. die Taste TUNE- **7** oder drehen Sie den Drehregler VOLUME | ► / || ENTER / SCAN **6**, um *Ja* (Gerät wird auf die Werkseinstellungen zurückgesetzt) oder *Nein* (Gerät wird **nicht** auf die Werkseinstellungen zurückgesetzt) auszuwählen.
- ◆ Drücken Sie den Drehregler VOLUME | ► / || ENTER / SCAN **6**, um das Gerät auf die Werkseinstellungen zurückzusetzen. Im Display **1** erscheint die Anzeige *Neustart...* Das Gerät startet neu und schaltet sich dann automatisch in den Standby-Betrieb.

## Software Version

- ◆ Drücken Sie im Systemmenü ggf. mehrmals die Taste TUNE+ **8** bzw. die Taste TUNE- **7** oder drehen Sie den Drehregler VOLUME | ► / || ENTER / SCAN **6**, bis im Display **1** die Anzeige SW-Version erscheint.
- ◆ Drücken Sie den Drehregler VOLUME | ► / || ENTER / SCAN **6**, um die Software Version des Gerätes anzuzeigen.

## Fehlerbehebung

Wenn Sie das Radio nicht mit einem **Bluetooth**®-kompatiblen externen Wiedergabegerät koppeln können, gehen Sie bitte folgendermaßen vor:

- ◆ Stellen Sie sicher, dass am externen Wiedergabegerät die **Bluetooth**®-Funktion aktiviert ist.
- ◆ Stellen Sie sicher, dass das Radio eingeschaltet und die **Bluetooth**®-Funktion aktiviert ist.
- ◆ Wenn Sie mehrere externe Wiedergabegeräte verwenden, stellen Sie sicher, dass eine zuvor hergestellte Verbindung getrennt wurde. Es könnte sich noch ein zuvor gekoppeltes Wiedergabegerät in Reichweite befinden.
- ◆ Stellen Sie sicher, dass das Radio maximal 10 Meter vom externen Wiedergabegerät entfernt ist und sich keine Hindernisse oder elektronischen Geräte dazwischen befinden.

Die nachfolgende Tabelle hilft bei der Lokalisierung und Behebung weiterer möglicher Störungen:

Fehler	Mögliche Ursache	Behebung
Das Display <b>1</b> zeigt nichts an.	Das Netzteil ist nicht korrekt angeschlossen.	Stellen Sie sicher, dass das Netzteil korrekt mit dem Netzteil-Anschluss <b>14</b> und mit einer Netzsteckdose verbunden ist.
	Netzsteckdose liefert keine Spannung.	Überprüfen Sie die Haussicherungen.

Fehler	Mögliche Ursache	Behebung
Kein Ton.	Das Gerät ist nicht eingeschaltet.	Schalten Sie das Gerät ein, indem Sie die Taste <b>⏻ 2</b> drücken.
	Die Lautstärke steht auf Minimum.	Erhöhen Sie die Lautstärke mit dem Drehregler <b>VOLUME   ▶/   ENTER /SCAN 6</b> .
	Im AUX IN-Betrieb ist das externe Wiedergabegerät nicht eingeschaltet.	Schalten Sie das externe Wiedergabegerät ein.
	Im AUX IN-Betrieb ist das externe Wiedergabegerät stumm geschaltet.	Heben Sie die Stummschaltung am externen Wiedergabegerät auf.
	Im AUX IN-Betrieb ist das Audiokabel nicht korrekt mit dem AUX IN-Anschluss <b>12</b> verbunden.	Stellen Sie sicher, dass das Audiokabel korrekt mit dem AUX IN-Anschluss <b>12</b> verbunden.
Störgeräusche beim Radioempfang.	Der Radioempfang ist zu schwach.	Ziehen Sie die Teleskopantenne <b>10</b> komplett aus. Versuchen Sie durch Bewegen der Teleskopantenne <b>10</b> oder durch Aufstellen des Radios an einer anderen Stelle den Empfang zu verbessern.
Keine automatische Einstellung von Uhrzeit und Datum.	Das RDS-Signal ist nicht verfügbar.	Ziehen Sie die Teleskopantenne <b>10</b> komplett aus. Versuchen Sie durch Bewegen der Teleskopantenne <b>10</b> oder durch Aufstellen des Radios an einer anderen Stelle den Empfang zu verbessern.

## HINWEIS

- ▶ Wenn Sie mit den vorstehend genannten Schritten das Problem nicht lösen können, wenden Sie sich bitte an die Service-Hotline (siehe Kapitel **Service**).



## Reinigung

### **GEFAHR**

#### **Lebensgefahr durch elektrischen Strom!**

- ▶ Ziehen Sie den Netzstecker des Netzteils aus der Netzsteckdose, bevor Sie mit der Reinigung beginnen.

### **ACHTUNG**

#### **Beschädigung des Gerätes!**

- ▶ Stellen Sie sicher, dass bei der Reinigung keine Feuchtigkeit in das Gerät eindringt, um eine irreparable Beschädigung des Gerätes zu vermeiden.
- ▶ Verwenden Sie keine ätzenden, scheuernden oder lösungsmittelhaltigen Reinigungsmittel. Diese können die Oberflächen des Gerätes angreifen.

## Gehäuse reinigen

- ◆ Reinigen Sie die Oberflächen des Gerätes mit einem weichen, trockenen Tuch.
- ◆ Verwenden Sie bei hartnäckigen Verschmutzungen ein leicht feuchtes Tuch mit einem milden Spülmittel.

## Lagerung bei Nichtbenutzung

- ◆ Sollten Sie das Gerät längere Zeit nicht benutzen, trennen Sie es von der Stromversorgung und lagern Sie es an einem sauberen, trockenen Ort ohne direkte Sonneneinstrahlung.

## Entsorgung

### Gerät entsorgen



Das nebenstehende Symbol einer durchgestrichenen Mülltonne auf Rädern zeigt an, dass dieses Gerät der Richtlinie 2012/19/EU unterliegt. Diese Richtlinie besagt, dass Sie dieses Gerät am Ende seiner Nutzungszeit nicht mit dem normalen Hausmüll entsorgen dürfen, sondern in speziell eingerichteten Sammelstellen, Wertstoffhöfen oder Entsorgungsbetrieben abgeben müssen.



**Diese Entsorgung ist für Sie kostenfrei. Schonen Sie die Umwelt und entsorgen Sie fachgerecht.**



Möglichkeiten zur Entsorgung des ausgedienten Produkts erfahren Sie bei Ihrer Gemeinde- oder Stadtverwaltung.



Das Produkt ist recycelbar, unterliegt einer erweiterten Herstellerverantwortung und wird getrennt gesammelt.

### Verpackung entsorgen



Die Verpackungsmaterialien sind nach umweltverträglichen und entsorgungstechnischen Gesichtspunkten ausgewählt und deshalb recyclebar.

Entsorgen Sie nicht mehr benötigte Verpackungsmaterialien gemäß den örtlich geltenden Vorschriften.

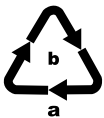

Entsorgen Sie die Verpackung umweltgerecht.

Beachten Sie die Kennzeichnung auf den verschiedenen Verpackungsmaterialien und trennen Sie diese gegebenenfalls gesondert. Die Verpackungsmaterialien sind gekennzeichnet mit Abkürzungen (a) und Ziffern (b) mit folgender Bedeutung:

1 - 7: Kunststoffe,

20 - 22: Papier und Pappe,

80 - 98: Verbundstoffe.

## Anhang

### Technische Daten

Radio	
Eingangsspannung/-strom	9,0 V $\overline{=}$ (Gleichstrom)/1,0 A
<b>Bluetooth</b> ®-Spezifikationen	Version 5.0 (bis zu 10 m Reichweite)
Frequenzband	2,4 GHz
Sendeleistung	< 10 dBm
Unterstützte <b>Bluetooth</b> ®-Profile	AVRCP*/A2DP* (* wenn vom <b>Bluetooth</b> ®-Wiedergabegerät unterstützt)
Leistungsaufnahme Betrieb	ca. 9 W
Leistungsaufnahme Standby	≤ 1 W
Ausgangsleistung Lautsprecher	1 x 5 W (bei 10 % Klirrfaktor)
Lautsprecherimpedanz	8 Ω
Frequenzbereich	150 - 15.000 Hz
Frequenzbereich Radio (UKW)	87,5 - 108 MHz
Senderspeicherplätze (UKW)	40
Frequenzbereich Radio (DAB+)	174,9 - 239,2 MHz
Senderspeicherplätze (DAB+)	40
Schutzklasse	III /  (Schutz durch Kleinspannung)
Betriebstemperatur	+15 °C bis +35 °C
Lagertemperatur	+5 °C bis +40 °C
Feuchtigkeit (keine Kondensation)	≤ 75 %

AUX IN-Anschluss	3,5 mm Ø Klinkenbuchse
Kopfhörer-Anschluss	3,5 mm Ø Klinkenbuchse
Abmessungen ohne Antenne (B x H x T)	ca. 22,8 x 13,7 x 15,5 cm
Gewicht	ca. 1,2 kg

**Netzteil**

Hersteller	Putian Yijia Electronic Co., Ltd. The West of Lihan Avenue, Hanjiang District, Putian, Fujian, China Handelsregisternummer: 91350303579298423W
	Importeur: KOMPERNASS HANDELS GMBH, BURGSTRASSE 21, 44867 BOCHUM, DEUTSCHLAND Registergericht AG Bochum Registernummer: HRB 4598
Modell	YJTH09
Eingangsspannung	100–240 V ~ (Wechselstrom)
Eingangswechselstromfrequenz	50/60 Hz
Eingangsstrom	0,4 A
Ausgangsspannung	9,0 V === (Gleichstrom)
Ausgangsstrom	1,0 A
Ausgangsleistung	9,0 W
Durchschnittliche Effizienz im Betrieb	81,4 %

Leistungsaufnahme bei Nulllast	0,09 W
Polarität des Hohlsteckers	⋄-⊖-⋄ (Plus innen, Minus außen)
Schutzklasse	II/□ (Doppelisolierung)
Schutzart	IP20
Effizienzklasse	6 (VI)
Nenn-Umgebungstemperatur (ta)	40 °C

## Vereinfachte EU-Konformitätserklärung

**CE** Hiermit erklärt die Kompersnaß Handels GmbH, dass der Funkanlagentyp **Radio DAB+ SRH 5 C3** den grundlegenden Anforderungen und den anderen relevanten Vorschriften der RE-Richtlinie 2014/53/EU, der Ökodesign-Richtlinie 2009/125/EG sowie der RoHS-Richtlinie 2011/65/EU entspricht.

Die vollständige EU-Konformitätserklärung ist unter folgender Internetadresse verfügbar: [https://dl.kompersnaß.com/353496\\_DOC.pdf](https://dl.kompersnaß.com/353496_DOC.pdf)

## **Garantie der Kompernaß Handels GmbH**

Sehr geehrte Kundin, sehr geehrter Kunde,

Sie erhalten auf dieses Gerät 3 Jahre Garantie ab Kaufdatum. Im Falle von Mängeln dieses Produkts stehen Ihnen gegen den Verkäufer des Produkts gesetzliche Rechte zu. Diese gesetzlichen Rechte werden durch unsere im Folgenden dargestellte Garantie nicht eingeschränkt.

### **Garantiebedingungen**

Die Garantiefrist beginnt mit dem Kaufdatum. Bitte bewahren Sie den Kassenbonn gut auf. Dieser wird als Nachweis für den Kauf benötigt.

Tritt innerhalb von drei Jahren ab dem Kaufdatum dieses Produkts ein Material- oder Fabrikationsfehler auf, wird das Produkt von uns – nach unserer Wahl – für Sie kostenlos repariert, ersetzt oder der Kaufpreis erstattet. Diese Garantieleistung setzt voraus, dass innerhalb der Dreijahresfrist das defekte Gerät und der Kaufbeleg (Kassenbonn) vorgelegt und schriftlich kurz beschrieben wird, worin der Mangel besteht und wann er aufgetreten ist.

Wenn der Defekt von unserer Garantie gedeckt ist, erhalten Sie das reparierte oder ein neues Produkt zurück. Mit Reparatur oder Austausch des Produkts beginnt kein neuer Garantiezeitraum.

### **Garantiezeit und gesetzliche Mängelansprüche**

Die Garantiezeit wird durch die Gewährleistung nicht verlängert. Dies gilt auch für ersetzte und reparierte Teile. Eventuell schon beim Kauf vorhandene Schäden und Mängel müssen sofort nach dem Auspacken gemeldet werden. Nach Ablauf der Garantiezeit anfallende Reparaturen sind kostenpflichtig.

## Garantieumfang

Das Gerät wurde nach strengen Qualitätsrichtlinien sorgfältig produziert und vor Auslieferung gewissenhaft geprüft.

Die Garantieleistung gilt für Material- oder Fabrikationsfehler. Diese Garantie erstreckt sich nicht auf Produktteile, die normaler Abnutzung ausgesetzt sind und daher als Verschleißteile angesehen werden können oder für Beschädigungen an zerbrechlichen Teilen, z. B. Schalter, Akkus oder Teile, die aus Glas gefertigt sind.

Diese Garantie verfällt, wenn das Produkt beschädigt, nicht sachgemäß benutzt oder gewartet wurde. Für eine sachgemäße Benutzung des Produkts sind alle in der Bedienungsanleitung aufgeführten Anweisungen genau einzuhalten. Verwendungszwecke und Handlungen, von denen in der Bedienungsanleitung abgeraten oder vor denen gewarnt wird, sind unbedingt zu vermeiden.

Das Produkt ist nur für den privaten und nicht für den gewerblichen Gebrauch bestimmt. Bei missbräuchlicher und unsachgemäßer Behandlung, Gewaltanwendung und bei Eingriffen, die nicht von unserer autorisierten Serviceniederlassung vorgenommen wurden, erlischt die Garantie.

## Abwicklung im Garantiefall

Um eine schnelle Bearbeitung Ihres Anliegens zu gewährleisten, folgen Sie bitte den folgenden Hinweisen:

- Bitte halten Sie für alle Anfragen den Kassenbon und die Artikelnummer (z. B. IAN 123456\_7890) als Nachweis für den Kauf bereit.
- Die Artikelnummer entnehmen Sie bitte dem Typenschild am Produkt, einer Gravur am Produkt, dem Titelblatt der Bedienungsanleitung (unten links) oder dem Aufkleber auf der Rück- oder Unterseite des Produktes.
- Sollten Funktionsfehler oder sonstige Mängel auftreten, kontaktieren Sie zunächst die nachfolgend benannte Serviceabteilung **telefonisch** oder per **E-Mail**.
- Ein als defekt erfasstes Produkt können Sie dann unter Beifügung des Kaufbelegs (Kassenbon) und der Angabe, worin der Mangel besteht und wann er aufgetreten ist, für Sie portofrei an die Ihnen mitgeteilte Serviceanschrift übersenden.



Auf [www.lidl-service.com](http://www.lidl-service.com) können Sie diese und viele weitere Handbücher, Produktvideos und Installationssoftware herunterladen.

Mit diesem QR-Code gelangen Sie direkt auf die Lidl-Service-Seite ([www.lidl-service.com](http://www.lidl-service.com)) und können mittels der Eingabe der Artikelnummer (IAN) 353496\_2007 Ihre Bedienungsanleitung öffnen.

## Service

### DE Service Deutschland

Tel.: 0800 5435 111 (kostenfrei aus dem dt. Festnetz/Mobilfunknetz)

E-Mail: [kompernass@lidl.de](mailto:kompernass@lidl.de)

### AT Service Österreich

Tel.: 0820 201 222 (0,15 EUR/Min.)

E-Mail: [kompernass@lidl.at](mailto:kompernass@lidl.at)

### CH Service Schweiz

Tel.: 0842 665566 (0,08 CHF/Min., Mobilfunk max. 0,40 CHF/Min.)

E-Mail: [kompernass@lidl.ch](mailto:kompernass@lidl.ch)

IAN 353496\_2007

## Importeur

Bitte beachten Sie, dass die folgende Anschrift keine Serviceanschrift ist. Kontaktieren Sie zunächst die benannte Servicestelle.

KOMPERNASS HANDELS GMBH

BURGSTRASSE 21

44867 BOCHUM

DEUTSCHLAND

[www.kompernass.com](http://www.kompernass.com)





## Table des matières

<b>Introduction</b> . . . . .	<b>97</b>
Informations relatives à ce mode d'emploi . . . . .	97
Droits d'auteur . . . . .	97
Remarques sur les marques . . . . .	97
Usage conforme . . . . .	98
Avertissements utilisés . . . . .	98
<b>Sécurité</b> . . . . .	<b>100</b>
Danger représenté par le courant électrique . . . . .	100
Consignes de sécurité fondamentales . . . . .	101
Risque de lésions auditives . . . . .	103
Remarques concernant l'interface radio . . . . .	103
<b>Description des pièces</b> . . . . .	<b>104</b>
<b>Mise en service</b> . . . . .	<b>105</b>
Matériel livré et inspection après le transport . . . . .	105
Exigences concernant le lieu d'installation . . . . .	106
Raccordement à l'alimentation électrique . . . . .	106
Antenne . . . . .	107
<b>Utilisation et fonctionnement</b> . . . . .	<b>107</b>
Mise en marche/arrêt de l'appareil . . . . .	107
Réglage du volume . . . . .	107
Mode radio . . . . .	108
Mode radio DAB+ (DAB) . . . . .	108
Mode radio FM . . . . .	112
Lecture via <b>Bluetooth®</b> . . . . .	116
Raccorder des périphériques de lecture externes (mode AUX IN) . . . . .	118
Brancher le casque . . . . .	118

<b>Menu système (Système) . . . . .</b>	<b>119</b>
Minuteur (fonction NAP) . . . . .	119
Arrêt automatique de l'appareil (fonction mode sommeil). . . . .	120
Réveils . . . . .	121
Heure/Date . . . . .	124
Réglages de la tonalité . . . . .	128
Éclairage . . . . .	129
Langue . . . . .	131
Remise sur les réglages usine . . . . .	131
Version du logiciel . . . . .	132
<b>Dépannage . . . . .</b>	<b>132</b>
<b>Nettoyage . . . . .</b>	<b>134</b>
Nettoyer le boîtier . . . . .	134
<b>Rangement en cas de non-utilisation . . . . .</b>	<b>134</b>
<b>Recyclage . . . . .</b>	<b>135</b>
Recyclage de l'appareil . . . . .	135
Recyclage de l'emballage . . . . .	135
<b>Annexe . . . . .</b>	<b>136</b>
Caractéristiques techniques . . . . .	136
Déclaration de conformité UE simplifiée . . . . .	138
Garantie pour Kompernass Handels GmbH pour la Belgique . . . . .	139
Garantie pour Kompernass Handels GmbH pour la France . . . . .	142
Service après-vente . . . . .	146
Importateur . . . . .	146

## Introduction

### Informations relatives à ce mode d'emploi

Toutes nos félicitations pour l'achat de votre nouvel appareil. Vous venez ainsi d'opter pour un produit de grande qualité.



Le mode d'emploi fait partie intégrante de ce produit. Il contient des remarques importantes concernant la sécurité, l'usage et la mise au rebut. Avant d'utiliser le produit, veuillez vous familiariser avec toutes les consignes d'utilisation et avertissements de sécurité. N'utilisez le produit que conformément aux descriptions et pour les domaines d'utilisation prévus. Conservez soigneusement le présent mode d'emploi. Si vous cédez le produit à un tiers, remettez-lui également tous les documents.

### Droits d'auteur

Cette documentation est protégée par des droits d'auteur. Toute reproduction ou réimpression, même partielle, y compris la reproduction des illustrations, même sous une forme modifiée, est interdite sans l'accord écrit du fabricant.

### Remarques sur les marques

La marque verbale **Bluetooth®** et le logo **Bluetooth®** sont des marques déposées de Bluetooth SIG, Inc. (Special Interest Group). Toute utilisation des marques par la société Kompernaß Handels GmbH a lieu dans le cadre d'une licence.

La marque SilverCrest et le nom commercial appartiennent au propriétaire respectif.

Tous les autres noms et produits peuvent être les marques ou les marques déposées de leurs propriétaires respectifs.

## Usage conforme

Cet appareil est un appareil électronique grand public ; il est uniquement conçu pour la réception des programmes radio DAB+ et FM. Il sert en outre à restituer les fichiers audio pouvant être envoyés à un périphérique de lecture externe via **Bluetooth®** ou via un câble jack de 3,5 mm. Tout usage autre ou dépassant ce cadre est réputé non conforme. Cet appareil n'est pas conçu pour être utilisé dans des contextes commerciaux ou industriels.

Les prétentions de toute nature pour dommages résultant d'une utilisation non conforme, de réparations inappropriées, de modifications réalisées sans autorisation ou du recours à des pièces de rechange non autorisées sont exclues. L'utilisateur assume seul la responsabilité des risques encourus.

## Avertissements utilisés

Les avertissements suivants sont utilisés dans le présent mode d'emploi :

### **DANGER**

#### **Un avertissement à ce niveau de danger signale une situation dangereuse.**

Si la situation dangereuse n'est pas évitée, cela entraîne des blessures graves ou la mort.

- ▶ Les instructions stipulées dans cet avertissement doivent être respectées pour éviter tout risque de blessures graves, voire de mort.

### **AVERTISSEMENT**

#### **Un avertissement à ce niveau de danger signale une situation potentiellement dangereuse.**

Si la situation dangereuse n'est pas évitée, cela peut entraîner des blessures graves ou la mort.

- ▶ Les instructions stipulées dans cet avertissement doivent être respectées pour éviter tout risque de blessures graves, voire de mort.

## PRUDENCE

**Un avertissement à ce niveau de danger signale une situation potentiellement dangereuse.**

Si la situation dangereuse n'est pas évitée, elle peut entraîner des blessures.

- ▶ Les instructions stipulées dans cet avertissement doivent être suivies pour éviter des blessures aux personnes.

## ATTENTION

**Un avertissement à ce niveau de danger signale un risque éventuel de dégâts matériels.**

Si la situation n'est pas évitée, elle risque d'entraîner des dégâts matériels.

- ▶ Les instructions stipulées dans cet avertissement doivent être suivies pour éviter des dégâts matériels.

## REMARQUE

- ▶ Une remarque comporte des informations supplémentaires facilitant la manipulation de l'appareil.

## Sécurité

Ce chapitre contient des consignes de sécurité importantes visant la manipulation de l'appareil. Cet appareil est conforme aux consignes de sécurité prescrites. Toute utilisation non conforme peut entraîner des dommages corporels et des dégâts matériels.

### Danger représenté par le courant électrique

#### DANGER

#### **Danger de mort par électrocution !**

#### **Danger de mort en cas de contact avec des lignes ou des pièces sous tension !**

Veillez respecter les consignes de sécurité suivantes pour éviter le risque d'un choc électrique :

- ▶ Utilisez exclusivement le bloc d'alimentation fourni avec l'appareil. Le bloc d'alimentation livré doit être uniquement utilisé pour cet appareil.
- ▶ N'utilisez pas l'appareil si le bloc d'alimentation est endommagé.
- ▶ Pour débrancher le bloc d'alimentation de la prise de courant, tirez toujours sur la fiche secteur, jamais sur le cordon.
- ▶ Ne saisissez jamais le bloc d'alimentation ou l'appareil avec les mains mouillées.
- ▶ Ne pliez pas ou n'écrasez pas le cordon du bloc d'alimentation et ne posez pas d'objets lourds dessus. Placez le câble secteur de manière à ce qu'il ne soit pas en contact avec des surfaces brûlantes et à ce que personne ne puisse marcher ou trébucher dessus.
- ▶ N'ouvrez en aucun cas le boîtier ou le bloc d'alimentation de l'appareil. Le fait de toucher des raccordements sous tension, ou de modifier les circuits électriques et les éléments mécaniques, engendre un risque d'électrocution et d'incendie.
- ▶ N'introduisez aucun objet dans les fentes d'aération ou dans tout autre orifice de l'appareil.

**⚠ DANGER**



- ▶ L'appareil consomme du courant lorsqu'il est en mode veille. Le bloc d'alimentation consomme également une faible quantité de courant lorsque l'appareil n'est pas raccordé au bloc d'alimentation. Pour débrancher complètement l'appareil et le bloc d'alimentation du secteur, il faut débrancher le bloc d'alimentation de la prise secteur. L'appareil doit de ce fait toujours être placé de manière à permettre un accès aisé et permanent à la prise secteur afin de pouvoir débrancher immédiatement le bloc d'alimentation en cas de danger.

## Consignes de sécurité fondamentales

Veillez vous conformer aux consignes de sécurité ci-dessous afin de garantir une utilisation en toute sécurité de l'appareil :

- Avant d'utiliser l'appareil, vérifiez que celui-ci ne présente aucun dégât extérieur visible. Ne mettez pas en service un appareil endommagé ou qui a chuté.
- **⚠ DANGER !** Les matériaux d'emballage ne sont pas des jouets pour les enfants ! Tenez tous les matériaux d'emballage éloignés des enfants.  
**Il y a risque d'étouffement !**
- Cet appareil peut être utilisé par des enfants à partir de 8 ans et plus et par des personnes ayant des capacités physiques, sensorielles ou mentales réduites ou un manque d'expérience et de connaissances, à condition d'être surveillés ou d'avoir reçu des instructions concernant l'utilisation de l'appareil en toute sécurité et d'avoir compris les dangers qui en résultent. Les enfants ne doivent pas jouer avec l'appareil. Le nettoyage et la maintenance utilisateur ne doivent pas être réalisés par des enfants s'ils ne sont pas surveillés.
- Si les câbles ou les raccordements sont endommagés, faites-les remplacer par le personnel technique agréé ou par le service après-vente.
- Protégez le câble secteur contre les surfaces chaudes et les arêtes vives. Veillez à ce que le câble secteur ne soit pas trop tendu ni plié. Ne laissez pas pendre le câble secteur sur des angles (risque de trébucher).



- Confiez les réparations de l'appareil exclusivement à des entreprises agréées ou au service après-vente. Toute réparation non conforme peut entraîner des risques pour l'utilisateur. À cela s'ajoute l'annulation de la garantie.
- Les pièces défectueuses doivent être remplacées impérativement par des pièces de rechange d'origine. Seules ces pièces garantissent la satisfaction des critères de sécurité.
- Ne procédez pas à des transformations ou des modifications sur l'appareil de votre propre initiative.
- Lorsque vous transférez l'appareil d'un environnement froid à un environnement chaud, laissez-le d'abord s'acclimater. Cela peut prendre jusqu'à deux heures.
- Placez toujours l'appareil sur une surface stable et plate. En cas de chute, celui-ci risque d'être endommagé.
- N'exposez pas l'appareil au rayonnement direct du soleil ou à des températures élevées. Il peut sinon se produire une surchauffe et l'appareil risque d'être définitivement endommagé.
- Veillez à une circulation d'air suffisante pour éviter une accumulation de chaleur. Ne recouvrez jamais l'appareil. Risque d'incendie !
- Ne placez pas le produit à proximité de sources de chaleur telles que des radiateurs ou d'autres appareils produisant de la chaleur.
- N'approchez à aucun moment l'appareil d'une flamme nue (par ex. de bougies).
-  L'appareil est uniquement destiné à une utilisation en intérieur.
- L'appareil n'est pas prévu pour une utilisation dans des pièces dans lesquelles règne une température ou une humidité élevée (par ex. salle de bains) ou extrêmement poussiéreuses.
- Protégez l'appareil contre les éclaboussures et les gouttes d'eau. Ne plongez jamais l'appareil dans l'eau, ne l'installez pas à proximité d'eau et ne posez pas de récipients remplis de liquides (par ex. des vases) sur l'appareil.
-  **AVERTISSEMENT !** Si l'appareil se met à sentir le brûlé ou si de la fumée s'en échappe, débranchez immédiatement la fiche secteur de la prise.

- En cas de perturbations et d'orage, retirez la fiche secteur de la prise secteur.

## Risque de lésions auditives

### AVERTISSEMENT



#### **Risque si le volume est trop élevé !**

Un niveau de musique élevé peut entraîner des lésions auditives.

- ▶ Lorsque vous utilisez l'appareil, évitez tout volume trop élevé, en particulier sur des périodes prolongées et si vous utilisez un casque.





## Remarques concernant l'interface radio

- Maintenez l'appareil à au moins 20 cm d'un stimulateur cardiaque ou d'un défibrillateur implanté pour éviter que les ondes radio ne viennent perturber le fonctionnement correct du stimulateur ou du défibrillateur implanté.
- Les ondes radio transmises peuvent engendrer des bruits perturbateurs dans les prothèses auditives.
- N'approchez pas l'appareil avec les composants radio allumés à proximité de gaz inflammables ou d'un environnement à risque d'explosion (atelier de peinture par exemple) car les ondes radio transmises peuvent provoquer une explosion ou un départ de feu.
- La portée des ondes radio dépend des conditions environnementales et de la présence d'éventuels obstacles.
- Lorsque des données empruntent une liaison sans fil, des tiers non autorisés peuvent être en mesure de les intercepter.
- L'appareil reçoit les ondes radios dans la plage de fréquences DAB+ comprises entre 174,9 et 239,2 MHz, et dans la plage de fréquences FM entre 87,5 et 108 MHz.
- Différents pays peuvent avoir des réglementations nationales divergentes sur les plages de fréquence attribuées. Veuillez noter qu'il est strictement interdit d'exploiter, de transmettre à des tiers ou de détourner des informations réceptionnées en dehors des plages de fréquences radio attribuées.

## Description des pièces

(Figures : voir le volet dépliant)

### A. Devant

- ❶ Écran
- ❷ Touche  (Veille)
- ❸ Touche SOURCE / 
- ❹ Touche INFO/MENU
- ❺ Touche PRESET
- ❻ Bouton de sélection VOLUME |  /  ENTER / SCAN  
(avec fonction de touche)
- ❼ Touche TUNE- (Navigation par menu en arrière/  
Changement de station/Changement de titre)
- ❽ Touche TUNE+ (Navigation par menu en avant/  
Changement de station/Changement de titre)
- ❾ Haut-parleur

### B. Dos

- ❿ Antenne télescopique
- ⓫ Ouverture bass-reflex
- ⓬ Port AUX IN (prise jack Ø 3,5 mm)
- ⓭ Prise casque  (prise jack 3,5 mm Ø)
- ⓮ Port bloc d'alimentation DC IN

## Mise en service

### Matériel livré et inspection après le transport

#### **DANGER**

- ▶ Les matériaux d'emballage ne doivent pas être utilisés comme des jouets par les enfants. **Il y a un risque d'étouffement.**
- ◆ Sortez de l'emballage toutes les pièces de l'appareil, le guide de démarrage rapide et le mode d'emploi.
- ◆ Retirez tous les matériaux d'emballage de l'appareil.

Veillez vérifier le matériel livré. Le matériel livré comprend les éléments suivants :

- Radio DAB+
- Bloc d'alimentation avec cordon d'alimentation (sans illustration)
- Câble AUX (sans illustration)
- Guide de démarrage rapide (sans illustration)
- Ce mode d'emploi (sans illustration)

#### **REMARQUE**

- ▶ Vérifiez si la livraison est au complet et ne présente aucun dégât apparent.
- ▶ En cas de livraison incomplète ou de dommages résultant d'un emballage défectueux ou liés au transport, veuillez-vous adresser à la hotline du service après-vente (voir le chapitre **Service après-vente**).

## Exigences concernant le lieu d'installation

### REMARQUE

- ▶ Ne pas poser l'appareil directement sur des meubles vernis. Les pieds en caoutchouc de l'appareil contiennent des plastifiants chimiques susceptibles d'attaquer les surfaces vernies. Si vous souhaitez poser l'appareil sur un meuble vernis, utilisez un support.

Pour assurer un fonctionnement fiable et sans défaillances de l'appareil, le lieu d'installation doit répondre aux conditions suivantes :

- Posez l'appareil sur un support solide, plat et horizontal.
- Posez l'appareil de telle manière que le haut-parleur **9** et l'ouverture bass-reflex **11** ne soient pas recouverts.
- N'utilisez pas l'appareil dans un environnement chaud ou très humide ou à proximité de matériaux combustibles.
- La prise secteur doit être facilement accessible afin de pouvoir débrancher facilement la fiche du bloc d'alimentation de la prise en cas de besoin.

## Raccordement à l'alimentation électrique

### ATTENTION

- ▶ Avant de procéder au raccordement de l'appareil, comparez les données de raccordement (tension et fréquence) de la plaque signalétique avec celles de votre réseau électrique. Ces données doivent correspondre afin de ne pas endommager l'appareil.
- ◆ Branchez le bloc d'alimentation livré d'origine dans le port bloc d'alimentation **14** et dans une prise secteur. Maintenant l'appareil se trouve en mode veille.



## Antenne



- ◆ Tirez entièrement l'antenne télescopique ⑩ vers le haut pour établir la réception DAB+ et FM.

## Utilisation et fonctionnement

### Mise en marche/arrêt de l'appareil

#### REMARQUE

- ▶ Lors du premier allumage de l'appareil depuis le mode veille à l'aide de la touche  ②, la liste des stations DAB+ est automatiquement générée et/ou actualisée et l'écran ① affiche **Recherche...** Cette opération peut durer plusieurs minutes suivant la qualité de la réception radio DAB+.
- ▶ Lors de l'allumage de l'appareil depuis le mode veille avec la touche  ②, l'appareil se trouve dans le dernier mode choisi (DAB, FM, **Bluetooth®** ou AUX IN).

- ◆ Appuyez brièvement sur la touche  ② pour allumer l'appareil. Lors du premier allumage, l'appareil démarre automatiquement en mode radio DAB+.
- ◆ Appuyez brièvement sur la touche SOURCE /  ③ pour choisir entre le mode radio DAB+, FM et **Bluetooth®** ou AUX IN.
- ◆ Appuyez à nouveau sur la touche  ② pour éteindre l'appareil et le mettre en mode veille.

### Réglage du volume

- ◆ Tournez le bouton de sélection VOLUME | ► / || ENTER / SCAN ⑥ à droite pour monter le volume sonore.
- ◆ Tournez le bouton de sélection VOLUME | ► / || ENTER / SCAN ⑥ à gauche pour baisser le volume sonore.

#### REMARQUE

- ▶ À l'écran ①, le volume s'affiche quelques secondes sous forme de barres après avoir appuyé sur le bouton de sélection VOLUME | ► / || ENTER / SCAN ⑥.

## Mode radio

La radio vous permet de recevoir les stations émettant en DAB+ ou en FM. Vous pouvez enregistrer jusqu'à 40 stations radio DAB+ et FM préréglées.

### REMARQUE

- ▶ Lors de la première mise en service, l'appareil démarre en mode radio DAB+ et la liste des stations radio DAB+ disponibles est automatiquement créée. L'écran **1** affiche *Recherche...*

## Mode radio DAB+ (DAB)

### Recherche automatique et enregistrement des stations (AMS)

La fonction de recherche automatique de stations avec enregistrement de ces dernières balaya l'intégralité de la bande de fréquences et enregistre automatiquement, sous forme de *liste*, les stations radio DAB+ trouvées.

- ◆ L'appareil doit être allumé. Appuyez si nécessaire brièvement sur la touche **1** **2** pour allumer l'appareil.
- ◆ Appuyez si nécessaire plusieurs fois brièvement sur la touche **SOURCE /** **3** jusqu'à ce que le mode radio **DAB** s'affiche sur l'écran **1**.
- ◆ Appuyez pendant environ 2 secondes sur la touche **INFO / MENU** **4**. L'affichage **Recherche totale** s'affiche sur l'écran.
- ◆ Appuyez sur le bouton de sélection **VOLUME | ► / || ENTER / SCAN** **6** pour lancer la recherche automatique de stations avec enregistrement de ces dernières. L'écran **1** affiche *Recherche...* ainsi que le nombre de stations trouvées. La progression de la recherche est affichée par des barres. Les stations radio DAB+ trouvées sont automatiquement enregistrées sur la liste. Après la fin de la recherche, l'appareil diffuse automatiquement le programme de la première station sur la liste.

### REMARQUE

- ▶ La recherche automatique de stations avec enregistrement de ces dernières va écraser une liste de stations qui existait déjà éventuellement.

## Sélectionner une station

- ◆ Appuyez en mode radio DAB+ sur la touche TUNE+ **8** ou la touche TUNE- **7** pour choisir une station radio DAB+ dans la liste des stations. Après avoir appuyé sur la touche TUNE+ **8** ou la touche TUNE- **7** vous pouvez également choisir une station de la liste des stations avec le bouton de sélection VOLUME | ► / II ENTER / SCAN **6**.
- ◆ Appuyez sur le bouton de sélection VOLUME | ► / II ENTER / SCAN **6** pour restituer la station choisie.

## Réglage manuel des stations

La fonction *Réglage manuel* vous permet de régler la puissance du signal et donc la qualité de réception d'une station radio DAB+.

### REMARQUE

- ▶ Pour le réglage manuel de l'émetteur, vous devez connaître le numéro multiplex ou la fréquence de la station DAB+ à régler, afin de pouvoir la sélectionner de manière ciblée dans la liste des stations.
- ◆ En mode radio DAB+, appuyez environ 2 secondes sur la touche INFO / MENU **4** pour appeler le menu des réglages DAB.
- ◆ Appuyez plusieurs fois sur la touche TUNE+ **8** ou la touche TUNE- **7** ou bien tournez le bouton de sélection VOLUME | ► / II ENTER / SCAN **6**, jusqu'à ce que l'écran **1** affiche *Réglage manuel*.
- ◆ Appuyez sur le bouton de sélection VOLUME | ► / II ENTER / SCAN **6** pour confirmer votre choix. L'écran **1** affiche les numéros multiplexes et les fréquences des stations radio DAB+. Outre la fréquence, le nom de la station s'affiche également pour les stations radio DAB+ recevables.
- ◆ Appuyez sur la touche TUNE+ **8** ou la touche TUNE- **7** pour sélectionner une station.
- ◆ Appuyez sur le bouton de sélection VOLUME | ► / II ENTER / SCAN **6** pour confirmer votre choix. L'écran **1** affiche la puissance du signal de la station sous forme de barre.
- ◆ Déplacez l'antenne télescopique **10** ou modifiez l'emplacement de l'appareil pour améliorer la puissance du signal d'une station. Surveillez ce faisant la barre indicatrice de la puissance du signal. Pour une puissance de signal optimal, la barre doit être le plus haut possible.



## Enregistrer des stations favorites

- ◆ En mode radio DAB+ appuyez sur la touche TUNE+ **8** ou sur la touche TUNE- **7** pour choisir une station radio DAB+ dans la liste des stations.
- ◆ Appuyez sur le bouton de sélection VOLUME | ► / || ENTER / SCAN **6** pour confirmer votre choix.
- ◆ Appuyez pendant environ 2 secondes sur la touche PRESET **5**. L'écran **1** affiche l'emplacement de programme avec la dernière station choisie, à condition que des stations aient déjà été mémorisées. Si aucune station n'a encore été mémorisée, l'écran **1** affiche *Mémor. progr. 1 : (vide)* s'affiche à l'écran.
- ◆ Appuyez si nécessaire plusieurs fois sur la touche TUNE+ **8** ou la touche TUNE- **7** ou bien tournez le bouton de sélection VOLUME | ► / || ENTER / SCAN **6** pour sélectionner l'emplacement de programme souhaité.
- ◆ Appuyez sur le bouton de sélection VOLUME | ► / || ENTER / SCAN **6** pour enregistrer la station sur l'emplacement de programme choisi. L'écran **1** affiche *Programme (1-40) mém.sé.*

### REMARQUE

- Les stations déjà mémorisées sont écrasées si vous enregistrez d'autres stations sur les emplacements déjà occupés.

## Sélectionner des stations mémorisées

- ◆ En mode radio DAB+ appuyez brièvement sur la touche PRESET **5** pour appeler les stations radio DAB+ mémorisées sur les emplacements de programme. L'écran **1** affiche *Appeler progr..*
- ◆ Appuyez plusieurs fois sur la touche TUNE+ **8** ou la touche TUNE- **7** ou bien tournez le bouton de sélection VOLUME | ► / || ENTER / SCAN **6** pour sélectionner une station radio mémorisée sur les emplacements de programme.
- ◆ Appuyez brièvement sur la touche ► / || ENTER / SCAN **6** pour écouter la station radio choisie.

## Dynamic Range Control (DRC)

La fonction DRC veille à ce que les passages plus silencieux soient plus facilement audibles lors de l'écoute de stations radio DAB+ lorsque la radio est utilisée dans un environnement bruyant.

- ◆ En mode radio DAB+, appuyez environ 2 secondes sur la touche INFO / MENU **4** pour appeler le menu des réglages DAB.
- ◆ Appuyez plusieurs fois sur la touche TUNE+ **8** ou la touche TUNE- **7** ou bien tournez le bouton de sélection VOLUME | ► / II ENTER / SCAN **6**, jusqu'à ce que l'écran **1** affiche DRC.
- ◆ Appuyez sur le bouton de sélection VOLUME | ► / II ENTER / SCAN **6** pour confirmer votre choix.
- ◆ Appuyez si nécessaire sur la touche TUNE+ **8** ou la touche TUNE- **7** ou bien tournez le bouton de sélection VOLUME | ► / II ENTER / SCAN **6** pour sélectionner DRC élevé, DRC bas ou DRC désactivé.
- ◆ Appuyez sur le bouton de sélection VOLUME | ► / II ENTER / SCAN **6** pour confirmer votre choix.

## Modifier l'ordre des stations

Vous pouvez trier l'ordre des stations radio DAB+ dans la barre des stations par noms (*alphanumérique*) ou par groupes de programmes (*Ensemble*).

- ◆ En mode radio DAB+, appuyez environ 2 secondes sur la touche INFO / MENU **4** pour appeler le menu des réglages DAB.
- ◆ Appuyez plusieurs fois sur la touche TUNE+ **8** ou sur la touche TUNE- **7** ou tournez le bouton de sélection VOLUME | ► / II ENTER / SCAN **6**, jusqu'à ce que l'écran **1** affiche *Ordre des stations*.
- ◆ Appuyez sur le bouton de sélection VOLUME | ► / II ENTER / SCAN **6** pour confirmer votre choix.
- ◆ Appuyez si nécessaire sur la touche TUNE+ **8** ou sur la touche TUNE- **7** ou tournez le bouton de sélection VOLUME | ► / II ENTER / SCAN **6** pour sélectionner *Alphanumérique* ou *Ensemble*.
- ◆ Appuyez sur le bouton de sélection VOLUME | ► / II ENTER / SCAN **6** pour confirmer votre choix.

## Informations sur la station

En mode radio DAB+, il est possible d'afficher sur l'écran ❶ des informations supplémentaires sur la station :

- ◆ Appuyez successivement brièvement sur la touche INFO / MENU ❷ pour afficher les informations suivantes sur la station :
  - Texte défilant (*Texte radio*)
  - Puissance du signal (barres d'affichage)
  - Type de programme
  - Nom de groupe
  - Numéro multiplex/Fréquence
  - Erreur de signal
  - Débit audio (*kbps*)
  - Heure
  - Date



### REMARQUE

- ▶ Le nombre d'informations de la station peut varier en fonction de la station.

## Mode radio FM

### Recherche automatique et enregistrement des stations (AMS)

La fonction de recherche automatique de stations avec enregistrement de ces dernières balaie l'intégralité de la bande de fréquences et enregistre automatiquement, sous forme de liste de stations, les stations radio FM trouvées.

- ◆ L'appareil doit être allumé. Appuyez si nécessaire brièvement sur la touche  ❷ pour allumer l'appareil.
- ◆ Appuyez si nécessaire plusieurs fois brièvement sur la touche SOURCE /  ❸ jusqu'à ce que le mode radio FM s'affiche sur l'écran ❶.

- ◆ Appuyez pendant env. 2 secondes sur le bouton de sélection **VOLUME** | **▶ / || ENTER / SCAN** **6** pour lancer une recherche automatique de stations. La progression de la recherche s'affiche par des barres et le nombre de stations trouvées s'affiche sur l'écran **1**. Les stations FM trouvées sont automatiquement mémorisées sur la liste, par ordre de fréquence croissante. Après la fin de la recherche, l'appareil diffuse automatiquement le programme de la première station sur la liste.

## REMARQUE

- ▶ La recherche automatique de stations avec enregistrement de ces dernières va écraser une liste de stations qui existait déjà éventuellement.

## Sélectionner une station

- ◆ Appuyez brièvement sur la touche **TUNE+** **8** ou la touche **TUNE-** **7** pour choisir une station radio FM dans la liste des stations.
- ◆ Appuyez sur le bouton de sélection **VOLUME** | **▶ / || ENTER / SCAN** **6** pour confirmer votre choix.

## Recherche manuelle de stations

- ◆ Appuyez brièvement sur le bouton de sélection **VOLUME** | **▶ / || ENTER / SCAN** **6** pour passer dans un ordre croissant à la station recevable suivante.

## REMARQUE

- ▶ La fréquence de la station s'affiche sur l'écran **1** et le haut-parleur **9** est éteint pendant la recherche des stations.

## Réglage manuel des stations

- ◆ Appuyez pendant env. 2 secondes sur la touche **TUNE+** **8** ou la touche **TUNE-** **7** pour modifier la fréquence FM par pas de 0,05 Mhz. La fréquence FM actuelle s'affiche sur l'écran **1**.

## Réglage de la recherche

La fonction *Réglage de la recherche* vous permet de régler si toutes les stations FM disponibles doivent être trouvées lors d'une recherche ou uniquement les stations avec un signal de réception puissant.

- ◆ En mode radio FM appuyez pendant environ 2 secondes sur la touche INFO / MENU **4**. L'écran affiche *Réglage de la recherche*.
- ◆ Appuyez sur le bouton de sélection VOLUME | ► / || ENTER / SCAN **6** pour confirmer votre choix.
- ◆ Appuyez sur la touche TUNE+ **8** ou la touche TUNE- **7** ou tournez le bouton de sélection VOLUME | ► / || ENTER / SCAN **6** pour sélectionner *Stations fortes* ou *Toutes stations*.
- ◆ Appuyez sur le bouton de sélection VOLUME | ► / || ENTER / SCAN **6** pour confirmer votre choix.

## Enregistrer des stations favorites

- ◆ Pour enregistrer manuellement une station radio actuelle, appuyez pendant environ 2 secondes sur la touche PRESET **5**. L'écran **1** affiche l'emplacement de programme avec la dernière station choisie, à condition que des stations radio aient déjà été mémorisées. Si aucune station radio n'a encore été mémorisée, *Mémor. progr. 1 : (vide)* s'affiche à l'écran **1**.
- ◆ Appuyez si nécessaire plusieurs fois sur la touche TUNE+ **8** ou la touche TUNE- **7** ou bien tournez le bouton de sélection VOLUME | ► / || ENTER / SCAN **6** pour sélectionner l'emplacement de programme souhaité.
- ◆ Appuyez sur le bouton de sélection VOLUME | ► / || ENTER / SCAN **6** pour enregistrer la station sur l'emplacement de programme choisi. L'écran **1** affiche *Programme (1-40) mém.sé.*

### REMARQUE

- Les stations déjà mémorisées sont écrasées si vous enregistrez d'autres stations sur les emplacements déjà occupés.

## Sélectionner des stations mémorisées

- ◆ En mode radio FM, appuyez brièvement sur la touche PRESET **5** pour appeler les stations radio FM mémorisées sur les emplacements de programme. L'écran **1** affiche *Appeler progr.*
- ◆ Appuyez plusieurs fois sur la touche TUNE+ **8** ou la touche TUNE- **7** ou bien tournez le bouton de sélection VOLUME | ► / || ENTER / SCAN **6** pour sélectionner une station radio mémorisée sur les emplacements de programme.
- ◆ Appuyez brièvement sur la touche ► / || ENTER / SCAN **6** pour écouter la station radio choisie.

## Informations sur la station

En mode radio FM, il est possible d'afficher sur l'écran **1** des informations supplémentaires sur la station :

- ◆ Appuyez successivement brièvement sur la touche INFO / MENU **4** pour afficher les informations suivantes sur la station :
  - Texte défilant (*Texte radio*)
  - Type de programme
  - Fréquence
  - Réception stéréo/mono
  - Heure
  - Date



### REMARQUE

- ▶ Le nombre d'informations de la station peut varier en fonction de la station.
- ▶ Le réglage de la réception stéréo/mono s'effectue automatiquement en fonction de la station sélectionnée et de la qualité de sa réception et ne peut pas être modifié manuellement.
- ▶ La restitution en stéréo se fait uniquement via la prise casque **13**. Le haut-parleur **9** de l'appareil permet uniquement une restitution en mono.

## Lecture via Bluetooth®

### Appairer des appareils

Avant de pouvoir utiliser la radio pour écouter de la musique via **Bluetooth®**, vous devez l'appairer avec un périphérique de lecture externe compatible **Bluetooth®**.

- ◆ Appuyez si nécessaire brièvement sur la touche  **2** pour allumer l'appareil.
- ◆ Appuyez si nécessaire plusieurs fois sur la touche **SOURCE /**  **3** pour activer la fonction **Bluetooth® BLUETOOTH**. Un signal sonore retentit et sur l'écran **1**, **BLUETOOTH Pairing** ou **BLUETOOTH Connecting** (pour les connexions déjà enregistrées) clignote.
- ◆ Réglez le périphérique de lecture externe de façon à ce qu'il cherche les appareils **Bluetooth®**. Vous trouverez une description détaillée de la procédure dans le mode d'emploi de votre périphérique de lecture externe.
- ◆ Dans le menu de réglage de votre périphérique de lecture externe, sélectionnez dans la liste d'appareils **Bluetooth®** trouvés l'entrée **SRH 5 C3**. Ensuite, le périphérique de lecture externe est automatiquement relié via **Bluetooth®** à la radio. Un autre signal sonore supplémentaire retentit si la connexion a été établie avec succès et que l'écran **1** affiche **BLUETOOTH Connected**.

Maintenant, vous pouvez utiliser la radio pour écouter sans câble de la musique depuis votre périphérique de lecture externe, par le biais du haut-parleur de la radio.

#### REMARQUE

- ▶ En mode **Bluetooth®**, l'appareil s'éteint automatiquement au bout de 15 minutes si aucune liaison **Bluetooth®** n'a été établie.
- ▶ Lors de l'allumage suivant, la radio se reconnecte automatiquement avec le périphérique de lecture externe connecté en dernier. Si votre périphérique de lecture externe ne se connecte pas à nouveau automatiquement avec la radio, vous devez établir la connexion manuellement. Vous trouverez une description détaillée de la procédure dans le mode d'emploi de votre périphérique de lecture externe.

## Désappairer des appareils

Si vous voulez appairer la radio à un autre périphérique de lecture externe, il faut commencer par désappairer le périphérique de lecture externe actuellement appairé :

- ◆ Appuyez env. 2 secondes sur la touche SOURCE /  ③. Un signal sonore retentit et l'écran ① affiche **BT Pairing** clignotant. À titre d'alternative, vous pouvez désappairer également via le périphérique de lecture externe actuellement connecté.

## Fonctions des touches pour la lecture via Bluetooth®

Touche	Fonction
VOLUME   ► / II ENTER / SCAN ⑥	▶ Appuyer brièvement pour démarrer/arrêter la lecture.
TUNE+ ⑧	▶ Appuyer brièvement pour passer au titre suivant.
TUNE- ⑦	▶ Appuyer brièvement pour revenir au début du titre actuel. Appuyer à nouveau brièvement pour passer au titre précédent.
SOURCE /  ③	▶ Appuyer env. 2 secondes pour désappairer les appareils.

### REMARQUE





- ▶ En fonction du périphérique de lecture externe utilisé et de son système d'exploitation, il est possible que le réglage du volume de la radio et du périphérique externe se fasse indépendamment l'un de l'autre. Si par ex. le volume de la radio est réglé sur le maximum et le volume du périphérique de lecture externe est réglé sur le minimum, le haut-parleur de la radio reste muet.
- ▶ En fonction du périphérique de lecture externe utilisé et de son système d'exploitation, il est possible que les fonctions ne soient pas toutes prises en charge.
- ▶ Dans un environnement à interférences haute fréquence, des bruits perturbateurs risquent de se faire entendre pendant la lecture de musique en mode **Bluetooth®**. Dès que l'interférence a disparu, la lecture de la musique en mode **Bluetooth®** se poursuit automatiquement sans perturbation.



## Raccorder des périphériques de lecture externes (mode AUX IN)

En mode AUX-IN, vous pouvez raccorder des périphériques de lecture externes comme par ex. un smartphone ou un lecteur MP3 pour les utiliser comme source de lecture pour la radio.

### REMARQUE

- ▶ Éteignez la radio et le périphérique de lecture externe avant de les connecter. Observez aussi le mode d'emploi de l'appareil que vous voulez raccorder à la radio.
- ◆ Raccordez le périphérique de lecture externe, avec le câble AUX livré d'origine, au port AUX IN 12 de la radio.
- ◆ Appuyez brièvement sur la touche  2 pour allumer la radio.
- ◆ Appuyez si nécessaire plusieurs fois brièvement sur la touche SOURCE /  3 jusqu'à ce que AUX IN s'affiche sur l'écran 1.
- ◆ Allumez le périphérique de lecture externe et démarrez la lecture.
- ◆ Réglez ensuite le volume souhaité avec le bouton de sélection VOLUME |  / II ENTER / SCAN 6 sur la radio. Vous pouvez aussi augmenter le volume sur le périphérique de lecture externe.
- ◆ Pour mettre fin au mode AUX IN, éteignez la radio et le périphérique de lecture externe. Retirez le câble AUX du port AUX IN 12 de la radio. À titre d'alternative vous pouvez aussi, en appuyant sur la touche SOURCE /  3, passer directement du mode AUX IN en mode Radio ou Bluetooth®.

## Brancher le casque

### PRUDENCE

#### Prudence lors de l'utilisation d'un casque.

L'utilisation d'un casque sur une longue période et à plein volume peut causer des lésions auditives chez l'utilisateur.

- ▶ Réglez toujours un volume bas pour commencer et adaptez-le pour obtenir un niveau agréable.
- ▶ Utilisez toujours le casque de manière à garantir la perception des bruits environnants.

- ◆ Tournez le bouton de sélection VOLUME | ► / II ENTER / SCAN 6 à gauche pour baisser complètement le volume sonore.
- ◆ Introduisez le jack mâle du casque dans la prise casque 13 au dos de l'appareil. Maintenant, la restitution du son n'a lieu que via le casque branché.
- ◆ Réglez ensuite le volume souhaité avec le bouton de sélection VOLUME | ► / II ENTER / SCAN 6.

## Menu système (Système)

### REMARQUE

- ▶ Le menu système peut être appelé aussi bien pendant le fonctionnement qu'en mode veille.
- ▶ Si aucun réglage n'est effectué pendant plus de 20 secondes dans le menu système, l'appareil quitte le menu système.

- ◆ Appuyez pendant environ 2 secondes sur la touche INFO/MENU 4.
- ◆ Appuyez si nécessaire plusieurs fois sur la touche TUNE+ 8 ou sur la touche TUNE- 7 ou tournez le bouton de sélection VOLUME | ► / II ENTER / SCAN 6, jusqu'à ce que l'écran 1 affiche *Système*.
- ◆ Appuyez sur le bouton de sélection VOLUME | ► / II ENTER / SCAN 6 pour confirmer votre choix.

## Minuteur (fonction NAP)

La fonction NAP vous permet de régler un minuteur qui réveille avec une sonnerie de réveil 1 à 120 minutes plus tard.

### Régler le minuteur

- ◆ Appelez le menu système. Le minuteur NAP apparaît comme première option du menu.
- ◆ Appuyez sur le bouton de sélection VOLUME | ► / II ENTER / SCAN 6 pour confirmer votre choix.
- ◆ Appuyez sur la touche TUNE+ 8 ou la touche TUNE- 7 ou tournez le bouton de sélection VOLUME | ► / II ENTER / SCAN 6 pour régler l'heure de réveil par pas de 1 minute entre 001 et 120 minutes.

- ◆ Appuyez sur le bouton de sélection **VOLUME | ► / II ENTER / SCAN 6** pour confirmer votre choix et démarrer le minuteur. Une fois le menu système refermé, l'écran **1** affiche **N** suivi des minutes ou secondes restantes.
- ◆ Une sonnerie d'alarme de plus en plus forte retentit une fois l'heure de réveil dépassée. L'écran **1** affiche **NAP** qui clignote et l'heure du réveil réglée s'affiche.

## Quitter le minuteur

- ◆ Quand la sonnerie d'alarme retentit, appuyez sur une touche quelconque pour quitter le minuteur.

### REMARQUE

- Pour éteindre le minuteur avant l'heure du réveil, appelez la fonction NAP comme décrit dans la rubrique **Régler le minuteur**. Réglez l'heure du réveil sur **000** et appuyez sur le bouton de sélection **VOLUME | ► / II ENTER / SCAN 6** pour confirmer votre choix. Le minuteur est maintenant désactivé.

## Arrêt automatique de l'appareil (fonction mode sommeil)

La fonction mode sommeil vous permet d'éteindre l'appareil automatiquement au bout de 10 à 120 minutes.

- ◆ Durant le fonctionnement appuyez si nécessaire plusieurs fois dans le menu système sur la touche **TUNE+ 8** ou sur la touche **TUNE- 7** ou tournez le bouton de sélection **VOLUME | ► / II ENTER / SCAN 6**, jusqu'à ce que l'écran **1** affiche *Mode sommeil*.
- ◆ Appuyez sur le bouton de sélection **VOLUME | ► / II ENTER / SCAN 6** pour confirmer votre choix.
- ◆ Appuyez sur la touche **TUNE+ 8** ou la touche **TUNE- 7** ou tournez le bouton de sélection **VOLUME | ► / II ENTER / SCAN 6** pour régler l'heure d'arrêt (arrêt, 10, 15, 30, 45, 60, 90, 120 minutes).
- ◆ Appuyez sur le bouton de sélection **VOLUME | ► / II ENTER / SCAN 6** pour confirmer votre choix. Une fois le menu système refermé, l'écran **1** affiche à droite **S** suivi des minutes ou secondes restantes.

- ◆ Une fois le temps réglé écoulé, l'appareil s'éteint automatiquement.
- ◆ Pour désactiver la fonction "sommeil", sélectionnez comme décrit ci-dessus le réglage *Arr. mode sommeil* et appuyez sur le bouton de sélection **VOLUME | ► / || ENTER / SCAN 6** pour confirmer votre choix.

## Réveils

L'appareil dispose de deux fonctions réveil, *Réveil 1* et *Réveil 2*. Pour chacune de ces deux fonctions, vous pouvez programmer respectivement l'écoute de la station radio écoutée en dernier ou d'une station radio mémorisée (DAB+ et FM) ou une sonnerie d'alarme à une heure précise les jours de votre choix.

### Réglage des réveils

- ◆ Appuyez si nécessaire plusieurs fois dans le menu système sur la touche **TUNE+ 8** ou la touche **TUNE- 7** ou tournez le bouton de sélection **VOLUME | ► / || ENTER / SCAN 6**, jusqu'à ce que l'écran **1** affiche *Réveils*.
- ◆ Appuyez sur la touche **TUNE+ 8** ou la touche **TUNE- 7** ou tournez le bouton de sélection **VOLUME | ► / || ENTER / SCAN 6** pour choisir *Réveils 1* ou *Réveils 2*.
- ◆ Appuyez sur le bouton de sélection **VOLUME | ► / || ENTER / SCAN 6** pour confirmer votre choix. L'écran **1** affiche *Réveils (1/2) Configuration*.
- ◆ Appuyez sur le bouton de sélection **VOLUME | ► / || ENTER / SCAN 6** pour confirmer votre choix. L'écran **1** affiche *Réveils (1/2) H. M.che* et l'affichage des heures clignote.
- ◆ Appuyez sur la touche **TUNE+ 8** ou la touche **TUNE- 7** ou tournez le bouton de sélection **VOLUME | ► / || ENTER / SCAN 6** pour régler les heures.
- ◆ Appuyez sur le bouton de sélection **VOLUME | ► / || ENTER / SCAN 6** pour confirmer la saisie. L'affichage des minutes clignote à l'écran **1**.
- ◆ Appuyez sur la touche **TUNE+ 8** ou la touche **TUNE- 7** ou tournez le bouton de sélection **VOLUME | ► / || ENTER / SCAN 6** pour régler les minutes.
- ◆ Appuyez sur le bouton de sélection **VOLUME | ► / || ENTER / SCAN 6** pour confirmer la saisie. L'écran **1** affiche *Réveils (1/2) Durée* et l'affichage des minutes clignote.

- ◆ Appuyez sur la touche TUNE+ **8** ou la touche TUNE- **7** ou tournez le bouton de sélection VOLUME | ► / || ENTER / SCAN **6** pour régler la durée du réveil (15, 30, 45, 60, 90, 120 minutes).
- ◆ Appuyez sur le bouton de sélection VOLUME | ► / || ENTER / SCAN **6** pour confirmer la saisie. L'écran **1** affiche *Réveils (1/2) Source*.
- ◆ Appuyez sur la touche TUNE+ **8** ou la touche TUNE- **7** ou tournez le bouton de sélection VOLUME | ► / || ENTER / SCAN **6** pour régler la source sonore du réveil. Vous pouvez choisir entre une sonnerie d'alarme (**Buzzer**), la station DAB+ ou FM écoutée en dernier ou une station radio DAB+ ou FM mémorisée (**DAB/FM**).
- ◆ Appuyez sur la touche TUNE+ **8** ou la touche TUNE- **7** ou tournez le bouton de sélection VOLUME | ► / || ENTER / SCAN **6** pour régler la source sonore souhaitée.
- ◆ Si vous avez choisi **DAB** ou **FM** comme source sonore du réveil, appuyez ensuite sur la touche TUNE+ **8** ou la touche TUNE- **7** ou tournez le bouton de sélection VOLUME | ► / || ENTER / SCAN **6** pour choisir entre la dernière station de radio écoutée ou une station radio DAB+ ou FM enregistrée.
- ◆ Appuyez sur le bouton de sélection VOLUME | ► / || ENTER / SCAN **6** pour confirmer la saisie. L'écran **1** affiche *Tous les jours*.
- ◆ Appuyez sur la touche TUNE+ **8** ou la touche TUNE- **7** ou tournez le bouton de sélection VOLUME | ► / || ENTER / SCAN **6** pour régler quels jours (tous les jours, une fois, week end, semaine) le réveil doit être activé.
- ◆ Appuyez sur la touche TUNE+ **8** ou la touche TUNE- **7** ou tournez le bouton de sélection VOLUME | ► / || ENTER / SCAN **6** pour sélectionner les jours souhaités.
- ◆ Appuyez sur le bouton de sélection VOLUME | ► / || ENTER / SCAN **6** pour confirmer votre choix. L'écran **1** affiche le volume.
- ◆ Appuyez sur la touche TUNE+ **8** ou la touche TUNE- **7** ou tournez le bouton de sélection VOLUME | ► / || ENTER / SCAN **6** pour régler le volume souhaité du réveil.
- ◆ Appuyez sur le bouton de sélection VOLUME | ► / || ENTER / SCAN **6** pour confirmer le réglage. L'écran **1** affiche *Réveils Arrêt*.

- ◆ Appuyez sur la touche TUNE+ **8** ou la touche TUNE- **7** ou tournez le bouton de sélection VOLUME | ► / || ENTER / SCAN **6** pour sélectionner le réglage *Réveils Marche*.
- ◆ Enregistrez vos réglages en appuyant sur le bouton de sélection VOLUME | ► / || ENTER / SCAN **6**. L'écran **1** affiche *Réveils enregistré*. Le réveil est maintenant activé.

## REMARQUE

- ▶ Tous les réglages du réveil ne sont enregistrés que si vous finissez en confirmant vos saisies dans le point de menu *Réveils Arrêt* ou *Réveils Marche* en appuyant sur le bouton de sélection VOLUME | ► / || ENTER / SCAN **6**.
- ▶ Dès que *Réveils 1* et/ou *Réveils 2* sont actifs, un symbole d'alarme  s'affiche sur le côté gauche et/ou droit de l'écran **1** pour chaque alarme active.

## Quitter le réveil

- ◆ Lorsque le réveil retentit à l'heure réglée, appuyez sur une touche quelconque. Le réveil prend fin et demeure désactivé pendant 24 heures ou jusqu'à la prochaine heure d'alarme programmée.

## Interrompre le réveil (fonction Veilleuse)

- ◆ Lorsque le réveil retentit à l'heure réglée, appuyez une fois ou plusieurs fois sur le bouton de sélection VOLUME | ► / || ENTER / SCAN **6**, pour arrêter le réveil (la radio ou la sonnerie) pendant 5, 10, 15 ou 30 minutes. L'écran **1** affiche *Veilleuse* ainsi que le temps restant jusqu'à ce que le réveil sonne à nouveau.

## REMARQUE

- ▶ Si vous souhaitez arrêter la fonction Veilleuse et le réveil avant, appuyez sur la touche  **2**.

## Allumer/éteindre le réveil

- ◆ Appuyez si nécessaire plusieurs fois dans le menu système sur la touche TUNE+ **8** ou sur la touche TUNE- **7** ou tournez le bouton de sélection VOLUME | ► / II ENTER / SCAN **6**, jusqu'à ce que l'écran **1** affiche *Réveils*.
- ◆ Appuyez sur le bouton de sélection VOLUME | ► / II ENTER / SCAN **6** pour confirmer votre choix.
- ◆ Appuyez sur la touche TUNE+ **8** ou la touche TUNE- **7** ou tournez le bouton de sélection VOLUME | ► / II ENTER / SCAN **6** pour choisir *Réveils 1* ou *Réveils 2*.
- ◆ Appuyez sur le bouton de sélection VOLUME | ► / II ENTER / SCAN **6** pour confirmer votre choix.
- ◆ Appuyez plusieurs fois sur la touche TUNE+ **8** ou la touche TUNE- **7** ou bien tournez le bouton de sélection VOLUME | ► / II ENTER / SCAN **6**, jusqu'à ce que l'écran **1** affiche *Réveils Arrêt* ou *Réveils Marche*.
- ◆ Appuyez sur le bouton de sélection VOLUME | ► / II ENTER / SCAN **6** pour confirmer votre choix.

## Heure/Date

Si un signal RDS est disponible (système de données radio), la date et l'heure sont automatiquement réglés via les stations. Si aucun signal RDS n'est disponible, vous pouvez aussi régler la date et l'heure manuellement :

## Réglage de la date et de l'heure

- ◆ Appuyez si nécessaire plusieurs fois dans le menu système sur la touche TUNE+ **8** ou sur la touche TUNE- **7** ou tournez le bouton de sélection VOLUME | ► / II ENTER / SCAN **6**, jusqu'à ce que l'écran **1** affiche *Heure*.
- ◆ Appuyez sur le bouton de sélection VOLUME | ► / II ENTER / SCAN **6** pour confirmer votre choix.
- ◆ Appuyez sur la touche TUNE+ **8** ou la touche TUNE- **7** ou tournez le bouton de sélection VOLUME | ► / II ENTER / SCAN **6**, jusqu'à ce que l'écran **1** affiche *Régl. heure/date*.

- ◆ Appuyez sur le bouton de sélection **VOLUME** | ► / **II** **ENTER** / **SCAN** **6** pour confirmer votre choix. L'écran **1** affiche *Réglage heure* et l'affichage des heures clignote.
- ◆ Appuyez sur la touche **TUNE+** **8** ou la touche **TUNE-** **7** ou tournez le bouton de sélection **VOLUME** | ► / **II** **ENTER** / **SCAN** **6** pour régler les heures.
- ◆ Appuyez sur le bouton de sélection **VOLUME** | ► / **II** **ENTER** / **SCAN** **6** pour confirmer la saisie. L'affichage des minutes clignote à l'écran **1**.
- ◆ Appuyez sur la touche **TUNE+** **8** ou la touche **TUNE-** **7** ou tournez le bouton de sélection **VOLUME** | ► / **II** **ENTER** / **SCAN** **6** pour régler les minutes.
- ◆ Appuyez sur le bouton de sélection **VOLUME** | ► / **II** **ENTER** / **SCAN** **6** pour confirmer la saisie. L'écran **1** affiche *Réglage date* et l'affichage du jour clignote.
- ◆ Appuyez sur la touche **TUNE+** **8** ou la touche **TUNE-** **7** ou tournez le bouton de sélection **VOLUME** | ► / **II** **ENTER** / **SCAN** **6** pour régler le jour.
- ◆ Appuyez sur le bouton de sélection **VOLUME** | ► / **II** **ENTER** / **SCAN** **6** pour confirmer la saisie. L'affichage du mois clignote à l'écran **1**.
- ◆ Appuyez sur la touche **TUNE+** **8** ou la touche **TUNE-** **7** ou tournez le bouton de sélection **VOLUME** | ► / **II** **ENTER** / **SCAN** **6** pour régler le mois.
- ◆ Appuyez sur le bouton de sélection **VOLUME** | ► / **II** **ENTER** / **SCAN** **6** pour confirmer la saisie. L'affichage de l'année clignote à l'écran **1**.
- ◆ Appuyez sur la touche **TUNE+** **8** ou la touche **TUNE-** **7** ou tournez le bouton de sélection **VOLUME** | ► / **II** **ENTER** / **SCAN** **6** pour régler l'année.
- ◆ Appuyez sur le bouton de sélection **VOLUME** | ► / **II** **ENTER** / **SCAN** **6** pour confirmer la saisie. L'écran **1** affiche *Heure enregistrée*.

## REMARQUE

- En mode veille, l'heure et la date s'affichent sur l'écran **1**.



## Mise à jour automatique

La fonction *MAJ automatique* vous permet de définir si la date et l'heure seront automatiquement réglées via le signal RDS (système de données radio) des stations ou manuellement.

### REMARQUE

- ▶ Avec le réglage *MAJ de toutes*, la date et l'heure sont automatiquement réglées via le signal RDS des stations.
  - ▶ Avec le réglage *MAJ via DAB* et *MAJ via FM*, la date et l'heure sont automatiquement réglées via le signal RDS des stations radio DAB+ ou FM.
  - ▶ Avec le réglage *Pas de MAJ*, la date et l'heure ne sont pas automatiquement réglées ; leur réglage doit avoir lieu manuellement.
  - ▶ La fonction *MAJ automatique* est réglée par défaut sur *MAJ de tous*.
- 
- ◆ Appuyez si nécessaire plusieurs fois dans le menu système sur la touche **TUNE+** **8** ou sur la touche **TUNE-** **7** ou tournez le bouton de sélection **VOLUME** | ▶ / || **ENTER** / **SCAN** **6**, jusqu'à ce que l'écran **1** affiche *Heure*.
  - ◆ Appuyez sur le bouton de sélection **VOLUME** | ▶ / || **ENTER** / **SCAN** **6** pour confirmer votre choix.
  - ◆ Appuyez sur la touche **TUNE+** **8** ou la touche **TUNE-** **7** ou tournez le bouton de sélection **VOLUME** | ▶ / || **ENTER** / **SCAN** **6**, jusqu'à ce que l'écran **1** affiche *MAJ automatique*.
  - ◆ Appuyez sur le bouton de sélection **VOLUME** | ▶ / || **ENTER** / **SCAN** **6** pour confirmer votre choix.
  - ◆ Appuyez sur la touche **TUNE+** **8** ou la touche **TUNE-** **7** ou tournez le bouton de sélection **VOLUME** | ▶ / || **ENTER** / **SCAN** **6** pour choisir entre *MAJ de toutes*, *MAJ via DAB*, *MAJ via FM* ou *Pas de MAJ*.
  - ◆ Appuyez sur le bouton de sélection **VOLUME** | ▶ / || **ENTER** / **SCAN** **6** pour confirmer votre choix.

## Affichage 12h/24h

### REMARQUE

- ▶ Si l'affichage 12h est réglé, l'affichage *PM* s'affiche à partir de 12h00 le midi et jusqu'à 11h59 la nuit sur l'écran **1** derrière l'heure. De 12h00 la nuit à 11h59 le midi, *AM* apparaît sur l'écran **1** derrière l'heure.
- ▶ L'affichage de l'heure est réglé par défaut sur 24 heures.
- ◆ Appuyez si nécessaire plusieurs fois dans le menu système sur la touche **TUNE+** **8** ou sur la touche **TUNE-** **7** ou tournez le bouton de sélection **VOLUME** | ▶ / || **ENTER** / **SCAN** **6**, jusqu'à ce que l'écran **1** affiche *Heure*.
- ◆ Appuyez sur le bouton de sélection **VOLUME** | ▶ / || **ENTER** / **SCAN** **6** pour confirmer votre choix.
- ◆ Appuyez plusieurs fois sur la touche **TUNE+** **8** ou la touche **TUNE-** **7** ou bien tournez le bouton de sélection **VOLUME** | ▶ / || **ENTER** / **SCAN** **6**, jusqu'à ce que l'écran **1** affiche *Régl. 12h/24h*.
- ◆ Appuyez sur le bouton de sélection **VOLUME** | ▶ / || **ENTER** / **SCAN** **6** pour confirmer votre choix.
- ◆ Appuyez sur la touche **TUNE+** **8** ou la touche **TUNE-** **7** ou tournez le bouton de sélection **VOLUME** | ▶ / || **ENTER** / **SCAN** **6** pour choisir entre l'affichage 12h (*Régl. 12h*) ou l'affichage 24h (*Régl. 24h*).
- ◆ Appuyez sur le bouton de sélection **VOLUME** | ▶ / || **ENTER** / **SCAN** **6** pour confirmer votre choix.

## Format de la date

- ◆ Appuyez si nécessaire plusieurs fois dans le menu système sur la touche **TUNE+** **8** ou sur la touche **TUNE-** **7** ou tournez le bouton de sélection **VOLUME** | ▶ / || **ENTER** / **SCAN** **6**, jusqu'à ce que l'écran **1** affiche *Heure*.
- ◆ Appuyez sur le bouton de sélection **VOLUME** | ▶ / || **ENTER** / **SCAN** **6** pour confirmer votre choix.
- ◆ Appuyez si nécessaire plusieurs fois sur la touche **TUNE+** **8** ou sur la touche **TUNE-** **7** ou tournez le bouton de sélection **VOLUME** | ▶ / || **ENTER** / **SCAN** **6**, jusqu'à ce que l'écran **1** affiche *Régl. format date*.

- ◆ Appuyez sur le bouton de sélection **VOLUME | ► / II ENTER / SCAN 6** pour confirmer votre choix.
- ◆ Appuyez sur la touche **TUNE+ 8** ou la touche **TUNE- 7** ou tournez le bouton de sélection **VOLUME | ► / II ENTER / SCAN 6** pour choisir entre les formats de date **JJ-MM-AAAA** ou **MM-JJ-AAAA**.
- ◆ Appuyez sur le bouton de sélection **VOLUME | ► / II ENTER / SCAN 6** pour confirmer votre choix.

## Réglages de la tonalité

Dans le menu système, les fonctions **Basses** et **Aigus** vous permettent de monter et de baisser la restitution des basses et des aigus dans une plage de +14 dB à -14 dB par pas de 2 dB.

### Basses

- ◆ Appuyez si nécessaire plusieurs fois sur la touche **TUNE+ 8** ou sur la touche **TUNE- 7** ou tournez le bouton de sélection **VOLUME | ► / II ENTER / SCAN 6**, jusqu'à ce que l'écran **1** affiche **Basses**.
- ◆ Appuyez sur le bouton de sélection **VOLUME | ► / II ENTER / SCAN 6** pour confirmer votre choix.
- ◆ Appuyez sur la touche **TUNE+ 8** ou la touche **TUNE- 7** ou tournez le bouton de sélection **VOLUME | ► / II ENTER / SCAN 6** pour monter ou baisser pas à pas la restitution des basses.
- ◆ Appuyez sur le bouton de sélection **VOLUME | ► / II ENTER / SCAN 6** pour confirmer votre choix.

### Aigus

- ◆ Appuyez si nécessaire plusieurs fois sur la touche **TUNE+ 8** ou sur la touche **TUNE- 7** ou tournez le bouton de sélection **VOLUME | ► / II ENTER / SCAN 6**, jusqu'à ce que l'écran **1** affiche **Aigus**.
- ◆ Appuyez sur le bouton de sélection **VOLUME | ► / II ENTER / SCAN 6** pour confirmer votre choix.
- ◆ Appuyez sur la touche **TUNE+ 8** ou la touche **TUNE- 7** ou tournez le bouton de sélection **VOLUME | ► / II ENTER / SCAN 6** pour monter ou baisser pas à pas la restitution des aigus.
- ◆ Appuyez sur le bouton de sélection **VOLUME | ► / II ENTER / SCAN 6** pour confirmer votre choix.

## Éclairage

### Temporisation

La fonction *Temporisation* vous permet de régler le nombre de secondes au bout duquel l'éclairage de l'écran est atténué une fois l'appareil éteint ou après avoir appuyé sur une touche.

- ◆ Appuyez si nécessaire plusieurs fois dans le menu système sur la touche TUNE+ **8** ou sur la touche TUNE- **7** ou tournez le bouton de sélection VOLUME | ► / II ENTER / SCAN **6**, jusqu'à ce que l'écran **1** affiche *Rétroéclairage*.
- ◆ Appuyez sur le bouton de sélection VOLUME | ► / II ENTER / SCAN **6** pour confirmer votre choix.
- ◆ Appuyez plusieurs fois sur la touche TUNE+ **8** ou sur la touche TUNE- **7** ou tournez le bouton de sélection VOLUME | ► / II ENTER / SCAN **6**, jusqu'à ce que l'écran **1** affiche *Temporisation*.
- ◆ Appuyez sur le bouton de sélection VOLUME | ► / II ENTER / SCAN **6** pour confirmer votre choix.
- ◆ Appuyez plusieurs fois sur la touche TUNE+ **8** ou la touche TUNE- **7** ou tournez le bouton de sélection VOLUME | ► / II ENTER / SCAN **6** pour régler l'heure (arrêt [pas de temporisation], 10, 20, 30, 45, 60, 90, 120, 180 secondes).
- ◆ Appuyez sur le bouton de sélection VOLUME | ► / II ENTER / SCAN **6** pour confirmer votre choix.

### Niveau marche

La fonction *Niveau marche* vous permet de régler le degré de luminosité de l'éclairage de l'écran durant le fonctionnement.

- ◆ Appuyez si nécessaire plusieurs fois dans le menu système sur la touche TUNE+ **8** ou sur la touche TUNE- **7** ou tournez le bouton de sélection VOLUME | ► / II ENTER / SCAN **6**, jusqu'à ce que l'écran **1** affiche *Rétroéclairage*.
- ◆ Appuyez sur le bouton de sélection VOLUME | ► / II ENTER / SCAN **6** pour confirmer votre choix.

- ◆ Appuyez plusieurs fois sur la touche TUNE+ **8** ou sur la touche TUNE- **7** ou tournez le bouton de sélection VOLUME | ► / || ENTER / SCAN **6**, jusqu'à ce que l'écran **1** affiche *Niveau marche*.
- ◆ Appuyez sur le bouton de sélection VOLUME | ► / || ENTER / SCAN **6** pour confirmer votre choix.
- ◆ Appuyez sur la touche TUNE+ **8** ou la touche TUNE- **7** ou tournez le bouton de sélection VOLUME | ► / || ENTER / SCAN **6** pour sélectionner le degré de luminosité de l'éclairage de l'écran (bas, moyen, élevé).
- ◆ Appuyez sur le bouton de sélection VOLUME | ► / || ENTER / SCAN **6** pour confirmer votre choix.

## Niveau atténuation

La fonction *Niveau atténuation* vous permet de régler le degré d'atténuation de l'éclairage de l'écran une fois l'appareil éteint ou après avoir appuyé sur une touche.

- ◆ Appuyez si nécessaire plusieurs fois dans le menu système sur la touche TUNE+ **8** ou sur la touche TUNE- **7** ou tournez le bouton de sélection VOLUME | ► / || ENTER / SCAN **6**, jusqu'à ce que l'écran **1** affiche *Rétroéclairage*.
- ◆ Appuyez sur le bouton de sélection VOLUME | ► / || ENTER / SCAN **6** pour confirmer votre choix.
- ◆ Appuyez plusieurs fois sur la touche TUNE+ **8** ou sur la touche TUNE- **7** ou tournez le bouton de sélection VOLUME | ► / || ENTER / SCAN **6**, jusqu'à ce que l'écran **1** affiche *Niveau atténuation*.
- ◆ Appuyez sur le bouton de sélection VOLUME | ► / || ENTER / SCAN **6** pour confirmer votre choix.
- ◆ Appuyez sur la touche TUNE+ **8** ou la touche TUNE- **7** ou tournez le bouton de sélection VOLUME | ► / || ENTER / SCAN **6** pour sélectionner le degré d'atténuation de l'éclairage de l'écran (bas, moyen, élevé).
- ◆ Appuyez sur le bouton de sélection VOLUME | ► / || ENTER / SCAN **6** pour confirmer votre choix.

## Langue

Dans le menu système, vous avez le choix entre l'anglais, l'allemand, le français, le néerlandais, le danois, le polonais, le tchèque et le slovaque :

- ◆ Appuyez si nécessaire plusieurs fois dans le menu système sur la touche TUNE+ **8** ou sur la touche TUNE- **7** ou tournez le bouton de sélection VOLUME | ► / || ENTER / SCAN **6**, jusqu'à ce que l'écran **1** affiche *Langue*.
- ◆ Appuyez sur le bouton de sélection VOLUME | ► / || ENTER / SCAN **6** pour confirmer votre choix.
- ◆ Appuyez plusieurs fois sur la touche TUNE+ **8** ou sur la touche TUNE- **7** ou tournez le bouton de sélection VOLUME | ► / || ENTER / SCAN **6**, jusqu'à ce que l'écran affiche la langue souhaitée.
- ◆ Appuyez sur le bouton de sélection VOLUME | ► / || ENTER / SCAN **6** pour confirmer votre choix.

## Remise sur les réglages usine

### REMARQUE

► Si vous réinitialisez l'appareil à ses réglages usine par la fonction *Réglage en usine*, tous les réglages enregistrés dont p. ex. les stations enregistrées, la date, l'heure et les horaires des alarmes seront effacés.

- ◆ Appuyez si nécessaire plusieurs fois dans le menu système sur la touche TUNE+ **8** ou sur la touche TUNE- **7** ou tournez le bouton de sélection VOLUME | ► / || ENTER / SCAN **6**, jusqu'à ce que l'écran **1** affiche *Réglage en usine*.
- ◆ Appuyez sur le bouton de sélection VOLUME | ► / || ENTER / SCAN **6** pour confirmer votre choix.
- ◆ Appuyez sur la touche TUNE+ **8** ou la touche TUNE- **7** ou tournez le bouton de sélection VOLUME | ► / || ENTER / SCAN **6** pour sélectionner *Oui* (l'appareil est réinitialisé aux réglages usine) ou *Non* (l'appareil n'est pas réinitialisé aux réglages usine).
- ◆ Appuyez sur le bouton de sélection VOLUME | ► / || ENTER / SCAN **6** pour réinitialiser l'appareil aux réglages usine. L'écran **1** affiche *Redémarrage...* L'appareil redémarre et passe automatiquement en mode veille.

## Version du logiciel

- ◆ Appuyez si nécessaire plusieurs fois dans le menu système sur la touche TUNE+ **8** ou sur la touche TUNE- **7** ou tournez le bouton de sélection VOLUME | ► / || ENTER / SCAN **6**, jusqu'à ce que l'écran **1** affiche *Version logiciel*.
- ◆ Appuyez sur le bouton de sélection VOLUME | ► / || ENTER / SCAN **6** pour afficher la version du logiciel de l'appareil.

## Dépannage

Si vous ne parvenez pas à appairer la radio avec un périphérique de lecture externe compatible **Bluetooth®**, procédez comme suit :

- ◆ Assurez-vous que la fonction **Bluetooth®** est activée sur le périphérique de lecture externe.
- ◆ Assurez-vous que la radio est allumée et la fonction **Bluetooth®** activée.
- ◆ Si vous utilisez plusieurs périphériques de lecture externes, vérifiez qu'une connexion établie auparavant a bien été coupée. Il est possible qu'un périphérique de lecture connecté précédemment se trouve encore à portée.
- ◆ Assurez-vous que la radio se trouve au maximum à 10 mètres du périphérique de lecture externe et qu'aucun obstacle ou appareil électronique ne se trouve entre eux.

Le tableau ci-dessous vous aidera à localiser d'autres dysfonctionnements possibles et à y remédier :

Panne	Cause possible	Dépannage
L'écran <b>1</b> n'affiche rien.	Le bloc d'alimentation n'est pas correctement raccordé.	Assurez-vous que le bloc d'alimentation est correctement relié au port bloc d'alimentation <b>14</b> et à une prise secteur.
	La prise secteur n'est pas sous tension.	Vérifiez les fusibles domestiques.

Panne	Cause possible	Dépannage
Pas de son.	L'appareil n'est pas allumé.	Mettez l'appareil en marche en appuyant sur la touche <b>⏻ 2</b> .
	Le volume est réglé sur le minimum.	Montez le volume à l'aide du bouton de sélection <b>VOLUME   ▶ / II ENTER / SCAN 6</b> .
	En mode AUX IN, le périphérique de lecture externe est éteint.	Allumez le périphérique de lecture externe.
	En mode AUX IN, le périphérique de lecture externe est en sourdine.	Supprimez la sourdine du périphérique de lecture externe.
	En mode AUX IN le câble audio n'est pas correctement raccordé au port AUX IN <b>12</b> .	Assurez-vous que le câble audio est correctement branché dans le port AUX IN <b>12</b> .
Parasites lors de la réception radio.	La réception radio est trop faible.	Sortez complètement l'antenne télescopique <b>10</b> . Essayez d'améliorer la réception en déplaçant l'antenne télescopique <b>10</b> ou en plaçant la radio à un autre endroit.
Pas de réglage automatique de l'heure et de la date.	Le service RDS n'est pas disponible.	Sortez complètement l'antenne télescopique <b>10</b> . Essayez d'améliorer la réception en déplaçant l'antenne télescopique <b>10</b> ou en plaçant la radio à un autre endroit.

## REMARQUE

- ▶ Si vous ne pouvez pas résoudre le problème en prenant les mesures citées ci-dessus, veuillez vous adresser à la hotline du service après-vente (voir chapitre **Service après-vente**).



## Nettoyage

### DANGER

#### **Danger de mort par électrocution !**

- ▶ Débranchez la fiche secteur du bloc d'alimentation de la prise secteur avant de procéder au nettoyage.

### ATTENTION

#### **Détérioration de l'appareil !**

- ▶ Lors du nettoyage de l'appareil, veillez à ce qu'aucune humidité ne pénètre dans ce dernier afin d'éviter tous dégâts irréparables.
- ▶ N'utilisez pas de produits nettoyants décapants, abrasifs ou contenant des solvants. Ils peuvent en effet endommager les surfaces de l'appareil.

## Nettoyer le boîtier

- ◆ Nettoyez les surfaces de l'appareil à l'aide d'un chiffon doux et sec.
- ◆ En cas de salissures tenaces, utilisez un chiffon légèrement humide avec un produit de nettoyage doux.

## Rangement en cas de non-utilisation

- ◆ Si vous n'utilisez pas l'appareil pendant une période prolongée, coupez-le de l'alimentation électrique et entreposez-le dans un endroit propre et sec, à l'abri de l'exposition directe aux rayons du soleil.

## Recyclage

### Recyclage de l'appareil



L'icône ci-contre d'une poubelle barrée sur roues indique que l'appareil est assujéti à la directive 2012/19/EU. Cette directive stipule que vous ne devez pas éliminer cet appareil en fin de vie avec les ordures ménagères, mais le rapporter à des points de collecte désignés, des centres de recyclage ou des entreprises de gestion des déchets.



**Ce recyclage est gratuit. Respectez l'environnement et recyclez en bonne et due forme.**



Renseignez-vous auprès de votre commune ou des services administratifs de votre ville pour connaître les possibilités de recyclage du produit usagé.



Le produit recyclable doit être trié ou rapporté dans un point de collecte pour être recycle.

### Recyclage de l'emballage



Les matériaux d'emballage ont été sélectionnés selon des critères de respect de l'environnement, de technique d'élimination et sont de ce fait recyclables. Veuillez recycler les matériaux d'emballage qui ne servent plus en respectant la réglementation locale.

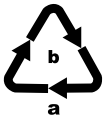

Recyclez l'emballage d'une manière respectueuse de l'environnement. Observez le marquage sur les différents matériaux d'emballage et trie-les séparément si nécessaire. Les matériaux d'emballage sont repérés par des abréviations (a) et des numéros (b) qui ont la signification suivante :

1 - 7 : Plastiques,

20 - 22 : Papier et carton,

80 - 98 : Matériaux composites.

## Annexe

### Caractéristiques techniques

Radio	
Tension/courant d'entrée	9,0 V $\overline{\text{---}}$ (courant continu)/ 1,0 A
Spécifications <b>Bluetooth®</b>	Version 5.0 (portée jusqu'à 10 m)
Bande de fréquences	2,4 GHz
Puissance d'émission	< 10 dBm
Profils <b>Bluetooth®</b> pris en charge	AVRCP*/A2DP* (* si pris en charge par le périphérique de lecture <b>Bluetooth®</b> )
Puissance absorbée en service	env. 9 W
Puissance absorbée en veille	≤ 1 W
Puissance de sortie du haut-parleur	env. 1 x 5 W (pour un facteur de distorsion de 10 %)
Impédance du haut-parleur	8 Ω
Plage de fréquences	150 - 15 000 Hz
Plage de fréquence radio (FM)	87,5 - 108 MHz
Emplacements mémoire des stations (FM)	40
Plage de fréquence radio (DAB+)	174,9 - 239,2 MHz
Emplacements mémoire des stations (DAB+)	40
Classe de protection	III /  (Protection par basse tension)
Température de service	de +15 °C à +35 °C
Température d'entreposage	de +5 °C à +40 °C
Humidité (sans condensation)	≤ 75 %
Port AUX IN	Prise jack de 3,5 mm Ø

Prise casque	Prise jack de 3,5 mm Ø
Dimensions sans antenne (l x h x p)	env. 22,8 x 13,7 x 15,5 cm
Poids	env. 1130 g

**Adaptateur secteur**

Fabricant	Putian Yijia Electronic Co., Ltd. The West of Lihan Avenue, Hanjiang District, Putian, Fujian, Chine Numéro RCS : 91350303579298423W
	Importateur : KOMPERNASS HANDELS GMBH, BURGSTRASSE 21, 44867 BOCHUM, ALLEMAGNE RCS Tribunal d'instance de Bochum Numéro d'enregistrement : HRB 4598
Modèle	YJTH09
Tension d'entrée	100-240 V ~ (courant alternatif)
Fréquence du courant alternatif d'entrée	50/60 Hz
Courant d'entrée	0,4 A
Tension de sortie	9,0 V = (courant continu)
Courant de sortie	1,0 A
Puissance de sortie	9,0 W
Rendement moyen en mode actif	81,4 %
Puissance absorbée hors charge	0,09 W
Polarité de la fiche creuse	⊖ ⊕ ⊖ (plus à l'intérieur, moins à l'extérieur)
Classe de protection	II / □ (double isolation)
Indice de protection	IP20

Classe d'efficacité	6 (VI)
Température ambiante nominale (ta)	40 °C

## Déclaration de conformité UE simplifiée

**CE** Kompernaß Handels GmbH déclare par la présente que le type de dispositif radio *radio DAB+ SRH 5 C3* est conforme aux exigences de base et aux autres prescriptions pertinentes de la directive RE 2014/53/EU, de la directive de l'écodesign 2009/125/EG et de la directive RoHS 2011/65/EU.

La déclaration de conformité UE complète est disponible à l'adresse Internet suivante : [https://dl.kompernass.com/353496\\_DOC.pdf](https://dl.kompernass.com/353496_DOC.pdf)

## **Garantie pour Kompernass Handels GmbH pour la Belgique**

Chère cliente, cher client,

Cet appareil est garanti 3 ans à partir de la date d'achat. Si ce produit venait à présenter des vices, vous disposez de droits légaux face au vendeur de ce produit. Vos droits légaux ne sont pas restreints par notre garantie présentée ci-dessous.

### **Conditions de garantie**

La période de garantie débute à la date d'achat. Veuillez bien conserver le ticket de caisse. Celui-ci servira de preuve d'achat.

Si dans un délai de trois ans suivant la date d'achat de ce produit, un vice de matériel ou de fabrication venait à apparaître, le produit sera réparé, remplacé gratuitement par nos soins ou le prix d'achat remboursé, selon notre choix. Cette prestation sous garantie nécessite, dans le délai de trois ans, la présentation de l'appareil défectueux et du justificatif d'achat (ticket de caisse) ainsi que la description brève du vice et du moment de son apparition.

Si le vice est couvert par notre garantie, vous recevrez le produit réparé ou un nouveau produit en retour. Aucune nouvelle période de garantie ne débute avec la réparation ou l'échange du produit.

### **Période de garantie et réclamation légale pour vices cachés**

L'exercice de la garantie ne prolonge pas la période de garantie. Cette disposition s'applique également aux pièces remplacées ou réparées. Les dommages et vices éventuellement déjà présents à l'achat doivent être signalés immédiatement après le déballage. Toute réparation survenant après la période sous garantie fera l'objet d'une facturation.

## Étendue de la garantie

L'appareil a été fabriqué avec soin conformément à des directives de qualité strictes et consciencieusement contrôlé avant sa livraison.

La prestation de la garantie s'applique aux vices de matériel et de fabrication. Cette garantie ne s'étend pas aux pièces du produit qui sont exposées à une usure normale et peuvent de ce fait être considérées comme pièces d'usure, ni aux détériorations de pièces fragiles, par ex. interrupteurs, batteries ou pièces en verre.

Cette garantie devient caduque si le produit est détérioré, utilisé ou entretenu de manière non conforme. Toutes les instructions listées dans le manuel d'utilisation doivent être exactement respectées pour une utilisation conforme du produit. Des buts d'utilisation et actions qui sont déconseillés dans le manuel d'utilisation, ou dont vous êtes avertis doivent également être évités.

Le produit est uniquement destiné à un usage privé et ne convient pas à un usage professionnel. La garantie est annulée en cas d'entretien incorrect et inapproprié, d'usage de la force et en cas d'intervention non réalisée par notre centre de service après-vente agréé.

## Procédure en cas de garantie

Afin de garantir un traitement rapide de votre demande, veuillez suivre les indications suivantes :

- Veuillez avoir à portée de main pour toutes questions le ticket de caisse et la référence article (par ex. IAN 123456\_7890) en tant que justificatif de votre achat.
- Vous trouverez la référence sur la plaque signalétique sur le produit, une gravure sur le produit, sur la page de garde du mode d'emploi (en bas à gauche) ou sur l'autocollant au dos ou sur le dessous du produit.
- Si des erreurs de fonctionnement ou d'autres vices venaient à apparaître, veuillez d'abord contacter le département service clientèle cité ci-dessous par **téléphone** ou par **e-mail**.
- Vous pouvez ensuite retourner un produit enregistré comme étant défectueux en joignant le ticket de caisse et en indiquant en quoi consiste le vice et quand il est survenu, sans devoir l'affranchir à l'adresse de service après-vente communiquée.



Sur [www.lidl-service.com](http://www.lidl-service.com), vous pourrez télécharger ce mode d'emploi et de nombreux autres manuels, vidéos produit et logiciels d'installation.

Grâce à ce code QR, vous arriverez directement sur le site Lidl service après-vente ([www.lidl-service.com](http://www.lidl-service.com)) et vous pourrez ouvrir votre mode d'emploi en saisissant votre référence (IAN) 353496\_2007.



## **Garantie pour Kompernass Handels GmbH pour la France**

Chère cliente, cher client,

Cet appareil est garanti 3 ans à partir de la date d'achat. Si ce produit venait à présenter des vices, vous disposez de droits légaux face au vendeur de ce produit. Vos droits légaux ne sont pas restreints par notre garantie présentée ci-dessous.

### **Conditions de garantie**

La période de garantie débute à la date d'achat. Veuillez bien conserver le ticket de caisse. Celui-ci servira de preuve d'achat.

Si dans un délai de trois ans suivant la date d'achat de ce produit, un vice de matériel ou de fabrication venait à apparaître, le produit sera réparé, remplacé gratuitement par nos soins ou le prix d'achat remboursé, selon notre choix. Cette prestation sous garantie nécessite, dans le délai de trois ans, la présentation de l'appareil défectueux et du justificatif d'achat (ticket de caisse) ainsi que la description brève du vice et du moment de son apparition.

Si le vice est couvert par notre garantie, vous recevrez le produit réparé ou un nouveau produit en retour. Aucune nouvelle période de garantie ne débute avec la réparation ou l'échange du produit.

### **Période de garantie et réclamation légale pour vices cachés**

L'exercice de la garantie ne prolonge pas la période de garantie. Cette disposition s'applique également aux pièces remplacées ou réparées. Les dommages et vices éventuellement déjà présents à l'achat doivent être signalés immédiatement après le déballage. Toute réparation survenant après la période sous garantie fera l'objet d'une facturation.

## Étendue de la garantie

L'appareil a été fabriqué avec soin conformément à des directives de qualité strictes et consciencieusement contrôlé avant sa livraison.

La prestation de la garantie s'applique aux vices de matériel et de fabrication. Cette garantie ne s'étend pas aux pièces du produit qui sont exposées à une usure normale et peuvent de ce fait être considérées comme pièces d'usure, ni aux détériorations de pièces fragiles, par ex. interrupteurs, batteries ou pièces en verre.

Cette garantie devient caduque si le produit est détérioré, utilisé ou entretenu de manière non conforme. Toutes les instructions listées dans le manuel d'utilisation doivent être exactement respectées pour une utilisation conforme du produit. Des buts d'utilisation et actions qui sont déconseillés dans le manuel d'utilisation, ou dont vous êtes avertis doivent également être évités.

Le produit est uniquement destiné à un usage privé et ne convient pas à un usage professionnel. La garantie est annulée en cas d'entretien incorrect et inapproprié, d'usage de la force et en cas d'intervention non réalisée par notre centre de service après-vente agréé.

### Article L217-16 du Code de la consommation

Lorsque l'acheteur demande au vendeur, pendant le cours de la garantie commerciale qui lui a été consentie lors de l'acquisition ou de la réparation d'un bien meuble, une remise en état couverte par la garantie, toute période d'immobilisation d'au moins sept jours vient s'ajouter à la durée de la garantie qui restait à courir. Cette période court à compter de la demande d'intervention de l'acheteur ou de la mise à disposition pour réparation du bien en cause, si cette mise à disposition est postérieure à la demande d'intervention.

Indépendamment de la garantie commerciale souscrite, le vendeur reste tenu des défauts de conformité du bien et des vices rédhibitoires dans les conditions prévues aux articles L217-4 à L217-13 du Code de la consommation et aux articles 1641 à 1648 et 2232 du Code Civil.

## **Article L217-4 du Code de la consommation**

Le vendeur livre un bien conforme au contrat et répond des défauts de conformité existant lors de la délivrance. Il répond également des défauts de conformité résultant de l'emballage, des instructions de montage ou de l'installation lorsque celle-ci a été mise à sa charge par le contrat ou a été réalisée sous sa responsabilité.

## **Article L217-5 du Code de la consommation**

Le bien est conforme au contrat :

1° S'il est propre à l'usage habituellement attendu d'un bien semblable et, le cas échéant :

- s'il correspond à la description donnée par le vendeur et posséder les qualités que celui-ci a présentées à l'acheteur sous forme d'échantillon ou de modèle ;
- s'il présente les qualités qu'un acheteur peut légitimement attendre eu égard aux déclarations publiques faites par le vendeur, par le producteur ou par son représentant, notamment dans la publicité ou l'étiquetage ;

2° Ou s'il présente les caractéristiques définies d'un commun accord par les parties ou être propre à tout usage spécial recherché par l'acheteur, porté à la connaissance du vendeur et que ce dernier a accepté.

## **Article L217-12 du Code de la consommation**

L'action résultant du défaut de conformité se prescrit par deux ans à compter de la délivrance du bien.

## **Article 1641 du Code civil**

Le vendeur est tenu de la garantie à raison des défauts cachés de la chose vendue qui la rendent impropre à l'usage auquel on la destine, ou qui diminuent tellement cet usage que l'acheteur ne l'aurait pas acquise, ou n'en aurait donné qu'un moindre prix, s'il les avait connus.

## Article 1648 1er alinéa du Code civil

L'action résultant des vices rédhibitoires doit être intentée par l'acquéreur dans un délai de deux ans à compter de la découverte du vice.

Les pièces détachées indispensables à l'utilisation du produit sont disponibles pendant la durée de la garantie du produit.

## Procédure en cas de garantie

Afin de garantir un traitement rapide de votre demande, veuillez suivre les indications suivantes :

- Veuillez avoir à portée de main pour toutes questions le ticket de caisse et la référence article (par ex. IAN 123456\_7890) en tant que justificatif de votre achat.
- Vous trouverez la référence sur la plaque signalétique sur le produit, une gravure sur le produit, sur la page de garde du mode d'emploi (en bas à gauche) ou sur l'autocollant au dos ou sur le dessous du produit.
- Si des erreurs de fonctionnement ou d'autres vices venaient à apparaître, veuillez d'abord contacter le département service clientèle cité ci-dessous par **téléphone** ou par **e-mail**.
- Vous pouvez ensuite retourner un produit enregistré comme étant défectueux en joignant le ticket de caisse et en indiquant en quoi consiste le vice et quand il est survenu, sans devoir l'affranchir à l'adresse de service après-vente communiquée.



Sur [www.lidl-service.com](http://www.lidl-service.com), vous pourrez télécharger ce mode d'emploi et de nombreux autres manuels, vidéos produit et logiciels d'installation.

Grâce à ce code QR, vous arriverez directement sur le site Lidl service après-vente ([www.lidl-service.com](http://www.lidl-service.com)) et vous pourrez ouvrir votre mode d'emploi en saisissant votre référence (IAN) 353496\_2007.

## Service après-vente

**FR** **Service France**  
Tel.: 0800 919270  
E-Mail: kompernass@lidl.fr

**BE** **Service Belgique**  
Tel.: 070 270 171 (0,15 EUR/Min.)  
E-Mail: kompernass@lidl.be

IAN 353496\_2007

## Importateur

Veuillez tenir compte du fait que l'adresse suivante n'est pas une adresse de service après-vente. Veuillez d'abord contacter le service mentionné.

KOMPERNASS HANDELS GMBH  
BURGSTRASSE 21  
44867 BOCHUM  
ALLEMAGNE  
[www.kompernass.com](http://www.kompernass.com)

## Inhoud

<b>Inleiding</b> .....	<b>149</b>
Informatie bij deze gebruiksaanwijzing .....	149
Auteursrecht .....	149
Informatie over handelsmerken .....	149
Gebruik in overeenstemming met de bestemming .....	150
Gebruikte waarschuwingen .....	150
<b>Veiligheid</b> .....	<b>152</b>
Gevaar door elektrische stroom .....	152
Basisveiligheidsvoorschriften .....	153
Waarschuwing voor gehoorschade .....	155
Aanwijzingen bij de draadloze interface .....	155
<b>Beschrijving van onderdelen</b> .....	<b>156</b>
<b>Ingebruikname</b> .....	<b>157</b>
Inhoud van het pakket en inspectie na transport .....	157
Eisen aan de plaats van opstelling .....	158
Stroomvoorziening inschakelen .....	158
Antenne .....	158
<b>Bediening en gebruik</b> .....	<b>159</b>
Apparaat in-/uitschakelen .....	159
Volume instellen .....	159
Radiomodus .....	160
DAB+-radiomodus (DAB) .....	160
FM-radiomodus .....	164
Weergave via <b>Bluetooth®</b> .....	168
Externe afspelerapparaten aansluiten (AUX IN-modus) .....	170
Hoofdtelefoon aansluiten .....	170

<b>Systeemmenu (Systeem)</b> .....	<b>171</b>
Timer (functie NAP) .....	171
Apparaat automatisch uitschakelen (functie Slaapstand) .....	172
Alarm .....	173
Tijd/datum .....	176
Klankinstellingen .....	180
Displayverlichting .....	181
Taal .....	183
Fabrieksreset .....	183
Softwareversie .....	184
<b>Problemen oplossen</b> .....	<b>184</b>
<b>Reiniging</b> .....	<b>186</b>
Behuizing reinigen .....	186
<b>Opslag bij niet-gebruik</b> .....	<b>186</b>
<b>Afvoeren</b> .....	<b>187</b>
Apparaat afvoeren .....	187
Verpakking afvoeren .....	187
<b>Bijlage</b> .....	<b>188</b>
Technische gegevens .....	188
Vereenvoudigde EU-conformiteitsverklaring .....	190
Garantie van Kompernaß Handels GmbH .....	191
Service .....	194
Importeur .....	194

## Inleiding

### Informatie bij deze gebruiksaanwijzing

Hartelijk gefeliciteerd met de aankoop van uw nieuwe apparaat.  
U hebt hiermee gekozen voor een hoogwaardig product.



De gebruiksaanwijzing maakt deel uit van dit product. Deze bevat belangrijke aanwijzingen voor veiligheid, gebruik en afvoer. Lees alle bedienings- en veiligheidsvoorschriften voordat u het product in gebruik neemt. Gebruik het product uitsluitend op de voorgeschreven wijze en voor de aangegeven doeleinden. Bewaar deze gebruiksaanwijzing zorgvuldig. Geef alle documenten mee als u het product doorgeeft aan een derde.

### Auteursrecht

Deze documentatie is auteursrechtelijk beschermd. Iedere reproductie, resp. iedere herdruk, ook die van delen van het document, evenals de weergave van afbeeldingen, ook in gewijzigde toestand, is uitsluitend toegestaan met schriftelijke toestemming van de fabrikant.

### Informatie over handelsmerken

Het woordmerk **Bluetooth®** en het **Bluetooth®**-logo zijn wettig gedeponeerde handelsmerken van Bluetooth SIG, Inc. (Special Interest Group). Elk gebruik van de handelsmerken door Kompernaß Handels GmbH vindt plaats in het kader van een licentie.

Het handelsmerk en de handelsnaam SilverCrest zijn eigendom van de betreffende eigenaar.

Alle overige namen en producten kunnen handelsmerken of gedeponeerde handelsmerken van hun respectieve eigenaren zijn.



## Gebruik in overeenstemming met de bestemming

Dit apparaat behoort tot de consumentenelektronica en is alleen bestemd voor de ontvangst van DAB+- en FM-radioprogramma's. Het dient bovendien voor de weergave van audiobestanden die via **Bluetooth®** of een 3,5 mm mini-jack-kabel met een weergaveapparaat kunnen worden afgespeeld. Een ander of verdergaand gebruik geldt als niet in overeenstemming met de bestemming. Het apparaat is niet bedoeld voor gebruik in bedrijfsmatige of industriële omgevingen. De fabrikant aanvaardt geen aansprakelijkheid voor schade als gevolg van gebruik dat niet in overeenstemming met de bestemming is of voor onvakkundige reparaties, veranderingen die ongeoorloofd zijn uitgevoerd of gebruik van vervangingsonderdelen die niet zijn toegestaan. Het risico is uitsluitend voor de gebruiker.

## Gebruikte waarschuwingen

In deze gebruiksaanwijzing worden de volgende waarschuwingen gebruikt:

### **GEVAAR**

#### **Een waarschuwing van dit gevaarniveau duidt op een gevaarlijke situatie.**

Als de gevaarlijke situatie niet wordt vermeden, zal dit ernstig letsel of de dood tot gevolg hebben.

- ▶ Neem de aanwijzingen in deze waarschuwing in acht om risico op letsel of de dood te voorkomen.

### **WAARSCHUWING**

#### **Een waarschuwing van dit gevaarniveau duidt op een mogelijk gevaarlijke situatie.**

Als de gevaarlijke situatie niet wordt vermeden, kan dit ernstig letsel of de dood tot gevolg hebben.

- ▶ Neem de aanwijzingen in deze waarschuwing in acht om risico op letsel of de dood te voorkomen.

## **VOORZICHTIG**

### **Een waarschuwing van dit gevaarniveau duidt op een mogelijk gevaarlijke situatie.**

Als de gevaarlijke situatie niet wordt vermeden, kan dit letsel tot gevolg hebben.

- ▶ Neem de aanwijzingen in deze waarschuwing in acht om letsel te voorkomen.

## **OPGELET**

### **Een waarschuwing van dit gevaarniveau duidt op mogelijke materiële schade.**

Als de situatie niet wordt vermeden, kan dit materiële schade tot gevolg hebben.

- ▶ Neem de aanwijzingen in deze waarschuwing in acht om materiële schade te voorkomen.

## **OPMERKING**

- ▶ Een opmerking bevat extra informatie die de omgang met het apparaat eenvoudiger maakt.

## Veiligheid

In dit hoofdstuk krijgt u belangrijke veiligheidsvoorschriften voor de omgang met het apparaat. Dit apparaat voldoet aan de wettelijke veiligheidsvoorschriften. Een verkeerd gebruik kan leiden tot persoonlijk letsel en materiële schade.

### Gevaar door elektrische stroom

#### GEVAAR

##### **Levensgevaar door elektrische stroom!**

##### **Bij contact met leidingen of delen die onder spanning staan bestaat er levensgevaar!**

Neem de volgende veiligheidsvoorschriften in acht om een gevaar door elektrische stroom te vermijden:

- ▶ Gebruik alleen de meegeleverde netvoedingsadapter. De meegeleverde netvoedingsadapter mag alleen voor dit apparaat worden gebruikt.
- ▶ Gebruik het apparaat niet wanneer de netvoedingsadapter beschadigd is.
- ▶ Trek de netvoedingsadapter altijd aan de stekker uit het stopcontact, nooit aan het snoer.
- ▶ Pak de netvoedingsadapter of het apparaat nooit met natte handen vast.
- ▶ Knik of plet het snoer van de netvoedingsadapter niet en zet er geen zware voorwerpen op. Leg het aansluitsnoer zodanig dat het niet in contact komt met hete oppervlakken en dat niemand erop kan gaan staan of erover kan struikelen.
- ▶ Open in geen geval de behuizing of de netvoedingsadapter van het apparaat. Als onder spanning staande aansluitingen worden aangeraakt en als de elektrische en mechanische opbouw wordt gewijzigd, bestaat er gevaar voor een elektrische schok en brand.
- ▶ Steek geen voorwerpen in de ventilatiesleuven of andere openingen van het apparaat.



**⚠ GEVAAR**

- ▶ Het apparaat verbruikt in de stand-bymodus stroom. De netvoedingsadapter verbruikt eveneens een geringe hoeveelheid stroom wanneer het apparaat niet op de netvoedingsadapter is aangesloten. Haal de netvoedingsadapter uit het stopcontact om het apparaat en de netvoedingsadapter helemaal los te koppelen van het lichtnet. Daarom moet het apparaat zo worden geplaatst, dat ongehinderde toegang tot het stopcontact altijd gewaarborgd is, zodat de netvoedingsadapter in geval van nood onmiddellijk uit het stopcontact kan worden gehaald.

## Basisveiligheidsvoorschriften

Neem de volgende veiligheidsvoorschriften in acht voor een veilige omgang met het apparaat:

- Controleer het apparaat vóór gebruik op zichtbare schade aan de buitenzijde. Gebruik geen apparaat dat beschadigd of gevallen is.
- ⚠ GEVAAR! Verpakkingsmateriaal is geen speelgoed! Houd alle verpakkingsmaterialen uit de buurt van kinderen.  
**Er bestaat verstikkingsgevaar!**
- Dit apparaat mag worden gebruikt door kinderen vanaf 8 jaar en door personen met beperkte fysieke, zintuiglijke of geestelijke vermogens of gebrek aan ervaring of kennis, mits ze onder toezicht staan of over het veilige gebruik van het apparaat zijn geïnformeerd en de daaruit resulterende gevaren hebben begrepen. Kinderen mogen niet met het apparaat spelen. Kinderen mogen zonder toezicht geen reiniging en gebruikersonderhoud uitvoeren.
- Laat, in geval van beschadiging van de aansluitsnoeren of van de aansluitingen, deze vervangen door erkende vakbedrijven of door de klantenservice.
- Bescherm het snoer tegen hete oppervlakken en scherpe randen. Let erop dat het snoer niet strak gespannen of geknikt is. Laat het snoer niet over hoeken hangen (gevaar voor struikelen).
- Laat reparaties aan het apparaat alleen uitvoeren door geautoriseerde vakbedrijven of door de klantenservice. Ondeskundige reparaties kunnen de gebruiker in gevaar brengen. Bovendien vervalt dan de garantie.

- Defecte onderdelen mogen alleen worden vervangen door originele vervangingsonderdelen. Alleen bij deze onderdelen is gegarandeerd dat zij voldoen aan de veiligheidseisen.
- Probeer niet zelf het apparaat om te bouwen of te modificeren.
- Laat het apparaat als u het van een koude naar een warme omgeving overbrengt zo nodig eerst acclimatiseren. Dit kan tot twee uur duren.
- Plaats het product altijd op een stabiele en vlakke ondergrond. Als het apparaat valt, kan het beschadigd raken.
- Stel het apparaat niet bloot aan rechtstreeks zonlicht of hoge temperaturen. Het kan namelijk oververhit raken en onherstelbaar beschadigd raken.
- Zorg voor voldoende luchtcirculatie, om oververhitting te voorkomen. Dek het apparaat nooit af. Er bestaat brandgevaar!
- Plaats het apparaat niet in de buurt van warmtebronnen zoals radiatoren of andere apparaten die warmte opwekken.
- Houd het apparaat altijd uit de buurt van open vuur (bijv. kaarsen).
-  Het apparaat is alleen geschikt voor gebruik binnenshuis.
- Het apparaat is niet geschikt voor gebruik in ruimtes met een hoge temperatuur of luchtvochtigheid (bijv. badkamers) of in ruimtes waar zich veel stof ophoopt.
- Bescherm het apparaat tegen spat- en druppelwater. Dompel het apparaat nooit onder in water, plaats het apparaat niet in de buurt van water en zet geen voorwerpen gevuld met vloeistof (bijv. vazen) op het apparaat.
-  **WAARSCHUWING!** Trek meteen de stekker uit het stopcontact wanneer u bij het apparaat een brandgeur of rookontwikkeling constateert.
- Haal de stekker uit het stopcontact in geval van storingen en bij onweer.

## Waarschuwing voor gehoorschade

### **WAARSCHUWING**



#### **Gevaar door te hoog geluidsvolume!**

Harde muziek kan tot gehoorschade leiden.

- ▶ Vermijd, wanneer u het apparaat gebruikt, te hoge geluidsvolumes, vooral gedurende langere tijd en bij gebruik van een hoofdtelefoon.





## Aanwijzingen bij de draadloze interface

- Houd het apparaat op minstens 20 cm afstand van een pacemaker of geïmplanteerde defibrillator, omdat anders de werking van de pacemaker of van de geïmplanteerde defibrillator kan worden beïnvloed door de radiogolven.
- De radiogolven kunnen storende geluiden veroorzaken in gehoorapparaten.
- Breng het apparaat, als de radiografische component is ingeschakeld, niet in de buurt van ontvlambare gassen of in een omgeving waar explosiegevaar heerst (bijv. spuiterijen), omdat de radiogolven een explosie of brand kunnen veroorzaken.
- Het bereik van de radiogolven is afhankelijk van milieu- en omgevingsomstandigheden.
- Bij gegevensverkeer via een draadloze verbinding bestaat de kans dat ook onbevoegden de gegevens kunnen ontvangen.
- Het apparaat ontvangt radiosignalen in het DAB+-frequentiebereik van 174,9 - 239,2 MHz en in het FM-frequentiebereik van 87,5 - 108 MHz.
- In verschillende landen kunnen afwijkende nationale bepalingen bestaan voor de toegewezen radiofrequentiebereiken. Houd er rekening mee dat u buiten de toegewezen radiofrequentiebereiken ontvangen informatie niet mag verkopen of doorgeven aan derden of mag gebruiken voor oneigenlijke, illegale doeleinden.

## Beschrijving van onderdelen

(afbeeldingen: zie uitvouwpagina)

### A. Voorkant

- ❶ Display
- ❷ Toets  (stand-by)
- ❸ Toets SOURCE / 
- ❹ Toets INFO/MENU
- ❺ Toets PRESET
- ❻ Draaiknop VOLUME |  /  ENTER / SCAN (met toetsfunctie)
- ❼ Toets TUNE- (menunavigatie terug/andere zender/andere titel)
- ❽ Toets TUNE+ (menunavigatie vooruit/andere zender/andere titel)
- ❾ Luidspreker

### B. Achterkant

- ❿ Telescoopantenne
- ⓫ Basreflexopening
- ⓬ AUX IN-aansluiting (3,5 mm Ø mini-jackaansluiting)
- ⓭ Hoofdtelefoon-aansluiting  (3,5 mm Ø mini-jackplug)
- ⓮ Aansluiting netvoedingsadapter DC IN

## Ingebruikname

### Inhoud van het pakket en inspectie na transport

#### **GEVAAR**

- ▶ Verpakkingsmateriaal mag niet door kinderen als speelgoed worden gebruikt. **Er bestaat verstikkingsgevaar.**
- ◆ Haal alle onderdelen van het apparaat, de snelstartgids en de gebruiksaanwijzing uit de verpakking.
- ◆ Verwijder alle verpakkingsmateriaal van het apparaat.

Controleer de inhoud van het geleverde pakket. Het pakket bevat de volgende onderdelen:

- Radio DAB+
- Netvoedingsadapter met netsnoer (zonder afbeelding)
- AUX-kabel (zonder afbeelding)
- Snelstartgids (zonder afbeelding)
- Deze gebruiksaanwijzing (zonder afbeelding)

#### **OPMERKING**

- ▶ Controleer of het pakket compleet is en of er geen sprake is van zichtbare schade.
- ▶ Neem contact op met de service-hotline (zie het hoofdstuk **Service**) als het pakket niet compleet is, of indien er sprake is van schade door gebrekkige verpakking of transport.



## Eisen aan de plaats van opstelling

### OPMERKING

- ▶ Plaats het apparaat niet rechtstreeks op gelakte meubels. De rubberen pootjes van het apparaat bevatten chemische weekmakers, die gelakte oppervlakken kunnen aantasten. Gebruik een onderlaag als u het apparaat op een gelakt meubelstuk wilt plaatsen.

Voor een veilige en storingsvrije werking van het apparaat moet de plaatsingslocatie aan de volgende voorwaarden voldoen:

- Plaats het apparaat op een stevige, vlakke en horizontale ondergrond.
- Zet het apparaat zodanig neer, dat de luidspreker ❹ en de basreflexopening ❶ niet worden afgedekt.
- Gebruik het apparaat niet in een hete of zeer vochtige omgeving, of in de buurt van brandbaar materiaal.
- Het stopcontact moet probleemloos te bereiken zijn, zodat de stekker van de netvoedingsadapter in geval van nood snel uit het stopcontact kan worden gehaald.

## Stroomvoorziening inschakelen

### LET OP

- ▶ Vergelijk alvorens het apparaat aan te sluiten de aansluitgegevens op het typeplaatje (spanning en frequentie) met die van uw lichtnet. Deze gegevens moeten overeenkomen, zodat het apparaat niet beschadigd raakt.
- ◆ Sluit de meegeleverde netvoedingsadapter aan op de netvoedingsadapteraansluiting ❶ en op een stopcontact. Het apparaat bevindt zich nu in de stand-bymodus.

## Antenne

- ◆ Trek de telescoopantenne ❶ voor de DAB+- resp. FM-ontvangst helemaal uit.

## Bediening en gebruik

### Apparaat in-/uitschakelen

#### OPMERKING

- ▶ Bij de eerste keer inschakelen van het apparaat vanuit de stand-bymodus met de toets **⏻ 2** wordt de DAB+-zenderlijst automatisch gegenereerd resp. geactualiseerd, en verschijnt op het display **1** de tekst *Scannen...* Deze procedure kan afhankelijk van de kwaliteit van de DAB+-radio-ontvangst een aantal minuten duren.
- ▶ Bij inschakeling van het apparaat vanuit de stand-bymodus met de toets **⏻ 2**, bevindt het apparaat zich in de laatst gekozen modus (DAB, FM, **Bluetooth®** of AUX IN).

- ◆ Druk kort op de toets **⏻ 2** om het apparaat in te schakelen. Het apparaat start bij de eerste inschakeling automatisch in de DAB+-radiomodus.
- ◆ Druk herhaaldelijk kort op de toets **SOURCE /  3**, om te schakelen tussen DAB+-radiomodus, FM-radiomodus, **Bluetooth®**-modus en AUX IN-modus.
- ◆ Druk opnieuw op de toets **⏻ 2** om het apparaat uit te schakelen en in de stand-bymodus te zetten.

### Volume instellen

- ◆ Draai de draaiknop **VOLUME | ▶ / || ENTER / SCAN 6** naar rechts om het volume te verhogen.
- ◆ Draai de draaiknop **VOLUME | ▶ / || ENTER / SCAN 6** naar links om het volume te verlagen.

#### OPMERKING

- ▶ Op het display **1** wordt het volume na bediening van de draaiknop **VOLUME | ▶ / || ENTER / SCAN 6** enkele seconden in de vorm van balkjes weergegeven.

## Radiomodus

Met de radio kunt u DAB+- en FM-radiozenders ontvangen. U kunt maximaal 40 geprogrammeerde DAB+- en FM-radiozenders opslaan.

### OPMERKING

- ▶ Bij de eerste ingebruikname start het apparaat in de DAB+-radiomodus en wordt de zenderlijst met beschikbare DAB+-radiozenders automatisch gegenereerd. Op het display **1** verschijnt de tekst *Scannen....*

## DAB+-radiomodus (DAB)

### Automatische zenderzoekactie met zenderopslag (AMS)

De automatische zenderzoekactie met zenderopslag doorzoekt eenmaal de volledige frequentieband en slaat de gevonden DAB+-radiozenders automatisch als *zenderlijst* op.

- ◆ Het apparaat moet ingeschakeld zijn. Druk zo nodig kort op de toets **⏻ 2** om het apparaat in te schakelen.
- ◆ Druk zo nodig meermaals kort op de toets **SOURCE /  3** tot de DAB+-radiomodus **DAB** op het display **1** wordt weergegeven.
- ◆ Druk ca. 2 seconden lang op de toets **INFO / MENU 4**. Op het display verschijnt de tekst *Volledige scan*.
- ◆ Druk op de draaiknop **VOLUME | ▶ / II ENTER / SCAN 6** om de automatische zenderzoekactie met zenderopslag te starten. Op het display **1** verschijnt de tekst *Scannen...* en het aantal gevonden zenders. De voortgang van de zoekactie wordt weergegeven in de vorm van een balkje. De gevonden DAB+-radiozenders worden automatisch in de zenderlijst opgeslagen. Na afloop van de zoekactie wordt de eerste zender in de zenderlijst automatisch weergegeven.

### OPMERKING

- ▶ Door een automatische zenderzoekactie met zenderopslag wordt een reeds bestaande zenderlijst overschreven.

## Zender selecteren

- ◆ Druk in de DAB+-radiomodus op de toets TUNE+ **8** resp. de toets TUNE- **7** om in de zenderlijst een DAB+-radiozender te selecteren. Als alternatief kunt u na het drukken op de toets TUNE+ **8** resp. de toets TUNE- **7** met de draaiknop VOLUME | ► / || ENTER / SCAN **6** een zender selecteren in de zenderlijst.
- ◆ Druk op de draaiknop VOLUME | ► / || ENTER / SCAN **6** om de geselecteerde zender weer te geven.

## Zenders handmatig instellen

Met de functie *Handmatig afstemmen* kunt u de signaalsterkte en daarmee de ontvangstkwaliteit van een DAB+-radiozender instellen.

### OPMERKING

- ▶ Voor handmatige zenderinstelling moet u het multiplexnummer of de frequentie van de in te stellen DAB+-radiozender kennen, zodat u deze gericht kunt selecteren in de zenderlijst.

- ◆ Druk in de DAB+-radiomodus ca. 2 seconden lang op de toets INFO / MENU **4** om het DAB-instellingenmenu op te roepen.
- ◆ Druk meermaals op de toets TUNE+ **8** resp. de toets TUNE- **7** of draai de draaiknop VOLUME | ► / || ENTER / SCAN **6**, tot op het display **1** de tekst *Handmatig afstemmen* verschijnt.
- ◆ Druk op de draaiknop VOLUME | ► / || ENTER / SCAN **6** om de selectie te bevestigen. Op het display **1** worden de multiplexnummers en frequenties van de DAB+-radiozenders weergegeven. Bij ontvangbare DAB+-radiozenders wordt naast de frequentie ook de naam van de zender weergegeven.
- ◆ Druk op de toets TUNE+ **8** resp. de toets TUNE- **7** om een zender te selecteren.
- ◆ Druk op de draaiknop VOLUME | ► / || ENTER / SCAN **6**, om de selectie te bevestigen. Op het display **1** wordt de signaalsterkte van de zender weergegeven in de vorm van balkjes.
- ◆ Beweeg de telescoopantenne **10** of verander de opstellingslocatie van het apparaat om de signaalsterkte van een zender te verbeteren. Let daarbij op de balkweergave van de signaalsterkte. Voor een optimale signaalsterkte moet de balkweergave zo hoog mogelijk zijn.

## Voorkeurzenders opslaan

- ◆ Druk in de DAB+-radiomodus op de toets TUNE+ **8** resp. de toets TUNE- **7** om in de zenderlijst een DAB+-radiozender te selecteren.
- ◆ Druk op de draaiknop VOLUME | ► / || ENTER / SCAN **6** om de selectie te bevestigen.
- ◆ Druk ca. 2 seconden lang op de toets PRESET **5**. Op het display **1** wordt bij reeds opgeslagen radiozenders de programmaplaats met de laatst gekozen radiozender weergegeven. Als er nog geen radiozenders zijn opgeslagen, wordt op het display **1** *Pr. opslaan 1: (Leeg)* weergegeven.
- ◆ Druk zo nodig meermaals op de toets TUNE+ **8** resp. de toets TUNE- **7** of draai de draaiknop VOLUME | ► / || ENTER / SCAN **6** om de gewenste programmaplaats te selecteren.
- ◆ Druk op de draaiknop VOLUME | ► / || ENTER / SCAN **6** om de zender op te slaan op de geselecteerde geheugenplaats. Op het display **1** verschijnt de tekst *Programma (1-40) OK*.

### OPMERKING

- ▶ Reeds opgeslagen radiozenders worden overschreven wanneer u andere zenders op de bezette programmaplaatsen opslaat.

## Opgeslagen zenders selecteren

- ◆ Druk in de DAB+-radiomodus kort op de toets PRESET **5** om de op de programmaplaatsen opgeslagen DAB+-radiozenders op te roepen. Op het display **1** verschijnt de tekst *Pr. oproepen*.
- ◆ Druk meermaals op de toets TUNE+ **8** resp. de toets TUNE- **7** of draai de draaiknop VOLUME | ► / || ENTER / SCAN **6** om een op een programmaplaats opgeslagen radiozender te selecteren.
- ◆ Druk kort op de toets ► / || ENTER / SCAN **6** om om de geselecteerde radiozender weer te geven.

## Dynamic Range Control (DRC)

De functie *DRC* zorgt ervoor dat bij de weergave van DAB+-radiozenders stillere passages beter hoorbaar zijn wanneer de radio wordt gebruikt in een omgeving met veel geluid.

- ◆ Druk in de DAB+-radiomodus ca. 2 seconden lang op de toets INFO / MENU **4** om het DAB-instellingenmenu op te roepen.
- ◆ Druk meermaals op de toets TUNE+ **8** resp. de toets TUNE- **7** of draai de draaiknop VOLUME | ► / II ENTER / SCAN **6**, tot op het display **1** de tekst *DRC* verschijnt.
- ◆ Druk op de draaiknop VOLUME | ► / II ENTER / SCAN **6** om de selectie te bevestigen.
- ◆ Druk zo nodig op de toets TUNE+ **8** resp. de toets TUNE- **7** of draai de draaiknop VOLUME | ► / II ENTER / SCAN **6** om *DRC hoog*, *DRC laag* of *DRC uit* te selecteren.
- ◆ Druk op de draaiknop VOLUME | ► / II ENTER / SCAN **6** om de selectie te bevestigen.

## Zendervolgorde wijzigen

U kunt de volgorde van de DAB+-radiozenders in de zenderlijst sorteren op naam (*Alfanumeriek*) of op programmagroep (*Ensemble*).

- ◆ Druk in de DAB+-radiomodus ca. 2 seconden lang op de toets INFO / MENU **4** om het DAB-instellingenmenu op te roepen.
- ◆ Druk meermaals op de toets TUNE+ **8** resp. de toets TUNE- **7** of draai de draaiknop VOLUME | ► / II ENTER / SCAN **6**, tot op het display **1** de tekst *Zendervolgorde* verschijnt.
- ◆ Druk op de draaiknop VOLUME | ► / II ENTER / SCAN **6** om de selectie te bevestigen.
- ◆ Druk zo nodig op de toets TUNE+ **8** resp. de toets TUNE- **7** of draai de draaiknop VOLUME | ► / II ENTER / SCAN **6** om *Alfanumeriek* of *Ensemble* te selecteren.
- ◆ Druk op de draaiknop VOLUME | ► / II ENTER / SCAN **6** om de selectie te bevestigen.

## Zenderinformatie

In de DAB+-radiomodus kunt u op het display ❶ extra zenderinformatie laten weergeven:

- ◆ Druk steeds kort op de toets INFO / MENU ❷ om achtereenvolgens de volgende zenderinformatie weer te geven:
  - Lopende tekst (*Radiotekst*)
  - Signaalsterkte (balkweergave)
  - Programmatype
  - Groepsnaam
  - Multiplexnummer/frequentie
  - Signaalstoringsen
  - Audiobitrate (*kbps*)
  - Tijd
  - Datum



### OPMERKING

- ▶ Het aantal zendergegevens kan afhankelijk van de geselecteerde zender variëren.

## FM-radiomodus

### Automatische zenderzoekactie met zenderopslag (AMS)

De automatische zenderzoekactie met zenderopslag doorzoekt eenmaal de volledige frequentieband en slaat de gevonden-radiozenders automatisch als zenderlijst op.

- ◆ Het apparaat moet ingeschakeld zijn. Druk zo nodig kort op de toets  ❷ om het apparaat in te schakelen.
- ◆ Druk zo nodig meermaals kort op de toets SOURCE /  ❸ tot de FM-radiomodus *FM* op het display ❶ wordt weergegeven.

- ◆ Druk ca. 2 seconden lang op de draaiknop **VOLUME** | ► / **II ENTER** / **SCAN** **6** om een automatische zenderzoekactie te starten. De voortgang van de zoekactie wordt weergegeven in de vorm van een balkje en het aantal gevonden zenders wordt op het display **1** weergegeven. De gevonden FM-radiozenders worden automatisch met oplopende frequentie in de zenderlijst opgeslagen. Na afloop van de zoekactie wordt de eerste zender in de zenderlijst automatisch weergegeven.

## OPMERKING

- Door een automatische zenderzoekactie met zenderopslag wordt een reeds bestaande zenderlijst overschreven.

## Zender selecteren

- ◆ Druk kort op de toets **TUNE+** **8** resp. de toets **TUNE-** **7** om in de zenderlijst een FM-radiozender te selecteren.
- ◆ Druk op de draaiknop **VOLUME** | ► / **II ENTER** / **SCAN** **6** om de selectie te bevestigen.

## Handmatige zenderzoekactie

- ◆ Druk kort op de draaiknop **VOLUME** | ► / **II ENTER** / **SCAN** **6** om in oplopende richting naar de volgende ontvangbare zender te gaan.

## OPMERKING

- De frequentie van de zender wordt op het display **1** weergegeven en de luidspreker **9** is tijdens het zoeken naar zenders uitgeschakeld.

## Zenders handmatig instellen

- ◆ Druk ca. 2 seconden lang op de toets **TUNE+** **8** resp. de toets **TUNE-** **7** om de FM-frequentie in stappen van 0,05 MHz te wijzigen. De actuele FM-frequentie wordt op het display **1** weergegeven.



## Scaninstelling

Met de functie *Scaninstelling* kunt u instellen of bij een zenderscan alle ontvangbare FM-radiozenders moeten worden gevonden of alleen radiozenders met een voldoende sterk ontvangstsignaal.

- ◆ Druk in de FM-radiomodus ca. 2 seconden lang op de toets **INFO / MENU** **4**. Op het display verschijnt de tekst *Scaninstelling*.
- ◆ Druk op de draaiknop **VOLUME** | ► / **II** **ENTER / SCAN** **6** om de selectie te bevestigen.
- ◆ Druk op de toets **TUNE+** **8** resp. de toets **TUNE-** **7** of draai de draaiknop **VOLUME** | ► / **II** **ENTER / SCAN** **6** om *Alleen sterke zenders* of *Alle zenders* te selecteren.
- ◆ Druk op de draaiknop **VOLUME** | ► / **II** **ENTER / SCAN** **6** om de selectie te bevestigen.

## Voorkeurzenders opslaan

- ◆ Om een actuele radiozender handmatig op te slaan, drukt u ca. 2 seconden lang op de toets **PRESET** **5**. Op het display **1** wordt bij reeds opgeslagen radiozenders de programmaplaats met de laatst gekozen radiozender weergegeven. Als er nog geen radiozenders zijn opgeslagen, wordt op het display **1** *Pr. opslaan 1: (Leeg)* weergegeven.
- ◆ Druk zo nodig meermaals op de toets **TUNE+** **8** resp. de toets **TUNE-** **7** of draai de draaiknop **VOLUME** | ► / **II** **ENTER / SCAN** **6** om de gewenste programmaplaats te selecteren.
- ◆ Druk op de draaiknop **VOLUME** | ► / **II** **ENTER / SCAN** **6** om de zender op te slaan op de geselecteerde geheugenplaats. Op het display **1** verschijnt de tekst *Programma (1-40) OK*.

### OPMERKING

- Reeds opgeslagen radiozenders worden overschreven wanneer u andere zenders op de bezette programmaplaatsen opslaat.

## Opgeslagen zenders selecteren

- ◆ Druk in de FM-radiomodus kort op de toets **PRESET** **5** om de op de programmaplatsen opgeslagen FM-radiozenders op te roepen. Op het display **1** verschijnt de tekst *Pr. oproepen*.
- ◆ Druk meermaals op de toets **TUNE+** **8** resp. de toets **TUNE-** **7** of draai de draaiknop **VOLUME** | ▶ / || **ENTER** / **SCAN** **6** om een op een programmaplats opgeslagen radiozender te selecteren.
- ◆ Druk kort op de toets ▶ / || **ENTER** / **SCAN** **6** om om de geselecteerde radiozender weer te geven.

## Zenderinformatie

In de FM-radiomodus kunt u op het display **1** extra zenderinformatie laten weergeven:

- ◆ Druk steeds kort op de toets **INFO / MENU** **4** om achtereenvolgens de volgende zenderinformatie weer te geven:
  - Lopende tekst (*Radiotekst*)
  - Programmatype
  - Frequentie
  - Stereo-/mono-ontvangst
  - Tijd
  - Datum

### OPMERKING

- ▶ Het aantal zendergegevens kan afhankelijk van de geselecteerde zender variëren.
- ▶ Stereo-/mono-ontvangst wordt per geselecteerde zender afhankelijk van de ontvangstkwaliteit automatisch ingesteld en kan niet worden gewijzigd.
- ▶ De stereoweergave vindt nu plaats via de hoofdtelefoon-aansluiting **13**. Via de luidspreker **9** van het apparaat is alleen monoweergave mogelijk.

## Weergave via Bluetooth®

### Apparaten koppelen

Voordat u de radio kunt gebruiken voor het afspelen van muziek via **Bluetooth®**, moet u deze met een **Bluetooth®**-compatibel extern afspeelapparaat koppelen.

- ◆ Druk zo nodig kort op de toets **⏻ 2** om het apparaat in te schakelen.
- ◆ Druk zo nodig meermaals kort op de toets **SOURCE /  3** om de **Bluetooth®**-functie **BLUETOOTH** te activeren. Er klinkt een geluidssignaal en op het display **1** knippert de tekst **BLUETOOTH Pairing** resp. **BLUETOOTH Connecting** (bij reeds opgeslagen verbindingen).
- ◆ Stel het externe afspeelapparaat zo in, dat het naar **Bluetooth®**-apparaten zoekt. Een gedetailleerde beschrijving daarvan vindt u in de handleiding van uw afspeelapparaat.
- ◆ Selecteer in de lijst met gevonden **Bluetooth®**-apparaten in het instellingenmenu van uw externe afspeelapparaat het item **SRH 5 C3**. Het externe afspeelapparaat wordt nu automatisch via **Bluetooth®** met de radio verbonden. Er klinkt nog een geluidssignaal wanneer de verbinding tot stand is gebracht en op het display **1** verschijnt de tekst **BLUETOOTH Connected**.

Nu kunt u de radio gebruiken om muziek van uw externe afspeelapparaat draadloos via de luidspreker van de radio te beluisteren.

#### OPMERKING

- ▶ In de **Bluetooth®**-modus wordt het apparaat na 15 minuten automatisch uitgeschakeld wanneer er geen **Bluetooth®**-verbinding tot stand wordt gebracht.
- ▶ Wanneer de radio weer wordt ingeschakeld, maakt deze automatisch opnieuw verbinding met het laatst verbonden externe afspeelapparaat. Wanneer uw externe afspeelapparaat niet automatisch opnieuw verbinding maakt met de radio, moet u de verbinding handmatig tot stand brengen. Een gedetailleerde beschrijving daarvan vindt u in de handleiding van uw afspeelapparaat.

## Apparaten ontkoppelen

Wanneer u de radio met een ander extern afspeelapparaat wilt verbinden, moet u eerst het momenteel verbonden afspeelapparaat ontkoppelen:

- ◆ Druk ca. 2 seconden lang op de toets **SOURCE** /  **3**. Er klinkt een geluidssignaal en op het display **1** knippert de tekst **BT Pairing**. Een andere optie is om de verbinding te verbreken via het momenteel verbonden externe afspeelapparaat.

## Functie van de toetsen bij weergave via Bluetooth®

Toets	Functie
VOLUME   ▶ / II ENTER / SCAN <b>6</b>	▶ Kort indrukken om de weergave te starten/ pauzeren.
TUNE+ <b>8</b>	▶ Kort indrukken om naar de volgende titel te springen.
TUNE- <b>7</b>	▶ Kort indrukken om naar het begin van de huidige titel te springen. Nogmaals kort indrukken om naar de vorige titel te springen.
SOURCE /  <b>3</b>	▶ Ca. 2 seconden indrukken om de apparaten te ontkoppelen.



### OPMERKING

- ▶ Afhankelijk van het gebruikte externe afspeelapparaat en het besturingssysteem is het mogelijk dat het instellen van het volume op de radio en op het externe weergaveapparaat onafhankelijk van elkaar plaatsvindt. Wanneer bijvoorbeeld het volume van de radio op het maximum ingesteld staat en het volume van het externe afspeelapparaat op het minimum ingesteld staat, hoort u op de radio niets.
- ▶ Afhankelijk van het gebruikte externe afspeelapparaat en het besturingssysteem worden mogelijk niet alle functies ondersteund.
- ▶ In een omgeving met hoogfrequente storingen kunnen er bij de muziekweergave in de **Bluetooth**®-modus storingsgeluiden optreden. Zodra de storing er niet meer is, wordt de muziek in de **Bluetooth**®-modus automatisch storingsvrij weergegeven.

## Externe afspeelapparaten aansluiten (AUX IN-modus)

In de AUX IN-modus kunt u externe afspeelapparaten, bijv. een smartphone of een MP3-speler, aansluiten als geluidsbron voor de radio.

### OPMERKING

- ▶ Schakel de radio en het externe afspeelapparaat uit voordat u ze met elkaar verbindt. Raadpleeg ook de gebruiksaanwijzing van het apparaat dat u op de radio wilt aansluiten.
- ◆ Sluit het externe afspeelapparaat met de meegeleverde AUX-kabel aan op de AUX IN-aansluiting 12 van de radio.
- ◆ Druk kort op de toets  2 om de radio in te schakelen.
- ◆ Druk zo nodig meermaals kort op de toets SOURCE /  3, tot de tekst AUX IN op het display 1 verschijnt.
- ◆ Schakel het externe afspeelapparaat in en start het afspelen.
- ◆ Stel daarna het gewenste volume in met de draaiknop VOLUME | ▶ / II ENTER / SCAN 6 op de radio. Een andere optie is om het volume op het externe afspeelapparaat in te stellen.
- ◆ Om de AUX IN-modus af te sluiten, schakelt u de radio en het externe afspeelapparaat uit. Haal de AUX-kabel uit de AUX IN-aansluiting 12 van de radio. Als alternatief kunt u ook door te drukken op de toets SOURCE /  3 rechtstreeks van de AUX IN-modus overgaan naar de radio- of de Bluetooth®-modus.

## Hoofdtelefoon aansluiten

### VOORZICHTIG

#### Voorzichtigheid geboden bij gebruik van de hoofdtelefoon.

Het gebruik van een hoofdtelefoon gedurende langere tijd en bij een hoog volume kan gehoorschade bij de gebruiker tot gevolg hebben.

- ▶ Stel altijd eerst een laag volume in en stel het dan in op een aangenaam niveau.
- ▶ Gebruik een hoofdtelefoon altijd op zo'n manier dat de waarneming van omgevingsgeluiden gegarandeerd is.

- ◆ Draai de draaiknop **VOLUME** | ► / || **ENTER** / **SCAN** **6** naar links, naar het laagste volume.
- ◆ Steek de mini-jackplug van de hoofdtelefoon in de hoofdtelefoonaansluiting  **13** aan de achterkant van het apparaat. Het geluid wordt nu alleen weergegeven via de aangesloten hoofdtelefoon.
- ◆ Stel het gewenste volume in met de draaiknop **VOLUME** | ► / || **ENTER** / **SCAN** **6**.

## Systemmenu (Systeem)

### OPMERKING

- ▶ Het systeemmenu kan zowel in de actieve modus als in de stand-bymodus worden opgeroepen.
- ▶ Wanneer in het systeemmenu meer dan 20 seconden geen instelling plaatsvindt, wordt het systeemmenu verlaten.

- ◆ Druk ca. 2 seconden lang op de toets **INFO/MENU** **4**.
- ◆ Druk zo nodig meermaals op de toets **TUNE+** **8** resp. de toets **TUNE-** **7** of draai de draaiknop **VOLUME** | ► / || **ENTER** / **SCAN** **6**, tot op het display **1** de tekst **Systeem** verschijnt.
- ◆ Druk op de draaiknop **VOLUME** | ► / || **ENTER** / **SCAN** **6** om de selectie te bevestigen.

## Timer (functie NAP)

Met de NAP-functie kunt u een timer instellen, die u na 1 - 120 minuten wekt met een alarmgeluid.

### Timer instellen

- ◆ Roep het systeemmenu op. Als eerste menuoptie verschijnt de timer **NAP**.
- ◆ Druk op de draaiknop **VOLUME** | ► / || **ENTER** / **SCAN** **6** om de selectie te bevestigen.
- ◆ Druk op de toets **TUNE+** **8** resp. de toets **TUNE-** **7** of draai de draaiknop **VOLUME** | ► / || **ENTER** / **SCAN** **6** om de wektijd in te stellen in stappen van 1 minuut tussen **001** en **120** minuten.

- ◆ Druk op de draaiknop **VOLUME** | ▶ / || **ENTER** / **SCAN** **6** om de selectie te bevestigen en de timer te starten. Nadat het systeemmenu is verlaten, verschijnt op het display **1** de tekst **N**, gevolgd door de resterende minuten resp. seconden.
- ◆ Wanneer de wektijd is verstreken, klinkt er een steeds harder wordend alarmsignaal. Op het display **1** knippert de tekst **NAP** en de ingestelde wektijd wordt weergegeven.

## Timer beëindigen

- ◆ Wanneer het alarmsignaal klinkt, drukt u op een willekeurige toets om de timer te beëindigen.

### OPMERKING

- ▶ Om de timer al voor het verstrijken van de wektijd uit te schakelen, roept u de **NAP**-functie op zoals beschreven onder **Timer instellen**. Stel de wektijd in op **000** en druk op de draaiknop **VOLUME** | ▶ / || **ENTER** / **SCAN** **6** om de selectie te bevestigen. De timer is nu gedeactiveerd.

## Apparaat automatisch uitschakelen (functie Slaapstand)

Met de functie Slaapstand kunt u het apparaat automatisch na 10 - 120 minuten uitschakelen.

- ◆ Druk, terwijl het apparaat in werking is, in het systeemmenu zo nodig meermaals op de toets **TUNE+** **8** resp. de toets **TUNE-** **7** of draai de draaiknop **VOLUME** | ▶ / || **ENTER** / **SCAN** **6**, tot op het display **1** de tekst **Slaapstand** verschijnt.
- ◆ Druk op de draaiknop **VOLUME** | ▶ / || **ENTER** / **SCAN** **6** om de selectie te bevestigen.
- ◆ Druk op de toets **TUNE+** **8** resp. de toets **TUNE-** **7** of draai de draaiknop **VOLUME** | ▶ / || **ENTER** / **SCAN** **6** om de uitschakeltijd (Uit, 10, 15, 30, 45, 60, 90, 120 minuten) te selecteren.
- ◆ Druk op de draaiknop **VOLUME** | ▶ / || **ENTER** / **SCAN** **6** om de selectie te bevestigen. Nadat het systeemmenu is verlaten, verschijnt rechts op het display **1** de tekst **S**, gevolgd door de resterende minuten resp. seconden.
- ◆ Na afloop van de ingestelde tijd gaat het apparaat automatisch uit.

- ◆ Om de functie Slaapstand te deactiveren, selecteert u zoals hiervoor beschreven de instelling *Uit* en drukt u op de draaiknop VOLUME | ► / II ENTER / SCAN **6**, om de selectie te bevestigen.

## Alarm

Het apparaat heeft twee alarmfuncties, *Alarm 1* en *Alarm 2*. Voor beide functies kunt u ofwel de weergave van de laatst beluisterde of een opgeslagen radiozender (DAB+ en FM) ofwel een alarmgeluid op een bepaald tijdstip op bepaalde dagen programmeren.

### Alarm instellen

- ◆ Druk in het systeemmenu zo nodig meermaals op de toets TUNE+ **8** resp. de toets TUNE- **7** of draai de draaiknop VOLUME | ► / II ENTER / SCAN **6**, tot op het display **1** de tekst *Alarm* verschijnt.
- ◆ Druk op de toets TUNE+ **8** resp. de toets TUNE- **7** of draai de draaiknop VOLUME | ► / II ENTER / SCAN **6** om *Alarm 1* of *Alarm 2* te selecteren.
- ◆ Druk op de draaiknop VOLUME | ► / II ENTER / SCAN **6** om de selectie te bevestigen. Op het display **1** verschijnt de tekst *Alarm (1/2) instellen*.
- ◆ Druk op de draaiknop VOLUME | ► / II ENTER / SCAN **6** om de selectie te bevestigen. Op het display **1** verschijnt de tekst *Alarm (1/2) Tijd Instellen* en de uurweergave knippert.
- ◆ Druk op de toets TUNE+ **8** resp. de toets TUNE- **7** of draai de draaiknop VOLUME | ► / II ENTER / SCAN **6** om het uur in te stellen.
- ◆ Druk op de draaiknop VOLUME | ► / II ENTER / SCAN **6** om de invoer te bevestigen. Op het display **1** knippert de minutenweergave.
- ◆ Druk op de toets TUNE+ **8** resp. de toets TUNE- **7** of draai de draaiknop VOLUME | ► / II ENTER / SCAN **6** om de minuten in te stellen.
- ◆ Druk op de draaiknop VOLUME | ► / II ENTER / SCAN **6** om de invoer te bevestigen. Op het display **1** verschijnt de tekst *Alarm (1/2) Duur* en de minutenweergave knippert.
- ◆ Druk op de toets TUNE+ **8** resp. de toets TUNE- **7** of draai de draaiknop VOLUME | ► / II ENTER / SCAN **6** om de duur van de alarm (15, 30, 45, 60, 90, 120 minuten) in te stellen.
- ◆ Druk op de draaiknop VOLUME | ► / II ENTER / SCAN **6** om de invoer te bevestigen. Op het display **1** verschijnt de tekst *Alarm (1/2) Bron*.



- ◆ Druk op de toets TUNE+ **8** resp. de toets TUNE- **7** of draai de draaiknop VOLUME | ▶ / II ENTER / SCAN **6** om de geluidsbron van het alarm in te stellen. U hebt de keuze uit een alarmgeluid (*Zoemer*), of de laatst beluisterde of een opgeslagen DAB+- resp. FM-radiozender (*DAB/FM*).
- ◆ Druk op de toets TUNE+ **8** resp. de toets TUNE- **7** of draai de draaiknop VOLUME | ▶ / II ENTER / SCAN **6** om de gewenste geluidsbron te selecteren.
- ◆ Wanneer u als geluidsbron van de wekker *DAB* of *FM* hebt geselecteerd, drukt u in de volgende stap op de toets TUNE+ **8** resp. de toets TUNE- **7** of draait u de draaiknop VOLUME | ▶ / II ENTER / SCAN **6** om de laatst beluisterde of een opgeslagen DAB+- resp. FM-radiozender te kiezen.
- ◆ Druk op de draaiknop VOLUME | ▶ / II ENTER / SCAN **6** om de invoer te bevestigen. Op het display **1** verschijnt de tekst *Dagelijks*.
- ◆ Druk op de toets TUNE+ **8** resp. de toets TUNE- **7** of draai de draaiknop VOLUME | ▶ / II ENTER / SCAN **6** om de dagen (Dagelijks, Eenmalig, Weekends, Weekdagen) in te stellen waarop het alarm moet worden geactiveerd.
- ◆ Druk op de toets TUNE+ **8** resp. de toets TUNE- **7** of draai de draaiknop VOLUME | ▶ / II ENTER / SCAN **6**, om de gewenste dagen te selecteren.
- ◆ Druk op de draaiknop VOLUME | ▶ / II ENTER / SCAN **6** om de selectie te bevestigen. Op het display **1** verschijnt de volumeweergave.
- ◆ Druk op de toets TUNE+ **8** resp. de toets TUNE- **7** of draai de draaiknop VOLUME | ▶ / II ENTER / SCAN **6** om het gewenste volume van het alarm in te stellen.
- ◆ Druk op de draaiknop VOLUME | ▶ / II ENTER / SCAN **6** om de instelling te bevestigen. Op het display **1** verschijnt de tekst *Alarm uit*.
- ◆ Druk op de toets TUNE+ **8** resp. de toets TUNE- **7** of draai de draaiknop VOLUME | ▶ / II ENTER / SCAN **6**, om de instelling *Alarm aan* te selecteren.
- ◆ Sla uw instellingen op door op de draaiknop VOLUME | ▶ / II ENTER / SCAN **6** te drukken. Op het display **1** verschijnt de tekst *Alarm opgeslagen*. Het alarm wekker is nu geactiveerd.

**OPMERKING**

- ▶ Alle instellingen van het alarm worden alleen opgeslagen wanneer u onder de menuoptie **Alarm uit** resp. **Alarm aan** uw invoer bevestigt door te drukken op de draaiknop **VOLUME | ▶ / II ENTER / SCAN** **6**.
- ▶ Zodra **Alarm 1** en/of **Alarm 2** actief zijn, wordt links en/of rechts op het display **1** voor elk actief alarm een alarmsymbool **!** weergegeven.

**Alarm beëindigen**

- ◆ Wanneer de alarm op het ingestelde tijdstip afgaat, drukt u op een willekeurige toets. Het alarm wordt beëindigd en blijft uitgeschakeld gedurende 24 uur resp. tot aan het volgende geprogrammeerde alarmtijdstip.

**Alarm onderbreken (functie Sluimeren)**

- ◆ Wanneer de wekker op het ingestelde tijdstip afgaat, drukt u eenmaal of meerdere keren op de draaiknop **VOLUME | ▶ / II ENTER / SCAN** **6** om de wekker (radio of alarmgeluid) 5, 10, 15 of 30 minuten lang te onderbreken. Op het display **1** verschijnt de tekst **Sluimeren** en de resterende tijd tot het alarm opnieuw afgaat.

**OPMERKING**

- ▶ Als u de Snooze-functie en de wekker voortijdig wilt stoppen, drukt u op de toets **⏻** **2**.

## Alarm in-/uitschakelen

- ◆ Druk in het systeemmenu zo nodig meermaals op de toets TUNE+ **8** resp. de toets TUNE- **7** of draai de draaiknop VOLUME | ► / || ENTER / SCAN **6**, tot op het display **1** de tekst *Alarm* verschijnt.
- ◆ Druk op de draaiknop VOLUME | ► / || ENTER / SCAN **6** om de selectie te bevestigen.
- ◆ Druk op de toets TUNE+ **8** resp. de toets TUNE- **7** of draai de draaiknop VOLUME | ► / || ENTER / SCAN **6** om *Alarm 1* of *Alarm 2* te selecteren.
- ◆ Druk op de draaiknop VOLUME | ► / || ENTER / SCAN **6** om de selectie te bevestigen.
- ◆ Druk op de toets TUNE+ **8** resp. de toets TUNE- **7** of draai de draaiknop VOLUME | ► / || ENTER / SCAN **6**, tot op het display **1** de tekst *Alarm uit* resp. *Alarm aan* verschijnt.
- ◆ Druk op de draaiknop VOLUME | ► / || ENTER / SCAN **6** om de selectie te bevestigen.

## Tijd/datum

Als er een RDS-sigitaal (Radio Data System) beschikbaar is, worden de datum en tijd automatisch via de radiozenders ingesteld. Als er geen RDS-sigitaal beschikbaar is, kunt u de datum en tijd ook handmatig instellen:

### Tijd en datum instellen

- ◆ Druk in het systeemmenu zo nodig meermaals op de toets TUNE+ **8** resp. de toets TUNE- **7** of draai de draaiknop VOLUME | ► / || ENTER / SCAN **6**, tot op het display **1** de tekst *Tijd* verschijnt.
- ◆ Druk op de draaiknop VOLUME | ► / || ENTER / SCAN **6** om de selectie te bevestigen.
- ◆ Druk op de toets TUNE+ **8** resp. de toets TUNE- **7** of draai de draaiknop VOLUME | ► / || ENTER / SCAN **6**, tot op het display **1** de tekst *Tijd/datum instellen* verschijnt.
- ◆ Druk op de draaiknop VOLUME | ► / || ENTER / SCAN **6** om de selectie te bevestigen. Op het display **1** verschijnt de tekst *Tijd instellen* en de urenweergave knippert.

- ◆ Druk op de toets TUNE+ **8** resp. de toets TUNE- **7** of draai de draaiknop VOLUME | ► / || ENTER / SCAN **6** om het uur in te stellen.
- ◆ Druk op de draaiknop VOLUME | ► / || ENTER / SCAN **6** om de invoer te bevestigen. Op het display **1** knippert de minutenweergave.
- ◆ Druk op de toets TUNE+ **8** resp. de toets TUNE- **7** of draai de draaiknop VOLUME | ► / || ENTER / SCAN **6** om de minuten in te stellen.
- ◆ Druk op de draaiknop VOLUME | ► / || ENTER / SCAN **6** om de invoer te bevestigen. Op het display **1** verschijnt de tekst *Datum instellen* en de datumweergave knippert.
- ◆ Druk op de toets TUNE+ **8** resp. de toets TUNE- **7** of draai de draaiknop VOLUME | ► / || ENTER / SCAN **6** om de dag in te stellen.
- ◆ Druk op de draaiknop VOLUME | ► / || ENTER / SCAN **6** om de invoer te bevestigen. Op het display **1** knippert de maandweergave.
- ◆ Druk op de toets TUNE+ **8** resp. de toets TUNE- **7** of draai de draaiknop VOLUME | ► / || ENTER / SCAN **6** om de maand in te stellen.
- ◆ Druk op de draaiknop VOLUME | ► / || ENTER / SCAN **6** om de invoer te bevestigen. Op het display **1** knippert de jaarweergave.
- ◆ Druk op de toets TUNE+ **8** resp. de toets TUNE- **7** of draai de draaiknop VOLUME | ► / || ENTER / SCAN **6** om het jaar in te stellen.
- ◆ Druk op de draaiknop VOLUME | ► / || ENTER / SCAN **6** om de invoer te bevestigen. Op het display **1** verschijnt de tekst *Tijd opgeslagen*.

## OPMERKING

- In de stand-bystand worden de tijd en datum op het display **1** weergegeven.

## Automatische update

Met de functie *Automatische update* kunt u instellen of de datum en kloktijd automatisch via het RDS-signaal (Radio Data System) van de radiozenders worden ingesteld, of handmatig.

### OPMERKING

- ▶ Bij de instelling *Van radio* worden de datum en kloktijd automatisch via het RDS-signaal van de radiozenders ingesteld.
- ▶ Bij de instelling *Update van DAB* en *Update van FM* worden de datum en kloktijd automatisch via het RDS-signaal van de DAB+- resp. FM-radiozenders ingesteld.
- ▶ Bij de instelling *Geen update* worden de datum en kloktijd niet automatisch ingesteld, maar moeten ze handmatig worden ingesteld.
- ▶ De standaardinstelling van de functie *Automatische update* is *Update alles*.

- ◆ Druk in het systeemmenu zo nodig meermaals op de toets TUNE+ **8** resp. de toets TUNE- **7** of draai de draaiknop VOLUME | ► / || ENTER / SCAN **6**, tot op het display **1** de tekst *Tijd* verschijnt.
- ◆ Druk op de draaiknop VOLUME | ► / || ENTER / SCAN **6** om de selectie te bevestigen.
- ◆ Druk op de toets TUNE+ **8** resp. de toets TUNE- **7** of draai de draaiknop VOLUME | ► / || ENTER / SCAN **6**, tot op het display **1** de tekst *Autom. update* verschijnt.
- ◆ Druk op de draaiknop VOLUME | ► / || ENTER / SCAN **6** om de selectie te bevestigen.
- ◆ Druk op de toets TUNE+ **8** resp. de toets TUNE- **7** of draai de draaiknop VOLUME | ► / || ENTER / SCAN **6** om *Update alles*, *Update van DAB*, *Update van FM* of *Geen update* te selecteren.
- ◆ Druk op de draaiknop VOLUME | ► / || ENTER / SCAN **6** om de selectie te bevestigen.

## 12-uurs-/24-uursweergave

### OPMERKING

- ▶ Wanneer de 12-uursweergave is ingesteld, verschijnt vanaf 12.00 's middags tot 23.59 's avonds op het display **1** achter de tijd de indicatie **PM**. Van 00.00 uur 's nachts tot 11:59 's middags verschijnt achter de tijd de indicatie **AM** op het display **1**.
- ▶ De standaardinstelling voor de kloktijd is de 24-uursweergave.
- ◆ Druk in het systeemmenu zo nodig meermaals op de toets **TUNE+** **8** resp. de toets **TUNE-** **7** of draai de draaiknop **VOLUME** | ▶ / **II** **ENTER** / **SCAN** **6**, tot op het display **1** de tekst *Tijd* verschijnt.
- ◆ Druk op de draaiknop **VOLUME** | ▶ / **II** **ENTER** / **SCAN** **6** om de selectie te bevestigen.
- ◆ Druk op de toets **TUNE+** **8** resp. de toets **TUNE-** **7** of draai de draaiknop **VOLUME** | ▶ / **II** **ENTER** / **SCAN** **6**, tot op het display **1** de tekst *12/24 uur instellen* verschijnt.
- ◆ Druk op de draaiknop **VOLUME** | ▶ / **II** **ENTER** / **SCAN** **6** om de selectie te bevestigen.
- ◆ Druk op de toets **TUNE+** **8** resp. de toets **TUNE-** **7** of draai de draaiknop **VOLUME** | ▶ / **II** **ENTER** / **SCAN** **6**, om de 12-uursweergave (*12 uur instellen*) of de 24-uursweergave (*24 uur instellen*) te selecteren.
- ◆ Druk op de draaiknop **VOLUME** | ▶ / **II** **ENTER** / **SCAN** **6** om de selectie te bevestigen.

## Datumnotatie

- ◆ Druk in het systeemmenu zo nodig meermaals op de toets **TUNE+** **8** resp. de toets **TUNE-** **7** of draai de draaiknop **VOLUME** | ▶ / **II** **ENTER** / **SCAN** **6**, tot op het display **1** de tekst *Tijd* verschijnt.
- ◆ Druk op de draaiknop **VOLUME** | ▶ / **II** **ENTER** / **SCAN** **6** om de selectie te bevestigen.
- ◆ Druk zo nodig meermaals op de toets **TUNE+** **8** resp. de toets **TUNE-** **7** of draai de draaiknop **VOLUME** | ▶ / **II** **ENTER** / **SCAN** **6**, tot op het display **1** de tekst *Datumnot. in.* verschijnt.
- ◆ Druk op de draaiknop **VOLUME** | ▶ / **II** **ENTER** / **SCAN** **6** om de selectie te bevestigen.

- ◆ Druk op de toets TUNE+ **8** resp. de toets TUNE- **7** of draai de draaiknop VOLUME | ► / || ENTER / SCAN **6**, om de datumnotatie DD-MM-JJJJ of MM-DD-JJJJ te selecteren.
- ◆ Druk op de draaiknop VOLUME | ► / || ENTER / SCAN **6** om de selectie te bevestigen.

## Klankinstellingen

In het systeemmenu kunt u met de functies *Lage tonen* en *Hoge tonen* de weergave van lage en hoge tonen in het bereik van +14 dB tot -14 dB in stappen van 2 dB verhogen resp. verlagen.

### Lage tonen

- ◆ Druk zo nodig meermaals op de toets TUNE+ **8** resp. de toets TUNE- **7** of draai de draaiknop VOLUME | ► / || ENTER / SCAN **6**, tot op het display **1** de tekst *Lage tonen* verschijnt.
- ◆ Druk op de draaiknop VOLUME | ► / || ENTER / SCAN **6** om de selectie te bevestigen.
- ◆ Druk op de toets TUNE+ **8** resp. de toets TUNE- **7** of draai de draaiknop VOLUME | ► / || ENTER / SCAN **6** om de weergave van lage tonen stapsgewijs te verhogen resp. verlagen.
- ◆ Druk op de draaiknop VOLUME | ► / || ENTER / SCAN **6** om de selectie te bevestigen.

### Hoge tonen

- ◆ Druk zo nodig meermaals op de toets TUNE+ **8** resp. de toets TUNE- **7** of draai de draaiknop VOLUME | ► / || ENTER / SCAN **6**, tot op het display **1** de tekst *Hoge tonen* verschijnt.
- ◆ Druk op de draaiknop VOLUME | ► / || ENTER / SCAN **6** om de selectie te bevestigen.
- ◆ Druk op de toets TUNE+ **8** resp. de toets TUNE- **7** of draai de draaiknop VOLUME | ► / || ENTER / SCAN **6** om de weergave van hoge tonen stapsgewijs te verhogen resp. verlagen.
- ◆ Druk op de draaiknop VOLUME | ► / || ENTER / SCAN **6** om de selectie te bevestigen.

## Displayverlichting

### Time-out

Met de functie **Time-out** kunt u instellen na hoeveel seconden de displayverlichting na uitschakeling van het apparaat of na een druk op een toets wordt gedimd.

- ◆ Druk in het systeemmenu zo nodig meermaals op de toets TUNE+ **8** resp. de toets TUNE- **7** of draai de draaiknop VOLUME | ► / || ENTER / SCAN **6**, tot op het display **1** de tekst **Verlichting** verschijnt.
- ◆ Druk op de draaiknop VOLUME | ► / || ENTER / SCAN **6** om de selectie te bevestigen.
- ◆ Druk meermaals op de toets TUNE+ **8** resp. de toets TUNE- **7** of draai de draaiknop VOLUME | ► / || ENTER / SCAN **6**, tot op het display **1** de tekst **Time-out** verschijnt.
- ◆ Druk op de draaiknop VOLUME | ► / || ENTER / SCAN **6** om de selectie te bevestigen.
- ◆ Druk meermaals op de toets TUNE+ **8** resp. de toets TUNE- **7** of draai de draaiknop VOLUME | ► / || ENTER / SCAN **6** om de tijd (Uit [geen time-out], 10, 20, 30, 45, 60, 90, 120, 180 seconden) te selecteren.
- ◆ Druk op de draaiknop VOLUME | ► / || ENTER / SCAN **6** om de selectie te bevestigen.

### Niveau voor 'aan'

Met de functie **Niveau voor 'aan'** kunt u de helderheidsgraad van de displayverlichting als het apparaat in werking is instellen.

- ◆ Druk in het systeemmenu zo nodig meermaals op de toets TUNE+ **8** resp. de toets TUNE- **7** of draai de draaiknop VOLUME | ► / || ENTER / SCAN **6**, tot op het display **1** de tekst **Verlichting** verschijnt.
- ◆ Druk op de draaiknop VOLUME | ► / || ENTER / SCAN **6** om de selectie te bevestigen.
- ◆ Druk meermaals op de toets TUNE+ **8** resp. de toets TUNE- **7** of draai de draaiknop VOLUME | ► / || ENTER / SCAN **6**, tot op het display **1** de tekst **Niveau voor 'aan'** verschijnt.
- ◆ Druk op de draaiknop VOLUME | ► / || ENTER / SCAN **6** om de selectie te bevestigen.



- ◆ Druk meermaals op de toets TUNE+ **8** resp. de toets TUNE- **7** of draai de draaiknop VOLUME | ► / || ENTER / SCAN **6** om de helderheidsgraad van de displayverlichting (laag, medium, hoog) te selecteren.
- ◆ Druk op de draaiknop VOLUME | ► / || ENTER / SCAN **6** om de selectie te bevestigen.

## Niveau voor dimmen

Met de functie *Niveau voor dimmen* kunt u het dimniveau van de displayverlichting na uitschakeling van het apparaat of na een druk op een toets instellen.

- ◆ Druk in het systeemmenu zo nodig meermaals op de toets TUNE+ **8** resp. de toets TUNE- **7** of draai de draaiknop VOLUME | ► / || ENTER / SCAN **6**, tot op het display **1** de tekst *Verlichting* verschijnt.
- ◆ Druk op de draaiknop VOLUME | ► / || ENTER / SCAN **6** om de selectie te bevestigen.
- ◆ Druk meermaals op de toets TUNE+ **8** resp. de toets TUNE- **7** of draai de draaiknop VOLUME | ► / || ENTER / SCAN **6**, tot op het display **1** de tekst *Niveau voor dimmen* verschijnt.
- ◆ Druk op de draaiknop VOLUME | ► / || ENTER / SCAN **6** om de selectie te bevestigen.
- ◆ Druk meermaals op de toets TUNE+ **8** resp. de toets TUNE- **7** of draai de draaiknop VOLUME | ► / || ENTER / SCAN **6** om het dimniveau van de displayverlichting (laag, medium, hoog) te selecteren.
- ◆ Druk op de draaiknop VOLUME | ► / || ENTER / SCAN **6** om de selectie te bevestigen.

## Taal

In het systeemmenu kunt u kiezen uit de volgende talen: Engels, Duits, Frans, Nederlands, Deens, Pools, Tsjechisch en Slowaaks:

- ◆ Druk in het systeemmenu zo nodig meermaals op de toets TUNE+ **8** resp. de toets TUNE- **7** of draai de draaiknop VOLUME | ► / II ENTER / SCAN **6**, tot op het display **1** de tekst *Talen* verschijnt.
- ◆ Druk op de draaiknop VOLUME | ► / II ENTER / SCAN **6** om de selectie te bevestigen.
- ◆ Druk meermaals op de toets TUNE+ **8** resp. de toets TUNE- **7** of draai de draaiknop VOLUME | ► / II ENTER / SCAN **6**, tot de gewenste taal wordt weergegeven.
- ◆ Druk op de draaiknop VOLUME | ► / II ENTER / SCAN **6** om de selectie te bevestigen.

## Fabrieksreset

### OPMERKING

- ▶ Wanneer u het apparaat met de functie *Fabrieksinstelling* terugzet op de fabrieksinstellingen, worden alle opgeslagen instellingen, zoals opgeslagen radiozenders, datum, kloktijd en alarmtijden gewist.
- ◆ Druk in het systeemmenu zo nodig meermaals op de toets TUNE+ **8** resp. de toets TUNE- **7** of draai de draaiknop VOLUME | ► / II ENTER / SCAN **6**, tot op het display **1** de tekst *Fabrieksreset* verschijnt.
- ◆ Druk op de draaiknop VOLUME | ► / II ENTER / SCAN **6** om de selectie te bevestigen.
- ◆ Druk op de toets TUNE+ **8** resp. de toets TUNE- **7** of draai de draaiknop VOLUME | ► / II ENTER / SCAN **6** om *Ja* (apparaat wordt teruggezet op de fabrieksinstellingen) of *Nee* (apparaat wordt **niet** teruggezet op de fabrieksinstellingen) te selecteren.
- ◆ Druk op de draaiknop VOLUME | ► / II ENTER / SCAN **6** om het apparaat terug te zetten op de fabrieksinstellingen. Op het display **1** verschijnt de tekst *Herstarten...* Het apparaat start opnieuw en gaat dan automatisch naar de stand-bystand.

## Softwareversie

- ◆ Druk in het systeemmenu zo nodig meermaals op de toets TUNE+ **8** resp. de toets TUNE- **7** of draai de draaiknop VOLUME | ► / || ENTER / SCAN **6**, tot op het display **1** de tekst SW-versie verschijnt.
- ◆ Druk op de draaiknop VOLUME | ► / || ENTER / SCAN **6** om de softwareversie van het apparaat weer te geven.

## Problemen oplossen

Wanneer u de radio niet met een extern **Bluetooth**®-compatibel afspelerapparaat kunt koppelen, gaat u als volgt te werk:

- ◆ Controleer op het externe afspelerapparaat of de **Bluetooth**®-functie ingeschakeld is.
- ◆ Controleer of de radio is ingeschakeld en of de **Bluetooth**®-functie is geactiveerd.
- ◆ Wanneer u meerdere afspelerapparaten gebruikt, controleer dan of een eerder tot stand gebrachte verbinding verbroken is. Mogelijk bevindt zich nog een eerder gekoppeld afspelerapparaat binnen het bereik.
- ◆ Controleer of de radio zich op maximaal 10 meter van het externe afspelerapparaat bevindt en of zich tussen beide geen obstakels of elektronische apparaten bevinden.

De onderstaande tabel helpt bij het opsporen en verhelpen van mogelijke storingen:

Probleem	Mogelijke oorzaak	Oplossing
Het display <b>1</b> geeft niets aan.	De voedingsadapter is niet correct aangesloten.	Controleer of de voedingsadapter correct op de voedingsadapter-aansluiting <b>14</b> en op een stopcontact is aangesloten.
	Het stopcontact levert geen spanning.	Controleer de zekeringen in de meterkast.

Probleem	Mogelijke oorzaak	Oplossing
Geen geluid.	Het apparaat is niet ingeschakeld.	Schakel het apparaat in door op de toets <b>⏻ 2</b> te drukken.
	Het volume staat op minimum.	Verhoog het volume met de draaiknop <b>VOLUME   ▶ /    ENTER / SCAN 6</b> .
	In de AUX IN-modus is het externe afspelapparaat niet ingeschakeld.	Schakel het externe afspelapparaat in.
	In de AUX IN-modus is het geluid van het externe afspelapparaat uitgeschakeld.	Schakel de geluidsdemping op het externe afspelapparaat uit.
	In de AUX IN-modus is de audiokabel niet correct op de AUX IN-aansluiting <b>12</b> aangesloten.	Vergewis u ervan dat de audiokabel correct op de <b>AUX IN-aansluiting 12</b> is aangesloten.
Storingsgeluiden bij radio-ontvangst.	De radio-ontvangst is te zwak.	Trek de telescoopantenne <b>10</b> helemaal uit. Probeer de ontvangst te verbeteren door de telescoopantenne <b>10</b> te bewegen of door de radio op een andere plaats te zetten.
Geen automatische instelling van de tijd en datum.	Het RDS-signaal is niet beschikbaar.	Trek de telescoopantenne <b>10</b> helemaal uit. Probeer de ontvangst te verbeteren door de telescoopantenne <b>10</b> te bewegen of door de radio op een andere plaats te zetten.

## OPMERKING

- Neem contact op met de service-hotline als u met de stappen hiervoor het probleem niet kunt verhelpen (zie het hoofdstuk **Service**).

## Reiniging

### **GEVAAR**

#### **Levensgevaar door elektrische stroom!**

- ▶ Haal de stekker van de voedingsadapter uit het stopcontact voordat u met reinigen begint.

### **LET OP**

#### **Beschadiging van het apparaat!**

- ▶ Zorg ervoor dat er geen vocht in het apparaat binnendringt tijdens het reinigen, om onherstelbare schade aan het apparaat te voorkomen.
- ▶ Gebruik geen bijtende, schurende of oplosmiddel houdende schoonmaakmiddelen. Deze kunnen het oppervlak van het apparaat aantasten.

## Behuizing reinigen

- ◆ Reinig de oppervlakken van het apparaat met een zachte, droge doek.
- ◆ Gebruik bij hardnekkig vuil een licht bevochtigde doek met wat mild afwasmiddel.

## Opslag bij niet-gebruik

- ◆ Koppel het apparaat los van het lichtnet als u het langere tijd niet gebruikt en berg het op een schone, droge plaats op die niet is blootgesteld aan direct zonlicht.

## Afvoeren

### Apparaat afvoeren



Het symbool hiernaast met een doorgekruiste vuilnisbak geeft aan dat dit apparaat is onderworpen aan de Richtlijn 2012/19/EU. Deze richtlijn stelt dat u dit apparaat aan het einde van zijn levensduur niet met het normale huisvuil mag afvoeren, maar moet inleveren bij speciaal hiervoor bestemde inzamelpunten, milieuparken of afvalverwerkingsbedrijven.



**Dit afvoeren is voor u kosteloos. Spaar het milieu en voer producten op een voor het milieu verantwoorde manier af.**



Informatie over mogelijkheden voor het afvoeren van het afgedankte product krijgt u bij uw gemeentereiniging.



Het product is recycleerbaar; er is een uitgebreide producentenverantwoordelijkheid u bij uw gemeentereiniging.

### Verpakking afvoeren



De verpakkingsmaterialen zijn niet schadelijk voor het milieu. Ze zijn gekozen op grond van hun milieuvriendelijkheid en zijn recyclebaar.

Voer niet meer benodigde verpakkingsmaterialen af conform de plaatselijk geldende voorschriften.

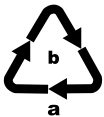

Voer de verpakking af overeenkomstig de milieuvoorschriften.

Let op de aanduiding op de verschillende verpakkingsmaterialen en voer ze zo nodig gescheiden af. De verpakkingsmaterialen zijn voorzien van afkortingen (a) en cijfers (b) met de volgende betekenis:

1-7: kunststoffen,

20-22: papier en karton,

80-98: composietmaterialen.

## Bijlage

### Technische gegevens

Radio	
Ingangsspanning/-stroom	9,0 V $\text{---}$ (gelijkstroom)/1,0 A
<b>Bluetooth®</b> -specificaties	Versie 5.0 (reikwijdte tot 10 m)
Frequentieband	2,4 GHz
Zendvermogen	< 10 dBm
Ondersteunde <b>Bluetooth®</b> -profielen	AVRCP*/A2DP* (* indien ondersteund door <b>Bluetooth®</b> -afspeelapparaat)
Opgenomen vermogen in bedrijf	ca. 9 W
Opgenomen vermogen stand-by	≤ 1 W
Uitgangsvermogen luidspreker	1 x 5 W (bij 10% vervormingsfactor)
Luidsprekerimpedantie	8 $\Omega$
Frequentiebereik	150 - 15.000 Hz
Frequentiebereik radio (FM)	87,5 - 108 MHz
Geheugenplaatsen voor zenders (FM)	40
Frequentiebereik radio (DAB+)	174,9 - 239,2 MHz
Geheugenplaatsen voor zenders (DAB+)	40
Beschermingsklasse	III / $\text{⚡}$ (bescherming door extra lage spanning)
Bedrijfstemperatuur	+15 °C tot +35 °C

Opslagtemperatuur	+5 °C tot +40 °C
Luchtvochtigheid (geen condensatie)	≤ 75%
AUX IN-aansluiting	mini-jackaansluiting Ø 3,5 mm
Hoofdtelefoonaansluiting	mini-jackaansluiting Ø 3,5 mm
Afmetingen zonder antenne (b x h x d)	ca. 22,8 x 13,7 x 15,5 cm
Gewicht	ca. 1,2 kg

**Netvoedingsadapter**

Fabrikant	Putian Yijia Electronic Co., Ltd. The West of Lihan Avenue, Hanjiang District, Putian, Fujian, China Bedrijfsregistratienummer: 91350303579298423W
	Importeur: KOMPERNASS HANDELS GMBH, BURGSTRASSE 21, 44867 BOCHUM, DUITSLAND Kantongerecht: AG Bochum Registernummer: HRB 4598
Model	YJTH09
Ingangsspanning	100-240 V ~ (wisselstroom)
Frequentie ingangswisselstroom	50/60 Hz
Ingangsstroom	0,4 A
Uitgangsspanning	9,0 V === (gelijkstroom)
Uitgangsstroom	1,0 A
Uitgangsvermogen	9,0 W
Gemiddelde efficiëntie tijdens gebruik	81,4 %



Opgenomen vermogen onbelast	0,09 W
Polariteit van de gelijkstroomstekker	⋄⊖⋄ (plus binnen, minus buiten)
Beschermingsklasse	II/□ (dubbel geïsoleerd)
Beschermingsgraad	IP20
Efficiëntieklasse	6 (VI)
Nominale omgevingstemperatuur (ta)	40 °C

## Vereenvoudigde EU-conformiteitsverklaring

**CE** Bij dezen verklaart Kompernaß Handels GmbH dat het draadloze product *radio DAB+ SRH 5 C3* voldoet aan de fundamentele eisen en andere relevante voorschriften van de RE-richtlijn 2014/53/EU, de Ecodesign-richtlijn 2009/125/EG en de RoHS-richtlijn 2011/65/EU.

De volledige EU-conformiteitsverklaring is beschikbaar op het internetadres: [https://dl.kompernass.com/353496\\_DOC.pdf](https://dl.kompernass.com/353496_DOC.pdf)

## **Garantie van Kompernaß Handels GmbH**

Geachte klant,

U hebt op dit apparaat 3 jaar garantie vanaf de aankoopdatum. In geval van gebreken in dit product hebt u wettelijke rechten tegenover de verkoper van het product. Deze wettelijke rechten worden door onze hierna beschreven garantie niet beperkt.

### **Garantievoorwaarden**

De garantieperiode geldt vanaf de datum van aankoop. Bewaar de kassabon zorgvuldig. U hebt hem nodig als bewijs van aankoop.

Als er binnen drie jaar vanaf de aankoopdatum van dit product een materiaal- of fabricagefout optreedt, wordt - naar onze keuze - het product door ons kosteloos gerepareerd of vervangen of wordt de koopprijs terugbetaald. Voorwaarde voor deze garantie is dat het defecte apparaat en het aankoopbewijs (kassabon) binnen de termijn van drie jaar worden overlegd en dat kort wordt omschreven waaruit het gebrek bestaat en wanneer het is opgetreden.

Wanneer het defect door onze garantie wordt gedekt, krijgt u het gerepareerde product of een nieuw product retour. Met de reparatie of vervanging van het product begint er geen nieuwe garantieperiode.

### **Garantieperiode en wettelijke aanspraken bij gebreken**

De garantieperiode wordt door deze waarborg niet verlengd. Dat geldt ook voor vervangen en gerepareerde onderdelen. Eventueel al bij aankoop aanwezige schade en gebreken moeten meteen na het uitpakken worden gemeld. Voor reparaties na afloop van de garantieperiode worden kosten in rekening gebracht.

## Garantieomvang

Het apparaat is op basis van strenge kwaliteitsnormen met de grootst mogelijke zorg vervaardigd en voorafgaand aan de levering nauwkeurig gecontroleerd.

De garantie geldt voor materiaal- of fabricagefouten. Deze garantie geldt niet voor productonderdelen die onderhevig zijn aan normale slijtage en die daarom als slijtonderdelen worden beschouwd, of voor schade aan breekbare onderdelen zoals schakelaars, accu's of onderdelen die van glas zijn gemaakt.

Deze garantie vervalt wanneer het product is beschadigd, ondeskundig is gebruikt of is gerepareerd. Voor deskundig gebruik van het product moeten alle in de gebruiksaanwijzing beschreven aanwijzingen precies worden opgevolgd. Gebruiksdoeleinden en handelingen die in de gebruiksaanwijzing worden afgeraden of waarvoor wordt gewaarschuwd, moeten beslist worden vermeden.

Het product is uitsluitend bestemd voor privégebruik en niet voor bedrijfsmatige doeleinden. Bij verkeerd gebruik en ondeskundige behandeling, bij gebruik van geweld en bij reparaties die niet door ons erkend servicefiliaal zijn uitgevoerd, vervalt de garantie.

## Afhandeling bij een garantiesterwte

Voor een snelle afhandeling van uw aanvraag neemt u de volgende aanwijzingen in acht:

- Houd voor alle aanvragen de kassabon en het artikelnummer (bijv. IAN 123456\_7890) als aankoopbewijs bij de hand.
- Het artikelnummer vindt u op het typeplaatje van het product, op het product gegraveerd, op de titelpagina van de gebruiksaanwijzing (linksonder) of op de sticker op de achter- of onderkant van het product.
- Als er fouten in de werking of andere gebreken optreden, neemt u eerst contact op met de hierna genoemde serviceafdeling, **telefonisch** of **via e-mail**.
- Een als defect geregistreerd product kunt u dan zonder portokosten naar het aan u doorgegeven serviceadres sturen. Voeg het aankoopbewijs (kassabon) bij en vermeld waaruit het gebrek bestaat en wanneer het is opgetreden.



Op [www.lidl-service.com](http://www.lidl-service.com) kunt u deze en vele andere handleidingen, productvideo's en installatiesoftware downloaden.

Met deze QR-code gaat u direct naar de website van Lidl Service ([www.lidl-service.com](http://www.lidl-service.com)) en kunt u met het invoeren van het artikelnummer (IAN) 353496\_2007 de gebruiksaanwijzing openen.

## Service

### **NL** Service Nederland

Tel.: 0900 0400223 (0,10 EUR/Min.)

E-Mail: [kompernass@lidl.nl](mailto:kompernass@lidl.nl)

### **BE** Service België

Tel.: 070 270 171 (0,15 EUR/Min.)

E-Mail: [kompernass@lidl.be](mailto:kompernass@lidl.be)

IAN 353496\_2007

## Importeur

Let op: het volgende adres is geen serviceadres. Neem eerst contact op met het opgegeven serviceadres.

KOMPERNASS HANDELS GMBH

BURGSTRASSE 21

44867 BOCHUM

DUITSLAND

[www.kompernass.com](http://www.kompernass.com)

## Obsah

<b>Úvod</b> .....	<b>197</b>
Informace k tomuto návodu k obsluze .....	197
Autorské právo .....	197
Upozornění k ochranným známkám .....	197
Použití v souladu s určením .....	198
Použitá výstražná upozornění .....	198
<b>Bezpečnost</b> .....	<b>200</b>
Nebezpečí úrazu elektrickým proudem .....	200
Základní bezpečnostní pokyny .....	201
Výstraha před poškozením sluchu .....	202
Pokyny pro bezdrátové rozhraní .....	203
<b>Popis dílů</b> .....	<b>204</b>
<b>Uvedení do provozu</b> .....	<b>205</b>
Rozsah dodávky a kontrola po přepravě .....	205
Požadavky na umístění přístroje .....	206
Připojení napájení .....	206
Anténa .....	206
<b>Obsluha a provoz</b> .....	<b>207</b>
Vypnutí/zapnutí přístroje .....	207
Nastavení hlasitosti .....	207
Rádiový provoz .....	208
Rádiový provoz DAB+ (DAB) .....	208
Rádiový režim VKV (FM) .....	212
Přehrávání přes <b>Bluetooth®</b> .....	216
Zapojení externích přehrávačů (režim AUX IN) .....	218
Připojení sluchátek .....	218

<b>Systémová nabídka (Systém)</b> .....	<b>219</b>
Kuchyňský časovač (NAP) .....	219
Automatické vypnutí přístroje (funkce Spánek) .....	220
Budík .....	221
Čas/datum .....	224
Nastavení zvuku .....	227
Podsvícení .....	228
Jazyk .....	230
Tovární nastavení .....	230
Verze softwaru .....	231
<b>Odstranění závad</b> .....	<b>231</b>
<b>Čištění</b> .....	<b>233</b>
Čištění krytu .....	233
<b>Skladování při nepoužívání</b> .....	<b>233</b>
<b>Likvidace</b> .....	<b>234</b>
Likvidace přístroje .....	234
Likvidace obalu .....	234
<b>Příloha</b> .....	<b>235</b>
Technické údaje .....	235
Zjednodušené prohlášení o shodě EU .....	237
Záruka společnosti Kompernass Handels GmbH .....	238
Servis .....	240
Dovozce .....	240

## Úvod

### Informace k tomuto návodu k obsluze

Blahopřejeme vám k zakoupení vašeho nového přístroje. Rozhodli jste se tím pro vysoce kvalitní výrobek.



Návod k obsluze je součástí tohoto výrobku. Obsahuje důležité informace o bezpečnosti, použití a likvidaci. Před použitím výrobku se seznamte se všemi provozními a bezpečnostními pokyny. Výrobek používejte pouze předepsaným způsobem a pro uvedené oblasti použití. Tento návod k obsluze dobře uschovejte. Při předávání výrobku třetím osobám předejte spolu s ním i tyto podklady.

### Autorské právo

Tato dokumentace je chráněná autorským právem. Jakékoli rozmnožování, resp. každý dotisk, i pouze částečný, stejně jako reprodukce ilustrací, i ve změněném stavu, jsou povoleny pouze s výslovným písemným souhlasem výrobce.

### Upozornění k ochranným známkám

Slovní známka **Bluetooth®** a logo **Bluetooth®** jsou registrované ochranné známky společnosti Bluetooth SIG, Inc. (Special Interest Group). Každé použití ochranných známek společností Kompernaß Handels GmbH je realizováno na základě licence.

Ochranná známka SilverCrest a obchodní název jsou majetkem příslušného vlastníka.

Veškeré ostatní názvy a produkty mohou být ochrannými známkami nebo registrovanými ochrannými známkami jejich příslušných vlastníků.



## Použití v souladu s určením

Tento přístroj je přístrojem zábavní elektroniky a je určen pouze pro příjem rádiových programů DAB+ a VKV. Slouží navíc k reprodukci audio souborů, které lze přehrávat pomocí **Bluetooth®** nebo propojovacího kabelu s konektory jack 3,5 mm přes externí přehrávač. Jiné použití než k určenému účelu nebo nad jeho rámec je považováno za použití v rozporu s určením. Přístroj není vhodný k použití v živnostenských provozovnách nebo průmyslových podnicích. Nároky na náhradu škody jakéhokoliv druhu vzniklé v důsledku použití v rozporu s určením, neodborné opravy, neoprávněně provedené změny nebo úpravy nebo v důsledku použití nepovolených náhradních dílů jsou vyloučeny. Riziko nese výhradně uživatel.

## Použitá výstražná upozornění

V tomto návodu k obsluze jsou použita následující výstražná upozornění:

### **NEBEZPEČÍ**

**Výstražným upozorněním tohoto stupně nebezpečí je označena nebezpečná situace.**

Pokud se takové nebezpečné situaci nezabrání, povede k vážným zraněním nebo usmrcení.

- ▶ Pro zabránění nebezpečí vážných zranění nebo usmrcení se musí dodržovat pokyny uvedené v tomto výstražném upozornění.

### **VÝSTRAHA**

**Výstražným upozorněním tohoto stupně nebezpečí je označena možná nebezpečná situace.**

Pokud se takové nebezpečné situaci nezabrání, může vést k vážným zraněním nebo usmrcení.

- ▶ Pro zabránění nebezpečí vážných zranění nebo usmrcení se musí dodržovat pokyny uvedené v tomto výstražném upozornění.

## OPATRŇĚ

**Výstražným upozorněním tohoto stupně nebezpečí je označena možná nebezpečná situace.**

Pokud se takové nebezpečné situaci nezabrání, může to vést ke zraněním.

- ▶ K zabránění zranění osob je proto nutné dodržovat pokyny uvedené v tomto výstražném upozornění.

## POZOR

**Výstražným upozorněním tohoto stupně nebezpečí je označen možný vznik hmotné škody.**

Pokud se této nebezpečné situaci nezabrání, může dojít k hmotným škodám.

- ▶ Abyste zabránili hmotným škodám, je proto zapotřebí dodržovat pokyny uvedené v tomto výstražném upozornění.

## UPOZORNĚNÍ

- ▶ Upozornění označuje doplňující informace usnadňující manipulaci s přístrojem.

## Bezpečnost

V této kapitole jsou uvedeny důležité bezpečnostní pokyny týkající se manipulace s přístrojem. Tento přístroj odpovídá předepsaným bezpečnostním předpisům. Při neodborném použití může dojít ke zranění osob a hmotným škodám.

### Nebezpečí úrazu elektrickým proudem

#### NEBEZPEČÍ

##### **Ohrožení života elektrickým proudem!**

##### **Při kontaktu s vodiči nebo konstrukčními díly pod napětím dochází k ohrožení života!**



K zabránění úrazu elektrickým proudem dodržujte následující bezpečnostní opatření:

- ▶ Používejte pouze síťový adaptér dodaný s tímto přístrojem. Dodaný síťový adaptér se smí používat pouze s tímto přístrojem.
- ▶ Přístroj nepoužívejte, pokud je síťový adaptér poškozen.
- ▶ Vytahujte síťový adaptér ze zásuvky vždy za síťovou zástrčku, nikdy netahejte za samotný kabel.
- ▶ Nikdy se nedotýkejte síťového adaptéru ani přístroje mokřkýma rukama.
- ▶ Nepřehýbejte ani nestlačujte kabel síťového adaptéru a nestavte na něj těžké předměty. Připojovací kabel pokládejte tak, aby nepřišel do kontaktu s horkými povrchy a nikdo na něj nemohl stoupnout nebo o něj zakopnout.
- ▶ V žádném případě neotvírejte plášť nebo síťový adaptér přístroje. Při kontaktu s přípojkami vedoucími napětí a při změně elektrického a mechanického uspořádání hrozí nebezpečí úrazu elektrickým proudem a požáru.
- ▶ Nevkládejte předměty do větracích otvorů ani jiných otvorů na přístroji.
- ▶ Přístroj v pohotovostním režimu je pod proudem. Síťový adaptér odebírá malé množství proudu i tehdy, když přístroj není připojen k síťovému adaptéru. Pokud chcete přístroj a síťový adaptér zcela odpojit od napájecí sítě, musíte vytáhnout síťový adaptér ze zásuvky. Proto je přístroj nutné umístit tak, aby byl vždy zaručen volný přístup k elektrické zásuvce, aby bylo možné síťový adaptér v nouzových situacích ze zásuvky okamžitě vytáhnout.

## Základní bezpečnostní pokyny

Pro bezpečnou manipulaci s přístrojem dodržujte následující bezpečnostní pokyny:

- Před použitím přístroje zkontrolujte, zda na něm nejsou vnější viditelná poškození. Poškozený nebo na zem spadlý přístroj neuvádějte do provozu.
- **⚠ NEBEZPEČÍ!** Obalový materiál není hračka pro děti! Uchovávejte veškerý obalový materiál mimo dosah dětí.  
**Hrozí nebezpečí udušení!**
- Děti od 8 let a osoby s omezenými fyzickými, smyslovými nebo mentálními schopnostmi či nedostatkem zkušeností a znalostí smí tento přístroj používat pouze pod dohledem, nebo pokud byly poučeny o bezpečném používání přístroje a porozuměly z toho vyplývajícímu nebezpečí. Děti si nesmí s přístrojem hrát. Čištění a uživatelskou údržbu nesmí provádět děti bez dozoru.
- Poškozené kabely nebo přípojky nechte vyměnit autorizovaným odborným personálem nebo zákaznickým servisem.
- Chraňte přípojný kabel před horkými povrchy a ostrými hranami. Dbejte na to, aby nebyl přívodní kabel příliš napnutý ani ohnutý. Přívodní kabel nenechte viset přes rohy (nebezpečí zakopnutí).
- Opravy na přístroji nechte provádět pouze v autorizovaných odborných firmách nebo v zákaznickém servisu. V důsledku neodborných oprav může dojít ke vzniku nebezpečí pro uživatele. Navíc zanikne nárok na záruku.
- Vadné součástky se smí nahradit pouze originálními náhradními díly. Pouze u těchto dílů je zaručeno, že splní bezpečnostní požadavky.
- Neprovádějte na přístroji žádné neoprávněné změny ani úpravy.
- Pokud přístroj přenášíte z chladného do teplého prostředí, nechte jej případně nejprve aklimatizovat. To může trvat až dvě hodiny.
- Přístroj vždy postavte na stabilní a rovnou plochu. Při pádu se může poškodit.
- Nevystavujte přístroj přímému slunečnímu záření nebo vysokým teplotám. V opačném případě může dojít k jeho přehřátí a nevratnému poškození.
- Dbejte na dostatečnou cirkulaci vzduchu, aby se zabránilo hromadění tepla. Přístroj nikdy nezakrývejte. Hrozí nebezpečí požáru!

- Nestavte výrobek do blízkosti zdrojů tepla, jako jsou topná tělesa nebo jiná zařízení generující teplo.
- Přístroj vždy chraňte před otevřeným plamenem (např. svíčky).
-  Přístroj je vhodný pouze pro provoz ve vnitřních prostorách.
- Přístroj není určen k provozu v prostorách s vysokou teplotou nebo vlhkostí vzduchu (např. koupelna) nebo nadměrnou prašností.
- Chraňte přístroj před stříkající a kapající vodou. Přístroj nikdy neponořujte do vody ani jej nestavte do blízkosti vody a na přístroj nestavte předměty naplněné vodou (např. vázy).
-  **VÝSTRAHA!** Zjistíte-li u přístroje zápach spáleniny nebo kouř, vytáhněte ihned sířovou zástrčku ze zásuvky.
- V případě poruchy a při bouřce vytáhněte vždy sířovou zástrčku ze sířové zásuvky.

## Výstraha před poškozením sluchu

### **VÝSTRAHA**



#### **Nebezpečí v důsledku vysoké hlasitosti!**

Hlasitá hudba může vést k poškození sluchu.

- Při používání přístroje zabraňte příliš vysoké hlasitosti, především po delší dobu a při používání sluchátek.





## **Pokyny pro bezdrátové rozhraní**

- Přístroj udržujte v minimální vzdálenosti 20 cm od kardiostimulátorů nebo implantovaného defibrilátoru, protože jinak by rádiové vlny mohly negativně ovlivnit řádné fungování kardiostimulátoru nebo implantovaného defibrilátoru.
- Vysílané rádiové vlny mohou způsobovat rušivé zvuky ve sluchadlech.
- Přístroj se zapnutým rádiovým prvkem nenoste do blízkosti hořlavých plynů nebo do výbušných zón (např. lakovny), protože by vysílané vlny mohly způsobit výbuch nebo požár.
- Dosah rádiových vln závisí na okolním prostředí a okolních podmínkách.
- Při přenosu dat přes bezdrátové připojení mohou data přijímat i třetí osoby.
- Přístroj přijímá rádiové signály ve frekvenčním rozsahu DAB+ 174,9–239,2 MHz a frekvenčním rozsahu VKV 87,5–108 MHz.
- V různých zemích mohou existovat odlišné národní předpisy pro přidělené rádiové frekvence. Upozorňujeme, že informace přijímané mimo přidělená rozhlasová kmitočtová pásma je zakázáno komerčně využívat, předávat třetím osobám nebo je jinak zneužívat.

## Popis dílů

(zobrazení viz výklopná strana)

### A. Přední strana

- ❶ displej
- ❷ tlačítko  (Standby)
- ❸ tlačítko SOURCE / 
- ❹ tlačítko INFO/MENU
- ❺ tlačítko PRESET
- ❻ otočný regulátor VOLUME |  /  ENTER / SCAN (s funkcí tlačítka)
- ❼ tlačítko TUNE- (navigace v nabídce zpět/změna stanice/změna titulu)
- ❽ tlačítko TUNE+ (navigace v nabídce vpřed/změna stanice/změna titulu)
- ❾ reproduktor

### B. Zadní strana

- ❿ teleskopická anténa
- ⓫ otvor pro basový reflex
- ⓬ port AUX IN (zdiřka jack 3,5 mm Ø)
- ⓭ přípojka sluchátek  (konektor jack 3,5 mm Ø)
- ⓮ port síťového adaptéru DC IN

## Uvedení do provozu

### Rozsah dodávky a kontrola po přepravě

#### **NEBEZPEČÍ**

▶ Děti si nesmí hrát s obalovým materiálem.

**Hrozí nebezpečí udušení.**

- ◆ Všechny součásti přístroje, návod k rychlému spuštění a návod k obsluze vyjměte z krabice.
- ◆ Z přístroje odstraňte všechny obalový materiál.

Zkontrolujte prosím rozsah dodávky. Rozsah dodávky se skládá z následujících součástí:

- rádio DAB+
- síťový adaptér se síťovým kabelem (bez obrázku)
- kabel AUX (bez obrázku)
- návod k rychlému spuštění (bez obrázku)
- tento návod k obsluze (bez obrázku)

#### **UPOZORNĚNÍ**

- ▶ Zkontrolujte, zda je dodávka kompletní a není viditelně poškozená.
- ▶ V případě neúplné dodávky nebo poškození vzniklého v důsledku vadného obalu nebo během přepravy kontaktujte servisní poradenskou linku (viz kapitola **Servis**).



## Požadavky na umístění přístroje

### UPOZORNĚNÍ

- ▶ Přístroj nestavte přímo na lakovaný nábytek. Gumové nožky přístroje obsahují chemická změkčovadla, která mohou napadat lakované povrchy. Chcete-li přístroj postavit na lakovaný nábytek, použijte podložku.

Pro bezpečný a bezvadný provoz přístroje musí umístění splňovat následující požadavky:

- Postavte přístroj na pevný, plochý a vodorovný podklad.
- Postavte přístroj tak, aby reproduktor **9** a otvor pro basový reflex **11** nebyly zakryté.
- Nepoužívejte přístroj v horkém nebo velmi vlhkém prostředí ani v blízkosti hořlavých materiálů.
- Síťová zásuvka musí být snadno přístupná, aby bylo možné síťovou zástrčku síťového adaptéru v případě potřeby snadno vytáhnout.

## Připojení napájení

### POZOR

- ▶ Před zapojením přístroje porovnejte přípojná data na typovém štítku síťového adaptéru (napětí a frekvenci) s daty své elektrické sítě. Tyto údaje se musí shodovat, aby nedošlo k poškození přístroje.
- ◆ Zapojte dodaný síťový adaptér do portu síťového adaptéru **14** a síťové zásuvky. Přístroj je nyní v pohotovostním režimu.

## Anténa

- ◆ Zcela vytáhněte teleskopickou anténu **10** pro příjem DAB+ nebo VKV.

## Obsluha a provoz

### Vypnutí/zapnutí přístroje

#### UPOZORNĚNÍ

- ▶ Při prvním zapnutí přístroje z pohotovostního režimu tlačítkem **⏻ 2** se automaticky vytvoří, resp. aktualizuje seznam stanic DAB+ a na displeji **1** se zobrazí údaj *Prohledávání...*. Tento postup může podle kvality rádiového příjmu DAB+ trvat až několik minut.
- ▶ Při zapnutí přístroje z pohotovostního režimu tlačítkem **⏻ 2** se přístroj nachází v posledně vybraném režimu (DAB, VKV, **Bluetooth®** nebo AUX IN).
- ◆ K zapnutí přístroje stiskněte krátce tlačítko **⏻ 2**. Přístroj se při prvním zapnutí spustí automaticky v rádiovém režimu DAB+.
- ◆ Stiskněte krátce tlačítko **SOURCE /  3**, abyste vybrali mezi rádiovým režimem DAB+, VKV, **Bluetooth®** nebo AUX IN.
- ◆ Stiskněte opět tlačítko **⏻ 2**, čímž přístroj vypnete a přesunete se do pohotovostního režimu.

### Nastavení hlasitosti

- ◆ Otočením otočného regulátoru **VOLUME | ▶ / II ENTER / SCAN 6** doprava se hlasitost zvyšuje.
- ◆ Otočením otočného regulátoru **VOLUME | ▶ / II ENTER / SCAN 6** doleva se hlasitost snižuje.

#### UPOZORNĚNÍ

- ▶ Na displeji **1** se hlasitost po stisknutí otočného regulátoru **VOLUME | ▶ / II ENTER / SCAN 6** zobrazí na pár sekund jako sloupcový ukazatel.

## Rádiový provoz

Tímto rádiem lze přijímat rádiové stanice DAB+ a VKV. Lze vždy uložit až 40 přednastavených rádiových stanic DAB+ a VKV.

### UPOZORNĚNÍ

- ▶ Při prvním uvedení do provozu se přístroj spustí v rádiovém režimu DAB+ a automaticky se vytvoří seznam dostupných rádiových stanic DAB+. Na displeji **1** se zobrazí údaj **Prohledávání...**

## Rádiový provoz DAB+ (DAB)

### Automatické vyhledání a ukládání stanic (AMS)

Automatické vyhledávání stanic s uložením stanice prohledá jednou celé frekvenční pásmo a automaticky uloží nalezené rádiové stanice DAB+ jako **Seznam stanic**.

- ◆ Přístroj musí být zapnutý. K zapnutí přístroje příp. stiskněte krátce tlačítko **1** **2**.
- ◆ Stiskněte případně několikrát krátce tlačítko **SOURCE /**  **3**, aby se na displeji **1** zobrazil rádiový režim DAB+ **DAB**.
- ◆ Stiskněte na cca 2 sekundy tlačítko **INFO / MENU** **4**. Na displeji se zobrazí indikace **Úplné vyhledávání**.
- ◆ Stisknutím otočného regulátoru **VOLUME | ▶ / II ENTER / SCAN** **6** spustíte automatické vyhledávání stanic s uložením stanice. Na displeji **1** se zobrazí indikace **Prohledávání...** a počet nalezených stanic. Průběh hledání se zobrazí jako sloupcový ukazatel. Nalezené rádiové stanice DAB+ se uloží automaticky v seznamu stanic. Po ukončení prohledávání se automaticky přehrává první stanice v seznamu stanic.

### UPOZORNĚNÍ

- ▶ Automatickým vyhledáváním stanic s uložením stanice se již stávající seznam stanic případně přepíše.

## Výběr stanice

- ♦ Stiskněte v rádiovém režimu DAB+ tlačítko TUNE+ **8**, resp. tlačítko TUNE- **7**, abyste v seznamu stanic vybrali rádiovou stanici DAB+. Alternativně můžete také po stisknutí tlačítka TUNE+ **8**, resp. tlačítka TUNE- **7** otočným regulátorem VOLUME | ► / II ENTER / SCAN **6** vybrat stanici ze seznamu stanic.
- ♦ Stiskněte otočný regulátor VOLUME | ► / II ENTER / SCAN **6**, abyste přehráli vybranou stanici.

## Manuální nastavení stanic

Pomocí funkce *Manuální nastavení* lze nastavit intenzitu signálu a tím kvalitu příjmu rádiové stanice DAB+.

### UPOZORNĚNÍ

- Při ručním ladění stanic byste měli znát číslo multiplexu nebo frekvenci rádiové stanice DAB+, kterou chcete naladit, abyste ji mohli cíleně vybrat ze seznamu stanic.
- ♦ Stiskněte v režimu rádia DAB+ na cca 2 sekundy tlačítko INFO / MENU **4**, abyste vyvolali nabídku nastavení DAB.
- ♦ Stiskněte několikrát tlačítko TUNE+ **8** nebo tlačítko TUNE- **7** nebo otočte otočný regulátor VOLUME | ► / II ENTER / SCAN **6**, dokud se na displeji **1** nezobrazí údaj *Manuální nastavení*.
- ♦ Stiskněte otočný regulátor VOLUME | ► / II ENTER / SCAN **6**, abyste výběr potvrdili. Na displeji **1** se zobrazují čísla multiplexu a frekvence rádiových stanic DAB+. U dostupných rádiových stanic DAB+ se vedle frekvence zobrazí také název stanice.
- ♦ Stisknutím tlačítka TUNE+ **8** nebo tlačítka TUNE- **7** vyberete stanici.
- ♦ Stiskněte otočný regulátor VOLUME | ► / II ENTER / SCAN **6**, abyste výběr potvrdili. Na displeji **1** se intenzita signálu zobrazí jako sloupcový ukazatel.
- ♦ Pohybuje teleskopickou anténou **10** nebo změňte místo instalace přístroje, aby se zlepšila intenzita signálu stanice.  
Dbejte přitom na sloupcový ukazatel intenzity signálu. Pro optimální intenzitu signálu by sloupcový ukazatel měl být pokud možno nahoře.

## Uložení oblíbených stanic

- ◆ Stiskněte v rádiovém režimu DAB+ tlačítko TUNE+ **8** nebo tlačítko TUNE- **7** a v seznamu stanic vyberete jednu rádiovou stanicí DAB+.
- ◆ Stiskněte otočný regulátor VOLUME | ► / || ENTER / SCAN **6**, abyste výběr potvrdili.
- ◆ Stiskněte na cca 2 sekundy tlačítko PRESET **5**. Na displeji **1** se u již uložených rádiových stanic zobrazí programové místo s naposledy vybranou rádiovou stanicí. Pokud ještě nebyly uloženy žádné rádiové stanice, na displeji se zobrazí **1 Uložit prog. 1: (Prázdné)**.
- ◆ Stiskněte případně několikrát tlačítko TUNE+ **8** nebo tlačítko TUNE- **7** nebo otočte otočný regulátor VOLUME | ► / || ENTER / SCAN **6**, abyste vybrali požadované programové místo.
- ◆ Stiskněte otočný regulátor VOLUME | ► / || ENTER / SCAN **6**, abyste stanici uložili na zvoleném programovém místě. Na displeji **1** se zobrazí indikace *Program (1–40) ulož.*

### UPOZORNĚNÍ

- ▶ Již uložené rádiové stanice se přepíšou, pokud na již obsazená programová místa uložíte jiné stanice.

## Výběr uložených stanic

- ◆ Stiskněte v rádiovém režimu DAB+ krátce tlačítko PRESET **5**, abyste vyvolali rádiové stanice DAB+ uložené na programových místech. Na displeji **1** se zobrazí indikace *Vyvolat program*.
- ◆ Stiskněte několikrát tlačítko TUNE+ **8** nebo tlačítko TUNE- **7** nebo otočte otočný regulátor VOLUME | ► / || ENTER / SCAN **6**, ABYSTE VYBRALI rádiové stanice uložené na požadovaných programových místech.
- ◆ Stiskněte krátce tlačítko ► / || ENTER / SCAN **6**, abyste přehráli vybranou rádiovou stanicí.

## Dynamic Range Control (DRC)

Funkce **DRC** zajišťuje, aby při přehrávání rádiových stanic DAB+ byly lépe slyšet tišší pasáže, pokud se rádio používá v hlasitém prostředí.

- ◆ Stiskněte v rádiovém režimu DAB+ na cca 2 sekundy tlačítko **INFO / MENU** **4**, abyste vyvolali nabídku nastavení DAB.
- ◆ Stiskněte několikrát tlačítko **TUNE+** **8** nebo tlačítko **TUNE-** **7** nebo otočte otočný regulátor **VOLUME** | ► / **II** **ENTER / SCAN** **6**, dokud se na displeji **1** nezobrazí údaj **DRC**.
- ◆ Stiskněte otočný regulátor **VOLUME** | ► / **II** **ENTER / SCAN** **6**, abyste výběr potvrdili.
- ◆ Stiskněte případně tlačítko **TUNE+** **8** nebo tlačítko **TUNE-** **7** nebo otočte otočný regulátor **VOLUME** | ► / **II** **ENTER / SCAN** **6**, abyste vybrali **DRC vysoké, DRC hluboké** nebo **DRC vyp.**
- ◆ Stiskněte otočný regulátor **VOLUME** | ► / **II** **ENTER / SCAN** **6**, abyste výběr potvrdili.

## Změna pořadí stanic

Pořadí rádiových stanic DAB+ v panelu stanic můžete změnit podle názvu (**Alfanumericky**) nebo skupin programů (**Sestava**).

- ◆ Stiskněte v rádiovém režimu DAB+ na cca 2 sekundy tlačítko **INFO / MENU** **4**, abyste vyvolali nabídku nastavení DAB.
- ◆ Stiskněte několikrát tlačítko **TUNE+** **8** nebo tlačítko **TUNE-** **7** nebo otočte otočný regulátor **VOLUME** | ► / **II** **ENTER / SCAN** **6**, dokud se na displeji **1** nezobrazí údaj **Pořadí stanic**.
- ◆ Stiskněte otočný regulátor **VOLUME** | ► / **II** **ENTER / SCAN** **6**, abyste výběr potvrdili.
- ◆ Stiskněte případně tlačítko **TUNE+** **8** nebo tlačítko **TUNE-** **7** nebo otočte otočný regulátor **VOLUME** | ► / **II** **ENTER / SCAN** **6**, abyste vybrali **Alfanumericky** nebo **Sestava**.
- ◆ Stiskněte otočný regulátor **VOLUME** | ► / **II** **ENTER / SCAN** **6**, abyste výběr potvrdili.

## Informace o vysílací stanici

V ráiovém režimu DAB+ si můžete na displeji ❶ nechat zobrazit další informace o vysílací stanici:

- ◆ Stiskněte krátce opakovaně tlačítko INFO / MENU ❷, abyste si zobrazili následující informace o vysílací stanici:
  - Posuvný text (*text rádia*)
  - Intenzita signálu (sloupcový ukazatel)
  - Typ programu
  - Název skupiny
  - Číslo multiplexu/frekvence
  - Chyba signálu
  - Bitová rychlost zvuku (*kbps*)
  - Čas
  - Datum

### UPOZORNĚNÍ

- ▶ Počet informací o stanici se může lišit podle vybrané stanice.

## Rádiový režim VKV (FM)

### Automatické vyhledání a ukládání stanic (AMS)

Automatické vyhledávání stanic s uložením stanice prohledá jednou celé frekvenční pásmo a automaticky uloží nalezené rádiové stanice VKV jako Seznam stanic.

- ◆ Přístroj musí být zapnutý. K zapnutí přístroje příp. stiskněte krátce tlačítko ❷.
- ◆ Stiskněte případně několikrát krátce tlačítko SOURCE / ❸, aby se na displeji ❶ zobrazil rádiový režim FM.

- ◆ Stisknutím otočného regulátoru VOLUME | ► / || ENTER / SCAN **6** na cca 2 sekundy spustíte automatické hľadanie stanic. Průběh hledání se zobrazí jako sloupcový ukazatel a na displeji **1** zobrazí se počet nalezenných stanic. Nalezené rádiové stanice VKV se uloží automaticky se vzestupnou frekvenci v seznamu stanic. Po ukončení prehľadávání se automaticky přehrává první stanice v seznamu stanic.

### **UPOZORNĚNÍ**

- ▶ Automatickým vyhľadáváním stanic s uložením stanice se již stávající seznam stanic případně přepíše.

## **Výběr stanice**

- ◆ Stiskněte krátce tlačítko TUNE+ **8** nebo tlačítko TUNE- **7** a v seznamu stanic vyberete jednu rádiovou stanici VKV.
- ◆ Stiskněte otočný regulátor VOLUME | ► / || ENTER / SCAN **6**, aby ste výběr potvrdili.

## **Manuální prohledávání stanic**

- ◆ Stiskněte krátce otočný regulátor VOLUME | ► / || ENTER / SCAN **6** k přepnutí na nejbližší dostupnou stanici ve vzestupném pořadí.

### **UPOZORNĚNÍ**

- ▶ Frekvence stanice se zobrazí na displeji **1** a reproduktor **9** je po dobu hledání stanice vypnutý.

## **Manuální nastavení stanic**

- ◆ Stiskněte na cca 2 sekundy tlačítko TUNE+ **8** nebo tlačítko TUNE- **7** pro změnu frekvence VKV v krocích po 0,05 MHz. Aktuální frekvence VKV se zobrazí na displeji **1**.



## Nastavení vyhledávání

Pomocí **Nastavení vyhledávání** můžete nastavit, zda mají být při vyhledávání nalezeny všechny dostupné rádiové stanice VKV nebo pouze stanice se silným přijímacím signálem.

- ◆ Stiskněte v rádiovém režimu VKV na cca 2 sekundy tlačítko **INFO / MENU** **4**. Na displeji se zobrazí indikace **Nastavení vyhledávání**.
- ◆ Stiskněte otočný regulátor **VOLUME | ► / II ENTER / SCAN** **6**, abyste výběr potvrdili.
- ◆ Stiskněte tlačítko **TUNE+** **8** nebo tlačítko **TUNE-** **7** nebo otočte otočný regulátor **VOLUME | ► / II ENTER / SCAN** **6**, abyste vybrali **Pouze silné stanice** nebo **Všechny stanice**.
- ◆ Stiskněte otočný regulátor **VOLUME | ► / II ENTER / SCAN** **6**, abyste výběr potvrdili.

## Uložení oblíbených stanic

- ◆ Abyste aktuální rádiovou stanicí manuálně uložili, stiskněte na cca 2 sekundy tlačítko **PRESET** **5**. Na displeji **1** se u již uložených rádiových stanic zobrazí programové místo s naposledy vybranou rádiovou stanicí. Pokud ještě nebyly uloženy žádné rádiové stanice, na displeji **1** se zobrazí **Uložit prog. 1: (Prázdné)**.
- ◆ Stiskněte případně několikrát tlačítko **TUNE+** **8** nebo tlačítko **TUNE-** **7** nebo otočte otočný regulátor **VOLUME | ► / II ENTER / SCAN** **6**, abyste vybrali požadované programové místo.
- ◆ Stiskněte otočný regulátor **VOLUME | ► / II ENTER / SCAN** **6**, abyste stanicí uložili na zvoleném programovém místě. Na displeji **1** se zobrazí indikace **Program (1–40) ulož.**

### UPOZORNĚNÍ

- ▶ Již uložené rádiové stanice se přepíšu, pokud na již obsazená programová místa uložíte jiné stanice.

## Výběr uložených stanic

- ◆ Stiskněte v rádiovém režimu VKV krátce tlačítko **PRESET** **5**, abyste vyvolali rádiové stanice VKV uložené na programových místech. Na displeji **1** se zobrazí indikace *Vyvolat program*.
- ◆ Stiskněte několikrát tlačítko **TUNE+** **8** nebo tlačítko **TUNE-** **7** nebo otočte otočný regulátor **VOLUME** | **▶/|| ENTER / SCAN** **6**, ABYSTE VYBRALI rádiovou stanici uloženou na požadované programové místo.
- ◆ Stiskněte krátce tlačítko **▶/|| ENTER / SCAN** **6**, abyste přehráli vybranou rádiovou stanici.

## Informace o vysílací stanici

V rádiovém režimu VKV si můžete na displeji **1** nechat zobrazit další informace o vysílací stanici:

- ◆ Stiskněte krátce opakovaně tlačítko **INFO / MENU** **4**, abyste si zobrazili následující informace o vysílací stanici:
  - Posuvný text (*text rádia*)
  - Typ programu
  - Frekvence
  - Příjem stereo/mono
  - Čas
  - Datum

### UPOZORNĚNÍ

- ▶ Počet informací o stanici se může lišit podle vybrané stanice.
- ▶ Nastavení příjmu stereo/mono se provádí automaticky podle vybrané stanice a její kvality příjmu a nelze ho ručně přepnout.
- ▶ Stereo přehrávání probíhá pouze přes přípojka sluchátek **13**. Přes reproduktor **9** přístroje je možné pouze mono přehrávání.

## Přehrávání přes Bluetooth®

### Spárování přístrojů

Než budete moci rádio používat k přehrávání hudby, musíte ho přes **Bluetooth®** spárovat s kompatibilním externím přehrávačem **Bluetooth®**.

- ◆ K zapnutí přístroje příp. stiskněte krátce tlačítko **⏻** **2**.
- ◆ Stiskněte příp. několikrát krátce tlačítko **SOURCE /** **📶** **3**, abyste aktivovali funkci **Bluetooth® BLUETOOTH**. Zazní signální tón a na displeji **1** bliká zobrazení **BLUETOOTH Pairing** nebo **BLUETOOTH Connecting** (jsou-li připojení již uložena).
- ◆ Nastavte externí přehrávač tak, aby vyhledal zařízení **Bluetooth®**. Podrobný popis k tomu naleznete v návodu k obsluze externího přehrávače.
- ◆ Ze seznamu nalezených zařízení **Bluetooth®** v nabídce nastavení svého externího přehrávače zvolte položku **SRH 5 C3**. Externí přehrávač se nyní automaticky přes **Bluetooth®** spojí s rádiem. Po úspěšném navázání spojení zazní další signální tón a na displeji **1** se zobrazí údaj **BLUETOOTH připojeno**.

Nyní můžete rádio použít k bezdrátovému poslechu hudby z externího přehrávače přes reproduktor rádia.

#### UPOZORNĚNÍ

- ▶ V režimu **Bluetooth®** se přístroj po 15 minutách automaticky vypne, pokud není navázáno spojení **Bluetooth®**.
- ▶ Při opětovném zapnutí rádio automaticky opět naváže spojení s naposledy spojeným externím přehrávačem. Pokud Váš externí přehrávač nenaváže opět spojení s rádiem automaticky, musíte spojení navázat manuálně. Podrobný popis k tomu naleznete v návodu k obsluze externího přehrávače.

## Odpojení přístrojů

Chcete-li rádio spojít s jiným externím přehrávačem, musíte nejprve odpojit aktuálně spojený přehrávač:

- ◆ Stiskněte na cca 2 sekundy tlačítko **SOURCE /**  **3**. Zazní signální tón a na displeji **1** bliká zobrazení **BT Pairing**. Alternativně lze odpojení provést i přes aktuálně spojený externí přehrávač.

## Funkce tlačítek při přehrávání přes Bluetooth®

Tlačítko	Funkce
VOLUME   ► / II ENTER / SCAN <b>6</b>	► Stisknout krátce pro spuštění/zastavení přehrávání.
TUNE+ <b>8</b>	► Stisknout krátce pro přepnutí na další titul.
TUNE- <b>7</b>	► Stisknout krátce pro přepnutí na začátek aktuálního titulu. Stisknout ještě jednou pro přepnutí na předchozí titul.
SOURCE /  <b>3</b>	► Stisknout na cca 2 sekundy pro odpojení přístrojů.



### UPOZORNĚNÍ

- V závislosti na použitém externím přehrávači a operačním systému je možné, že nastavení hlasitosti na rádiu a na externím přehrávači probíhá navzájem nezávisle. Je-li např. hlasitost rádia nastavena na maximum a hlasitost externího přehrávače na minimum, neslyšíte přes rádio nic.
- V závislosti na použitém externím přehrávači a operačním systému je možné, že ne všechny funkce jsou podporovány.
- V prostředí s vysokofrekvenčním rušením může při přehrávání hudby dojít v režimu **Bluetooth®** k rušivému hluku. Pokud porucha již není přítomna, bude hudba v režimu **Bluetooth®** automaticky nerušeně přehrávána.

## Zapojení externích přehrávačů (režim AUX IN)

V režimu AUX IN lze připojit externí přehrávače, např. chytrý telefon nebo přehrávač MP3, a použít je jako zdroj přehrávání pro rádio.

### UPOZORNĚNÍ

- ▶ Před vzájemným propojením rádia s externím přehrávačem je vypněte. Dodržujte i návod k obsluze přístroje, který chcete připojit k rádiu.
- ◆ Připojte externí přehrávač dodaným kabelem AUX k přípojce AUX IN 12 rádia.
- ◆ Krátkým stisknutím tlačítka  2 zapnete rádio.
- ◆ Stiskněte případně několikrát krátce tlačítko SOURCE /  3, aby se indikace AUX IN zobrazila na displeji 1.
- ◆ Zapněte externí přehrávač a spusťte přehrávání.
- ◆ Poté nastavte požadovanou hlasitost otočným regulátorem VOLUME | ▶/II ENTER / SCAN 6 na rádiu. Alternativně můžete nastavit hlasitost také na externím přehrávači.
- ◆ K ukončení režimu AUX IN vypněte rádio a externí přehrávač. Odpojte kabel AUX z přípojky AUX IN 12 rádia. Alternativně můžete také stisknutím tlačítka SOURCE /  3 přepnout přímo z režimu AUX IN do režimu rádia nebo Bluetooth®.

## Připojení sluchátek

### OPATRŇĚ

#### Opatrně při použití sluchátek.

Používání sluchátek po delší dobu a při vysoké hlasitosti může způsobit poškození sluchu uživatele.

- ▶ Nastavte vždy nejprve nižší hlasitost a upravte ji na příjemnou hladinu.
- ▶ Používejte sluchátka vždy tak, aby bylo zaručeno vnímání okolních zvuků.

- ◆ Otočte otočným regulátorem VOLUME | ► / II ENTER / SCAN **6** doleva na nejnižší hlasitost.
- ◆ Zasuňte konektor typu jack sluchátek do přípojky sluchátek  **15** na zadní straně přístroje. Výstup zvuku je nyní výhradně do připojených sluchátek.
- ◆ Nastavte požadovanou hlasitost otočným regulátorem VOLUME | ► / II ENTER / SCAN **6** na rádiu.

## Systémová nabídka (Systém)

### UPOZORNĚNÍ

- Systémovou nabídku lze vyvolat v běžícím režimu i v pohotovostním režimu.
- Není-li v systémové nabídce provedeno žádné nastavení po dobu delší než 20 sekund, ukončí se systémová nabídka.

- ◆ Stiskněte na cca 2 sekundy tlačítko INFO/MENU **4**.
- ◆ Stiskněte případně několikrát tlačítko TUNE+ **8** nebo tlačítko TUNE- **7** nebo otočte otočný regulátor VOLUME | ► / II ENTER / SCAN **6**, dokud se na displeji **1** nezobrazí údaj *Systém*.
- ◆ Stiskněte otočný regulátor VOLUME | ► / II ENTER / SCAN **6**, abyste výběr potvrdili.

## Kuchyňský časovač (NAP)

Pomocí funkce NAP lze nastavit kuchyňský časovač, který zazvoní po 1 - 120 minutách.

### Nastavení kuchyňského časovače

- ◆ Vyvolejte systémovou nabídku. Jako první bod nabídky se zobrazí kuchyňský časovač NAP.
- ◆ Stiskněte otočný regulátor VOLUME | ► / II ENTER / SCAN **6**, abyste výběr potvrdili.
- ◆ Stiskněte tlačítko TUNE+ **8** nebo tlačítko TUNE- **7** nebo otočte otočný regulátor VOLUME | ► / II ENTER / SCAN **6**, abyste nastavili dobu buzení v 1minutových krocích mezi 001 a 120.

- ◆ Stiskněte otočný regulátor VOLUME | ► / II ENTER / SCAN **6**, abyste výběr potvrdili a spustili kuchyňský časovač. Po opuštění systémové nabídky se zobrazí na displeji **1** indikace N a následně ještě zbývající minuty, resp. sekundy.
- ◆ Po uplynutí nastavené doby buzení se ozve zesilující tón alarmu. Na displeji **1** bliká zobrazení NAP a zobrazí se nastavená doba buzení.

## Ukončení kuchyňského časovače

- ◆ Když zazní tón alarmu, vypněte kuchyňský časovač stisknutím libovolného tlačítka.

### UPOZORNĚNÍ

- K vypnutí kuchyňského časovače již před koncem doby buzení, vyvolejte funkci NAP, jak je popsáno v odstavci **Nastavení kuchyňského časovače**. Nastavte dobu buzení na 000 a stiskněte otočný regulátor VOLUME | ► / II ENTER / SCAN **6**, abyste výběr potvrdili. Doba buzení je nyní deaktivována.

## Automatické vypnutí přístroje (funkce Spánek)

Pomocí funkce Usnutí lze přístroj po 10–120 minutách automaticky vypnout.

- ◆ Stiskněte v probíhajícím provozu v systémové nabídce případně několikrát tlačítko TUNE+ **8** nebo tlačítko TUNE- **7** nebo otočte otočný regulátor VOLUME | ► / II ENTER / SCAN **6**, dokud se na displeji **1** nezobrazí údaj **Spánek**.
- ◆ Stiskněte otočný regulátor VOLUME | ► / II ENTER / SCAN **6**, abyste výběr potvrdili.
- ◆ Stiskněte tlačítko TUNE+ **8** nebo tlačítko TUNE- **7** nebo otočte otočný regulátor VOLUME | ► / II ENTER / SCAN **6**, abyste vybrali dobu vypnutí (Vyp., 10, 15, 30, 45, 60, 90, 120 minut).
- ◆ Stiskněte otočný regulátor VOLUME | ► / II ENTER / SCAN **6**, abyste výběr potvrdili. Po opuštění systémové nabídky se zobrazí vpravo na displeji **1** indikace S a následně ještě zbývající minuty, resp. sekundy.
- ◆ Po uplynutí nastaveného času se přístroj automaticky vypne.
- ◆ K deaktivaci funkce Usnutí vyberte výše popsané nastavení Vyp a stiskněte otočný regulátor VOLUME | ► / II ENTER / SCAN **6**, abyste výběr potvrdili.

## Budík

Přístroj má dvě funkce budíku, **Budík 1** a **Budí 2**. Pro obě funkce můžete naprogramovat vždy přehrávání naposledy poslouchané uložené rádiové stanice (DAB+ a VKV) nebo tón alarmu v určitý čas a v určité dny.

### Nastavení budíku

- ◆ Stiskněte v Systémové nabídce případně několikrát tlačítko TUNE+ **8** nebo tlačítko TUNE- **7** nebo otočte otočný regulátor VOLUME | ► / || ENTER / SCAN **6**, dokud se na displeji **1** nezobrazí údaj **Budík**.
- ◆ Stiskněte tlačítko TUNE+ **8** nebo tlačítko TUNE- **7** nebo otočte otočný regulátor VOLUME | ► / || ENTER / SCAN **6**, abyste vybrali **Budík 1** nebo **Budík 2**.
- ◆ Stiskněte otočný regulátor VOLUME | ► / || ENTER / SCAN **6**, abyste výběr potvrdili. Na displeji **1** se zobrazí údaj **Budík (1/2) Seřizování**.
- ◆ Stiskněte otočný regulátor VOLUME | ► / || ENTER / SCAN **6**, abyste výběr potvrdili. Na displeji **1** se zobrazí údaj **Budík (1/2) čas. Zap.** a bliká ukazatel hodin.
- ◆ Stiskněte tlačítko TUNE+ **8** nebo tlačítko TUNE- **7** nebo otočte otočný regulátor VOLUME | ► / || ENTER / SCAN **6**, abyste nastavili hodiny.
- ◆ Stiskněte otočný regulátor VOLUME | ► / || ENTER / SCAN **6**, abyste zadání potvrdili. Na displeji **1** bliká zobrazení minut.
- ◆ Stiskněte tlačítko TUNE+ **8** nebo tlačítko TUNE- **7** nebo otočte otočný regulátor VOLUME | ► / || ENTER / SCAN **6**, abyste nastavili minuty.
- ◆ Stiskněte otočný regulátor VOLUME | ► / || ENTER / SCAN **6**, abyste zadání potvrdili. Na displeji **1** se zobrazí údaj **Budík (1/2) Doba trvání** a bliká ukazatel minut.
- ◆ Stiskněte tlačítko TUNE+ **8** nebo tlačítko TUNE- **7** nebo otočte otočný regulátor VOLUME | ► / || ENTER / SCAN **6**, abyste nastavili dobu trvání budíku (15, 30, 45, 60, 90, 120 minut).
- ◆ Stiskněte otočný regulátor VOLUME | ► / || ENTER / SCAN **6**, abyste zadání potvrdili. Na displeji **1** se zobrazí údaj **Budík (1/2) Zdroj**.
- ◆ Stiskněte tlačítko TUNE+ **8** nebo tlačítko TUNE- **7** nebo otočte otočný regulátor VOLUME | ► / || ENTER / SCAN **6**, abyste nastavili zdroj zvuku budíku. Lze vybírat mezi tónem alarmu (**bzučák**), naposledy poslouchanou nebo uloženou rádiovou stanicí DAB+ nebo VKV (**DAB/FM**).



- ◆ Stiskněte tlačítko TUNE+ **8** nebo tlačítko TUNE- **7** nebo otočte otočný regulátor VOLUME | ► / || ENTER / SCAN **6**, abyste vybrali zdroj zvuku.
- ◆ Pokud jste zvolili jako zdroj zvuku budíku DAB nebo FM, stiskněte v dalším kroku tlačítko TUNE+ **8** nebo tlačítko TUNE- **7** nebo otočte otočný regulátor VOLUME | ► / || ENTER / SCAN **6**, , abyste volili mezi naposledy poslouchanými nebo uloženými rádiovými stanicemi DAB+ nebo VKV.
- ◆ Stiskněte otočný regulátor VOLUME | ► / || ENTER / SCAN **6**, abyste zadání potvrdili. Na displeji **1** se zobrazí indikace *Denně*.
- ◆ Stiskněte tlačítko TUNE+ **8** nebo tlačítko TUNE- **7** nebo otočte otočný regulátor VOLUME | ► / || ENTER / SCAN **6**, abyste nastavili dny (Denně, Jednou, Konec týdne, Pracovní dny), kdy se má budík aktivovat.
- ◆ Stiskněte tlačítko TUNE+ **8** nebo tlačítko TUNE- **7** nebo otočte otočný regulátor VOLUME | ► / || ENTER / SCAN **6**, abyste vybrali požadované dny.
- ◆ Stiskněte otočný regulátor VOLUME | ► / || ENTER / SCAN **6**, abyste výběr potvrdili. Na displeji **1** se zobrazí indikace hlasitosti.
- ◆ Stiskněte tlačítko TUNE+ **8** nebo tlačítko TUNE- **7** nebo otočte otočný regulátor VOLUME | ► / || ENTER / SCAN **6**, abyste nastavili požadovanou hlasitost budíku.
- ◆ Stiskněte otočný regulátor VOLUME | ► / || ENTER / SCAN **6**, abyste nastavení potvrdili. Na displeji **1** se zobrazí údaj *Budík Vyp*.
- ◆ Stiskněte tlačítko TUNE+ **8** nebo tlačítko TUNE- **7** nebo otočte otočný regulátor VOLUME | ► / || ENTER / SCAN **6**, abyste vybrali *Budík Zap*.
- ◆ Dále uložte svá nastavení tím, že stisknete otočný regulátor VOLUME | ► / || ENTER / SCAN **6**. Na displeji **1** se zobrazí údaj *Budík uloženo*. Budík je nyní aktivován.

## UPOZORNĚNÍ

- ▶ Všechna nastavení budíku se uloží pouze tehdy, pokud svá zadání následně potvrdíte v bodě nabídky *Budík Vyp*, resp. *Budík Zap* svá zadání stisknutím otočného regulátoru VOLUME | ► / || ENTER / SCAN **6**.
- ▶ Jakmile je aktivní *Budík 1 a*/nebo *Budík 2*, vlevo a/nebo vpravo na displeji **1** se pro každý aktivní alarm zobrazí jeden symbol alarmu 📞.

## Ukončení budíku

- ◆ Když zazní budík v nastavený čas, stiskněte libovolné tlačítko. Budík se ukončí a zůstane na 24 hodin, resp. do další naprogramované doby buzení vypnut.

## Přerušení budíku (funkce **Opakované buzení**)

- ◆ Když budík zazní v nastavený čas, stiskněte jednou nebo několikrát otočný regulátor VOLUME | ► / || ENTER / SCAN **6**, abyste přerušili budík (rádio nebo tón alarmu) na 5, 10, 15 nebo 30 minut. Na displeji **1** se zobrazí indikace **Opakované buzení** a ještě zbývající doba, dokud znovu nezazní budík.

### UPOZORNĚNÍ

- Chcete-li funkci Snooze a budík předčasně ukončit, stiskněte tlačítko **2**.

## Zapnutí/vypnutí budíku

- ◆ Stiskněte v Systémové nabídce případně několikrát tlačítko TUNE+ **8** nebo tlačítko TUNE- **7** nebo otočte otočný regulátor VOLUME | ► / || ENTER / SCAN **6**, dokud se na displeji **1** nezobrazí údaj *Budík*.
- ◆ Stiskněte otočný regulátor VOLUME | ► / || ENTER / SCAN **6**, abyste výběr potvrdili.
- ◆ Stiskněte tlačítko TUNE+ **8** nebo tlačítko TUNE- **7** nebo otočte otočný regulátor VOLUME | ► / || ENTER / SCAN **6**, abyste vybrali *Budík 1* nebo *Budík 2*.
- ◆ Stiskněte otočný regulátor VOLUME | ► / || ENTER / SCAN **6**, abyste výběr potvrdili.
- ◆ Stiskněte tlačítko TUNE+ **8** nebo tlačítko TUNE- **7** nebo otočte otočný regulátor VOLUME | ► / || ENTER / SCAN **6**, dokud se na displeji **1** nezobrazí údaj *Budík Vyp*, resp. *Budík Zap*.
- ◆ Stiskněte otočný regulátor VOLUME | ► / || ENTER / SCAN **6**, abyste výběr potvrdili.

## Čas/datum

Při dostupném signálu RDS (rádiový datový systém) se nastaví datum a čas automaticky přes rádiové stanice. Není-li k dispozici signál RDS, lze datum a čas nastavit také ručně:

### Nastavení času a data

- ♦ Stiskněte v Systémové nabídce případně několikrát tlačítko TUNE+ **8** nebo tlačítko TUNE- **7** nebo otočte otočný regulátor VOLUME | ► / II ENTER / SCAN **6**, dokud se na displeji **1** nezobrazí údaj Čas.
- ♦ Stiskněte otočný regulátor VOLUME | ► / II ENTER / SCAN **6**, abyste výběr potvrdili.
- ♦ Stiskněte tlačítko TUNE+ **8** nebo tlačítko TUNE- **7** nebo otočte otočný regulátor VOLUME | ► / II ENTER / SCAN **6**, dokud se na displeji **1** nezobrazí údaj *Nastavit čas/datum*.
- ♦ Stiskněte otočný regulátor VOLUME | ► / II ENTER / SCAN **6**, abyste výběr potvrdili. Na displeji **1** se zobrazí *Nastavení času* a bliká údaj hodin.
- ♦ Stiskněte tlačítko TUNE+ **8** nebo tlačítko TUNE- **7** nebo otočte otočný regulátor VOLUME | ► / II ENTER / SCAN **6**, abyste nastavili hodiny.
- ♦ Stiskněte otočný regulátor VOLUME | ► / II ENTER / SCAN **6**, abyste zadání potvrdili. Na displeji **1** bliká údaj minut.
- ♦ Stiskněte tlačítko TUNE+ **8** nebo tlačítko TUNE- **7** nebo otočte otočný regulátor VOLUME | ► / II ENTER / SCAN **6**, abyste nastavili minuty.
- ♦ Stiskněte otočný regulátor VOLUME | ► / II ENTER / SCAN **6**, abyste zadání potvrdili. Na displeji **1** se zobrazí *Nastavení data* a bliká údaj data.
- ♦ Stiskněte tlačítko TUNE+ **8** nebo tlačítko TUNE- **7** nebo otočte otočný regulátor VOLUME | ► / II ENTER / SCAN **6**, abyste nastavili den.
- ♦ Stiskněte otočný regulátor VOLUME | ► / II ENTER / SCAN **6**, abyste zadání potvrdili. Na displeji **1** bliká údaj data.
- ♦ Stiskněte tlačítko TUNE+ **8** nebo tlačítko TUNE- **7** nebo otočte otočný regulátor VOLUME | ► / II ENTER / SCAN **6**, abyste nastavili měsíc.
- ♦ Stiskněte otočný regulátor VOLUME | ► / II ENTER / SCAN **6**, abyste zadání potvrdili. Na displeji **1** bliká údaj roku.
- ♦ Stiskněte tlačítko TUNE+ **8** nebo tlačítko TUNE- **7** nebo otočte otočný regulátor VOLUME | ► / II ENTER / SCAN **6**, abyste nastavili rok.

- ◆ Stiskněte otočný regulátor VOLUME | ► / || ENTER / SCAN **6**, abyste zadání potvrdili. Na displeji **1** se zobrazí indikace Čas uložen.

## UPOZORNĚNÍ

- ▶ V pohotovostním režimu se zobrazí čas a datum na displeji **1**.

## Automatická aktualizace

Pomocí funkce **Automatická aktualizace** lze nastavit, zda se datum a čas nastaví automaticky přes signál RDS (rádiový datový systém) rádiových stanic nebo manuálně.

## UPOZORNĚNÍ

- ▶ Při nastavení **Aktualizovat vše** se datum a čas nastaví automaticky přes signál RDS.
- ▶ Při nastavení **Aktualizovat DAB** a **Aktualizovat FM** se datum a čas nastaví automaticky přes signál RDS rádiové stanice DAB+ nebo VKV.
- ▶ Při nastavení **Žádná aktualizace** se datum a čas nenastaví automaticky, ale musí se nastavit manuálně.
- ▶ Standardní nastavení funkce **Automatická aktualizace** je **Aktualizovat vše**.
- ◆ Stiskněte v Systémové nabídce případně několikrát tlačítko TUNE+ **8** nebo tlačítko TUNE- **7** nebo otočte otočný regulátor VOLUME | ► / || ENTER / SCAN **6**, dokud se na displeji **1** nezobrazí údaj Čas.
- ◆ Stiskněte otočný regulátor VOLUME | ► / || ENTER / SCAN **6**, abyste výběr potvrdili.
- ◆ Stiskněte tlačítko TUNE+ **8** nebo tlačítko TUNE- **7** nebo otočte otočný regulátor VOLUME | ► / || ENTER / SCAN **6**, dokud se na displeji **1** nezobrazí údaj **Auto. aktualizace**.
- ◆ Stiskněte otočný regulátor VOLUME | ► / || ENTER / SCAN **6**, abyste výběr potvrdili.
- ◆ Stiskněte tlačítko TUNE+ **8** nebo tlačítko TUNE- **7** nebo otočte otočný regulátor VOLUME | ► / || ENTER / SCAN **6**, abyste vybírali mezi **Aktualizovat vše**, **Aktualizovat DAB**, **Aktualizovat FM** nebo **Žádná aktualizace**.
- ◆ Stiskněte otočný regulátor VOLUME | ► / || ENTER / SCAN **6**, abyste výběr potvrdili.

## Zobrazení 12 h/24 h

### UPOZORNĚNÍ

- ▶ Pokud je nastaveno zobrazení 12 hodin, objeví se od 12:00 hod. v poledne do 11:59 hod. v noci na displeji **1** za časem zobrazení PM. Od 12:00 hod. v noci do 11:59 hod. v poledne se za časem zobrazí indikace AM na displeji **1**.
- ▶ Standardní nastavení hodin je zobrazení 24 h.

- ◆ Stiskněte v Systémové nabídce případně několikrát tlačítko TUNE+ **8** nebo tlačítko TUNE- **7** nebo otočte otočný regulátor VOLUME | ► / II ENTER / SCAN **6**, dokud se na displeji **1** nezobrazí údaj Čas.
- ◆ Stiskněte otočný regulátor VOLUME | ► / II ENTER / SCAN **6**, abyste výběr potvrdili.
- ◆ Stiskněte tlačítko TUNE+ **8** nebo tlačítko TUNE- **7** nebo otočte otočný regulátor VOLUME | ► / II ENTER / SCAN **6**, dokud se na displeji **1** nezobrazí údaj *Nastavit 12/24 hod.*
- ◆ Stiskněte otočný regulátor VOLUME | ► / II ENTER / SCAN **6**, abyste výběr potvrdili.
- ◆ Stiskněte tlačítko TUNE+ **8** nebo tlačítko TUNE- **7** nebo otočte otočný regulátor VOLUME | ► / II ENTER / SCAN **6**, abyste vybírali mezi 12h zobrazením (*Nastavit 12 hodin*) nebo 24h zobrazením (*Nastavit 24 hodin*).
- ◆ Stiskněte otočný regulátor VOLUME | ► / II ENTER / SCAN **6**, abyste výběr potvrdili.

### Formát data

- ◆ Stiskněte v Systémové nabídce případně několikrát tlačítko TUNE+ **8** nebo tlačítko TUNE- **7** nebo otočte otočný regulátor VOLUME | ► / II ENTER / SCAN **6**, dokud se na displeji **1** nezobrazí údaj Čas.
- ◆ Stiskněte otočný regulátor VOLUME | ► / II ENTER / SCAN **6**, abyste výběr potvrdili.
- ◆ Stiskněte případně několikrát tlačítko TUNE+ **8** nebo tlačítko TUNE- **7** nebo otočte otočný regulátor VOLUME | ► / II ENTER / SCAN **6**, dokud se na displeji **1** nezobrazí údaj *Nas.for.data*.

- ◆ Stiskněte otočný regulátor VOLUME | ► / || ENTER / SCAN **6**, abyste výběr potvrdili.
- ◆ Stiskněte tlačítko TUNE+ **8** nebo tlačítko TUNE- **7** nebo otočte otočný regulátor VOLUME | ► / || ENTER / SCAN **6**, abyste vybírali mezi formáty data DD-MM-RRRR nebo MM-DD-RRRR.
- ◆ Stiskněte otočný regulátor VOLUME | ► / || ENTER / SCAN **6**, abyste výběr potvrdili.

## Nastavení zvuku

V systémové nabídce lze pomocí funkcí *Basy* a *Výšky* zvyšovat, resp. snižovat přehrávání basů a výšek v rozsahu +14 dB až -14 dB v krocích 2 dB.

### Basy

- ◆ Stiskněte případně několikrát tlačítko TUNE+ **8** nebo tlačítko TUNE- **7** nebo otočte otočný regulátor VOLUME | ► / || ENTER / SCAN **6**, dokud se na displeji **1** nezobrazí údaj *Basy*.
- ◆ Stiskněte otočný regulátor VOLUME | ► / || ENTER / SCAN **6**, abyste výběr potvrdili.
- ◆ Stiskněte tlačítko TUNE+ **8** nebo tlačítko TUNE- **7** nebo otočte otočný regulátor VOLUME | ► / || ENTER / SCAN **6**, abyste zvýšili, resp. snížili v krocích přehrávání basů.
- ◆ Stiskněte otočný regulátor VOLUME | ► / || ENTER / SCAN **6**, abyste výběr potvrdili.

### Výšky

- ◆ Stiskněte případně několikrát tlačítko TUNE+ **8** nebo tlačítko TUNE- **7** nebo otočte otočný regulátor VOLUME | ► / || ENTER / SCAN **6**, dokud se na displeji **1** nezobrazí údaj *Výšky*.
- ◆ Stiskněte otočný regulátor VOLUME | ► / || ENTER / SCAN **6**, abyste výběr potvrdili.
- ◆ Stiskněte tlačítko TUNE+ **8** nebo tlačítko TUNE- **7** nebo otočte otočný regulátor VOLUME | ► / || ENTER / SCAN **6**, abyste zvýšili, resp. snížili v krocích přehrávání výšek.
- ◆ Stiskněte otočný regulátor VOLUME | ► / || ENTER / SCAN **6**, abyste výběr potvrdili.

## Podsvícení

### Vypnutí času

Funkci **Vypnutí času** můžete nastavit, po kolika sekundách se ztlumí osvětlení displeje po vypnutí přístroje nebo stisknutí tlačítka.

- ♦ Stiskněte v Systémové nabídce případně několikrát tlačítko TUNE+ **8** nebo tlačítko TUNE- **7** nebo otočte otočný regulátor VOLUME | ► / || ENTER / SCAN **6**, dokud se na displeji **1** nezobrazí údaj **Podsvícení**.
- ♦ Stiskněte otočný regulátor VOLUME | ► / || ENTER / SCAN **6**, abyste výběr potvrdili.
- ♦ Stiskněte několikrát tlačítko TUNE+ **8** nebo tlačítko TUNE- **7** nebo otočte otočný regulátor VOLUME | ► / || ENTER / SCAN **6**, dokud se na displeji **1** nezobrazí údaj **Vypnutí času**.
- ♦ Stiskněte otočný regulátor VOLUME | ► / || ENTER / SCAN **6**, abyste výběr potvrdili.
- ♦ Stiskněte několikrát tlačítko TUNE+ **8** nebo tlačítko TUNE- **7** nebo otočte otočný regulátor VOLUME | ► / || ENTER / SCAN **6**, abyste vybrali čas (Zap. [bez vypnutí času], 10, 20, 30, 45, 60, 90, 120, 180 sekund).
- ♦ Stiskněte otočný regulátor VOLUME | ► / || ENTER / SCAN **6**, abyste výběr potvrdili.

### Nastavení zač.

Pomocí funkce **Nastavení zač.** můžete nastavit stupeň jasu podsvícení displeje během provozu.

- ♦ Stiskněte v Systémové nabídce případně několikrát tlačítko TUNE+ **8** nebo tlačítko TUNE- **7** nebo otočte otočný regulátor VOLUME | ► / || ENTER / SCAN **6**, dokud se na displeji **1** nezobrazí údaj **Podsvícení**.
- ♦ Stiskněte otočný regulátor VOLUME | ► / || ENTER / SCAN **6**, abyste výběr potvrdili.
- ♦ Stiskněte několikrát tlačítko TUNE+ **8** nebo tlačítko TUNE- **7** nebo otočte otočný regulátor VOLUME | ► / || ENTER / SCAN **6**, dokud se na displeji **1** nezobrazí údaj **Nastavení zač.**
- ♦ Stiskněte otočný regulátor VOLUME | ► / || ENTER / SCAN **6**, abyste výběr potvrdili.

- ◆ Stiskněte několikrát tlačítko TUNE+ **8** nebo tlačítko TUNE- **7** nebo otočte otočný regulátor VOLUME | ► / || ENTER / SCAN **6**, abyste vybrali stupeň jasu podsvícení displeje (nízký, střední, vysoký).
- ◆ Stiskněte otočný regulátor VOLUME | ► / || ENTER / SCAN **6**, abyste výběr potvrdili.

## Nastavení stmívání

Pomocí funkce *Nastavení stmívání* můžete nastavit stupeň stmívání osvětlení displeje po vypnutí přístroje nebo po stisknutí tlačítka.

- ◆ Stiskněte v Systémové nabídce případně několikrát tlačítko TUNE+ **8** nebo tlačítko TUNE- **7** nebo otočte otočný regulátor VOLUME | ► / || ENTER / SCAN **6**, dokud se na displeji **1** nezobrazí údaj *Podsvícení*.
- ◆ Stiskněte otočný regulátor VOLUME | ► / || ENTER / SCAN **6**, abyste výběr potvrdili.
- ◆ Stiskněte několikrát tlačítko TUNE+ **8** nebo tlačítko TUNE- **7** nebo otočte otočný regulátor VOLUME | ► / || ENTER / SCAN **6**, dokud se na displeji **1** nezobrazí údaj *Nastavení stmívání*.
- ◆ Stiskněte otočný regulátor VOLUME | ► / || ENTER / SCAN **6**, abyste výběr potvrdili.
- ◆ Stiskněte několikrát tlačítko TUNE+ **8** nebo tlačítko TUNE- **7** nebo otočte otočný regulátor VOLUME | ► / || ENTER / SCAN **6**, abyste vybrali stupeň ztmavení podsvícení displeje (nízký, střední, vysoký).
- ◆ Stiskněte otočný regulátor VOLUME | ► / || ENTER / SCAN **6**, abyste výběr potvrdili.



## Jazyk

V systémové nabídce lze vybírat mezi jazyky angličtina, němčina, francouzština, holandština, dánština, polština, čeština a slovenština:

- ♦ Stiskněte v Systémové nabídce případně několikrát tlačítko TUNE+ **8** nebo tlačítko TUNE- **7** nebo otočte otočný regulátor VOLUME | ► / || ENTER / SCAN **6**, dokud se na displeji **1** nezobrazí údaj *Jazyk*.
- ♦ Stiskněte otočný regulátor VOLUME | ► / || ENTER / SCAN **6**, abyste výběr potvrdili.
- ♦ Stiskněte několikrát tlačítko TUNE+ **8** nebo tlačítko TUNE- **7** nebo otočte otočný regulátor VOLUME | ► / || ENTER / SCAN **6**, dokud se nezobrazí požadovaný jazyk.
- ♦ Stiskněte otočný regulátor VOLUME | ► / || ENTER / SCAN **6**, abyste výběr potvrdili.

## Tovární nastavení

### UPOZORNĚNÍ

► Pokud přístroj pomocí funkce *Tovární reset* resetujete na tovární nastavení, všechna uložená nastavení, např. uložené rádiové stanice, datum, čas a doby alarmu, se vymažou.

- ♦ Stiskněte v Systémové nabídce případně několikrát tlačítko TUNE+ **8** nebo tlačítko TUNE- **7** nebo otočte otočný regulátor VOLUME | ► / || ENTER / SCAN **6**, dokud se na displeji **1** nezobrazí údaj *Tovární nastavení*.
- ♦ Stiskněte otočný regulátor VOLUME | ► / || ENTER / SCAN **6**, abyste výběr potvrdili.
- ♦ Stiskněte tlačítko TUNE+ **8** nebo tlačítko TUNE- **7** nebo otočte otočný regulátor VOLUME | ► / || ENTER / SCAN **6**, abyste vybrali *Ano* (přístroj se resetuje na tovární nastavení) nebo *Ne* (přístroj se **neresetuje** na tovární nastavení).
- ♦ Stiskněte otočný regulátor VOLUME | ► / || ENTER / SCAN **6**, abyste přístroj resetovali na tovární nastavení. Na displeji **1** se zobrazí indikace *Restart...Přístroj se spustí znovu a přepne se potom automaticky do pohotovostního režimu.*

## Verze softwaru

- ♦ Stiskněte v Systémové nabídce případně několikrát tlačítko TUNE+ **8** nebo tlačítko TUNE- **7** nebo otočte otočný regulátor VOLUME | ► / II ENTER / SCAN **6**, dokud se na displeji **1** nezobrazí údaj Verze SW.
- ♦ Stiskněte otočný regulátor VOLUME | ► / II ENTER / SCAN **6**, abyste zobrazili verzi softwaru přístroje.

## Odstranění závad

Pokud rádio nemůžete spárovat s externím přehrávačem s technologií **Bluetooth®**, postupujte takto:

- ♦ Ujistěte se, zda je na externím přehrávači aktivována funkce **Bluetooth®**.
- ♦ Ujistěte se, zda je na rádiu zapnuta funkce **Bluetooth®**.
- ♦ Používáte-li více externích přehrávačů, ubezpečte se, zda bylo přerušeno připojení navázané dříve. Je možné, že se v dosahu nachází další dříve spárovaný přehrávač.
- ♦ Ujistěte se, že rádio je vzdáleno maximálně 10 metrů od externího přehrávače a že se mezi nimi nenachází žádná překážka nebo elektronické přístroje.

Následující tabulka vám pomůže při hledání a odstranění dalších možných závad:

Závada	Možná příčina	Odstranění
Na displeji <b>1</b> se nic nezobrazuje.	Síťový adaptér není správně zapojen.	Ujistěte se, že je síťový adaptér správně zapojen do portu síťového adaptéru <b>14</b> a síťové zásuvky.
	Síťová zásuvka je bez napětí.	Zkontrolujte domovní pojistky.

Závada	Možná příčina	Odstranění
Není slyšet zvuk.	Přístroj není zapnutý.	Zapněte přístroj stisknutím tlačítka <b>⏻ 2</b> .
	Hlasitost je snížena na minimum.	Zvyšte hlasitost otočným regulátorem <b>VOLUME   ► /    ENTER / SCAN 6</b> .
	V režimu AUX IN není externí přehrávač zapnutý.	Zapněte externí přehrávač.
	V režimu AUX IN je externí přehrávač ztlumený.	Zrušte ztlumení na externím přehrávači.
	V režimu AUX IN není audio kabel správně připojen k portu AUX IN <b>12</b> .	Ujistěte se, že audio kabel je správně připojen k portu AUX IN <b>12</b> .
Rušivé zvuky při příjmu rozhlasového vysílání.	Příjem rádia je příliš slabý.	Zcela vytáhněte teleskopickou anténu <b>10</b> . Pohybem teleskopické antény <b>10</b> nebo umístěním rádia na jiném místě se pokuste signál zlepšit.
Žádné automatické nastavení času a data.	Signál RDS není k dispozici.	Zcela vytáhněte teleskopickou anténu <b>10</b> . Pohybem teleskopické antény <b>10</b> nebo umístěním rádia na jiném místě se pokuste signál zlepšit.

## UPOZORNĚNÍ

- Pokud nemůžete vyřešit problém výše uvedenými kroky, kontaktujte prosím servisní linku (viz kapitolu **Servis**).

## Čištění

### NEBEZPEČÍ

#### **Ohrožení života elektrickým proudem!**

- ▶ Před čištěním vytáhněte zástrčku síťového adaptéru ze síťové zásuvky.

### **POZOR**

#### **Poškození přístroje!**

- ▶ Při čištění zabraňte vniknutí vlhkosti do přístroje, aby nedošlo k jeho neopravitelnému poškození.
- ▶ Nepoužívejte leptavé, abrazivní ani čisticí prostředky na bázi rozpouštědel. Ty by mohly poškodit povrchy přístroje.

## Čištění krytu

- ◆ Očistěte povrchy přístroje měkkým suchým hadříkem.
- ◆ V případě silného znečištění použijte lehce navlhčený hadřík s jemným čisticím prostředkem.

## Skladování při nepoužívání

- ◆ Pokud přístroj nebudete po delší dobu používat, odpojte jej od napájení a uložte jej na čisté, suché místo bez přímého slunečního záření.

## Likvidace

### Likvidace přístroje



Vedle umístěný symbol přeškrtnuté pojízdné popelnice označuje, že tento přístroj podléhá směrnicí č. 2012/19/EU. Tato směrnice uvádí, že tento přístroj se na konci doby svého použití nesmí zlikvidovat s běžným domovním odpadem, nýbrž se musí odevzdat v určených sběrných místech či dvorech nebo podnicích oprávněných k nakládání s odpady.



**Tato likvidace je pro Vás zdarma. Chraňte životní prostředí a zajistěte odbornou likvidaci přístroje.**



Informace o možnostech likvidace vysloužilého výrobku Vám podá správa Vašeho obecního nebo městského úřadu.



Výrobek je recyklovatelný, podléhá rozšířené odpovědnosti výrobce a je shromažďován odděleně.

### Likvidace obalu



Zvolený obalový materiál odpovídá hlediskům ochrany životního prostředí a likvidace a je tudíž recyklovatelný. Již nepotřebný obalový materiál zlikvidujte podle místních platných předpisů.

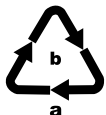

Balení zlikvidujte ekologicky.

Dbejte na označení na různých obalových materiálech a v případě potřeby je rozřídíte. Obalové materiály jsou označeny zkratkami (a) číslicemi (b) s následujícím významem:

1-7: plasty,

20-22: papír a lepenka,

80-98: kompozitní materiály.

## Příloha



### Technické údaje

<b>Rádio</b>	
Výstupní napětí / výstupní proud	9,0 V $\overline{\text{---}}$ (stejnoseměrný proud) / 1,0 A
<b>Specifikace Bluetooth®</b>	Verze 5.0 (dosah až 10 m)
Frekvenční pásmo	2,4 GHz
Vysílací výkon	< 10 dBm
Podporované profily <b>Bluetooth®</b>	AVRCP* / A2DP* (* pokud jsou podporovány přehrávače <b>Bluetooth®</b> )
Příkon za provozu	cca 9 W
Příkon v pohotovostním režimu	≤ 1 W
Výstupní výkon reproduktorů	1 x 5 W (při faktoru zesílení 10 %)
Impedance reproduktoru	8 Ω
Kmitočtový rozsah	150–15 000 Hz
Frekvenční pásmo rádia (FM)	87,5–108 MHz
Paměťová místa stanic (VKV)	40
Frekvenční pásmo rádia (DAB+)	174,9–239,2 MHz
Paměťová místa stanic (DAB+)	40
Třída ochrany	III / $\diamond$ (ochrana nízkým napětím)
Provozní teplota	+15 °C až +35 °C
Skladovací teplota	+5 °C až +40 °C

Vlhkost (bez kondenzace)	≤ 75 %
Port AUX IN	Zdiřka jack o průměru 3,5 mm
Port sluchátek	Zdiřka jack o průměru 3,5 mm
Rozměry bez antény (Š x V x H)	cca 22,8 x 13,7 x 15,5 cm
Hmotnost	cca 1,2 kg

## Síťový adaptér

Výrobce	Putian Yijia Electronic Co., Ltd. The West of Lihan Avenue, Hanjiang District, Putian, Fujian, Čína Číslo obchodního rejstříku: 91350303579298423W
	Dovozce: KOMPERNASS HANDELS GMBH, BURGSTRASSE 21, 44867 BOCHUM, NĚMECKO, Registrační soud AG Bochum Registrační číslo: HRB 4598
Model	YJTH09
Vstupní napětí	100–240 V ~ (střídavý proud)
Vstupní frekvence střídavého proudu	50/60 Hz
Vstupní proud	0,4 A
Výstupní napětí	9,0 V === (stejnoseměrný proud)
Výstupní proud	1,0 A
Výstupní výkon	9,0 W
Průměrná účinnost v provozu	81,4 %
Příkon při nulovém zatížení	0,09 W
Polarita duté zástrčky	 (plus uvnitř, minus vně)

Třída ochrany	II /  (dvojitá izolace)
Třída krytí	IP20
Třída účinnosti	6 
Jmenovitá teplota okolí (ta)	40 °C

## Zjednodušené prohlášení o shodě EU

 Tímto společnost Kompersaß Handels GmbH prohlašuje, že typ rádiového zařízení *rádio DAB+ SRH 5 C3* odpovídá ohledně shody se základními požadavky a ostatními relevantními předpisy směrnici RE č. 2014/53/EU, směrnici o ekodesignu 2009/125/EG a směrnici RoHS č. 2011/65/EU.

Kompletní prohlášení o shodě EU je dostupné na následující internetové adrese:  
[https://dl.kompersaß.com/353496\\_DOC.pdf](https://dl.kompersaß.com/353496_DOC.pdf)



## Záruka společnosti Kompennass Handels GmbH

Vážená zákaznice, vážený zákazníku,

na tento přístroj získáváte záruku v trvání 3 let od data zakoupení. V případě závad tohoto výrobku máte zákonná práva vůči prodejci výrobku. Tato zákonná práva nejsou omezena naší níže uvedenou zárukou.

### Záruční podmínky

Záruční doba začíná plynout dnem nákupu. Dobře uschovejte pokladní doklad. Tento doklad je potřebný jako důkaz o koupi.

Pokud se do tří let od data zakoupení tohoto výrobku vyskytne vada materiálu nebo výrobní závada, pak Vám podle našeho uvážení výrobek zdarma opravíme, vyměníme nebo uhradíme kupní cenu. Předpokladem této záruky je, že bude během tříleté lhůty předložen vadný přístroj a doklad o koupi (pokladní doklad) a stručně se popíše, v čem závada spočívá a kdy se vyskytla.

Vztahuje-li se na závadu naše záruka, obdržíte zpět buď opravený nebo nový produkt. Opravou nebo výměnou výrobku nezačne plynout nová záruční doba.

### Záruční doba a zákonné nároky vyplývající ze závad

Záručním plněním se záruční doba neprodlužuje. To platí i pro vyměněné a opravené součásti. Poškození nebo vady vyskytující se případně již při nákupu se musí oznámit ihned po vybalení. Po uplynutí záruční doby podléhají veškeré opravy zpoplatnění.

### Rozsah záruky

Přístroj byl vyroben pečlivě podle přísných směrnic kvality a před expedicí byl svědomitě vyzkoušen.

Záruka se vztahuje na materiálové nebo výrobní vady. Tato záruka se nevztahuje na součásti výrobku, které jsou vystaveny běžnému opotřebení, a proto je lze považovat za spotřební díly, nebo na poškození křehkých součástí, jako jsou např. spínače, akumulátory nebo díly, které jsou vyrobeny ze skla.

Tato záruka zaniká, pokud je výrobek poškozen, nebyl řádně používán nebo udržován. Pro zajištění správného používání výrobku se musí přesně dodržovat všechny pokyny uvedené v návodu k obsluze. Účelům použití a úkonům, které se v návodu k obsluze nedoporučují nebo se před nimi varuje, je třeba se bezpodmínečně vyhnout.

Výrobek je určen pouze pro soukromé účely a ne pro komerční použití. Při nesprávném a neodborném používání, při použití násilí a při zásazích, které nebyly provedeny našimi autorizovanými servisními provozovny, záruční nároky zanikají.

## Vyřízení v případě záruky

Pro zajištění rychlého Vaší žádosti postupujte podle následujících pokynů:

- Pro všechny dotazy mějte připraven pokladní lístek a číslo výrobku (např. IAN 123456\_7890) jako doklad o koupi.
- Číslo výrobku naleznete na typovém štítku na výrobku, rytině na výrobku, na titulní straně návodu k obsluze (vlevo dole) nebo na nálepce na zadní nebo spodní straně výrobku.
- Pokud by se měly vyskytovat funkční vady nebo jiné závady, kontaktujte nejprve níže uvedené servisní oddělení **telefonicky** nebo **e-mailem**.
- Výrobek, zaevidovaný jako vadný výrobek pak můžete při přiložení dokladu o nákupu (pokladní lístek) a při uvedení, v čem spočívá vada a kdy k ní došlo, poslat výrobek pro Vás bez poštovního na adresu, kterou Vám oznámí servis.



Na webových stránkách [www.lidl-service.com](http://www.lidl-service.com) si můžete stáhnout tyto a mnoho dalších příruček, videí o výrobku a instalační software.

Pomocí kódu QR se dostanete přímo na stránku servisu Lidl ([www.lidl-service.com](http://www.lidl-service.com)) a můžete pomocí zadání čísla výrobku (IAN) 353496\_2007 otevřít svůj návod k obsluze.

## Servis



### Servis Česko

Tel.: 800143873

E-Mail: [kompernass@lidl.cz](mailto:kompernass@lidl.cz)

IAN 353496\_2007

## Dovozce

Dbejte prosím na to, že následující adresa není adresou servisu. Kontaktujte nejprve uvedený servis.

KOMPERNASS HANDELS GMBH

BURGSTRASSE 21

44867 BOCHUM

NĚMECKO

[www.kompernass.com](http://www.kompernass.com)

## Spis treści

<b>Wstęp</b> .....	<b>243</b>
Informacje o tej instrukcji obsługi .....	243
Prawa autorskie .....	243
Uwagi dotyczące znaków towarowych .....	243
Zastosowanie zgodne z przeznaczeniem .....	244
Zastosowane ostrzeżenia .....	244
<b>Bezpieczeństwo</b> .....	<b>246</b>
Niebezpieczeństwo porażenia prądem elektrycznym .....	246
Podstawowe wskazówki bezpieczeństwa .....	247
Ostrzeżenie przed uszkodzeniem słuchu .....	249
Wskazówki dotyczące interfejsu radiowego .....	249
<b>Opis części</b> .....	<b>250</b>
<b>Uruchomienie</b> .....	<b>251</b>
Zakres dostawy i przegląd po transporcie .....	251
Wymagania dotyczące miejsca ustawienia .....	252
Podłączenie zasilania .....	252
Antena .....	252
<b>Obsługa i eksploatacja</b> .....	<b>253</b>
Włączanie / wyłączenie urządzenia .....	253
Regulacja głośności .....	253
Praca w trybie radia .....	254
Praca w trybie radia DAB+ (DAB) .....	254
Tryb radia UKF (FM) .....	258
Odtwarzanie przez <b>Bluetooth®</b> .....	262
Podłączanie zewnętrznego odtwarzacza (tryb AUX IN) .....	264
Podłączanie słuchawek .....	264

<b>Menu systemowe (System) .....</b>	<b>265</b>
Minutnik (funkcja NAP) .....	265
Automatyczne wyłączenie urządzenia (funkcja Sleep).....	266
Budzik .....	267
Godzina/data .....	270
Ustawienia dźwięku .....	274
Podświetlenie .....	275
Język .....	277
Ustawienia fabryczne .....	277
Wersja oprogramowania .....	278
<b>Rozwiązywanie problemów .....</b>	<b>278</b>
<b>Czyszczenie .....</b>	<b>280</b>
Czyszczenie obudowy .....	280
<b>Przechowywanie w okresie nieużywania .....</b>	<b>280</b>
<b>Utylizacja .....</b>	<b>281</b>
Utylizacja urządzenia .....	281
Utylizacja opakowania .....	281
<b>Załącznik .....</b>	<b>282</b>
Dane techniczne .....	282
Tłumaczenie skróconej deklaracji zgodności UE .....	284
<b>Gwarancja Kompernaß Handels GmbH .....</b>	<b>285</b>
Serwis .....	288
Importer .....	288

## Wstęp

### Informacje o tej instrukcji obsługi

Serdecznie gratulujemy zakupu nowego urządzenia. Wybrany produkt charakteryzuje się wysoką jakością.



Instrukcja obsługi jest częścią składową produktu. Zawiera ona ważne wskazówki na temat bezpieczeństwa, użytkowania i utylizacji. Przed rozpoczęciem użytkowania produktu zapoznaj się ze wszystkimi wskazówkami dotyczącymi obsługi i bezpieczeństwa. Produkt należy użytkować wyłącznie zgodnie z zamieszczonym tu opisem oraz w podanym zakresie zastosowań. Instrukcję obsługi należy przechowywać w bezpiecznym miejscu. W przypadku przekazania urządzenia osobie trzeciej należy dołączyć do niego również całą dokumentację.

### Prawa autorskie

Ta dokumentacja jest chroniona prawem autorskim. Wszelki rodzaj powielania lub przedruku, także we fragmentach, jak również reprodukcja ilustracji, także w zmienionym stanie, są dozwolone wyłącznie po uzyskaniu pisemnej zgody producenta.

### Uwagi dotyczące znaków towarowych

Znak towarowy **Bluetooth®** oraz logotyp **Bluetooth®** są zastrzeżonymi znakami towarowymi Bluetooth SIG, Inc. (Special Interest Group). Każde użycie znaku towarowego przez Kompernaß Handels GmbH odbywa się na podstawie licencji.

Znak towarowy i nazwa handlowa SilverCrest są własnością odnośnego właściciela.

Wszystkie pozostałe nazwy i produkty mogą być znakami towarowymi lub zarejestrowanymi znakami towarowymi ich odnośnych właścicieli.

## Zastosowanie zgodne z przeznaczeniem

To urządzenie jest urządzeniem elektroniki użytkowej i jest przeznaczone wyłącznie do odbioru programów radiowych DAB+ i UKF. Służy również do odtwarzania plików audio, które mogą być przesyłane za pomocą **Bluetooth®** lub przez kabel z wtykiem mini-jack 3,5 mm z zewnętrznego odtwarzacza. Inny sposób użycia lub użycie wykraczające poza powyższy zakres uznaje się za niezgodne z przeznaczeniem. Urządzenie nie jest przeznaczone do zastosowań komercyjnych ani przemysłowych.

Wszelkiego rodzaju roszczenia z tytułu szkód powstałych wskutek użytkowania urządzenia w sposób niezgodny z przeznaczeniem, nieprawidłowo wykonanych napraw, zmian dokonanych bez zezwolenia lub użycia niedopuszczonych części zamiennych są wykluczone. Ryzyko takich działań ponosi wyłącznie użytkownik.

## Zastosowane ostrzeżenia

W tej instrukcji obsługi użyto następujących ostrzeżeń:

### NIEBEZPIECZEŃSTWO

#### **Informacja o tym stopniu zagrożenia oznacza sytuację niebezpieczną.**

Zignorowanie tego ostrzeżenia doprowadzi do powstania poważnych obrażeń ciała lub śmierci.

- ▶ Przestrzegaj zaleceń zawartych w tym ostrzeżeniu, aby uniknąć niebezpieczeństwa poważnych obrażeń ciała lub śmierci.

### OSTRZEŻENIE

#### **Informacja o tym stopniu zagrożenia oznacza możliwą sytuację niebezpieczną.**

Zignorowanie tego ostrzeżenia może doprowadzić do powstania poważnych obrażeń ciała lub śmierci.

- ▶ Przestrzegaj zaleceń zawartych w tym ostrzeżeniu, aby uniknąć niebezpieczeństwa poważnych obrażeń ciała lub śmierci.

## PRZESTROGA

### **Informacja o tym stopniu zagrożenia oznacza możliwą sytuację niebezpieczną.**

Nieuniknięcie takiej niebezpiecznej sytuacji może doprowadzić do obrażeń ciała.

- ▶ Aby uniknąć obrażeń ciała u osób, przestrzegaj wskazówek zawartych w tym ostrzeżeniu.

## UWAGA

### **Ostrzeżenie o tym stopniu zagrożenia oznacza możliwość powstania szkód materialnych.**

Nieuniknięcie takiej niebezpiecznej sytuacji może doprowadzić do powstania szkód materialnych.

- ▶ Aby uniknąć szkód materialnych, należy przestrzegać zaleceń zawartych w tym ostrzeżeniu.

## WSKAZÓWKA

- ▶ Wskazówka oznacza dodatkowe informacje ułatwiające korzystanie z urządzenia.



## Bezpieczeństwo

W tym rozdziale zawarto ważne wskazówki dotyczące bezpiecznej obsługi urządzenia. To urządzenie jest zgodne z odpowiednimi przepisami bezpieczeństwa. Nieprawidłowe użycie może jednak doprowadzić do obrażeń u ludzi i szkód materialnych.

### Niebezpieczeństwo porażenia prądem elektrycznym

#### NIEBEZPIECZEŃSTWO

**Śmiertelne niebezpieczeństwo na skutek porażenia prądem elektrycznym!**

**Kontakt z przewodami lub częściami znajdującymi się pod napięciem grozi śmiercią!**

Aby uniknąć zagrożeń spowodowanych prądem elektrycznym, przestrzegaj poniższych wskazówek bezpieczeństwa:

- ▶ Używaj tylko dostarczonego zasilacza sieciowego. Znajdujący się w zestawie zasilacz może być używany tylko do tego urządzenia.
- ▶ Nie używaj urządzenia, jeśli uszkodzony jest zasilacz sieciowy.
- ▶ Odtłączaj zasilacz sieciowy wyłącznikiem przez wyciągnięcie wtyczki z gniazdka – nigdy nie ciągnij za sam kabel.
- ▶ Nigdy nie chwytaj zasilacza sieciowego ani urządzenia mokrymi rękami.
- ▶ Nie zginaj, nie zginiataj kabla zasilacza sieciowego i nie stawiaj na nim ciężkich przedmiotów. Kabel przyłączeniowy układaj w taki sposób, aby nie stykał się z gorącymi powierzchniami i aby nikt nie mógł na niego nastąpić lub się o niego potknąć.
- ▶ W żadnym przypadku nie otwieraj obudowy ani zasilacza sieciowego urządzenia. Dotknięcie przyłączy znajdujących się pod napięciem lub dokonywanie przeróbek elektrycznych i mechanicznych stwarza niebezpieczeństwo porażenia prądem elektrycznym oraz pożaru.
- ▶ Nie wkładaj żadnych przedmiotów do otworów wentylacyjnych ani innych otworów w urządzeniu.



**⚠ NIEBEZPIECZEŃSTWO**

- ▶ W trybie gotowości urządzenie nadal pobiera prąd. Zasilacz sieciowy pobiera również niewielką ilość prądu, gdy urządzenie nie jest podłączone do zasilacza. Dopiero wyjęcie zasilacza sieciowego z gniazdka spowoduje całkowite odłączenie urządzenia i zasilacza sieciowego od zasilania sieciowego. Dlatego urządzenie powinno stać zawsze w miejscu zapewniającym swobodny dostęp do gniazdka, aby w razie zagrożenia możliwe było natychmiastowe wyciągnięcie zasilacza sieciowego.

## Podstawowe wskazówki bezpieczeństwa

Aby zapewnić bezpieczne użytkowanie urządzenia, przestrzegaj następujących wskazówek bezpieczeństwa:

- Przed przystąpieniem do użytkowania sprawdź, czy urządzenie nie ma widocznych uszkodzeń. Nie uruchamiaj urządzenia, gdy jest ono uszkodzone lub upadło na ziemię.
- **⚠ NIEBEZPIECZEŃSTWO!** Materiały opakowaniowe nie są zabawkami! Przechowuj materiały opakowaniowe w miejscu niedostępnym dla dzieci.  
**Niebezpieczeństwo uduszenia się!**
- To urządzenie może być używane przez dzieci od 8 roku życia oraz przez osoby o zmniejszonych zdolnościach fizycznych, sensorycznych lub umysłowych lub też osoby nieposiadające odpowiedniego doświadczenia i/lub wiedzy, wyłącznie pod nadzorem lub po przeszkoleniu w zakresie bezpiecznego użytkowania urządzenia oraz potencjalnych zagrożeń. Dzieciom nie wolno bawić się urządzeniem. Dzieciom bez opieki osób dorosłych nie wolno czyścić ani konserwować urządzenia.
- W przypadku uszkodzenia kabli lub przyłączy zwróć się do autoryzowanego serwisu lub serwisu producenta w celu dokonania wymiany tych części na nowe.
- Trzymaj kabel przyłączeniowy z dala od gorących powierzchni i ostrych krawędzi. Zwracaj uwagę na to, aby kabel przyłączeniowy nie był mocno naprężony ani zagięty. Kabel przyłączeniowy nie powinien zwisać w sposób stwarzający ryzyko potknięcia.

- Naprawy urządzenia zlecaj wyłącznie w autoryzowanych punktach serwisowych lub w serwisie producenta. Nieprawidłowo wykonane naprawy mogą powodować zagrożenia dla użytkownika. Powodują one również utratę gwarancji.
- Uszkodzone części wymieniaj zawsze na oryginalne części zamienne. Tylko oryginalne części gwarantują odpowiednie bezpieczeństwo użytkowania urządzenia.
- Nie dokonuj samodzielnych przeróbek ani zmian w urządzeniu.
- W razie potrzeby, po przeniesieniu urządzenia z zimnego do ciepłego otoczenia poczekaj na jego aklimatyzację. Może to trwać do dwóch godzin.
- Zawsze stawiaj urządzenie na stabilnym i równym podłożu. W razie upadku urządzenie może ulec uszkodzeniu.
- Nie wystawiaj urządzenia na bezpośrednie działanie promieni słonecznych ani wysokich temperatur. W przeciwnym razie może dojść do przegrzania urządzenia i nieodwracalnych uszkodzeń.
- Aby zapobiec przegrzaniu, zadbaj o dostateczną cyrkulację powietrza. Nigdy nie przykrywaj urządzenia. Niebezpieczeństwo pożaru!
- Nie umieszczaj urządzenia w pobliżu źródeł ciepła, takich jak grzejniki lub inne urządzenia wytwarzające ciepło.
- Trzymaj urządzenie zawsze z dala od otwartego ognia (np. świec).
-  Urządzenie nadaje się tylko do użytku w pomieszczeniach zamkniętych.
- Urządzenie nie jest przeznaczone do użytku w pomieszczeniach o wysokiej temperaturze lub wilgotności powietrza (np. w łazienkach), ani w pomieszczeniach o dużym zapyleniu.
- Chronić urządzenie przed rozpryskiwaną i kapiącą wodą. Nigdy nie zanurzaj urządzenia w wodzie, nie ustawiaj go w pobliżu wody ani nie stawiaj na nim przedmiotów wypełnionych wodą (np. wazonów).
-  **OSTRZEŻENIE!** Gdy z urządzenia zacznie wydobywać się swąd spalenizny lub dym, natychmiast wyciągnij wtyczkę z gniazdka.
- W przypadku wystąpienia usterek lub podczas burzy zawsze wyciągaj wtyczkę z gniazdka.

## Ostrzeżenie przed uszkodzeniem słuchu

### OSTRZEŻENIE



#### **Niebezpieczeństwo spowodowane nadmierną głośnością!**

Głośna muzyka może powodować uszkodzenie słuchu.

- ▶ Podczas używania urządzenia unikaj skrajnie wysokiego poziomu głośności, szczególnie przy korzystaniu z niego przez dłuższy czas i przy korzystaniu ze słuchawek.





## Wskazówki dotyczące interfejsu radiowego

- Trzymaj urządzenie w odległości przynajmniej 20 cm od rozrusznika serca lub wszczepionego defibrylatora, ponieważ w przeciwnym razie fale radio- we mogą zakłócić prawidłowe działanie rozrusznika lub wszczepionego defibrylatora.
- Emitowane fale radiowe mogą powodować zakłócenia w aparatach słuchowych.
- Nie wnoś urządzenia z włączonym nadajnikiem radiowym w pobliże łatwopalnych gazów ani do miejsc zagrożonych wybuchem (np. lakiernia), ponieważ emitowane fale radiowe mogą wywołać eksplozję lub pożar.
- Zasięg fal radiowych zależy od warunków środowiskowych i warunków otoczenia.
- W przypadku transferu danych za pośrednictwem połączenia bezprzewodowego możliwe jest również odebranie danych przez osoby nieupoważnione.
- Urządzenie odbiera sygnały radiowe w zakresie częstotliwości DAB+ od 174,9 do 239,2 MHz oraz w zakresie częstotliwości UKF od 87,5 do 108 MHz.
- W niektórych krajach mogą obowiązywać odmiennie krajowe przepisy w sprawie dozwolonych zakresów częstotliwości radiowych. Pamiętaj, aby nie wykorzystywać, nie udostępniać osobom trzecim ani nie stosować w sposób niezgodny z przeznaczeniem informacji odebranych poza przy- pisany zakres częstotliwości.

## Opis części

(ilustracje - patrz rozkładana okładka)

### A. Przód

- ❶ Wyświetlacz
- ❷ Przycisk  (Tryb gotowości)
- ❸ Przycisk SOURCE / 
- ❹ Przycisk INFO/MENU
- ❺ Przycisk PRESET
- ❻ Pokrętko regulacyjne VOLUME |  /  ENTER / SCAN (z funkcją przycisku)
- ❼ Przycisk TUNE- (nawigacja wstecz w menu / zmiana stacji / zmiana utworu)
- ❽ Przycisk TUNE+ (nawigacja naprzód w menu / zmiana stacji / zmiana utworu)
- ❾ Głośnik

### B. Tył

- ❿ Antena teleskopowa
- ⓫ Otwór Bassreflex
- ⓬ Gniazdo AUX IN (gniazdo wtyku mini-jack Ø 3,5 mm)
- ⓭ Gniazdo słuchawkowe  (gniazdo wtyku mini-jack Ø 3,5 mm)
- ⓮ Gniazdo zasilacza sieciowego DC IN

## Uruchomienie

### Zakres dostawy i przegląd po transporcie

#### **NIEBEZPIECZEŃSTWO**

- ▶ Elementów opakowania nie wolno udostępnić dzieciom do zabawy.  
**Niebezpieczeństwo uduszenia.**
- ◆ Wyjmij z opakowania wszystkie elementy urządzenia, instrukcję szybkiego uruchomienia oraz właściwą instrukcję obsługi.
- ◆ Usuń z urządzenia wszystkie materiały opakowaniowe.

Sprawdź zakres dostawy. Zakres dostawy obejmuje następujące elementy:

- Radio DAB+
- Zasilacz sieciowy z kablem zasilającym (bez ilustracji)
- Kabel AUX (bez ilustracji)
- Instrukcja szybkiego uruchomienia (bez ilustracji)
- Ta instrukcja obsługi (bez ilustracji)

#### **WSKAZÓWKA**

- ▶ Sprawdź zawartość sprawdź pod kątem kompletności elementów i widocznych uszkodzeń.
- ▶ W przypadku niekompletnej dostawy albo uszkodzenia wskutek wadliwego opakowania lub transportu skontaktuj się z infolinią serwisową (patrz rozdział **Serwis**).

## Wymagania dotyczące miejsca ustawienia

### WSKAZÓWKA

- ▶ Nie stawiaj urządzenia bezpośrednio na lakierowanych meblach. Gumowe nóżki urządzenia zawierają chemiczne środki zmiękczające, które mogą wchodzić w reakcję z lakierowanymi powierzchniami. Stawiając urządzenie na lakierowanym meblu, stosuj odpowiednią podkładkę.

W celu zapewnienia bezpiecznej i bezusterkowej pracy urządzenia miejsce jego ustawienia musi spełniać następujące wymagania:

- Postaw urządzenie na stabilnym, płaskim i poziomym podłożu.
- Postaw urządzenie w taki sposób, aby głośnik **9** i otwór Bassreflex **11** nie były zastonięte.
- Nie stawiaj urządzenia w nagrzanym lub bardzo wilgotnym otoczeniu ani w pobliżu łatwopalnych materiałów.
- Gniazdko musi być łatwo dostępne, aby w sytuacji awaryjnej było możliwe łatwe wyciągnięcie wtyczki zasilacza sieciowego.

## Podłączenie zasilania

### UWAGA

- ▶ Przed podłączeniem urządzenia porównaj dane na tabliczce znamionowej zasilacza sieciowego (napięcie i częstotliwość) z danymi sieci elektrycznej. Aby nie doszło do uszkodzenia urządzenia, dane te muszą być zgodne.
- ◆ Podłącz dostarczony zasilacz sieciowy do gniazda zasilacza sieciowego **14** i do gniazodka. Urządzenie jest teraz w trybie gotowości.

## Antena

- ◆ Całkowicie wyciągnij antenę teleskopową **10** do odbioru programów DAB+ lub UKF.

## Obsługa i eksploatacja

### Włączanie / wyłączenie urządzenia

#### WSKAZÓWKA

- ▶ Po pierwszym włączeniu urządzenia z trybu gotowości przyciskiem **⏻ 2** jest automatycznie utworzona lub aktualizowana lista stacji DAB+, a na wyświetlaczu **1** pojawi się komunikat *Wyszukiwanie...* W zależności od jakości odbioru radia DAB+ proces ten może trwać do kilku minut.
- ▶ Przy włączaniu urządzenia z trybu gotowości przyciskiem **⏻ 2** urządzenie znajduje się w ostatnio wybranym trybie (DAB, UKF, **Bluetooth®** lub AUX IN).
- ◆ Naciśnij przycisk **⏻ 2**, aby wyłączyć urządzenie. Po pierwszym włączeniu urządzenie uruchamia się automatycznie w trybie radia DAB+.
- ◆ Naciśnij przycisk **SOURCE /  3**, aby dokonać wyboru trybem radia DAB+, UKF, **Bluetooth®** lub AUX IN.
- ◆ Naciśnij ponownie przycisk **⏻ 2**, aby wyłączyć urządzenie i przełączyć je na tryb gotowości.

### Regulacja głośności

- ◆ Obracaj pokrętkę regulacyjną **VOLUME | ▶ / II ENTER / SCAN 6** w prawo, aby zwiększyć głośność.
- ◆ Obracaj pokrętkę regulacyjną **VOLUME | ▶ / II ENTER / SCAN 6** w lewo, aby zmniejszyć głośność.

#### WSKAZÓWKA

- ▶ Po obróceniu pokrętki regulacyjnego **VOLUME | ▶ / II ENTER / SCAN 6** na wyświetlaczu **1** zostanie na kilka sekund wyświetlona głośność w postaci wskaźnika słupkowego.



## Praca w trybie radia

Za pomocą radia można odbierać stacje radiowe DAB+ i UKF. Można zapisać odpowiednio do 40 zaprogramowanych stacji radiowych DAB+ i UKF.

### WSKAZÓWKA

- ▶ Po pierwszym uruchomieniu urządzenie uruchamia się w trybie radia DAB+ i tworzy automatycznie listę dostępnych stacji radiowych DAB+. Na wyświetlaczu **1** pojawi się komunikat *Wyszukiwanie....*

## Praca w trybie radia DAB+ (DAB)

### Automatyczne wyszukiwanie i zapisywanie stacji (AMS)

Funkcja automatycznego wyszukiwania i zapisywania stacji przeszukuje jeden raz całe pasmo częstotliwości i automatycznie zapisuje znalezione stacje radiowe DAB+ jako *Lista stacji*.

- ◆ Urządzenie musi być włączone. W razie potrzeby naciśnij przycisk **1** **2**, aby włączyć urządzenie.
- ◆ W razie potrzeby kilkakrotnie naciśnij przycisk **SOURCE** / **3**, aż na wyświetlaczu **1** zostanie wyświetlony tryb radia DAB+ **DAB**.
- ◆ Naciśnij na ok. 2 sekundy przycisk **INFO** / **MENU** **4**. Na wyświetlaczu pojawi się wskazanie *Wyszukiwanie pełne*.
- ◆ Naciśnij pokrętkę regulacyjną **VOLUME** | **5** / **ENTER** / **SCAN** **6**, aby rozpocząć automatyczne wyszukiwanie i zapisywanie stacji. Na wyświetlaczu **1** pojawi się komunikat *Wyszukiwanie..* oraz liczba znalezionych stacji. Postęp wyszukiwania jest wyświetlany w postaci wskaźnika słupkowego. Znalezione stacje radiowe DAB+ są automatycznie zapisywane na liście. Po zakończeniu wyszukiwania automatycznie odtwarzana jest pierwsza stacja na liście stacji.

### WSKAZÓWKA

- ▶ W razie potrzeby funkcja automatycznego wyszukiwania i zapisywania stacji nadpisze wcześniej istniejącą listę stacji.

## Wybór stacji

- ◆ W trybie radia DAB+ naciśnij przycisk TUNE+ **8** lub przycisk TUNE- **7**, aby wybrać stację DAB+ na liście stacji. Alternatywnie po naciśnięciu przycisku TUNE+ **8** lub przycisku TUNE- **7** możesz wybrać na liście stacji pokrętkiem regulacyjnym VOLUME | ► / II ENTER / SCAN **6**.
- ◆ Naciśnij pokrętko regulacyjne VOLUME | ► / II ENTER / SCAN **6**, aby rozpocząć odtwarzanie wybranej stacji.

## Ręczne dostrajanie stacji radiowych

Za pomocą funkcji *Dostrajanie ręczne* można ustawiać siłę sygnału i tym samym jakość odbioru stacji radiowej DAB+.

### WSKAZÓWKA

- ▶ W przypadku ręcznego strojenia stacji należy znać numer multiplexu lub częstotliwość ustawianej stacji radiowej DAB+, aby można było ją wybrać z listy stacji.
- ◆ W trybie radia DAB+ na ok. 2 sekundy naciśnij przycisk INFO / MENU **4**, aby wywołać menu ustawień DAB.
- ◆ Naciśnij kilkakrotnie przycisk TUNE+ **8** lub przycisk TUNE- **7** albo obracaj pokrętko regulacyjne VOLUME | ► / II ENTER / SCAN **6**, aż na wyświetlaczu **1** pojawi się wskazanie *Dostrajanie ręczne*.
- ◆ Naciśnij pokrętko regulacyjne VOLUME | ► / II ENTER / SCAN **6**, aby potwierdzić wybór. Na wyświetlaczu **1** wskazywane są numery multiplexów i częstotliwości stacji radiowych DAB+. W przypadku odbieranych stacji radiowych DAB+ nazwa stacji jest wyświetlana obok częstotliwości.
- ◆ Naciśnij przycisk TUNE+ **8** lub przycisk TUNE- **7**, aby wybrać stację.
- ◆ Naciśnij pokrętko regulacyjne VOLUME | ► / II ENTER / SCAN **6**, aby potwierdzić wybór. Na wyświetlaczu **1** wyświetli się siła sygnału stacji w postaci wskaźnika słupkowego.
- ◆ Poruszaj anteną teleskopową **10** lub zmień miejsce ustawienia urządzenia, aby poprawić siłę sygnału odbieranej stacji. Zwracaj przy tym uwagę na wskaźnik słupkowy wskazujący siłę sygnału. Aby uzyskać optymalną siłę sygnału, wskazanie wskaźnika słupkowego powinno być jak najwyższe.

## Zapisywanie dowolnych stacji

- ◆ Naciśnij w trybie radia DAB+ przycisk TUNE+ **8** lub przycisk TUNE- **7**, aby wybrać na liście stacji stację radiową DAB+.
- ◆ Naciśnij pokrętko regulacyjne VOLUME | ► / || ENTER / SCAN **6**, aby potwierdzić wybór.
- ◆ Naciśnij na ok. 2 sekundy przycisk PRESET **5**. Gdy stacje radiowe są już zapisane na wyświetlaczu **1** jest wyświetlany numer programu z ostatnio wybraną stacją radiową. Jeśli nie została jeszcze zapisana żadna stacja radiowa, na wyświetlaczu **1** jest wyświetlane wskazanie *Zapisz program 1 : (Wolne)*.
- ◆ W razie potrzeby kilkakrotnie naciśnij przycisk TUNE+ **8** lub przycisk TUNE- **7** albo obracaj pokrętko regulacyjne VOLUME | ► / || ENTER / SCAN **6**, aby wybrać żądany numer programu.
- ◆ Naciśnij pokrętko regulacyjne VOLUME | ► / || ENTER / SCAN **6**, aby zapisać stację pod wybranym numerem programu. Na wyświetlaczu **1** pojawi się wskazanie *Program (1–40) zapis*.

### WSKAZÓWKA

- Jeśli inne stacje są zapisywane pod już zajęтыми numerami programów, wcześniej zapisane stacje radiowe są nadpisywane.

## Wybieranie zapisanych stacji

- ◆ W trybie radia DAB+ naciśnij przycisk PRESET **5**, aby wywołać stacje radiowe DAB+ zapisane pod numerami programów. Na wyświetlaczu **1** pojawi się wskazanie *Wywołaj program*.
- ◆ Naciśnij kilkakrotnie przycisk TUNE+ **8** lub przycisk TUNE- **7** albo obracaj pokrętko regulacyjne VOLUME | ► / || ENTER / SCAN **6**, aby wybrać stację radiową zapisaną pod jednym z numerów programu.
- ◆ Naciśnij przycisk ► / || ENTER / SCAN **6**, aby rozpocząć odtwarzanie wybranej stacji.

## Dynamic Range Control (DRC)

Funkcja *DRC* zapewnia lepszą słyszalność cichszych fragmentów podczas odtwarzania stacji radiowych DAB+, gdy radio jest używane w hałaśliwym otoczeniu.

- ◆ W trybie radia DAB+ na ok. 2 sekundy naciśnij przycisk INFO / MENU **4**, aby wywołać menu ustawień DAB.
- ◆ Naciśnij kilkakrotnie przycisk TUNE+ **8** lub przycisk TUNE- **7** albo obracaj pokrętko regulacyjne VOLUME | ► / II ENTER / SCAN **6**, aż na wyświetlaczu **1** pojawi się wskazanie *DRC*.
- ◆ Naciśnij pokrętko regulacyjne VOLUME | ► / II ENTER / SCAN **6**, aby potwierdzić wybór.
- ◆ W razie potrzeby naciśnij przycisk TUNE+ **8** lub przycisk TUNE- **7** albo obracaj pokrętko regulacyjne VOLUME | ► / II ENTER / SCAN **6**, aby wybrać opcję *DRC wysokie*, *DRC niskie* lub *DRC wyłączone*.
- ◆ Naciśnij pokrętko regulacyjne VOLUME | ► / II ENTER / SCAN **6**, aby potwierdzić wybór.

## Zmiana kolejności stacji

Kolejność stacji radiowych DAB+ można sortować na liście stacji według nazwy (*Alfanumeryczne*) lub według multipleksów (*Ensemble*).

- ◆ W trybie radia DAB+ na ok. 2 sekundy naciśnij przycisk INFO / MENU **4**, aby wywołać menu ustawień DAB.
- ◆ Naciśnij kilkakrotnie przycisk TUNE+ **8** lub przycisk TUNE- **7** albo obracaj pokrętko regulacyjne VOLUME | ► / II ENTER / SCAN **6**, aż na wyświetlaczu **1** pojawi się wskazanie *Kolejność stacji*.
- ◆ Naciśnij pokrętko regulacyjne VOLUME | ► / II ENTER / SCAN **6**, aby potwierdzić wybór.
- ◆ W razie potrzeby naciśnij przycisk TUNE+ **8** lub przycisk TUNE- **7** albo obracaj pokrętko regulacyjne VOLUME | ► / II ENTER / SCAN **6**, aby wybrać opcję *Alfanumeryczne* lub *Ensemble*.
- ◆ Naciśnij pokrętko regulacyjne VOLUME | ► / II ENTER / SCAN **6**, aby potwierdzić wybór.

## Informacje o stacji

W trybie radia DAB+ na wyświetlaczu ❶ możesz wyświetlić dodatkowe informacje o stacji:

- ◆ Naciśnij przycisk INFO / MENU ❷, aby wyświetlić następujące informacje o stacji:
  - Przewijany tekst (*radiotekst*)
  - Siła sygnału (wskaźnik słupkowy)
  - Typ programu
  - Nazwa multipleksu
  - Numer multipleksu / częstotliwość
  - Błąd sygnału
  - Szybkość transmisji audio (*kbps*)
  - Godzina
  - Data

### WSKAZÓWKA

- ▶ Liczba informacji o stacji może się różnić w zależności od wybranej stacji.

## Tryb radia UKF (FM)

### Automatyczne wyszukiwanie i zapisywanie stacji (AMS)

Funkcja automatycznego wyszukiwania i zapisywania stacji przeszukuje jeden raz całe pasmo częstotliwości i automatycznie zapisuje znalezione stacje radiowe UKF jako Lista stacji.

- ◆ Urządzenie musi być włączone. W razie potrzeby naciśnij przycisk ⏻ ❷, aby włączyć urządzenie.
- ◆ W razie potrzeby kilkakrotnie naciśnij przycisk SOURCE / 📶 ❸, aż na wyświetlaczu ❶ zostanie wyświetlony tryb radia UKF FM.

- ◆ Naciśnij na ok. 2 sekundy pokrętko regulacyjne VOLUME | ► / II ENTER / SCAN **6**, aby uruchomić automatyczne wyszukiwanie stacji. Postęp wyszukiwania jest wyświetlany w postaci wskaźnika słupkowego, a liczba znalezionych stacji wyświetlana jest na wyświetlaczu **1**. Znalezione stacje radiowe UKF są automatycznie zapisywane na liście stacji z narastającą częstotliwością. Po zakończeniu wyszukiwania automatycznie odtwarza się pierwsza stacja na liście stacji.

#### **WSKAZÓWKA**

- ▶ W razie potrzeby funkcja automatycznego wyszukiwania i zapisywania stacji nadpisze wcześniej istniejącą listę stacji.

### **Wybór stacji**

- ◆ Naciśnij przycisk TUNE+ **8** lub przycisk TUNE- **7**, aby wybrać stację UKF na liście stacji.
- ◆ Naciśnij pokrętko regulacyjne VOLUME | ► / II ENTER / SCAN **6**, aby potwierdzić wybór.

### **Ręczne wyszukiwanie stacji**

- ◆ Naciśnij krótko pokrętko regulacyjne VOLUME | ► / II ENTER / SCAN **6**, aby przejść do następnej odbieranej stacji o wyższej częstotliwości.

#### **WSKAZÓWKA**

- ▶ Podczas wyszukiwania stacji na wyświetlaczu **1** jest wyświetlana częstotliwość stacji, a głośnik **9** jest wyłączony.

### **Ręczne dostrajanie stacji radiowych**

- ◆ Naciśnij na ok. 2 sekundy przycisk TUNE+ **8** lub przycisk TUNE- **7**, aby zmieniać częstotliwość UKF w krokach co 0,05 MHz. Aktualna częstotliwość UKF jest wyświetlana na wyświetlaczu **1**.

## Ustawienia wyszukiwania

Funkcja *Ustawienia wyszukiwania* umożliwia ustawienie, czy podczas wyszukiwania powinny być wyszukiwane wszystkie odbierane stacje radiowe FM, czy tylko stacje radiowe z silnym sygnałem odbioru.

- ◆ W trybie radia UKF na ok. 2 sekundy naciśnij przycisk INFO / MENU **4**. Na wyświetlaczu pojawi się wskazanie *Ustawienia wyszukiwania*.
- ◆ Naciśnij pokrętko regulacyjne VOLUME | ► / II ENTER / SCAN **6**, aby potwierdzić wybór.
- ◆ Naciśnij przycisk TUNE+ **8** lub przycisk TUNE- **7** albo obracaj pokrętko regulacyjne VOLUME | ► / II ENTER / SCAN **6**, aby wybrać *Tylko stacje o silnym sygnale* lub *Wszystkie stacje*.
- ◆ Naciśnij pokrętko regulacyjne VOLUME | ► / II ENTER / SCAN **6**, aby potwierdzić wybór.

## Zapisywanie dowolnych stacji

- ◆ Naciśnij na ok. 2 sekundy przycisk PRESET **5**, aby ręcznie zapisać bieżącą stację radiową. Przy wcześniej zapisanych stacjach radiowych na wyświetlaczu **1** jest wyświetlany numer programu z ostatnio wybraną stacją radiową. Jeśli nie została jeszcze zapisana żadna stacja radiowa, na wyświetlaczu **1** zostanie wyświetlone wskazanie *Zapisz program 1: (Wolne)*.
- ◆ W razie potrzeby kilkakrotnie naciśnij przycisk TUNE+ **8** lub przycisk TUNE- **7** albo obracaj pokrętko regulacyjne VOLUME | ► / II ENTER / SCAN **6**, aby wybrać żądany numer programu.
- ◆ Naciśnij pokrętko regulacyjne VOLUME | ► / II ENTER / SCAN **6**, aby zapisać stację pod wybranym numerem programu. Na wyświetlaczu **1** pojawi się wskazanie *Program (1-40) zapis*.

### WSKAZÓWKA

- ▶ Jeśli inne stacje są zapisywane pod już zajęтыми numerami programów, wcześniej zapisane stacje radiowe są nadpisywane.

## Wybieranie zapisanych stacji

- ◆ W trybie radia UKF naciśnij przycisk **PRESET** **5**, aby wywołać stacje radiowe UKF zapisane pod numerami programów. Na wyświetlaczu **1** pojawi się wskazanie *Wywołaj program*.
- ◆ Naciśnij kilkakrotnie przycisk **TUNE+** **8** lub przycisk **TUNE-** **7** albo obracaj pokrętkę regulacyjną **VOLUME** | **▶/|| ENTER / SCAN** **6**, aby wybrać stację radiową zapisaną pod jednym z numerów programu.
- ◆ Naciśnij przycisk **▶/|| ENTER / SCAN** **6**, aby rozpocząć odtwarzanie wybranej stacji.

## Informacje o stacji

W trybie radia UKF możesz wyświetlić na wyświetlaczu **1** dodatkowe informacje o stacji:

- ◆ Naciśnij przycisk **INFO / MENU** **4**, aby wyświetlić następujące informacje o stacji:
  - Przewijany tekst (*radiotekst*)
  - Typ programu
  - Częstotliwość
  - Odbiór Stereo/Mono
  - Godzina
  - Data

### WSKAZÓWKA

- ▶ Liczba informacji o stacji może się różnić w zależności od wybranej stacji.
- ▶ Ustawienie odbioru Stereo/Mono jest automatyczne w zależności od wybranej stacji i jej jakości odbioru i nie może być zmieniane ręcznie.
- ▶ Odtwarzanie stereo jest możliwe tylko przez gniazdo słuchawkowe **13**. Przez głośnik **9** urządzenie możliwe jest tylko odtwarzanie w jakości mono.



## Odtwarzanie przez Bluetooth®

### Parowanie urządzeń

Przed rozpoczęciem korzystania z radia do odtwarzania muzyki przez **Bluetooth®**, należy je sparować z zewnętrznym odtwarzaczem posiadającym funkcję **Bluetooth®**.

- ◆ W razie potrzeby naciśnij przycisk **⏻** **2**, aby wyłączyć urządzenie.
- ◆ W razie potrzeby kilkakrotnie naciśnij przycisk **SOURCE / ** **3**, aby aktywować funkcję **Bluetooth® BLUETOOTH**. Rozlegnie się sygnał dźwiękowy, a na wyświetlaczu **1** zacznie migać wskazanie **BLUETOOTH Pairing** lub **BLUETOOTH Connecting** (dla już zapisanych połączeń).
- ◆ Ustaw zewnętrzny odtwarzacz w taki sposób, aby wyszukiwał urządzenia **Bluetooth®**. Szczegółowy opis tej czynności można znaleźć w instrukcji obsługi zewnętrznego odtwarzacza.
- ◆ W menu ustawień zewnętrznego odtwarzacza wybierz z listy znalezionych urządzeń **Bluetooth®** wpis **SRH 5 C3**. Zewnętrzny odtwarzacz jest teraz automatycznie łączony przez **Bluetooth®** z radiem. Po pomyślnym nawiązaniu połączenia rozlegnie się kolejny sygnał dźwiękowy, a na wyświetlaczu **1** pojawi się wskazanie **BLUETOOTH Connected**.

Teraz możesz używać radia do słuchania muzyki z zewnętrznego odtwarzacza bezprzewodowo przez głośnik radia.

#### WSKAZÓWKA

- ▶ W trybie **Bluetooth®** urządzenie wyłącza się automatycznie po 15 minutach, jeśli nie zostanie nawiązane żadne połączenie **Bluetooth®**.
- ▶ Przy następnym włączeniu radio automatycznie połączy się ponownie z ostatnim podłączonym zewnętrznym odtwarzaczem. Jeśli zewnętrzny odtwarzacz nie łączy się automatycznie z radiem, należy nawiązać połączenie ręcznie. Szczegółowy opis tej czynności można znaleźć w instrukcji obsługi zewnętrznego odtwarzacza.

## Rozłączanie urządzeń

Aby podłączyć radio do innego zewnętrznego odtwarzacza, najpierw musisz odłączyć aktualnie podłączony odtwarzacz:

- ◆ Naciśnij na ok 2 sekundy przycisk **SOURCE /**  **3**. Rozlegnie się sygnał dźwiękowy, a na wyświetlaczu **1** zacznie migać wskazanie **BT Pairing**. Alternatywnie można również przeprowadzić rozłączenie za pomocą aktualnie podłączonego zewnętrznego odtwarzacza.

## Funkcja przycisków przy odtwarzaniu przez Bluetooth®

Przycisk	Funkcja
VOLUME   ▶ / II ENTER / SCAN <b>6</b>	▶ Naciśnij, aby rozpocząć/zatrzymać odtwarzanie.
TUNE+ <b>8</b>	▶ Naciśnij, aby przejść do następnego utworu.
TUNE- <b>7</b>	▶ Naciśnij, aby przejść do początku bieżącego utworu. Naciśnij ponownie, aby przejść do poprzedniego utworu.
SOURCE /  <b>3</b>	▶ Naciśnij na ok. 2 sekundy, aby rozłączyć urządzenia.

### WSKAZÓWKA

- ▶ W zależności od używanego zewnętrznego odtwarzacza oraz jego systemu operacyjnego może dojść do sytuacji, w której ustawianie głośności radia i zewnętrznego odtwarzacza będzie odbywało się niezależnie. Na przykład, jeśli głośność radia jest ustawiona na maksimum, a głośność zewnętrznego odtwarzacza jest ustawiona na minimum, nic nie usłyszysz przez głośnik.
- ▶ W zależności od używanego zewnętrznego odtwarzacza oraz jego systemu operacyjnego może dojść do sytuacji, w której nie wszystkie funkcje będą obsługiwane.
- ▶ W środowisku, w którym występują zakłócenia o wysokiej częstotliwości, podczas odtwarzania muzyki w trybie **Bluetooth®** mogą występować zakłócające hałasy. Gdy nie ma zakłócenia, muzyka jest automatycznie odtwarzana w trybie **Bluetooth®** bez zakłóceń.

## Podłączanie zewnętrznego odtwarzacza (tryb AUX IN)

W trybie AUX IN można podłączyć zewnętrzne odtwarzacze, takie jak odtwarzacz MP3 lub smartfon, aby wykorzystać je jako źródło dźwięku dla radia.

### WSKAZÓWKA

- ▶ Przed połączeniem ze sobą wyłącz radio i zewnętrzny odtwarzacz. Zapoznaj się z instrukcją obsługi urządzenia, które chcesz podłączyć do radia.
- ◆ Podłącz zewnętrzny odtwarzacz do gniazda AUX IN 12 radia za pomocą kabla AUX znajdującego się w zestawie.
- ◆ Naciśnij przycisk  2, aby włączyć radio.
- ◆ W razie potrzeby kilkakrotnie naciśnij przycisk SOURCE /  3, aż na wyświetlaczu 1 pojawi się wskazanie AUX IN.
- ◆ Włącz podłączony odtwarzacz i rozpocznij odtwarzanie.
- ◆ Następnie ustaw na radiu żądaną głośność za pomocą pokrętki regulacyjnego VOLUME | ▶ / II ENTER / SCAN 6. Głośność możesz również regulować na zewnętrznym odtwarzaczu.
- ◆ Aby wyłączyć tryb AUX IN, wyłącz radio i zewnętrzny odtwarzacz. Odłącz kabel AUX od gniazda AUX IN 12 radia. Alternatywnie bezpośrednie przełączenie z trybu AUX IN na tryb radia lub Bluetooth® jest możliwe również przez naciśnięcie przycisku SOURCE /  3.

## Podłączanie słuchawek

### PRZESTROGA

#### Zachowaj ostrożność podczas używania słuchawek.

Używanie słuchawek przez długi czas i przy dużej głośności może spowodować uszkodzenie słuchu użytkownika.

- ▶ Zawsze najpierw należy ustawić niską głośność i dostosować ją do komfortowego poziomu.
- ▶ Zawsze używaj słuchawek w taki sposób, aby zapewnić słyszalność dźwięków z otoczenia.

- ◆ Obróć pokrętko regulacyjne VOLUME | ► / II ENTER / SCAN **6** w lewo do najniższego poziomu głośności.
- ◆ Podłącz wtyk mini-jack słuchawek do gniazda słuchawkowego  **13** z tyłu urządzenia. Dźwięk jest teraz odtwarzany wyłącznie przez podłączone słuchawki.
- ◆ Następnie ustaw żądaną głośność za pomocą pokrętki regulacyjnego VOLUME | ► / II ENTER / SCAN **6**.

## Menu systemowe (System)

### WSKAZÓWKA

- ▶ Menu systemowe można wywołać zarówno podczas pracy, jak i w trybie gotowości.
- ▶ Jeśli w menu systemowym nie zostanie dokonane żadne ustawienie przez ponad 20 sekund, menu systemowe zostanie zamknięte.
- ◆ Naciśnij na ok. 2 sekundy przycisk INFO / MENU **4**.
- ◆ W razie potrzeby kilkakrotnie naciśnij przycisk TUNE+ **8** lub przycisk TUNE- **7** albo obracaj pokrętko regulacyjne VOLUME | ► / II ENTER / SCAN **6**, aż na wyświetlaczu **1** pojawi się wskazanie **System**.
- ◆ Naciśnij pokrętko regulacyjne VOLUME | ► / II ENTER / SCAN **6**, aby potwierdzić wybór.

## Minutnik (funkcja NAP)

Za pomocą funkcji NAP możesz ustawić minutnik, który rozpocznie budzenie dźwiękiem alarmu po 1 - 120 minutach.

### Ustawianie minutnika

- ◆ Wywołaj menu systemowe. Pierwszą wyświetlaną pozycją menu jest minutnik NAP.
- ◆ Naciśnij pokrętko regulacyjne VOLUME | ► / II ENTER / SCAN **6**, aby potwierdzić wybór.
- ◆ Naciśnij przycisk TUNE+ **8** lub przycisk TUNE- **7** albo obracaj pokrętko regulacyjne VOLUME | ► / II ENTER / SCAN **6**, aby ustawiać czas alarmu w krokach co 1 minutę w zakresie pomiędzy 001 a 120 minut.

- ◆ Naciśnij pokrętko regulacyjne VOLUME | ► / II ENTER / SCAN **6**, aby potwierdzić wybór i uruchomić minutnik. Po opuszczeniu menu systemowego po stronie na wyświetlaczu **1** pojawia się wskazanie N, po którym są wyświetlane pozostałe minuty lub sekundy.
- ◆ Po upływie czasu alarmu rozlega się głośny dźwięk alarmu o narastającej głośności. Na wyświetlaczu **1** miga wskazanie NAP oraz jest wyświetlany ustawiony czas alarmu.

## Wyłączanie minutnika

- ◆ Gdy rozlegnie się dźwięk alarmu, naciśnij dowolny przycisk, aby wyłączyć minutnik.

### WSKAZÓWKA

- Aby wyłączyć minutnik przed końcem czasu alarmu, wywołaj funkcję NAP, jak opisano w akapicie **Ustawianie minutnika**. Ustaw czas alarmu na 000 i naciśnij pokrętko regulacyjne VOLUME | ► / II ENTER / SCAN **6**, aby potwierdzić wybór. Minutnik jest teraz wyłączony.

## Automatyczne wyłączanie urządzenia (funkcja Sleep)

Za pomocą funkcji Sleep możesz automatycznie wyłączyć urządzenie po upływie 10-120 minut.

- ◆ W razie potrzeby podczas pracy urządzenia kilkakrotnie naciśnij w menu systemowym przycisk TUNE+ **8** lub przycisk TUNE- **7** albo obracaj pokrętko regulacyjne VOLUME | ► / II ENTER / SCAN **6**, aż na wyświetlaczu **1** pojawi się wskazanie Sleep.
- ◆ Naciśnij pokrętko regulacyjne VOLUME | ► / II ENTER / SCAN **6**, aby potwierdzić wybór.
- ◆ Naciśnij przycisk TUNE+ **8** lub przycisk TUNE- **7** albo obracaj pokrętko regulacyjne VOLUME | ► / II ENTER / SCAN **6**, aby wybrać czas wyłączenia (wyłączone, 10, 15, 30, 45, 60, 90, 120 minut).
- ◆ Naciśnij pokrętko regulacyjne VOLUME | ► / II ENTER / SCAN **6**, aby potwierdzić wybór. Po opuszczeniu menu systemowego po prawej stronie na wyświetlaczu **1** pojawi się wskazanie S, po którym są wyświetlane pozostałe minuty lub sekundy.

- ◆ Po upływie ustawionego czasu urządzenie wyłącza się automatycznie.
- ◆ Aby wyłączyć funkcję Sleep, wybierz w sposób opisany powyżej ustawienie **Wyłączone** i naciśnij pokrętko regulacyjne **VOLUME** | ► / **II** **ENTER** / **SCAN** **6**, aby potwierdzić wybór.

## Budzik

Urządzenie posiada dwie funkcje budzenia: **Alarm 1** i **Alarm 2**. W przypadku obu funkcji można zaprogramować odtwarzanie ostatnio odsłuchiwanej lub zapisanej stacji radiowej (DAB+ i UKF) lub sygnał alarmu o określonym czasie w określonych dniach.

### Ustawianie budzika

- ◆ W razie potrzeby kilkakrotnie naciśnij w menu systemowym przycisk **TUNE+** **8** lub przycisk **TUNE-** **7** albo obracaj pokrętko regulacyjne **VOLUME** | ► / **II** **ENTER** / **SCAN** **6**, aż na wyświetlaczu **1** pojawi się wskazanie **Alarm**.
- ◆ Naciśnij przycisk **TUNE+** **8** lub przycisk **TUNE-** **7** albo obracaj pokrętko regulacyjne **VOLUME** | ► / **II** **ENTER** / **SCAN** **6**, aby wybrać opcję **Alarm 1** lub **Alarm 2**.
- ◆ Naciśnij pokrętko regulacyjne **VOLUME** | ► / **II** **ENTER** / **SCAN** **6**, aby potwierdzić wybór. Na wyświetlaczu **1** pojawia się wskazanie **Alarm (1/2) Konfiguracja**.
- ◆ Naciśnij pokrętko regulacyjne **VOLUME** | ► / **II** **ENTER** / **SCAN** **6**, aby potwierdzić wybór. Na wyświetlaczu **1** pojawia się wskazanie **Alarm (1/2) Czas włączenia**, a wskazanie godziny miga.
- ◆ Naciśnij przycisk **TUNE+** **8** lub przycisk **TUNE-** **7** albo obracaj pokrętko regulacyjne **VOLUME** | ► / **II** **ENTER** / **SCAN** **6**, aby ustawić godzinę.
- ◆ Naciśnij pokrętko regulacyjne **VOLUME** | ► / **II** **ENTER** / **SCAN** **6**, aby potwierdzić ustawienie. Na wyświetlaczu **1** miga wskazanie minut.
- ◆ Naciśnij przycisk **TUNE+** **8** lub przycisk **TUNE-** **7** albo obracaj pokrętko regulacyjne **VOLUME** | ► / **II** **ENTER** / **SCAN** **6**, aby ustawić minuty.
- ◆ Naciśnij pokrętko regulacyjne **VOLUME** | ► / **II** **ENTER** / **SCAN** **6**, aby potwierdzić ustawienie. Na wyświetlaczu **1** pojawia się wskazanie **Alarm (1/2) Czas trwania**, a wskazanie minut miga.

- ◆ Naciśnij przycisk TUNE+ **8** lub przycisk TUNE- **7** albo obracaj pokrętko regulacyjne VOLUME | ► / II ENTER / SCAN **6**, aby wybrać czas trwania alarmu (15, 30, 45, 60, 90, 120 minut).
- ◆ Naciśnij pokrętko regulacyjne VOLUME | ► / II ENTER / SCAN **6**, aby potwierdzić ustawienie. Na wyświetlaczu **1** pojawia się wskazanie **Alarm (1/2) Źródło**.
- ◆ Naciśnij przycisk TUNE+ **8** lub przycisk TUNE- **7** albo obracaj pokrętko regulacyjne VOLUME | ► / II ENTER / SCAN **6**, aby wybrać źródło dźwięku alarmu. Możesz wybierać między dźwiękiem alarmu (**Sygnal budzenia**), ostatnio słuchaną lub zapisaną stacją DAB+ albo UKF (**DAB/FM**).
- ◆ Naciśnij przycisk TUNE+ **8** lub przycisk TUNE- **7** albo obracaj pokrętko regulacyjne VOLUME | ► / II ENTER / SCAN **6**, aby ustawić żądane źródło dźwięku.
- ◆ Jeśli wybrałeś źródło dźwięku budzika **DAB** lub **FM**, naciśnij w następnym kroku przycisk TUNE+ **8** lub przycisk TUNE- **7** albo obracaj pokrętko regulacyjne VOLUME | ► / II ENTER / SCAN **6**, aby wybierać między ostatnio słuchaną lub zapisaną stacją radiową **DAB+** lub **UKF**.
- ◆ Naciśnij pokrętko regulacyjne VOLUME | ► / II ENTER / SCAN **6**, aby potwierdzić ustawienie. Na wyświetlaczu **1** pojawi się wskazanie **Codziennie**.
- ◆ Naciśnij przycisk TUNE+ **8** lub przycisk TUNE- **7** albo obracaj pokrętko regulacyjne VOLUME | ► / II ENTER / SCAN **6**, aby wybrać dni (codziennie, jeden raz, weekend, dni powszednie), w które ma być aktywowany alarm.
- ◆ Naciśnij przycisk TUNE+ **8** lub przycisk TUNE- **7** albo obracaj pokrętko regulacyjne VOLUME | ► / II ENTER / SCAN **6**, aby ustawić żądane dni.
- ◆ Naciśnij pokrętko regulacyjne VOLUME | ► / II ENTER / SCAN **6**, aby potwierdzić wybór. Na wyświetlaczu **1** pojawi się wskazanie głośności.
- ◆ Naciśnij przycisk TUNE+ **8** lub przycisk TUNE- **7** albo obracaj pokrętko regulacyjne VOLUME | ► / II ENTER / SCAN **6**, aby wybrać żądaną głośność alarmu.
- ◆ Naciśnij pokrętko regulacyjne VOLUME | ► / II ENTER / SCAN **6**, aby potwierdzić ustawienie. Na wyświetlaczu **1** pojawi się wskazanie **Alarm Wył.**

- ◆ Naciśnij przycisk TUNE+ **8** lub przycisk TUNE- **7** albo obracaj pokrętkę regulacyjną VOLUME | ► / || ENTER / SCAN **6**, aby wybrać ustawienie *Alarm Zał.*
- ◆ Zapisz swoje ustawienia, naciskając pokrętkę regulacyjną VOLUME | ► / || ENTER / SCAN **6**. Na wyświetlaczu **1** pojawi się wskazanie *Alarm zapisany*. Alarm jest teraz aktywny.

### WSKAZÓWKA

- ▶ Wszystkie ustawienia budzika są zapisywane tylko wtedy, gdy na końcu w punkcie menu *Alarm Wył.* lub *Alarm Zał.* ustawienia zostaną potwierdzone przez naciśnięcie pokrętki regulacyjnej VOLUME | ► / || ENTER / SCAN **6**.
- ▶ Gdy aktywne będą *Alarm 1* i/lub *Alarm 2*, po lewej i/lub po prawej stronie na wyświetlaczu **1** wyświetlany jest symbol alarmu  dla każdego aktywnego alarmu.

## Wyłączanie alarmu

- ◆ Gdy budzik zacznie budzenie o ustawionym czasie, naciśnij dowolny przycisk. Budzik wyłączy się i pozostanie wyłączony przez 24 godziny lub do następnego zaprogramowanego czasu alarmu.

## Przerywanie alarmu (funkcja Drzemka)

- ◆ Gdy alarm rozlegnie się o ustawionym czasie, naciśnij jeden raz lub kilka razy pokrętkę regulacyjną VOLUME | ► / || ENTER / SCAN **6**, aby przerwać alarm (radio lub dźwięk alarmu) na 5, 10, 15 lub 30 minut. Na wyświetlaczu **1** pojawi się wskazanie *Drzemka* oraz pozostały czas do ponownego włączenia się alarmu.

### WSKAZÓWKA

- ▶ Gdy chcesz wcześniej wyłączyć funkcję Snooze oraz funkcję alarmu, naciśnij przycisk  **2**.



## Włączanie/wyłączanie alarmu

- ◆ W razie potrzeby kilkakrotnie naciśnij w menu systemowym przycisk TUNE+ **8** lub przycisk TUNE- **7** albo obracaj pokrętko regulacyjne VOLUME | ▶ / || ENTER / SCAN **6**, aż na wyświetlaczu **1** pojawi się wskazanie *Alarm*.
- ◆ Naciśnij pokrętko regulacyjne VOLUME | ▶ / || ENTER / SCAN **6**, aby potwierdzić wybór.
- ◆ Naciśnij przycisk TUNE+ **8** lub przycisk TUNE- **7** albo obracaj pokrętko regulacyjne VOLUME | ▶ / || ENTER / SCAN **6**, aby wybrać opcję *Alarm 1* lub *Alarm 2*.
- ◆ Naciśnij pokrętko regulacyjne VOLUME | ▶ / || ENTER / SCAN **6**, aby potwierdzić wybór.
- ◆ Naciśnij przycisk TUNE+ **8** lub przycisk TUNE- **7** albo obracaj pokrętko regulacyjne VOLUME | ▶ / || ENTER / SCAN **6**, aż na wyświetlaczu **1** pojawi się wskazanie *Alarm Wył.* lub *Alarm Zał.*
- ◆ Naciśnij pokrętko regulacyjne VOLUME | ▶ / || ENTER / SCAN **6**, aby potwierdzić wybór.

## Godzina/data

Jeśli dostępny jest sygnał RDS (system danych radiowych), data i godzina są automatycznie ustawiane przez stacje radiowe. Jeśli sygnał RDS nie jest dostępny, datę i godzinę możesz również ustawić ręcznie:

## Ustawianie godziny i daty

- ◆ W razie potrzeby kilkakrotnie naciśnij w menu systemowym przycisk TUNE+ **8** lub przycisk TUNE- **7** albo obracaj pokrętko regulacyjne VOLUME | ▶ / || ENTER / SCAN **6**, aż na wyświetlaczu **1** pojawi się wskazanie *Godzina*.
- ◆ Naciśnij pokrętko regulacyjne VOLUME | ▶ / || ENTER / SCAN **6**, aby potwierdzić wybór.
- ◆ Naciśnij przycisk TUNE+ **8** lub przycisk TUNE- **7** albo obracaj pokrętko regulacyjne VOLUME | ▶ / || ENTER / SCAN **6**, aż na wyświetlaczu **1** pojawi się wskazanie *Ustaw czas/datę*.

- ◆ Naciśnij pokrętko regulacyjne VOLUME | ► / II ENTER / SCAN **6**, aby potwierdzić wybór. Na wyświetlaczu **1** pojawi się wskazanie *Ustaw czas* i migające wskazanie godzin.
- ◆ Naciśnij przycisk TUNE+ **8** lub przycisk TUNE- **7** albo obracaj pokrętko regulacyjne VOLUME | ► / II ENTER / SCAN **6**, aby ustawić godzinę.
- ◆ Naciśnij pokrętko regulacyjne VOLUME | ► / II ENTER / SCAN **6**, aby potwierdzić ustawienie. Na wyświetlaczu **1** miga wskazanie minut.
- ◆ Naciśnij przycisk TUNE+ **8** lub przycisk TUNE- **7** albo obracaj pokrętko regulacyjne VOLUME | ► / II ENTER / SCAN **6**, aby ustawić minuty.
- ◆ Naciśnij pokrętko regulacyjne VOLUME | ► / II ENTER / SCAN **6**, aby potwierdzić ustawienie. Na wyświetlaczu **1** pojawi się wskazanie *Ustaw datę* oraz miga wskazanie dnia.
- ◆ Naciśnij przycisk TUNE+ **8** lub przycisk TUNE- **7** albo obracaj pokrętko regulacyjne VOLUME | ► / II ENTER / SCAN **6**, aby ustawić dzień.
- ◆ Naciśnij pokrętko regulacyjne VOLUME | ► / II ENTER / SCAN **6**, aby potwierdzić ustawienie. Na wyświetlaczu **1** miga wskazanie miesiąca.
- ◆ Naciśnij przycisk TUNE+ **8** lub przycisk TUNE- **7** albo obracaj pokrętko regulacyjne VOLUME | ► / II ENTER / SCAN **6**, aby ustawić miesiąc.
- ◆ Naciśnij pokrętko regulacyjne VOLUME | ► / II ENTER / SCAN **6**, aby potwierdzić ustawienie. Na wyświetlaczu **1** miga wskazanie roku.
- ◆ Naciśnij przycisk TUNE+ **8** lub przycisk TUNE- **7** albo obracaj pokrętko regulacyjne VOLUME | ► / II ENTER / SCAN **6**, aby ustawić rok.
- ◆ Naciśnij pokrętko regulacyjne VOLUME | ► / II ENTER / SCAN **6**, aby potwierdzić ustawienie. Na wyświetlaczu **1** pojawi się wskazanie *Godzina zapisana*.

## WSKAZÓWKA

- W trybie gotowości godzina i data są wyświetlane na wyświetlaczu **1**.

## Autoaktualizacja

Funkcja *Autoaktualizacja* umożliwia ustawienie, czy data i godzina mają być ustawiane automatycznie za pośrednictwem sygnału RDS (Radio Data System) stacji radiowych, czy ręcznie.

### WSKAZÓWKA

- ▶ Jeśli ustawiona jest opcja *Aktualizuj ze wszystkich*, data i godzina są ustawiane automatycznie za pomocą sygnału RDS ze stacji radiowych.
  - ▶ W przypadku ustawienia *Aktualizacja z DAB* oraz *Aktualizacja z FM* data i godzina są ustawiane automatycznie za pośrednictwem sygnału RDS stacji DAB+ lub UKF.
  - ▶ W przypadku ustawienia *Brak aktualizacji* data i godzina nie są ustawiane automatycznie i muszą zostać ustawione ręcznie.
  - ▶ Standardowym ustawieniem funkcji *Autoaktualizacja* jest *Aktualizuj ze wszystkich*.
- 
- ◆ W razie potrzeby kilkakrotnie naciśnij w menu systemowym przycisk TUNE+ **8** lub przycisk TUNE- **7** albo obracaj pokrętkę regulacyjną VOLUME | ► / || ENTER / SCAN **6**, aż na wyświetlaczu **1** pojawi się wskazanie *Godzina*.
  - ◆ Naciśnij pokrętkę regulacyjną VOLUME | ► / || ENTER / SCAN **6**, aby potwierdzić wybór.
  - ◆ Naciśnij przycisk TUNE+ **8** lub przycisk TUNE- **7** albo obracaj pokrętkę regulacyjną VOLUME | ► / || ENTER / SCAN **6**, aż na wyświetlaczu **1** pojawi się wskazanie *Autoaktualizacja*.
  - ◆ Naciśnij pokrętkę regulacyjną VOLUME | ► / || ENTER / SCAN **6**, aby potwierdzić wybór.
  - ◆ Naciśnij przycisk TUNE+ **8** lub przycisk TUNE- **7** albo obracaj pokrętkę regulacyjną VOLUME | ► / || ENTER / SCAN **6**, aby wybrać między opcjami *Aktualizuj ze wszystkich*, *Aktualizacja z DAB*, *Aktualizacja z FM* lub *Brak aktualizacji*.
  - ◆ Naciśnij pokrętkę regulacyjną VOLUME | ► / || ENTER / SCAN **6**, aby potwierdzić wybór.

## Wskazanie czasu 12-/24-godzinnego

### WSKAZÓWKA

- ▶ Po ustawieniu wskazania czasu 12-godzinnego, od godziny 12:00 w południe do godziny 11:59 w nocy na wyświetlaczu **1** za godziną będzie pojawiało się wskazanie *PM*. Od godziny 12:00 w nocy do godziny 11:59 w południe za godziną na wyświetlaczu **1** będzie się pojawiało wskazanie *AM*.
- ▶ Domyślnym ustawieniem czasu jest czas w formacie 24-godzinny.
- ◆ W razie potrzeby kilkakrotnie naciśnij w menu systemowym przycisk TUNE+ **8** lub przycisk TUNE- **7** albo obracaj pokrętko regulacyjne VOLUME | ▶ / II ENTER / SCAN **6**, aż na wyświetlaczu **1** pojawi się wskazanie *Godzina*.
- ◆ Naciśnij pokrętko regulacyjne VOLUME | ▶ / II ENTER / SCAN **6**, aby potwierdzić wybór.
- ◆ Naciśnij przycisk TUNE+ **8** lub przycisk TUNE- **7** albo obracaj pokrętko regulacyjne VOLUME | ▶ / II ENTER / SCAN **6**, aż na wyświetlaczu **1** pojawi się wskazanie *Ustaw czas 12-/24-godzinny*.
- ◆ Naciśnij pokrętko regulacyjne VOLUME | ▶ / II ENTER / SCAN **6**, aby potwierdzić wybór.
- ◆ Naciśnij przycisk TUNE+ **8** lub przycisk TUNE- **7** albo obracaj pokrętko regulacyjne VOLUME | ▶ / II ENTER / SCAN **6**, aby wybierać między wskazaniem 12-godzinnym (*Ustaw czas 12-godzinny*) a wskazaniem 24-godzinnym (*Ustaw czas 24-godzinny*).
- ◆ Naciśnij pokrętko regulacyjne VOLUME | ▶ / II ENTER / SCAN **6**, aby potwierdzić wybór.

### Format daty

- ◆ W razie potrzeby kilkakrotnie naciśnij w menu systemowym przycisk TUNE+ **8** lub przycisk TUNE- **7** albo obracaj pokrętko regulacyjne VOLUME | ▶ / II ENTER / SCAN **6**, aż na wyświetlaczu **1** pojawi się wskazanie *Godzina*.
- ◆ Naciśnij pokrętko regulacyjne VOLUME | ▶ / II ENTER / SCAN **6**, aby potwierdzić wybór.
- ◆ W razie potrzeby kilkakrotnie naciśnij przycisk TUNE+ **8** lub przycisk TUNE- **7** albo obracaj pokrętko regulacyjne VOLUME | ▶ / II ENTER / SCAN **6**, aż na wyświetlaczu **1** pojawi się wskazanie *Ustaw format daty*.

- ◆ Naciśnij pokrętko regulacyjne VOLUME | ► / II ENTER / SCAN **6**, aby potwierdzić wybór.
- ◆ Naciśnij przycisk TUNE+ **8** lub przycisk TUNE- **7** albo obracaj pokrętko regulacyjne VOLUME | ► / II ENTER / SCAN **6**, aby wybrać między formatami daty DD-MM-RRRR lub MM-DD-RRRR.
- ◆ Naciśnij pokrętko regulacyjne VOLUME | ► / II ENTER / SCAN **6**, aby potwierdzić wybór.

## Ustawienia dźwięku

W menu systemowym za pomocą funkcji *Tony niskie* i *Tony wysokie* możesz podwyższać lub obniżać odtwarzanie tonów niskich i wysokich w zakresie od +14 dB do -14 dB w krokach co 2 dB.

### Tony niskie

- ◆ W razie potrzeby kilkakrotnie naciśnij przycisk TUNE+ **8** lub przycisk TUNE- **7** albo obracaj pokrętko regulacyjne VOLUME | ► / II ENTER / SCAN **6**, aż na wyświetlaczu **1** pojawi się wskazanie *Tony niskie*.
- ◆ Naciśnij pokrętko regulacyjne VOLUME | ► / II ENTER / SCAN **6**, aby potwierdzić wybór.
- ◆ Naciśnij przycisk TUNE+ **8** lub przycisk TUNE- **7** albo obracaj pokrętko regulacyjne VOLUME | ► / II ENTER / SCAN **6**, aby stopniowo zwiększać lub zmniejszać odtwarzanie tonów niskich.
- ◆ Naciśnij pokrętko regulacyjne VOLUME | ► / II ENTER / SCAN **6**, aby potwierdzić wybór.

### Tony wysokie

- ◆ W razie potrzeby kilkakrotnie naciśnij przycisk TUNE+ **8** lub przycisk TUNE- **7** albo obracaj pokrętko regulacyjne VOLUME | ► / II ENTER / SCAN **6**, aż na wyświetlaczu **1** pojawi się wskazanie *Tony wysokie*.
- ◆ Naciśnij pokrętko regulacyjne VOLUME | ► / II ENTER / SCAN **6**, aby potwierdzić wybór.
- ◆ Naciśnij przycisk TUNE+ **8** lub przycisk TUNE- **7** albo obracaj pokrętko regulacyjne VOLUME | ► / II ENTER / SCAN **6**, aby stopniowo zwiększać lub zmniejszać odtwarzanie tonów wysokich.
- ◆ Naciśnij pokrętko regulacyjne VOLUME | ► / II ENTER / SCAN **6**, aby potwierdzić wybór.

## Podświetlenie

### Czas oczekiwania

Za pomocą funkcji **Czas oczekiwania** możesz ustawić, po ilu sekundach podświetlenie wyświetlacza zostanie przyciemnione po wyłączeniu urządzenia lub po naciśnięciu jednego z przycisków.

- ◆ W razie potrzeby kilkakrotnie naciśnij w menu systemowym przycisk TUNE+ **6** lub przycisk TUNE- **7** albo obracaj pokrętkę regulacyjną VOLUME | ► / || ENTER / SCAN **6**, aż na wyświetlaczu **1** pojawi się wskazanie **Podświetlenie**.
- ◆ Naciśnij pokrętkę regulacyjną VOLUME | ► / || ENTER / SCAN **6**, aby potwierdzić wybór.
- ◆ Naciśnij kilkakrotnie przycisk TUNE+ **6** lub przycisk TUNE- **7** albo obracaj pokrętkę regulacyjną VOLUME | ► / || ENTER / SCAN **6**, aż na wyświetlaczu **1** pojawi się wskazanie **Czas oczekiwania**.
- ◆ Naciśnij pokrętkę regulacyjną VOLUME | ► / || ENTER / SCAN **6**, aby potwierdzić wybór.
- ◆ Naciśnij kilkakrotnie przycisk TUNE+ **8** lub przycisk TUNE- **7** albo obracaj pokrętkę regulacyjną VOLUME | ► / || ENTER / SCAN **6**, aby wybrać czas (zał. [brak czasu oczekiwania], 10, 20, 30, 45, 60, 90, 120, 180 sekund).
- ◆ Naciśnij pokrętkę regulacyjną VOLUME | ► / || ENTER / SCAN **6**, aby potwierdzić wybór.

### Jasność

Za pomocą funkcji **Jasność** możesz ustawiać stopień jasności podświetlenia wyświetlacza w czasie pracy.

- ◆ W razie potrzeby kilkakrotnie naciśnij w menu systemowym przycisk TUNE+ **8** lub przycisk TUNE- **7** albo obracaj pokrętkę regulacyjną VOLUME | ► / || ENTER / SCAN **6**, aż na wyświetlaczu **1** pojawi się wskazanie **Podświetlenie**.
- ◆ Naciśnij pokrętkę regulacyjną VOLUME | ► / || ENTER / SCAN **6**, aby potwierdzić wybór.

- ◆ Naciśnij kilkakrotnie przycisk TUNE+ **8** lub przycisk TUNE- **7** albo obracaj pokrętko regulacyjne VOLUME | ► / || ENTER / SCAN **6**, aż na wyświetlaczu **1** pojawi się wskazanie *Jasność*.
- ◆ Naciśnij pokrętko regulacyjne VOLUME | ► / || ENTER / SCAN **6**, aby potwierdzić wybór.
- ◆ Naciśnij kilkakrotnie przycisk TUNE+ **8** lub przycisk TUNE- **7** albo obracaj pokrętko regulacyjne VOLUME | ► / || ENTER / SCAN **6**, aby wybrać stopień jasności podświetlenia wyświetlacza (niski, średni, wysoki).
- ◆ Naciśnij pokrętko regulacyjne VOLUME | ► / || ENTER / SCAN **6**, aby potwierdzić wybór.

## Przyciemnienie

Za pomocą funkcji *Przyciemnienie* możesz ustawiać stopień przyciemnienia podświetlenia wyświetlacza po wyłączeniu urządzenia lub naciśnięciu jednego z przycisków.

- ◆ W razie potrzeby kilkakrotnie naciśnij w menu systemowym przycisk TUNE+ **8** lub przycisk TUNE- **7** albo obracaj pokrętko regulacyjne VOLUME | ► / || ENTER / SCAN **6**, aż na wyświetlaczu **1** pojawi się wskazanie *Podświetlenie*.
- ◆ Naciśnij pokrętko regulacyjne VOLUME | ► / || ENTER / SCAN **6**, aby potwierdzić wybór.
- ◆ Naciśnij kilkakrotnie przycisk TUNE+ **8** lub przycisk TUNE- **7** albo obracaj pokrętko regulacyjne VOLUME | ► / || ENTER / SCAN **6**, aż na wyświetlaczu **1** pojawi się wskazanie *Przyciemnienie*.
- ◆ Naciśnij pokrętko regulacyjne VOLUME | ► / || ENTER / SCAN **6**, aby potwierdzić wybór.
- ◆ Naciśnij kilkakrotnie przycisk TUNE+ **8** lub przycisk TUNE- **7** albo obracaj pokrętko regulacyjne VOLUME | ► / || ENTER / SCAN **6**, aby wybrać stopień przyciemnienia podświetlenia wyświetlacza (niski, średni, wysoki).
- ◆ Naciśnij pokrętko regulacyjne VOLUME | ► / || ENTER / SCAN **6**, aby potwierdzić wybór.

## Język

W menu systemowym możesz wybrać język angielski, niemiecki, francuski, holenderski, duński, polski, czeski i słowacki:

- ◆ W razie potrzeby kilkakrotnie naciśnij w menu systemowym przycisk TUNE+ **8** lub przycisk TUNE- **7** albo obracaj pokrętko regulacyjne VOLUME | ► / II ENTER / SCAN **6**, aż na wyświetlaczu **1** pojawi się wskazanie *Język*.
- ◆ Naciśnij pokrętko regulacyjne VOLUME | ► / II ENTER / SCAN **6**, aby potwierdzić wybór.
- ◆ Naciśnij kilkakrotnie przycisk TUNE+ **8** lub przycisk TUNE- **7** albo obracaj pokrętko regulacyjne VOLUME | ► / II ENTER / SCAN **6**, aż wyświetlony zostanie żądany język.
- ◆ Naciśnij pokrętko regulacyjne VOLUME | ► / II ENTER / SCAN **6**, aby potwierdzić wybór.

## Ustawienia fabryczne

### WSKAZÓWKA

- ▶ W przypadku przywrócenia ustawień fabrycznych urządzenia przy użyciu funkcji *Ustawienia fabryczne*, wszystkie zapisane ustawienia, takie jak zapisane stacje radiowe, data, godzina i czasy alarmów zostaną usunięte.
- ◆ W razie potrzeby kilkakrotnie naciśnij w menu systemowym przycisk TUNE+ **8** lub przycisk TUNE- **7** albo obracaj pokrętko regulacyjne VOLUME | ► / II ENTER / SCAN **6**, aż na wyświetlaczu **1** pojawi się wskazanie *Ustawienia fabryczne*.
- ◆ Naciśnij pokrętko regulacyjne VOLUME | ► / II ENTER / SCAN **6**, aby potwierdzić wybór.
- ◆ Naciśnij przycisk TUNE+ **8** lub przycisk TUNE- **7** albo obracaj pokrętko regulacyjne VOLUME | ► / II ENTER / SCAN **6**, aby wybrać opcję *Tak* (w urządzeniu zostaną przywrócone ustawienia fabryczne) lub *Nie* (w urządzeniu *nie* zostaną przywrócone ustawienia fabryczne).
- ◆ Naciśnij pokrętko regulacyjne VOLUME | ► / II ENTER / SCAN **6**, aby przywrócić w urządzeniu ustawienia fabryczne. Na wyświetlaczu **1** pojawi się wskazanie *Wznawianie...* Urządzenie uruchamia się ponownie, a następnie automatycznie przełącza się w tryb gotowości.



## Wersja oprogramowania

- ◆ W razie potrzeby kilkakrotnie naciśnij w menu systemowym przycisk TUNE+ **6** lub przycisk TUNE- **7** albo obracaj pokrętkę regulacyjną VOLUME | ► / II ENTER / SCAN **6**, aż na wyświetlaczu **1** pojawi się wskazanie *Wersja oprogramowania*.
- ◆ Naciśnij pokrętkę regulacyjną VOLUME | ► / II ENTER / SCAN **6**, aby wyświetlić wersję oprogramowania urządzenia.

## Rozwiązywanie problemów

Jeśli nie możesz sparować radia z zewnętrznym odtwarzaczem zgodnym ze standardem **Bluetooth®**, wykonaj następujące czynności:

- ◆ Upewnij się, że w zewnętrznym odtwarzaczu jest aktywna funkcja **Bluetooth®**.
- ◆ Upewnij się, że radio jest włączone, a funkcja **Bluetooth®** jest aktywna.
- ◆ Jeżeli używasz wielu zewnętrznych urządzeń do odtwarzania muzyki, upewnij się, czy wcześniejsze połączenie zostało rozłączone. W zasięgu może znajdować się jeszcze inny, wcześniej sparowany odtwarzacz.
- ◆ Odległość radia od zewnętrznego odtwarzacza może wynosić maksymalnie 10 metrów, a między urządzeniami nie mogą znajdować się żadne przeszkody ani inne urządzenia elektroniczne.

W poniższej tabeli podano najczęstsze przyczyny drobnych usterek i sposób ich usunięcia:

Usterka	Możliwa przyczyna	Sposób usunięcia
Nie działa wyświetlacz <b>1</b> .	Zasilacz sieciowy nie jest prawidłowo podłączony.	Upewnij się, że zasilacz sieciowy jest prawidłowo podłączony do gniazda zasilacza sieciowego <b>14</b> i gniazodka.
	W gniazdku nie ma napięcia.	Sprawdź bezpieczniki w domowej instalacji elektrycznej.

Usterka	Możliwa przyczyna	Sposób usunięcia
Brak dźwięku.	Urządzenie nie jest włączone.	Włącz urządzenie, naciskając przycisk <b>⏻ 2</b> .
	Głośność jest ustawiona na minimum.	Zwiększ głośność pokrętkiem regulacyjnym <b>VOLUME   ▶ / II ENTER / SCAN 6</b> .
	W trybie AUX IN zewnętrzny odtwarzacz nie jest włączony.	Włącz zewnętrzny odtwarzacz.
	W trybie AUX IN zewnętrzny odtwarzacz jest wyciszony.	Wyłącz wyciszenie w zewnętrznym odtwarzaczu.
	W trybie AUX IN kabel audio nie jest prawidłowo podłączony do gniazda AUX IN <b>12</b> .	Upewnij się, że kabel audio jest prawidłowo podłączony do gniazda AUX IN <b>12</b> .
Zakłócenia podczas odbioru radiowego.	Odbiór radiowy jest zbyt słaby.	Całkowicie wyciągnij antenę teleskopową <b>10</b> . Spróbuj poprawić odbiór, poruszając antenę teleskopową <b>10</b> lub przenosząc radio w inne miejsce.
Brak automatycznego ustawienia godziny i daty.	Sygnał RDS nie jest dostępny.	Całkowicie wyciągnij antenę teleskopową <b>10</b> . Spróbuj poprawić odbiór, poruszając antenę teleskopową <b>10</b> lub przenosząc radio w inne miejsce.

## WSKAZÓWKA

- ▶ Jeśli problemu nie możesz rozwiązać, stosując opisane powyżej kroki, skontaktuj się z infolinią serwisową (patrz rozdział **Serwis**).

## Czyszczenie

### NIEBEZPIECZEŃSTWO

#### **Śmiertelne niebezpieczeństwo na skutek porażenia prądem elektrycznym!**

- ▶ Przed rozpoczęciem czyszczenia wyjmij wtyczkę zasilacza sieciowego z gniazdka.

### UWAGA

#### **Uszkodzenie urządzenia!**

- ▶ Podczas czyszczenia uważaj, aby do wnętrza urządzenia nie przedostała się wilgoć. Mogłoby to nieodwracalnie uszkodzić urządzenie.
- ▶ Nie używaj środków czyszczących o właściwościach żrących lub ściernych, ani zawierających rozpuszczalniki. Mogą one uszkodzić powierzchnie urządzenia.

## Czyszczenie obudowy

- ◆ Powierzchnie urządzenia czyść miękką, suchą ściereczką.
- ◆ Do usuwania uporczywych zanieczyszczeń używaj lekko nawilżonej ściereczki i łagodnego detergentu.

## Przechowywanie w okresie nieużywania

- ◆ Na czas dłuższego nieużywania odłącz urządzenie od gniazdka i przechowaj je w czystym, suchym miejscu, nienarażonym na bezpośrednie działanie promieni słonecznych.

## Utylizacja

### Utylizacja urządzenia



Widoczny obok symbol przekreślonego pojemnika na śmieci na kółkach oznacza, że urządzenie to podlega postanowieniom dyrektywy 2012/19/UE. Zgodnie z tą dyrektywą po zakończeniu okresu eksploatacji zużytego urządzenia nie wolno wyrzucać do zwykłych odpadów domowych, lecz należy je oddać do wyspecjalizowanego punktu zbiórki odpadów, zakładu recyklingu lub zakładu utylizacji odpadów.



**Utylizacja jest dla użytkownika bezpłatna. Chroń środowisko i usuwaj odpady w prawidłowy sposób.**



Informacje na temat możliwości utylizacji wysłużonego urządzenia możesz uzyskać w najbliższym urzędzie gminy lub miasta.



Produkt można poddać recyklingowi, podlega rozszerzonej odpowiedzialności producenta i jest zbierany w ramach systemu segregacji odpadów.

### Utylizacja opakowania



Materiały opakowaniowe są przyjazne dla środowiska i można je poddać procesowi recyklingu. Zbędne materiały opakowaniowe utylizuj zgodnie z lokalnymi przepisami.

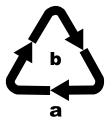

Opakowania utylizuj w sposób przyjazny dla środowiska. Przestrzegaj oznaczeń na różnych materiałach opakowaniowych i w razie potrzeby usuń je zgodnie z zasadami segregacji odpadów. Materiały opakowaniowe są oznaczone skrótami (a) i liczbami (b) w następujący sposób:

1–7: tworzywa sztuczne,

20–22: papier i tektura,

80–98: kompozyty.

## Załącznik

### Dane techniczne

Radio	
Napięcie wyjściowe / prąd wyjściowy	9,0 V $\overline{=}$ (prąd stały) / 1,0 A
Dane techniczne <b>Bluetooth®</b>	Wersja 5.0 (do 10 m zasięgu)
Pasma częstotliwości	2,4 GHz
Moc nadawcza	< 10 dBm
Obsługiwane profile <b>Bluetooth®</b>	AVRCP*/A2DP* (*jeśli są obsługiwane przez odtwarzacz <b>Bluetooth®</b> )
Pobór mocy podczas pracy	ok. 9 W
Pobór mocy w trybie gotowości	≤ 1 W
Moc wyjściowa głośnika	1 × 5 W (przy współczynniku zmniejszającej 10%)
Impedancja głośnika	8 Ω
Zakres częstotliwości	150-15 000 Hz
Zakres częstotliwości FM (UKF)	87,5-108 MHz
Ilość miejsc w pamięci stacji radiowych (UKF)	40
Zakres częstotliwości radiowych (DAB+)	174,9-239,2 MHz
Ilość miejsc w pamięci stacji radiowych (DAB+)	40
Stopień ochrony	III /  (ochrona przez niskie napięcie)
Temperatura robocza	od +15°C do +35°C

Temperatura przechowywania	od +5°C do +40°C
Wilgotność (brak kondensacji)	≤ 75%
Gniazdo AUX IN	wtyk mini-jack Ø 3,5 mm
Gniazdo słuchawkowe	wtyk mini-jack Ø 3,5 mm
Wymiary bez anteny (szer. × wys. × gł.)	ok. 22,8 × 13,7 × 15,5 cm
Waga	ok. 1,2 kg

**Zasilacz sieciowy**

Producent	Putian Yijia Electronic Co., Ltd. The West of Lihan Avenue, Hanjiang District, Putian, Fujian, Chiny Numer rejestru handlowego: 91350303579298423W
	Importer: KOMPERNASS HANDELS GMBH, BURGSTRASSE 21, 44867 BOCHUM, NIEMCY Sąd Rejestrowy Sąd Rejonowy Bochum Numer rejestrowy: HRB 4598
Model	YJTH09
Napięcie wejściowe	100-240 V ~ (prąd przemienny)
Wejściowa częstotliwość prądu przemiennego	50/60 Hz
Prąd wejściowy	0,4 A
Napięcie wyjściowe	9,0 V = (prąd stały)
Prąd wyjściowy	1,0 A

Moc wyjściowa	9,0 W
Średnia wydajność podczas pracy	81,4 %
Pobór mocy bez obciążenia	0,09 W
Biegunowość wtyku rurkowego	⋄⊖⋄ (plus wewnątrz, minus na zewnątrz)
Klasa ochronności	II / □ (podwójna izolacja)
Stopień ochrony	IP20
Klasa efektywności	6 (VI)
Znamionowa temperatura otoczenia (ta)	40 °C

## Tłumaczenie skróconej deklaracji zgodności UE

**CE** Kompernaß Handels GmbH niniejszym oświadcza, że urządzenie radiowe typu *radio DAB+ SRH 5 C3* jest zgodne z podstawowymi wymaganiami i innymi stosownymi przepisami dyrektywy RE 2014/53/EU, dyrektywy ERP 2009/125/EG oraz dyrektywy RoHS 2011/65/EU.

Pełna deklaracja zgodności UE jest dostępna pod następującym adresem internetowym: [https://dl.kompernass.com/353496\\_DOC.pdf](https://dl.kompernass.com/353496_DOC.pdf)

## Gwarancja Kompernaß Handels GmbH

Szanowny Kliencie,

To urządzenie objęte jest 3-letnią gwarancją, licząc od daty zakupu. W przypadku wad tego produktu, masz gwarantowane ustawowo prawa w stosunku sprzedawcy. Te ustawowe prawa nie są ograniczone przez nasze opisane poniżej warunki gwarancji.

### Warunki gwarancji

Okres gwarancji rozpoczyna się od daty zakupu. Należy zachować paragon. Jest on wymagany jako dowód zakupu.

Jeżeli w ciągu trzech lat od daty zakupu produktu ujawni się w nim wada materiałowa lub produkcyjna, produkt zostanie wedle naszego uznania nieodpłatnie naprawiony, wymieniony na nowy lub zostanie zwrócona jego cena. Warunkiem spełnienia tego świadczenia gwarancyjnego jest dostarczenie w trakcie tego trzyletniego okresu uszkodzonego urządzenia wraz z dowodem zakupu (paragonem) oraz krótkim opisem wady i daty jej wystąpienia.

Jeżeli wada jest objęta naszą gwarancją, otrzymasz z powrotem naprawiony lub nowy produkt.

### Okres gwarancji i ustawowe roszczenia gwarancyjne

Wykonanie usługi gwarancyjnej nie przedłuża okresu gwarancji. Dotyczy to również wymienionych i naprawionych części. Wszelkie szkody i wady wykryte w chwili zakupu należy zgłosić bezpośrednio po rozpakowaniu urządzenia. Po upływie okresu gwarancji wszelkie naprawy są wykonywane odpłatnie.



## Zakres gwarancji

Urządzenie zostało starannie wyprodukowane i poddane przed wysyłką skrupulatnej kontroli jakości.

Gwarancja obejmuje wady materiałowe lub produkcyjne. Niniejsza gwarancja nie obejmuje części produktu, podlegających normalnemu zużyciu, ani uszkodzeń części łatwo łamliwych, np. przełączników, akumulatorów, lub części wykonanych ze szkła.

Niniejsza gwarancja traci swoją ważność, jeśli produkt został uszkodzony, nie używano go prawidłowo lub nie serwisowano należycie. W celu zapewnienia prawidłowego stosowania produktu należy ściśle przestrzegać wszystkich instrukcji wymienionych w instrukcjach obsługi. Należy bezwzględnie unikać zastosowania oraz postępowania, których odradza się w instrukcji obsługi lub przed którymi się w niej ostrzega.

Produkt przeznaczony jest wyłącznie do użytku domowego, a nie do zastosowań komercyjnych. Niewłaściwe użytkowanie urządzenia, używanie go w sposób niezgodny z jego przeznaczeniem, użycie siły lub ingerencja w urządzenie, dokonywana poza naszymi autoryzowanymi punktami serwisowymi, powodują utratę gwarancji.

## Realizacja zobowiązań gwarancyjnych

W celu zapewnienia szybkiego załatwienia sprawy, postępuj zgodnie z poniższymi wskazówkami:

- W przypadku wszelkich pytań przygotuj paragon fiskalny oraz numer artykułu (np. IAN 123456\_7890) jako dowód zakupu.
- Numer artykułu można znaleźć na tabliczce znamionowej na produkcie, wygrawerowany na urządzeniu, zapisany na stronie tytułowej instrukcji obsługi (w dolnym lewym rogu) lub na naklejce z tyłu bądź na spodzie urządzenia.
- W przypadku wystąpienia błędów działania lub innych wad, prosimy o kontakt z odpowiednim działem serwisu **telefonicznie** lub **przez e-mail**.
- Zarejestrowany jako wadliwy produkt możesz wtedy wraz z dołączonym dowodem zakupu (paragonem) oraz opisem i datą wystąpienia usterki wysłać nieodpłatnie na przekazany wcześniej adres serwisu.



Na stronie [www.lidl-service.com](http://www.lidl-service.com) możesz pobrać te i wiele innych instrukcji, filmów o produktach oraz oprogramowanie instalacyjne.

Za pomocą tego kodu QR możesz przejść bezpośrednio na stronę serwisu Lidl ([www.lidl-service.com](http://www.lidl-service.com)), gdzie możesz otworzyć instrukcję obsługi, wpisując numer artykułu (IAN) 353496\_2007.

## Serwis

**PL** **Serwis Polska**  
Tel.: 22 397 4996  
E-Mail: [kompernass@lidl.pl](mailto:kompernass@lidl.pl)

IAN 353496\_2007

## Importer

Pamiętaj, że poniższy adres nie jest adresem serwisu.  
Skontaktuj się najpierw z odpowiednim punktem serwisowym.

KOMPERNASS HANDELS GMBH

BURGSTRASSE 21

44867 BOCHUM

NIEMCY

[www.kompernass.com](http://www.kompernass.com)

## Obsah

<b>Úvod</b> .....	<b>291</b>
Informácie o tomto návode na obsluhu .....	291
Autorské právo .....	291
Upozornenia týkajúce sa ochranných znáмок .....	291
Používanie v súlade s účelom .....	292
Použitie výstražné upozornenia .....	292
<b>Bezpečnosť</b> .....	<b>294</b>
Nebezpečenstvo v dôsledku elektrického prúdu .....	294
Základné bezpečnostné upozornenia .....	295
Varovanie pred poškodeniami sluchu .....	296
Upozornenia k funkčnému rozhraniu .....	297
<b>Opis dielov</b> .....	<b>298</b>
<b>Uvedenie do prevádzky</b> .....	<b>299</b>
Rozsah dodávky a kontrola po preprave .....	299
Požiadavky na miesto inštalácie .....	300
Vytvorenie napájania prúdov .....	300
Anténa .....	300
<b>Obsluha a prevádzka</b> .....	<b>301</b>
Zapnutie/vypnutie prístroja .....	301
Nastavenie hlasitosti .....	301
Režim rádia .....	302
Režim rádia DAB+ (DAB) .....	302
Režim rádia VKV (FM) .....	306
Prehrávanie cez <b>Bluetooth®</b> .....	310
Zapojenie externých prehrávačov (prevádzka AUX IN) .....	312
Pripojenie slúchadiel .....	312

<b>Systémové menu (Systém) . . . . .</b>	<b>313</b>
Časovač (funkcia NAP) . . . . .	313
Automatické vypnutie prístroja (funkcia Spánok) . . . . .	314
Budenie . . . . .	315
Čas/dátum . . . . .	318
Nastavenie zvuku . . . . .	322
Osvetlenie . . . . .	323
Jazyk . . . . .	325
Výrobné nastavenie . . . . .	325
Verzia softvéru . . . . .	326
<b>Odstraňovanie porúch . . . . .</b>	<b>326</b>
<b>Čistenie . . . . .</b>	<b>328</b>
Čistenie telesa . . . . .	328
<b>Skladovanie pri nepoužívaní . . . . .</b>	<b>328</b>
<b>Likvidácia . . . . .</b>	<b>329</b>
Likvidácia prístroja . . . . .	329
Likvidácia obalu . . . . .	329
<b>Príloha . . . . .</b>	<b>330</b>
Technické údaje . . . . .	330
Zjednodušené vyhlásenie o zhode EÚ . . . . .	332
Záruka spoločnosti Kompernass Handels GmbH . . . . .	333
Servis . . . . .	336
Dovozca . . . . .	336

## Úvod

### Informácie o tomto návode na obsluhu

Srdečne vám gratulujeme ku kúpe vášho nového prístroja. Touto kúpou ste sa rozhodli pre výrobok vysokej kvality.



Návod na obsluhu je súčasťou tohto výrobku. Obsahuje dôležité upozornenia týkajúce sa bezpečnosti, používania a likvidácie. Pred použitím výrobku sa oboznámte so všetkými pokynmi na obsluhu a bezpečnostnými pokynmi. Výrobok používajte iba podľa opisu a v uvedených oblastiach použitia. Tento návod na obsluhu si dobre uschovajte. Pri postúpení výrobku tretej osobe odovzdajte spolu s ním aj všetky podklady.

### Autorské právo

Táto dokumentácia je chránená autorským právom. Akékoľvek rozmnožovanie alebo dotlač, aj čiastočná, ako aj reprodukcia obrázkov, aj v zmenenej podobe, je dovolená len s písomným súhlasom výrobcu.

### Upozornenia týkajúce sa ochranných známk

Slovné označenie **Bluetooth®** a logo **Bluetooth®** sú registrované ochranné známky spoločnosti Bluetooth SIG, Inc. (Special Interest Group). Akékoľvek použitie ochrannej známky spoločnosťou Kompernaß Handels GmbH musí byť povolené v rámci licencie.

Ochranná známka a obchodný názov SilverCrest sú majetkom príslušného vlastníka.

Všetky ďalšie názvy a výrobky môžu byť ochrannými známkami alebo registrovanými ochrannými známkami ich príslušných vlastníkov.

## Používanie v súlade s účelom

Tento prístroj patrí do oblasti spotrebnej elektroniky a je určený na príjem rozhlasových programov v pásme DAB+ a FM. Slúži na prehrávanie audio údajov, ktoré sa môžu prehrávať cez **Bluetooth®** alebo cez 3,5 mm jack kábel prostredníctvom externého prehrávača. Iné používanie alebo používanie nad tento rámec sa považuje za používanie v rozpore s účelom. Prístroj nie je určený na používanie v komerčných alebo priemyselných oblastiach.

Nároky akéhokoľvek druhu za škody spôsobené používaním v rozpore s určeným účelom, neodbornými opravami, nedovolenými úpravami alebo použitím nepovolených náhradných dielov sú vylúčené. Riziko nesie samotný používateľ.

## Použitie výstražné upozornenia

V predloženom návode na obsluhu sú použité nasledovné výstražné upozornenia:

### NEBEZPEČENSTVO

#### **Výstražné upozornenie s týmto stupňom nebezpečenstva označuje nebezpečnú situáciu.**

Ak sa nezabráni nebezpečnej situácii, bude to mať za následok ťažké zranenia alebo smrť.

- ▶ Aby sa zabránilo nebezpečenstvu ťažkých zranení alebo smrti, musia sa dodržiavať inštrukcie uvedené v tomto výstražnom upozornení.

### VÝSTRAHA

#### **Výstražné upozornenie tohto stupňa nebezpečenstva označuje možnú nebezpečnú situáciu.**

Ak sa nezabráni nebezpečnej situácii, môže to mať za následok ťažké zranenia alebo smrť.

- ▶ Aby sa zabránilo nebezpečenstvu ťažkých zranení alebo smrti, musia sa dodržiavať inštrukcie uvedené v tomto výstražnom upozornení.

## OPATRNE

**Výstražné upozornenie tohto stupňa nebezpečenstva označuje možnú nebezpečnú situáciu.**

Ak sa tejto nebezpečnej situácii nezabráni, môže to mať za následok zranenia.

- ▶ Aby ste zabránili zraneniam osôb, riadte sa inštrukciami uvedenými v tomto výstražnom upozornení.

## POZOR

**Výstražné upozornenie tohto stupňa nebezpečenstva označuje možné vecné škody.**

Ak sa tejto nebezpečnej situácii nezabráni, môže to mať za následok vecné škody.

- ▶ Aby ste zabránili vecným škodám, riadte sa inštrukciami uvedenými v tomto výstražnom upozornení.

## UPOZORNENIE

- ▶ Upozornenie označuje dodatočné informácie, ktoré uľahčujú manipuláciu s prístrojom.



## Bezpečnosť

V tejto kapitole získate dôležité bezpečnostné upozornenia pre manipuláciu s prístrojom. Tento prístroj je v súlade s predpísanými bezpečnostnými ustanoveniami. Neodborné používanie môže viesť k zraneniam osôb a vecným škodám.

### Nebezpečenstvo v dôsledku elektrického prúdu

#### NEBEZPEČENSTVO

##### **Nebezpečenstvo ohrozenia života elektrickým prúdom!**

##### **Pri kontakte s vodičmi alebo konštrukčnými dielmi, ktoré sú pod napätím, hrozí nebezpečenstvo ohrozenia života!**



Dodržiujte nasledovné bezpečnostné pokyny, aby ste sa vyhlí ohrozeniu elektrickým prúdom:

- ▶ Používajte iba dodaný sieťový adaptér. Dodaný sieťový adaptér sa môže používať iba pre tento prístroj.
- ▶ Prístroj nepoužívajte, ak je sieťový adaptér poškodený.
- ▶ Sieťový adaptér vyťahujte zo sieťovej zásuvky vždy za zástrčku, nikdy nie za kábel.
- ▶ Nikdy nechytajte sieťový adaptér alebo prístroj mokkými rukami.
- ▶ Kábel sieťového adaptéra neohýbajte ani nestláčajte a nedávajte naň ťažké predmety. Pripájací kábel ukladajte tak, aby sa nedostal do kontaktu s horúcimi povrchmi a aby na ňá nemohol nikto stúpiť ani sa oň potknúť.
- ▶ V žiadnom prípade neotvárajte kryt alebo sieťový adaptér prístroja. Ak dôjde ku kontaktu s vodivými prípojkami a zmene elektrického a mechanického zloženia, hrozí nebezpečenstvo zásahu elektrickým prúdom a nebezpečenstvo požiaru.
- ▶ Do vetracích štrbín alebo iných otvorov prístroja nezavádzajte žiadne predmety.
- ▶ Prístroj odoberá prúd v pohotovostnom režime. Napájací adaptér spotrebúva tiež malé množstvo energie, keď prístroj nie je pripojený k sieťovému adaptéru. Na odpojenie prístroja a sieťového adaptéra od siete sa musí napájací adaptér vytiahnuť zo sieťovej zásuvky. Preto sa prístroj musí umiestniť tak, aby bol vždy zaručený voľný prístup k sieťovej zásuvke, aby sa v prípade núdzovej situácie mohol dať ihneď vytiahnuť sieťový adaptér.

## Základné bezpečnostné upozornenia

Na účely bezpečnej manipulácie s prístrojom dodržiavajte nasledovné bezpečnostné upozornenia:

- Pred použitím skontrolujte prípadné viditeľné poškodenia prístroja. Neuvádzajte do prevádzky poškodený prístroj ani prístroj, ktorý predtým spadol na zem.
-  **NEBEZPEČENSTVO!** Obalové materiály nie sú hračkou pre deti! Uchovávajúte obalové materiály mimo dosahu detí.  
**Hrozí nebezpečenstvo udusení!**
- Tento prístroj môžu používať deti staršie ako 8 rokov, ako aj osoby so zníženými fyzickými, zmyslovými alebo mentálnymi schopnosťami alebo s nedostatkom skúseností a vedomostí, ak sú pod dohľadom alebo ak boli o bezpečnom používaní prístroja poučené a pochopili z toho vyplývajúce nebezpečenstvá. Deti nesmú hrať s prístrojom. Deti nesmú vykonávať čistenie ani používateľskú údržbu bez dohľadu.
- Poškodené káble alebo prípojky nechajte vymeniť autorizovaným odborným personálom alebo v zákazníckom servise.
- Chráňte prípojný kábel pred horúcimi povrchmi a ostrými hranami. Dávajte pozor na to, aby prípojný kábel nebol napnutý ani zalomený. Nenechajte pripojovací kábel visieť cez rohy (hrozí nebezpečenstvo potknutia).
- Opravy prístroja nechajte vykonať iba v autorizovanom špecializovanom obchode alebo zákazníckym servisom. Neodborne vykonanými opravami môžu pre používateľa vzniknúť nebezpečenstvá. Navyše zaniká nárok na záruku.
- Chybné konštrukčné diely sa musia nahradiť len originálnymi náhradnými dielmi. Len pri takýchto dieloch je zaručené, že budú spĺňať bezpečnostné požiadavky.
- Na prístroji nevykonávajte žiadne zmeny ani prestavby.
- Pri prenesení prístroja zo studeného do teplého prostredia prístroj príp. nechajte najprv aklimatizovať. Môže to trvať až dve hodiny.
- Prístroj postavte vždy na stabilnú a rovnú plochu. Pri páde sa môže poškodiť.
- Prístroj nevystavujte priamemu slnečnému žiareniu ani vysokým teplotám. Inak môže dôjsť k jeho prehriatiu a neopraviteľnému poškodeniu.

- Dbajte na dostatočnú cirkuláciu vzduchu kvôli zabráneniu akumulácii tepla. Prístroj nikdy nezakrývajte. Hrozí nebezpečenstvo požiaru!
- Výrobok nekladte do blízkosti tepelných zdrojov, ako sú vyhrievacie telesá alebo iné zariadenia generujúce teplo.
- Otvorený plameň (napr. sviečky) udržiavajte vždy mimo dosahu prístroja.
-  Prístroj je vhodný len na prevádzku v interiéri.
- Prístroj nie je dimenzovaný na prevádzku v priestoroch s vysokou teplotou alebo vlhkosťou vzduchu (napr. kúpeľňa) alebo s nadmernou prašnosťou.
- Prístroj chráňte pred striekajúcou a kvapkajúcou vodou. Nikdy prístroj neponárajte do vody, nedávajte ho do blízkosti vody ani naň nekladte žiadne predmety naplnené vodou (napr. vázy).
-  **VÝSTRAHA!** Ak na prístroji zistíte zápach spáleniny alebo tvorbu dymu, ihneď vyťahnite sieťovú zástrčku zo sieťovej zásuvky.
- V prípade poruchy alebo búrky vyťahnite sieťovú zástrčku zo sieťovej zásuvky.

## Varovanie pred poškodeniami sluchu

### **VÝSTRAHA**



#### **Nebezpečenstvo v dôsledku príliš vysokej hlasitosti!**

Hlasná hudba môže viesť k poškodeniu sluchu.

- Keď používate tento prístroj, nepoužívajte ho pri príliš vysokej hlasitosti, hlavne na dlhšie časové obdobia alebo pri používaní slúchadiel.



## Upozornenia k funkčnému rozhraniu

- Prístroj nepribližujte na vzdialenosť menej ako 20 cm ku kardiostimulátoru alebo implantovanému defibrilátoru, pretože v opačnom prípade môžu byť porušené riadne funkcie kardiostimulátora alebo implantovaného defibrilátora z dôvodu rádiových vln.
- Prenášané rádiové vlny môžu spôsobiť rušivé zvuky v slúchadlách.
- Prístroj so zapnutými rádiovými komponentmi nepribližujte k horľavým plynom ani ho neprenášajte do prostredia ohrozeného explóziou (napr. lakovňa), pretože prenášané rádiové vlny môžu spôsobiť výbuch alebo požiar.
- Dosah rádiových vln závisí od okolitých podmienok a podmienok prostredia.
- Pri prenose údajov cez bezdrôtové spojenie môžu údaje prijímať aj neoprávnené tretie strany.
- Prístroj prijíma rádiové signály vo frekvenčnom pásme DAB+ 174,9 - 239,2 MHz a vo frekvenčnom pásme FM 87,5 - 108 MHz.
- V rôznych krajinách môžu platiť odlišné národné predpisy pre pridelené kmitočtové pásma. Dbajte na to, aby ste informácie prijaté mimo prideleného rádiového kmitočtového pásma nezužitovali, neposkytli tretím osobám ani inak nezneužili.

## Opis dielov

(obrázky pozri roztváraciu stranu)

### A. Predná strana

- ❶ Displej
- ❷ Tlačidlo  (pohotovostný režim)
- ❸ Tlačidlo SOURCE / 
- ❹ Tlačidlo INFO/MENU
- ❺ Tlačidlo PRESET
- ❻ Otočný ovládač VOLUME | ► / || ENTER / SCAN (s funkciou tlačidla)
- ❼ Tlačidlo TUNE- (Navigácia v menu späť/zmena stanice/zmena titulu)
- ❽ Tlačidlo TUNE+ (Navigácia v menu dopredu/zmena stanice/zmena titulu)
- ❾ Reprodukotor

### B. Zadná strana

- ❿ Teleskopická anténa
- ⓫ Bas-reflexný otvor
- ⓬ Prípojka AUX IN (3,5 mm Ø zdierka)
- ⓭ Prípojka na slúchadlá  (3,5 mm Ø zdierka)
- ⓮ Prípojka sieťového adaptéra DC IN

## Uvedenie do prevádzky

### Rozsah dodávky a kontrola po preprave

#### NEBEZPEČENSTVO

► Deti nesmú používať obalové materiály na hranie.  
**Hrozí nebezpečenstvo udusenía.**

- ◆ Vyberte všetky diely z prístroja, návod pre rýchly štart a návod na obsluhu zo škatule.
- ◆ Odstráňte z prístroja všetky obalové materiály.

Prekontrolujte, prosím, rozsah dodávky. Rozsah dodávky pozostáva z nasledovných komponentov:

- Rádio DAB+
- Sieťový adaptér so sieťovým káblom (bez obrázku)
- Kábel AUX (bez obrázku)
- Návod pre rýchly štart (bez obrázku)
- Tento návod na obsluhu (bez obrázku)

#### UPOZORNENIE

- Skontrolujte kompletnosť dodávky a viditeľné poškodenia.
- V prípade nekompletnej dodávky alebo poškodení, spôsobených nedostatočným balením alebo dopravou, sa obráťte na zákaznickú linku servisu (pozri kapitolu **Servis**).

## Požiadavky na miesto inštalácie

### UPOZORNENIE

- ▶ Prístroj nedávajte priamo na lakovaný nábytok. Gumené nohy prístroja obsahujú chemické zmäčkovadlá, ktoré môžu pôsobiť na lakované povrchy. Keď chcete prístroj postaviť na lakovaný nábytok, použite podložku.

Miesto inštalácie prístroja musí spĺňať nasledovné predpoklady, aby bola zabezpečená bezpečná a bezchybná prevádzka:

- Prístroj umiestnite na pevný, rovný a vodorovný podklad.
- Postavte prístroj tak, aby reproduktor **9** a reflexný otvor basu **11** nebol zakrytý.
- Nepoužívajte prístroj v horúcom alebo veľmi vlhkom prostredí alebo v blízkosti horľavého materiálu.
- Sieťová zásuvka sieťového adaptéra musí byť ľahko prístupná, aby sa v núdzovej situácii mohla kedykoľvek ľahko vytiahnuť.

## Vytvorenie napájania prúdom

### POZOR

- ▶ Pred zapojením prístroja porovnajte pripojovacie údaje (napätie a frekvencia) na typovom štítku sieťového adaptéra s údajmi vašej elektrickej siete. Tieto údaje sa musia zhodovať, aby sa na prístroji nevyskytli žiadne poškodenia.
- ◆ Spojte dodaný sieťový adaptér s prípojkou sieťového adaptéra **14** a sieťovú zástrčku. Prístroj sa teraz nachádza v pohotovostnom režime.

## Anténa

- ◆ Vytiahnite úplne teleskopickú anténu **10** pre príjem DAB+, resp. FM.

## Obsluha a prevádzka

### Zapnutie/vypnutie prístroja

#### UPOZORNENIE

- ▶ Pri prvom zapnutí prístroja z pohotovostného režimu tlačidlom **⏻ 2** sa automaticky vytvorí, resp. aktualizuje zoznam staníc DAB+ a na displeji **1** zobrazenie *Vyhľadávanie...*. Tento postup trvať aj viacero minút, v závislosti od kvality príjmu DAB+ rádia.
- ▶ Pri zapnutí prístroja z pohotovostného režimu tlačidlom **⏻ 2** sa prístroja nachádza v naposledy zvolenom režime prevádzky (DAB+, FM, **Bluetooth®** alebo AUX IN).
- ◆ Krátko stlačte tlačidlo **⏻ 2** na zapnutie prístroja. Prístroj sa spustí po prvom zapnutí automaticky v režime rádia DAB+.
- ◆ Stlačte krátko tlačidlo **SOURCE /  3** na prepínanie medzi režimom rádia DAB+, FM, **Bluetooth®** alebo režimom AUX IN.
- ◆ Stlačte znovu tlačidlo **⏻ 2** na vypnutie prístroja a jeho prestavenie do pohotovostného režimu.

### Nastavenie hlasitosti

- ◆ Na zvýšenie hlasitosti otočte otočný ovládač **VOLUME | ▶ / || ENTER / SCAN 6** smerom doprava.
- ◆ Na zníženie hlasitosti otočte otočný ovládač **VOLUME | ▶ / || ENTER / SCAN 6** smerom doľava.

#### UPOZORNENIE

- ▶ Na displeji **1** sa zobrazí hlasitosť po stlačení otočného ovládača **VOLUME | ▶ / || ENTER / SCAN 6** na niekoľko sekúnd vo forme stĺpcového zobrazenia.



## Režim rádia

S rádiom môžete prijímať rozhlasové stanice v pásmach DAB+ a FM. Môžete vždy uložiť až 40 prednastavených FM a DAB+ rozhlasových staníc.

### UPOZORNENIE

- ▶ Pri prvom uvedení do prevádzky sa prístroj spustí v režime rádia DAB+ a automaticky sa vyhotoví zoznam dostupných DAB+ rozhlasových staníc. Na displeji **1** sa objaví zobrazenie *Vyhľadávanie....*

## Režim rádia DAB+ (DAB)

### Automatické vyhľadávanie staníc s ukladaním staníc (AMS)

Automatické vyhľadávanie staníc s ukladaním staníc prehľadá raz celé frekvenčné pásmo a uloží automaticky vyhľadané DAB+ rozhlasové stanice ako **zoznam staníc**.

- ◆ Prístroj musí byť zapnutý. Prípadne krátko stlačte tlačidlo **⏻ 2** na zapnutie prístroja.
- ◆ Stlačte prípadne viackrát krátko tlačidlo **SOURCE /  3**, až sa na displeji **1** zobrazí režim rádia DAB+DAB.
- ◆ Približne na 2 sekundy stlačte tlačidlo **INFO / MENU 4**. Na displeji sa zobrazí zobrazenie *Úplné vyhľadávanie staníc*.
- ◆ Stlačte otočný ovládač **VOLUME | ▶ / II ENTER / SCAN 5** na spustenie automatického vyhľadávania staníc s ukladaním staníc. Na displeji **1** sa objaví zobrazenie *Vyhľadávanie....*, ako aj počet nájdených staníc. Postup vyhľadávania sa zobrazuje vo forme stĺpcového zobrazenia. Nájdené DAB+ rozhlasové stanice sa automaticky uložia do zoznamu staníc poradi. Po ukončení vyhľadávania sa automaticky prehráva prvá stanica v zozname staníc.

### UPOZORNENIE

- ▶ Automatickým vyhľadávaním staníc s ukladaním staníc sa prípadný, už existujúci zoznam staníc prepíše.

## Výber staníc

- ◆ Stlačte v režime rádia DAB+ tlačidlo TUNE+ **8**, resp. tlačidlo TUNE- **7** na výber jednej DAB+ rozhlasovej stanice v zozname staníc. Alternatívne môžete aj po stlačení tlačidla TUNE+ **8**, resp. tlačidla TUNE- **7** s otočným ovládačom VOLUME | ► / || ENTER / SCAN **6** zvoliť jednu stanicu zo zoznamu staníc.
- ◆ Stlačte otočný ovládač VOLUME | ► / || ENTER / SCAN **6** na prehrávanie zvolenej stanice.

## Manuálne naladenie staníc

Pomocou funkcie *Manuálne naladenie* môžete nastaviť intenzitu signálu a tým aj kvalitu príjmu DAB+ rozhlasovej stanice.

### UPOZORNENIE

- ▶ Na manuálne nastavenie stanice by ste mali poznať multiplexové číslo, resp. frekvenciu nastavovanej rádiovkej stanice DAB+, aby ste ju mohli priamo zvoliť zo zoznamu staníc.
- ◆ Stlačte v DAB+ rozhlasovej prevádzke približne na 2 sekundy tlačidlo INFO/MENU **4** na vyvolanie menu nastavení.
- ◆ Stlačte viackrát tlačidlo TUNE+ **8**, resp. tlačidlo TUNE- **7** alebo otočte otočný ovládač VOLUME | ► / || ENTER / SCAN **6**, až sa na displeji **1** objaví zobrazenie *Manuálne nastavenie*.
- ◆ Stlačte otočný ovládač VOLUME | ► / || ENTER / SCAN **6** na potvrdenie výberu. Na displeji **1** sa zobrazujú multiplexové čísla a frekvencie rádiovkej stanice DAB+. Pri prijímateľných rádiových staniaciach DAB+ sa popri frekvencii zobrazí tiež názov stanice.
- ◆ Stlačte tlačidlo TUNE+ **8**, resp. tlačidlo TUNE- **7**, na výber stanice.
- ◆ Stlačte otočný ovládač VOLUME | ► / || ENTER / SCAN **6**, na potvrdenie výberu. Na displeji **1** sa zobrazí intenzita signálu stanice vo forme stĺpcového zobrazenia.
- ◆ Pohybujte teleskopickou anténou **10** alebo zmeňte miesto postavenia prístroja na zlepšenie intenzity signálu stanice. Dbajte pritom na stĺpcové zobrazenie intenzity signálu. Pre optimálnu intenzitu signálu by malo byť stĺpcové zobrazenie čo najvyššie.

## Uloženie obľúbených vysieláčov

- ◆ Stlačte v režime rádia DAB+ tlačidlo TUNE+ **8**, resp. tlačidlo TUNE- **7** na výber jednej DAB+ rozhlasovej stanice v zozname staníc.
- ◆ Stlačte otočný ovládač VOLUME | ► / || ENTER / SCAN **6** na potvrdenie výberu.
- ◆ Stlačte tlačidlo na cca 2 sekundy tlačidlo PRESET **5**. Na displeji **1** sa v prípade už uložených rozhlasových staníc zobrazí programové miesto s naposledy zvolenou rozhlasovou stanicou. Ak neboli uložené ešte žiadne rozhlasové stanice, na displeji **1** sa zobrazuje hlásenie *Uložiť progr. 1: (Prázdne)*.
- ◆ Stlačte príp. viackrát tlačidlo TUNE+ **8**, resp. tlačidlo TUNE- **7** alebo otáčajte otočný ovládač VOLUME | ► / || ENTER / SCAN **6**, až sa na displeji zobrazí želané programové miesto.
- ◆ Stlačte otočný ovládač VOLUME | ► / || ENTER / SCAN **6** na uloženie rozhlasovej stanice na želanom programovom mieste. Na displeji **1** sa objaví zobrazenie *Program (1 – 40) blok*.

### UPOZORNENIE

- Uložené rozhlasové stanice sa prepíšu, ak na už obsadené programové miesta uložíte ďalšie stanice.

## Výber uložených staníc

- ◆ Stlačte v DAB+ režime rádia krátko tlačidlo PRESET **5** na vyvolanie DAB+ rádiových staníc uložených na programových miestach. Na displeji **1** sa zobrazí zobrazenie *Vyvolať progr.*
- ◆ Stlačte príp. viackrát tlačidlo TUNE+ **8**, resp. tlačidlo TUNE- **7** alebo otočte otočný ovládač VOLUME | ► / || ENTER / SCAN **6** na výber rádiovkej stanice uloženej na jednom z programových miest.
- ◆ Stlačte krátko tlačidlo ► / || ENTER / SCAN **6** na prehrávanie zvolenej rádiovkej stanice.

## Dynamic Range Control (DRC)

Funkcia *DRC* zabezpečuje, že pri prehrávaní rádiových staníc DAB+ je tichšie pasáže počuť lepšie, keď sa rádio používa v hlasnom prostredí.

- ◆ Stlačte v rozhlasovej prevádzke DAB+ približne na 2 sekundy tlačidlo **INFO/MENU** **4** na vyvolanie menu nastavení.
- ◆ Stlačte viackrát tlačidlo **TUNE+** **8**, resp. tlačidlo **TUNE-** **7** alebo otočte otočný ovládač **VOLUME** | ► / **II** **ENTER** / **SCAN** **6**, až sa na displeji **1** zobrazí zobrazenie *DRC*.
- ◆ Stlačte otočný ovládač **VOLUME** | ► / **II** **ENTER** / **SCAN** **6**, na potvrdenie výberu.
- ◆ Stlačte príp. tlačidlo **TUNE+** **8**, resp. tlačidlo **TUNE-** **7** alebo otočte otočný ovládač **VOLUME** | ► / **II** **ENTER** / **SCAN** **6** na výber možností *DRC vysoko*, *DRC nízko* alebo *DRC vyp.*
- ◆ Stlačte otočný ovládač **VOLUME** | ► / **II** **ENTER** / **SCAN** **6**, na potvrdenie výberu.

## Zmena poradia staníc

Poradie rozhlasových staníc DAB+ môžete v zozname staníc triediť podľa názvu (*alfanumericky*) alebo podľa programových skupín (*Ensemble*).

- ◆ Stlačte v rozhlasovej prevádzke DAB+ približne na 2 sekundy tlačidlo **INFO/MENU** **4** na vyvolanie menu nastavení.
- ◆ Stlačte viackrát tlačidlo **TUNE+** **8**, resp. tlačidlo **TUNE-** **7** alebo otočte otočný ovládač **VOLUME** | ► / **II** **ENTER** / **SCAN** **6**, až sa na displeji **1** zobrazí zobrazenie *Poradie staníc*.
- ◆ Stlačte otočný ovládač **VOLUME** | ► / **II** **ENTER** / **SCAN** **6**, na potvrdenie výberu.
- ◆ Stlačte príp. tlačidlo **TUNE+** **8**, resp. tlačidlo **TUNE-** **7** alebo otočte otočný ovládač **VOLUME** | ► / **II** **ENTER** / **SCAN** **6** na zvolenie *Alfanumericky* alebo *Ensemble*.
- ◆ Stlačte otočný ovládač **VOLUME** | ► / **II** **ENTER** / **SCAN** **6**, na potvrdenie výberu.

## Informácie o staniciach

V rozhlasovom režime DAB+ môžete zobrazíť dodatočné informácie o staniciach na displeji **1**:

- ◆ Opakovane krátko stláčajte tlačidlo INFO / MENU **4** na zobrazenie nasledovných informácií o stanici:
  - Priebežný text (*rozhlasový text*)
  - Intenzita signálu (stĺpcové zobrazenie)
  - Typ programu
  - Názov skupiny
  - Číslo multiplexu/frekvencia
  - Chyba signálu
  - Prenosová rýchlosť zvuku (*kbps*)
  - Čas
  - Dátum

### UPOZORNENIE

- ▶ Počet informácií o stanici sa môže meníť podľa želaného vysieláča.

## Režim rádia VKV (FM)

### Automatické vyhľadávanie staníc s ukladaním staníc (AMS)

Automatické vyhľadávanie staníc s ukladaním staníc prehľadá raz celé frekvenčné pásmo a uloží automaticky vyhľadané rozhlasové stanice pásma FM ako zoznam staníc.

- ◆ Prístroj musí byť zapnutý. Prípadne krátko stlačte tlačidlo **1** na zapnutie prístroja.
- ◆ Stlačte prípadne viackrát krátko tlačidlo SOURCE / **2**, až sa na displeji **1** zobrazí režim rádia VKV FM.

- ◆ Stlačte na približne 2 sekundy otočný ovládač VOLUME | ► / II ENTER / SCAN **6** na spustenie automatického vyhľadávania staníc. Postup vyhľadávania sa zobrazuje vo forme stĺpcového zobrazenia a počet nájdených staníc sa zobrazí na displeji **1**. Nájdené FM rozhlasové stanice sa automaticky uložia do zoznamu staníc so zvyšujúcou sa frekvenciou. Po ukončení vyhľadávania sa automaticky prehráva prvá stanica v zozname staníc.

## UPOZORNENIE

- ▶ Automatickým vyhľadávaním staníc s ukladaním staníc sa prípadný, už existujúci zoznam staníc prepíše.

## Výber staníc

- ◆ Stlačte krátko tlačidlo TUNE+ **8**, resp. tlačidlo TUNE- **7** na výber FM rozhlasovej stanice zo zoznamu staníc.
- ◆ Stlačte otočný ovládač VOLUME | ► / II ENTER / SCAN **6**, na potvrdenie výberu.

## Manuálne vyhľadávanie staníc

- ◆ Stlačte krátko otočný ovládač VOLUME | ► / II ENTER / SCAN **6**, aby ste v stúpajúcom smere prešli na nasledujúcu prijímateľnú stanicu.

## UPOZORNENIE

- ▶ Frekvencia stanice sa zobrazí na displeji **1** a reproduktory **9** sú počas hľadania stanice vypnuté.

## Manuálne naladenie staníc

- ◆ Stlačte na cca 2 sekundy tlačidlo TUNE+ **8**, resp. tlačidlo TUNE- **7** na zmenu frekvencie pásma FM v krokoch 0,05 MHz. Aktuálna frekvencia FM sa zobrazuje na displeji **1**.

## Nastavenie vyhľadávania staníc

S funkciou *Nastavenie vyhľadávania staníc* môžete nastaviť, či pri vyhľadávaní staníc sa majú nájsť všetky prijateľné rádiové stanice FM pásma alebo iba rádiové stanice so silným signálom prijmu.

- ◆ Stlačte v rozhlasovej prevádzke FM na cca 2 sekundy tlačidlo **INFO / MENU** **4**. Na displeji sa zobrazí indikácia *Nastavenie vyhľadávania staníc*.
- ◆ Stlačte otočný ovládač **VOLUME** | ► / **II** **ENTER** / **SCAN** **6**, na potvrdenie výberu.
- ◆ Stlačte tlačidlo **TUNE+** **8**, resp. tlačidlo **TUNE-** **7** alebo otočte otočný ovládač **VOLUME** | ► / **II** **ENTER** / **SCAN** **6** na zvolenie možnosti *Iba silné stanice* alebo *Všetky stanice*.
- ◆ Stlačte otočný ovládač **VOLUME** | ► / **II** **ENTER** / **SCAN** **6**, na potvrdenie výberu.

## Uloženie obľúbených vysielateľov

- ◆ Na manuálne uloženie aktuálnej rozhlasovej stanice stlačte na cca 2 sekundy tlačidlo **PRESET** **5**. Na displeji **1** sa v prípade už uložených rozhlasových staníc zobrazí programové miesto s naposledy zvolenou rozhlasovou stanicou. Ak neboli uložené ešte žiadne rozhlasové stanice, na displeji **1** sa zobrazuje hlásenie *Uložiť program 1: (Prázdne)*.
- ◆ Stlačte príp. viackrát tlačidlo **TUNE+** **8**, resp. tlačidlo **TUNE-** **7** alebo otáčajte otočný ovládač **VOLUME** | ► / **II** **ENTER** / **SCAN** **6**, až sa na displeji zobrazí želané programové miesto.
- ◆ Stlačte otočný ovládač **VOLUME** | ► / **II** **ENTER** / **SCAN** **6** na uloženie rozhlasovej stanice na želanom programovom mieste. Na displeji **1** sa objaví zobrazenie *Program (1 – 40) ulož.*

### UPOZORNENIE

- ▶ Uložené rozhlasové stanice sa prepíšu, ak na už obsadené programové miesta uložíte ďalšie stanice.

## Výber uložených staníc

- ◆ Stlačte v rozhlasovej prevádzke FM tlačidlo **PRESET 5** na vyvolanie rádiových staníc FM pásma uložených na programových miestach. Na displeji **1** sa zobrazí zobrazenie *Vyvolať program*.
- ◆ Stlačte viackrát tlačidlo **TUNE+ 8**, resp. tlačidlo **TUNE- 7** alebo otočte otočný ovládač **VOLUME | ▶ / || ENTER / SCAN 6** na rádiovej stanici uloženej na jednom z programových miest.
- ◆ Stlačte krátko tlačidlo **▶ / || ENTER / SCAN 6** na prehrávanie zvolenej rádiovkej stanice.

## Informácie o staniách

V rozhlasovom režime FM môžete zobraziť dodatočné informácie na displeji **1**:

- ◆ Opakovane krátko stlačíte tlačidlo **INFO / MENU 4** na zobrazenie nasledovných informácií o stanici:
  - Priebežný text (*rozhlasový text*)
  - Typ programu
  - Frekvencia
  - Príjem Stereo/Mono
  - Čas
  - Dátum

### UPOZORNENIE

- ▶ Počet informácií o stanici sa môže meniť podľa želaného vysielateľa.
- ▶ Nastavenie príjmu stereo/mono sa uskutoční podľa zvoleného vysielateľa a jeho kvality príjmu automaticky a nemôže sa prestaviť manuálne.
- ▶ Stereo prehrávanie sa uskutočňuje iba cez prípojku na slúchadlá **13**. Cez reproduktor **9** prístroja je možné iba mono prehrávanie.



## Prehrávanie cez Bluetooth®

### Spárovanie zariadení

Skôr ako môžete použiť rádio na prehrávanie hudby prostredníctvom **Bluetooth®**, musíte ho spojiť s **Bluetooth®** kompatibilným externým prehrávačom.

- ◆ Prípadne krátko stlačte tlačidlo  2 na zapnutie prístroja.
- ◆ Prípadne viackrát krátko stlačte tlačidlo **SOURCE** /  3 na aktivovanie funkcie **Bluetooth® BLUETOOTH**. Zaznie zvukový signál a na displeji 1 bliká indikácia **BLUETOOTH Párovanie**, resp. **BLUETOOTH Pripájanie** (pri už uložených spojeniach).
- ◆ Nastavte externý prehrávač tak, aby sa vyhľadávali zariadenia **Bluetooth®**. Podrobný opis k tomu nájdete v návode na obsluhu vášho externého prehrávača.
- ◆ Zo zoznamu nájdených zariadení **Bluetooth®** zvolíte v menu Nastavenia vášho externého prehrávača položku **SRH 5 C3**. Externý prehrávač sa teraz automaticky prepojí prostredníctvom funkcie **Bluetooth®** s rádiom. Po úspešnom vytvorení spojenia zaznie ďalší zvukový signál a na displeji 1 sa zobrazí zobrazenie **BLUETOOTH Pripojené**.

Teraz môžete použiť rádio na počúvanie hudby z vášho externého prehrávača bez kábla prostredníctvom reproduktora rádia.

#### UPOZORNENIE

- ▶ V režime **Bluetooth®** sa prístroj vypne automaticky po 15 minútach, ak sa nevytvorí spojenie cez **Bluetooth®** s externým prehrávačom.
- ▶ Rádio sa pri najbližšom zapnutí spojí automaticky znova s naposledy spojeným externým prehrávačom. Keď sa váš externý prehrávač nespojí znova automaticky s rádiom, musíte vytvoriť spojenie manuálne. Podrobný opis k tomu nájdete v návode na obsluhu vášho externého prehrávača.

## Odpojenie zariadení

Keď chcete spojiť rádio s iným externým prehrávačom, musíte najprv odpojiť aktuálne spárovaný prehrávač:

- ◆ Stlačte na cca 2 sekundy tlačidlo **SOURCE /**  **3**. Zaznie zvukový signál a na displeji **1** bliká indikácia **BT Párovanie**. Alternatívne môžete odpojenie uskutočniť aj cez aktuálne spojený externý prehrávač.

## Funkcia tlačidiel pri prehrávaní hudby cez Bluetooth®

Tlačidlo	Funkcia
VOLUME   ► / II ENTER / SCAN <b>6</b>	▶ Krátko stlačte na spustenie/zastavenie prehrávania.
TUNE+ <b>8</b>	▶ Krátko stlačte tlačidlo, ak chcete prepnúť na nasledujúci titul.
TUNE- <b>7</b>	▶ Krátko stlačte na preskočenie na začiatok aktuálneho titulu. Ešte raz krátko stlačte tlačidlo, ak chcete prepnúť na predchádzajúci titul.
SOURCE /  <b>3</b>	▶ Stlačte približne na 2 sekundy na odpojenie zariadení.



### UPOZORNENIE

- ▶ V závislosti od použitého externého prehrávača a jeho operačného systému sa môže stať, že nastavenie hlasitosti na rádiu a externom prehrávači sa uskutoční nezávisle od seba. Ak je napríklad hlasitosť rádia nastavená na maximum a hlasitosť externého prehrávača je nastavená na minimum, nepočujete cez rádio nič.
- ▶ V závislosti od použitého externého prehrávača a jeho operačného systému sa môže stať, že nie všetky funkcie budú podporované.
- ▶ V prostredí s vysokofrekvenčnými poruchami môže pri prehrávaní hudby v režime **Bluetooth®** dochádzať k možnému k rušivému hluku. Hneď ako porucha viac nepretrváva, hudba sa v režime **Bluetooth®** prehráva automaticky bez rušenia.

## Zapojenie externých prehrávačov (prevádzka AUX IN)

V prevádzke AUX IN môžete pripojiť externé prehrávače, ako napríklad smartfón alebo prehrávač MP3, aby ste ich mohli používať ako zdroj prehrávania pre rádio.

### UPOZORNENIE

- ▶ Skôr než rádio a externý prehrávač spojíte, oba prístroje najprv vypnite. Dodržiavajte tiež návod na obsluhu prístroja, ktorý chcete pripojiť k rádiu.
- ◆ Externý prehrávač s dodaným AUX káblom pripojte na prípojke AUX IN 12 rádia.
- ◆ Krátko stlačte tlačidlo  2 na zapnutie rádia.
- ◆ Stlačte prípadne viackrát krátko Taste SOURCE /  3, až sa na displeji 1 zobrazí indikácia AUX IN.
- ◆ Zapnite externý prehrávač a spusťte prehrávanie.
- ◆ Následne nastavte želanú hlasitosť pomocou otočného ovládača VOLUME | ▶/II ENTER / SCAN 6 na rádiu. Hlasitosť môžete prípadne nastaviť aj na externom prehrávači.
- ◆ Na ukončenie prevádzky AUX IN vypnite rádio a externý prehrávač. Odstráňte AUX kábel z prípojky AUX IN 12 rádia. Alternatívne môžete stlačením tlačidla SOURCE /  3 prepínať priamo z režimu AUX IN na režim rádia alebo Bluetooth®.

## Pripojenie slúchadiel

### OPATRNE

#### Opatrne pri používaní slúchadla.

Používanie slúchadla počas dlhšieho časového obdobia a s vysokou hlasitosťou môže viesť k poškodeniam sluchu používateľa.

- ▶ Vždy najprv nastavte nízku hlasitosť a postupne ju prispôsobte na príjemnú hladinu.
- ▶ Pri použití slúchadiel musíte počuť aj okolité zvuky.

- ◆ Na zníženie hlasitosti otočte otočný ovládač VOLUME | ► / II ENTER / SCAN **6** smerom doľava.
- ◆ Zástrčkový konektor slúchadiel zastrčte do prípojky slúchadiel  **13** na zadnej strane prístroja. Výstup zvuku sa teraz uskutoční výlučne cez pripojené slúchadlá.
- ◆ Nastavte želanú hlasitosť pomocou otočného ovládača VOLUME | ► / II ENTER / SCAN **6**.

## Systémové menu (Systém)

### UPOZORNENIE

- ▶ Systémové menu je možné vyvolať počas prevádzky alebo aj v pohotovostnom režime.
- ▶ Keď sa v systémovom menu neuskutoční viac ako 20 sekúnd žiadne nastavenie, systémové menu sa opustí.

- ◆ Približne na 2 sekundy stlačte tlačidlo INFO/MENU **4**.
- ◆ Stlačte príp. viackrát tlačidlo TUNE+ **8**, resp. tlačidlo TUNE- **7** alebo otočte otočný ovládač VOLUME | ► / II ENTER / SCAN **6**, až sa na displeji **1** zobrazí zobrazenie *Systém*.
- ◆ Stlačte otočný ovládač VOLUME | ► / II ENTER / SCAN **6** na potvrdenie výberu.

## Časovač (funkcia NAP)

Pomocou funkcie NAP môžete nastaviť časovač, ktorý vás zobudí s tónom alarmu po 1 - 120 minútach.

### Nastavenie časovača

- ◆ Vyvolajte systémové menu. Ako prvý bod menu sa zobrazí časovač NAP.
- ◆ Stlačte otočný ovládač VOLUME | ► / II ENTER / SCAN **6** na potvrdenie výberu
- ◆ Stlačte tlačidlo TUNE+ **8**, resp. tlačidlo TUNE- **7** alebo otočte otočný ovládač VOLUME | ► / II ENTER / SCAN **6** na nastavenie času budenia v 1-minútových krokoch medzi 001 a 120 minútami.

- ◆ Stlačte otočný ovládač **VOLUME | ► / || ENTER / SCAN 6** na potvrdenie výberu a spustenie časovača. Po opustení systémového menu na displeji **1** zobrazí zobrazenie **N** a následne sa zobrazia ešte zostávajúce minúty, resp. sekundy.
- ◆ Keď čas budenia uplynie, zaznie zvuk alarmu so stupňujúcou sa hlasitosťou. Na displeji **1** bliká zobrazenie **NAP** a zobrazí sa nastavený čas budenia.

## Ukončenie časovača

- ◆ Keď zaznie zvuk alarmu, stlačte ľubovoľné tlačidlo na ukončenie časovača.

### UPOZORNENIE

- Na vypnutie časovača už pred koncom času budenia vyvolajte funkciu **NAP**, ako je opísané v odseku **Nastavenie časovača**. Nastavte čas budenia na **000** a stlačte otočný ovládač **VOLUME | ► / || ENTER / SCAN 6** na potvrdenie výberu. Časovač je teraz deaktivovaný.

## Automatické vypnutie prístroja (funkcia Spánok)

Pomocou funkcie Sleep môžete prístroj vypnúť automaticky po 10 - 120 minútach.

- ◆ Stlačte v bežiacej prevádzke Systémové menu príp. viackrát tlačidlo **TUNE+ 8**, resp. tlačidlo **TUNE- 7** alebo otočte otočný ovládač **VOLUME | ► / || ENTER / SCAN 6** až sa na displeji **1** zobrazí indikácia **Spánok**.
- ◆ Stlačte otočný ovládač **VOLUME | ► / || ENTER / SCAN 6** na potvrdenie výberu.
- ◆ Stlačte tlačidlo **TUNE+ 8**, resp. tlačidlo **TUNE- 7** alebo otočte otočný ovládač **VOLUME | ► / || ENTER / SCAN 6** na zvolenie času vypnutia (Vyp, 10, 15, 30, 45, 60, 90, 120 minút).
- ◆ Stlačte otočný ovládač **VOLUME | ► / || ENTER / SCAN 6** na potvrdenie výberu. Po opustení systémového menu sa vpravo na displeji **1** zobrazí zobrazenie **S** za ktorým sa zobrazia ešte zostávajúce minúty, resp. sekundy.
- ◆ Po uplynutí nastaveného času sa prístroj automaticky vypne.
- ◆ Na deaktivovanie funkcie Sleep zvolte podľa horného opisu **Vyp** a stlačte otočný ovládač **VOLUME | ► / || ENTER / SCAN 6** na potvrdenie výberu.

## Budenie

Prístroj má dve funkcie budíka **Budenie 1** a **Budenie 2**. Pre obe funkcie môžete vždy naprogramovať prehrávanie naposledy počúvanej alebo uloženej rozhlasovej stanice (DAB+ a UKW) lebo zvuk alarmu v učenom čase a počas určitých dní.

### Nastavenie budíka

- ♦ Stlačte v systémovom menu príp. viackrát tlačidlo TUNE+ **8**, resp. tlačidlo TUNE- **7** alebo otočte otočný ovládač VOLUME | ► / II ENTER / SCAN **6**, až sa na displeji **1** zobrazí zobrazenie **Budenie**.
- ♦ Stlačte tlačidlo TUNE+ **8**, resp. tlačidlo TUNE- **7** alebo otočte otočný ovládač VOLUME | ► / II ENTER / SCAN **6** na zvolenie **Budenie 1** alebo **Budenie 2**.
- ♦ Stlačte otočný ovládač VOLUME | ► / II ENTER / SCAN **6** na potvrdenie výberu. Na displeji **1** sa zobrazí zobrazenie **Budenie (1/2) Zariadenie**.
- ♦ Stlačte otočný ovládač VOLUME | ► / II ENTER / SCAN **6** na potvrdenie výberu. Na displeji **1** sa zobrazí zobrazenie **Budenie (1/2) čas Zap** a začne blikaf indikátor hodín.
- ♦ Stlačte tlačidlo TUNE+ **8**, resp. tlačidlo TUNE- **7** alebo otočte otočný ovládač VOLUME | ► / II ENTER / SCAN **6** na nastavenie hodín.
- ♦ Stlačte otočný ovládač VOLUME | ► / II ENTER / SCAN **6** na potvrdenie zadania. Na displeji **1** bliká indikácia minút.
- ♦ Stlačte tlačidlo TUNE+ **8**, resp. tlačidlo TUNE- **7** alebo otočte otočný ovládač VOLUME | ► / II ENTER / SCAN **6** na nastavenie minút.
- ♦ Stlačte otočný ovládač VOLUME | ► / II ENTER / SCAN **6** na potvrdenie zadania. Na displeji **1** sa zobrazí zobrazenie **Budenie (1/2) Doba** a indikácia minút bliká.
- ♦ Stlačte tlačidlo TUNE+ **8**, resp. tlačidlo TUNE- **7** alebo otočte otočný ovládač VOLUME | ► / II ENTER / SCAN **6** na nastavenie doby budíka (15, 30, 45, 60, 90, 120 minút).
- ♦ Stlačte otočný ovládač VOLUME | ► / II ENTER / SCAN **6** na potvrdenie zadania. Na displeji **1** sa zobrazí zobrazenie **Budenie (1/2) Zdroj**.

- ◆ Stlačte tlačidlo TUNE+ **8**, resp. tlačidlo TUNE- **7** alebo otočte otočný ovládač VOLUME | ► / || ENTER / SCAN **6** na zdroja zvuku budíka. Môžete vybrať medzi zvukom alarmu (*bzučiak*) naposledy počúvanej alebo uloženej rozhlasovej stanice DAB+, resp. FM (*DAB/FM*).
- ◆ Stlačte tlačidlo TUNE+ **8**, resp. tlačidlo TUNE- **7** alebo otočte otočný ovládač VOLUME | ► / || ENTER / SCAN **6** na výber želaného zdroja zvuku.
- ◆ Keď ste ako zdroj zvuku budíka zvolili *DAB* alebo *FM*, v nasledujúcom kroku stlačte tlačidlo TUNE+ **8**, resp. tlačidlo TUNE- **7**, alebo otočte otočný ovládač VOLUME | ► / || ENTER / SCAN **6**, aby ste zvolili medzi naposledy počutou alebo uloženou rádiovou stanicou DAB+, resp. VKV.
- ◆ Stlačte otočný ovládač VOLUME | ► / || ENTER / SCAN **6** na potvrdenie zadania. Na displeji **1** sa zobrazí zobrazenie *Denne*.
- ◆ Stlačte tlačidlo TUNE+ **8**, resp. tlačidlo TUNE- **7** alebo otočte otočný ovládač VOLUME | ► / || ENTER / SCAN **6** na nastavenie dní (*Denne*, *Raz*, *Víkend*, *Pracovné dni*) v ktoré sa má budík aktivovať.
- ◆ Stlačte tlačidlo TUNE+ **8**, resp. tlačidlo TUNE- **7** alebo otočte otočný ovládač VOLUME | ► / || ENTER / SCAN **6** na výber želaných dní.
- ◆ Stlačte otočný ovládač VOLUME | ► / || ENTER / SCAN **6** na potvrdenie výberu. Na displeji **1** sa zobrazí zobrazenie hlasitosti.
- ◆ Stlačte tlačidlo TUNE+ **8**, resp. tlačidlo TUNE- **7** alebo otočte otočný ovládač VOLUME | ► / || ENTER / SCAN **6** na nastavenie želanej hlasitosti budíka.
- ◆ Stlačte otočný ovládač VOLUME | ► / || ENTER / SCAN **6** na potvrdenie nastavenia. Na displeji **1** sa zobrazí zobrazenie *Budenie Vyp.*
- ◆ Stlačte tlačidlo TUNE+ **8** resp. tlačidlo TUNE- **7** alebo otočte otočný ovládač VOLUME | ► / || ENTER / SCAN **6** na zvolenie nastavenia *Budenie Zap.*
- ◆ Uložte vaše nastavenia tak, že stlačíte otočný ovládač VOLUME | ► / || ENTER / SCAN **6**. Na displeji **1** sa zobrazí zobrazenie *Budenie uložený*. Budík je teraz aktivovaný.

## UPOZORNENIE

- ▶ Všetky nastavenia budíka sa uložia iba vtedy, keď následne v bode menu **Budenie Vyp.**, resp. **Budenie Zap** potvrdíte vaše zadania stlačením otočného ovládača **VOLUME** | ► / **II ENTER** / **SCAN** **6**.
- ▶ Ihneď ako je **Budenie 1** a/alebo **Budenie 2** aktívny, vľavo a/alebo vpravo na displeji **1** sa zobrazí symbol alarmu **!** pre každý aktívny alarm.

## Ukončenie budíka

- ◆ Keď zaznie budík k nastavenému času, stlačte ľubovoľné tlačidlo. Budík sa ukončí a zostane na 24 hodín, resp. až po nasledujúci naprogramovaný čas budenia vypnutý.

## Prerušenie budíka (funkcia Driemanie)

- ◆ Keď zaznie budík k nastavenému času, stlačte raz, resp. viackrát otočný ovládač **VOLUME** | ► / **II ENTER** / **SCAN** **6**, aby ste prerušili budík (rádio alebo zvuk alarmu) na 5, 10, 15 alebo 30 minút. Na displeji **1** sa zobrazí zobrazenie **Driemanie**, ako aj ešte zostávajúci čas, až zaznie znova budík.

## UPOZORNENIE

- ▶ Keď chcete úplne ukončiť funkciu Snooze a predčasne ukončiť budík, stlačte tlačidlo **!** **2**.



## Zapnutie/vypnutie budíka

- ♦ Stlačte v systémovom menu príp. viackrát tlačidlo TUNE+ **8**, resp. tlačidlo TUNE- **7** alebo otočte otočný ovládač VOLUME | ► / II ENTER / SCAN **6**, až sa na displeji **1** zobrazí zobrazenie *Budenie*.
- ♦ Stlačte otočný ovládač VOLUME | ► / II ENTER / SCAN **6** na potvrdenie výberu.
- ♦ Stlačte tlačidlo TUNE+ **8**, resp. tlačidlo TUNE- **7** alebo otočte otočný ovládač VOLUME | ► / II ENTER / SCAN **6** na zvolenie *Budenie 1* alebo *Budenie 2*.
- ♦ Stlačte otočný ovládač VOLUME | ► / II ENTER / SCAN **6** na potvrdenie výberu.
- ♦ Stlačte tlačidlo TUNE+ **8**, resp. tlačidlo TUNE- **7** alebo otočte otočný ovládač VOLUME | ► / II ENTER / SCAN **6** až sa na displeji **1** zobrazí zobrazenie *Budenie Vyp*, resp. *Budenie Zap*.
- ♦ Stlačte otočný ovládač VOLUME | ► / II ENTER / SCAN **6** na potvrdenie výberu.

## Čas/dátum

Ak je k dispozícii signál RDS (Radio Data System), dátum a čas sa automaticky nastavujú prostredníctvom rozhlasových staníc. Ak nie je k dispozícii žiadny signál RDS, môžete dátum a čas nastaviť aj manuálne:

## Nastavenie času a dátumu

- ♦ Stlačte v systémovom menu príp. viackrát tlačidlo TUNE+ **8**, resp. tlačidlo TUNE- **7** alebo otočte otočný ovládač VOLUME | ► / II ENTER / SCAN **6**, až sa na displeji **1** zobrazí zobrazenie Čas.
- ♦ Stlačte otočný ovládač VOLUME | ► / II ENTER / SCAN **6** na potvrdenie výberu.
- ♦ Stlačte tlačidlo TUNE+ **8**, resp. tlačidlo TUNE- **7** alebo otočte otočný ovládač VOLUME | ► / II ENTER / SCAN **6** až sa na displeji **1** zobrazí zobrazenie *Nastavenie času/dátumu*.
- ♦ Stlačte otočný ovládač VOLUME | ► / II ENTER / SCAN **6** na potvrdenie výberu. Na displeji **1** sa zobrazí zobrazenie *Nastavenie času* a bliká indikácia hodín.

- ◆ Stlačte tlačidlo TUNE+ **8**, resp. tlačidlo TUNE- **7** alebo otočte otočný ovládač VOLUME | ► / **II** ENTER / SCAN **6** na nastavenie hodín.
- ◆ Stlačte otočný ovládač VOLUME | ► / **II** ENTER / SCAN **6** na potvrdenie zadania. Na displeji **1** bliká indikácia minút.
- ◆ Stlačte tlačidlo TUNE+ **8**, resp. tlačidlo TUNE- **7** alebo otočte otočný ovládač VOLUME | ► / **II** ENTER / SCAN **6** na nastavenie minút.
- ◆ Stlačte otočný ovládač VOLUME | ► / **II** ENTER / SCAN **6** na potvrdenie zadania. Na displeji **1** sa zobrazí zobrazenie *Nastavenie dátumu* a bliká indikácia dátumu pre deň.
- ◆ Stlačte tlačidlo TUNE+ **8**, resp. tlačidlo TUNE- **7** alebo otočte otočný ovládač VOLUME | ► / **II** ENTER / SCAN **6** na nastavenie dňa.
- ◆ Stlačte otočný ovládač VOLUME | ► / **II** ENTER / SCAN **6** na potvrdenie zadania. Na displeji **1** bliká indikácia dátumu pre mesiac.
- ◆ Stlačte tlačidlo TUNE+ **8**, resp. tlačidlo TUNE- **7** alebo otočte otočný ovládač VOLUME | ► / **II** ENTER / SCAN **6** na nastavenie mesiaca.
- ◆ Stlačte otočný ovládač VOLUME | ► / **II** ENTER / SCAN **6** na potvrdenie zadania. Na displeji **1** bliká indikácia dátumu pre rok.
- ◆ Stlačte tlačidlo TUNE+ **8**, resp. tlačidlo TUNE- **7** alebo otočte otočný ovládač VOLUME | ► / **II** ENTER / SCAN **6** na nastavenie roka.
- ◆ Stlačte otočný ovládač VOLUME | ► / **II** ENTER / SCAN **6** na potvrdenie zadania. Na displeji **1** sa zobrazí zobrazenie *Čas uložený*.

## UPOZORNENIE

- V pohotovostnom režime sa na displeji **1** zobrazí čas a dátum.

## Automatická aktualizácia

S funkciou *Automatická aktualizácia* môžete nastaviť, či sa dátum a čas nastavujú automaticky prostredníctvom signálu RDS (rádiový dátový systém) rozhlasových staníc alebo manuálne.

### UPOZORNENIE

- ▶ Ak je nastavená možnosť *Aktualizovať všetko*, dátum a čas sa automaticky nastavujú pomocou signálu RDS rozhlasovej stanice.
- ▶ Pri nastavení *Aktualizácia cez DAB* a *Aktualizácia cez FM* sa dátum a čas automaticky nastavujú cez signál RDS DAB+, resp. rozhlasovú stanicu pásma FM.
- ▶ Ak je nastavená možnosť *Žiadna aktualizácia*, dátum a čas sa nenastavia automaticky, ale musia byť nastavené manuálne.
- ▶ Štandardným nastavením funkcie *Automatická aktualizácia* je *Aktualizovať všetko*.

- ◆ Stlačte v systémovom menu príp. viackrát tlačidlo TUNE+ **8**, resp. tlačidlo TUNE- **7** alebo otočte otočný ovládač VOLUME | ▶ / || ENTER / SCAN **6**, až sa na displeji **1** zobrazí zobrazenie Čas.
- ◆ Stlačte otočný ovládač VOLUME | ▶ / || ENTER / SCAN **6** na potvrdenie výberu.
- ◆ Stlačte tlačidlo TUNE+ **8**, resp. tlačidlo TUNE- **7** alebo otočte otočný ovládač VOLUME | ▶ / || ENTER / SCAN **6** až sa na displeji **1** zobrazí zobrazenie *Automatická aktualizácia*.
- ◆ Stlačte otočný ovládač VOLUME | ▶ / || ENTER / SCAN **6** na potvrdenie výberu.
- ◆ Stlačte tlačidlo TUNE+ **8**, resp. tlačidlo TUNE- **7** alebo otočte otočný ovládač VOLUME | ▶ / || ENTER / SCAN **6** na zvolenie medzi *Aktualizovať všetko*, *Aktualizovať DAB*, *Aktualizovať FM* alebo *Žiadna aktualizácia*.
- ◆ Stlačte otočný ovládač VOLUME | ▶ / || ENTER / SCAN **6** na potvrdenie výberu.

## Zobrazenie 12 h/24 h

### UPOZORNENIE

- ▶ Keď je nastavené 12 hodinové zobrazenie, zobrazuje sa od 12:00 hod. na poludnie do 11:59 hod. v noci na displeji **1** za časom indikácia *PM*. Od 12:00 v noci do 11:59 na poludnie sa na displeji **1** za časom zobrazuje indikácia *AM*.
- ▶ Štandardné nastavenie času je 24 h zobrazenie.

- ◆ Stlačte v systémovom menu príp. viackrát tlačidlo TUNE+ **8**, resp. tlačidlo TUNE- **7** alebo otočte otočný ovládač VOLUME | ► / || ENTER / SCAN **6**, až sa na displeji **1** zobrazí zobrazenie *Čas*.
- ◆ Stlačte otočný ovládač VOLUME | ► / || ENTER / SCAN **6** na potvrdenie výberu.
- ◆ Stlačte tlačidlo TUNE+ **8**, resp. tlačidlo TUNE- **7** alebo otočte otočný ovládač VOLUME | ► / || ENTER / SCAN **6** až sa na displeji **1** zobrazí zobrazenie *Nastavenie 12/24 hod.*
- ◆ Stlačte otočný ovládač VOLUME | ► / || ENTER / SCAN **6** na potvrdenie výberu.
- ◆ Stlačte tlačidlo TUNE+ **8**, resp. tlačidlo TUNE- **7** alebo otočte otočný ovládač VOLUME | ► / || ENTER / SCAN **6** na zvolenie medzi 12h zobrazením (*Nastavenie 12 hod*) alebo 24h zobrazením (*Nastavenie 24 hod*).
- ◆ Stlačte otočný ovládač VOLUME | ► / || ENTER / SCAN **6** na potvrdenie výberu.

### Formát dátumu

- ◆ Stlačte v systémovom menu príp. viackrát tlačidlo TUNE+ **8**, resp. tlačidlo TUNE- **7** alebo otočte otočný ovládač VOLUME | ► / || ENTER / SCAN **6**, až sa na displeji **1** zobrazí zobrazenie *Čas*.
- ◆ Stlačte otočný ovládač VOLUME | ► / || ENTER / SCAN **6** na potvrdenie výberu.
- ◆ Stlačte príp. viackrát tlačidlo TUNE+ **8**, resp. tlačidlo TUNE- **7** alebo otočte otočný ovládač VOLUME | ► / || ENTER / SCAN **6**, až sa na displeji **1** zobrazí zobrazenie *Nast. form. dátumu*.

- ◆ Stlačte otočný ovládač VOLUME | ► / II ENTER / SCAN **6** na potvrdenie výberu.
- ◆ Stlačte tlačidlo TUNE+ **8**, resp. tlačidlo TUNE- **7** alebo otočte otočný ovládač VOLUME | ► / II ENTER / SCAN **6** na výber medzi formátmi dátumu DD-MM-RRRR alebo MM-DD-RRRR.
- ◆ Stlačte otočný ovládač VOLUME | ► / II ENTER / SCAN **6** na potvrdenie výberu.

## Nastavenie zvuku

V systémovom menu môžete pomocou funkcie *Basy* a *Výšky* zvýšiť alebo znížiť reprodukciu basov a výšok v rozsahu od +14 dB do -14 dB v krokoch po 2 dB.

### Basy

- ◆ Stlačte príp. viackrát tlačidlo TUNE+ **8**, resp. tlačidlo TUNE- **7** alebo otočte otočný ovládač VOLUME | ► / II ENTER / SCAN **6**, až sa na displeji **1** zobrazí zobrazenie *Basy*.
- ◆ Stlačte otočný ovládač VOLUME | ► / II ENTER / SCAN **6** na potvrdenie výberu.
- ◆ Stlačte tlačidlo TUNE+ **8**, resp. tlačidlo TUNE- **7** alebo otočte otočný ovládač VOLUME | ► / II ENTER / SCAN **6** na zvýšenie, resp. zníženie reprodukcie basov v krokoch.
- ◆ Stlačte otočný ovládač VOLUME | ► / II ENTER / SCAN **6** na potvrdenie výberu.

### Výšky

- ◆ Stlačte príp. viackrát tlačidlo TUNE+ **8**, resp. tlačidlo TUNE- **7** alebo otočte otočný ovládač VOLUME | ► / II ENTER / SCAN **6**, až sa na displeji **1** zobrazí zobrazenie *Výšky*.
- ◆ Stlačte otočný ovládač VOLUME | ► / II ENTER / SCAN **6** na potvrdenie výberu.
- ◆ Stlačte tlačidlo TUNE+ **8**, resp. tlačidlo TUNE- **7** alebo otočte otočný ovládač VOLUME | ► / II ENTER / SCAN **6** na zvýšenie, resp. zníženie reprodukcie výšok v krokoch.
- ◆ Stlačte otočný ovládač VOLUME | ► / II ENTER / SCAN **6** na potvrdenie výberu.

## Osvetlenie

### Vypnutie času

Pomocou funkcie *Vypnutie času* môžete nastaviť, po koľkých sekundách osvetlenie displeja po vypnutí prístroja alebo stlačení jedného tlačidla stmavne.

- ♦ Stlačte v systémovom menu príp. viackrát tlačidlo **TUNE+** **8**, resp. tlačidlo **TUNE-** **7** alebo otočte otočný ovládač **VOLUME** | **▶** / **||** **ENTER** / **SCAN** **6**, až sa na displeji **1** zobrazí zobrazenie *Osvetlenie*.
- ♦ Stlačte otočný ovládač **VOLUME** | **▶** / **||** **ENTER** / **SCAN** **6** na potvrdenie výberu.
- ♦ Stlačte viackrát tlačidlo **TUNE+** **8**, resp. tlačidlo **TUNE-** **7** alebo otočte otočný ovládač **VOLUME** | **▶** / **||** **ENTER** / **SCAN** **6**, až sa na displeji **1** zobrazí zobrazenie *Vypnutie času*.
- ♦ Stlačte otočný ovládač **VOLUME** | **▶** / **||** **ENTER** / **SCAN** **6** na potvrdenie výberu.
- ♦ Stlačte viackrát tlačidlo **TUNE+** **8**, resp. tlačidlo **TUNE-** **7** alebo otočte otočný ovládač **VOLUME** | **▶** / **||** **ENTER** / **SCAN** **6** na zvolenie času (Zap [žiadne vypnutie času], 10, 20, 30, 45, 60, 90, 120, 180 sekúnd).
- ♦ Stlačte otočný ovládač **VOLUME** | **▶** / **||** **ENTER** / **SCAN** **6** na potvrdenie výberu.

### Nastavenie zap

Pomocou funkcie *Nastavenie zap* môžete nastaviť stupeň jas osvetlenia displeja počas prevádzky.

- ♦ Stlačte v systémovom menu príp. viackrát tlačidlo **TUNE+** **8**, resp. tlačidlo **TUNE-** **7** alebo otočte otočný ovládač **VOLUME** | **▶** / **||** **ENTER** / **SCAN** **6**, až sa na displeji **1** zobrazí zobrazenie *Osvetlenie*.
- ♦ Stlačte otočný ovládač **VOLUME** | **▶** / **||** **ENTER** / **SCAN** **6** na potvrdenie výberu.
- ♦ Stlačte viackrát tlačidlo **TUNE+** **8**, resp. tlačidlo **TUNE-** **7** alebo otočte otočný ovládač **VOLUME** | **▶** / **||** **ENTER** / **SCAN** **6**, až sa na displeji **1** zobrazí zobrazenie *Nastavenie zap*.
- ♦ Stlačte otočný ovládač **VOLUME** | **▶** / **||** **ENTER** / **SCAN** **6** na potvrdenie výberu.

- ◆ Stlačte viackrát tlačidlo TUNE+ **8**, resp. tlačidlo TUNE- **7** alebo otočte otočný ovládač VOLUME | ► / II ENTER / SCAN **6** na nastavenie stupňa jasnosti osvetlenia displeja (nízky, vysoký, stredný).
- ◆ Stlačte otočný ovládač VOLUME | ► / II ENTER / SCAN **6** na potvrdenie výberu.

## Nastavenie stmievania

Pomocou funkcie *Nastavenie stmievania* môžete nastaviť stupeň stmievania osvetlenia displeja po vypnutí prístroja alebo po stlačení jedného z tlačidiel.

- ◆ Stlačte v systémovej menu príp. viackrát tlačidlo TUNE+ **8**, resp. tlačidlo TUNE- **7** alebo otočte otočný ovládač VOLUME | ► / II ENTER / SCAN **6**, až sa na displeji **1** zobrazí zobrazenie *Osvetlenie*.
- ◆ Stlačte otočný ovládač VOLUME | ► / II ENTER / SCAN **6** na potvrdenie výberu.
- ◆ Stlačte viackrát tlačidlo TUNE+ **8**, resp. tlačidlo TUNE- **7** alebo otočte otočný ovládač VOLUME | ► / II ENTER / SCAN **6**, až sa na displeji **1** zobrazí zobrazenie *Nastavenie stmievania*.
- ◆ Stlačte otočný ovládač VOLUME | ► / II ENTER / SCAN **6** na potvrdenie výberu.
- ◆ Stlačte viackrát tlačidlo TUNE+ **8**, resp. tlačidlo TUNE- **7** alebo otočte otočný ovládač VOLUME | ► / II ENTER / SCAN **6** na nastavenie stupňa stmievania osvetlenia displeja (nízky, stredný, vysoký).
- ◆ Stlačte otočný ovládač VOLUME | ► / II ENTER / SCAN **6** na potvrdenie výberu.

## Jazyk

V systémovom menu môžete voliť medzi jazykmi angličtina, nemčina, francúzština, holandčina, dánčina, poľština, čeština a slovenčina:

- ◆ Stlačte v systémovom menu príp. viackrát tlačidlo TUNE+ **8**, resp. tlačidlo TUNE- **7** alebo otočte otočný ovládač VOLUME | ► / II ENTER / SCAN **6**, až sa na displeji **1** zobrazí zobrazenie **Jazyk**.
- ◆ Stlačte otočný ovládač VOLUME | ► / II ENTER / SCAN **6** na potvrdenie výberu.
- ◆ Stlačte viackrát tlačidlo TUNE+ **8**, resp. tlačidlo TUNE- **7** alebo otočte otočný ovládač VOLUME | ► / II ENTER / SCAN **6**, až sa zobrazí želaný jazyk.
- ◆ Stlačte otočný ovládač VOLUME | ► / II ENTER / SCAN **6** na potvrdenie výberu.

## Výrobné nastavenie

### UPOZORNENIE

- ▶ Ak resetujete prístroj na výrobné nastavenia pomocou funkcie **Výrobné nastavenie**, všetky uložené nastavenia, napr. uložené rozhlasové stanice, dátum, časy alarmu sa vymažú.
- ◆ Stlačte v systémovom menu príp. viackrát tlačidlo TUNE+ **8**, resp. tlačidlo TUNE- **7** alebo otočte otočný ovládač VOLUME | ► / II ENTER / SCAN **6**, až sa na displeji **1** zobrazí zobrazenie **Výrobné nastavenie**.
- ◆ Stlačte otočný ovládač VOLUME | ► / II ENTER / SCAN **6** na potvrdenie výberu.
- ◆ Stlačte tlačidlo TUNE+ **8**, resp. tlačidlo TUNE- **7** alebo otočte otočný ovládač VOLUME | ► / II ENTER / SCAN **6** na zvolenie **Áno** (prístroj sa vynuluje na výrobné nastavenia) alebo **Nie** (prístroj sa **nevynuluje** na výrobné nastavenia).
- ◆ Stlačte otočný ovládač VOLUME | ► / II ENTER / SCAN **6** na vynulovanie prístroja na výrobné nastavenia. Na displeji **1** sa zobrazí zobrazenie **Nový štart...** Prístroj sa spustí nanovo a potom prepne automaticky do pohotovostného režimu.



## Verzia softvéru

- ◆ Stlačte v systémovom menu príp. viackrát tlačidlo TUNE+ **8**, resp. tlačidlo TUNE- **7** alebo otočte otočný ovládač VOLUME | ► / II ENTER / SCAN **6**, až sa na displeji **1** zobrazí zobrazenie *Verzia softvéru*.
- ◆ Stlačte otočný ovládač VOLUME | ► / II ENTER / SCAN **6** na zobrazenie verzie softvéru prístroja.

## Odstraňovanie porúch

Ak nemôžete spojiť rádio s kompatibilným externým prehrávačom cez **Bluetooth®**, postupujte, prosím, takto:

- ◆ Uistite sa, že na externom prehrávači je aktívovaná funkcia **Bluetooth®**.
- ◆ Uistite sa, že rádio je zapnuté a je aktívovaná funkcia **Bluetooth®**.
- ◆ Keď používate viaceré externé prehrávače, uistite sa, že bolo najprv odpojené vytvorené spojenie. V dosahu sa môže ešte nachádzať jeden z predtým pripojených prehrávačov.
- ◆ Uistite sa, že je rádio je vzdialené maximálne 10 metrov od externého prehrávača a že sa v priestore medzi nimi nenachádzajú žiadne prekážky alebo elektronické zariadenia.

Nasledujúca tabuľka slúži ako pomôcka pri vyhľadávaní a odstraňovaní ďalších možných porúch:

Porucha	Možná príčina	Odstránenie
Na displeji <b>1</b> sa nič nezobrazuje.	Sieťový adaptér nie je správne pripojený.	Uistite sa, že sieťový adaptér je správne spojený s prípojkou sieťového adaptéra <b>14</b> a so sieťovou zásuvkou.
	V sieťovej zásuvke nie je žiadne napätie.	Skontrolujte poistky v domácnosti.

Porucha	Možná príčina	Odstránenie
Žiadny zvuk.	Prístroj nie je zapnutý.	Prístroj zapnete tak, že stlačíte tlačidlo <b>⏻ 2</b> .
	Hlasitosť je nastavená na minimum.	Zvýšte hlasitosť otočným ovládačom <b>VOLUME   ▶ /    ENTER / SCAN 6</b> .
	V režime AUX IN nie je zapnutý externý prehrávač.	Zapnite externý prehrávač.
	V režime AUX IN sa zvuk externého prehrávača stlmí.	Zrušte stlmenie zvuku na externom prehrávači.
	V režime AUX IN audiokábel nie je správne spojený s prípojkou AUX IN <b>12</b> .	Uistite sa, že audiokábel je správne spojený s prípojkou AUX IN <b>12</b> .
Rušivé zvuky pri prijíme rádia.	Prijem rádia je príliš slabý.	Vytiahnite úplne teleskopickú anténu <b>10</b> . Pohybom teleskopickkej antény <b>10</b> alebo inštalovaním rádia na inom mieste sa pokúste zlepšiť príjem.
Žiadne automatické nastavenie času a dátumu.	Signál RDS nie je k dispozícii.	Vytiahnite úplne teleskopickú anténu <b>10</b> . Pohybom teleskopickkej antény <b>10</b> alebo inštalovaním rádia na inom mieste sa pokúste zlepšiť príjem.

## UPOZORNENIE

- ▶ Ak nie je možné problém odstrániť vyššie uvedenými krokmi, obráťte sa na poradenskú linku servisu (pozri kapitolu **Servis**).

## Čistenie

### NEBEZPEČENSTVO

#### **Nebezpečenstvo ohrozenia života elektrickým prúdom!**

- ▶ Predtým než začnete s čistením, vytiahnite sieťovú zástrčku sieťového adaptéra zo sieťovej zásuvky.

### **POZOR**

#### **Poškodenie prístroja!**

- ▶ Zabezpečte, aby sa pri čistení do prístroja nedostala žiadna vlhkosť, aby sa tak zabránilo jeho neopraviteľnému poškodeniu.
- ▶ Nepoužívajte žiadne žieravé, abrazívne čistiace prostriedky ani čistiace prostriedky s obsahom rozpúšťadiel. Tieto môžu porušiť povrch prístroja.

## Čistenie telesa

- ◆ Vyčistite všetky povrchy prístroja mäkkou suchou handrou.
- ◆ Silné nečistoty odstráňte mierne navlhčenou handrou a jemným čistiacim prostriedkom.

## Skladovanie pri nepoužívaní

- ◆ Ak nebudete prístroj dlhší čas používať, odpojte ho od dodávky elektrického prúdu a uskladnite na čistom a suchom mieste bez priameho slnečného žiarenia.

## Likvidácia

### Likvidácia prístroja



Symbol preškrtnutej odpadkovej nádoby na kolieskach upozorňuje, že tento prístroj podlieha smernici č. 2012/19/EU. Táto smernica stanovuje, že tento prístroj nesmiete po uplynutí doby používania zneškodniť s bežným odpadom z domácnosti, ale musíte ho odovzdať na špeciálne zriadených zberných miestach, v zberných dvoroch alebo v podnikoch na likvidáciu odpadu.



**Táto likvidácia je pre vás bezplatná. Chráňte životné prostredie a likvidujte odborne.**



Informácie o možnostiach likvidácie výrobku, ktorý doslúžil, získate od svojej obecnej alebo mestskej samosprávy.



Produkt je recyklovateľný, podlieha rozšírenej zodpovednosti výrobcu a zbiera sa oddelene.

### Likvidácia obalu



Obalové materiály sú zvolené z hľadiska ekologickej a technickej likvidácie a preto ich možno recyklovať.

Nepotrebné obalové materiály zlikvidujte podľa miestne platných predpisov.



Obal zlikvidujte ekologicke.

Dbajte na označenie na rozličných obalových materiáloch a tieto prípadne zvlášť roztriedte. Obalové materiály sú označené skratkami (a) a číslicami (b) s nasledujúcim významom:



1 - 7: plasty,

20 - 22: papier a lepenka,

80 - 98: kompozitné materiály.

## Príloha

### Technické údaje

<b>Rádio</b>	
Výstupné napätie/výstupný prúd	9,0 V  (jednosmerný prúd)/1,0 A
<b>Špecifikácie Bluetooth®</b>	Verzia 5.0 (a dosahom až 10 m)
Frekvenčné pásmo	2,4 GHz
Vysielací výkon	< 10 dBm
Podporované profily <b>Bluetooth®</b>	AVRCP*/A2DP* (* ak je to podporované <b>Bluetooth®</b> prehrávačom)
Príkon počas prevádzky	cca 9 W
Príkon v pohotovostnom režime	≤1 W
Výstupný výkon reproduktora	1 x 5 W (pri činiteľovi skreslenia 10 %)
Impedancia reproduktora	8 Ω
Frekvenčný rozsah	150 - 15 000 Hz
Frekvenčný rozsah rádia (FM)	87,5 - 108 MHz
Počet pamäťových miest (FM)	40
Frekvenčný rozsah rádia (DAB+)	174,9 - 239,2 MHz
Počet pamäťových miest (DAB+)	40
Trieda ochrany	III /  (Ochrana nízkym napätím)
Prevádzková teplota	+15 °C až +35 °C
Skladovacia teplota	+5 °C až +40 °C

Vlhkosť (bez kondenzácie)	≤ 75 %
Prípojka AUX IN	Prípojovacia zdierka Ø 3,5 mm
Prípojka slúchadiel	Prípojovacia zdierka Ø 3,5 mm
Rozmery bez antény (š x v x h)	cca 22,8 x 13,7 x 15,5 cm
Hmotnosť	cca 1,2 kg

**Sieťový adaptér**

Výrobca	Putian Yijia Electronic Co., Ltd. The West of Lihan Avenue, Hanjiang District, Putian, Fujian, Čína Obchodné registračné číslo: 91350303579298423W
	Dovozca: KOMPERNASS HANDELS GMBH, BURGSTRASSE 21, 44867 BOCHUM, NEMECKO Registračný súd Okresný súd Bochum Registračné číslo: HRB 4598
Model	YJTH09
Vstupné napätie	100–240 V ~ (striedavý prúd)
Frekvencia vstupného striedavého prúdu	50/60 Hz
Vstupný prúd	0,4 A
Výstupné napätie	9,0 V = (jednosmerný prúd)
Výstupný prúd	1,0 A
Výstupný výkon	9,0 W
Priemerná účinnosť v prevádzke	81,4 %

Príkron pri nulovom zaťažení	0,09 W
Polarita axiálneho konektora	⊕ ⊖ (plus vnútri, mínus vonku)
Trieda ochrany	II/ □ (dvojitá izolácia)
Stupeň krytie	IP20
Trieda účinnosti	6 (VI)
Menovitá teplota okolia (ta)	40 °C

## Zjednodušené vyhlásenie o zhode EÚ

**CE** Týmto spoločnosť Kompernaß Handels GmbH vyhlasuje, že typ rádiového zariadenia *rádio DAB+ SRH 5 C3* zodpovedá základným požiadavkám a ostatným relevantným predpisom smernice RE 2014/53/EU, smernice ERP 2009/125/EG o ekologickom dizajne a smernice RoHS 2011/65/EU.

Kompletné vyhlásenie o zhode EÚ je k dispozícii na nasledujúcej internetovej adrese: [https://dl.kompernass.com/353496\\_DOC.pdf](https://dl.kompernass.com/353496_DOC.pdf)

## **Záruka spoločnosti Kompernass Handels GmbH**

Vážená zákazníčka, vážený zákazník,

na tento prístroj máte záruku 3 roky od dátumu zakúpenia. V prípade nedostatkov tohto výrobku máte práva vyplývajúce zo zákona voči predajcovi tohto výrobku. Tieto Vaše práva vyplývajúce zo zákona nie sú obmedzené našou zárukou, uvedenou nižšie.

### **Záručné podmienky**

Záručná doba začína plynúť dátumom zakúpenia. Prosím, uschovajte si pokladničný blok. Tento bude potrebný ako dôkaz o zakúpení.

Ak v priebehu troch rokov od dátumu zakúpenia tohto výrobku dôjde k chybe materiálu alebo výrobnnej chybe, výrobok vám – podľa nášho uváženia – bezplatne opravíme, vymeníme alebo uhradíme kúpnu cenu. Podmienkou tohto záručného plnenia je, že počas trojročnej lehoty sa poškodený prístroj a doklad o zakúpení (pokladničný blok) predloží so stručným opisom, v čom spočíva nedostatok prístroja a kedy sa vyskytol.

Ak je chyba pokrytá našou zárukou, zašleme Vám späť opravený alebo nový výrobok. Opravou alebo výmenou výrobku nezačína plynúť žiadna nová záručná doba.

### **Záručná doba a zákonné nároky na odstránenie chýb**

Záručná doba sa záručným plnením nepredlži. To platí aj pre vymenené a opravené diely. Poškodenia a chyby zistené prípadne už pri kúpe, sa musia hlásiť okamžite po vybalení. Po uplynutí záručnej doby podliehajú prípadné opravy poplatku.



## Rozsah záruky

Prístroj bol starostlivo vyrobený v súlade s prísnyimi smernicami kvality a pred dodaním bol svedomito preskúšaný.

Záručné plnenie sa vzťahuje na chyby materiálu alebo výrobné chyby. Táto záruka sa nevzťahuje na časti výrobku, ktoré sú vystavené bežnému opotrebovaniu a preto ich možno pokladať za rýchlo opotrebitelné diely, ani na poškodenia krehkých dielov, ako sú napríklad spínače, akumulátory alebo diely vyrobené zo skla.

Táto záruka zaniká v prípade poškodenia výrobku neodborným používaním alebo neodbornou údržbou. Na správne používanie výrobku sa musia presne dodržiavať všetky pokyny, uvedené v návode na obsluhu. Bezpodmienečne sa musí zabrániť použitiu alebo úkonom, ktoré sa v návode na obsluhu neodporúčajú alebo pred ktorými sa varuje.

Výrobok je určený len na súkromné použitie a nie na priemyselné používanie. Záruka zaniká pri nesprávnom a neodbornom zaobchádzaní, pri použití násilia a pri zásahoch, ktoré neboli vykonané našim autorizovaným servisom.

## Vybavenie v prípade záruky

Na zaručenie rýchleho vybavenia Vašej žiadosti postupujte podľa nasledujúcich pokynov:

- Na všetky otázky majte pripravený pokladničný doklad a číslo výrobku (napr. IAN 123456\_7890) ako doklad o nákupe.
- Číslo výrobku nájdete na typovom štítku na výrobku, na gravúre na výrobku, na titulnej stránke návodu na obsluhu (dole vľavo) alebo ako nálepku na zadnej alebo spodnej strane výrobku.
- Ak dôjde k funkčným poruchám alebo iným nedostatkom, kontaktujte najprv nižšie uvedené servisné oddelenie **telefonicky** alebo **e-mailom**.
- Výrobok, zaevidovaný ako poruchový, môžete potom spolu s dokladom o nákupe (pokladničný blok) a uvedením popisu chyby a dátumu, kedy k nej došlo, bezplatne odoslať na adresu servisného strediska, ktorá Vám bude oznámená.



Na webovej stránke [www.lidl-service.com](http://www.lidl-service.com) si môžete stiahnuť tieto a mnoho ďalších príručiek, videá o výrobkoch a inštaláčny softvér.

Pomocou tohto QR-kódu sa dostanete priamo na stránku servisu Lidl ([www.lidl-service.com](http://www.lidl-service.com)) a pomocou zadania čísla výrobku (IAN) 353496\_2007 otvoríte váš návod na obsluhu.

## Servis

**SK** Servis Slovensko

Tel. 0850 232001

E-Mail: [kompernass@lidl.sk](mailto:kompernass@lidl.sk)

IAN 353496\_2007

## Dovozca

Majte na pamäti, že nižšie uvedená adresa nie je adresou servisného strediska.  
Najprv kontaktujte uvedené servisné stredisko.

KOMPERNASS HANDELS GMBH

BURGSTRASSE 21

44867 BOCHUM

NEMECKO

[www.kompernass.com](http://www.kompernass.com)

# Índice

<b>Introducción</b> .....	<b>339</b>
Información sobre estas instrucciones de uso .....	339
Derechos de propiedad intelectual .....	339
Indicaciones sobre las marcas comerciales .....	339
Uso previsto .....	340
Indicaciones de advertencia utilizadas .....	340
<b>Seguridad</b> .....	<b>342</b>
Peligro debido a la corriente eléctrica .....	342
Indicaciones básicas de seguridad .....	343
Advertencia de lesiones auditivas .....	345
Indicaciones sobre la interfaz de radiocomunicación .....	345
<b>Descripción de las piezas</b> .....	<b>346</b>
<b>Puesta en funcionamiento</b> .....	<b>347</b>
Volumen de suministro e inspección de transporte .....	347
Requisitos del lugar de instalación .....	348
Alimentación de corriente .....	348
Antena .....	348
<b>Manejo y funcionamiento</b> .....	<b>349</b>
Encendido/apagado del aparato .....	349
Ajuste del volumen .....	349
Modo de funcionamiento de radio .....	350
Modo de radio DAB+ (DAB) .....	350
Modo de radio FM .....	354
Reproducción a través de <b>Bluetooth®</b> .....	358
Conexión de reproductores externos (modo AUX IN) .....	360
Conexión de auriculares .....	360

<b>Menú del sistema (Sistema) .....</b>	<b>361</b>
Despertador para siestas (función NAP) .....	361
Desconexión automática del aparato (función Sueño) .....	362
Despertador .....	363
Hora/fecha .....	366
Ajuste del sonido .....	370
Iluminación .....	371
Idioma .....	373
Ajustes de fábrica .....	373
Versión del software .....	374
<b>Eliminación de fallos .....</b>	<b>374</b>
<b>Limpieza .....</b>	<b>376</b>
Limpieza de la carcasa .....	376
<b>Almacenamiento cuando el aparato no esté en uso .....</b>	<b>376</b>
<b>Desecho .....</b>	<b>377</b>
Desecho del aparato .....	377
Desecho del embalaje .....	377
<b>Anexo .....</b>	<b>378</b>
Características técnicas .....	378
Declaración de conformidad CE simplificada .....	380
Garantía de Kompnass Handels GmbH .....	381
Asistencia técnica .....	384
Importador .....	384

## Introducción

### Información sobre estas instrucciones de uso

Felicidades por la compra de su aparato nuevo.  
Ha adquirido un producto de alta calidad.



Las instrucciones de uso forman parte del producto y contienen indicaciones importantes acerca de la seguridad, del uso y del desecho de este producto. Antes de usar el producto, familiarícese con todas las indicaciones de manejo y de seguridad. Utilice el producto únicamente como se describe y para los ámbitos de aplicación indicados. Guarde estas instrucciones en un lugar seguro. Entregue todos los documentos cuando transfiera el producto a terceros.

### Derechos de propiedad intelectual

Esta documentación está protegida por derechos de propiedad intelectual. Solo se permite su reproducción o reimpresión, total o parcial, así como la reproducción de imágenes, incluso modificadas, con la autorización por escrito del fabricante.

### Indicaciones sobre las marcas comerciales

El término **Bluetooth®** y el logotipo **Bluetooth®** son marcas comerciales registradas de Bluetooth SIG, Inc. (Special Interest Group). Todo uso de las marcas comerciales por parte de Kompernaß Handels GmbH se lleva a cabo dentro del marco de una licencia.

La marca SilverCrest y el nombre comercial pertenecen a su respectivo propietario.

El resto de nombres y productos pueden ser marcas comerciales o marcas comerciales registradas de sus respectivos propietarios.

## Uso previsto

Este aparato es un dispositivo electrónico de entretenimiento y está previsto exclusivamente para la recepción de programas de radio DAB+ y FM. Este dispositivo electrónico de entretenimiento también sirve para la reproducción de archivos de audio transmitidos desde un reproductor externo a través de **Bluetooth®** o de un cable con conector Jack de 3,5 mm. Cualquier uso diferente o que supere lo indicado se considerará contrario al uso previsto.

Este aparato no está previsto para su uso comercial o industrial.

Se excluyen las reclamaciones de cualquier tipo por los daños causados por un uso contrario a lo previsto, reparaciones inadecuadas, modificaciones no autorizadas o el uso de recambios no homologados. El riesgo será responsabilidad exclusiva del usuario.

## Indicaciones de advertencia utilizadas

En estas instrucciones de uso se utilizan las siguientes indicaciones de advertencia:

### PELIGRO

**Una advertencia de este nivel de peligro indica una situación de peligro inminente.**

Si no se evita la situación de peligro, se producirán lesiones graves o incluso mortales.

- ▶ Deben cumplirse las instrucciones de esta advertencia para evitar un peligro de lesiones graves o incluso mortales.

### ADVERTENCIA

**Una advertencia de este nivel de peligro indica una posible situación de peligro.**

Si no se evita la situación de peligro, pueden producirse lesiones graves o incluso mortales.

- ▶ Deben cumplirse las instrucciones de esta advertencia para evitar un peligro de lesiones graves o incluso mortales.

## CUIDADO

**Una advertencia de este nivel de peligro indica una posible situación de peligro.**

Si no se evita la situación de peligro, pueden producirse lesiones.

- ▶ Deben cumplirse las instrucciones de esta advertencia para evitar lesiones personales.

## ATENCIÓN

**Una advertencia de este nivel de peligro indica un posible daño material.**

Si no se evita la situación, pueden producirse daños materiales.

- ▶ Deben cumplirse las instrucciones de esta advertencia para evitar daños materiales.

## INDICACIÓN

- ▶ La indicación proporciona información adicional que facilita el manejo del aparato.



## Seguridad

En este capítulo obtendrá indicaciones de seguridad importantes para el manejo del aparato. Este aparato cumple las normas de seguridad prescritas. Un uso inadecuado puede causar lesiones personales y daños materiales.

### Peligro debido a la corriente eléctrica

#### PELIGRO

**¡Peligro de muerte por descarga eléctrica!**

**¡Peligro de muerte por el contacto con cables o componentes sometidos a la tensión eléctrica!**

Observe las siguientes indicaciones de seguridad para evitar los peligros causados por la corriente eléctrica:

- ▶ Utilice exclusivamente la fuente de alimentación suministrada. Asimismo, la fuente de alimentación suministrada solo debe utilizarse con este aparato.
- ▶ No utilice el aparato si la fuente de alimentación está dañada.
- ▶ Para desenchufar la fuente de alimentación de la red eléctrica, tire siempre del enchufe y nunca del cable.
- ▶ No toque nunca la fuente de alimentación ni el aparato con las manos húmedas.
- ▶ No doble ni aplaste el cable de la fuente de alimentación ni coloque objetos pesados sobre él. Tienda el cable de conexión de forma que no pueda entrar en contacto con superficies calientes y que nadie pueda pisarlo ni tropezar con él.
- ▶ No abra nunca la carcasa ni la fuente de alimentación del aparato. Si toca alguna conexión sometida a la tensión eléctrica o modifica la configuración eléctrica o mecánica del aparato, existe riesgo de descarga eléctrica y de incendio.
- ▶ No introduzca ningún objeto en la ranura de ventilación ni en otros orificios del aparato.



**⚠ PELIGRO**

- ▶ El aparato sigue consumiendo corriente en el modo de espera. Asimismo, la fuente de alimentación también consume una pequeña cantidad de corriente cuando el aparato no está conectado a la fuente de alimentación. Para desconectar el aparato y la fuente de alimentación completamente de la red eléctrica, es necesario desenchufar la fuente de alimentación de la toma eléctrica. Por ello, el aparato debe instalarse de forma que quede garantizado el acceso sin obstáculos a la toma eléctrica para poder desconectar inmediatamente la fuente de alimentación en caso de emergencia.

## Indicaciones básicas de seguridad

Para manejar con seguridad el aparato, deben tenerse en cuenta las siguientes indicaciones de seguridad:

- Antes de usar el aparato, compruebe si hay daños externos visibles. No ponga en funcionamiento un aparato dañado o que se haya caído.
- ⚠ ¡PELIGRO! ¡Los materiales de embalaje no son un juguete! Mantenga los materiales de embalaje fuera del alcance de los niños.  
**¡Existe peligro de asfixia!**
- Este aparato puede ser utilizado por niños a partir de 8 años y por personas cuyas facultades físicas, sensoriales o mentales sean reducidas o carezcan de los conocimientos y de la experiencia necesarios siempre que sean vigilados o hayan sido instruidos correctamente sobre el uso seguro del aparato y hayan comprendido los peligros que entraña. Los niños no deben jugar con el aparato. Los niños no deben realizar las tareas de limpieza y mantenimiento del aparato sin supervisión.
- Si se dañan el cable o las conexiones, solicite su sustitución al personal especializado autorizado o al servicio de asistencia técnica.
- Proteja el cable de conexión contra las superficies calientes y los bordes afilados. Asegúrese de que el cable de conexión no quede demasiado tenso ni doblado. Evite que el cable de conexión quede colgando por las esquinas (para evitar tropiezos).

- Solo los talleres autorizados o el servicio de asistencia técnica pueden reparar el aparato. Una reparación inadecuada puede provocar riesgos para el usuario. Además, se anulará la garantía.
- Los componentes defectuosos deben sustituirse exclusivamente por recambios originales. Solo puede garantizarse el cumplimiento de los requisitos de seguridad con el uso de estos recambios.
- No realice cambios ni transformaciones por cuenta propia en el aparato.
- Si traslada el aparato de un ambiente frío a uno cálido, deje que se aclimate suficientemente. Este proceso puede durar hasta dos horas.
- Coloque siempre el aparato sobre una superficie estable y plana. Si el aparato se cae, podría sufrir daños.
- No exponga el aparato a la luz solar directa ni a temperaturas elevadas. De lo contrario, podría sobrecalentarse y dañarse de forma irreparable.
- Asegúrese de que la circulación de aire sea suficiente para evitar la acumulación de calor. No cubra nunca el aparato. ¡Existe peligro de incendio!
- No coloque el producto cerca de fuentes de calor, como radiadores, calefactores u otros aparatos generadores de calor.
- Mantenga siempre alejado el aparato de las llamas abiertas (p. ej., velas).
-  Este aparato solo es apto para su uso en interiores.
- El aparato no está diseñado para funcionar en estancias con altas temperaturas, con una fuerte humedad ambiental (p. ej., cuartos de baño) o con una gran acumulación de polvo.
- Proteja el aparato contra el goteo y las salpicaduras de agua. No sumerja nunca el aparato en agua, no coloque el aparato próximo al agua ni coloque ningún objeto que contenga líquido (p. ej., jarrones) sobre el aparato.
-  ¡ADVERTENCIA! Si percibe un olor a quemado o humo en el aparato, desconecte inmediatamente el enchufe de la red eléctrica.
- Si detecta alguna avería y en caso de tormenta, desconecte el enchufe de la toma eléctrica.

## Advertencia de lesiones auditivas

### **ADVERTENCIA**



#### **¡Peligro debido a un volumen excesivo!**

La música a un volumen alto puede causar lesiones auditivas.

- ▶ Evite el volumen extremadamente alto, especialmente si utiliza el aparato durante periodos de tiempo prolongados y con auriculares.





## Indicaciones sobre la interfaz de radiocomunicación

- El aparato debe mantenerse a una distancia mínima de 20 cm con respecto a los marcapasos o desfibriladores implantados, ya que, de lo contrario, las ondas de radio podrían alterar el funcionamiento normal del marcapasos o del desfibrilador implantado.
- Las ondas de radio transmitidas pueden causar interferencias en los audífonos.
- No coloque el aparato con el componente de radio encendido en las inmediaciones de gases inflamables ni en ambientes susceptibles de explosiones (p. ej., taller de pintura), ya que las ondas de radio transmitidas pueden causar una explosión o incendio.
- El alcance de las ondas de radio depende de las condiciones del entorno y del ambiente.
- La transmisión de datos a través de una comunicación inalámbrica implica que terceras personas no autorizadas también puedan recibir estos datos.
- Este aparato recibe señales de radio de 174,9 a 239,2 MHz en el rango de frecuencias DAB+ y de 87,5 a 108 MHz en el rango de frecuencias FM.
- En algunos países, es posible que existan regulaciones nacionales que difieran de los rangos de radiofrecuencias asignados. Tenga en cuenta que no está permitido utilizar la información recibida fuera de los rangos de radiofrecuencias asignados, transmitirla a terceros o usarla de forma abusiva para otros fines.

## Descripción de las piezas

(Consulte las ilustraciones de la página desplegable)

### A. Parte delantera

- ❶ Pantalla
- ❷ Botón  (modo de espera)
- ❸ Botón SOURCE/
- ❹ Botón INFO/MENU
- ❺ Botón PRESET
- ❻ Regulador giratorio VOLUME |  /  ENTER/SCAN (con función de botón)
- ❼ Botón TUNE- (retroceso en la navegación del menú/cambio de emisora/cambio de pista)
- ❽ Botón TUNE+ (avance en la navegación del menú/cambio de emisora/cambio de pista)
- ❾ Altavoz

### B. Parte trasera

- ❿ Antena telescópica
- ⓫ Orificio del reflector de graves
- ⓬ Conexión AUX IN (conexión Jack de 3,5 mm de Ø)
- ⓭ Conexión para auriculares  (conexión Jack de 3,5 mm de Ø)
- ⓮ Conexión de la fuente de alimentación DC IN

## Puesta en funcionamiento

### Volumen de suministro e inspección de transporte

#### PELIGRO

- ▶ Los niños no deben utilizar los materiales de embalaje para jugar.  
**Existe peligro de asfixia.**
- ◆ Extraiga todas las piezas del aparato, la guía de inicio rápido y las instrucciones de uso del embalaje.
- ◆ Retire todos los materiales de embalaje del aparato.

Compruebe el volumen de suministro. El volumen de suministro consta de los siguientes componentes:

- Radio digital DAB+
- Fuente de alimentación con cable de conexión (sin ilustración)
- Cable AUX (sin ilustración)
- Guía de inicio rápido (sin ilustración)
- Estas instrucciones de uso (sin ilustración)

#### INDICACIÓN

- ▶ Compruebe la integridad del suministro y si hay daños visibles.
- ▶ Si el suministro está incompleto o se observan daños debidos a un embalaje deficiente o al transporte, póngase en contacto con la línea directa de asistencia (consulte el capítulo **Asistencia técnica**).

## Requisitos del lugar de instalación

### INDICACIÓN

- ▶ No coloque el aparato directamente sobre muebles barnizados. Las patas de goma del aparato contienen plastificantes químicos que pueden dañar las superficies barnizadas. Coloque el aparato sobre otra superficie de base si desea instalarlo sobre un mueble barnizado.

Para un funcionamiento correcto y seguro del aparato, el lugar de instalación debe cumplir los siguientes requisitos:

- Coloque el aparato sobre una superficie firme, plana y horizontal.
- Coloque el aparato de forma que el altavoz **9** y el orificio del reflector de graves **11** no queden cubiertos.
- No utilice el aparato en un entorno cálido, mojado o muy húmedo ni cerca de materiales inflamables.
- La toma eléctrica debe quedar fácilmente accesible para poder desconectar con facilidad el enchufe de la fuente de alimentación en caso de emergencia.

## Alimentación de corriente

### ATENCIÓN

- ▶ Antes de conectar el aparato, compare los datos de conexión (tensión y frecuencia) de la placa de características de la fuente de alimentación con los de su red eléctrica. Dichos datos deben coincidir para que no se produzcan daños en el aparato.
- ◆ Conecte la fuente de alimentación suministrada en la conexión para la fuente de alimentación **14** y en una toma eléctrica. Con esto, el aparato se activa en el modo de espera.





## Antena

- ◆ Extienda totalmente la antena telescópica **10** para la recepción de emisoras de radio DAB+ y FM.

## Manejo y funcionamiento

### Encendido/apagado del aparato

#### INDICACIÓN

- ▶ Al encender por primera vez el aparato en el modo de espera con el botón  **2**, se crea o actualiza automáticamente la lista de emisoras DAB+ y en la pantalla **1** aparece la indicación *Búsqueda...* Este proceso puede durar hasta varios minutos según la calidad de recepción de la radio DAB+.
- ▶ Al encender el aparato en el modo de espera con el botón  **2**, el aparato se activa en el último modo de funcionamiento seleccionado (DAB, FM, **Bluetooth**® o AUX IN).
- ◆ Pulse brevemente el botón  **2** para encender el aparato. Al encenderse por primera vez, el aparato se activa automáticamente en el modo de radio DAB+.
- ◆ Pulse brevemente el botón **SOURCE**/ **3** para seleccionar entre el modo de radio DAB+, FM, **Bluetooth**® o AUX IN.
- ◆ Vuelva a pulsar el botón  **2** para apagar el aparato y cambiar al modo de espera.

### Ajuste del volumen

- ◆ Gire el regulador giratorio **VOLUME** |  / **II** **ENTER/SCAN** **6** hacia la derecha para aumentar el volumen.
- ◆ Gire el regulador giratorio **VOLUME** |  / **II** **ENTER/SCAN** **6** hacia la izquierda para disminuir el volumen.

#### INDICACIÓN

- ▶ En la pantalla **1** se indica el volumen con unas barras tras pulsar durante unos segundos el regulador giratorio **VOLUME** |  / **II** **ENTER/SCAN** **6**.



## Modo de funcionamiento de radio

La radio permite recibir emisoras DAB+ y FM. Pueden memorizarse hasta 40 emisoras DAB+ y FM preajustadas.

### INDICACIÓN

- ▶ En la primera puesta en funcionamiento, el aparato se activa en el modo DAB+ y se genera automáticamente la lista de emisoras DAB+ disponibles. En la pantalla **1** aparece la indicación *Búsqueda...*

## Modo de radio DAB+ (DAB)

### Búsqueda de emisoras con memorización automática (AMS)

La búsqueda de emisoras con memorización automática realiza una sola búsqueda por toda la banda de frecuencias y memoriza automáticamente las emisoras DAB+ encontradas como *lista de emisoras*.

- ◆ El aparato debe estar encendido. Si procede, pulse brevemente el botón **1** para encender el aparato.
- ◆ Pulse varias veces brevemente el botón SOURCE/**2** hasta que aparezca el modo de radio DAB+ **DAB** en la pantalla **1**.
- ◆ Mantenga pulsado el botón INFO/MENU **3** durante unos 2 segundos. En la pantalla aparece la indicación *Búsqueda completa*.
- ◆ Pulse el regulador giratorio VOLUME | **4** / II ENTER/SCAN **5** para iniciar la búsqueda de emisoras con memorización automática. En la pantalla **1** aparece la indicación *Búsqueda...* y el número de emisoras encontradas. El avance de la búsqueda se muestra con unas barras. Las emisoras de radio DAB+ encontradas se memorizan automáticamente en la lista de emisoras. Tras finalizar la búsqueda, se reproduce automáticamente la primera emisora de la lista.

### INDICACIÓN

- ▶ La búsqueda de emisoras con memorización automática sobrescribe cualquier lista de emisoras disponible.

## Selección de emisoras

- ◆ En el modo de radio DAB+, pulse el botón TUNE+ **8** o TUNE- **7** para seleccionar una emisora de radio DAB+ de la lista de emisoras. Como alternativa, tras pulsar el botón TUNE+ **8** o TUNE- **7** también puede seleccionar una emisora de la lista de emisoras con el regulador giratorio VOLUME | ► / II ENTER/SCAN **6**.
- ◆ Pulse el regulador giratorio VOLUME | ► / II ENTER/SCAN **6** para reproducir la emisora seleccionada.

## Ajuste manual de las emisoras

Con la función *Ajuste manual* puede ajustarse la potencia de la señal y, con ello, la calidad de la recepción de una emisora de radio DAB+.

### INDICACIÓN

- ▶ Para el ajuste manual de las emisoras, debe conocerse el número de multiplexación o la frecuencia de la emisora de radio DAB+ que desee ajustarse para poder seleccionarla eficazmente en la lista de emisoras.
- ◆ En el modo de radio DAB+, pulse durante unos 2 segundos el botón INFO/MENU **4** para abrir el menú de ajuste DAB.
- ◆ Pulse varias veces el botón TUNE+ **8** o TUNE- **7** o gire el regulador giratorio VOLUME | ► / II ENTER/SCAN **6** hasta que en la pantalla **1** aparezca la indicación *Ajuste manual*.
- ◆ Pulse el regulador giratorio VOLUME | ► / II ENTER/SCAN **6** para confirmar la selección. En la pantalla **1** se muestran los números de multiplexación y las frecuencias de las emisoras DAB+. En las emisoras DAB+ sintonizables, además de la frecuencia, se muestra también el nombre de la emisora.
- ◆ Pulse el botón TUNE+ **8** o TUNE- **7** para seleccionar una emisora.
- ◆ Pulse el regulador giratorio VOLUME | ► / II ENTER/SCAN **6** para confirmar la selección. En la pantalla **1** se muestra la potencia de la señal de la emisora con unas barras.
- ◆ Mueva la antena telescópica **10** o cambie el aparato de sitio para mejorar la potencia de la señal de una emisora. Para ello, observe las barras de indicación de la potencia de la señal. Cuanto mayor sea la altura de las barras de indicación, mejor será la potencia de la señal.

## Memorización de las emisoras favoritas

- ◆ En el modo de radio DAB+, pulse el botón TUNE+ **8** o TUNE- **7** para seleccionar una emisora de radio DAB+ de la lista de emisoras.
- ◆ Pulse el regulador giratorio VOLUME | ► / || ENTER/SCAN **6** para confirmar la selección.
- ◆ Mantenga pulsado el botón PRESET **5** durante unos 2 segundos. Si ya se han memorizado las emisoras de radio, en la pantalla **1** se muestra la posición de la memoria con la última emisora de radio seleccionada. Si todavía no se ha memorizado ninguna emisora de radio, la pantalla **1** indica *Memoria 1: (vacía)*.
- ◆ Si procede, pulse varias veces el botón TUNE+ **8** o TUNE- **7** o gire el regulador giratorio VOLUME | ► / || ENTER/SCAN **6** para seleccionar la posición de memoria deseada.
- ◆ Pulse el regulador giratorio VOLUME | ► / || ENTER/SCAN **6** para guardar la emisora en la posición de memoria seleccionada. En la pantalla **1** aparece la indicación *Programa (1-40) mem.*

### INDICACIÓN

- Si guarda otras emisoras en las posiciones de memoria ya ocupadas, las emisoras memorizadas se sobrescriben.

## Selección de las emisoras memorizadas

- ◆ En el modo de radio DAB+, pulse brevemente el botón PRESET **5** para abrir las emisoras de radio DAB+ guardadas en las posiciones de memoria. En la pantalla **1** aparece la indicación *Abrir*.
- ◆ Pulse varias veces el botón TUNE+ **8** o TUNE- **7** o gire el regulador giratorio VOLUME | ► / || ENTER/SCAN **6** para seleccionar una de las emisoras de radio guardadas en la memoria.
- ◆ Pulse brevemente el botón ► / || ENTER/SCAN **6** para reproducir la emisora de radio seleccionada.

## Dynamic Range Control (DRC)

La función **DRC** permite escuchar mejor los segmentos con un sonido más suave durante la reproducción de emisoras de radio DAB+ si se usa la radio en un entorno ruidoso.

- ◆ En el modo de radio DAB+, pulse durante unos 2 segundos el botón **INFO/MENU** **4** para abrir el menú de ajuste DAB.
- ◆ Pulse varias veces el botón **TUNE+** **8** o **TUNE-** **7** o gire el regulador giratorio **VOLUME** | ▶ / || **ENTER/SCAN** **6** hasta que en la pantalla **1** aparezca la indicación **DRC**.
- ◆ Pulse el regulador giratorio **VOLUME** | ▶ / || **ENTER/SCAN** **6** para confirmar la selección.
- ◆ Si procede, pulse varias veces el botón **TUNE+** **8** o **TUNE-** **7** o gire el regulador giratorio **VOLUME** | ▶ / || **ENTER/SCAN** **6** para seleccionar **DRC alto**, **DRC bajo** o **DRC apagado**.
- ◆ Pulse el regulador giratorio **VOLUME** | ▶ / || **ENTER/SCAN** **6** para confirmar la selección.

## Cambio del orden de las emisoras

Puede ordenar las emisoras de radio DAB+ de la lista de emisoras por nombre (**Alfanumérico**) o por grupos de programas (**Grupo**).

- ◆ En el modo de radio DAB+, pulse durante unos 2 segundos el botón **INFO/MENU** **4** para abrir el menú de ajuste DAB.
- ◆ Pulse varias veces el botón **TUNE+** **8** o **TUNE-** **7** o gire el regulador giratorio **VOLUME** | ▶ / || **ENTER/SCAN** **6** hasta que en la pantalla **1** aparezca la indicación **Orden de las emisoras**.
- ◆ Pulse el regulador giratorio **VOLUME** | ▶ / || **ENTER/SCAN** **6** para confirmar la selección.
- ◆ Si procede, pulse varias veces el botón **TUNE+** **8** o **TUNE-** **7** o gire el regulador giratorio **VOLUME** | ▶ / || **ENTER/SCAN** **6** para seleccionar **Alfanumérico** o **Grupo**.
- ◆ Pulse el regulador giratorio **VOLUME** | ▶ / || **ENTER/SCAN** **6** para confirmar la selección.

## Información sobre las emisoras

En el modo de radio DAB+ puede mostrarse más información sobre las emisoras en la pantalla ❶:

- ◆ Pulse varias veces brevemente el botón INFO/MENU ❷ para que se muestre la siguiente información adicional:
  - Texto corrido (*texto de la radio*)
  - Potencia de la señal (barras de indicación)
  - Tipo de programa
  - Nombre del grupo
  - Número de multiplexación/frecuencia
  - Error en la señal
  - Tasa de bits de audio (*kbps*)
  - Hora
  - Fecha



### INDICACIÓN

- ▶ La cantidad de datos sobre las emisoras puede variar según la emisora seleccionada.

## Modo de radio FM

### Búsqueda de emisoras con memorización automática (AMS)

La búsqueda de emisoras con memorización automática realiza una sola búsqueda por toda la banda de frecuencias y memoriza automáticamente las emisoras de radio FM encontradas como lista de emisoras.

- ◆ El aparato debe estar encendido. Si procede, pulse brevemente el botón  ❷ para encender el aparato.
- ◆ Pulse varias veces brevemente el botón SOURCE/ ❸ hasta que aparezca el modo de radio FM FM en la pantalla ❶.

- ◆ Pulse durante unos 2 segundos el regulador giratorio **VOLUME** | ► / || **ENTER/SCAN** **6** para iniciar la búsqueda automática de emisoras. El avance de la búsqueda se muestra con unas barras y la pantalla **1** indica la cantidad de emisoras encontradas. Las emisoras de radio FM encontradas se memorizan automáticamente en la lista de emisoras siguiendo un orden ascendente de frecuencia. Tras finalizar la búsqueda, se reproduce automáticamente la primera emisora de la lista.

### **INDICACIÓN**

- La búsqueda de emisoras con memorización automática sobrescribe cualquier lista de emisoras disponible.

## **Selección de emisoras**

- ◆ Pulse brevemente el botón **TUNE+** **8** o **TUNE-** **7** para seleccionar una emisora FM de la lista de emisoras.
- ◆ Pulse el regulador giratorio **VOLUME** | ► / || **ENTER/SCAN** **6** para confirmar la selección.

## **Búsqueda manual de emisoras**

- ◆ Pulse brevemente el regulador giratorio **VOLUME** | ► / || **ENTER/SCAN** **6** para cambiar a la siguiente emisora recibida en orden ascendente.

### **INDICACIÓN**

- La frecuencia de la emisora se muestra en la pantalla **1** y el altavoz **9** se desconecta durante la búsqueda de emisoras.

## **Ajuste manual de las emisoras**

- ◆ Pulse durante unos 2 segundos el botón **TUNE+** **8** o **TUNE-** **7** para cambiar la frecuencia FM en intervalos de 0,05 MHz. La frecuencia FM actual se muestra en la pantalla **1**.

## Ajuste de la búsqueda

La función *Ajuste de la búsqueda* permite ajustar si la búsqueda de emisoras debe encontrar todas las emisoras de radio FM sintonizables o solo las emisoras con una señal potente.

- ◆ En el modo de radio FM, pulse durante unos 2 segundos el botón INFO/MENU **4**. En la pantalla aparece la indicación *Ajuste de la búsqueda*.
- ◆ Pulse el regulador giratorio VOLUME | ► / II ENTER/SCAN **6** para confirmar la selección.
- ◆ Pulse el botón TUNE+ **8** o TUNE- **7** o gire el regulador giratorio VOLUME | ► / II ENTER/SCAN **6** para seleccionar *Solo señales potentes* o *Todas las emisoras*.
- ◆ Pulse el regulador giratorio VOLUME | ► / II ENTER/SCAN **6** para confirmar la selección.

## Memorización de las emisoras favoritas

- ◆ Para memorizar manualmente la emisora de radio actual, mantenga pulsado el botón PRESET **5** durante unos 2 segundos. Si ya se han memorizado las emisoras de radio, en la pantalla **1** se muestra la posición de la memoria con la última emisora de radio seleccionada. Si todavía no se ha memorizado ninguna emisora de radio, la pantalla **1** indica *Memoria 1: (vacía)*.
- ◆ Si procede, pulse varias veces el botón TUNE+ **8** o TUNE- **7** o gire el regulador giratorio VOLUME | ► / II ENTER/SCAN **6** para seleccionar la posición de memoria deseada.
- ◆ Pulse el regulador giratorio VOLUME | ► / II ENTER/SCAN **6** para guardar la emisora en la posición de memoria seleccionada. En la pantalla **1** aparece la indicación *Programa (1-40) mem.*

### INDICACIÓN

- Si guarda otras emisoras en las posiciones de memoria ya ocupadas, las emisoras memorizadas se sobrescriben.

## Selección de las emisoras memorizadas

- ◆ En el modo de radio FM, pulse brevemente el botón PRESET **5** para abrir las emisoras de radio FM guardadas en la memoria. En la pantalla **1** aparece la indicación *Abrir*.
- ◆ Pulse varias veces el botón TUNE+ **8** o TUNE- **7** o gire el regulador giratorio VOLUME | ▶ / || ENTER/SCAN **6** para seleccionar una de las emisoras de radio guardadas en la memoria.
- ◆ Pulse brevemente el botón ▶ / || ENTER/SCAN **6** para reproducir la emisora de radio seleccionada.

## Información sobre las emisoras

En el modo de radio FM puede mostrarse más información sobre las emisoras en la pantalla **1**:

- ◆ Pulse varias veces brevemente el botón INFO/MENU **4** para que se muestre la siguiente información adicional:
  - Texto corrido (*texto de la radio*)
  - Tipo de programa
  - Frecuencia
  - Recepción en estéreo/mono
  - Hora
  - Fecha

### INDICACIÓN

- ▶ La cantidad de datos sobre las emisoras puede variar según la emisora seleccionada.
- ▶ El ajuste de la recepción en estéreo/mono se realiza automáticamente en función de la emisora seleccionada y su calidad de recepción y no puede cambiarse manualmente.
- ▶ La reproducción en estéreo se realiza solo a través de la conexión para auriculares **13**. El altavoz **9** del aparato solo permite la reproducción en calidad mono.



## Reproducción a través de Bluetooth®

### Sincronización de los aparatos

Antes de poder utilizar la radio para la reproducción de música por **Bluetooth®**, debe sincronizarse con un reproductor externo compatible con **Bluetooth®**.

- ◆ Si procede, pulse brevemente el botón **⏻ 2** para encender el aparato.
- ◆ Si procede, pulse varias veces brevemente el botón **SOURCE/📶 3** para activar la función de **Bluetooth® BLUETOOTH**. Tras esto, se emite una señal acústica y en la pantalla **1** parpadea la indicación **Sincronización BLUETOOTH** o **Conexión BLUETOOTH** (si ya hay conexiones guardadas).
- ◆ Ajuste el reproductor externo para que busque aparatos con **Bluetooth®**. Encontrará una descripción detallada al respecto en las instrucciones de uso del reproductor externo.
- ◆ Dentro de la lista de aparatos con **Bluetooth®** encontrados, seleccione la entrada **SRH 5 C3** en el menú de ajuste del reproductor externo. Tras esto, el reproductor externo se conectará automáticamente por **Bluetooth®** con la radio. Al finalizar el proceso de conexión, se emite otra señal acústica y la pantalla **1** muestra la indicación **BLUETOOTH conectado**.

Tras esto, podrá utilizar la radio para escuchar la música de su reproductor externo de forma inalámbrica a través del altavoz.

#### INDICACIÓN

- ▶ En el modo de funcionamiento por **Bluetooth®**, el aparato se apaga automáticamente después de 15 minutos si no logra conectarse por **Bluetooth®** con otro aparato.
- ▶ La próxima vez que se encienda la radio, volverá a conectarse automáticamente al último reproductor externo al que se haya conectado. Si el reproductor externo no vuelve a conectarse automáticamente con la radio, debe configurar manualmente la conexión. Encontrará una descripción detallada al respecto en las instrucciones de uso del reproductor externo.

## Desconexión de los aparatos

Si desea conectar la radio a otro reproductor externo, primero debe desactivar la conexión existente con el reproductor actualmente conectado:

- ◆ Mantenga pulsado el botón SOURCE/📶 ③ durante unos 2 segundos. Tras esto, se emite una señal acústica y en la pantalla ① parpadea la indicación *Sincronización BT*. Como alternativa, también puede realizar la desconexión a través del reproductor externo actualmente conectado.

## Funciones de los botones durante la reproducción por Bluetooth®

Botón	Función
VOLUME   ▶ /    EN-TER/SCAN ⑥	▶ Púlselo brevemente para iniciar/detener la reproducción.
TUNE+ ⑧	▶ Púlselo brevemente para pasar a la siguiente pista.
TUNE- ⑦	▶ Púlselo brevemente para ir al principio de la pista actual. Vuelva a pulsarlo brevemente para pasar a la pista anterior.
SOURCE/📶 ③	▶ Púlselo durante unos 2 segundos para desconectar los aparatos.



### INDICACIÓN

- ▶ Según el reproductor externo utilizado y su sistema operativo, es posible que el ajuste del volumen de la radio y el del reproductor externo sean independientes entre sí. Si, p. ej., el volumen de la radio está ajustado al máximo y el volumen del reproductor está en el mínimo, no se escucha nada a través de la radio.
- ▶ Según el reproductor externo utilizado y su sistema operativo, es posible que no estén disponibles todas las funciones.
- ▶ Si se reproduce música en el modo de **Bluetooth®** en un entorno con interferencias de alta frecuencia, es posible que se eviten ruidos. En cuanto cesen las interferencias, la música se reproducirá automáticamente sin ruidos en el modo de **Bluetooth®**.

## Conexión de reproductores externos (modo AUX IN)

En el modo AUX IN pueden conectarse reproductores externos, como un reproductor de MP3 o un smartphone, para utilizarlos como fuente de audio para la radio.

### INDICACIÓN

- ▶ Apague la radio y el reproductor externo antes de conectarlos entre sí. Observe también las instrucciones de uso del aparato que desee conectar a la radio.
- ◆ Conecte el reproductor externo con el cable AUX suministrado en la conexión AUX IN 12 de la radio.
- ◆ Pulse brevemente el botón  2 para encender la radio.
- ◆ Si procede, pulse varias veces brevemente el botón SOURCE/ 3 hasta que aparezca la indicación AUX IN en la pantalla 1.
- ◆ Encienda el reproductor externo e inicie la reproducción.
- ◆ A continuación, ajuste el volumen deseado por medio del regulador giratorio VOLUME | ▶ / II ENTER/SCAN 6 de la radio. Como alternativa, también puede ajustarse el volumen en el reproductor externo.
- ◆ Para finalizar el modo de funcionamiento AUX IN, apague la radio y el reproductor externo. Desconecte el cable AUX de la conexión AUX IN 12 de la radio. Como alternativa, también puede pulsar el botón SOURCE/ 3 para cambiar directamente del modo AUX IN al modo de radio o de Bluetooth®.

## Conexión de auriculares

### CUIDADO

#### Cuidado si se usan auriculares.

El uso de auriculares durante un periodo prolongado de tiempo y con un volumen alto puede provocar lesiones auditivas.

- ▶ Ajuste siempre primero un volumen bajo y regúlelo hasta alcanzar una intensidad agradable.
- ▶ Cuando use auriculares, asegúrese siempre de poder escuchar el ruido ambiente.

- ◆ Gire el regulador giratorio **VOLUME | ▶ / II ENTER/SCAN 6** hacia la izquierda para ajustar el volumen mínimo.
- ◆ Inserte el conector Jack de los auriculares en la conexión para auriculares  **18** de la parte trasera del aparato. Tras esto, la reproducción del sonido se realizará exclusivamente a través de los auriculares conectados.
- ◆ A continuación, ajuste el volumen deseado por medio del regulador giratorio **VOLUME | ▶ / II ENTER/SCAN 6**.

## Menú del sistema (Sistema)

### INDICACIÓN

- ▶ El menú del sistema puede abrirse tanto durante el funcionamiento como en el modo de espera.
  - ▶ Si no se realiza ningún ajuste durante más de 20 segundos en el menú del sistema, este se cierra.
- ◆ Mantenga pulsado el botón **INFO/MENU 4** durante unos 2 segundos.
  - ◆ Si procede, pulse varias veces el botón **TUNE+ 8** o **TUNE- 7** o gire el regulador giratorio **VOLUME | ▶ / II ENTER/SCAN 6** hasta que en la pantalla **1** aparezca la indicación *Sistema*.
  - ◆ Pulse el regulador giratorio **VOLUME | ▶ / II ENTER/SCAN 6** para confirmar la selección.

## Despertador para siestas (función NAP)

Con la función NAP, puede ajustarse una función de despertador breve que emite un sonido de alarma tras un periodo de entre 1 y 120 minutos.

### Ajuste del despertador para siestas

- ◆ Abra el menú del sistema. El despertador para siestas *NAP* es la primera opción del menú.
- ◆ Pulse el regulador giratorio **VOLUME | ▶ / II ENTER/SCAN 6** para confirmar la selección.
- ◆ Pulse el botón **TUNE+ 8** o **TUNE- 7** o gire el regulador giratorio **VOLUME | ▶ / II ENTER/SCAN 6** para ajustar el despertador entre 001 y 120 minutos en intervalos de 1 minuto.

- ◆ Pulse el regulador giratorio VOLUME | ► / II ENTER/SCAN **6** para confirmar la selección e iniciar el despertador para siestas. Tras salir del menú del sistema, la pantalla **1** muestra la indicación N seguida de los minutos y segundos restantes para que suene la alarma.
- ◆ Al transcurrir el tiempo ajustado, se emite una alarma a un volumen cada vez más alto. En la pantalla **1** parpadea la indicación NAP y se muestra el tiempo ajustado para el despertador.

## Desactivación del despertador para siestas

- ◆ Cuando suene la alarma, pulse cualquier botón para desactivar el despertador para siestas.

### INDICACIÓN

- ▶ Para apagar el despertador para siestas antes de que finalice el tiempo ajustado, abra la función NAP de la manera descrita en la sección **Ajuste del despertador para siestas**. Ajuste el despertador para siestas a 000 y pulse el regulador giratorio VOLUME | ► / II ENTER/SCAN **6** para confirmar la selección. Con esto, el despertador para siestas se desactiva.

## Desconexión automática del aparato (función Sueño)

Con la función Sueño puede apagarse el aparato automáticamente después de 10-120 minutos.

- ◆ Con el aparato en funcionamiento, y dentro del menú del sistema, pulse varias veces el botón TUNE+ **8** o TUNE- **7** o gire el regulador giratorio VOLUME | ► / II ENTER/SCAN **6** hasta que en la pantalla **1** aparezca la indicación Sueño.
- ◆ Pulse el regulador giratorio VOLUME | ► / II ENTER/SCAN **6** para confirmar la selección.
- ◆ Pulse el botón TUNE+ **8** o TUNE- **7** o gire el regulador giratorio VOLUME | ► / II ENTER/SCAN **6** para seleccionar el tiempo que deba transcurrir para la desconexión (apagado, 10, 15, 30, 45, 60, 90, 120 minutos).
- ◆ Pulse el regulador giratorio VOLUME | ► / II ENTER/SCAN **6** para confirmar la selección. Tras salir del menú del sistema, la pantalla **1** muestra a la derecha la indicación S seguida de los minutos y segundos restantes.
- ◆ Una vez transcurridos, el aparato se apaga automáticamente.

- ◆ Para desactivar la función Sleep, seleccione el ajuste *Apagado* de la manera descrita y pulse el regulador giratorio VOLUME | ► / II ENTER/ SCAN **6** para confirmar la selección.

## Despertador

El aparato dispone de dos funciones de despertador: *Despertador 1* y *Despertador 2*. Para ambas funciones, puede programarse la reproducción de la última emisora de radio escuchada (DAB+ y FM), de una emisora de radio memorizada o de un sonido de alarma a una hora específica en días concretos.

### Ajuste del despertador

- ◆ Dentro del menú del sistema, pulse varias veces el botón TUNE+ **8** o TUNE- **7** o gire el regulador giratorio VOLUME | ► / II ENTER/ SCAN **6** hasta que en la pantalla **1** aparezca la indicación *Despertador*.
- ◆ Pulse el botón TUNE+ **8** o TUNE- **7** o gire el regulador giratorio VOLUME | ► / II ENTER/SCAN **6** para seleccionar *Despertador 1* o *Despertador 2*.
- ◆ Pulse el regulador giratorio VOLUME | ► / II ENTER/SCAN **6** para confirmar la selección. En la pantalla **1** aparece la indicación *Ajuste del despertador (1/2)*.
- ◆ Pulse el regulador giratorio VOLUME | ► / II ENTER/SCAN **6** para confirmar la selección. En la pantalla **1** aparece la indicación *Ajuste de la hora del despertador (1/2)* y la indicación de las horas parpadea.
- ◆ Pulse el botón TUNE+ **8** o TUNE- **7** o gire el regulador giratorio VOLUME | ► / II ENTER/SCAN **6** para ajustar las horas.
- ◆ Pulse el regulador giratorio VOLUME | ► / II ENTER/SCAN **6** para confirmar el ajuste. Tras esto, en la pantalla **1** parpadea la indicación de los minutos.
- ◆ Pulse el botón TUNE+ **8** o TUNE- **7** o gire el regulador giratorio VOLUME | ► / II ENTER/SCAN **6** para ajustar los minutos.
- ◆ Pulse el regulador giratorio VOLUME | ► / II ENTER/SCAN **6** para confirmar el ajuste. En la pantalla **1** aparece la indicación *Despertador (1/2)*: *duración* y la indicación de los minutos parpadea.
- ◆ Pulse el botón TUNE+ **8** o TUNE- **7** o gire el regulador giratorio VOLUME | ► / II ENTER/SCAN **6** para ajustar la duración del despertador (15, 30, 45, 60, 90, 120 minutos).

- ◆ Pulse el regulador giratorio VOLUME | ► / II ENTER/SCAN **6** para confirmar el ajuste. En la pantalla **1** aparece la indicación *Despertador (1/2): fuente*.
- ◆ Pulse el botón TUNE+ **8** o TUNE- **7** o gire el regulador giratorio VOLUME | ► / II ENTER/SCAN **6** para ajustar la fuente de sonido del despertador. Puede seleccionar entre un sonido de alarma (*Zumbido*), la última emisora de radio DAB+ o FM escuchada o una de las emisoras de radio memorizadas (*DAB/FM*).
- ◆ Pulse el botón TUNE+ **8** o TUNE- **7** o gire el regulador giratorio VOLUME | ► / II ENTER/SCAN **6** para seleccionar la fuente de sonido deseada.
- ◆ Si selecciona *DAB* o *FM* como fuente de sonido del despertador, pulse después el botón TUNE+ **8** o TUNE- **7** o gire el regulador giratorio VOLUME | ► / II ENTER/SCAN **6** para seleccionar entre la última emisora de radio DAB+ o FM escuchada o una de las emisoras memorizadas.
- ◆ Pulse el regulador giratorio VOLUME | ► / II ENTER/SCAN **6** para confirmar el ajuste. En la pantalla **1** aparece la indicación *Diaría*.
- ◆ Pulse el botón TUNE+ **8** o TUNE- **7** o gire el regulador giratorio VOLUME | ► / II ENTER/SCAN **6** para ajustar los días (diaria, una vez, fines de semana, días laborables) en los que debe activarse el despertador.
- ◆ Pulse el botón TUNE+ **8** o TUNE- **7** o gire el regulador giratorio VOLUME | ► / II ENTER/SCAN **6** para seleccionar los días deseados.
- ◆ Pulse el regulador giratorio VOLUME | ► / II ENTER/SCAN **6** para confirmar la selección. En la pantalla **1** aparece la indicación del volumen.
- ◆ Pulse el botón TUNE+ **8** o TUNE- **7** o gire el regulador giratorio VOLUME | ► / II ENTER/SCAN **6** para ajustar el volumen deseado para el despertador.
- ◆ Pulse el regulador giratorio VOLUME | ► / II ENTER/SCAN **6** para confirmar el ajuste. En la pantalla **1** aparece la indicación *Despertador apagado*.
- ◆ Pulse el botón TUNE+ **8** o TUNE- **7** o gire el regulador giratorio VOLUME | ► / II ENTER/SCAN **6** para seleccionar el ajuste *Despertador encendido*.

- ◆ Pulse el regulador giratorio VOLUME | ► / II ENTER/SCAN **6** para guardar los ajustes. En la pantalla **1** aparece la indicación *Despertador guardado*. Con esto, el despertador queda activado.

#### INDICACIÓN

- ▶ Todos los ajustes realizados en el despertador solo se guardan si, al final, confirma los ajustes dentro de la opción del menú *Despertador apagado* o *Despertador encendido* pulsando el regulador giratorio VOLUME | ► / II ENTER/SCAN **6**.
- ▶ En cuanto *Despertador 1* o *Despertador 2* estén activos, en la pantalla **1** se muestra un símbolo de alarma  para cada alarma activa a la izquierda o a la derecha.

### Desactivación del despertador

- ◆ Cuando suene el despertador a la hora ajustada, pulse cualquier botón para desactivarlo. Con esto, el despertador se desactiva y permanece apagado durante 24 horas o hasta la próxima hora de alarma programada.

### Interrupción del despertador (función Retrasar la alarma)

- ◆ Cuando el despertador suene a la hora ajustada, pulse una o varias veces el regulador giratorio VOLUME | ► / II ENTER/SCAN **6** para interrumpir el despertador (radio o sonido de alarma) durante 5, 10, 15 o 30 minutos. En la pantalla **1** aparece la indicación *Retrasar la alarma* y el tiempo restante hasta que vuelva a sonar el despertador.

#### INDICACIÓN

- ▶ Si desea desactivar prematuramente la función Snooze y el despertador, pulse el botón  **2**.



## Encendido/apagado del despertador

- ◆ Dentro del menú del sistema, pulse varias veces el botón TUNE+ **8** o TUNE- **7** o gire el regulador giratorio VOLUME | ► / II ENTER/SCAN **6** hasta que en la pantalla **1** aparezca la indicación *Despertador*.
- ◆ Pulse el regulador giratorio VOLUME | ► / II ENTER/SCAN **6** para confirmar la selección.
- ◆ Pulse el botón TUNE+ **8** o TUNE- **7** o gire el regulador giratorio VOLUME | ► / II ENTER/SCAN **6** para seleccionar *Despertador 1* o *Despertador 2*.
- ◆ Pulse el regulador giratorio VOLUME | ► / II ENTER/SCAN **6** para confirmar la selección.
- ◆ Pulse el botón TUNE+ **8** o TUNE- **7** o gire el regulador giratorio VOLUME | ► / II ENTER/SCAN **6** hasta que en la pantalla **1** aparezca la indicación *Despertador apagado* o *Despertador encendido*.
- ◆ Pulse el regulador giratorio VOLUME | ► / II ENTER/SCAN **6** para confirmar la selección.

## Hora/fecha

Si se dispone de señal RDS (sistema de radiodifusión de datos), la fecha y la hora se ajustan automáticamente a través de las emisoras. Si no se dispone de señal RDS, pueden ajustarse la fecha y la hora manualmente.

## Ajuste de la fecha y de la hora

- ◆ Dentro del menú del sistema, pulse varias veces el botón TUNE+ **8** o TUNE- **7** o gire el regulador giratorio VOLUME | ► / II ENTER/SCAN **6** hasta que en la pantalla **1** aparezca la indicación *Hora*.
- ◆ Pulse el regulador giratorio VOLUME | ► / II ENTER/SCAN **6** para confirmar la selección.
- ◆ Pulse el botón TUNE+ **8** o TUNE- **7** o gire el regulador giratorio VOLUME | ► / II ENTER/SCAN **6** hasta que en la pantalla **1** aparezca la indicación *Ajuste de la hora/fecha*.
- ◆ Pulse el regulador giratorio VOLUME | ► / II ENTER/SCAN **6** para confirmar la selección. En la pantalla **1** aparece la indicación *Ajuste de la hora* y la indicación de las horas parpadea.

- ◆ Pulse el botón TUNE+ **8** o TUNE- **7** o gire el regulador giratorio VOLUME | ► / || ENTER/SCAN **6** para ajustar las horas.
- ◆ Pulse el regulador giratorio VOLUME | ► / || ENTER/SCAN **6** para confirmar el ajuste. Tras esto, en la pantalla **1** parpadea la indicación de los minutos.
- ◆ Pulse el botón TUNE+ **8** o TUNE- **7** o gire el regulador giratorio VOLUME | ► / || ENTER/SCAN **6** para ajustar los minutos.
- ◆ Pulse el regulador giratorio VOLUME | ► / || ENTER/SCAN **6** para confirmar el ajuste. En la pantalla **1** aparece la indicación *Ajuste de la fecha* y la indicación de la fecha parpadea.
- ◆ Pulse el botón TUNE+ **8** o TUNE- **7** o gire el regulador giratorio VOLUME | ► / || ENTER/SCAN **6** para ajustar el día.
- ◆ Pulse el regulador giratorio VOLUME | ► / || ENTER/SCAN **6** para confirmar el ajuste. Tras esto, en la pantalla **1** parpadea la indicación del mes.
- ◆ Pulse el botón TUNE+ **8** o TUNE- **7** o gire el regulador giratorio VOLUME | ► / || ENTER/SCAN **6** para ajustar el mes.
- ◆ Pulse el regulador giratorio VOLUME | ► / || ENTER/SCAN **6** para confirmar el ajuste. Tras esto, en la pantalla **1** parpadea la indicación del año.
- ◆ Pulse el botón TUNE+ **8** o TUNE- **7** o gire el regulador giratorio VOLUME | ► / || ENTER/SCAN **6** para ajustar el año.
- ◆ Pulse el regulador giratorio VOLUME | ► / || ENTER/SCAN **6** para confirmar el ajuste. Tras esto, en la pantalla **1** aparece la indicación *Hora guardada*.

## INDICACIÓN

- ▶ En el modo de espera, se muestran la hora y la fecha en la pantalla **1**.

## Actualización automática

Con la función *Actualización automática* puede ajustar si la fecha y la hora deben configurarse automáticamente a través de la señal RDS (sistema de radiodifusión de datos) de las emisoras o si deben configurarse manualmente.

### INDICACIÓN

- ▶ Si se selecciona *Actualizar todo*, la fecha y la hora se ajustan automáticamente a través de la señal RDS de las emisoras.
- ▶ Si se selecciona *Actualizar DAB* y *Actualizar FM*, la fecha y la hora se ajustan automáticamente a través de la señal RDS de las emisoras DAB+ o FM.
- ▶ Si se ajusta *Sin actualizar*, la hora y la fecha no se ajustan automáticamente, sino que deben ajustarse manualmente.
- ▶ El ajuste predeterminado de la función *Actualización automática* es *Actualizar todo*.

- ◆ Dentro del menú del sistema, pulse varias veces el botón TUNE+ **8** o TUNE- **7** o gire el regulador giratorio VOLUME | ▶ / || ENTER/SCAN **6** hasta que en la pantalla **1** aparezca la indicación *Hora*.
- ◆ Pulse el regulador giratorio VOLUME | ▶ / || ENTER/SCAN **6** para confirmar la selección.
- ◆ Pulse el botón TUNE+ **8** o TUNE- **7** o gire el regulador giratorio VOLUME | ▶ / || ENTER/SCAN **6** hasta que en la pantalla **1** aparezca la indicación *Actualización automática*.
- ◆ Pulse el regulador giratorio VOLUME | ▶ / || ENTER/SCAN **6** para confirmar la selección.
- ◆ Pulse el botón TUNE+ **8** o TUNE- **7** o gire el regulador giratorio VOLUME | ▶ / || ENTER/SCAN **6** para seleccionar entre *Actualizar todo*, *Actualizar DAB*, *Actualizar FM* o *Sin actualizar*.
- ◆ Pulse el regulador giratorio VOLUME | ▶ / || ENTER/SCAN **6** para confirmar la selección.

## Formato de 12 h/24 h

### INDICACIÓN

- ▶ Si se ajusta el formato de 12 horas, entre las 12:00 h del mediodía y las 11:59 h de la noche, en la pantalla **1** aparece la indicación **PM** después de la hora. Entre las 12:00 h de la noche y las 11:59 h del mediodía, aparece la indicación **AM** en la pantalla **1** después de la hora.
- ▶ El ajuste predeterminado de la hora es el formato de 24 h.
- ◆ Dentro del menú del sistema, pulse varias veces el botón **TUNE+** **8** o **TUNE-** **7** o gire el regulador giratorio **VOLUME** | ▶ / || **ENTER/SCAN** **6** hasta que en la pantalla **1** aparezca la indicación *Hora*.
- ◆ Pulse el regulador giratorio **VOLUME** | ▶ / || **ENTER/SCAN** **6** para confirmar la selección.
- ◆ Pulse el botón **TUNE+** **8** o **TUNE-** **7** o gire el regulador giratorio **VOLUME** | ▶ / || **ENTER/SCAN** **6** hasta que en la pantalla **1** aparezca la indicación *Ajuste del formato 12/24 h*.
- ◆ Pulse el regulador giratorio **VOLUME** | ▶ / || **ENTER/SCAN** **6** para confirmar la selección.
- ◆ Pulse el botón **TUNE+** **8** o **TUNE-** **7** o gire el regulador giratorio **VOLUME** | ▶ / || **ENTER/SCAN** **6** para seleccionar entre el formato de 12 h (*Formato de 12 h*) o el de 24 h (*Formato de 24 h*).
- ◆ Pulse el regulador giratorio **VOLUME** | ▶ / || **ENTER/SCAN** **6** para confirmar la selección.

## Formato de la fecha

- ◆ Dentro del menú del sistema, pulse varias veces el botón **TUNE+** **8** o **TUNE-** **7** o gire el regulador giratorio **VOLUME** | ▶ / || **ENTER/SCAN** **6** hasta que en la pantalla **1** aparezca la indicación *Hora*.
- ◆ Pulse el regulador giratorio **VOLUME** | ▶ / || **ENTER/SCAN** **6** para confirmar la selección.
- ◆ Si procede, pulse varias veces el botón **TUNE+** **8** o **TUNE-** **7** o gire el regulador giratorio **VOLUME** | ▶ / || **ENTER/SCAN** **6** hasta que en la pantalla **1** aparezca la indicación *Formato de la fecha*.
- ◆ Pulse el regulador giratorio **VOLUME** | ▶ / || **ENTER/SCAN** **6** para confirmar la selección.

- ◆ Pulse el botón TUNE+ **8** o TUNE- **7** o gire el regulador giratorio VOLUME | ► / || ENTER/SCAN **6** para seleccionar entre los formatos de fecha DD-MM-AAAA o MM-DD-AAAA.
- ◆ Pulse el regulador giratorio VOLUME | ► / || ENTER/SCAN **6** para confirmar la selección.

## Ajuste del sonido

En el menú del sistema, pueden utilizarse las funciones *Graves* y *Agudos* para aumentar o disminuir la reproducción de los graves y los agudos en un rango de +14 dB a -14 dB en intervalos de 2 dB.

### Graves

- ◆ Si procede, pulse varias veces el botón TUNE+ **8** o TUNE- **7** o gire el regulador giratorio VOLUME | ► / || ENTER/SCAN **6** hasta que en la pantalla **1** aparezca la indicación *Graves*.
- ◆ Pulse el regulador giratorio VOLUME | ► / || ENTER/SCAN **6** para confirmar la selección.
- ◆ Pulse el botón TUNE+ **8** o TUNE- **7** o gire el regulador giratorio VOLUME | ► / || ENTER/SCAN **6** para aumentar o disminuir secuencialmente la reproducción de graves.
- ◆ Pulse el regulador giratorio VOLUME | ► / || ENTER/SCAN **6** para confirmar la selección.

### Agudos

- ◆ Si procede, pulse varias veces el botón TUNE+ **8** o TUNE- **7** o gire el regulador giratorio VOLUME | ► / || ENTER/SCAN **6** hasta que en la pantalla **1** aparezca la indicación *Agudos*.
- ◆ Pulse el regulador giratorio VOLUME | ► / || ENTER/SCAN **6** para confirmar la selección.
- ◆ Pulse el botón TUNE+ **8** o TUNE- **7** o gire el regulador giratorio VOLUME | ► / || ENTER/SCAN **6** para aumentar o disminuir secuencialmente la reproducción de agudos.
- ◆ Pulse el regulador giratorio VOLUME | ► / || ENTER/SCAN **6** para confirmar la selección.

## Iluminación

### Tiempo de apagado

Con la función *Tiempo de apagado* puede ajustarse el tiempo en segundos tras el que debe apagarse la iluminación de la pantalla después de apagar el aparato o de pulsar un botón.

- ◆ Dentro del menú del sistema, pulse varias veces el botón TUNE+ **8** o TUNE- **7** o gire el regulador giratorio VOLUME | ► / II ENTER/ SCAN **6** hasta que en la pantalla **1** aparezca la indicación *Iluminación*.
- ◆ Pulse el regulador giratorio VOLUME | ► / II ENTER/SCAN **6** para confirmar la selección.
- ◆ Pulse varias veces el botón TUNE+ **8** o TUNE- **7** o gire el regulador giratorio VOLUME | ► / II ENTER/SCAN **6** hasta que en la pantalla **1** aparezca la indicación *Tiempo de apagado*.
- ◆ Pulse el regulador giratorio VOLUME | ► / II ENTER/SCAN **6** para confirmar la selección.
- ◆ Pulse varias veces el botón TUNE+ **8** o TUNE- **7** o gire el regulador giratorio VOLUME | ► / II ENTER/SCAN **6** para seleccionar el tiempo (Encendido [sin tiempo de apagado], 10, 20, 30, 45, 60, 90, 120, 180 segundos).
- ◆ Pulse el regulador giratorio VOLUME | ► / II ENTER/SCAN **6** para confirmar la selección.

### Ajuste del brillo

Con la función *Ajuste del brillo* puede ajustar el nivel de brillo de la iluminación de la pantalla durante el funcionamiento.

- ◆ Dentro del menú del sistema, pulse varias veces el botón TUNE+ **8** o TUNE- **7** o gire el regulador giratorio VOLUME | ► / II ENTER/ SCAN **6** hasta que en la pantalla **1** aparezca la indicación *Iluminación*.
- ◆ Pulse el regulador giratorio VOLUME | ► / II ENTER/SCAN **6** para confirmar la selección.
- ◆ Pulse varias veces el botón TUNE+ **8** o TUNE- **7** o gire el regulador giratorio VOLUME | ► / II ENTER/SCAN **6** hasta que en la pantalla **1** aparezca la indicación *Ajuste del brillo*.

- ◆ Pulse el regulador giratorio VOLUME | ► /|| ENTER/SCAN **6** para confirmar la selección.
- ◆ Pulse varias veces el botón TUNE+ **8** o TUNE- **7** o gire el regulador giratorio VOLUME | ► /|| ENTER/SCAN **6** para seleccionar el nivel de brillo de la iluminación de la pantalla (bajo, medio y alto).
- ◆ Pulse el regulador giratorio VOLUME | ► /|| ENTER/SCAN **6** para confirmar la selección.

## Ajuste de la atenuación de la iluminación

Con la función *Ajuste de la atenuación* puede ajustarse el nivel de atenuación de la iluminación de la pantalla después de apagar el aparato o de pulsar un botón.

- ◆ Dentro del menú del sistema, pulse varias veces el botón TUNE+ **8** o TUNE- **7** o gire el regulador giratorio VOLUME | ► /|| ENTER/SCAN **6** hasta que en la pantalla **1** aparezca la indicación *Iluminación*.
- ◆ Pulse el regulador giratorio VOLUME | ► /|| ENTER/SCAN **6** para confirmar la selección.
- ◆ Pulse varias veces el botón TUNE+ **8** o TUNE- **7** o gire el regulador giratorio VOLUME | ► /|| ENTER/SCAN **6** hasta que en la pantalla **1** aparezca la indicación *Ajuste de la atenuación*.
- ◆ Pulse el regulador giratorio VOLUME | ► /|| ENTER/SCAN **6** para confirmar la selección.
- ◆ Pulse varias veces el botón TUNE+ **8** o TUNE- **7** o gire el regulador giratorio VOLUME | ► /|| ENTER/SCAN **6** para seleccionar el nivel de atenuación de la iluminación de la pantalla (bajo, medio y alto).
- ◆ Pulse el regulador giratorio VOLUME | ► /|| ENTER/SCAN **6** para confirmar la selección.

## Idioma

En el menú del sistema, puede seleccionarse entre los idiomas inglés, alemán, francés, neerlandés, danés, polaco, checo y eslovaco:

- ◆ Dentro del menú del sistema, pulse varias veces el botón TUNE+ **8** o TUNE- **7** o gire el regulador giratorio VOLUME | ► / II ENTER/SCAN **6** hasta que en la pantalla **1** aparezca la indicación *Idioma*.
- ◆ Pulse el regulador giratorio VOLUME | ► / II ENTER/SCAN **6** para confirmar la selección.
- ◆ Pulse varias veces el botón TUNE+ **8** o TUNE- **7** o gire el regulador giratorio VOLUME | ► / II ENTER/SCAN **6** hasta que aparezca el idioma deseado.
- ◆ Pulse el regulador giratorio VOLUME | ► / II ENTER/SCAN **6** para confirmar la selección.

## Ajustes de fábrica

### INDICACIÓN

- ▶ Si restablece el aparato con la función *Ajustes de fábrica* a su configuración de fábrica, se eliminan todos los ajustes guardados, como, p. ej., las emisoras de radio memorizadas, la fecha, la hora y las horas de alarma.
- ◆ Dentro del menú del sistema, pulse varias veces el botón TUNE+ **8** o TUNE- **7** o gire el regulador giratorio VOLUME | ► / II ENTER/SCAN **6** hasta que en la pantalla **1** aparezca la indicación *Ajustes de fábrica*.
- ◆ Pulse el regulador giratorio VOLUME | ► / II ENTER/SCAN **6** para confirmar la selección.
- ◆ Pulse el botón TUNE+ **8** o TUNE- **7** o gire el regulador giratorio VOLUME | ► / II ENTER/SCAN **6** para seleccionar *Sí* (el aparato se restablece a los ajustes de fábrica) o *No* (el aparato **no** se restablece a los ajustes de fábrica).
- ◆ Pulse el regulador giratorio VOLUME | ► / II ENTER/SCAN **6** para restablecer el aparato a los ajustes de fábrica. En la pantalla **1** aparece la indicación *Reinicio...* El aparato se reinicia y, tras esto, se activa automáticamente en el modo de espera.



## Versión del software

- ◆ Dentro del menú del sistema, pulse varias veces el botón **TUNE+** **8** o **TUNE-** **7** o gire el regulador giratorio **VOLUME** | ▶ / || **ENTER/SCAN** **6** hasta que en la pantalla **1** aparezca la indicación *Versión del software*.
- ◆ Pulse el regulador giratorio **VOLUME** | ▶ / || **ENTER/SCAN** **6** para mostrar la versión del software.

## Eliminación de fallos

Si no puede conectar la radio a un reproductor externo compatible con **Bluetooth**®, proceda de la siguiente manera:

- ◆ Asegúrese de que la función **Bluetooth**® esté activada en el reproductor externo.
- ◆ Asegúrese de que la radio esté encendida y de que la función **Bluetooth**® esté activada.
- ◆ Si utiliza varios reproductores externos, asegúrese de desactivar cualquier otra conexión establecida anteriormente. Es posible que uno de los reproductores conectados anteriormente se encuentre dentro del radio de alcance.
- ◆ Asegúrese de que la radio no se encuentre a más de 10 metros de distancia del reproductor externo y de que no haya ningún obstáculo ni aparato electrónico entre ellos.

La siguiente tabla ayuda a la localización y solución de otros posibles fallos:

Fallo	Posible causa	Solución
La pantalla <b>1</b> no indica nada.	La fuente de alimentación no está conectada correctamente.	Asegúrese de que la fuente de alimentación esté conectada correctamente en la conexión de la fuente de alimentación <b>14</b> y en una toma eléctrica.
	La toma eléctrica no suministra tensión.	Compruebe los fusibles de la vivienda.

Fallo	Posible causa	Solución
No se emite ningún sonido.	El aparato no está encendido.	Pulse el botón <b>⏻ 2</b> para encender el aparato.
	El volumen está al mínimo.	Aumente el volumen por medio del regulador giratorio <b>VOLUME   ▶ /    ENTER/SCAN 6</b> .
	En el modo AUX IN, el reproductor externo no está encendido.	Encienda el reproductor externo.
	En el modo AUX IN, el reproductor externo está en silencio.	Desactive el modo de silencio en el reproductor externo.
	En el modo AUX IN, el cable de audio no está conectado correctamente en la conexión <b>AUX IN 12</b> .	Asegúrese de que el cable de audio esté conectado correctamente en la conexión <b>AUX IN 12</b> .
Hay interferencias en la recepción de radio.	La recepción de radio es demasiado débil.	Extienda totalmente la antena telescópica <b>10</b> . Mueva la antena telescópica <b>10</b> o coloque la radio en otro sitio para intentar mejorar la recepción.
La hora y la fecha no se ajustan de manera automática.	No se dispone de señal RDS.	Extienda totalmente la antena telescópica <b>10</b> . Mueva la antena telescópica <b>10</b> o coloque la radio en otro sitio para intentar mejorar la recepción.

## INDICACIÓN

- ▶ Si no logra solucionar el problema con los pasos indicados, póngase en contacto con la línea directa de asistencia (consulte el capítulo **Asistencia técnica**).

## Limpieza

### PELIGRO

#### **¡Peligro de muerte por descarga eléctrica!**

- ▶ Desconecte el enchufe de la fuente de alimentación de la red eléctrica antes de comenzar con la limpieza.

### **ATENCIÓN**

#### **¡Daños en el aparato!**

- ▶ Durante la limpieza, asegúrese de que no penetre humedad en el aparato para evitar daños irreparables.
- ▶ No utilice productos de limpieza corrosivos o abrasivos ni que contengan disolventes, ya que podrían dañar la superficie del aparato.

## Limpieza de la carcasa

- ◆ Limpie la superficie del aparato con un paño seco y suave.
- ◆ Para los restos incrustados de suciedad, utilice un paño ligeramente humedecido con un poco de jabón lavavajillas suave.

## Almacenamiento cuando el aparato no esté en uso

- ◆ Si no pretende utilizar el aparato durante un periodo de tiempo prolongado, desconéctelo de la corriente eléctrica y guárdelo en un lugar limpio, seco y protegido de la radiación solar.

## Desecho

### Desecho del aparato



El símbolo adyacente de un contenedor tachado sobre unas ruedas indica que este aparato está sujeto a la Directiva 2012/19/EU. Dicha directiva estipula que el aparato no debe desecharse con la basura doméstica normal al finalizar su vida útil, sino en puntos de recogida, puntos limpios o empresas de desechos previstas especialmente para ello.



**Este tipo de desecho es gratuito. Cuide el medio ambiente y deseche el aparato de la manera adecuada.**



Puede informarse acerca de las posibilidades de desecho de los aparatos usados en su administración municipal o ayuntamiento.



Este producto es reciclable, está sujeto a una responsabilidad ampliada del fabricante y se recoge por separado.

### Desecho del embalaje



El material de embalaje se ha seleccionado teniendo en cuenta criterios ecológicos y de desecho, por lo que es reciclable.

Deseche el material de embalaje innecesario de la forma dispuesta por las normativas locales aplicables.

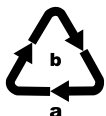

Deseche el embalaje de forma respetuosa con el medio ambiente.

Observe las indicaciones de los distintos materiales de embalaje y, si procede, reciclelos de la manera correspondiente. Los materiales de embalaje cuentan con abreviaciones (a) y cifras (b) que significan lo siguiente:

1-7: plásticos;

20-22: papel y cartón;

80-98: materiales compuestos.

## Anexo

### Características técnicas

Radio	
Tensión/corriente de entrada	9,0 V $\overline{\text{---}}$ (corriente continua)/1,0 A
Especificaciones de <b>Bluetooth®</b>	Versión 5.0 (radio de alcance de hasta 10 m)
Banda de frecuencias	2,4 GHz
Potencia de transmisión	<10 dBm
Perfiles compatibles de <b>Bluetooth®</b>	AVRCP*/A2DP* (* Si el reproductor con <b>Bluetooth®</b> es compatible)
Consumo de potencia durante el funcionamiento	Aprox. 9 W
Consumo de potencia en el modo de espera	≤1 W
Potencia de salida del altavoz	1 altavoz de 5 W (con un factor de distorsión del 10 %)
Impedancia del altavoz	8 Ω
Rango de frecuencias	150-15 000 Hz
Rango de radiofrecuencias (FM)	87,5-108 MHz
Posiciones de memoria para emisoras (FM)	40
Rango de radiofrecuencias (DAB+)	174,9-239,2 MHz
Posiciones de memoria para emisoras (DAB+)	40
Clase de aislamiento	III/⚡ (protección por muy baja tensión)

Temperatura de funcionamiento	15-35 °C
Temperatura de almacenamiento	5-40 °C
Humedad (sin condensación)	≤75 %
Conexión AUX IN	Conexión Jack de 3,5 mm de Ø
Conexión para los auriculares	Conexión Jack de 3,5 mm de Ø
Dimensiones sin antena (an. x al. x pr.)	Aprox. 22,8 x 13,7 x 15,5 cm
Peso	Aprox. 1,2 kg

**Fuente de alimentación**

Fabricante	Putian Yijia Electronic Co., Ltd. The West of Lihan Avenue, Hanjiang District, Putian, Fujian, China Número de registro mercantil: 91350303579298423W
	Importador: KOMPERNASS HANDELS GMBH, BURGSTRASSE 21, 44867 BOCHUM, ALEMANIA Tribunal de registro: juzgado de primera instancia de Bochum Número de registro: HRB 4598
Modelo	YJTH09
Tensión de entrada	100-240 V ~ (corriente alterna)
Frecuencia de la corriente alterna de entrada	50/60 Hz
Corriente de entrada	0,4 A
Tensión de salida	9,0 V = (corriente continua)
Corriente de salida	1,0 A

Potencia de salida	9,0 W
Eficiencia media en activo	81,4 %
Consumo de potencia sin carga	0,09 W
Polaridad del conector coaxial	⋄-e-⋄ (positiva interior, negativa exterior)
Clase de aislamiento	II/□ (aislamiento doble)
Grado de protección	IP20
Clase de eficiencia ó	ⓋI
Temperatura ambiente nominal (ta)	40 °C

## Declaración de conformidad CE simplificada

**C E** En virtud del presente documento, Kompernaß Handels GmbH declara que el modelo de unidad de radiocomunicación **radio digital DAB+ SRH 5 C3** cumple los requisitos básicos y las demás normas relevantes de la Directiva sobre la comercialización de equipos radioeléctricos 2014/53/EU, de la Directiva de diseño ecológico 2009/125/EG y de la Directiva sobre restricciones a la utilización de determinadas sustancias peligrosas en aparatos eléctricos y electrónicos 2011/65/EU.

La Declaración de conformidad CE completa está disponible en la siguiente página web: [https://dl.kompernass.com/353496\\_DOC.pdf](https://dl.kompernass.com/353496_DOC.pdf)

## **Garantía de Kompernass Handels GmbH**

Estimado cliente:

Este aparato cuenta con una garantía de 3 años a partir de la fecha de compra. Si se detectan defectos en el producto, puede ejercer sus derechos legales frente al vendedor. Estos derechos legales no se ven limitados por la garantía descrita a continuación.

### **Condiciones de la garantía**

El plazo de la garantía comienza con la fecha de compra. Guarde bien el comprobante de caja, ya que lo necesitará como justificante de compra.

Si dentro de un periodo de tres años a partir de la fecha de compra de este producto se detecta un defecto en su material o un error de fabricación, asumiremos la reparación o sustitución gratuita del producto o restituiremos el precio de compra a nuestra elección. La prestación de la garantía requiere la presentación del aparato defectuoso y del justificante de compra (comprobante de caja), así como una breve descripción por escrito del defecto detectado y de las circunstancias en las que se haya producido dicho defecto, dentro del plazo de tres años.

Si el defecto está cubierto por nuestra garantía, le devolveremos el producto reparado o le suministraremos uno nuevo. La reparación o sustitución del producto no supone el inicio de un nuevo periodo de garantía.

### **Duración de la garantía y reclamaciones legales por vicios**

La duración de la garantía no se prolonga por hacer uso de ella. Este principio también se aplica a las piezas sustituidas y reparadas. Si después de la compra del aparato, se detecta la existencia de daños o de defectos al desembalarlo, deben notificarse de inmediato. Cualquier reparación que se realice una vez finalizado el plazo de garantía estará sujeta a costes.



## Alcance de la garantía

El aparato se ha fabricado cuidadosamente según estándares elevados de calidad y se ha examinado en profundidad antes de su entrega.

La prestación de la garantía se aplica a defectos en los materiales o errores de fabricación. Esta garantía no cubre las piezas del producto normalmente sometidas al desgaste y que, en consecuencia, puedan considerarse piezas de desgaste ni los daños producidos en los componentes frágiles, p. ej., interruptores, baterías o piezas de vidrio.

Se anulará la garantía si el producto se daña o no se utiliza o mantiene correctamente. Para utilizar correctamente el producto, deben observarse todas las indicaciones especificadas en las instrucciones de uso. Debe evitarse cualquier uso y manejo que esté desaconsejado o frente al que se advierta en las instrucciones de uso.

El producto está previsto exclusivamente para su uso privado y no para su uso comercial. En caso de manipulación indebida e incorrecta, uso de la fuerza y apertura del aparato por personas ajenas a nuestros centros de asistencia técnica autorizados, la garantía perderá su validez.

## Proceso de reclamación conforme a la garantía

Para garantizar una tramitación rápida de su reclamación, le rogamos que observe las siguientes indicaciones:

- Mantenga siempre a mano el comprobante de caja y el número de artículo (p. ej., IAN 123456\_7890) como justificante de compra.
- Podrá ver el número de artículo en la placa de características del producto, grabado en el producto, en la portada de las instrucciones de uso (parte inferior izquierda) o en el adhesivo de la parte trasera o inferior del producto.
- Si se producen errores de funcionamiento u otros defectos, póngase primero en contacto con el departamento de asistencia técnica especificado a continuación **por teléfono** o **por correo electrónico**.
- Podrá enviar el producto calificado como defectuoso junto con el justificante de compra (comprobante de caja) y la descripción del defecto y de las circunstancias en las que se haya producido de forma gratuita a la dirección de correo proporcionada.



En [www.lidl-service.com](http://www.lidl-service.com), podrá descargar este manual de usuario y muchos otros más, así como vídeos sobre los productos y software de instalación.

Con este código QR, accederá directamente a la página del Servicio Lidl ([www.lidl-service.com](http://www.lidl-service.com)) y podrá abrir las instrucciones de uso mediante la introducción del número de artículo (IAN) 353496\_2007.

## Asistencia técnica

ES

### Servicio España

Tel.: 902 59 99 22

(0,08 EUR/Min. + 0,11 EUR/llamada (tarifa normal))

(0,05 EUR/Min. + 0,11 EUR/llamada (tarifa reducida))

E-Mail: [kompnass@lidl.es](mailto:kompnass@lidl.es)

IAN 353496\_2007

## Importador

Tenga en cuenta que la dirección siguiente no es una dirección de asistencia técnica. Póngase primero en contacto con el centro de asistencia técnica especificado.

KOMPERNASS HANDELS GMBH

BURGSTRASSE 21

44867 BOCHUM

ALEMANIA

[www.kompnass.com](http://www.kompnass.com)

## Indholdsfortegnelse

<b>Introduktion</b> .....	<b>387</b>
Informationer om denne betjeningsvejledning .....	387
Ophavsret .....	387
Information om varemærker .....	387
Forskriftsmæssig anvendelse .....	388
Anvendte advarsler .....	388
<b>Sikkerhed</b> .....	<b>390</b>
Fare på grund af elektrisk strøm .....	390
Grundlæggende sikkerhedsanvisninger .....	391
Advarsel mod høreskader .....	392
Informationer om det trådløse interface .....	393
<b>Beskrivelse af delene</b> .....	<b>394</b>
<b>Ibrugtagning</b> .....	<b>395</b>
Pakkens indhold og transporteftersyn .....	395
Krav til opstillingsstedet .....	396
Tilslutning til strømforsyning .....	396
Antenne .....	396
<b>Betjening og drift</b> .....	<b>397</b>
Tænd/sluk for produktet .....	397
Indstilling af lydstyrke .....	397
Radiofunktion .....	398
DAB+-radiofunktion (DAB) .....	398
FM-radiofunktion .....	402
Afspilning via <b>Bluetooth®</b> .....	406
Tilslutning af ekstern afspilningsenhed (AUX IN-funktion) .....	408
Tilslutning af hovedtelefoner .....	408

<b>Systemmenu (System)</b> .....	<b>409</b>
Korttidsvækkeur (NAP-funktion) .....	409
Sluk radioen automatisk (Sleep-funktion) .....	410
Vækkeur .....	411
Tid/dato .....	414
Klangindstillinger .....	417
Belysning .....	418
Sprog .....	420
Fabriksindstillinger .....	420
Softwareversion .....	421
<b>Afhjælpning af fejl</b> .....	<b>421</b>
<b>Rengøring</b> .....	<b>423</b>
Rengøring af kabinettet .....	423
<b>Opbevaring når produktet ikke anvendes</b> .....	<b>423</b>
<b>Bortskaffelse</b> .....	<b>424</b>
Bortskaffelse af produktet .....	424
Bortskaffelse af emballage .....	424
<b>Tillæg</b> .....	<b>425</b>
Tekniske data .....	425
Forenklet EU-overensstemmelseserklæring .....	427
Garanti for Kompernass Handels GmbH .....	428
Service .....	430
Importør .....	430

## Introduktion

### Informationer om denne betjeningsvejledning

Tillykke med købet af dit nye produkt.  
Du har valgt et produkt af høj kvalitet.



Betjeningsvejledningen er en del af dette produkt. Den indeholder vigtige informationer om sikkerhed, anvendelse og bortskaffelse. Du bør sætte dig ind i alle produktets betjenings- og sikkerhedsanvisninger før brug. Brug kun produktet som beskrevet og kun til de angivne anvendelsesområder. Opbevar denne betjeningsvejledning, så du altid kan finde den igen. Hvis du giver produktet videre til andre, skal alle tilhørende dokumenter følge med.

### Ophavsret

Denne dokumentation er ophavsretligt beskyttet. Enhver mangfoldiggørelse eller eftertryk – også i uddrag – samt gengivelse af billederne – også i ændret tilstand – er kun tilladt med producentens skriftlige samtykke.

### Information om varemærker

**Bluetooth®**-ordmærket og **Bluetooth®**-logoet er registrerede varemærker tilhørende Bluetooth SIG, Inc. (Special Interest Group). Kompernaß Handels GmbH anvender altid varemærkerne i forbindelse med en licens.

Varemærket og handelsnavnet SilverCrest tilhører den respektive ejer.

Alle andre navne og produkter kan være varemærker eller registrerede varemærker, der tilhører deres respektive ejere.

## Forskriftsmæssig anvendelse

Dette produkt er et elektronisk underholdningsprodukt, der udelukkende er beregnet til modtagelse af DAB+- og FM-radioprogrammer. Det er desuden beregnet til gengivelse af lydfiler, som kan afspilles via **Bluetooth®** eller med et 3,5 mm jackstik-kabel fra en ekstern afspilningsenhed. Al anden anvendelse betragtes som værende ikke forskriftsmæssig. Produktet er ikke beregnet til erhvervsmæssige eller industrielle områder.

Krav af enhver art på grund af skader ved anvendelse ud over anvendelsesområdet, forkert udførte reparationer, ændringer der er foretaget uden tilladelse eller anvendelse af ikke-tilladte reservedele er udelukket. Brugeren bærer alene risikoen.

## Anvendte advarsler

I den foreliggende betjeningsvejledning anvendes følgende advarsler:

### **FARE**

#### **En advarsel på dette faretrin angiver en farlig situation.**

Hvis den farlige situation ikke undgås, medfører det alvorlige personskader eller dødsulykker.

- ▶ Følg anvisningerne i denne advarsel, så alvorlige personskader eller dødsulykker undgås.

### **ADVARSEL**

#### **En advarsel på dette faretrin angiver en potentielt farlig situation.**

Hvis den farlige situation ikke undgås, kan det føre til alvorlige personskader eller dødsulykker.

- ▶ Følg anvisningerne i denne advarsel, så alvorlige personskader eller dødsulykker undgås.

## **FORSIGTIG**

### **En advarsel på dette faretrin angiver en potentielt farlig situation.**

Hvis den farlige situation ikke undgås, kan det føre til personskader.

- ▶ Følg anvisningerne i denne advarsel for at undgå, at personer kommer til skade.

## **OBS**

### **En advarsel på dette faretrin angiver en mulig materiel skade.**

Hvis situationen ikke undgås, kan det føre til materielle skader.

- ▶ Følg anvisningerne i denne advarsel for at undgå materielle skader.

## **BEMÆRK**

- ▶ "Bemærk" henviser til yderligere oplysninger, som gør det nemmere at bruge produktet.



## Sikkerhed

Dette kapitel indeholder vigtige sikkerhedsanvisninger vedrørende brug af produktet. Dette produkt overholder de foreskrevne sikkerhedsbestemmelser. Forkert anvendelse kan føre til personskader og materielle skader.

### Fare på grund af elektrisk strøm

#### FARE

#### **Livsfare på grund af elektrisk strøm!**

#### **Det er livsfarligt at røre ved ledninger eller komponenter, der er spændingsførende!**



Overhold de følgende sikkerhedsanvisninger, så fare i forbindelse med elektrisk strøm kan undgås:

- ▶ Brug kun den medfølgende netadapter. Den medfølgende netadapter må kun bruges sammen med dette produkt.
- ▶ Brug ikke produktet, hvis netadapteren er beskadiget.
- ▶ Træk altid netadapteren ud af stikkontakten ved at holde på stikket og ikke ved at trække i selve ledningen.
- ▶ Rør ikke ved netadapteren eller produktet med våde hænder.
- ▶ Bøj eller klem ikke ledningen til netadapteren, og stil ikke tunge genstande på den. Læg tilslutningsledningen, så den ikke kommer i kontakt med varme overflader, og så man ikke kan træde på den eller snuble over den.
- ▶ Åbn aldrig produktets kabinet eller netadapter. Ved berøring af spændingsførende tilslutninger og ændring af den elektriske og mekaniske opbygning er der fare for strømstød og brand.
- ▶ Stik aldrig genstande ind i ventilationsåbningerne eller andre åbninger på produktet.
- ▶ Dette produkt bruger strøm på standby-funktion. Netadapteren bruger også en smule strøm, selv om produktet ikke er sluttet til netadapteren. For at afbryde produktet og netadapteren fuldstændigt fra nettet skal netadapteren trækkes ud af stikkontakten. Derfor skal produktet stilles, så der altid er uhindret adgang til stikkontakten, så man straks kan trække netadapteren ud i nødstilfælde.

## Grundlæggende sikkerhedsanvisninger

Overhold følgende sikkerhedsanvisninger for sikker brug af produktet:

- Kontrollér produktet for udvendige, synlige skader før brug. Brug ikke produktet, hvis det er beskadiget eller har været tabt på gulvet.
-  **FARE!** Emballeringsmaterialer er ikke legetøj! Hold alle emballeringsmaterialer væk fra børn.  
**Der er fare for kvælning!**
- Dette produkt kan bruges af børn fra 8 år og derover og af personer med nedsatte fysiske, motoriske eller mentale evner eller manglende erfaring og/eller viden, hvis de er under opsyn eller undervises i sikker brug af produktet og de farer, der kan være forbundet med det. Børn må ikke lege med produktet. Rengøring og brugervedligeholdelse må ikke udføres af børn uden opsyn.
- Hvis kabler eller tilslutninger er beskadigede, skal de udskiftes af en autoriseret reparatør eller af kundeservice.
- Beskyt tilslutningsledningen mod varme overflader og skarpe kanter. Sørg for at tilslutningsledningen ikke strammes eller knækkes. Lad ikke tilslutningsledningen hænge ud over hjørner (risiko for at snuble).
- Lad kun autoriserede specialforretninger eller kundeservice reparere produktet. Forkert udførte reparationer kan medføre fare for brugeren. Desuden bortfalder alle garantikrav.
- Defekte komponenter må kun udskiftes med originale reservedele. Kun ved anvendelse af disse dele kan det garanteres, at sikkerhedskravene opfyldes.
- Produktet må ikke ændres eller ombygges.
- Hvis produktet flyttes fra et koldt til et varmt miljø, skal det først akklimatiseres. Det kan tage op til to timer.
- Stil produktet på en plan og ren overflade. Hvis det falder ned, kan det beskadiges.
- Udsæt ikke produktet for direkte sollys eller høje temperaturer. I modsat fald kan det blive overophedet og permanent beskadiget.
- Sørg for tilstrækkelig luftcirkulation for at forhindre varmeophobning. Dæk aldrig produktet til. Der er fare for brand!

- Stil ikke produktet i nærheden af varmekilder som radiatorer eller andre apparater, der producerer varme.
- Hold altid produktet på afstand af levende ild (f.eks. stearinlys).
-  Dette produkt er kun beregnet til indendørs brug.
- Produktet er ikke beregnet til anvendelse i rum med høj temperatur eller luftfugtighed (f.eks. på badeværelser) eller på steder, hvor der er meget støv.
- Beskyt produktet mod sprøjt og dråber. Læg aldrig produktet ned i vand, og stil det aldrig i nærheden af vand. Stil ikke genstande med væske (f.eks. en vase) på produktet.
-  **ADVARSEL!** Hvis du konstaterer brandlugt eller røgudvikling, skal du straks trække stikket ud af kontakten.
- Træk altid stikket ud af stikkontakten, hvis der opstår fejl eller ved uvejr.

## Advarsel mod høreskader

### **ADVARSEL**



#### **Fare på grund af for høj lydstyrke!**

Høj musik kan føre til høreskader.

- ▶ Undgå høje lydstyrker, når du bruger produktet, især ved brug i længere tid og ved anvendelse af hovedtelefoner.





## Informationer om det trådløse interface

- Hold produktet mindst 20 cm fra pacemakere eller implanterede defibrillatorer, da pacemakerens eller den implanterede defibrillators funktion kan påvirkes negativt af radiobølgerne.
- De overførte radiobølger kan forårsage støj i høreapparater.
- Anbring ikke produktet i nærheden af antændelige gasser eller eksplosionsfarlige omgivelser (f. eks. et lakeringsværksted), når de trådløse komponenter er tændt, da de overførte radiobølger kan udløse eksplosion eller brand.
- Radiobølgernes rækkevidde er afhængig af betingelserne i miljøet og i omgivelserne.
- Ved datatrafik via en trådløs forbindelse er det muligt for andre at modtage dataene, selv om de er uberettigede hertil.
- Produktet modtager radiosignaler i DAB+-frekvensområdet på 174,9 - 239,2 MHz og i FM-frekvensområdet på 87,5 - 108 MHz.
- De nationale regler for de tildelte radiofrekvensområder afhænger af det enkelte land. Bemærk, at du ikke må anvende, videregive eller misbruge informationer, som modtages uden for de tildelte radiofrekvensområder.

## Beskrivelse af delene

(Se billederne på klap-ud-siden)

### A. Forside

- ❶ Display
- ❷ Knap  (standby)
- ❸ Knap SOURCE / 
- ❹ Knap INFO/MENU
- ❺ Knap PRESET
- ❻ Drejeknap VOLUME |  /  ENTER / SCAN (med trykfunktion)
- ❼ Knap TUNE- (menunavigation tilbage/skift station/skift titel)
- ❽ Knap TUNE+ (menunavigation frem/skift station/skift titel)
- ❾ Højtaler

### B. Bagside

- ❿ Teleskopantenne
- ⓫ Basrefleksåbning
- ⓬ AUX IN-indgang (3,5 mm Ø jackstik)
- ⓭ Hovedtelefon-indgang  (3,5 mm Ø jackstik)
- ⓮ Netadapterindgang DC IN

## Ibrugtagning

### Pakkens indhold og transporteftersyn

#### **FARE**

► Børn må ikke lege med emballeringsmaterialet.  
**Der er fare for kvælning.**

- ◆ Tag alle produktets dele, den hurtige startguide og betjeningsvejledningen ud af kassen.
- ◆ Fjern alle emballeringsmaterialer fra produktet.

Kontrollér de leverede dele. Pakkens indhold består af følgende komponenter:

- Radio DAB+
- Netadapter med ledning (ikke vist)
- AUX-kabel (ikke vist)
- Kvikstartvejledning (ikke vist)
- Denne betjeningsvejledning (ikke vist)

#### **BEMÆRK**

- Kontrollér, at pakkens indhold er komplet og ikke har synlige skader.
- Hvis der mangler dele, eller hvis nogle af delene er defekte på grund af mangelfuld emballage eller på grund af transporten, bedes du henvende dig til vores service-hotline (se kapitlet **Service**).

## Krav til opstillingsstedet

### BEMÆRK

- ▶ Stil ikke produktet direkte på lakerede møbler. Produktets gummifødder indeholder kemiske blødgørere, som kan angribe lakerede overflader. Stil produktet på et underlag, hvis produktet skal stå på et møbel med lakeret overflade.

Opstillingsstedet skal opfylde følgende krav for at garantere sikker og fejlfri brug af produktet:

- Stil produktet på et fast, fladt og vandret underlag.
- Stil produktet således, at højttaleren **9** og basrefleksåbningen **11** ikke er tildækket.
- Brug ikke produktet i varme eller meget fugtige omgivelser eller i nærheden af brændbart materiale.
- Der skal være let adgang til stikkontakten, så netadapterstikket kan trækkes ud i en nødsituation.

## Tilslutning til strømforsyning

### OBS

- ▶ Sammenlign tilslutningsdataene (spænding og frekvens) på netadapterens typeskilt med strømnetets data, før produktet tilsluttes. Disse data skal stemme overens, så produktet ikke beskadiges.
- ◆ Forbind den medfølgende netadapter med netadapterindgangen **14** og en stikkontakt. Produktet befinder sig nu i standby-funktion.

## Antenne

- ◆ Træk teleskopantennen **10** helt ud til DAB+- eller FM-modtagelse.

## Betjening og drift

### Tænd/sluk for produktet

#### BEMÆRK

- ▶ Første gang der tændes for produktet fra standby-funktion med knappen **⏻ 2**, bliver DAB+-stationslisten automatisk oprettet eller opdateret, og på displayet **1** vises teksten *Scanner...* Denne proces kan vare flere minutter afhængigt af DAB+-radiomodtagelsens kvalitet.
- ▶ Når der tændes for produktet fra standby-funktion med knappen **⏻ 2**, befinder produktet sig i den sidst valgte funktion (DAB+, FM, **Bluetooth®** eller AUX IN).
- ◆ Tryk kort på knappen **⏻ 2** for at tænde for produktet. Produktet starter automatisk i DAB+-radiofunktion, første gang det tændes.
- ◆ Tryk kort på knappen **SOURCE /  3** for at skifte mellem funktionerne DAB+, FM-radiofunktion, **Bluetooth®** eller AUX IN-funktion.
- ◆ Tryk kort på knappen **⏻ 2** for at slukke for produktet og sætte det på standby-funktion.

### Indstilling af lydstyrke

- ◆ Drej drejeknappen **VOLUME | ▶ / || ENTER / SCAN 6** mod højre for at skruer op for lydstyrken.
- ◆ Drej drejeknappen **VOLUME | ▶ / || ENTER / SCAN 6** mod venstre for at skruer ned for lydstyrken.

#### BEMÆRK

- ▶ På displayet **1** vises lydstyrken i nogle få sekunder efter betjening af drejeknappen **VOLUME | ▶ / || ENTER / SCAN 6** som et søjlediagram.



## Radiofunktion

Med radioen kan du modtage både DAB+- og FM-radiostationer. Du kan gemme op til 40 forindstillede DAB+- og FM-radiostationer.

### BEMÆRK

- ▶ Når produktet bruges første gang, starter det i DAB+-radiofunktion, og listen over tilgængelige DAB+-radiostationer oprettes automatisk. På displayet **1** vises teksten *Scanner...*

## DAB+-radiofunktion (DAB)

### Automatisk stationssøgning med lagring af stationer (AMS)

Den automatiske stationssøgning med tilhørende lagring gennemser hele frekvensbåndet en enkelt gang og gemmer automatisk de fundne DAB+-radiostationer som *stationsliste*.

- ◆ Radioen skal være tændt. Tryk evt. kort på knappen **1** **2** for at tænde for radioen.
- ◆ Tryk evt. flere gange kort på knappen **SOURCE** / **3**, indtil DAB+-radiofunktionen **DAB** vises i displayet **1**.
- ◆ Tryk i ca. 2 sekunder på knappen **INFO** / **MENU** **4**. I displayet vises *Fuld scanning*.
- ◆ Tryk på drejeknappen **VOLUME** | **▶/||** **ENTER** / **SCAN** **5** for at starte den automatiske stationssøgning med tilhørende lagring. På displayet **1** vises *Scanner...* samt antallet af fundne stationer. Søgeprocessen vises som et søjlediagram. De fundne DAB+-radiostationer gemmes automatisk i stationslisten. Når søgningen er slut, afspilles den første station i stationslisten automatisk.

### BEMÆRK

- ▶ Hvis der allerede er gemt en stationsliste, overskrives den ved den automatiske stationssøgning med lagring af stationer.

## Valg af station

- ◆ Tryk i DAB+-radiofunktion på knappen TUNE+ **8** eller knappen TUNE- **7** for at vælge en DAB+-radiostation i stationslisten.  
Som alternativ kan du vælge en station fra stationslisten efter tryk på knappen TUNE+ **8** eller knappen TUNE- **7** med drejeknappen VOLUME | ► / II ENTER / SCAN **6**.
- ◆ Tryk på drejeknappen VOLUME | ► / II ENTER / SCAN **6** for at afspille den valgte station.

## Manuel indstilling af stationer

Med funktionen *Manuel tuning* kan du indstille signalstyrken og dermed modtagekvaliteten for DAB+-radiostationen.

### BEMÆRK

- ▶ Til den manuelle kanalindstilling skal du kende multiplexnummeret eller frekvensen på DAB+-radiostationen, der skal indstilles, for at kunne vælge direkte fra listen over kanaler.
- ◆ Tryk i ca. 2 sekunder i DAB+-radiofunktion på knappen INFO / MENU **4** for at åbne DAB-indstillingsmenuen.
- ◆ Tryk flere gange på knappen TUNE+ **8** eller knappen TUNE- **7** eller drej drejeknappen VOLUME | ► / II ENTER / SCAN **6**, indtil visningen *Manuel tuning* vises i displayet **1**.
- ◆ Tryk på drejeknappen VOLUME | ► / II ENTER / SCAN **6** for at bekræfte valget. I displayet **1** vises DAB+-radiostationens multiplexnumre og frekvenser. Ved DAB+-radiostationer, der kan modtages, vises både frekvensen og navnet på stationen.
- ◆ Tryk på knappen TUNE+ **8** eller knappen TUNE- **7** for at vælge stationen.
- ◆ Tryk på drejeknappen VOLUME | ► / II ENTER / SCAN **6** for at bekræfte valget. På displayet **1** vises signalstyrken for stationen som søjlediagram.
- ◆ Flyt teleskopantennen **10**, eller stil produktet et andet sted, så stationens signalstyrke forbedres.  
Vær opmærksom på signalstyrkens søjlediagram. For at opnå en optimal signalstyrke skal søjlediagrammet være så højt som muligt.

## Lagring af yndlingskanaler

- ◆ Tryk i DAB+-radiofunktion på knappen TUNE+ **8** eller knappen TUNE- **7** for at vælge en DAB+-radiostation fra stationslisten.
- ◆ Tryk på drejeknappen VOLUME | ► / || ENTER / SCAN **6** for at bekræfte valget.
- ◆ Tryk i ca. 2 sekunder på knappen PRESET **5**. På displayet **1** vises programpladsen med den sidst valgte radiostation, hvis der allerede er gemt radiostationer. Hvis der endnu ikke er gemt nogen radiostationer, vises i displayet **1** *Gemt station 1: (tom)*.
- ◆ Tryk flere gange på knappen TUNE+ **8** eller knappen TUNE- **7** eller drej drejeknappen VOLUME | ► / || ENTER / SCAN **6** for at vælge den ønskede programplads.
- ◆ Tryk på drejeknappen VOLUME | ► / || ENTER / SCAN **6** for at gemme stationen på den valgte programplads. På displayet **1** vises *Station (1-40) gemt*.

### BEMÆRK

- ▶ Radiostationer, der allerede er gemt, overskrives, hvis du gemmer andre stationer på de optagede programpladser.

## Valg af gemte stationer

- ◆ Tryk i DAB+-radiofunktion kort på knappen PRESET **5** for at åbne DAB+-radiostationer, der er gemt på programpladserne. På displayet **1** vises *Genkald station*.
- ◆ Tryk flere gange på knappen TUNE+ **8** eller knappen TUNE- **7** eller drej drejeknappen VOLUME | ► / || ENTER / SCAN **6** for at vælge en radiostation, der er gemt på programpladserne.
- ◆ Tryk kort på knappen ► / || ENTER / SCAN **6** for at afspille den valgte radiostation.

## Dynamic Range Control (DRC)

Funktionen *DRC* sørger for, at passager med lav gengivelse er nemmere at høre ved afspilning af DAB+-radiostationer, hvis radioen bruges i meget støjende omgivelser.

- ◆ Tryk i ca. 2 sekunder i DAB+-radiofunktion på knappen **INFO / MENU** **4** for at åbne DAB-indstillingsmenuen.
- ◆ Tryk flere gange på knappen **TUNE+** **8** eller knappen **TUNE-** **7** eller drej drejeknappen **VOLUME** | ► / **II** **ENTER** / **SCAN** **6**, indtil *DCR* vises i displayet **1**.
- ◆ Tryk på drejeknappen **VOLUME** | ► / **II** **ENTER** / **SCAN** **6** for at bekræfte valget.
- ◆ Tryk på knappen **TUNE+** **8** eller knappen **TUNE-** **7** eller drej drejeknappen **VOLUME** | ► / **II** **ENTER** / **SCAN** **6** for at vælge *DRC høj*, *DRC lav* eller *DRC fra*.
- ◆ Tryk på drejeknappen **VOLUME** | ► / **II** **ENTER** / **SCAN** **6** for at bekræfte valget.

## Ændring af stationernes rækkefølge

Du kan sortere rækkefølgen for DAB+-radiostationerne i stationslisten efter navn (*Alfanumerisk*) eller efter programgrupper (*Ensemble*).

- ◆ Tryk i ca. 2 sekunder i DAB+-radiofunktion på knappen **INFO / MENU** **4** for at åbne DAB-indstillingsmenuen.
- ◆ Tryk flere gange på knappen **TUNE+** **8** eller knappen **TUNE-** **7** eller drej drejeknappen **VOLUME** | ► / **II** **ENTER** / **SCAN** **6**, indtil *Stationsrækkefølge* vises i displayet **1**.
- ◆ Tryk på drejeknappen **VOLUME** | ► / **II** **ENTER** / **SCAN** **6** for at bekræfte valget.
- ◆ Tryk på knappen **TUNE+** **8** eller knappen **TUNE-** **7** eller drej drejeknappen **VOLUME** | ► / **II** **ENTER** / **SCAN** **6** for at vælge *Alfabetisk* eller *Ensemble*.
- ◆ Tryk på drejeknappen **VOLUME** | ► / **II** **ENTER** / **SCAN** **6** for at bekræfte valget.

## Stationsinformationer

I DAB+-radiofunktion kan man få vist yderligere stationsinformationer på displayet ❶:

- ◆ Tryk flere gange kort på knappen INFO / MENU ❷ for at få vist følgende stationsinformationer:
  - Løbetekst (*radiotekst*)
  - Signalstyrke (søjlediagram)
  - Programtype
  - Gruppenavn
  - Multiplexnummer/frekvens
  - Signalfejl
  - Audiobitrate (*kbps*)
  - Klokkeslæt
  - Dato



### BEMÆRK

- ▶ Antallet af stationsinformationer kan variere afhængigt af den valgte station.

## FM-radiofunktion

### Automatisk stationsøgning med lagring af stationer (AMS)

Den automatiske stationsøgning med tilhørende lagring gennem søger hele frekvensbåndet en enkelt gang og gemmer automatisk de fundne radiostationer som stationsliste.

- ◆ Radioen skal være tændt. Tryk kort på knappen  ❷ for at tænde for radioen.
- ◆ Tryk flere gange kort på knappen SOURCE /  ❸, indtil radiofunktionen FM vises i displayet ❶.

- ◆ Tryk i ca. 2 sekunder på drejeknappen VOLUME | ► / II ENTER / SCAN **6** for at starte en automatisk stationssøgning. Søgeprocessen vises som et søjlediagram, og antallet af fundne stationer vises i displayet **1**. De fundne FM-radiostationer gemmes automatisk med stigende frekvens i stationslisten. Når søgningen er slut, afspilles den første station i stationslisten automatisk.

## BEMÆRK

- Hvis der allerede er gemt en stationsliste, overskrives den ved den automatiske stationssøgning med lagring af stationer.

## Valg af station

- ◆ Tryk kort på knappen TUNE+ **8** eller knappen TUNE- **7** for at vælge en FM-radiostation i stationslisten.
- ◆ Tryk på drejeknappen VOLUME | ► / II ENTER / SCAN **6** for at bekræfte valget.

## Manuel stationssøgning

- ◆ Tryk kort på drejeknappen VOLUME | ► / II ENTER / SCAN **6** for at skifte til næste station, der kan modtages, med højere frekvens.

## BEMÆRK

- Stationens frekvens vises på displayet **1**, og højttaleren **9** er slukket under stationssøgningen.

## Manuel indstilling af stationer

- ◆ Tryk i ca. 2 sekunder på knappen TUNE+ **8** eller knappen TUNE- **7** for at ændre FM-frekvensen i trin på 0,05 MHz. Den aktuelle FM-frekvens vises på displayet **1**.

## Indstilling af søgning

Med funktionen *Scan Indstilling* kan du indstille, om alle modtagelige FM-radiostationer skal findes ved søgningen eller kun radiostationer med et kraftigt modtagesignal.

- ◆ Tryk i FM-radiofunktionen ca. 2 sekunder på knappen INFO / MENU **4**. På displayet vises *Scan Indstilling*.
- ◆ Tryk på drejknappen VOLUME | ► / || ENTER / SCAN **6** for at bekræfte valget.
- ◆ Tryk på knappen TUNE+ **8** eller knappen TUNE- **7** eller drej drejknappen VOLUME | ► / || ENTER / SCAN **6** for kun at vælge *Kun kraftige stationer* eller *Alle stationer*.
- ◆ Tryk på drejknappen VOLUME | ► / || ENTER / SCAN **6** for at bekræfte valget.

## Lagring af yndlingskanaler

- ◆ Tryk i ca. 2 sekunder på knappen PRESET **5** for at gemme en aktuel radiostation manuelt. På displayet **1** vises programpladsen med den sidst valgte radiostation, hvis der allerede er gemt radiostationer. Hvis der endnu ikke er gemt nogen radiostationer, vises i displayet **1** *Gem station 1: (tom)*.
- ◆ Tryk flere gange på knappen TUNE+ **8** eller knappen TUNE- **7** eller drej drejknappen VOLUME | ► / || ENTER / SCAN **6** for at vælge den ønskede programplads.
- ◆ Tryk på drejknappen VOLUME | ► / || ENTER / SCAN **6** for at gemme stationen på den valgte programplads. På displayet **1** vises teksten *Station (1-40) gemt*.

### BEMÆRK

- Radiostationer, der allerede er gemt, overskrives, hvis du gemmer andre stationer på de optagede programpladser.

## Valg af gemte stationer

- ◆ Tryk i FM-radiofunktionen kort på knappen PRESET **5** for at åbne FM-radio-stationer, der er gemt på programpladserne. På displayet **1** vises *Genkald station*.
- ◆ Tryk flere gange på knappen TUNE+ **8** eller knappen TUNE- **7** eller drej drejeknappen VOLUME | ► / || ENTER / SCAN **6** for at vælge en radiostation, der er gemt på programpladserne.
- ◆ Tryk kort på knappen ► / || ENTER / SCAN **6** for at afspille den valgte radiostation.

## Stationsinformationer

I FM-radiofunktion kan man få vist yderligere stationsinformationer på displayet **1**:

- ◆ Tryk flere gange kort på knappen INFO / MENU **4** for at få vist følgende stationsinformationer:
  - Løbetekst (*radiotekst*)
  - Programtype
  - Frekvens
  - Stereo-/mono-modtagelse
  - Klokkeslæt
  - Dato

### BEMÆRK

- ▶ Antallet af stationsinformationer kan variere afhængigt af den valgte station.
- ▶ Stereo-/mono-modtagelsen indstilles automatisk afhængigt af den valgte kanal og dens modtagelseskvalitet og kan ikke ændres manuelt.
- ▶ Det er kun muligt at afspille i stereo ved brug af hovedtelefon-indgang  **13**. Med produktets højttaler **9** er det kun muligt at afspille i mono.



## Afspilning via Bluetooth®

### Parring af enheder

Før du kan anvende radioen til musikafspilning via **Bluetooth®**, skal du parre den med en ekstern **Bluetooth®**-kompatibel afspilningsenhed.

- ◆ Tryk evt. kort på knappen **⏻ 2** for at tænde for produktet.
- ◆ Tryk flere gange kort på knappen **SOURCE /  3** for at aktivere **Bluetooth®**-funktionen **BLUETOOTH**. Der høres en signaltone, og på displayet **1** blinker **BLUETOOTH Pairing** eller **BLUETOOTH Connecting** (hvis forbindelserne allerede er gemt).
- ◆ Indstil den eksterne afspilningsenhed således, at den søger efter **Bluetooth®**-enheder. Du kan finde en detaljeret beskrivelse i betjeningsvejledningen til din eksterne afspilningsenhed.
- ◆ Vælg **SRH 5 C3** i listen over fundne **Bluetooth®**-enheder i din eksterne afspilningsenheds indstillingsmenu. Den eksterne afspilningsenhed forbindes nu automatisk med radioen via **Bluetooth®**. Der lyder endnu en signaltone, når forbindelsen er etableret korrekt, og **BLUETOOTH Connected** vises på displayet **1**.

Du kan nu bruge radioen til trådløst at lytte til musik fra den eksterne afspilningsenhed via radioens højttaler.

#### BEMÆRK

- ▶ I **Bluetooth®**-funktion slukkes enheden automatisk efter 15 minutter, hvis **Bluetooth®**-forbindelsen ikke etableres.
- ▶ Radioen forbindes automatisk med den sidst forbundne eksterne afspilningsenhed, når du tænder for den næste gang. Hvis din eksterne afspilningsenhed ikke automatisk forbindes med radioen, skal du etablere forbindelsen manuelt. Du kan finde en detaljeret beskrivelse i betjeningsvejledningen til din eksterne afspilningsenhed.

## Ophævelse af parring

Hvis du ønsker at parre radioen med en anden ekstern afspilningsenhed, skal du først afbryde forbindelsen til den aktuelt tilsluttede afspilningsenhed:

- ◆ Tryk i ca. 2 sekunder på knappen SOURCE /  ③. Der lyder en signal-tone og i displayet ① blinker **BT Pairing**. Som alternativ kan du også afbryde via den aktuelt tilsluttede eksterne afspilningsenhed.

## Knapperes funktion ved afspilning via Bluetooth®

Knap	Funktion
VOLUME   ► / II ENTER / SCAN ⑥	► Tryk kort for at starte/stoppe afspilningen.
TUNE+ ⑧	► Tryk kort for at skifte til næste titel.
TUNE- ⑦	► Tryk kort for at gå til starten af den aktuelle titel. Tryk kort endnu en gang for at skifte til den foregående titel.
SOURCE /  ③	► Tryk i ca. 2 sekunder for at frakoble enheden.



### BEMÆRK

- Afhængigt af den anvendte, eksterne afspilningsenhed og dennes operativsystem er det muligt, at indstillingen af lydstyrken på radioen og på den eksterne afspilningsenhed foregår uafhængigt af hinanden. Hvis radioen f.eks. er indstillet til maksimal lydstyrke, og den eksterne afspilningsenhed er indstillet til minimal lydstyrke, kan du slet ikke høre noget over radioen.
- Afhængigt af den anvendte, eksterne afspilningsenhed og dennes operativsystem er det muligt, at nogen funktioner ikke understøttes.
- I et miljø med højfrekvente forstyrrelser kan der muligvis opstå støj ved musikafspilning i **Bluetooth®**-funktionen. Så snart forstyrrelserne ophører, afspilles musikken igen automatisk uden støj i **Bluetooth®**-funktionen.

## Tilslutning af eksterne afspilningsenhed (AUX IN-funktion)

I AUX IN-funktion kan du tilslutte eksterne afspilningsenheder som f.eks. en smart-phone eller en MP3-afspiller for at benytte disse som afspilningskilde for radioen.

### BEMÆRK

- ▶ Sluk for radioen og den eksterne afspilningsenhed, før du forbinder dem med hinanden. Overhold anvisningerne i betjeningsvejledningen til enheden, som du ønsker at tilslutte til radioen.
- ◆ Tilslut den eksterne afspilningsenhed med det medfølgende AUX-kabel i AUX IN-indgangen 12 på radioen.
- ◆ Tryk kort på knappen  2 for at tænde for radioen.
- ◆ Tryk evt. flere gange kort på knappen SOURCE /  3, indtil AUX IN vises i displayet 1.
- ◆ Tænd for den eksterne afspilningsenhed og start afspilningen.
- ◆ Indstil derefter den ønskede lydstyrke med drejeknappen VOLUME | ► / || ENTER / SCAN 6 på radioen. Som alternativ kan du indstille lydstyrken på den eksterne afspilningsenhed.
- ◆ Sluk for radioen og den eksterne afspilningsenhed for at afslutte AUX IN-funktionen. Fjern AUX-kablet fra AUX IN-indgangen 12 på radioen. Som alternativ kan du skifte direkte fra AUX IN-funktion til radio- eller Bluetooth®-funktion ved at trykke på knappen SOURCE /  3.

## Tilslutning af hovedtelefoner

### FORSIGTIG

#### Vær forsigtig ved brug af hovedtelefoner.

Brug af hovedtelefoner i et længere tidsrum og ved fuld lydstyrke kan forårsage høreskader.

- ▶ Indstil først på lav lydstyrke og tilpas derefter til en behagelig højde.
- ▶ Brug altid hovedtelefoner på en måde, så du er i stand til at høre, hvad er foregår omkring dig.

- ◆ Drej drejeknappen **VOLUME | ► / || ENTER / SCAN 6** mod venstre til den laveste lydstyrke.
- ◆ Sæt hovedtelefonernes jackstik ind i hovedtelefonindgangen **13** på bagsiden af produktet. Der udsendes nu udelukkende lyd via de tilsluttede hovedtelefoner.
- ◆ Indstil den ønskede lydstyrke med drejeknappen **VOLUME | ► / || ENTER / SCAN 6**.

## Systemmenu (System)

### BEMÆRK

- ▶ Systemmenuen kan både åbnes under drift og på standby-funktion.
- ▶ Hvis der ikke foretages indstillinger i systemmenuen i 20 sekunder, forlades systemmenuen.

- ◆ Tryk i ca. 2 sekunder på knappen **INFO/MENU 4**.
- ◆ Tryk flere gange på knappen **TUNE+ 8** eller knappen **TUNE- 7** eller drej drejeknappen **VOLUME | ► / || ENTER / SCAN 6**, indtil **System** vises i displayet **1**.
- ◆ Tryk på drejeknappen **VOLUME | ► / || ENTER / SCAN 6** for at bekræfte valget.

## Korttidsvækkeur (NAP-funktion)

Med NAP-funktionen kan du indstille et korttidsvækkeur, som vækker efter 1 - 120 minutter med en alarmlyd.

### Indstilling af korttidsvækkeur

- ◆ Åbn systemmenuen. Som første menupunkt vises korttidsvækkeuret **NAP**.
- ◆ Tryk på drejeknappen **VOLUME | ► / || ENTER / SCAN 6** for at bekræfte valget.
- ◆ Tryk på knappen **TUNE+ 8** eller knappen **TUNE- 7** eller drej drejeknappen **VOLUME | ► / || ENTER / SCAN 6** for at indstille vækketidspunktet i trin på 1 minut mellem **001** og **120** minutter.

- ◆ Tryk på drejeknappen VOLUME | ► / || ENTER / SCAN **6** for at starte korttidsvækkeuret. Når systemmenuen forlades, vises N i displayet **1** efterfulgt af de resterende minutter eller sekunder.
- ◆ Når vækketiden er gået, lyder en alarmlyd, der bliver højere og højere. På displayet **1** blinker visningen NAP og den indstillede vækketid vises.

## Afslutning af korttidsvækkeur

- ◆ Tryk på en af knapperne, når alarmen høres, for at afslutte korttidsvækkeuret.

### BEMÆRK

- For at slukke for korttidsvækkeuret, før vækketiden er gået, skal du åbne NAP-funktionen som beskrevet i afsnittet **Indstilling af korttidsvækkeur**. Stil vækketiden på 000 , og tryk på drejeknappen VOLUME | ► / || ENTER / SCAN **6** for at bekræfte valget. Korttidsvækkeuret er nu deaktiveret.

## Sluk radioen automatisk (Sleep-funktion)

Med Sleep-funktionen kan du slukke radioen automatisk efter 10 - 120 minutter.

- ◆ Tryk flere gange på knappen TUNE+ **8** eller knappen TUNE- **7** i systemmenuen, mens funktionen er i gang, eller drej drejeknappen VOLUME | ► / || ENTER / SCAN **6** indtil visningen *Sleep* vises i displayet **1**.
- ◆ Tryk på drejeknappen VOLUME | ► / || ENTER / SCAN **6** for at bekræfte valget.
- ◆ Tryk på knappen TUNE+ **8** eller knappen TUNE- **7** eller drej drejeknappen VOLUME | ► / || ENTER / SCAN **6** for at vælge slukke-tidspunktet (fra, 10, 15, 30, 45, 60, 90, 120 minutter).
- ◆ Tryk på drejeknappen VOLUME | ► / || ENTER / SCAN **6** for at bekræfte valget. Når systemmenuen forlades, vises S i displayet **1** efterfulgt af de resterende minutter eller sekunder.
- ◆ Når den indstillede tid er gået, slukkes produktet automatisk.
- ◆ For at deaktivere sleep-funktionen, skal du vælge den ovenfor beskrevne indstilling *Fra* og trykke på drejeknappen VOLUME | ► / || ENTER / SCAN **6** for at bekræfte valget.

## Vækkeur

Produktet har to vækkefunktioner, **Alarm 1** og **Alarm 2**. For begge funktioner kan du programmere afspilningen af den sidst hørte radiostation (DAB+ og FM) eller en alarmtone på et bestemt tidspunkt.

### Indstilling af vækkeuret

- ◆ Tryk flere gange i systemmenuen på knappen TUNE+ **8** eller knappen TUNE- **7** eller drej drejeknappen VOLUME | ► / II ENTER / SCAN **6**, indtil teksten **Alarm** vises i displayet **1**.
- ◆ Tryk på knappen TUNE+ **8** eller knappen TUNE- **7** eller drej drejeknappen VOLUME | ► / II ENTER / SCAN **6**, for at vælge mellem **Alarm 1** eller **Alarm 2**.
- ◆ Tryk på drejeknappen VOLUME | ► / II ENTER / SCAN **6** for at bekræfte valget. På displayet **1** vises teksten **Alarm (1/2) Opsætning**.
- ◆ Tryk på drejeknappen VOLUME | ► / II ENTER / SCAN **6** for at bekræfte valget. På displayet **1** vises teksten **Alarm (1/2) Til tid**, og timevisningen blinker.
- ◆ Tryk på knappen TUNE+ **8** eller knappen TUNE- **7** eller drej drejeknappen VOLUME | ► / II ENTER / SCAN **6** for at indstille timerne.
- ◆ Tryk på drejeknappen VOLUME | ► / II ENTER / SCAN **6** for at bekræfte indtastningen. På displayet **1** blinker minuttallet.
- ◆ Tryk på knappen TUNE+ **8** eller knappen TUNE- **7** eller drej drejeknappen VOLUME | ► / II ENTER / SCAN **6** for at indstille minutterne.
- ◆ Tryk på drejeknappen VOLUME | ► / II ENTER / SCAN **6** for at bekræfte indtastningen. På displayet **1** vises teksten **Alarm (1/2) Varighed**, og minuttallet blinker.
- ◆ Tryk på knappen TUNE+ **8** eller knappen TUNE- **7** eller drej drejeknappen VOLUME | ► / II ENTER / SCAN **6** for at indstille vækkeurets varighed (15, 30, 45, 60, 90, 120 minutter).
- ◆ Tryk på drejeknappen VOLUME | ► / II ENTER / SCAN **6** for at bekræfte indtastningen. På displayet **1** vises teksten **Alarm (1/2) Kilde**.
- ◆ Tryk på knappen TUNE+ **8** eller knappen TUNE- **7** eller drej drejeknappen VOLUME | ► / II ENTER / SCAN **6**, for at indstille vækkeurets lydkilde. Du kan vælge mellem en alarmlyd (**Buzzer**), den sidst hørte eller en gemt DAB+- eller FM-radiostation (**DAB/FM**).

- ◆ Tryk på knappen TUNE+ **8** eller knappen TUNE- **7** eller drej drejeknappen VOLUME | ► / || ENTER / SCAN **6**, for at vælge den ønskede lydkilde.
- ◆ Når du har valgt DAB eller FM som vækkeurets lydkilde, skal du på næste trin trykke på knappen TUNE+ **8** eller knappen TUNE- **7** eller drej drejeknappen VOLUME | ► / || ENTER / SCAN **6**, for at vælge den DAB+- eller FM-radiostation, du hørte sidst eller har gemt.
- ◆ Tryk på drejeknappen VOLUME | ► / || ENTER / SCAN **6** for at bekræfte indtastningen. På displayet **1** vises billedet *Daglig*.
- ◆ Tryk på knappen TUNE+ **8** eller knappen TUNE- **7** eller drej drejeknappen VOLUME | ► / || ENTER / SCAN **6** for at indstille dagene (dagligt, en gang, weekender, hverdage), hvor vækkeuret skal aktiveres.
- ◆ Tryk på knappen TUNE+ **8** eller knappen TUNE- **7** eller drej drejeknappen VOLUME | ► / || ENTER / SCAN **6** for at vælge de ønskede dage.
- ◆ Tryk på drejeknappen VOLUME | ► / || ENTER / SCAN **6** for at bekræfte valget. På displayet **1** vises lydstyrken.
- ◆ Tryk på knappen TUNE+ **8** eller knappen TUNE- **7** eller drej drejeknappen VOLUME | ► / || ENTER / SCAN **6** for at indstille den ønskede lydstyrke for vækkeuret.
- ◆ Tryk på drejeknappen VOLUME | ► / || ENTER / SCAN **6** for at bekræfte indstillingen. På displayet **1** vises teksten *Alarm til*.
- ◆ Tryk på knappen TUNE+ **8** eller knappen TUNE- **7** eller drej drejeknappen VOLUME | ► / || ENTER / SCAN **6**, for at vælge indstillingen *Alarm fra*.
- ◆ Gem dine indstillinger ved at trykke på drejeknappen VOLUME | ► / || ENTER / SCAN **6**. På displayet **1** vises teksten *Alarm gemt*. Vækkeuret er nu aktiveret.

## BEMÆRK

- ▶ Vækkeurets indstillinger gemmes kun, hvis du under menupunktet *Alarm til* eller *Alarm fra* bekræfter dine indtastninger ved at trykke på drejeknappen VOLUME | ► / || ENTER / SCAN **6**.
- ▶ Så snart *Alarm 1* og/eller *Alarm 2* er aktivt, vises til venstre og/eller højre i displayet **1** et alarmsymbol  for hver af de aktive alarmer.

## Afslutning af vækkeuret

- ◆ Tryk på en af knapperne, når vækkeuret høres på det indstillede tidspunkt. Vækkeuret afsluttes og er slukket i 24 timer indtil det næste programmerede vækketidspunkt.

## Afbryd vækkeuret (snooze-funktion)

- ◆ Når vækkeuret lyder på det indstillede tidspunkt, skal du trykke på drejeknappen **VOLUME | ► / || ENTER / SCAN 6** en gang eller flere gange for at afbryde vækkeuret (radio eller alarmlyd) i 5, 10, 15 eller 30 minutter. På displayet **1** vises **Snooze** samt den resterende tid der går, før vækkeuret lyder igen.

### BEMÆRK

- ▶ Hvis du vil afbryde snooze-funktionen og vækkeuret før tid, skal du trykke på knappen **⏻ 2**.

## Tænd/sluk for vækkeuret

- ◆ Tryk flere gange i systemmenuen på knappen **TUNE+ 8** eller knappen **TUNE- 7** eller drej drejeknappen **VOLUME | ► / || ENTER / SCAN 6**, indtil teksten **Alarmer** vises i displayet **1**.
- ◆ Tryk på drejeknappen **VOLUME | ► / || ENTER / SCAN 6** for at bekræfte valget.
- ◆ Tryk på knappen **TUNE+ 8** eller knappen **TUNE- 7** eller drej drejeknappen **VOLUME | ► / || ENTER / SCAN 6** for at vælge mellem **Alarm 1** eller **Alarm 2**.
- ◆ Tryk på drejeknappen **VOLUME | ► / || ENTER / SCAN 6** for at bekræfte valget.
- ◆ Tryk på knappen **TUNE+ 8** eller knappen **TUNE- 7** eller drej drejeknappen **VOLUME | ► / || ENTER / SCAN 6**, indtil **Alarm fra** eller **Alarm til** vises i displayet **1**.
- ◆ Tryk på drejeknappen **VOLUME | ► / || ENTER / SCAN 6** for at bekræfte valget.



## Tid/dato

Hvis der er adgang til et RDS-signal (radiodatasystem), indstilles dato og tid automatisk via radiostationerne. Hvis der ikke er adgang til et RDS-signal, kan du indstille dato og klokkeslæt manuelt:

### Indstilling af tid og dato

- ◆ Tryk flere gange i systemmenuen på knappen TUNE+ **8** eller knappen TUNE- **7** eller drej drejeknappen VOLUME | ► / II ENTER / SCAN **6**, indtil teksten *Tid* vises i displayet **1**.
- ◆ Tryk på drejeknappen VOLUME | ► / II ENTER / SCAN **6** for at bekræfte valget.
- ◆ Tryk på knappen TUNE+ **8** eller knappen TUNE- **7** eller drej drejeknappen VOLUME | ► / II ENTER / SCAN **6**, *Indstil tid* vises i displayet **1**.
- ◆ Tryk på drejeknappen VOLUME | ► / II ENTER / SCAN **6** for at bekræfte valget. I displayet **1** vises *Indstil tid*, og timetallet blinker.
- ◆ Tryk på knappen TUNE+ **8** eller knappen TUNE- **7** eller drej drejeknappen VOLUME | ► / II ENTER / SCAN **6** for at indstille timerne.
- ◆ Tryk på drejeknappen VOLUME | ► / II ENTER / SCAN **6** for at bekræfte indtastningen. I displayet **1** blinker minuttallet.
- ◆ Tryk på knappen TUNE+ **8** eller knappen TUNE- **7** eller drej drejeknappen VOLUME | ► / II ENTER / SCAN **6** for at indstille minuttallet.
- ◆ Tryk på drejeknappen VOLUME | ► / II ENTER / SCAN **6** for at bekræfte indtastningen. I displayet **1** vises teksten *Indstil dato*, og datofeltet Dag blinker.
- ◆ Tryk på knappen TUNE+ **8** eller knappen TUNE- **7** eller drej drejeknappen VOLUME | ► / II ENTER / SCAN **6** for at indstille dagen.
- ◆ Tryk på drejeknappen VOLUME | ► / II ENTER / SCAN **6** for at bekræfte indtastningen. På displayet **1** blinker datofeltet Måned.
- ◆ Tryk på knappen TUNE+ **8** eller knappen TUNE- **7** eller drej drejeknappen VOLUME | ► / II ENTER / SCAN **6** for at indstille måneden.
- ◆ Tryk på drejeknappen VOLUME | ► / II ENTER / SCAN **6** for at bekræfte indtastningen. I displayet **1** blinker datofeltet År.

- ◆ Tryk på knappen TUNE+ **8** eller knappen TUNE- **7** eller drej drejeknappen VOLUME | ► / || ENTER / SCAN **6** for at indstille året.
- ◆ Tryk på drejeknappen VOLUME | ► / || ENTER / SCAN **6** for at bekræfte indtastningen. På displayet **1** vises teksten *Tid gemt*.

## BEMÆRK

- ▶ På standby-funktion vises tiden og datoen i displayet **1**.

## Automatisk opdatering

Med funktionen *Auto Opdater* kan du indstille, om dato og klokkeslæt skal hentes automatisk via RDS-signalet (radiodatasystem) eller indstilles manuelt.

## BEMÆRK

- ▶ Ved indstillingen *Opdater fra alt* indstilles dato og klokkeslæt automatisk via RDS-signalet fra radiostationer.
- ▶ Ved indstillingen *Opdater fra DAB* og *Opdater fra FM* indstilles dato og tid automatisk via RDS-signalet fra DAB+- eller FM-radiostationer.
- ▶ Ved indstillingen *Opdater ikke* indstilles dato og tid ikke automatisk, men skal indstilles manuelt.
- ▶ Standardindstillingen for funktionen *Auto Opdater* er *Opdater fra alt*.
- ◆ Tryk flere gange i systemmenuen på knappen TUNE+ **8** eller knappen TUNE- **7** eller drej drejeknappen VOLUME | ► / || ENTER / SCAN **6**, indtil teksten *Tid* vises i displayet **1**.
- ◆ Tryk på drejeknappen VOLUME | ► / || ENTER / SCAN **6** for at bekræfte valget.
- ◆ Tryk på knappen TUNE+ **8** eller knappen TUNE- **7** eller drej drejeknappen VOLUME | ► / || ENTER / SCAN **6**, *Auto Opdater* vises i displayet **1**.
- ◆ Tryk på drejeknappen VOLUME | ► / || ENTER / SCAN **6** for at bekræfte valget.
- ◆ Tryk på knappen TUNE+ **8** eller knappen TUNE- **7** eller drej drejeknappen VOLUME | ► / || ENTER / SCAN **6** for at vælge mellem *Opdater fra alt*, *Opdater fra DAB*, *Opdater fra FM* eller *Opdater ikke*.
- ◆ Tryk på drejeknappen VOLUME | ► / || ENTER / SCAN **6** for at bekræfte valget.

## 12h/24h-visning

### BEMÆRK

- ▶ Hvis 12h-visningen er indstillet, vises et **PM** bag klokkeslættet fra kl. 12:00 middag til kl. 11:59 midnat på displayet **1**. Fra kl. 12:00 midnat til kl. 11:59 før middag vises **AM** på displayet **1**.
- ▶ Standardindstillingen for klokkeslæt er 24h-visning.
- ◆ Tryk i systemmenuen flere gange på knappen **TUNE+** **8** eller knappen **TUNE-** **7** eller drej drejeknappen **VOLUME** | ▶ / || **ENTER** / **SCAN** **6**, indtil teksten *Tid* vises i displayet **1**.
- ◆ Tryk på drejeknappen **VOLUME** | ▶ / || **ENTER** / **SCAN** **6** for at bekræfte valget.
- ◆ Tryk på knappen **TUNE+** **8** eller knappen **TUNE-** **7** eller drej drejeknappen **VOLUME** | ▶ / || **ENTER** / **SCAN** **6**, indtil *Indstil 12/24-tids-format* vises i displayet **1**.
- ◆ Tryk på drejeknappen **VOLUME** | ▶ / || **ENTER** / **SCAN** **6** for at bekræfte valget.
- ◆ Tryk på knappen **TUNE+** **8** eller knappen **TUNE-** **7** eller drej drejeknappen **VOLUME** | ▶ / || **ENTER** / **SCAN** **6** for at vælge mellem 12h-visningen (*indstil 12-timers format*) eller 24h-visningen (*indstil 24-timers format*).
- ◆ Tryk på drejeknappen **VOLUME** | ▶ / || **ENTER** / **SCAN** **6** for at bekræfte valget.

## Datoformat

- ◆ Tryk i systemmenuen flere gange på knappen **TUNE+** **8** eller knappen **TUNE-** **7** eller drej drejeknappen **VOLUME** | ▶ / || **ENTER** / **SCAN** **6**, indtil teksten *Tid* vises i displayet **1**.
- ◆ Tryk på drejeknappen **VOLUME** | ▶ / || **ENTER** / **SCAN** **6** for at bekræfte valget.
- ◆ Tryk flere gange på knappen **TUNE+** **8** eller knappen **TUNE-** **7** eller drej drejeknappen **VOLUME** | ▶ / || **ENTER** / **SCAN** **6**, indtil teksten *Indstil datoformat* vises i displayet **1**.
- ◆ Tryk på drejeknappen **VOLUME** | ▶ / || **ENTER** / **SCAN** **6** for at bekræfte valget.

- ◆ Tryk på knappen TUNE+ **8** eller knappen TUNE- **7** eller drej drejeknappen VOLUME | ► / **II** ENTER / SCAN **6**, for at vælge mellem datoformaterne DD-MM-ÅÅÅÅ eller MM-DD-ÅÅÅÅ.
- ◆ Tryk på drejeknappen VOLUME | ► / **II** ENTER / SCAN **6** for at bekræfte valget.

## Klangindstillinger

I systemmenuen kan du øge eller sænke bas- og diskantgængivelsen i området +14 dB til -14 dB i trin på 2 dB ved hjælp af funktionerne **Bas** og **Diskant**.

### Bas

- ◆ Tryk flere gange på knappen TUNE+ **8** eller knappen TUNE- **7** eller drej drejeknappen VOLUME | ► / **II** ENTER / SCAN **6**, indtil visningen **Bas** vises i displayet **1**.
- ◆ Tryk på drejeknappen VOLUME | ► / **II** ENTER / SCAN **6** for at bekræfte valget.
- ◆ Tryk på knappen TUNE+ **8** eller knappen TUNE- **7** eller drej drejeknappen VOLUME | ► / **II** ENTER / SCAN **6** for trinvis at øge eller sænke bassen.
- ◆ Tryk på drejeknappen VOLUME | ► / **II** ENTER / SCAN **6** for at bekræfte valget.

### Diskant

- ◆ Tryk flere gange på knappen TUNE+ **8** eller knappen TUNE- **7** eller drej drejeknappen VOLUME | ► / **II** ENTER / SCAN **6**, indtil visningen **Diskant** vises i displayet **1**.
- ◆ Tryk på drejeknappen VOLUME | ► / **II** ENTER / SCAN **6** for at bekræfte valget.
- ◆ Tryk på knappen TUNE+ **8** eller knappen TUNE- **7** eller drej drejeknappen VOLUME | ► / **II** ENTER / SCAN **6** for trinvis at øge eller sænke diskanten.
- ◆ Tryk på drejeknappen VOLUME | ► / **II** ENTER / SCAN **6** for at bekræfte valget.

## Belysning

### Timeout

Med funktionen *Timeout* kan du indstille, hvor mange sekunder der skal gå, før displaybelysningen dæmpes, efter at du har slukket for radioen eller efter aktivering af en knap.

- ◆ Tryk i systemmenuen flere gange på knappen TUNE+ **8** eller knappen TUNE- **7** eller drej drejeknappen VOLUME | ► / || ENTER / SCAN **6**, indtil teksten *Baggrundslys* vises i displayet **1**.
- ◆ Tryk på drejeknappen VOLUME | ► / || ENTER / SCAN **6** for at bekræfte valget.
- ◆ Tryk flere gange på knappen TUNE+ **8** eller knappen TUNE- **7** eller drej drejeknappen VOLUME | ► / || ENTER / SCAN **6**, indtil visningen *Timeout* vises i displayet **1**.
- ◆ Tryk på drejeknappen VOLUME | ► / || ENTER / SCAN **6** for at bekræfte valget.
- ◆ Tryk flere gange på knappen TUNE+ **8** eller knappen TUNE- **7** eller drej drejeknappen VOLUME | ► / || ENTER / SCAN **6** for at vælge tiden (til [intet timeout], 10, 20, 30, 45, 60, 90, 120, 180 sekunder).
- ◆ Tryk på drejeknappen VOLUME | ► / || ENTER / SCAN **6** for at bekræfte valget.

### På niveau

Med funktionen *På niveau* kan du indstille lysstyrkegraden for displaybelysningen, mens radioen er i gang.

- ◆ Tryk i systemmenuen flere gange på knappen TUNE+ **8** eller knappen TUNE- **7** eller drej drejeknappen VOLUME | ► / || ENTER / SCAN **6**, indtil teksten *Baggrundslys* vises i displayet **1**.
- ◆ Tryk på drejeknappen VOLUME | ► / || ENTER / SCAN **6** for at bekræfte valget.
- ◆ Tryk flere gange på knappen TUNE+ **8** eller knappen TUNE- **7** eller drej drejeknappen VOLUME | ► / || ENTER / SCAN **6**, indtil visningen *På niveau* vises i displayet **1**.

- ◆ Tryk på drejeknappen VOLUME | ► / || ENTER / SCAN **6** for at bekræfte valget.
- ◆ Tryk flere gange på knappen TUNE+ **8** eller knappen TUNE- **7** eller drej drejeknappen VOLUME | ► / || ENTER / SCAN **6** for at vælge displaybelysningens lysstyrkegrad (lav, medium, høj).
- ◆ Tryk på drejeknappen VOLUME | ► / || ENTER / SCAN **6** for at bekræfte valget.

## Dæmpet niveau

Med funktionen *Dæmpet niveau* kan du indstille dæmpningsgraden for displaybelysningen, når radioen er slukket eller efter aktivering af en knap.

- ◆ Tryk i systemmenuen flere gange på knappen TUNE+ **8** eller knappen TUNE- **7** eller drej drejeknappen VOLUME | ► / || ENTER / SCAN **6**, indtil teksten *Baggrundslys* vises i displayet **1**.
- ◆ Tryk på drejeknappen VOLUME | ► / || ENTER / SCAN **6** for at bekræfte valget.
- ◆ Tryk flere gange på knappen TUNE+ **8** eller knappen TUNE- **7** eller drej drejeknappen VOLUME | ► / || ENTER / SCAN **6**, indtil visningen *Dæmpet niveau* vises i displayet **1**.
- ◆ Tryk på drejeknappen VOLUME | ► / || ENTER / SCAN **6** for at bekræfte valget.
- ◆ Tryk flere gange på knappen TUNE+ **8** eller knappen TUNE- **7** eller drej drejeknappen VOLUME | ► / || ENTER / SCAN **6** for at vælge displaybelysningens dæmpningsgrad (lav, medium, høj).
- ◆ Tryk på drejeknappen VOLUME | ► / || ENTER / SCAN **6** for at bekræfte valget.

## Sprog

I indstillingsmenuen er det muligt at vælge mellem sprogene engelsk, tysk, fransk, hollandsk, dansk, polsk, tjekkisk og slovakisk.

- ◆ Tryk i systemmenuen flere gange på knappen TUNE+ **8** eller knappen TUNE- **7** eller drej drejeknappen VOLUME | ► / II ENTER / SCAN **6**, indtil teksten *Sprog* vises i displayet **1**.
- ◆ Tryk på drejeknappen VOLUME | ► / II ENTER / SCAN **6** for at bekræfte valget.
- ◆ Tryk flere gange på knappen TUNE+ **8** eller knappen TUNE- **7** eller drej drejeknappen VOLUME | ► / II ENTER / SCAN **6**, indtil det ønskede sprog vises.
- ◆ Tryk på drejeknappen VOLUME | ► / II ENTER / SCAN **6** for at bekræfte valget.

## Fabriksindstillinger

### BEMÆRK

- ▶ Hvis du nulstiller produktet med funktionen *Gendan fabriksindstillinger*, slettes alle gemte indstillinger som f.eks. gemte radiostationer, dato, klokkeslæt og alarmtider.
- ◆ Tryk i systemmenuen flere gange på knappen TUNE+ **8** eller knappen TUNE- **7** eller drej drejeknappen VOLUME | ► / II ENTER / SCAN **6**, indtil teksten *Gendan fabriksindstillinger* vises i displayet **1**.
- ◆ Tryk på drejeknappen VOLUME | ► / II ENTER / SCAN **6** for at bekræfte valget.
- ◆ Tryk på knappen TUNE+ **8** eller knappen TUNE- **7** eller drej drejeknappen VOLUME | ► / II ENTER / SCAN **6**, for at vælge *Ja* (produktet nulstilles til fabriksindstillingerne) eller *Nej* (produktet nulstilles **ikke** til fabriksindstillingerne).
- ◆ Tryk på drejeknappen VOLUME | ► / II ENTER / SCAN **6** for at nulstille produktet til fabriksindstillingerne. På displayet **1** vises *Genstarter...* Produktet starter igen og går automatisk på standby-funktion.

## Softwareversion

- ◆ Tryk i systemmenuen flere gange på knappen TUNE+ **3** eller knappen TUNE- **7** eller drej drejknappen VOLUME | ► / II ENTER / SCAN **6**, indtil teksten SW version vises i displayet **1**.
- ◆ Tryk på drejknappen VOLUME | ► / II ENTER / SCAN **6** for at få vist produktets softwareversion.

## Afhjælpning af fejl

Hvis du ikke kan parre radioen med en **Bluetooth**®-kompatibel ekstern afspilningsenhed, skal du gøre følgende:

- ◆ Kontrollér at **Bluetooth**®-funktionen er aktiveret i den eksterne afspilningsenhed.
- ◆ Kontrollér at radioen er tændt, og at **Bluetooth**®-funktionen er aktiveret.
- ◆ Hvis du bruger flere eksterne afspilningsenheder, skal du kontrollere, at den tidligere etablerede forbindelse er blevet afbrudt. Der kan stadig være en tidligere forbundet afspilningsenhed inden for rækkevidde.
- ◆ Kontrollér at radioen har en afstand på maksimalt 10 meter til den eksterne afspilningsenhed, og at der ikke er forhindringer eller elektroniske apparater imellem dem.

Nedenstående tabel kan være en hjælp til lokalisering og afhjælpning af mulige fejl:

Fejl	Mulig årsag	Afhjælpning
Displayet <b>1</b> viser ingenting.	Netadapteren er ikke korrekt tilsluttet.	Kontrollér at netadapteren er korrekt forbundet med netadapterindgangen <b>14</b> og en stikkontakt.
	Stikkontakten leverer ikke strøm.	Kontrollér husets sikringer.



Fejl	Mulig årsag	Afhjælpning
Ingen lyd.	Produktet er ikke tændt.	Tænd for produktet ved at trykke på knappen <b>⏻ 2</b> .
	Lydstyrken står på laveste trin.	Skrue op for lydstyrken med drejeknappen <b>VOLUME   ► /    ENTER / SCAN 6</b> .
	I AUX IN-funktion er den eksterne afspilningsenhed ikke tændt.	Tænd for den eksterne afspilningsenhed.
	I AUX IN-funktion er den eksterne afspilningsenhed sat på lydløs.	Deaktiver den lydløse indstilling på den eksterne afspilningsenhed.
	Lydkablet er ikke forbundet korrekt med <b>AUX IN</b> -indgangen <b>12</b> i AUX IN-funktion.	Kontrollér at lydkablet er forbundet korrekt med <b>AUX IN</b> -indgangen <b>12</b> .
Støj ved radiomodtagelsen.	Radiomodtagelsen er for svag.	Træk teleskopantennen <b>10</b> helt ud. Prøv at forbedre modtagelsen ved at flytte teleskopantennen <b>10</b> eller ved at placere radioen på et andet sted.
Ingen automatisk indstilling af tid og dato.	RDS-signalet er ikke tilgængeligt.	Træk teleskopantennen <b>10</b> helt ud. Prøv at forbedre modtagelsen ved at flytte teleskopantennen <b>10</b> eller ved at placere radioen på et andet sted.

## BEMÆRK

- Hvis du ikke kan løse problemet ved hjælp af fremgangsmåderne ovenfor, bedes du henvende dig til service-hotline (se kapitlet **Service**).

## Rengøring

### **⚠ FARE**

#### **Livsfare på grund af elektrisk strøm!**

- ▶ Tag netadapterens stik ud af stikkontakten, før du går i gang med rengøringen.

### **OBS**

#### **Skader på produktet!**

- ▶ Sørg for, at der ikke trænger fugt ind i produktet ved rengøring, så du undgår skader, der ikke kan repareres igen.
- ▶ Brug ikke rengøringsmidler, der er ætsende, skurende, eller som indeholder opløsningsmidler. De kan angribe produktets overflader.

## Rengøring af kabinettet

- ◆ Rengør produktets overflader med en blød, tør klud.
- ◆ Til fastsiddende pletter kan du anvende en let fugtet klud med et mildt rengøringsmiddel.

## Opbevaring når produktet ikke anvendes

- ◆ Hvis produktet ikke skal bruges i længere tid, skal det afbrydes fra strømfor- syningen og opbevares på et rent, tørt sted uden direkte sol.

## Bortskaffelse

### Bortskaffelse af produktet



Det viste symbol med den overstregede affaldscontainer på hjul viser, at dette produkt er underlagt direktivet 2012/19/EU. Dette direktiv angiver, at produktet ikke må bortskaffes med det normale husholdningsaffald, når dets brugstid er slut, men at det skal afleveres på specielt indrettede indsamlingssteder, genbrugspladser eller hos renovationselskaber.



**Denne bortskaffelse er gratis for dig. Skån miljøet og bortskaf produktet korrekt.**



Du kan få oplysninger hos kommunen om bortskaffelse af udtjente produkter.



Produktet kan genbruges, er underlagt udvidet producentansvar og indsamles separat.

### Bortskaffelse af emballage



Emballeringsmaterialerne er valgt ud fra kriterier som miljøforlidelighed og bortskaffelsesteknik og kan derfor genbruges.

Bortskaf emballeringsmaterialer, du ikke skal bruge mere, efter de lokalt gældende forskrifter.



Bortskaf emballagen miljøvenligt.

Vær opmærksom på mærkningen af de forskellige emballeringsmaterialer, og aflever dem sorteret til bortskaffelse. Emballeringsmaterialerne er mærket med forkortelserne (a) og tallene (b) med følgende betydning:

1-7: Plast,

20-22: Papir og pap,

80-98: Kompositmaterialer.

## Tillæg

### Tekniske data

Radio	
Indgangsspænding/-strøm	9,0 V $\overline{=}$ (jævnstrøm)/1,0 A
<b>Bluetooth</b> ®-specifikationer	Version 5.0 (op til 10 m rækkevidde)
Frekvensbånd	2,4 GHz
Sendeeffekt	< 10 dBm
Understøttede <b>Bluetooth</b> ®-profiler	AVRCP*/A2DP* (* hvis understøttet af <b>Bluetooth</b> ®-afspilningsenheden)
Strømforbrug drift	ca. 9 W
Strømforbrug standby	≤ 1 W
Udgangseffekt højttaler	1 x 5 W (ved 10 % klirfaktor)
Højttalerimpedans	8 Ω
Frekvensområde	150 - 15.000 Hz
Frekvensområde radio (FM)	87,5 - 108 MHz
Lagerpladser til stationer (FM)	40
Frekvensområde radio (DAB+)	174,9 - 239,2 MHz
Lagerpladser til stationer (DAB+)	40
Beskyttelsesklasse	III /  (beskyttelse via lavspænding)
Driftstemperatur	+15 °C til +35 °C
Opbevaringstemperatur	+5 °C til +40 °C
Fugt (ingen kondensering)	≤ 75 %

AUX-IN-indgang	3,5 mm Ø jackstik
Hovedtelefonindgang	3,5 mm Ø jackstik
Mål uden antenne (B x H x D)	Ca. 22,8 x 13,7 x 15,5 cm
Vægt	Ca. 1,2 kg

## Netadapter

Producent	Putian Yijia Electronic Co., Ltd. The West of Lihan Avenue, Hanjiang District, Putian, Fujian, China Registreringsnummer: 91350303579298423W
	Importør: KOMPERNASS HANDELS GMBH, BURGSTRASSE 21, 44867 BOCHUM, TYSKLAND Virksomhedsregister AG Bochum Registreringsnummer: HRB 4598
Model	YJTH09
Indgangsspænding	100-240 V ~ (vekselstrøm)
Indgangsvekselstrømfrekvens	50/60 Hz
Indgangsstrøm	0,4 A
Udgangsspænding	9,0 V --- (jævnstrøm)
Udgangsstrøm	1,0 A
Udgangseffekt	9,0 W
Gennemsnitlig effektivitet ved drift	81,4 %
Effektforbrug i ubelastet tilstand	0,09 W
Hulstikkets polaritet	⋄-⊕-⋄ (Plus inde, minus ude)
Beskyttelsesklasse	II /  (dobbelisoleret)
Kapslingsklasse	IP20

Effektivitetsklasse	6 (VI)
Nominel omgivende temperatur (ta)	40 °C

## Forenklet EU-overensstemmelseserklæring

**C E** Hermed erklærer Kompernaß Handels GmbH, at det trådløse anlæg type **Radio DAB+ SRH 5 C3** er i overensstemmelse med de grundlæggende krav og andre relevante forskrifter i RE-direktivet 2014/53/EU, økodesign-direktivet 2009/125/EG samt RoHS-direktivet 2011/65/EU.

Den komplette EU-overensstemmelseserklæring er tilgængelig på følgende internetadresse: [https://dl.kompernass.com/353496\\_DOC.pdf](https://dl.kompernass.com/353496_DOC.pdf)

## Garanti for Kompernass Handels GmbH

Kære kunde

På dette produkt får du 3 års garanti fra købsdatoen. I tilfælde af mangler ved produktet har du en række juridiske rettigheder i forhold til sælgeren af produktet. Dine juridiske rettigheder forringes ikke af den nedenfor anførte garanti.

### Garantibetingelser

Garantiperioden begynder på købsdatoen. Opbevar venligst kvitteringen et sikkert sted. Den er nødvendig for at kunne dokumentere købet.

Hvis der inden for tre år fra dette produkts købsdato opstår en materiale- eller fabrikationsfejl, vil produktet – efter vores valg – blive repareret eller udskiftet, eller købsprisen vil blive refunderet gratis til dig. Denne garantiydelse forudsætter, at det defekte produkt afleveres, og købsbeviset (kvitteringen) forevises i løbet af fristen på tre år, og at der gives en kort skriftlig beskrivelse af, hvori manglen består, og hvornår den er opstået.

Hvis defekten er dækket af vores garanti, får du et repareret eller et nyt produkt retur. Reparation eller ombytning af produktet udløser ikke en ny garantiperiode.

### Garantiperiode og juridiske mangelkrav

Garantiperioden forlænges ikke, hvis der gøres brug af garantien. Det gælder også for udskiftede og reparerede dele. Skader og mangler, som eventuelt allerede fandtes ved køb, samt manglende dele, skal anmeldes straks efter udpakningen. Når garantiperioden er udløbet, er reparation af skader betalingspligtig.

### Garantiens omfang

Produktet er produceret omhyggeligt efter strenge kvalitetsretningslinjer og testet grundigt inden leveringen.

Garantien dækker materiale- og fabrikationsfejl. Denne garanti omfatter ikke produktdele, der er udsat for normal slitage og derfor kan betragtes som sliddele, eller skader på skrøbelige dele som f.eks. kontakter, genopladelige batterier eller dele af glas.

Denne garanti bortfalder, hvis produktet er blevet beskadiget, ikke er forskriftsmæssigt anvendt eller vedligeholdt. For at sikre forskriftsmæssig anvendelse af produktet skal alle anvisninger nævnt i betjeningsvejledningen nøje overholdes. Anvendelsesformål og handlinger, som frarådes eller der advares imod i betjeningsvejledningen, skal ubetinget undgås.

Produktet er kun beregnet til privat og ikke til kommercielt brug. Ved misbrug og uhensigtsmæssig brug, anvendelse af vold og ved indgreb, som ikke er foretaget af vores autoriserede serviceafdeling, bortfalder garantien.

## Afvikling af garantisager

For at sikre en hurtig behandling af din anmeldelse bør du følge nedenstående anvisninger:

- Ved alle forespørgsler bedes du have kvitteringen og artikelnummeret (f.eks. IAN 123456\_7890) klar som dokumentation for købet.
- Artikelnummeret kan du finde på typeskiltet på produktet, som indgravering på produktet, på betjeningsvejledningens forside (nederst til venstre) eller som klæbemærke på bag- eller undersiden af produktet.
- Hvis der opstår funktionsfejl eller øvrige mangler, bedes du først kontakte nedennævnte serviceafdeling **telefonisk** eller **via e-mail**.
- Et produkt, der er registreret som defekt, kan du derefter indsende portofrit til den oplyste serviceadresse med vedlæggelse af købsbevis (kvittering) og en beskrivelse af, hvori manglen består, og hvornår den er opstået.



På [www.lidl-service.com](http://www.lidl-service.com) kan du downloade denne og mange andre manualer, produktvideoer og installationssoftware.

Med denne QR-kode kommer du direkte til Lidl-servicesiden ([www.lidl-service.com](http://www.lidl-service.com)) og kan åbne den ønskede betjeningsvejledning ved indtastning af artikelnummeret (IAN) 353496\_2007.



## Service

**DK** Service Danmark

Tel.: 32 710005

E-Mail: [kompernass@lidl.dk](mailto:kompernass@lidl.dk)

IAN 353496\_2007

## Importør

Bemærk at den efterfølgende adresse ikke er en serviceadresse. Kontakt først det nævnte servicested.

KOMPERNASS HANDELS GMBH

BURGSTRASSE 21

44867 BOCHUM

TYSKLAND

[www.kompernass.com](http://www.kompernass.com)



**KOMPERNASS HANDELS GMBH**

BURGSTRASSE 21

44867 BOCHUM

GERMANY

[www.kompernass.com](http://www.kompernass.com)

Last Information Update · Stand der Informationen · Version des informations · Stand van de informatie  
Stav informací · Stan informácií · Stav informácií · Estado de las informaciones · Tilstand af information:  
12/2020 · Ident.-No.: SRH5C3-092020-2

---

IAN 353496\_2007