

SILVERCREST®



ELECTRIC MINCER SFW 350 E6

PL

ELEKTRYCZNA MASZYŃKA DO MIĘSA

Instrukcja obsługi

DE AT CH

ELEKTRISCHER FLEISCHWOLF

Bedienungsanleitung

LT

ELEKTRINĖ MĖSMALĖ

Naudojimo instrukcija

IAN 377067_2110

PL

LT

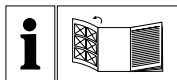

PL

Przed przeczytaniem proszę rozłożyć stronę z ilustracjami, a następnie proszę zapoznać się z wszystkimi funkcjami urządzenia.

LT

Prieš skaitydami atsiverskite lapą su paveikslėliais ir susipažinkite su visomis prietaiso funkcijomis.

DE AT CH

Klappen Sie vor dem Lesen die Seite mit den Abbildungen aus und machen Sie sich anschließend mit allen Funktionen des Gerätes vertraut.

PL	Instrukcja obsługi	Strona	1
LT	Naudojimo instrukcija	Puslapis	25
DE/AT/CH	Bedienungsanleitung	Seite	47

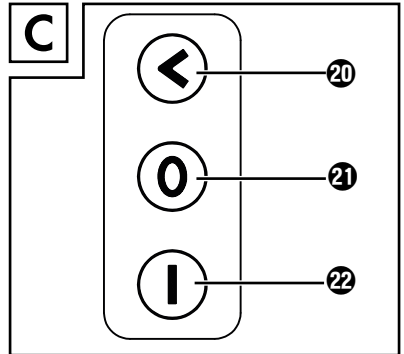
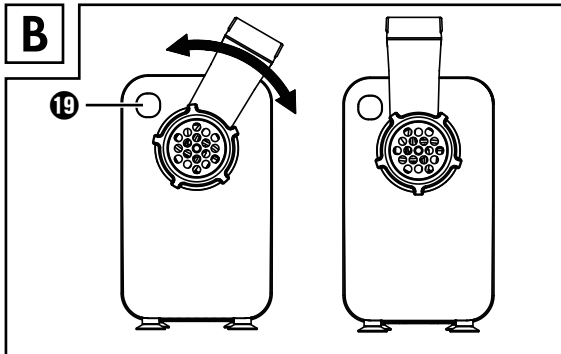
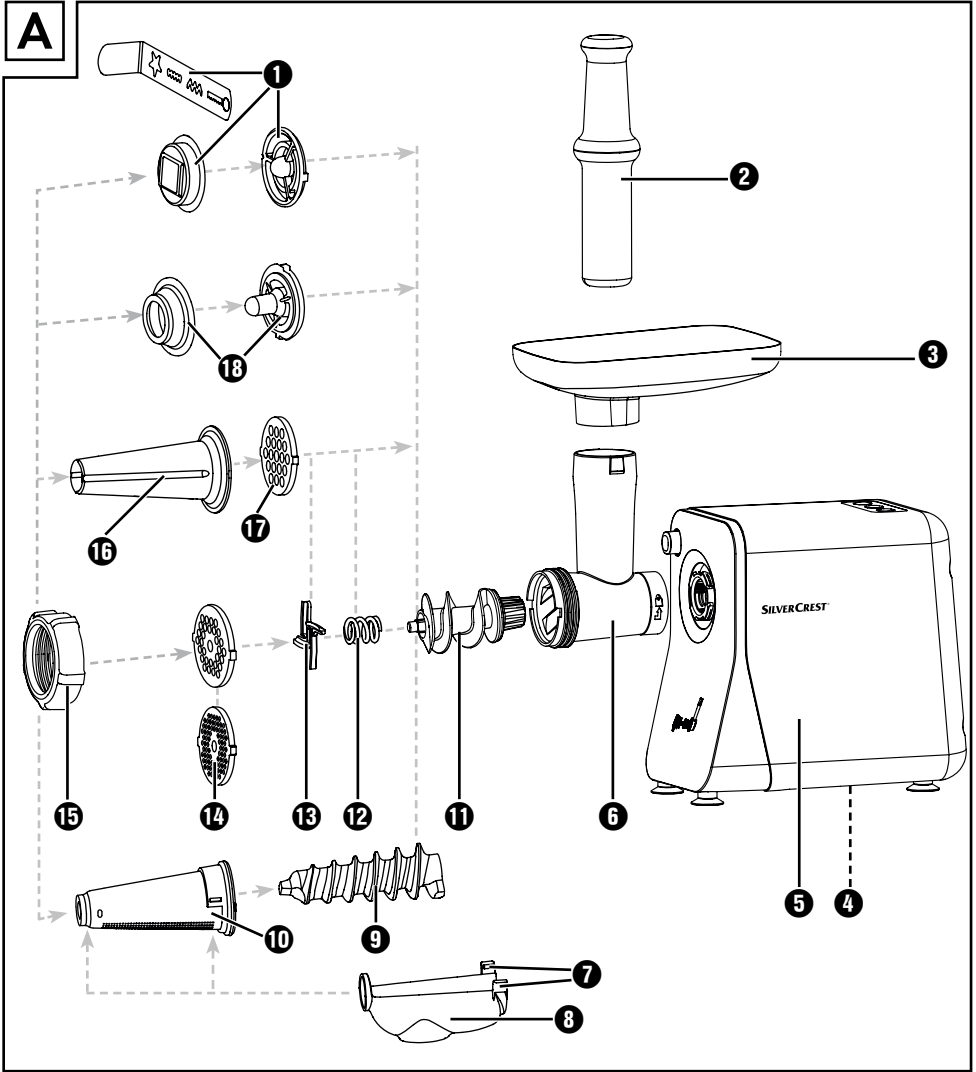

Spis treści

Wprowadzenie	2
Prawo autorskie	2
Ograniczenie od odpowiedzialności	2
Użycie zgodne z przeznaczeniem	2
Zakres dostawy / Opis części	3
Dane techniczne	4
Wskazówki dotyczące bezpieczeństwa	4
Składanie / Rozkładanie maszyny	6
Składanie maszyny	7
Zakładanie nasadki do kielbas	8
Zakładanie nasadki do pasztecików	9
Zakładanie nasadki do ciastek kruchych	9
Montaż nasadki do przecierania	10
Obsługa	11
Obsługa urządzenia	12
Przerabianie mięsa	12
Przerabianie kielbas	13
Zastosowanie nasadki do pasztecików	13
Wyrób ciastek kruchych	14
Przecieranie pomidorów	14
Postępowanie w przypadku usterki	15
Czyszczenie	15
Czyszczenie bloku silnika	16
Czyszczenie akcesoriów	16
Przechowywanie	17
Utylizacja	18
Gwarancja Kompernaß Handels GmbH	19
Serwis	20
Importer	20
Przepisy	21
Kebbe	21
Sos pomidorowy	22
Świeża kielbaska grillowa	23
Ciastka kruche	23

Wprowadzenie

Gratulujemy Ci zakupu naszego urządzenia.

Jest to produkt wysokiej jakości. Instrukcja obsługi stanowi część tego produktu. Zawiera ona ważne wskazówki dotyczące bezpieczeństwa, użytkowania i utylizacji urządzenia. Przed przystąpieniem do użytkowania produktu zapoznaj się z wszystkimi wskazówkami obsługi i bezpieczeństwa. Używaj produkt zgodnie z opisem i w podanych obszarach użytkowania. W razie przekazania produktu następnej osobie, nie zapomnij dołączyć również instrukcji obsługi

Prawo autorskie

Niniejsza dokumentacja jest prawnie chroniona.

Wszelkiego rodzaju rozpowszechnianie, wgl. przedruk, odtwarzanie ilustracji, także w zmienionej postaci, dozwolone wyłącznie za zgodą producenta.

Ograniczenie od odpowiedzialności

Wszystkie zawarte w niniejszej instrukcji obsługi informacje techniczne, dane i wskazówki montażu, podłączania i obsługi, są zgodne z ostatnim stanem przekazania do druku i uwzględniają nasze dotychczasowe doświadczenie i orientację według najnowszej wiedzy.

Na podstawie zawartych tu informacji, ilustracji i opisów nie można wysuwać żadnych roszczeń.

Producent nie ponosi żadnej odpowiedzialności za szkody spowodowane nieprzestrzeganiem instrukcji, użytkowaniem urządzenia niezgodnie z przeznaczeniem, niefachowymi naprawami, niedozwolonymi przeróbkami ani używaniem niedozwolonych części zamiennych.

Użycie zgodne z przeznaczeniem

Urządzenie jest przeznaczone wyłącznie do przetwarzania żywności w gospodarstwie domowym, w ilościach typowych dla gospodarstwa domowego:

- do mielenia świeżego mięsa,
- do wyrabiania kielbas w osłonce naturalnej lub syntetycznej,
- do wyrabiania ciasteczek,
- przecieranie pomidorów.

Urządzenie nie jest przewidziane do przetwarzania mrożonych lub twardych produktów spożywczych, np. kości lub orzechów, oraz do stosowania w zakładach gastronomicznych i w przemyśle.

Zakres dostawy / Opis części

Ilustracja A:

- ❶ nasadka do ciasteczek z szablonem
- ❷ popychacz
- ❸ szalka zasypowa
- ❹ nawijaka kabla
- ❺ blok silnika
- ❻ metalowa nasadka
- ❼ zamki
- ❽ tacka zbiorcza
- ❾ plastikowy ślimak
- ❿ sitko do przecierania
- ⓫ podajnik ślimakowy
- ⓬ sprężyna
- ⓭ nóż krzyżowy
- ⓮ nóż tarczowy z dużymi i małymi otworami
- ⓯ zakrętka
- ⓰ nasadka do kielbas
- ⓱ nóż tarczowy do kielbas
- ⓲ nasadka do pasztecików



Ilustracja B:

- ❸❹ Przycisk blokady

Ilustracja C:

- ❸❺ Przycisk „<” (Wstecz)
- ❸❻ Przycisk „0” (Wyłączenie)
- ❸Ⓝ Przycisk „1” (Włączenie)

Dane techniczne

Napięcie	220 - 240 V ~ (prąd przemienny), 50 Hz
Pobór mocy	250 - 350 W
Moc zablokowania	1200 W
Klasa ochrony	II /  (podwójna izolacja)
	Wszystkie części tego urządzenia mające kontakt z żywnością, są do tego odpowiednio przystosowane.
Czas pracy	15 minut

Czas pracy

Czas pracy określa, jak długo można używać urządzenie bez zagrożenia przegrzaniem silnika i tym samym jego uszkodzenia. Po upływie określonego czasu pracy urządzenie należy wyłączyć i poczekać, aż silnik ostygnie.

Wskazówki dotyczące bezpieczeństwa

NIEBEZPIECZEŃSTWO PORAŻENIA PRĄDEM ELEKTRYCZNYM

- ▶ Dopilnuj, aby kabel sieciowy nie został uszkodzony. Trzymaj go z dala od źródeł ciepła i układaj tak, aby nie był niczym przyciskany.
- ▶ W przypadku uszkodzenia kabla zasilającego należy zlecić jego wymianę producentowi, w punkcie serwisowym lub osobie posiadającej odpowiednie kwalifikacje. Dzięki temu unikniesz poważnych zagrożeń.
- ▶ Urządzenie wolno stosować wyłącznie w suchych pomieszczeniach. Nie wolno stosować go na wolnym powietrzu.

 Bloku silnika nie wolno zanurzać w wodzie ani innych płynach! Grozi to śmiertelnym wypadkiem wskutek porażenia elektrycznego.

OSTRZEŻENIE!

- ▶ Nie używać urządzenia do innych celów niż opisane w tej instrukcji. Spowodowanie niesprawności zabezpieczeń urządzenia wskutek jego nieprawidłowego użycia grozi poważnym wypadkiem!

**⚠ OSTRZEŻENIE!
ZAGROŻENIE ODNIESIENIEM OBRAŻEŃ!**

- ▶ Nigdy nie wkładaj rąk w otwory w maszynie. Nigdy nie wkładaj w nie jakichkolwiek przedmiotów – z wyjątkiem popychacza stanowiącego część używanej nasadki i przetwarzanych produktów spożywczych. Nieprzestrzeganie tej zasady grozi poważnym wypadkiem!
- ▶ Przed zakładaniem lub wyjmowaniem wyciągnij wtyczkę z gniazda sieciowego.
- ▶ Nigdy nie zostawiaj przygotowanego do pracy urządzenia bez nadzoru. Po zakończeniu użycia lub na czas przerw w pracy zawsze wyciągaj wtyczkę z gniazda sieciowego, aby uniknąć przypadkowego uruchomienia maszyny.
- ▶ Używaj tylko oryginalnych akcesoriów do urządzenia. Inne akcesoria mogą nie być wystarczająco bezpieczne.
- ▶ Nigdy nie używaj urządzenia bez produktów w środku. Mogłoby to spowodować jego trwałe uszkodzenie.
- ▶ Przed wymianą osprzętu lub elementów dodatkowych, które podczas pracy są w ruchu, należy wyłączyć urządzenie i odłączyć je od sieci elektrycznej.
- ▶ Nie używaj urządzenia do innych celów niż opisane w tej instrukcji.
- ▶ Ostrożnie - nóż krzyżowy jest bardzo ostry! Podczas obchodzenia się z urządzeniem i jego czyszczenia zachowuj dużą ostrożność.
- ▶ Przy braku nadzoru oraz przed montażem, złożeniem, rozłożeniem lub czyszczeniem należy zawsze odłączyć urządzenie od zasilania sieciowego.
- ▶ Dzieci nie mogą posługiwać się urządzeniem.
- ▶ Urządzenie oraz jego kabel zasilający należy trzymać poza zasięgiem dzieci w wieku poniżej 8 lat.

⚠ OSTRZEŻENIE! ZAGROŻENIE ODNIESIENIEM OBRAŻEŃ!

- ▶ To urządzenie może być używane przez osoby o zmniejszonych zdolnościach fizycznych, sensorycznych lub umysłowych lub też osoby nieposiadające odpowiedniego doświadczenia i/lub wiedzy, wyłącznie pod nadzorem lub po przeszkoleniu w zakresie bezpiecznego używania urządzenia oraz wynikających z niego zagrożeń.
- ▶ Dzieciom nie wolno bawić się urządzeniem.

Składanie / Rozkładanie maszyny

UWAGA – SZKODY MATERIALNE!

- ▶ Wszystkie akcesoria są powleczone cienką warstwą oleju, zabezpieczającą je przed korozją. Dlatego przed pierwszym użyciem należy starannie oczyścić wszystkie części, zgodnie z opisem w punkcie „Czyszczenie”. Po użyciu natrzyj wszystkie elementy metalowe niewielką ilością oleju spożywczego.

WSKAZÓWKA

- ▶ Przed pierwszym użyciem zdjąć folię ochronną z pola przycisków.

Składanie maszynki

Rozłóż boczną klapkę - znajdziesz tam rysunki przedstawiające kolejność składania. Należy pamiętać, że nie dla wszystkich nasadek wymagane są nóż krzyżowy **13** oraz sprężyna **12** lub nóż tarczowy z otworami **14** / do kielbas **17**.

- 1) Natrzyj olejem spożywczym wszystkie metalowe elementy.
- 2) Włóż ślimak **11** do nasadki **6**.
- 3) Włóż sprężynę **12** do ślimaka **11**.
- 4) Następnie nóż krzyżowy **13** załóż w taki sposób, by strona z ostrzami była skierowana od sprężyny **12**. Dopilnuj, by kwadratowe wycięcie noża krzyżowego **13** było poprawnie osadzone na kwadratowej osi.

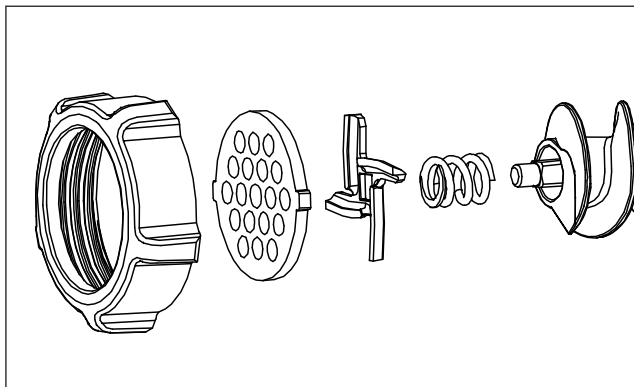





Rys. 1

⚠ OSTRZEŻENIE! ZAGROŻENIE ODNIESIENIEM OBRAŻEŃ!

- ▶ Nóż krzyżowy **13** jest bardzo ostry! Zagrożenie odniesieniem obrażeń!

UWAGA – SZKODY MATERIALNE!

- ▶ Włożenie noża **13** w sposób odwrotny spowoduje uszkodzenie urządzenia!

- 5) Wybierz żądany nóż tarczowy z otworami 14 / do kielbas 17.
- 6) Wybrany nóż tarczowy 14 załóż w metalowej nasadce 6 w taki sposób, by nacięcie w nożu tarczowym 14 weszło w punkt ustalający w metalowej nasadce 6.
- 7) Po prawidłowym założeniu wszystkich elementów, przykręć mocno ręką pierścień zamykający 15.
- 8) Zmontowana nasadka 6 jest połączona z blokiem silnika 5 za pośrednictwem połączenia bagnetowego:
 - Włóż nasadkę maszynki do mielenia mięsa 6 w blok silnika 5, aby symbol  na nasadce maszynki do mielenia mięsa 6 znajdował się na symbolu  na bloku silnika 5. Przycisk blokady 15 wciska się (rys. B).
 - Lekko wcisnąć nasadkę maszynki do mielenia mięsa 6 i obrócić przy tym lejek do napełniania 6 do pozycji środkowej (rys. B), aby symbol  na lejku do napełniania był skierowany na symbol . Kiedy nasadka maszynki do mielenia mięsa 6 zatrzaśnie się, przycisk blokady 15 wyskoczy.
 - Na końcu załóż tacę na lejek do napełniania 3.
 - W celu demontażu naciśnij przycisk blokujący 19 i obróć lejek do napełniania w prawą stronę (Rys. B) . Teraz możesz wyciągnąć nasadkę maszynki 6.

Zakładanie nasadki do kielbas

Rozłóż boczną klapkę - znajdziesz tam rysunki przedstawiające kolejność składania.

- 1) Zdejmij nasadkę maszynki 6, jak opisano to w punkcie „Składanie maszynki”.
- 2) Wymontuj wszystkie części, które znajdują się na/w metalowej nasadce 6 i oczyść je.
- 3) Natrzyj olejem spożywczym wszystkie metalowe elementy.
- 4) Ślimak transportowy 11, sprężynę 12 i nóż krzyżowy 13 umieść ponownie w metalowej nasadce 6.
- 5) Wybrany nóż tarczowy do kielbas 17 załóż w taki sposób, by nacięcie w nożu tarczowym do kielbas 17 weszło w punkty ustalające w metalowej nasadce 6.
- 6) Następnie załóż nasadkę do kielbas 16 przed nożem tarczowym do kielbas 17.
- 7) Przykręć mocno ręcznie pierścień zamykający 15.
- 8) Zamontuj nasadkę maszynki 6 jak opisano to w punkcie „Składanie maszynki”.

Zakładanie nasadki do pasztecików

Rozłóż boczną klapkę - znajdziesz tam rysunki przedstawiające kolejność składania.

- 1) Zdejmij nasadkę maszynyki **6**, jak opisano to w punkcie „Składanie maszynyki”.
- 2) Zdejmij nasadki i wyczyść komorę mielenia **6**.

WSKAZÓWKA

► Do nasadki do pasztecików **18** nie są wymagane ani nóż krzyżowy **13** ze sprężyną **12**, ani sitko lub nasadka masarska **14/17**! Wyjmij ewentualnie wszystkie te elementy z metalowej nasadki **6** maszynyki do mielenia mięsa.

- 3) Natrzyj olejem spożywczym wszystkie metalowe elementy.
- 4) Załóż oba elementy z tworzywa sztucznego nasadki do pasztecików **18** tak, by nacięcia w dolnym pierścieniu nasadki do pasztecików **18** weszły w punkty ustalające w metalowej nasadce **6**.
- 5) Po prawidłowym założeniu w/w elementów, dokręć z powrotem mocno (bez użycia narzędzi) zakrętkę **15**.
- 6) Zamontuj nasadkę maszynyki **6** jak opisano to w punkcie „Składanie maszynyki”.

Zakładanie nasadki do ciastek kruchych

Rozłóż boczną klapkę - znajdziesz tam rysunki przedstawiające kolejność składania.

- 1) Zdejmij nasadkę maszynyki **6**, jak opisano to w punkcie „Składanie maszynyki”.
- 2) Zdejmij nasadki i wyczyść komorę mielenia **6**.

WSKAZÓWKA

► Do nasadki do ciasteczek **1** nie są wymagane ani nóż krzyżowy **13** ze sprężyną **12**, ani sitko lub nasadka masarska **14/17**! Wyjmij ewentualnie wszystkie te elementy z metalowej nasadki **6** maszynyki do mielenia mięsa.

- 3) Natrzyj olejem spożywczym wszystkie metalowe elementy.
- 4) Wyciągnij pasek ze wzorami ciastek **1** z nasadki do ciastek kruchych **1**.
- 5) Załóż najpierw tarczę plastikową, a następnie tarczę metalową nasadki do ciasteczek **1** na nasadkę maszynyki **6** (patrz rozkładana strona). Nasadkę do ciasteczek z szablonem **1** załóż w taki sposób, by nacięcia w nasadce do ciasteczek z szablonem **1** weszły w punkty ustalające w metalowej nasadce **6**.
- 6) Po prawidłowym założeniu wszystkich elementów, przykręć mocno ręką pierścień zamykający **15**.

- 7) Załóż szablon ❶ ponownie z przodu na nasadkę do ciasteczek ❶. Uchwyt na szablonie ❶ musi być skierowany od urządzenia. W przeciwnym razie w szablonie nie będzie można wybrać wzorów położonych bezpośrednio przy uchwycie.
- 8) Zamontuj nasadkę maszyny ❸ jak opisano to w punkcie „Składanie maszyny”.
- 9) W celu zdjęcia nasadki wyciągnij najpierw pasek z wzorami ciastek kruchych ❶, a następnie odkręć pierścień zamykający ❶ i wyciągnij nasadkę ❶.

Montaż nasadki do przecierania

Otwórz rozkładaną stronę - znajdziesz tam kolejność montażu przedstawioną w formie obrazkowej.

- 1) Zdejmij metalową nasadkę ❸ maszyny do mielenia mięsa, w sposób przedstawiony w rozdziale „Składanie maszyny”.
- 2) Zdejmij ewentualne nasadki i wyczyść metalową nasadkę ❸ maszyny do mielenia mięsa.

WSKAZÓWKA

► Do nasadki do przecierania pomidorów nie są wymagane ani nóż krzyżowy ❶ ze sprężyną ❷, ani nóż tarczowy z otworami lub do kiełbas ❸/❹! Wyjmij wszystko z nasadki ❸.

- 3) Wsuń podajnik ślimakowy ❶ w nasadkę ❸.
- 4) Załóż plastikowy ślimak ❸ na podajnik ślimakowy ❶. Zwróć uwagę na to, aby kwadratowa oś podajnika ślimakowego ❶ weszła całkowicie w kwadratowe wycięcie plastikowego ślimaka ❸. W tym celu ewentualnie obracaj plastikowym ślimakiem ❸ w jedną i drugą stronę, aż zostanie należycie osadzony.
- 5) Następnie wsuń sitko do przecierania ❷ całkowicie na plastikowy ślimak ❸. Załóż je w taki sposób na nasadkę ❸, aby dwa małe mocowania zaczepiły się w dwóch pasujących wycięciach na gwincie. W ten sposób nie jest już możliwe obracanie sitka do przecierania ❷. Otwory w sitku do przecierania ❷ są skierowane do dołu.
- 6) Gdy wszystkie elementy zostaną prawidłowo złożone, nasuń zakrętkę ❶ na sitko do przecierania ❷ i dokręć go ręką do nasadki ❸.
- 7) Zamontuj nasadkę ❸ w sposób przedstawiony w rozdziale „Składanie maszyny do mielenia mięsa”.
- 8) Zamocuj teraz tackę zbiorczą ❸ na sitku do przecierania ❷ (patrz rys. 2). W tym celu wsuń pierścień na końcówkę sitka do przecierania ❷ i zaczep zamki ❸ po obu stronach na szerokim końcu. Otwór w tacce zbiorczej ❸ jest skierowany w dół.

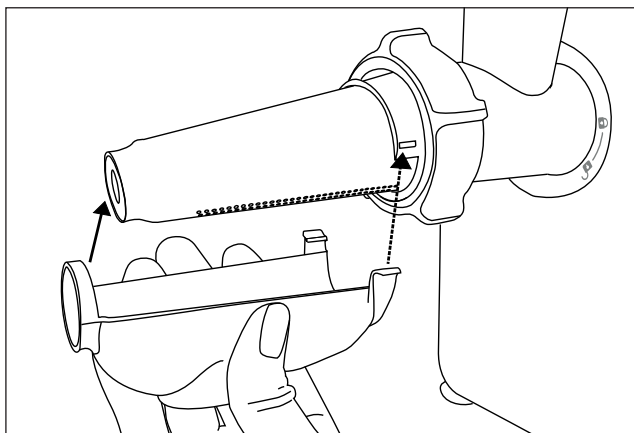

Rys. 3

Obsługa

⚠ NIEBEZPIECZEŃSTWO PORAŻENIA PRĄDEM ELEKTRYCZNYM

- ▶ Nie wolno otwierać obudowy bloku silnika **5** – nie ma tam żadnych elementów obsługowych. Otwarcie obudowy powoduje utratę gwarancji! Przy otwartej obudowie może dojść do śmiertelnego porażenia elektrycznego.

UWAGA – SZKODY MATERIALNE!



- ▶ Przy pracy ciągłej urządzenia nie należy używać dłużej niż 15 minut. Następnie urządzenie należy wyłączyć na ok. 30 minut, aby nie dopuścić do jego przegrzania.
- ▶ Przy zmianie kierunku obrotów silnika nie naciskać przycisku „I” **22** ani „<” **20** przed zatrzymaniem silnika urządzenia. W przeciwnym razie silnik może zostać uszkodzony.

Obsługa urządzenia

Po zamontowaniu pożądaných nasadek:

- 1) Ustaw urządzenie w pozycji zapewniającej absolutną stabilność oraz uniemożliwiającej jego spadnięcie ze stołu lub dostanie się w pobliże otwartego zbiornika wody (np. pod wpływem wibracji lub zaplątania się kabla sieciowego). Wstrząsy podczas pracy urządzenia są nieuniknione.

NIEBEZPIECZEŃSTWO PORAŻENIA PRĄDEM ELEKTRYCZNYM

- ▶ Nigdy nie chwytaj podłączonego, a tym bardziej pracującego urządzenia, jeżeli spada lub wpada do wody ani w innych sytuacjach awaryjnych! W sytuacji awaryjnej natychmiast wyciągnij wtyczkę sieciową! Inne postępowanie grozi poważnym wypadkiem a nawet śmiercią!
- 2) Włóż produkty spożywcze przeznaczone do przetwarzania do szalki zasympowej  a pod otwór wylotowy z przodu podstaw odpowiednio naczynie na przetworzony produkt.
 - 3) Najpierw naciśnij przycisk „0” , aby sprawdzić, czy urządzenie jest wyłączone. W przeciwnym razie istnieje zagrożenie samoczynnego uruchomienia się urządzenia przy włożeniu wtyczki sieciowej do gniazdka.
 - 4) Wtyczkę sieciową podłącz do gniazdka.
 - 5) Naciśnij przycisk „I” , by włączyć urządzenie.

OSTRZEŻENIE! ZAGROŻENIE ODNIESIENIEM OBRAŹEŃ!

- ▶ Produkty spożywcze należy podawać do lejka urządzenia wyłącznie za pomocą okrągłego popychacza , a nigdy palcami, łyżką, widelcem lub tym podobnym przedmiotem. Grozi to poważnymi obrażeniami oraz uszkodzeniem urządzenia.

UWAGA – SZKODY MATERIALNE!

- ▶ Nigdy nie dociskaj z siłą, powodującą słyszalne zwolnienie pracy silnika. W przeciwnym razie może to spowodować przeciążenie i uszkodzenie urządzenia.

Przerabianie mięsa

- 1) Kawałki mięsa muszą łatwo przechodzić przez lejek do napętniania. W razie potrzeby pokrój mięso na mniejsze kawałki. Zwróć uwagę, aby mięso było oczyszczone z kości i ścięgien.

OSTRZEŻENIE!

- ▶ mielone mięso jest bardzo podatne na zepsucie. Przy przetwarzaniu mięsa konieczne jest ściśle przestrzeganie zasad higieny. W przeciwnym razie można narazić się na problemy zdrowotne.

- 2) Po przeczytaniu wszystkich wskazówek na temat „Mięsa”, możesz rozpocząć pracę z urządzeniem, jak opisano to w rozdziale „Obsługa urządzenia”.

Przerabianie kiełbas

- 1) Przed przetworzeniem mięsa na kiełbasę przepuść mięso dwukrotnie przez maszynkę.
- 2) Aby sporządzić nadzienie do kiełbasy, do zmielonego mięsa dodaj drobno pokrojoną cebulę, przyprawy i inne dodatki, zgodnie z własnym przepisem, i dobrze wyrób masę. Przed dalszym przetwarzaniem potrzymaj nadzienie przez ok. 30 minut w lodówce.
- 3) Naciągnij osłonkę do kiełbasy (naturalną lub sztuczną) na nasadkę do kiełbas **16** i zawiąż drugi koniec. Na 1 kg nadzienia potrzeba mniej więcej 1,60 m osłonki.

PORADA

Osłonkę naturalną (jelito) namocz przed użyciem przez ok. 3 godzin w letniej wodzie i wykręć ją z wody przed naciąganiem na nasadkę. Ten zabieg przywróci elastyczność naturalnej osłonki. Osłonki naturalne można nabyć w sklepach z zaopatrzeniem dla rzeźników lub w sklepie mięsnym.

- 4) Nadzienie kiełbasy jest wciskane do osłonki przez nasadkę do kiełbas **16**. Po osiągnięciu pożądanej długości wyłącz urządzenie, ściśnij kiełbasę na końcu i obróć kilka razy wokół osi podłużnej.

PORADA

Podczas gotowania i zamrażania kiełbasa rozszerza się. Dlatego nie napętniaj osłonki nadmiernie, aby kiełbasa nie pękła.

- 5) Po przeczytaniu wszystkich wskazówek na temat „Kiełbas”, możesz rozpocząć pracę z urządzeniem, jak opisano to w rozdziale „Obsługa urządzenia”.

Zastosowanie nasadki do pasztecików

Za pomocą nasadki do pasztecików **18** można z włożonych produktów formować puste w środku roladki z mięsa lub warzyw, które można potem napętnić dowolnym farszem.

- 1) Przed przetwarzaniem za pomocą nasadki do pasztecików **18** przepuść mięso dwukrotnie przez maszynkę do mięsa.
- 2) Po przeczytaniu wszystkich wskazówek na temat „Nasadki do pasztecików”, możesz rozpocząć pracę z urządzeniem, jak opisano to w rozdziale „Obsługa urządzenia”.

Wyrób ciastek kruchych

Po przygotowaniu według własnego przepisu ciasta na ciasteczka i nałożeniu nasadki do ciasteczek ❶:

- 1) Wylóż matą blachę piekarniczą papierem do wypieków i połóż ją przed otworem wylotowym maszyny.
- 2) Wyciskaj jednocześnie ciasto przez nasadkę maszyny ❸ – ślimak ❶ będzie wtedy przepychał ciasto przez wybrany wzór na szablonie nasadki do ciasteczek ❶.
- 3) Gdy ciasto osiągnie pożądaną długość zatrzymaj urządzenie i utam ciasto przy otworze wylotowym. Połóż ciasto na blachę do pieczenia.
- 4) Po przeczytaniu wszystkich wskazówek na temat „Ciastek kruchych”, możesz rozpocząć pracę z urządzeniem, jak opisano to w rozdziale „Obsługa urządzenia”.

Przecieranie pomidorów

- 1) Pod tacką zbiorczą ❸ umieścić naczynie, ponieważ przetarte pomidory będą wypływać przez otwór podczas pracy.
- 2) Dostaw naczynie do wąskiej końcówki sitka do przecierania ❶.
- 3) Pokrój pomidory na ćwiartki i wkładaj je powoli oraz równomiernie za pomocą popychacza ❷ w nasadkę ❸. Plastikowy ślimak ❹ przeciska pomidory przez małe otwory sitka do przecierania ❶. Przetarte pomidory spływają do tacki zbiorczej ❸ a następnie przez otwór w dół. Resztki pomidorów, takie jak skórki i pestki, są odprowadzane z sitka ❶ przez wąską końcówkę.

WSKAZÓWKA

Gdyby doszło do wydostawania się soku pomidorowego z połączeń śrubowych nasadki do przecierania pomidorów, może to mieć następujące przyczyny:

- Pracujesz za szybko.
 - Wciskasz kawałki pomidorów do urządzenia ze zbyt dużą siłą.
 - Kawałki pomidorów są zbyt duże.
- Zmniejsz w takim przypadku tempo pracy, wciskaj kawałki pomidora lekko do urządzenia oraz pokrój pomidory na mniejsze kawałki.
- 4) Po przeczytaniu wszystkich wskazówek dotyczących „Przecierania pomidorów”, możesz korzystać z urządzenia w sposób opisany w rozdziale „Obsługa urządzenia”.

Postępowanie w przypadku usterki

Jeżeli napęd zablokował się wskutek spiętrzenia przetwarzanego produktu:

- Naciśnij przycisk „0” ④, aby wyłączyć maszynkę do mięsa.
- Przytrzymaj wciśnięty przycisk „<” ④. Napęd zostanie uruchomiony na wstecznym biegu. Umożliwia to niewielkie cofnięcie przetwarzanych produktów i odblokowanie napędu.
- Po odblokowaniu napędu zwolnij przycisk „<” ④.
- Naciśnij przycisk „I” ④, aby włączyć maszynkę do mięsa.
- Jeżeli w ten sposób nie uda się odblokować napędu, oczyść urządzenie wg opisu w punkcie „Czyszczenie”.

Jeżeli silnik nagle się zatrzyma, może to oznaczać, że zadziałało wewnętrzne zabezpieczenie przeciążeniowe. Jego zadaniem jest ochrona silnika.

- Wyłącz urządzenie i przed ponownym uruchomieniem poczekaj ok. 30 minut, aby ostygło.
- Jeżeli to nie pomoże, poczekaj jeszcze 15 minut.
- Jeżeli także po tym czasie nie będzie spodziewanego efektu, oznacza to wystąpienie usterki. W takiej sytuacji należy zwrócić się do serwisu.

Jeżeli uszkodzony jest kabel sieciowy albo widoczne są uszkodzenia na częściach urządzenia :

- Wyłącz natychmiast urządzenie, naciskając przycisk „0” ④!
- Jeżeli nie można tego zrobić w bezpieczny sposób, wyciągnij wtyczkę sieciową.
- Przed ponownym użyciem urządzenia należy oddać je do serwisu celem wykonania naprawy.

Czyszczenie

NIEBEZPIECZEŃSTWO PORAŻENIA PRĄDEM ELEKTRYCZNYM

- ▶ Przed czyszczeniem urządzenia wyciągnij wtyczkę z gniazda sieciowego. W ten sposób możesz uniknąć ryzyka wypadku w razie niespodziewanego uruchomienia urządzenia oraz porażenia prądem elektrycznym.

Czyszczenie bloku silnika

- Oczyszczyć powierzchnie zewnętrzne i kabel sieciowy lekko wilgotną ściereczką do mycia. W przypadku zabrudzeń trudnych do usunięcia nanieś na szmatkę kilka kropel łagodnego płynu do mycia naczyń. Zmyj następnie powierzchnię szmatką zwilżoną czystą wodą, aby usunąć ewentualne pozostałości płynu do mycia naczyń. Wytrzyj dokładnie urządzenie przed ponownym użyciem.



NIEBEZPIECZEŃSTWO PORAŻENIA PRĄDEM ELEKTRYCZNYM

- ▶ Bloku silnika **5** nie wolno zanurzać w wodzie ani innych płynach! Może to spowodować śmiertelny wypadek wskutek porażenia prądem elektrycznym, jeżeli wilgoć dostanie się do elementów przewodzących prąd elektryczny.

UWAGA – SZKODY MATERIALNE!

- ▶ Nie używać żadnych środków do czyszczenia, szorowania ani rozpuszczalników. Mogą one uszkodzić urządzenie, a ich resztki mogą przedostać się do produktów spożywczych.

Czyszczenie akcesoriów

- Akcesoria, które mogą mieć kontakt z żywnością, myj gorącą wodą i płynem do mycia naczyń przeznaczonym do zastosowań spożywczych.

WSKAZÓWKA

- ▶ Do czyszczenia sitka do przecierania **10** zalecamy używanie szczotki do czyszczenia butelek. Pozwala to na łatwe czyszczenie małych otworów.

WSKAZÓWKA

- ▶  Plastikowa część nasadki do ciastek **1**, nasadka do pasztecików **18**, nasadka do kielbas **16**, popychacz **2**, plastikowy ślimak **9** oraz tacka zbiorcza **8** są przystosowane do zmywania w zmywarce do naczyń.
- ▶ Jeśli to możliwe, wkładaj plastikowe części do górnego kosza zmywarki i upewnij się, że się nie zaklinują. W przeciwnym razie elementy te mogą się odkształcić!

⚠ OSTRZEŻENIE! ZAGROŻENIE ODNIESIENIEM OBRAŹEŃ!

- ▶ Nóż krzyżowy **19** jest bardzo ostry! Zagrożenie odniesieniem obrażeń!
- Przed ponownym użyciem urządzenia należy dobrze wysuszyć wszystkie części.

WSKAZÓWKA

- ▶ Po każdym użyciu maszynki posmaruj elementy metalowe ponownie olejem spożywczym! W przeciwnym razie może dojść do przebarwienia elementów metalowych!

Przechowywanie

- Nawień kabel zasilający w prawo wokół nawijaka kabla ④ na spodzie urządzenia i zamocuj kabel w sposób przedstawiony poniżej. W ten sposób zapewniona jest ochrona przed uszkodzeniami:

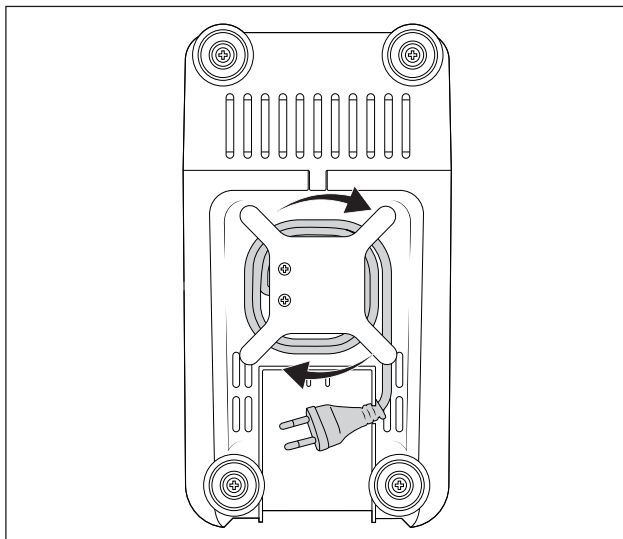

Rys. 3

- Urządzenie przechowywać w suchym miejscu.
- Po wysuszeniu maszyny na metalowe nasadki należy nałożyć bardzo cienką warstewkę oleju jadalnego, jeśli urządzenie nie będzie ponownie używane bezpośrednio po umyciu. W ten sposób zabezpieczysz urządzenie skutecznie przed korozją.
- Urządzenie należy przechowywać w miejscu niedostępnym dla dzieci i osób wymagających opieki. Nie zawsze są one w stanie właściwie rozpoznać niebezpieczeństwa związane z urządzeniami elektrycznymi.

Utylizacja



W żadnym przypadku nie należy wyrzucać urządzenia do normalnych śmieci domowych.

Ten produkt podlega dyrektywie europejskiej 2012/19/EU (Waste Electrical and Electronic Equipment).

Urządzenie należy usuwać poprzez akredytowane lub komunalne zakłady utylizacji odpadów. Należy przestrzegać aktualnie obowiązujących przepisów. W razie pytań należy skontaktować się z komunalnym zakładem utylizacji odpadów.



Informacji na temat możliwości utylizacji wyeksploatowanego produktu udziela urząd gminy lub miasta.



Opakowanie chroni urządzenie przed uszkodzeniami podczas transportu. Materiały opakowaniowe są przyjazne dla środowiska i można poddać je procesowi recyklingu.

Przekazanie opakowania do ponownego przetworzenia pozwoli oszczędzić surowce naturalne i zmniejszyć zanieczyszczenie środowiska. Zbędne opakowania utylizować zgodnie z lokalnymi przepisami.



Opakowania należy utylizować w sposób przyjazny dla środowiska.

Przestrzegaj oznaczeń na różnych materiałach opakowaniowych i w razie potrzeby utylizuj je zgodnie z zasadami segregacji odpadów. Materiały opakowaniowe są oznaczone skrótami (a) i cyframi (b) o następującym znaczeniu:

1-7: tworzywa sztuczne

20-22: papier i tektura

80-98: kompozyty

WSKAZÓWKA

- ▶ W miarę możliwości zachowaj oryginalne opakowanie na czas trwania gwarancji. Umożliwi to prawidłowe zapakowanie urządzenia do wysyłki.

Gwarancja Kompernaß Handels GmbH

Szanowny Kliencie,

To urządzenie objęte jest 3-letnią gwarancją, licząc od daty zakupu. W przypadku wad tego produktu, masz gwarantowane ustawowo prawa w stosunku sprzedawcy. Te ustawowe prawa nie są ograniczone przez nasze opisane poniżej warunki gwarancji.

Warunki gwarancji

Okres gwarancji rozpoczyna się od daty zakupu. Należy zachować paragon. Jest on wymagany jako dowód zakupu.

Jeżeli w ciągu trzech lat od daty zakupu produktu ujawni się w nim wada materiałowa lub produkcyjna, produkt zostanie wedle naszego uznania nieodpłatnie naprawiony, wymieniony na nowy lub zostanie zwrócona jego cena. Warunkiem spełnienia tego świadczenia gwarancyjnego jest dostarczenie w trakcie tego trzyletniego okresu uszkodzonego urządzenia wraz z dowodem zakupu (paragonem) oraz krótkim opisem wady i daty jej wystąpienia.

Jeżeli wada jest objęta naszą gwarancją, otrzymasz z powrotem naprawiony lub nowy produkt. Zgodnie z art. 581 § 1 polskiego kodeksu cywilnego wraz z wymianą produktu lub jego istotnej części rozpoczyna się nowy okres gwarancyjny.

Okres gwarancji i ustawowe roszczenia gwarancyjne

Wykonanie usługi gwarancyjnej nie przedłuża okresu gwarancji. Dotyczy to również wymienionych i naprawionych części. Wszelkie szkody i wady wykryte w chwili zakupu należy zgłosić bezpośrednio po rozpakowaniu urządzenia. Po upływie okresu gwarancji wszelkie naprawy są wykonywane odpłatnie.

Zakres gwarancji

Urządzenie zostało starannie wyprodukowane i poddane przed wysyłką skrupulatnej kontroli jakości.

Gwarancja obejmuje wady materiałowe lub produkcyjne. Niniejsza gwarancja nie obejmuje części produktu, podlegających normalnemu zużyciu, ani uszkodzeń części łatwo łamliwych, np. przełączników, akumulatorów, lub części wykonanych ze szkła.

Niniejsza gwarancja traci swoją ważność, jeśli produkt został uszkodzony, nie używano go prawidłowo lub nie serwisowano należycie. W celu zapewnienia prawidłowego stosowania produktu należy ściśle przestrzegać wszystkich instrukcji wymienionych w instrukcjach obsługi. Należy bezwzględnie unikać zastosowania oraz postępowania, których odradza się w instrukcji obsługi lub przed którymi się w niej ostrzega.

Produkt przeznaczony jest wyłącznie do użytku domowego, a nie do zastosowań komercyjnych. Niewłaściwe użytkowanie urządzenia, używanie go w sposób niezgodny z jego przeznaczeniem, użycie siły lub ingerencja w urządzenie, dokonywana poza naszymi autoryzowanymi punktami serwisowymi, powodują utratę gwarancji.

Realizacja zobowiązań gwarancyjnych

W celu zapewnienia szybkiego załatwienia sprawy, postępuj zgodnie z poniższymi wskazówkami:

- W przypadku wszelkich pytań przygotuj paragon fiskalny oraz numer artykułu (IAN) 377067_2110 jako dowód zakupu.
- Numer artykułu można znaleźć na tabliczce znamionowej na produkcie, wygrawerowany na urządzeniu, zapisany na stronie tytułowej instrukcji obsługi (w dolnym lewym rogu) lub na naklejce z tyłu bądź na spodzie urządzenia.
- W przypadku wystąpienia błędów działania lub innych wad, prosimy o kontakt z odpowiednim działem serwisu **telefonicznie** lub **przez e-mail**.
- Zarejestrowany jako wadliwy produkt możesz wtedy wraz z dołączonym dowodem zakupu (paragonem) oraz opisem i datą wystąpienia usterki wystać nieodpłatnie przekazany wcześniej adres serwisu.



Na stronie www.lidl-service.com możesz pobrać te i wiele innych instrukcji, filmów o produktach oraz oprogramowanie instalacyjne.

Za pomocą tego kodu QR możesz przejść bezpośrednio na stronę serwisu Lidl (www.lidl-service.com), gdzie możesz otworzyć instrukcję obsługi, wpisując numer artykułu (IAN) 377067_2110.

Serwis

PL

Serwis Polska

Tel.: 22 397 4996

E-Mail: kompernass@lidl.pl

IAN 377067_2110

Importer

Pamiętaj, że poniższy adres nie jest adresem serwisu. Skontaktuj się najpierw z odpowiednim punktem serwisowym.

KOMPERNASS HANDELS GMBH

BURGSTRASSE 21

44867 BOCHUM

NIEMCY

www.kompernass.com

Przepisy

Kebbe

Składniki do nadzienia mięsnego

400 g chudej wołowiny lub jagnięciny

2 cebule

10 g mąki

25 g kruszonych orzeszków piniowych

Po 1/2 łyżeczki ziela angielskiego, cynamonu, kminu rzymskiego (kumin), mielonego kminku, goździków w proszku, mielonej gałki muszkatołowej

Sól i pieprz

Składniki ciasta

500 g bulguru (namoczonego)

500 g chudej wołowiny lub jagnięciny

1 cebula

1 szczypta pieprzu, 1 szczypta chili

Nadzienie mięsne

Najpierw przygotować nadzienie mięsne, aby ostygło w czasie przygotowywania ciasta.

Zmieszać mięso dwa razy maszynką do mięsa (najpierw używając średniego, a później drobnego sitka 14). Mięso, mąkę, orzechy piniowe i przyprawy dobrze wymieszać. Posiekać cebulę i zasmażyć. Dodać masę mięsną i wymieszać z cebulą. Wszystko dobrze przesmażyć i pozostawić do ostygnięcia.

Ciasto

Mięso do ciasta zmieszać dwa razy kolejno po sobie maszynką do mięsa (najpierw używając najpierw średniego, a później drobnego sitka 14) i wymieszać z bulgurem, posiekaną cebulą i przyprawami. Tę masę również zmieszać dwukrotnie maszynką do mięsa. Sitko 14 wymienić na nasadkę do kebbe 16 (patrz rozdział „Montaż nasadki do kebbe”) i uformować w kawałki ciasta do kebbe długości ok. 7 cm.

Przygotowanie

Poszczególne kawałki ciasta kebbe należy od razu po przygotowaniu wypełnić nadzieniem i ścisnąć ich końce, aby powstały z nich małe pierożki. Gotowe kebbe frytować w oleju o temperaturze 190°C przez ok. 3 minuty. Kebbe powinny być usmażone na złoty kolor.

Sos pomidorowy

Składniki:

ok. 600 g pomidorów

1 średnia cebula (lub alternatywnie 1-2 szalotki)

1-2 ząbki czosnku

1 łyżeczka przecieru pomidorowego

30-50 ml białego wina wytrawnego

2 łyżki stołowe oliwy

1-2 łyżeczki cukru

1/2 łyżeczki soli

1 szczypta pieprzu

suszony tymianek (alternatywnie bazylia lub oregano)

Przygotować i zetrzeć pomidory

Pokroić pomidory na ćwiartki, usunąć szypułki i w razie potrzeby pokroić na mniejsze kawałki. Zetrzeć pomidory za pomocą maszynki do mielenia mięsa. W tym celu użyć odpowiedniej nasadki. Pamiętać, że część pomidorów należy wyrzucić jako resztki. Ilość przetartych pomidorów jest różna i zależy od rodzaju pomidorów, ilości wody, ilości miąższu itd.

Przygotowanie sosu

Usuń skórki z cebuli i czosnku. Pokrój cebulę w drobną kostkę, a czosnek przeciśnij przez praskę do czosnku lub pokrój na drobne kawałki.

Rozgrzej olej w rondlu lub na patelni. Dodaj cebulę, czosnek i przecier pomidorowy, dobrze wymieszaj i krótko podsmaż. Zalej odrobiną białego wina. Dodaj przetarte pomidory. Przypraw solą, pieprzem, cukrem i ziołami do smaku.

Doprowadź wszystko do wrzenia i gotuj na wolnym ogniu przez około 10-15 minut. Wymieszaj, aby nic się nie przypaliło. W razie potrzeby dolej jeszcze trochę białego wina, jeśli płyn szybko się wygotuje.

Świeża kiełbaska grillowa

Składniki:

300 g chudego mięsa wołowego

500 g chudego mięsa wieprzowego

200 g boczku

20 g soli

1/2 łyżki stołowej białego mielonego pieprzu

1 łyżeczka kminku

1/2 łyżeczki gałki muszkatołowej

Przepuścić dwukrotnie wołowinę, wieprzowinę i boczek przez maszynkę do mięsa.

Doprawić przyprawami oraz solą i ugniatać przez 5 minut.

Wstawić nadzienie kiełbasy do lodówki na ok. 30 minut. Napętniać nadzienie do ostonki zgodnie z instrukcją (patrz rozdział „Kiełbasa”) i formować kiełbaski o długości 25 cm.

Gotową, dobrze wypieczoną kiełbasę podawać tego samego dnia.

Ciastka kruche

Składniki:

500 g masła

500 g cukru

2 - 3 opakowania cukru waniliowego

1 opakowanie budyniu waniliowego

1/4 łyżeczki soli

1 jajko

4 żółtka

800 g mąki (typ 405)

2 łyżeczki proszku do pieczenia

200 g mielonych migdałów (blanszowanych)

starta skórka z jednej cytryny

Ubić masło na puszystą masę. Stopniowo dodawać pozostałe składniki i dobrze ugnieść ciasto. Gotowe ciasto przykryć i wstawić do lodówki na ok. 12 godzin (np. na noc). Następnie przepuścić ciasto przez maszynkę do mięsa z założoną nasadką do ciasteczek z szablonem ❶. Rozłożyć ciasteczka na blasze do pieczenia wyłożonej papierem do pieczenia. Piec ciasteczka w piekarniku rozgrzanym do temperatury 180°C przez około 10-15 minut, aż zrobią się złociste.

Turiny

Ižanga	26
Autorių teisė	26
Atsakomybės apribojimas	26
Naudojimas pagal paskirtį	26
Tiekiamas rinkinys / dalių aprašas	27
Techniniai duomenys	28
Saugos nurodymai	28
Surinkimas / išrinkimas	30
Mėsmaalės surinkimas	30
Dešrų kimšimo antgalio surinkimas	31
Suktinukų antgalio surinkimas	32
Minkštos tešlos sausainių antgalio surinkimas	32
Trynimo antgalio surinkimas	33
Valdymas	34
Prietaiso valdymas	35
Mėsos apdorojimas	35
Dešrų gaminimas	36
Suktinukų antgalio naudojimas	36
Minkštos tešlos sausainių gaminimas	37
Pomidorų trynimas	37
Sutrikus veikimui	38
Valymas	38
Variklio bloko valymas	39
Priedų valymas	39
Laikymas	40
Utilizavimas	41
Kompernaß Handels GmbH garantija	42
Priežiūra	43
Importuotojas	43
Receptai	44
Suktinukai	44
Pomidorų padažas	45
Šviežios kepamosios dešrelės	46
Minkštos tešlos sausainiai	46

Ižanga

Sveikiname įsigijus naują prietaisą.

Jūs pasirinkote kokybišką gaminį. Naudojimo instrukcija yra šio gaminio dalis. Joje pateikta svarbių saugos, naudojimo ir utilizavimo nurodymų. Prieš pradėdami naudoti gaminį, susipažinkite su visais naudojimo ir saugos nurodymais. Gaminį naudokite tik taip, kaip aprašyta, ir tik nurodytais naudojimo tikslais. Perduodami gaminį tretiesiems asmenims, kartu perduokite visus jo dokumentus.

Autorių teisė

Šis dokumentas saugomas pagal intelektinės nuosavybės teisės ginančius teisės aktus.

Neturint raštu suteikto gamintojo sutikimo draudžiama dokumentą visą arba dalimis dauginti arba perspausdinti visais įmanomais būdais, kopijuoti paveikslėlius (net juos pakeitus).

Atsakomybės apribojimas

Šioje naudojimo instrukcijoje sąžiningai pateikta spausdinant naujausia techninė informacija, duomenys ir prietaiso prijungimo bei naudojimo nurodymai, pagrįsti iki šiol sukaupta mūsų patirtimi ir žiniomis.

Nepriimame jokių pretenzijų dėl šioje instrukcijoje pateiktų duomenų, paveikslėlių ir aprašymų.

Gamintojas nepriima atsakomybės už nuostolius, patirtus nesilaikant naudojimo instrukcijos, gaminį naudojant ne pagal paskirtį, netinkamai remontuojant, padarant neleistinių keitimų arba naudojant neleidžiamas atsargines dalis.

Naudojimas pagal paskirtį

Šis buitinio naudojimo prietaisas skirtas tik namuose įprastam maisto produktų kiekiui apdoroti:

- mėsmalė,
- dešroms natūraliame ir sintetiniame apvalkale gaminti,
- minkštos tešlos sausainiams formuoti,
- pomidorams trinti.

Prietaisu negalima apdoroti šaldytų ar kitų kietų maisto produktų, pvz., kaulų ar riešutų, prietaisas nėra skirtas komercinio arba pramoninio naudojimo reikmėms.

Tiekiamas rinkinys / dalių aprašas

A paveikslėlis:

- 1 minkštos tešlos sausainių antgalis su plokštele raštams formuoti
- 2 stūmiklis
- 3 produktų padėklas
- 4 laido ritė
- 5 variklio blokas
- 6 metalinis malimo vamzdis
- 7 apkabos
- 8 surinkimo indas
- 9 plastikinis sraigtas
- 10 trynimo sietelis
- 11 tiekiamasis sraigtas
- 12 spyruoklė
- 13 kryžminis peilis
- 14 stambus ir smulkus malimo sietelis
- 15 suveržimo žiedas
- 16 dešrų kimšimo antgalis
- 17 dešrų sietelis
- 18 suktinukų („Kubbe“) antgalis



B paveikslėlis:

- 19 fiksavimo mygtukas

C paveikslėlis:

- 20 mygtukas < (atbulinė eiga)
- 21 mygtukas 0 (išj.)
- 22 mygtukas I (ij.)

Techniniai duomenys

Įtampa	220–240 V ~ (kintamoji srovė), 50 Hz
Galia	250–350 W
Variklio užsiblokavimo momentas	1 200 W
Apsaugos klasė	II /  (dviguba izoliacija)
	Visos su maisto produktais besiliečiančios šio prietaiso dalys yra tinkamos liestis su maistu.
TV laikas	15 minučių

TV laikas

TV (trumpalaikio veikimo) laikas parodo, kiek laiko prietaisas gali veikti, kad variklis neperkaistų ir nesugestų. Praėjus nurodytam TV laikui, prietaisas turi būti išjungtas, kol atvės variklis.

Saugos nurodymai

ELEKTROS SMŪGIO PAVOJUS

- ▶ Užtikrinkite, kad maitinimo laidas nebūtų pažeistas. Laikykite laidą atokiai nuo karščio šaltinių ir nutieskite taip, kad jo nebūtų galima prispausti.
- ▶ Kad išvengtumėte pavojų, pažeistą šio prietaiso įjungimo į tinklą laidą turi pakeisti gamintojas ar jo klientų aptarnavimo tarnybos darbuotojas arba reikiamą kvalifikaciją turintis asmuo.
- ▶ Prietaisą naudokite tik sausose patalpose, nenaudokite lauke.
-  Variklio bloko niekada nenardinkite į vandenį ar kitus skysčius! Antraip gyvybei gali kilti elektros smūgio pavojus.

ĮSPĖJIMAS!

- ▶ Nenaudokite prietaiso kitiems nei čia aprašytiems tikslams. Prietaisas kelia didelį pavojų, kai netinkamai naudojant prietaisą nustoja veikti jo apsaugos įtaisai!

⚠ ĮSPĖJIMAS! PAVOJUS SUSIŽALOTI!

- ▶ Niekada nekiškite rankų į prietaiso angas. Į angas niekada nekiškite jokių daiktų, išskyrus su antgaliu naudojamą stūmiklį ir apdorojamus maisto produktus. Antraip prietaisas gali kelti didelį pavojų!
- ▶ Prieš įdėdami ar išimdami antgalių dalis, visada pirmiausia ištraukite kištuką iš elektros lizdo.
- ▶ Niekada nepalikite neprižiūrimo parengto naudoti prietaiso. Baigę naudoti prietaisą arba norėdami padaryti pertrauką, visada ištraukite kištuką iš elektros lizdo, kad prietaisas netyčia neįsijungtų.
- ▶ Naudokite tik originalius šio prietaiso priedus. Kitos dalys gali būti nepakankamai saugios.
- ▶ Niekada neįjunkite tuščio prietaiso. Tai gali nepataisomai sugadinti prietaisą.
- ▶ Prieš keičiant priedus ar papildomas dalis, kurios prietaisui veikiant juda, prietaisas turi būti išjungtas ir atjungtas nuo elektros tinklo.
- ▶ Nenaudokite prietaiso jokiems kitiems tikslams, išskyrus aprašytus šioje instrukcijoje.
- ▶ Atsargiai: kryžminis peilis labai aštrus! Naudodami ar valydami prietaisą visuomet būkite atsargūs.
- ▶ Visada išjunkite prietaisą iš elektros tinklo, kai paliekatė jį be priežiūros, prieš surinkdami, išrinkdami ar valydami.
- ▶ Vaikams naudoti prietaisą draudžiama.
- ▶ Prietaisą ir jo prijungimo laidą laikykite vaikams nepasiekiamoje vietoje.
- ▶ Asmenys, kurių fiziniai, jutiminiai ar protiniai gebėjimai silpnesni ir kurie turi mažiau patirties ir (arba) žinių, šį prietaisą gali naudoti tik tada, jei yra prižiūrimi arba buvo išmokyti saugiai jį naudoti ir supranta prietaiso keliamą pavojų.
- ▶ Vaikams su prietaisu žaisti draudžiama.

Surinkimas / išrinkimas

DĖMESIO – MATERIALINĖS ŽALOS PAVOJUS!

- ▶ Visi priedai yra padengti nuo korozijos saugančiu plonu alyvos sluoksniu. Todėl prieš pirmą kartą naudodami prietaisą, visas dalis kruopščiai nuvalykite, kaip išsamiai aprašyta skyriuje „Valymas“. Paskui visas metalines dalis įtrinkite trupučiu valgomojo aliejaus.

NURODYMAS

- ▶ Prieš pirmą kartą naudodami prietaisą nuimkite apsauginę plėvelę nuo mygtukų laukelio.

Mėsmaalės surinkimas

Atverskite išskleidžiamąjį puslapį – jame pavaizduota surinkimo eilės tvarka. Atkreipkite dėmesį, kad ne visiems antgaliams reikia kryžminio peilio **13** ir spyruoklės **12** arba malimo sietelio **14** / dešrų sietelio **17**.

- 1) Visas metalines dalis įtrinkite valgomuoju aliejumi.
- 2) Tiekiamąjį sraigatą **11** įkiškite į malimo vamzdį **6**.
- 3) Spyruoklę **12** užmaukite ant tiekiamojo sraigto **11**.
- 4) Paskui kryžminį peilį **13** įdėkite taip, kad jo pusė su peiliais būtų priešingoje pusėje nei spyruoklė **12**. Įsitinkinkite, kad kryžminio peilio **13** kampuotoji anga ir kampuotoji ašis tiksliai sutampa.

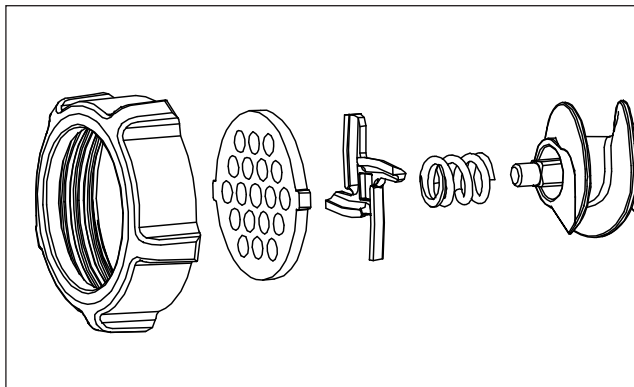

1 pav.

⚠ ĮSPĖJIMAS! PAVOJUS SUSIŽALOTI!

- ▶ Kryžminis peilis **13** labai aštrus! Pavojus susižaloti!

DĖMESIO – MATERIALINĖS ŽALOS PAVOJUS!

► Kryžminį peilį 13 įdėjus atvirksčiai, prietaisas suges!

- 5) Pasirinkite norimą malimo sietelį 14 / dešrų sietelį 17.
- 6) Pasirinktą malimo sietelį 14 į malimo vamzdį 6 įdėkite taip, kad malimo sietelio 14 fiksuojamosios dalys būtų malimo vamzdžio 6 įdubose.
- 7) Viską teisingai sudėję, ranka tvirtai prisukite suveržimo žiedą 15.
- 8) Visiškai surinktas malimo vamzdis 6 su variklio bloku 5 sujungiamas kaištine jungtimi:
 - Įstatykite malimo vamzdį 6 į variklio bloką 5, kad simbolis , esantis ant malimo vamzdžio 6, sutaptų su simboliu  ant variklio bloko 5. Fiksavimo mygtukas 15 įsispaudžia į vidų (pav. B).
 - Malimo vamzdį 6 įspauskite švelniai į vidų ir pasukite metalinio malimo vamzdžio priedo pripildymo kanalą 6 į vidurinę padėtį (pav. B), kad simbolis  ant metalinio malimo vamzdžio sutaptų su simboliu . Kai malimo vamzdis 6 užsifiksuoja, fiksavimo mygtukas 15 atšoka.
 - Galiausiai ant pildymo vamzdžio viršaus uždėkite produktų padėklą 3.
 - Norėdami nuimti, paspauskite fiksavimo mygtuką 15 ir pildymo vamzdį vėl pasukite į dešinę (B paveikslėlis) . Tada malimo vamzdį 6 galėsite ištraukti.

Dešrų kimšimo antgalio surinkimas

Atverskite išskleidžiamąjį puslapį – jame pavaizduota surinkimo eilės tvarka.

- 1) Nuimkite malimo vamzdį 6, kaip aprašyta skyriuje „Mėsmaalės surinkimas“.
- 2) Išrinkite visas ant malimo vamzdžio 6 bei jame sumontuotas dalis ir jas išplaukite.
- 3) Visas metalines dalis įtrinkite valgomuoju aliejumi.
- 4) Tiekiamąjį sraigą 11, spyruoklę 12 ir kryžminį peilį 13 vėl įdėkite į malimo vamzdį 6.
- 5) Dešrų sietelį 17 įdėkite taip, kad dešrų sietelio 17 fiksuojamosios dalys būtų malimo vamzdžio 6 įdubose.
- 6) Tada prieš dešrų sietelį 16 uždėkite dešrų kimšimo antgalį 17.
- 7) Ranka tvirtai prisukite suveržimo žiedą 15.
- 8) Surinkite malimo vamzdį 6, kaip aprašyta skyriuje „Mėsmaalės surinkimas“.

Suktinukų antgalio surinkimas

Atverskite išskleidžiamąjį puslapį – jame pavaizduota surinkimo eilės tvarka.

- 1) Nuimkite malimo vamzdį **6**, kaip aprašyta skyriuje „Mėsmaalės surinkimas“.
- 2) Nuimkite visus uždėtus antgalius ir išplaukite malimo vamzdį **6**.

NURODYMAS

► Naudojant sukutinukų („Kubbe“) antgalį **16**, kryžminio peilio **18** su spyruokle **12** ir malimo ar dešrų sietelio **14/17** nereikia! Jei reikia, išimkite šias dalis iš malimo vamzdžio **6**.

- 3) Visas metalines dalis įtrinkite valgomuoju aliejumi.
- 4) Abi plastikines sukutinukų antgalio **16** dalis įdėkite taip, kad fiksuojamosios dalys sukutinukų antgalio **18** apatiniaame žiede būtų malimo vamzdžio **6** įdubose.
- 5) Viską teisingai sudėję, ranka vėl tvirtai prisukite suveržimo žiedą **15**.
- 6) Surinkite malimo vamzdį **6**, kaip aprašyta skyriuje „Mėsmaalės surinkimas“.

Minkštos tešlos sausainių antgalio surinkimas

Atverskite išskleidžiamąjį puslapį – jame pavaizduota surinkimo eilės tvarka.

- 1) Nuimkite malimo vamzdį **6**, kaip aprašyta skyriuje „Mėsmaalės surinkimas“.
- 2) Nuimkite visus uždėtus antgalius ir išplaukite malimo vamzdį **6**.

NURODYMAS

► Naudojant minkštos tešlos sausainių antgalį **1**, kryžminio peilio **18** su spyruokle **12** ir malimo ar dešrų sietelio **14/17** nereikia! Jei reikia, išimkite šias dalis iš malimo vamzdžio **6**.

- 3) Visas metalines dalis įtrinkite valgomuoju aliejumi.
- 4) Ištraukite plokštelę raštams formuoti **1** iš minkštos tešlos sausainių antgalio **1** priekio.
- 5) Į malimo vamzdį **6** pirmiausia įdėkite plastikinį, o paskui metalinį minkštos tešlos sausainių antgalio **1** diską (žr. išskleidžiamąjį puslapį). Minkštos tešlos sausainių antgalį **1** įdėkite taip, kad minkštos tešlos sausainių antgalio **1** fiksuojamosios dalys būtų malimo vamzdžio **6** įdubose.
- 6) Viską teisingai sudėję, ranka tvirtai prisukite suveržimo žiedą **15**.

- 7) Plokštelę raštams formuoti **1** vėl priekyje įkiškite į minkštos tešlos sausainių antgalį **1**. Įsitinkinkite, kad plokštelės raštams formuoti **1** rankenėlė nukreipta nuo prietaiso. Kitaip negalėsite pasirinkti rašto, esančio prie pat rankenėlės.
- 8) Surinkite malimo vamzdį **6**, kaip aprašyta skyriuje „Mėsmaalės surinkimas“.
- 9) Norėdami išrinkti, pirmiausia vėl turite ištraukti plokštelę raštams formuoti **1**, o tada galėsite atsukti suveržimo žiedą **15** ir išimti minkštos tešlos sausainių antgalį **1**.

Trynimo antgalio surinkimas

Atverskite išskleidžiamąjį puslapį – jame pavaizduota surinkimo eilės tvarka.

- 1) Nuimkite malimo vamzdį **6**, kaip aprašyta skyriuje „Mėsmaalės surinkimas“.
- 2) Nuimkite visus uždėtus antgalius ir išplaukite malimo vamzdį **6**.

NURODYMAS

► Naudojant pomidorų trynimo antgalį, nei kryžminio peilio **13** su spyruokle **12**, nei malimo sietelio ar dešrų sietelio **14/17** nereikia! Prireikus išimkite juos iš malimo vamzdžio **6**.

- 3) Tiekiamąjį sraigą **11** įkiškite į malimo vamzdį **6**.
- 4) Plastikinį sraigą **9** uždėkite ant tiekiamojo sraigto **11**. Įsitinkinkite, kad visa tiekiamojo sraigto **11** kamuota ašis yra plastikinio sraigto **9** kamuotoje įduboje. Prireikus šiek tiek pasukinėkite plastikinį sraigą **9**, kol jis tvirtai laikysis.
- 5) Tada trynimo sietelį **10** visiškai uždėkite ant plastikinio sraigto **9**. Ant malimo vamzdžio **6** jį uždėkite taip, kad du maži fiksatoriai būtų jiems skirtose sriegio įdubose. Tada trynimo sietelis **10** nesisukinės. Mažos trynimo sietelio **10** skylės nukreiptos į apačią.
- 6) Tinkamai surinę visas dalis, ant trynimo sietelio **10** uždėkite suveržimo žiedą **15** ir jį ranka prisukite prie malimo vamzdžio **6**.
- 7) Surinkite malimo vamzdį **6**, kaip aprašyta skyriuje „Mėsmaalės surinkimas“.
- 8) Dabar surinkimo indą **8** pritvirtinkite prie trynimo sietelio **10** (žr. 2 pav.). Žiedą užstumkite ant trynimo sietelio **10** siaurojo galo, o plačiajame gale abiejose pusėse užkabinkite apkabas **7**. Skylė surinkimo inde **8** nukreipta į apačią.

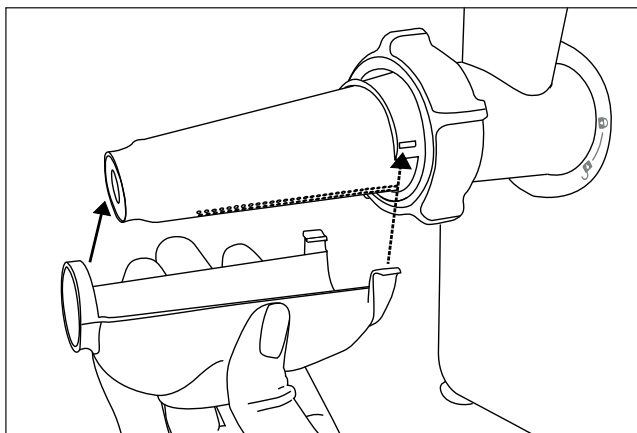

2 pav.

Valdymas

⚠ ELEKTROS SMŪGIO PAVOJUS

- ▶ Niekada neatidarinėkite variklio bloko **5** korpuso – jame nėra jokių valdymo įtaisų. Atidarius korpusą, garantija nebebus taikoma. Atidarius korpusą gyvybei kyla elektros smūgio pavojus.

DĖMESIO – MATERIALINĖS ŽALOS PAVOJUS!

- ▶ Vienu kartu niekada nenaudokite prietaiso ilgiau nei 15 minučių. Paskui prietaisą maždaug 30 min. išjunkite, kad prietaisas neperkaistų.
- ▶ Norėdami pakeisti sukimosi kryptį, niekada nespauskite mygtukų „I“ **22** arba „<“ **20**, kol prietaiso variklis visiškai nesustojo. Variklis gali sugesti.

Prietaiso valdymas

Surinkę norimus antgalius:

- 1) Prietaisą pastatykite taip, kad jis stovėtų visiškai stabiliai ir negalėtų nukristi nuo stalo arba atsidurti šalia atviro vandens (pvz., dėl vibracijų arba įsipainiojęs maitinimo laide). Veikiant prietaisui vibracija neišvengiama.

ELEKTROS SMŪGIO PAVOJUS

- ▶ Niekada nebandykite sugriebti prijungto arba netgi veikiančio prietaiso, jei jis nukrito, įkrito į vandenį ar kitais nenumatytais atvejais! Nenumatytu atveju nedelsiant ištraukite tinklo kištuką! Antraip gresia neišvengiamas pavojus susižaloti arba pavojus gyvybei!
- 2) Apdorojamus maisto produktus sudėkite į produktų padėklą **3**, o apdorotų maisto produktų indą pastatykite priekyje po produktų išstūmimo angą.
 - 3) Pirmiausia paspauskite mygtuką „0“ **21**, kad būtumėte tikri, jog prietaisas tikrai išjungtas. Antraip įkišus tinklo kištuką į elektros lizdą kyla pavojus, kad prietaisas atsitiktinai įsijungs.
 - 4) Tada įkiškite tinklo kištuką į elektros lizdą.
 - 5) Paspauskite mygtuką „I“ **22** ir įjunkite prietaisą.

ĮSPĖJIMAS! PAVOJUS SUSIŽALOTI!

- ▶ Maisto produktus į pildymo vamzdį grūskite tik apvaliu stūmikliu **2** – niekada nedarykite to pirštais, šakutėmis, šaukštų kotais ar panašiais daiktais. Kyla didelis pavojus susižaloti ir sugadinti prietaisą.

DĖMESIO – MATERIALINĖS ŽALOS PAVOJUS!

- ▶ Niekada negrūskite produktų taip stipriai, kad variklio veikimas girdimai sulėtėtų. Kai prietaiso apkrova per didelė, prietaisas gali sugesti.

Mėsos apdorojimas

- 1) Mėsos gabaliukai turi laisvai tilpti pildymo vamzdyje. Jei reikia, mėsą iš anksto supjaustykite. Įsitikinkite, kad mėsoje nėra kaulų ir sausgyslių.

ĮSPĖJIMAS!

- ▶ Malta mėsa labai greitai užteršiama. Todėl apdorodami mėsą laikykitės higienos taisyklių. Antraip gali sutrikti sveikata.
- 2) Perskaitytę visus mėsai taikomus nurodymus, naudokite prietaisą, kaip aprašyta skyriuje „Prietaiso valdymas“.

Dešrų gaminimas

- 1) Prieš gamindami dešras, mėsą mėsmale pirmiausia du kartus sumalkite.
- 2) Gamindami dešrų įdarą, į maltą mėsą įdėkite smulkiai supjaustytų svogūnų, prieskonių, kitų sudedamųjų dalių pagal savo receptą ir masę gerai suminkykite. Prieš toliau apdorodami įdarą, įdėkite jį 30 minučių į šaldytuvą.
- 3) Dešros apvalkalą (natūralų arba sintetinį) užmaukite ant dešrų kimšimo antgalio **1B**, o kitame gale sumegzkite mazgą. 1 kg įdaro masės prireiks apie 1,60 m dešros apvalkalo.

PATARIMAS

Natūralų apvalkalą (žarną) prieš gamindami dešras apie 3 valandas pamirkykite drungname vandenyje ir prieš užmaudami išgręžkite. Taip natūrali žarna vėl taps elastinga. Natūralių žarnų galite įsigyti mėsininkų reikmenų parduotuvėse, prie skerdyklų arba iš savo mėsininko.

- 4) Dešros įdaras į dešros apvalkalą kemšamas dešrų kimšimo antgaliu **1B**. Kai dešra yra norimo ilgio, prietaisą išjunkite, dešrą gale suspauskite ir porą kartų apsukite išilgai.

PATARIMAS

Verdant arba šaldant dešra pailgėja. Todėl dešros per daug nepripildykite, kad jį nesprogtų.

- 5) Perskaitę visus dešroms taikomus nurodymus, naudokite prietaisą, kaip aprašyta skyriuje „Prietaiso valdymas“.

Suktinukų antgalio naudojimas

Suktinukų antgaliu **1B** iš apdorojamų maisto produktų galite suformuoti tuščiavidurius mėsos ar daržovių vamzdelius ir prikimšti juos norimo įdaro.

- 1) Prieš išspausdami mėsą pro sukcinukų antgalį **1B**, ją pirmiausia mėsmale du kartus sumalkite.
- 2) Perskaitę visus sukcinukų antgaliui taikomus nurodymus, naudokite prietaisą, kaip aprašyta skyriuje „Prietaiso valdymas“.

Minkštos tešlos sausainių gaminimas

Paruošę sausainių tešlą pagal savo receptą ir sumontavę minkštos tešlos sausainių antgalį **1**:

- 1) Nedidelę kepimo skardą iškllokite kepimo popieriumi ir pastatykite prietaiso priekyje po produktų išstūmimo angą.
- 2) Tolygiai spauskite tešlą į malimo vamzdį **6** – tiekiamasis sraigtas **11** ją stumia pro minkštos tešlos sausainių antgalio **1** raštų plokštelės pasirinktą raštą.
- 3) Kai sausainis yra norimo ilgio, prietaisą išjunkite ir nutraukite tešlą prie produktų išstūmimo angos. Padėkite sausainį ant kepimo skardos.
- 4) Perskaitykite visus minkštos tešlos sausainiams taikomus nurodymus, naudokite prietaisą, kaip aprašyta skyriuje „Prietaiso valdymas“.

Pomidorų trynimasis

- 1) Pastatykite indą po surinkimo indu **8**, nes naudojant prietaisą pro angą teka sutrinti pomidorai.
- 2) Indą pastatykite prie trynimo sietelio **10** siaurojo galo.
- 3) Pomidorus supjaustykite į keturias dalis ir stūmikliu **2** lėtai bei tolygiai stumkite juos į malimo vamzdį **6**. Plastikinis sraigtas **9** spaudžia pomidorus pro mažas trynimo sietelio **10** skylės. Sutrinti pomidorai teka į surinkimo indą **8**, o paskui pro angą žemyn. Pomidorų likučiai, tokie kaip odelės ir sėklos, iš trynimo sietelio **10** išeina siaurajame gale.





NURODYMAS

Pomidorų sultys trynimo antgalio prisukimo vietose gali tekėti dėl šių priežasčių:

- Jūs dirbate per greitai.
 - Jūs per stipriai stumiate pomidorų gabaliukus į prietaisą.
 - Pomidorų gabaliukai per dideli.
- Šiuo atveju sulėtinkite savo darbo tempą, nestipriai spauskite pomidorų gabaliukus į prietaisą ir pomidorus supjaustykite mažesniais gabaliukais.
- 4) Perskaitykite visus pomidorų trynimui taikomus nurodymus, naudokite prietaisą, kaip aprašyta skyriuje „Prietaiso valdymas“.

Sutrikus veikimui

Jei susikaupę maisto produktai užblokavo pavara:

- Paspauskite mygtuką „0“  ir sustabdykite mėsmalę.
- Mygtuką „<“  laikykite nuspaustą. Pavara ima sukintis priešinga kryptimi. Maisto produktai šiek tiek pastumiami atgal ir pavara vėl gali laisvai sukintis.
- Kai pavara laisvai sukasi, atleiskite mygtuką „<“ .
- Paspauskite mygtuką „I“  ir įjunkite mėsmalę.
- Jei atlikus šiuos veiksmus pavara nepradedą laisvai sukintis, išvalykite prietaisą, kaip aprašyta skyriuje „Valymas“.

Jei variklis staiga sustojo, gali būti, kad suveikė prietaiso viduje įtaisytas perkrovos saugiklis. Jis apsaugo variklį.

- Prieš toliau naudodami prietaisą, jį išjunkite ir apie 30 minučių leiskite prietaisui atvėsti.
- Jei prietaisas vis dar neveikia, palaukite dar 15 minučių.
- Jei ir praėjus šiam laikui prietaisas neveikia, jis sugedo. Šiuo atveju kreipkitės į klientų aptarnavimo tarnybą.

Jei pažeistas maitinimo laidas arba pastebite, kad pažeistos prietaiso dalys:

- Nedelsiant išjunkite prietaisą paspausdami mygtuką „0“ !
- Jei to negalima padaryti saugiai, ištraukite tinklo kištuką.
- Prieš vėl naudodami prietaisą pirmiausia paveskite klientų aptarnavimo tarnybai sutaisyti šiuos gedimus.

Valymas

ELEKTROS SMŪGIO PAVOJUS

- Prieš valydami prietaisą pirmiausia iš elektros lizdo ištraukite tinklo kištuką. Tai padės išvengti nelaimingų atsitikimų pavojaus prietaisui netikėtai pradėjus veikti ar dėl elektros smūgio.

Variklio bloko valymas

- Visus išorinius paviršius ir maitinimo laidą valykite šiek tiek sudrėkinta indų šluoste. Jei nešvarumai prikibę tvirtiau, šluostę sudrėkinkite švelniu plovikliu. Tada nuvalykite vien vandeniu sudrėkinta šluoste, kad nuvalytumėte visus ploviklio likučius, kurių dar gali būti. Prieš vėl naudodami prietaisą jį gerai nusausinkite.



ELEKTROS SMŪGIO PAVOJUS

- ▶ Variklio bloko ❸ niekada nenardinkite į vandenį ar kitus skysčius! Priešingu atveju įsiskverbus drėgmei sudrėkę elektros laidai gyvybei gali kelti elektros smūgio pavojų.

DĖMESIO – MATERIALINĖS ŽALOS PAVOJUS!

- ▶ Nenaudokite valymo, šveitimo priemonių ar tirpiklių. Šios priemonės gali sugadinti prietaisą, o likučiai gali patekti ant maisto produktų.

Priedų valymas

- Su maisto produktais galinčius liestis priedus plaukite karštu vandeniu ir maisto produktams tinkamu buitiniu plovikliu.

NURODYMAS

- ▶ Trynimo sietelį ❶ rekomenduojame valyti butelių plovimo šepečiu. Juo lengvai išvalysite nedideles skylutes.

NURODYMAS

- ▶  Minkštos tešlos sausainių antgalio ❶ plastikinę dalį, suktinukų („Kubbe“) antgalį ❷, dešrų kimšimo antgalį ❸, stūmiklį ❹, plastikinį sraigatą ❺ ir surinkimo indą ❻ galima plauti indaplovėje.
- ▶ Jei įmanoma, šias plastikines dalis sudėkite į patį viršutinį indaplovės krepšį ir patikrinkite, ar jos neprispaustos. Antraip dalys gali deformuotis!



ĮSPĖJIMAS! PAVOJUS SUSIŽALOTI!

- ▶ Kryžminis peilis ❿ labai aštrus! Pavojus susižaloti!

- Prieš toliau naudodami prietaisą, viską gerai nusausinkite.

NURODYMAS

- ▶ Nuplautos metalines dalis visada vėl įtrinkite valgomuoju aliejumi! Antraip gali pakisti metalinių dalių spalva!

Laikymas

- Maitinimo laidą pagal laikrodžio rodyklę užvyniokite ant laido ritės ④ po prietaisu ir pritvirtinkite kaip pavaizduota toliau. Taip laidas bus apsaugotas nuo pažeidimų:

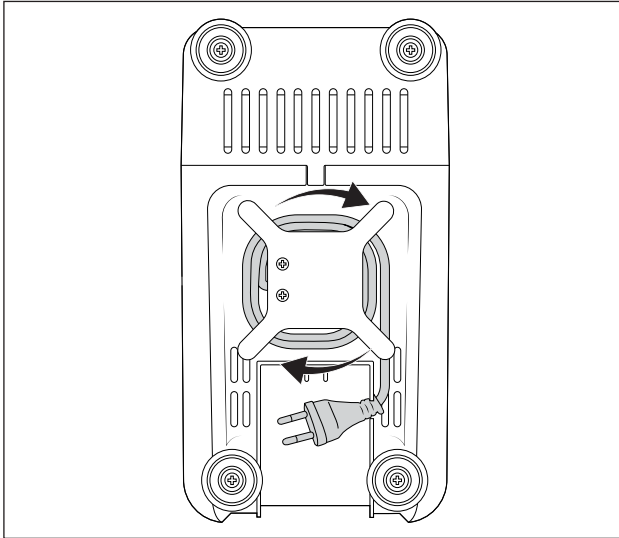

3 pav.

- Prietaisą laikykite sausoje vietoje.
- Jei prietaiso iškart toliau nenaudosite, nusausintus metalinius antgalius įtrinkite trupučiu valgomąjo aliejaus. Taip juos gerai apsaugosite nuo korozijos.
- Prietaisą laikykite tokioje vietoje, kurioje jo negalėtų pasiekti vaikai ar asmenys, kuriems būtina priežiūra. Jie ne visada gali tinkamai įvertinti su elektrinių prietaisų naudojimu susijusius galimus pavojus.

Utilizavimas



Prietaiso jokių būdu neišmeskite kartu su buitinėmis atliekomis. Šiam gaminiui taikoma Europos direktyva 2012/19/EU dėl elektros ir elektroninės įrangos atliekų.

Prietaisą atiduokite utilizuoti sertifikuotai atliekų utilizavimo įmonei arba savo komunalinei atliekų utilizavimo tarnybai. Laikykitės galiojančių teisės aktų. Kilus abejonių, susisiekite su atliekų šalinimo tarnyba.



Kaip išmesti nenaudojamą gaminį, sužinosite savo savivaldybės arba miesto administracijoje.



Pakuotė saugo gabenamą prietaisą nuo pažeidimų. Pakuotės medžiagos parinktos atsižvelgiant į aplinkos apsaugos ir techninius utilizavimo aspektus, todėl jos yra perdirbamos.

Pakuotę grąžinus į medžiagų perdirbimo ciklą, sutaupoma žaliavų ir mažinamas išmetamų atliekų kiekis. Nebereikalingas pakuotės medžiagas išmeskite laikydamiesi regione galiojančių teisės aktų.



Pakuotę išmeskite saugodami aplinką.

Atsižvelkite į skirtingų pakuotės medžiagų ženklimą ir prireikus jas surūšiuokite. Pakuotės medžiagos ženklinamos šiais trumpiniais (a) ir skaičiais (b):

1–7: plastikai

20–22: popierius ir kartonas

80–98: sudėtinės medžiagos

NURODYMAS

- Jei įmanoma, prietaiso garantijos galiojimo laikotarpiu išsaugokite originalią pakuotę, kad prireikus teikti garantiją galėtumėte tinkamai supakuoti prietaisą.

Kompernaß Handels GmbH garantija

Gerb. kliente,

Šiam prietaisui nuo įsigijimo datos suteikiama 3 metų garantija. Išryškėjus šio gaminio trūkumams, gaminio pardavėjas užtikrina jums teisės aktais reglamentuojamas teises. Toliau išdėstytos garantijos teikimo sąlygos šių jūsų teisės aktais reglamentuojamų teisių neapriboja.

Garantijos teikimo sąlygos

Garantijos teikimo laikotarpis skaičiuojamas nuo pirkimo datos. Išsaugokite kasos čekį. Jo reikia kaip pirkimo dokumento.

Jei per trejus metus nuo šio gaminio pirkimo datos išryškėtų medžiagų ar gamybos trūkumų, gaminį savo nuožiūra nemokamai pataisysime, pakeisime arba grąžinsime sumokėtą sumą. Norint pasinaudoti garantija, sugedusį gaminį ir pirkimo dokumentą (kasos čekį) būtina pateikti trejų metų laikotarpiu trumpai aprašius trūkumą ir nurodžius trūkumo atsiradimo laiką.

Jei trūkumui taikoma mūsų garantija, jums grąžinsime sutaisytą arba pristatysime naują gaminį. Sutaisius ar pakeitus gaminį, garantijos teikimo laikotarpis nepratęsiamas.

Garantijos teikimo laikotarpis ir teisės aktais reglamentuojama trūkumų pašalinimo garantija

Garantijos teikimo laikotarpiu suteikus garantinių paslaugų, garantijos teikimo laikotarpis nepratęsiamas. Ta pati sąlyga taikoma ir pakeistoms bei sutaisytomis dalims. Apie įsigyto gaminio pažeidimus ir trūkumus būtina pranešti vos išpakuvus gaminį. Pasibaigus garantijos teikimo laikotarpiui už remonto darbus imamas mokestis.

Garantijos aprėptis

Prietaisas kruopščiai pagamintas vadovaujantis griežtomis kokybės gairėmis ir prieš pristatant buvo išbandytas.

Garantija taikoma tik medžiagų arba gamybos trūkumams. Šis garantija netaikoma įprastai dylančioms dalims, priskiriamoms prie susidėvinčių dalių kategorijos, arba lūžtančių (dužių) dalių, pavyzdžiui, jungiklių, akumuliatorių ar iš stiklo pagamintų dalių, pažeidimams.

Garantija netaikoma, jei gaminys apgadinamas, netinkamai naudojamas ar netinkamai prižiūrimas. Gaminys tinkamai naudojamas tik tada, jei tiksliai laikomasi visų naudojimo instrukcijoje pateiktų nurodymų. Gaminį draudžiama naudoti tokiems tikslams ar tokiu būdu, kurie nerekomenduojami naudojimo instrukcijoje arba dėl kurių joje įspėjama.

Gaminys skirtas tik buitinio, o ne komercinio naudojimo reikmėms. Garantija netaikoma piktnaudžiavimo, netinkamo naudojimo atvejais, jei naudojama jėga ir jei remontuoja ne mūsų įgaliotoji klientų aptarnavimo tarnyba.

Garantinių įsipareigojimų vykdymas

Kad galėtume greitai sutvarkyti jūsų prašymą, prašome vadovautis toliau nurodytais nurodymais:

- Kreipdamiesi bet kokių klausimų dėl gaminio, turėkite kasos čekį kaip pirkimo dokumentą ir gaminio numerį (IAN) 377067_2110.
- Gaminio numerį rasite gaminio duomenų lentelėje, išgraviruotą ant gaminio, nurodytą ant naudojimo instrukcijos viršelio (apačioje kairėje) arba užklijuotą gaminio užpakalinėje pusėje ar apačioje.
- Jei išryškėtų prietaiso veikimo ar kitokių trūkumų, pirmiausia **telefonu** arba **elektroniniu paštu** kreipkitės į toliau nurodytą klientų aptarnavimo skyrių.
- Tada sugedusiu pripažintą gaminį, pridėję pirkimo dokumentą (kasos čekį) ir nurodę trūkumą bei jo atsiradimo laiką, nemokamai galėsite išsiųsti jums nurodytu techninės priežiūros tarnybos adresu.



Iš svetainės www.lidl-service.com galite atsisiųsti šį ir daugiau žinynų, gaminių vaizdo įrašų ir įdiegimo programinės įrangos.

Šis QR kodas Jus nukreips tiesiai į „Lidl“ klientų aptarnavimo puslapį (www.lidl-service.com), kuriame įvedę gaminio numerį (IAN) 377067_2110 galėsite atverti savo naudojimo instrukciją.

Priežiūra

LT Priežiūra Lietuva

Tel. 880 033 144

Elektroninio pašto adresas: kompennass@lidl.lt

IAN 377067_2110

Importuotojas

Atminkite, kad šis adresas nėra techninės priežiūros tarnybos adresas. Pirmiausia susisiekite su nurodyta klientų aptarnavimo tarnyba.

KOMPERNASS HANDELS GMBH

BURGSTRASSE 21

44867 BOCHUM

VOKIETIJA

www.kompennass.com

Receptai

Suktinukai

Mėsos įdaro sudedamosios dalys

400 g liesos jautienos arba ėrienos

2 svogūnai

10 g miltų

25 g stambiai kapotų pinių riešutų

Po 1/2 arb. š. maltų kvapiųjų pipirų, cinamono, kuminų, maltų kmynų, maltų gvazdikėlių, malto muskato

Druskos ir pipirų

Suktinukų apvalkalo sudedamosios dalys

500 g bulguro kuopų (mirkytų)

500 g liesos jautienos arba ėrienos

1 svogūnas

1 žiupsnis pipirų, 1 žiupsnis aitriųjų paprikų

Mėsos įdaras

Pirmiausia paruoškite mėsos įdarą, kad ruošiant apvalkalą jis atvėstų.

Mėsą du kartus sumalkite mėsmale (pirmiausia per vidutinio stambumo, o paskui per smulkų malimo sietelį **14**). Gerai sumaišykite mėsą, miltus, pinių riešutus ir prieskonius. Susmulkinkite ir pakepinkite svogūnus. Mėsos masę sumaišykite su svogūnais. Viską gerai iškepkite ir atvėsinkite.

Apvalkalas

Suktinukų apvalkalui skirtą mėsą du kartus sumalkite mėsmale (pirmiausia per vidutinio stambumo, o paskui per smulkų malimo sietelį **14**) ir sumaišykite su bulguro kruopomis, susmulkintais svogūnais ir prieskoniais. Gautą masę taip pat du kartus sumalkite mėsmale. Vietoje malimo sietelio **14** įdėkite sukcinukų antgalį **18** (žr. skyrių „Sukcinukų antgalio montavimas“) ir pagaminkite apie 7 cm ilgio sukcinukus.

Paruošimas

Vos tik pagaminsite sukcinuko apvalkalą, iškart prikimškite jį mėsos įdaro ir užspauskite galus, suformuodami nedidelius krepšelius. Paruoštus sukcinukus gruzdinkite apie 3 minutes iki 190 °C įkaitintame aliejuje. Gruzdinti sukcinukai turi būti rusvai auksiniai.

Pomidorų padažas

Sudedamosios dalys:

apie 600 g pomidorų

1 vidutinio dydžio svogūnas (arba 1–2 valgomieji svogūnėliai)

1–2 česnako skiltelės

1 a. š. pomidorų tyrės

30–50 ml sauso baltjo vyno

2 v. š. alyvuogių aliejaus

1–2 a. š. cukraus

1/2 a. š. druskos

1 žiupsnis pipirų

džiovintų čiobrelių (taip pat galima naudoti bazilikus ar raudonėlius)

Pomidorų paruošimas ir sutrynimasis

Pomidorus supjaustykite į keturias dalis, išpjaukite kotelio vietą ir pririnkite supjaustykite mažesniais gabalėliais. Mėsmai sutrinkite pomidorus. Tam naudokite tinkamą antgalį. Atminkite, kad dalį pomidorų teks išmesti kaip atliekas. Sutrintų pomidorų kiekis skiriasi ir priklauso nuo pomidorų veislės, vandens juose kiekio, minkštimo kiekio ir t. t.

Padažo gaminimas

Nulupkite česnakus ir svogūną. Svogūną supjaustykite smulkiais kubeliais, česnakus išspauskite česnakų spaustuku arba smulkiai supjaustykite.

Prikaistuvyje arba keptuvėje įkaitinkite aliejų. Sudėkite svogūną, česnakus ir pomidorų tyrę, gerai išmaišykite ir trumpai pakepinkite. Įpilkite šiek tiek baltjo vyno. Sudėkite trintus pomidorus. Pagal skonį pagardinkite druska, pipirais, cukrumi ir prieskoninėmis žolelėmis.

Viską užvirinkite ir apie 10–15 minučių lengvai nekaitriai virkite. Maišykite, kad produktai neprisiviltų. Jei skystis greitai išgaruoja, pririnkus dar įpilkite baltjo vyno.

Šviežios kepamosios dešrelės

Sudedamosios dalys:

300 g liesos jautienos

500 g liesos kiaulienos

200 g kiaulienos mentės lašinukų

20 g druskos

1/2 valgomojo šaukšto maltų baltųjų pipirų

1 arbatinis šaukštelis kmynų

1/2 arbatinio šaukštelio muskato riešuto

Jautieną, kiaulieną ir lašinukus du kartus sumalkite mėsmale.

Suberkite sumaišytus prieskonius bei druską ir 5 minutes minkykite.

Dešros įdarą maždaug 30 minučių įdėkite į šaldytuvą. Sukimškite dešros įdarą į apvalkalą, kaip aprašyta instrukcijoje (žr. skyrių „Dešrų gaminimas“) ir pagaminkite 25 cm ilgio dešreles.

Gerai iškeptas kepamąsias dešreles suvalgykite tą pačią dieną.

Minkštos tešlos sausainiai

Sudedamosios dalys:

500 g sviesto

500 g cukraus

2 - 3 pakeliai vanilinio cukraus

1 pakelis vanilinio pudingo

1/4 arbatinio šaukštelio druskos

1 kiaušinis

4 kiaušinių tryniai

800 g miltų (405 tipo)

2 arbatiniai šaukšteliai kepimo miltelių

200 g maltų migdolų (nupliktų)

tarkuota vienos citrinos žievelė

Puriai suplakite sviestą. Pamažu sudėkite kitas sudedamąsias dalis ir tešlą gerai suminkykite. Pagamintą tešlą uždenkite ir maždaug 12 val. (pvz., per naktį) palaikykite šaldytuve. Tada išspauskite pro mėsmalę uždėję minkštos tešlos sausainių antgalį **1**. Minkštos tešlos sausainius sudėkite į kepimo popieriumi išklotą kepimo skardą. Minkštos tešlos sausainius kepkite maždaug 10–15 min. iki 180 °C įkaitintoje orkaitėje, kol sausainiai bus rudai auksiniai.

Inhaltsverzeichnis

Einleitung	48
Urheberrecht	48
Haftungsbeschränkung	48
Bestimmungsgemäße Verwendung	48
Lieferumfang / Teilebeschreibung	49
Technische Daten	50
Sicherheitshinweise	50
Zusammenbauen / Zerlegen	53
Fleischwolf zusammenbauen	53
Wurst-Stopf-Aufsatz montieren	54
Kebbe-Aufsatz montieren	55
Spritzgebäck-Aufsatz montieren	55
Passier-Aufsatz montieren	56
Bedienen	57
Das Gerät bedienen	58
Fleisch verarbeiten	58
Wurst verarbeiten	59
Arbeiten mit dem Kebbe-Aufsatz	59
Spritzgebäck herstellen	60
Tomaten passieren	60
Im Fehlerfall	61
Reinigen	61
Motorblock reinigen	62
Zubehörteile reinigen	62
Aufbewahren	63
Entsorgung	64
Garantie der Kompertaß Handels GmbH	65
Service	66
Importeur	66
Rezepte	67
Kebbe	67
Tomatensauce	68
Frische Rostbratwurst	69
Spritzgebäck	69

Einleitung

Herzlichen Glückwunsch zum Kauf Ihres neuen Gerätes.

Sie haben sich damit für ein hochwertiges Produkt entschieden. Die Bedienungsanleitung ist Bestandteil dieses Produkts. Sie enthält wichtige Hinweise für Sicherheit, Gebrauch und Entsorgung. Machen Sie sich vor der Benutzung des Produkts mit allen Bedien- und Sicherheitshinweisen vertraut. Benutzen Sie das Produkt nur wie beschrieben und für die angegebenen Einsatzbereiche. Händigen Sie alle Unterlagen bei Weitergabe des Produkts an Dritte mit aus.

Urheberrecht

Diese Dokumentation ist urheberrechtlich geschützt.

Jede Vervielfältigung bzw. jeder Nachdruck, auch auszugsweise, sowie die Wiedergabe der Abbildungen, auch im veränderten Zustand, ist nur mit schriftlicher Zustimmung des Herstellers gestattet.

Haftungsbeschränkung

Alle in dieser Bedienungsanleitung enthaltenen technischen Informationen, Daten und Hinweise für den Anschluss und die Bedienung entsprechen dem letzten Stand bei Drucklegung und erfolgen unter Berücksichtigung unserer bisherigen Erfahrungen und Erkenntnisse nach bestem Wissen.

Aus den Angaben, Abbildungen und Beschreibungen in dieser Anleitung können keine Ansprüche hergeleitet werden.

Der Hersteller übernimmt keine Haftung für Schäden aufgrund von Nichtbeachtung der Anleitung, nicht bestimmungsgemäßer Verwendung, unsachgemäßen Reparaturen, unerlaubt vorgenommenen Veränderungen oder Verwendung nicht zugelassener Ersatzteile.

Bestimmungsgemäße Verwendung

Dieses Gerät ist ausschließlich vorgesehen für das Verarbeiten von Lebensmitteln in haushaltsüblichen Mengen im privaten Haushalt:

- Durchdrehen von frischem Fleisch,
- Herstellen von Wurst in Natur- oder Kunstdarm,
- Herstellung von Spritzgebäck,
- Passieren von Tomaten.

Das Gerät ist nicht vorgesehen für das Verarbeiten von gefrorenen oder anderweitig harten Lebensmitteln, z. B. Knochen oder Nüsse, und nicht in gewerblichen oder industriellen Bereichen.

Lieferumfang / Teilebeschreibung

Abbildung A:

- ❶ Spritzgebäck-Aufsatz mit Musterstreifen
- ❷ Stopfer
- ❸ Einfüllschale
- ❹ Kabelaufwicklung
- ❺ Motorblock
- ❻ Fleischwolfvorsatz aus Metall
- ❼ Verschlüsse
- ❽ Auffangschale
- ❾ Plastikschncke
- ❿ Passiersieb
- ⓫ Transportschncke
- ⓬ Feder
- ⓭ Kreuzmesser
- ⓮ grobe und feine Lochscheibe
- ⓯ Verschlussring
- ⓰ Wurst-Stopf-Aufsatz
- ⓱ Wurstscheibe
- ⓲ Kebbe-Aufsatz

Abbildung B:

- ❶ Verriegelungsknopf

Abbildung C:

- ❶ Taste „<“ (Rückwärtslauf)
- ❷ Taste „0“ (Aus)
- ❸ Taste „I“ (Ein)

Technische Daten

Spannung	220 - 240 V ~ (Wechselstrom), 50 Hz
Leistungsaufnahme	250 - 350 W
Blockierleistung	1200 W
Schutzklasse	II /  (Doppelisolierung)
	Alle Teile dieses Gerätes, die mit Lebensmitteln in Berührung kommen, sind lebensmittelecht.
KB-Zeit	15 Minuten

KB - Zeit

Die KB-Zeit (Kurzzeitbetrieb) gibt an, wie lange man ein Gerät betreiben kann, ohne dass der Motor überhitzt und Schaden nimmt. Nach der angegebenen KB-Zeit muss das Gerät solange ausgeschaltet werden, bis sich der Motor abgekühlt hat.

Sicherheitshinweise

STROMSCHLAGGEFAHR

- ▶ Achten Sie darauf, dass das Netzkabel nicht beschädigt wird. Halten Sie es von heißen Bereichen fern und führen Sie es so, dass es nicht eingeklemmt werden kann.
- ▶ Wenn die Netzanschlussleitung dieses Gerätes beschädigt wird, muss sie durch den Hersteller oder seinen Kundendienst oder eine ähnlich qualifizierte Person ersetzt werden, um Gefährdungen zu vermeiden.
- ▶ Verwenden Sie das Gerät nur in trockenen Räumen, nicht im Freien.



Tauchen Sie den Motorblock niemals in Wasser oder andere Flüssigkeiten! Andernfalls besteht Lebensgefahr durch elektrischen Schlag.

⚠️ WARNUNG!

- ▶ Verwenden Sie das Gerät niemals für andere Zwecke, als hier beschrieben. Es besteht erhebliche Unfallgefahr, wenn Sie durch Fehlverwendung die Schutzvorrichtungen am Gerät außer Funktion setzen!

⚠️ WARNUNG! VERLETZUNGSGEFAHR!

- ▶ Fassen Sie niemals in Öffnungen am Gerät. Führen Sie niemals irgendwelche Gegenstände dort hinein – mit Ausnahme der jeweils zum Aufsatz gehörenden Stopfer und den zu verarbeitenden Lebensmitteln. Andernfalls kann erhebliche Unfallgefahr bestehen!
- ▶ Ziehen Sie erst den Stecker aus der Steckdose, bevor Sie Zubehörteile aufstecken oder abnehmen.
- ▶ Lassen Sie das Gerät niemals unbeaufsichtigt, wenn es betriebsbereit ist. Ziehen Sie nach Gebrauch oder bei Arbeitsunterbrechungen stets den Stecker aus der Steckdose, um versehentliches Anlaufen zu vermeiden.
- ▶ Verwenden Sie nur die Original-Zubehörteile zu diesem Gerät. Andere Teile sind dafür möglicherweise nicht ausreichend sicher.
- ▶ Betreiben Sie das Gerät nie im Leerzustand. Das kann das Gerät irreparabel beschädigen.
- ▶ Vor dem Auswechseln von Zubehör oder Zusatzteilen, die im Betrieb bewegt werden, muss das Gerät ausgeschaltet und vom Netz getrennt sein.

⚠️ WARNUNG! VERLETZUNGSGEFAHR!

- ▶ Missbrauchen Sie das Gerät nicht für andere Zwecke, als in dieser Anleitung beschrieben.
- ▶ Vorsicht: Das Kreuzmesser ist sehr scharf! Gehen Sie beim Umgang und Reinigen des Gerätes stets vorsichtig vor.
- ▶ Das Gerät ist bei nicht vorhandener Aufsicht und vor dem Zusammenbau, dem Auseinandernehmen oder Reinigen stets vom Netz zu trennen.
- ▶ Das Gerät darf nicht von Kindern benutzt werden.
- ▶ Das Gerät und seine Anschlussleitung sind von Kindern fernzuhalten.
- ▶ Dieses Gerät kann von Personen mit reduzierten physischen, sensorischen oder mentalen Fähigkeiten oder Mangel an Erfahrung und/oder Wissen benutzt werden, wenn sie beaufsichtigt oder bezüglich des sicheren Gebrauchs des Gerätes unterwiesen wurden und die daraus resultierenden Gefahren verstanden haben.
- ▶ Kinder dürfen nicht mit dem Gerät spielen.

Zusammenbauen / Zerlegen

ACHTUNG – SACHSCHADEN!

- Sämtliche Zubehörteile sind mit einem dünnen Ölfilm versehen, um diese vor Korrosion zu schützen. Reinigen Sie vor dem ersten Gebrauch daher sämtliche Teile sorgfältig, wie im Kapitel „Reinigen“ ausführlich beschrieben. Reiben Sie danach alle Metallteile mit etwas Speiseöl ein.

HINWEIS

- Entfernen Sie vor der ersten Benutzung die Schutzfolie vom Tastenfeld.

Fleischwolf zusammenbauen

Klappen Sie die Ausklappseite aus – Sie finden dort die Zusammenbau-Reihenfolge bildlich dargestellt. Beachten Sie, dass Sie nicht für alle Aufsätze das Kreuzmesser **13** und die Feder **12** oder eine Lochscheibe **14**/Wurstscheibe **17** benötigen.

- 1) Reiben Sie alle Metallteile mit Speiseöl ab.
- 2) Setzen Sie die Transportschnecke **11** in den Fleischwolfvorsatz **6**.
- 3) Stecken Sie die Feder **12** auf die Transportschnecke **11**.
- 4) Setzen Sie dann das Kreuzmesser **13** so ein, dass die Seite mit den Messern von der Feder **12** weg zeigt. Achten Sie darauf, dass die eckige Aussparung des Kreuzmessers **13** korrekt auf der eckigen Achse liegt.







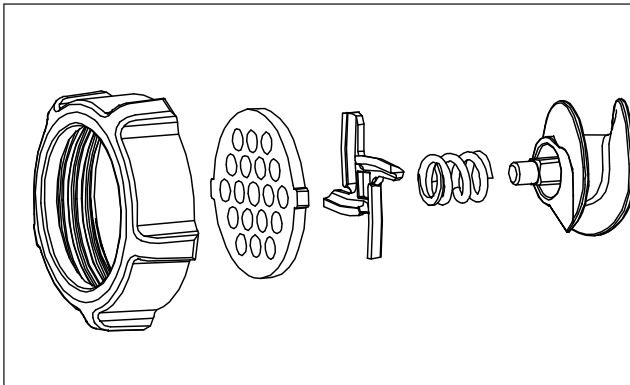

Abb. 1

⚠️ WARNUNG! VERLETZUNGSGEFAHR!

- Das Kreuzmesser **13** ist sehr scharf! Verletzungsgefahr!

ACHTUNG – SACHSCHADEN!

► Das Gerät wird beschädigt, wenn das Kreuzmesser **13** anders herum eingesetzt wird!

- 5) Wählen Sie die gewünschte Lochscheibe **14**/Wurstscheibe **17**.
- 6) Legen Sie die ausgewählte Lochscheibe **14** so in den Fleischwolfvorsatz **6** ein, dass die Fixierungen an der Lochscheibe **14** in den Aussparungen am Fleischwolfvorsatz **6** liegen.
- 7) Wenn alles richtig eingesetzt ist, schrauben Sie den Verschlussring **15** handfest auf.
- 8) Der fertig montierte Fleischwolfvorsatz **6** wird über einen Bajonett-Verschluss mit dem Motorblock **5** verbunden:
 - Stecken Sie den Fleischwolfvorsatz **6** in den Motorblock **5**, so dass das Symbol  am Fleischwolfvorsatz **6** am Symbol  am Motorblock **5** liegt. Der Verriegelungsknopf **15** drückt sich hinein (Abb. B).
 - Drücken Sie den Fleischwolfvorsatz **6** leicht hinein und drehen Sie dabei den Einfüllschacht am Fleischwolfvorsatz **6** in die Mittelposition (Abb. B), so dass das Symbol  am Einfüllschacht am Symbol  weist. Wenn der Fleischwolfvorsatz **6** einrastet, springt der Verriegelungsknopf **15** heraus.
 - Setzen Sie zum Schluss die Einfüllschale **3** oben auf den Einfüllschacht.
 - Zum Abnehmen drücken Sie den Verriegelungsknopf **15** und drehen den Einfüllschacht wieder nach rechts (Abb. B) . Danach können Sie den Fleischwolfvorsatz **6** herausziehen.

Wurst-Stopf-Aufsatz montieren

Klappen Sie die Ausklappseite aus – Sie finden dort die Zusammenbau-Reihenfolge bildlich dargestellt.

- 1) Nehmen Sie den Fleischwolfvorsatz **6**, wie unter „Fleischwolf zusammenbauen“ beschrieben, ab.
- 2) Nehmen Sie alle Teile, die am/im Fleischwolfvorsatz **6** montiert sind, auseinander und reinigen Sie diese.
- 3) Reiben Sie alle Metallteile mit Speiseöl ab.
- 4) Setzen Sie die Transportschnecke **11**, die Feder **12** und das Kreuzmesser **13** wieder in den Fleischwolfvorsatz **6** ein.
- 5) Legen Sie die Wurstscheibe **17** so ein, dass die Fixierungen an der Wurstscheibe **17** in den Aussparungen am Fleischwolfvorsatz **6** liegen.
- 6) Setzen Sie dann den Wurst-Stopf-Aufsatz **16** vor die Wurstscheibe **17**.
- 7) Schrauben Sie den Verschlussring **15** handfest auf.
- 8) Montieren Sie den Fleischwolfvorsatz **6** wie unter „Fleischwolf zusammenbauen“ beschrieben.

Kebbe-Aufsatz montieren

Klappen Sie die Ausklappseite aus – Sie finden dort die Zusammenbau-Reihenfolge bildlich dargestellt.

- 1) Nehmen Sie den Fleischwolfvorsatz **6**, wie unter „Fleischwolf zusammenbauen“ beschrieben, ab.
- 2) Nehmen Sie eventuelle Aufsätze ab und reinigen Sie den Fleischwolfvorsatz **6**.

HINWEIS

► Für den Kebbe-Aufsatz **18** werden weder das Kreuzmesser **13** mit der Feder **12**, noch eine Loch- oder Wurstscheibe **14/17** benötigt! Nehmen Sie diese Teile ggf. aus dem Fleischwolfvorsatz **6** heraus.

- 3) Reiben Sie alle Metallteile mit Speiseöl ab.
- 4) Legen Sie die beiden Kunststoffteile des Kebbe-Aufsatzes **18** so ein, dass die Fixierungen am unteren Ring des Kebbe-Aufsatzes **18** in den Aussparungen am Fleischwolfvorsatz **6** liegen.
- 5) Wenn alles richtig eingesetzt ist, schrauben Sie den Verschlussring **15** wieder handfest auf.
- 6) Montieren Sie den Fleischwolfvorsatz **6** wie unter „Fleischwolf zusammenbauen“ beschrieben.

Spritzgebäck-Aufsatz montieren

Klappen Sie die Ausklappseite aus – Sie finden dort die Zusammenbau-Reihenfolge bildlich dargestellt.

- 1) Nehmen Sie den Fleischwolfvorsatz **6**, wie unter „Fleischwolf zusammenbauen“ beschrieben, ab.
- 2) Nehmen Sie eventuelle Aufsätze ab und reinigen Sie den Fleischwolfvorsatz **6**.

HINWEIS

► Für den Spritzgebäck-Aufsatz **1** werden weder das Kreuzmesser **13** mit der Feder **12**, noch eine Loch- oder Wurstscheibe **14/17** benötigt! Nehmen Sie diese Teile ggf. aus dem Fleischwolfvorsatz **6** heraus.

- 3) Reiben Sie alle Metallteile mit Speiseöl ab.
- 4) Ziehen Sie den Musterstreifen **1** vorne vom Spritzgebäck-Aufsatz **1** ab.
- 5) Setzen Sie zuerst die Plastikscheibe, dann die Metallscheibe des Spritzgebäck-Aufsatzes **1** in den Fleischwolfvorsatz **6** (siehe Ausklappseite). Legen Sie den Spritzgebäck-Aufsatz **1** so ein, dass die Fixierungen am Spritzgebäck-Aufsatz **1** in den Aussparungen am Fleischwolfvorsatz **6** liegen.
- 6) Wenn alles richtig eingesetzt ist, schrauben Sie den Verschlussring **15** handfest auf.

- 7) Stecken Sie den Musterstreifen **1** wieder vorne in den Spritzgebäck-Aufsatz **1**. Achten Sie darauf, dass der Griff am Musterstreifen **1** vom Gerät weg zeigt. Ansonsten können Sie das Muster, welches sich direkt am Griff befindet, nicht einstellen.
- 8) Montieren Sie den Fleischwolfvorsatz **6** wie unter „Fleischwolf zusammenbauen“ beschrieben.
- 9) Zum Abnehmen müssen Sie erst wieder den Musterstreifen **1** abziehen, bevor Sie den Verschlussring **15** abdrehen und den Spritzgebäck-Aufsatz **1** wieder herausnehmen können.

Passier-Aufsatz montieren

Clappen Sie die Ausklappseite aus - Sie finden dort die Zusammenbau-Reihenfolge bildlich dargestellt.

- 1) Nehmen Sie den Fleischwolfvorsatz **6**, wie unter „Fleischwolf zusammenbauen“ beschrieben, ab.
- 2) Nehmen Sie eventuelle Aufsätze ab und reinigen Sie den Fleischwolfvorsatz **6**.

HINWEIS

► Für den Tomatenpassierer werden weder das Kreuzmesser **13** mit der Feder **12**, noch eine Loch- oder Wurstscheibe **14/17** benötigt! Nehmen Sie alles ggf. aus dem Fleischwolfvorsatz **6** heraus.

- 3) Schieben Sie die Transportschnecke **11** in den Fleischwolfvorsatz **6**.
- 4) Setzen Sie die Plastikschncke **9** auf die Transportschnecke **11**. Achten Sie darauf, dass die eckige Achse der Transportschnecke **11** komplett in die eckige Aussparung der Plastikschncke **9** greift. Drehen Sie dazu die Plastikschncke **9** ggfs. etwas hin und her, bis sie fest sitzt.
- 5) Schieben Sie dann das Passiersieb **10** komplett über die Plastikschncke **9**. Setzen Sie es so an den Fleischwolfvorsatz **6**, dass die zwei kleinen Fixierungen in die zwei passenden Aussparungen am Gewinde greifen. So lässt sich das Passiersieb **10** nicht mehr drehen. Die kleinen Löcher des Passiersiebes **10** zeigen nach unten.
- 6) Wenn alle Teile richtig aneinandergesetzt sind, stülpen Sie den Verschlussring **15** über das Passiersieb **10** und schrauben Sie diesen am Fleischwolfvorsatz **6** handfest auf.
- 7) Montieren Sie den Fleischwolfvorsatz **6** wie unter „Fleischwolf zusammenbauen“ beschrieben.
- 8) Befestigen Sie die Auffangschale **8** an dem Passiersieb **10** (siehe Abb. 2). Dazu schieben Sie den Ring auf die Spitze des Passiersiebes **10** und haken die Verschlüsse **7** beidseitig am breiten Ende ein. Das Loch in der Auffangschale **8** zeigt nach unten.



Abb. 2

Bedienen

⚠ STROMSCHLAGGEFAHR

- ▶ Öffnen Sie niemals das Gehäuse des Motorblocks 5 – es befinden sich keinerlei Bedienelemente darin. Wird das Gehäuse geöffnet, so erlischt der Garantieanspruch. Bei geöffnetem Gehäuse besteht Lebensgefahr durch elektrischen Schlag.

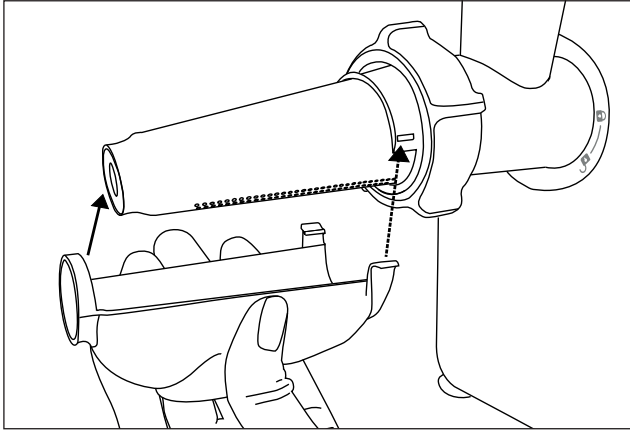
ACHTUNG – SACHSCHADEN!

- ▶ Verwenden Sie das Gerät nicht länger als 15 Minuten im Dauerbetrieb. Lassen Sie das Gerät anschließend etwa 30 Minuten ausgeschaltet, um ein Überhitzen zu vermeiden.
- ▶ Drücken Sie nie die Tasten „I“ 22 oder „<“ 20 bei Laufrichtungswechsel, solange der Motor des Gerätes nicht vollständig still steht. Der Motor kann beschädigt werden.

Das Gerät bedienen

Wenn Sie die gewünschten Aufsätze montiert haben:

- 1) Stellen Sie das Gerät so auf, dass es absolut stabil steht und auf keinen Fall (z. B. durch Vibrationen oder Verfangen im Netzkabel) vom Tisch stürzen oder in die Nähe von offenem Wasser gelangen kann. Erschütterungen sind bei laufendem Betrieb unvermeidlich.

STROMSCHLAGEFAHR

- ▶ Greifen Sie nie nach einem angeschlossenen oder sogar laufenden Gerät, wenn es stürzen oder in Wasser geraten sollte – oder bei sonstigen Notfällen! Ziehen Sie im Notfall sofort den Netzstecker! Andernfalls besteht akute Verletzungs- und Lebensgefahr!
- 2) Legen Sie die zu verarbeitenden Lebensmittel in die Einfüllschale **3** und stellen Sie ein Auffanggefäß vorne unter die Austrittsöffnung.
 - 3) Drücken Sie erst die Taste „0“ **21**, um sicher zu gehen, dass das Gerät noch ausgeschaltet ist (Abb. C). Ansonsten besteht die Gefahr, dass das Gerät unbeabsichtigt startet, wenn der Netzstecker in die Netzsteckdose gesteckt wird.
 - 4) Stecken Sie dann den Netzstecker in die Steckdose.
 - 5) Drücken Sie die Taste „I“ **22**, um das Gerät einzuschalten.

WARNUNG! VERLETZUNGSGEFAHR!

- ▶ Drücken Sie die Lebensmittel ausschließlich mit dem runden Stopfer **2** in den Einfüllschacht – nie mit den Fingern, Gabeln, Löffelstielen oder Ähnlichem. Es besteht erhebliche Verletzungsgefahr und das Gerät könnte beschädigt werden.

ACHTUNG – SACHSCHADEN!

- ▶ Drücken Sie nie so fest, dass der Motor hörbar langsamer wird. Andernfalls kann das Gerät überlastet und beschädigt werden.

Fleisch verarbeiten

- 1) Verwenden Sie Fleischstücke, die problemlos in den Einfüllschacht passen. Schneiden Sie das Fleisch gegebenenfalls vor. Achten Sie darauf, dass das Fleisch keine Knochen oder Sehnen hat.

WARNUNG!

- ▶ Hackfleisch ist sehr anfällig für Verkeimung. Achten Sie daher auf eine gute Hygiene, wenn Sie Fleisch verarbeiten. Ansonsten kann es zu gesundheitlichen Beeinträchtigungen kommen.
- 2) Wenn Sie alle Hinweise zum Thema „Fleisch“ gelesen haben, können Sie das Gerät nun einsetzen wie im Kapitel „Das Gerät bedienen“ beschrieben.

Wurst verarbeiten

- 1) Drehen Sie das Fleisch erst zweimal durch den Fleischwolf, bevor Sie dieses zur Wurst verarbeiten.
- 2) Für die Wurstfüllung fügen Sie dem Hackfleisch klein geschnittene Zwiebeln, Gewürze und weitere Zutaten nach Ihrem Rezept hinzu und kneten die Masse gut durch. Stellen Sie diese, vor der weiteren Verarbeitung, für 30 Min. in den Kühlschrank.
- 3) Stülpen Sie den Wurst darm (Natur- oder Kunst darm) über den Wurst-Stopf-Aufsatz **16** und kneten Sie das andere Ende zu. Für je 1 kg Füllmasse können Sie etwa 1,60 m Wurst darm kalkulieren.

TIPP

Legen Sie Natur darm vorher etwa 3 Stunden in lauwarmes Wasser und wringen Sie diesen vor dem Aufstülpen aus. Natur darm wird so wieder elastisch. Natur darme bekommen Sie im Metzgerbedarfhandel in der Nähe von Schlachthöfen oder von Ihrem Metzger.

- 4) Die Wurstfüllung wird durch den Wurst-Stopf-Aufsatz **16** in den Wurst darm gepresst. Wenn die gewünschte Länge erreicht ist, schalten Sie das Gerät aus, drücken die Wurst am Ende zusammen und drehen sie ein paar Mal um ihre Längsachse.

TIPP

Wurst dehnt sich beim Kochen und Einfrieren aus. Überfüllen Sie diese daher nicht, die Wurst könnte sonst platzen.

- 5) Wenn Sie alle Hinweise zum Thema „Wurst“ gelesen haben, können Sie das Gerät nun einsetzen wie im Kapitel „Das Gerät bedienen“ beschrieben.

Arbeiten mit dem Kebbe-Aufsatz

Mit dem Kebbe-Aufsatz **18** können Sie aus den eingelegten Lebensmitteln hohle Röllchen aus Fleisch oder Gemüse formen lassen, die Sie nach Belieben füllen können.

- 1) Drehen Sie das Fleisch erst zweimal durch den Fleischwolf, bevor Sie es durch den Kebbe-Aufsatz **18** pressen.
- 2) Wenn Sie alle Hinweise zum Thema „Kebbe-Aufsatz“ gelesen haben, können Sie das Gerät nun einsetzen wie im Kapitel „Das Gerät bedienen“ beschrieben.

Spritzgebäck herstellen

Wenn Sie einen Spritzgebäck-Teig gemäß Ihrem Rezept vorbereitet und den Spritzgebäck-Aufsatz **1** montiert haben:

- 1) Legen Sie ein kleines Backblech mit Backpapier aus und stellen Sie es unter die Austrittsöffnung vorne am Gerät.
- 2) Drücken Sie gleichmäßig Teig in den Fleischwolfvorsatz **6** – die Transportschnecke **11** drückt diesen dann durch das gewählte Motiv am Motivstreifen des Spritzgebäck-Aufsatzes **1**.
- 3) Wenn das Gebäck die gewünschte Länge erreicht hat, stoppen Sie das Gerät und brechen Sie den Teig an der Austrittsöffnung ab. Legen Sie das Gebäck auf das Backblech.
- 4) Wenn Sie alle Hinweise zum Thema „Spritzgebäck“ gelesen haben, können Sie das Gerät einsetzen wie im Kapitel „Das Gerät bedienen“ beschrieben.

Tomaten passieren

- 1) Stellen Sie ein Gefäß unter die Auffangschale **8**, denn durch die Öffnung fließen bei Betrieb die passierten Tomaten ab.
- 2) Stellen Sie ein Gefäß an das schmale Ende des Passiersiebs **10**.
- 3) Vierteln Sie die Tomaten und drücken Sie diese mit Hilfe des Stopfers **2** langsam und gleichmäßig in den Fleischwolfvorsatz **6**. Die Plastikschncke **9** drückt die Tomaten durch die kleinen Löcher des Passiersiebs **10**. Die passierten Tomaten fließen in die Auffangschale **8** und dann durch die Öffnung nach unten hin ab. Die Tomatenreste, wie Schalen und Körner, werden am schmalen Ende aus dem Passiersieb **10** ausgegeben.





HINWEIS

Sollte Tomatensaft aus den Schraubverbindungen des Passieraufsatzes treten, kann dies folgende Ursachen haben:

- Sie arbeiten zu schnell.
 - Sie pressen die Tomatenstücke mit zu hohem Druck in das Gerät.
 - Die Tomatenstücke sind zu groß.
- Verlangsamen Sie in diesem Fall Ihr Arbeitstempo, pressen Sie die Tomatenstücke nur leicht in das Gerät und zerteilen Sie die Tomaten in kleinere Stücke.
- 4) Wenn Sie alle Hinweise zum Thema „Tomaten passieren“ gelesen haben, können Sie das Gerät einsetzen wie im Kapitel „Das Gerät bedienen“ beschrieben.

Im Fehlerfall

Wenn der Antrieb durch anstauende Lebensmittel blockiert ist:

- Drücken Sie die Taste „0“ , um den Fleischwolf zu stoppen.
- Halten Sie die Taste „<“  gedrückt. Der Antrieb läuft nun rückwärts. Damit können Sie die Lebensmittel ein Stück rückwärts transportieren, um den Antrieb wieder freizubekommen.
- Ist der Antrieb frei, lassen Sie die Taste „<“  los.
- Drücken Sie die Taste „I“ , um den Fleischwolf zu starten.
- Wenn Sie den Antrieb damit nicht frei bekommen, reinigen Sie das Gerät, wie im Kapitel „Reinigen“ beschrieben.

Wenn der Motor plötzlich ausgeht, kann es sein, dass die interne Überlastungssicherung ausgelöst hat. Diese soll den Motor schützen.

- Schalten Sie das Gerät aus und lassen Sie es ca. 30 Min. abkühlen, bevor Sie das Gerät weiter verwenden.
- Sollte dies ergebnislos sein, so warten Sie noch einmal weitere 15 Min. .
- Wenn auch diese Frist ergebnislos verstrichen ist, deutet dies auf einen Defekt hin. Wenden Sie sich in diesem Fall an den Kundendienst.

Wenn das Netzkabel beschädigt ist oder Schäden an den Geräteteilen erkennbar sind:

- Schalten Sie das Gerät sofort aus, indem Sie die Taste „0“  drücken!
- Wenn dies nicht gefahrlos möglich ist, ziehen Sie den Netzstecker.
- Lassen Sie diese Schäden erst vom Kundendienst instand setzen, bevor Sie das Gerät wieder verwenden.

Reinigen

STROMSCHLAGEFAHR

- ▶ Ziehen Sie erst den Netzstecker aus der Steckdose, bevor Sie das Gerät reinigen. Damit verhindern Sie Unfallgefahren durch unerwarteten, versehentlichen Anlauf und elektrischen Schlag.

Motorblock reinigen

- Reinigen Sie alle Außenflächen und das Netzkabel mit einem leicht angefeuchteten Spültuch. Geben Sie bei hartnäckigen Verschmutzungen ein mildes Spülmittel auf das Tuch. Wischen Sie danach mit einem nur mit klarem Wasser befeuchteten Tuch nach, um eventuelle Spülmittelreste zu entfernen. Trocknen Sie das Gerät gut ab, bevor Sie es erneut verwenden.



STROMSCHLAGGEFAHR

- ▶ Tauchen Sie den Motorblock **5** niemals in Wasser oder andere Flüssigkeiten! Andernfalls besteht Lebensgefahr durch elektrischen Schlag, wenn eingedrungene Feuchtigkeit an elektrische Leiter gelangt.

ACHTUNG – SACHSCHADEN!

- ▶ Verwenden Sie keine Reinigungs-, Scheuer- oder Lösemittel. Diese können das Gerät beschädigen und Rückstände an den Lebensmitteln hinterlassen.

Zubehörteile reinigen

- Reinigen Sie die Zubehörteile, die in Kontakt mit Lebensmitteln kommen können, mit heißem Spülwasser und einem für Lebensmittel geeigneten Haushalts-Spülmittel.

HINWEIS

- ▶ Für die Reinigung des Passiersiebes **10** empfehlen wir eine Flaschen-Spülbürste zu benutzen. So lassen sich die kleinen Löcher einfach reinigen.

HINWEIS

- ▶  Das Kunststoffteil des Spritzgebäck-Aufsatzes **1**, der Kebab-Aufsatz **13**, der Wurststopfaufsatz **16**, der Stopfer **2**, die Plastikschnecke **9** und die Auffangschale **8** sind spülmaschinengeeignet.
- ▶ Legen Sie diese Kunststoffteile, wenn möglich, in den obersten Korb der Spülmaschine und achten Sie darauf, dass sie nicht eingeklemmt werden. Ansonsten können sich die Teile verformen!



WARNUNG! VERLETZUNGSGEFAHR!

- ▶ Das Kreuzmesser **13** ist sehr scharf! Verletzungsgefahr!

- Trocknen Sie alles gut ab, bevor Sie das Gerät weiter verwenden.

HINWEIS

- ▶ Reiben Sie die Metallteile nach jeder Reinigung wieder mit Speiseöl ein! Ansonsten können sich die Metallteile verfärben!

Aufbewahren

- Wickeln Sie das Netzkabel im Uhrzeigersinn um die Kabelaufwicklung ④ unter dem Geräteboden und fixieren Sie das Kabel wie unten dargestellt. So bleibt es geschützt vor Beschädigungen:



Abb. 3

- Lagern Sie das Gerät an einem trockenen Ort.
- Reiben Sie die metallischen Aufsätze nach dem Abtrocknen dünn mit Speiseöl ein – wenn Sie das Gerät nicht sofort weiter benutzen. Damit erzielen Sie einen guten Schutz vor Korrosion.
- Bewahren Sie das Gerät so auf, dass es unerreichbar ist für Kinder und aufsichtsbedürftige Personen. Diese können mögliche Gefahren im Umgang mit elektrischen Geräten nicht immer richtig einschätzen.

Entsorgung

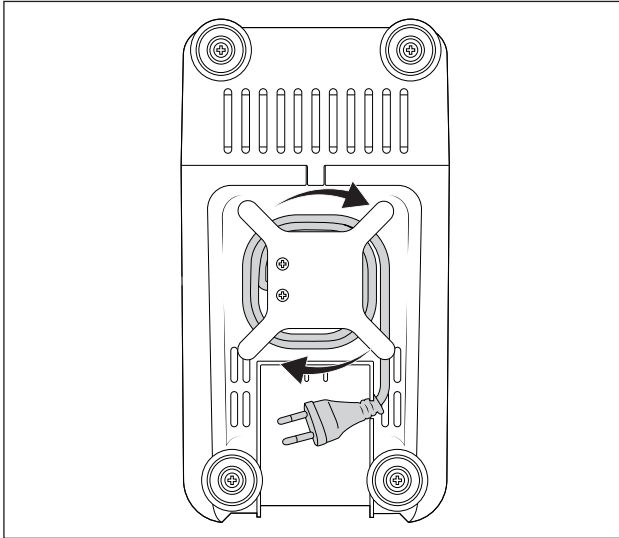

Werfen Sie das Gerät keinesfalls in den normalen Hausmüll. Dieses Produkt unterliegt der europäischen Richtlinie 2012/19/EU (Waste Electrical and Electronic Equipment).

Entsorgen Sie das Gerät über einen zugelassenen Entsorgungsbetrieb oder über Ihre kommunale Entsorgungseinrichtung. Beachten Sie die aktuell geltenden Vorschriften. Setzen Sie sich im Zweifelsfall mit Ihrer Entsorgungseinrichtung in Verbindung.



Möglichkeiten zur Entsorgung des ausgedienten Produkts erfahren Sie bei Ihrer Gemeinde- oder Stadtverwaltung.



Die Verpackung schützt das Gerät vor Transportschäden. Die Verpackungsmaterialien sind nach umweltverträglichen und entsorgungstechnischen Gesichtspunkten ausgewählt und deshalb recyclebar.

Die Rückführung der Verpackung in den Materialkreislauf spart Rohstoffe und verringert das Abfallaufkommen. Entsorgen Sie nicht mehr benötigte Verpackungsmaterialien gemäß den örtlich geltenden Vorschriften.



Entsorgen Sie die Verpackung umweltgerecht.

Beachten Sie die Kennzeichnung auf den verschiedenen Verpackungsmaterialien und trennen Sie diese gegebenenfalls gesondert. Die Verpackungsmaterialien sind gekennzeichnet mit Abkürzungen (a) und Ziffern (b) mit folgender Bedeutung:

1-7: Kunststoffe

20-22: Papier und Pappe

80-98: Verbundstoffe

HINWEIS

- Heben Sie, wenn möglich, die Originalverpackung während der Garanzzeit des Gerätes auf, um das Gerät im Garantiefall ordnungsgemäß verpacken zu können.

Garantie der Kompernaß Handels GmbH

Sehr geehrte Kundin, sehr geehrter Kunde,

Sie erhalten auf dieses Gerät 3 Jahre Garantie ab Kaufdatum. Im Falle von Mängeln dieses Produkts stehen Ihnen gegen den Verkäufer des Produkts gesetzliche Rechte zu. Diese gesetzlichen Rechte werden durch unsere im Folgenden dargestellte Garantie nicht eingeschränkt.

Garantiebedingungen

Die Garantiefrist beginnt mit dem Kaufdatum. Bitte bewahren Sie den Kassensbon gut auf. Dieser wird als Nachweis für den Kauf benötigt.

Tritt innerhalb von drei Jahren ab dem Kaufdatum dieses Produkts ein Material- oder Fabrikationsfehler auf, wird das Produkt von uns – nach unserer Wahl – für Sie kostenlos repariert, ersetzt oder der Kaufpreis erstattet. Diese Garantieleistung setzt voraus, dass innerhalb der Dreijahresfrist das defekte Gerät und der Kaufbeleg (Kassensbon) vorgelegt und schriftlich kurz beschrieben wird, worin der Mangel besteht und wann er aufgetreten ist.

Wenn der Defekt von unserer Garantie gedeckt ist, erhalten Sie das reparierte oder ein neues Produkt zurück. Mit Reparatur oder Austausch des Produkts beginnt kein neuer Garantiezeitraum.

Garantiezeit und gesetzliche Mängelansprüche

Die Garantiezeit wird durch die Gewährleistung nicht verlängert. Dies gilt auch für ersetzte und reparierte Teile. Eventuell schon beim Kauf vorhandene Schäden und Mängel müssen sofort nach dem Auspacken gemeldet werden. Nach Ablauf der Garantiezeit anfallende Reparaturen sind kostenpflichtig.

Garantieumfang

Das Gerät wurde nach strengen Qualitätsrichtlinien sorgfältig produziert und vor Auslieferung gewissenhaft geprüft.

Die Garantieleistung gilt für Material- oder Fabrikationsfehler. Diese Garantie erstreckt sich nicht auf Produktteile, die normaler Abnutzung ausgesetzt sind und daher als Verschleißteile angesehen werden können oder für Beschädigungen an zerbrechlichen Teilen, z. B. Schalter, Akkus oder Teile, die aus Glas gefertigt sind.

Diese Garantie verfällt, wenn das Produkt beschädigt, nicht sachgemäß benutzt oder gewartet wurde. Für eine sachgemäße Benutzung des Produkts sind alle in der Bedienungsanleitung aufgeführten Anweisungen genau einzuhalten. Verwendungszwecke und Handlungen, von denen in der Bedienungsanleitung abgeraten oder vor denen gewarnt wird, sind unbedingt zu vermeiden.

Das Produkt ist nur für den privaten und nicht für den gewerblichen Gebrauch bestimmt. Bei missbräuchlicher und unsachgemäßer Behandlung, Gewaltanwendung und bei Eingriffen, die nicht von unserer autorisierten Servicenederlassung vorgenommen wurden, erlischt die Garantie.

Abwicklung im Garantiefall

Um eine schnelle Bearbeitung Ihres Anliegens zu gewährleisten, folgen Sie bitte den folgenden Hinweisen:

- Bitte halten Sie für alle Anfragen den Kassenbon und die Artikelnummer (IAN) 377067_2110 als Nachweis für den Kauf bereit.
- Die Artikelnummer entnehmen Sie bitte dem Typenschild am Produkt, einer Gravur am Produkt, dem Titelblatt der Bedienungsanleitung (unten links) oder dem Aufkleber auf der Rück- oder Unterseite des Produktes.
- Sollten Funktionsfehler oder sonstige Mängel auftreten, kontaktieren Sie zunächst die nachfolgend benannte Serviceabteilung **telefonisch** oder per **E-Mail**.
- Ein als defekt erfasstes Produkt können Sie dann unter Beifügung des Kaufbelegs (Kassenbon) und der Angabe, worin der Mangel besteht und wann er aufgetreten ist, für Sie portofrei an die Ihnen mitgeteilte Serviceanschrift übersenden.



Auf www.lidl-service.com können Sie diese und viele weitere Handbücher, Produktvideos und Installationssoftware herunterladen.

Mit diesem QR-Code gelangen Sie direkt auf die Lidl-Service-Seite (www.lidl-service.com) und können durch die Eingabe der Artikelnummer (IAN) 377067_2110 Ihre Bedienungsanleitung öffnen.

Service

DE Service Deutschland

Tel.: 0800 5435 111 (kostenfrei aus dem dt. Festnetz / Mobilfunknetz)

E-Mail: kompernass@lidl.de

AT Service Österreich

Tel.: 0820 201 222 (0,15 EUR / Min.)

E-Mail: kompernass@lidl.at

CH Service Schweiz

Tel.: 0842 665566 (0,08 CHF / Min., Mobilfunk max. 0,40 CHF / Min.)

E-Mail: kompernass@lidl.ch

IAN 377067_2110

Importeur

Bitte beachten Sie, dass die folgende Anschrift keine Serviceanschrift ist. Kontaktieren Sie zunächst die benannte Servicestelle.

KOMPERNASS HANDELS GMBH

BURGSTRASSE 21

44867 BOCHUM

DEUTSCHLAND

www.kompernass.com

Rezepte

Kebbe

Zutaten für die Fleischfüllung:

400 g mageres Rindfleisch oder Lammfleisch

2 Zwiebeln

10 g Mehl

25 g grob zerkleinerte Pinienkerne

Je 1/2 TL Piment-Pulver, Zimt, Kreuzkümmel (Cumin), Kümmel-Pulver, Nelken-Pulver, Muskatnuss-Pulver

Salz und Pfeffer

Zutaten für die Hülle:

500 g Bulgur-Weizen (eingeweicht)

500 g mageres Rindfleisch oder Lammfleisch

1 Zwiebel

1 Prise Pfeffer, 1 Prise Chili

Fleischfüllung

Zuerst die Fleischfüllung vorbereiten, damit diese während der Zubereitung der Hülle abkühlen kann.

Fleisch zweimal mit dem Fleischwolf zerkleinern (zuerst mit der groben und dann mit der feinen Lochscheibe **14**). Das Fleisch, das Mehl, die Pinienkerne und die Gewürze gut vermischen. Zwiebeln hacken und anbraten. Die Fleischmasse hinzugeben und mit den Zwiebeln vermischen. Alles gut durchbraten und dann abkühlen lassen.

Hülle

Das Fleisch für die Hülle zweimal hintereinander im Fleischwolf zerkleinern (zuerst mit der groben und dann mit der feinen Lochscheibe **14**) und mit dem Bulgur-Weizen, der klein geschnittenen Zwiebel und den Gewürzen vermengen. Diese Masse ebenfalls zweimal mit dem Fleischwolf zerkleinern. Lochscheibe **14** gegen den Kebbe-Aufsatz **18** wechseln (siehe Kapitel „Kebbe-Aufsatz montieren“) und ca. 7 cm lange Kebbe-Hüllen formen.

Zubereitung:

Die einzelnen Kebbe-Hülle direkt nach der Fertigstellung mit der Fleischfüllung füllen und die Enden jeweils zusammendrücken, dass kleine Taschen entstehen. Die fertigen Kebbe in 190 °C heißem Öl ca. 3 Minuten frittieren. Die Kebbe sollten goldbraun frittiert sein.

Tomatensauce

Zutaten:

ca. 600 g Tomaten

1 mittelgroße Zwiebel (oder alternativ 1-2 Schalotten)

1-2 Knoblauchzehen

1 TL Tomatenmark

30-50 ml trockener Weißwein

2 EL Olivenöl

1-2 TL Zucker

1/2 TL Salz

1 Prise Pfeffer

getrockneter Thymian (alternativ Basilikum oder Oregano)

Tomaten vorbereiten und passieren

Tomaten vierteln, Strunck entfernen, ggfs. in kleinere Stücke schneiden. Tomaten mit Hilfe des Fleischwolfs passieren. Dazu den passenden Aufsatz verwenden. Beachten Sie, dass ein Teil der Tomaten als Rest entsorgt werden muss. Die Menge von passierter Tomate variiert und hängt ab von der Tomatensorte, dem Wasseranteil, dem Fleischanteil, etc..

Sauce zubereiten

Die Schalen von Zwiebel und Knoblauch entfernen. Die Zwiebel fein würfeln, den Knoblauch entweder durch eine Knoblauchpresse drücken oder in feine Stücke schneiden.

In einem Topf oder in einer Pfanne das Öl erhitzen. Die Zwiebel, den Knoblauch und das Tomatenmark hineingeben, gut umrühren und kurz anschwitzen. Mit etwas Weißwein ablöschen. Die passierten Tomaten hinzugeben. Mit Salz, Pfeffer, Zucker und Kräutern nach Geschmack würzen.

Alles aufkochen und etwa 10-15 Minuten bei niedriger Temperatur köcheln lassen. Rühren Sie um, damit nichts anbrennt. Fügen Sie ggfs. noch etwas Weißwein hinzu, falls die Flüssigkeit schnell verkocht.

Frische Rostbratwurst

Zutaten:

300 g mageres Rindfleisch

500 g mageres Schweinefleisch

200 g Schulterspeck

20 g Salz

1/2 Esslöffel weißer, gemahlener Pfeffer

1 Teelöffel Kümmel

1/2 Teelöffel Muskatnuss

Rindfleisch, Schweinefleisch und Speck zweimal durch den Fleischwolf drehen.

Gemischte Gewürze sowie Salz zugeben und 5 Minuten durchkneten.

Wurstfüllung für ca. 30 Minuten in den Kühlschrank stellen. Wurstfüllung nach Anleitung abfüllen (siehe Kapitel „Wurst verarbeiten“) und Würstchen von 2,5 cm Länge abdrehen.

Die fertige Rostbratwurst am gleichen Tag gut durchgebraten verzehren.

Spritzgebäck

Zutaten:

500 g Butter

500 g Zucker

2–3 Päckchen Vanillinzucker

1 Päckchen Vanillepudding

1/4 Teelöffel Salz

1 Ei

4 Eigelb

800 g Mehl (Type 405)

2 Teelöffel Backpulver

200 g gemahlene Mandeln (blanchiert)

abgeriebene Schale einer Zitrone

Die Butter schaumig schlagen. Die restlichen Zutaten nach und nach hinzugeben und den Teig gut durchkneten. Den fertigen Teig ca. 12 Stunden (z. B. über Nacht) im Kühlschrank abgedeckt ruhen lassen. Dann durch den Fleischwolf mit Spritzgebäck-Aufsatz ❶ drehen. Das Spritzgebäck auf ein mit Backpapier ausgelegtes Backblech legen. Das Spritzgebäck im vorgeheizten Backofen bei 180 °C ca. 10–15 Minuten goldgelb backen.

KOMPERNASS HANDELS GMBH

BURGSTRASSE 21
44867 BOCHUM
GERMANY
www.kompernass.com

Stan informacjī - Informācijas data

Stand der Informationen:

12/2021 · Ident.-No.: SFW350E6-112021-1

IAN 377067_2110