



**CORDLESS ANGLE GRINDER 20V**  
**AKKU-WINKELSCHLEIFER 20 V**  
**MEULEUSE D'ANGLE SANS FIL 20 V PWSAP 20-Li D4**

(GB) (IE)

**CORDLESS ANGLE GRINDER 20V**

Translation of the original instructions

(FR) (BE)

**MEULEUSE D'ANGLE SANS FIL 20 V**

Traduction des instructions d'origine

(CZ)

**AKU ÚHLOVÁ BRUSKA 20 V**

Překlad originálního provozního návodu

(SK)

**AKUMULÁTOROVÁ UHLOVÁ  
BRŮSKA 20 V**

Překlad originálneho návodu na obsluhu

(DK)

**BATTERIDREVEN VINKELSLIBER 20 V**

Oversættelse af den originale driftsvejledning

(HU)

**AKKUS SAROKCSISZOLÓ 20 V**

Az originál használati utasítás fordítása

(DE) (AT) (CH)

**AKKU-WINKELSCHLEIFER 20 V**

Originalbetriebsanleitung

(NL) (BE)

**ACCU-HAAKSE SLIJPMACHINE 20 V**

Vertaling van de originele gebruiksaanwijzing

(PL)

**AKUMULATOROWA SZLIFIERKA  
KĄTOWA 20 V**

Tłumaczenie oryginalnej instrukcji obsługi

(ES)

**AMOLADORA ANGULAR  
RECARGABLE 20 V**

Traducción del manual de instrucciones original

(IT)

**SMERIGLIATRICE ANGOLARE  
RICARICABILE 20 V**

Traduzione delle istruzioni d'uso originali

(SI)

**AKUMULATORSKI KOTNI  
BRUSILNIK 20 V**

Prevod originalnega navodila za uporabo

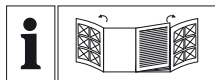

GB IE

Before reading, unfold both pages containing illustrations and familiarise yourself with all functions of the device.

DE AT CH

Klappen Sie vor dem Lesen die beiden Seiten mit den Abbildungen aus und machen Sie sich anschließend mit allen Funktionen des Gerätes vertraut.

FR BE

Avant de lire le mode d'emploi, ouvrez les deux pages contenant les illustrations et familiarisez-vous ensuite avec toutes les fonctions de l'appareil.

NL BE

Vouw vóór het lezen de beide pagina's met de afbeeldingen open en maak u vertrouwd met alle functies van het apparaat.

CZ

Před čtením si odklopte obě dvě strany s obrázky a potom se seznámte se všemi funkcemi přístroje.

PL

Przed przeczytaniem proszę rozłożyć obie strony z ilustracjami, a następnie proszę zapoznać się z wszystkimi funkcjami urządzenia.

SK

Pred čítaním si odklopte obidve strany s obrázkami a potom sa oboznámte so všetkými funkciami prístroja.

ES

Antes de empezar a leer abra las dos páginas que contienen las imágenes y, en seguida, familiarícese con todas las funciones del dispositivo.

DK

Før du læser, vend begge siderne med billeder frem og bliv bekendt med alle apparatets funktioner.

IT

Prima di leggere aprire le due pagine con le immagini e prendere confidenza con le diverse funzioni dell'apparecchio.

HU

Olvasás előtt kattintson az ábrákat tartalmazó mindkét oldalra és végezetül ismerje meg a készülék mindegyik funkcióját.

SI

Pred branjem obe strani s slikami odprite navzven in se nato seznanite z vsemi funkcijami naprave.

GB/IE	Translation of the original instructions	Page	1
DE/AT/CH	Originalbetriebsanleitung	Seite	19
FR/BE	Traduction des instructions d'origine	Page	39
NL/BE	Vertaling van de originele gebruiksaanwijzing	Pagina	61
CZ	Překlad originálního provozního návodu	Strana	81
PL	Tłumaczenie oryginalnej instrukcji obsługi	Strona	101
SK	Preklad originálneho návodu na obsluhu	Strana	121
ES	Traducción del manual de instrucciones original	Página	141
DK	Oversættelse af den originale driftsvejledning	Side	161
IT	Traduzione delle istruzioni d'uso originali	Pagina	181
HU	Az originál használati utasítás fordítása	Oldal	201
SI	Prevod originalnega navodila za uporabo	Stran	221

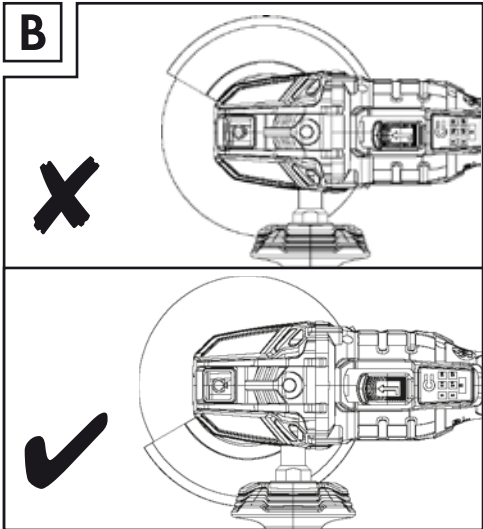
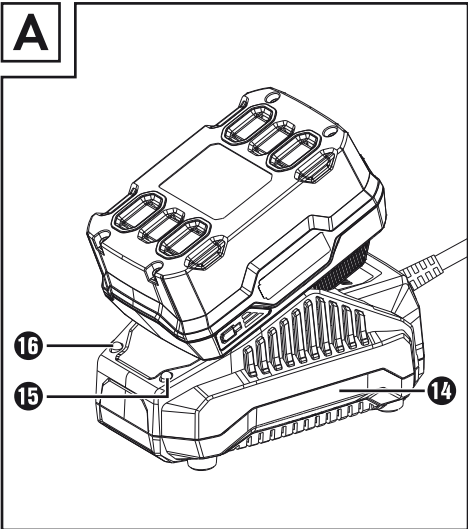
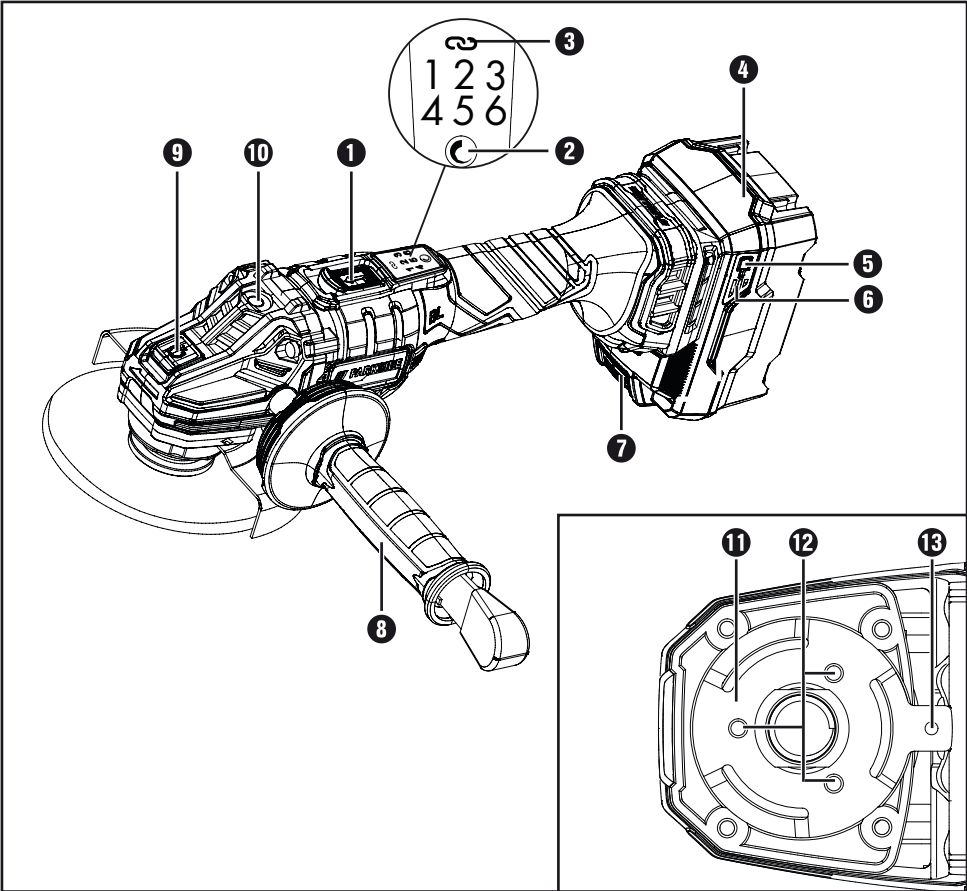

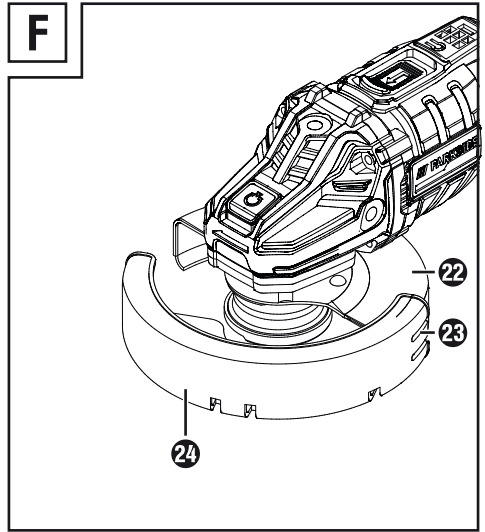
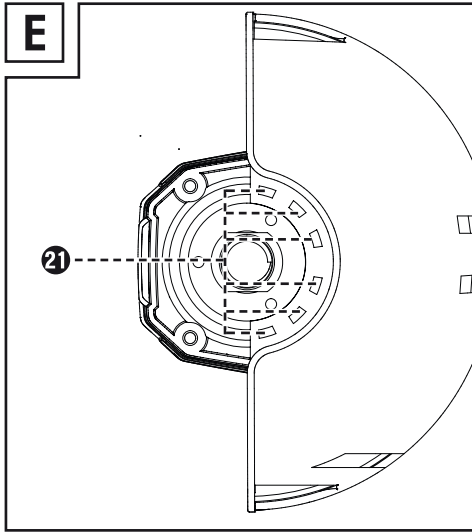
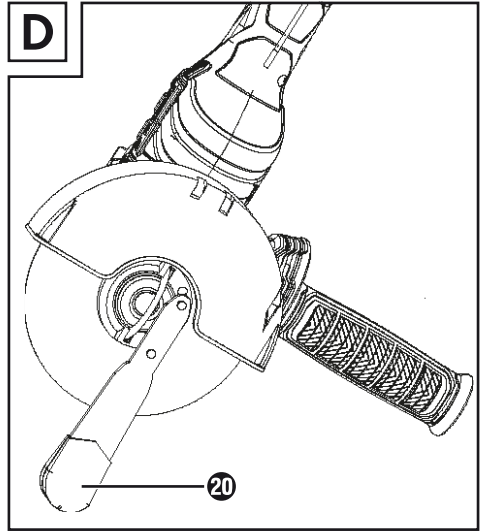
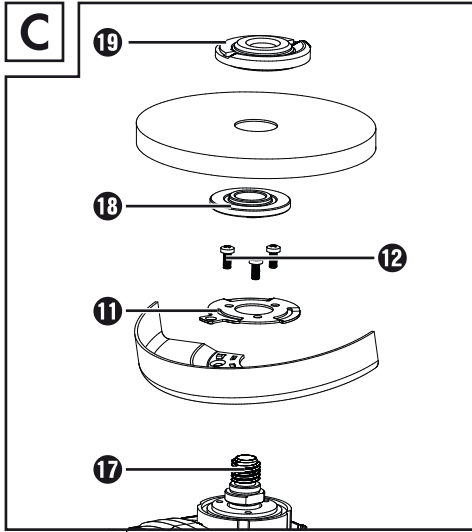

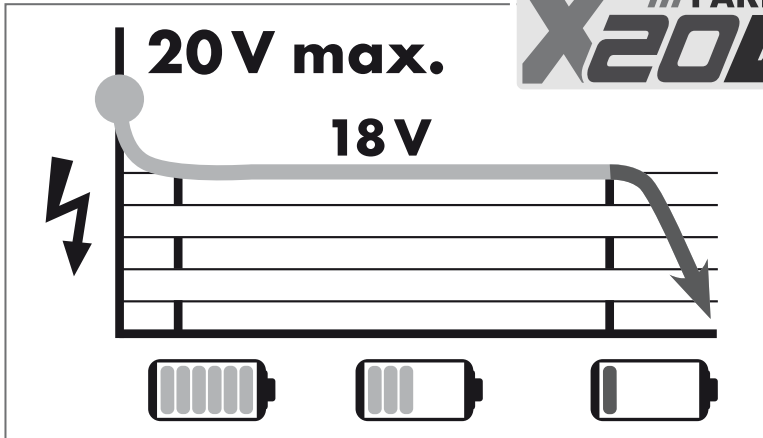

All Parkside tools and the chargers PLG 20 A1/A4/C1/A2/C2/A3/C3/PDSLГ 20 A1/PLGS 2012 A1 of the X20V Team series are compatible with the PAP 20 A1/A2/A3/B1/B3/PAPS 204 A1/PAPS 208 A1 battery pack.

Alle Parkside Geräte und die Ladegeräte PLG 20 A1/A4/C1/A2/C2/A3/C3/PDSLГ 20 A1/PLGS 2012 A1 der X20 V Team Serie sind mit dem Akku-Pack PAP 20 A1/A2/A3/B1/B3/PAPS 204 A1/PAPS 208 A1 kompatibel.

Tous les outils Parkside et les chargeurs PLG 20 A1/A4/C1/A2/C2/A3/C3/PDSLГ 20 A1/PLGS 2012 A1 de la série X20 V Team sont compatibles avec la batterie PAP 20 A1/A2/A3/B1/B3/PAPS 204 A1/PAPS 208 A1.

Charging times Ladezeiten Temps de charge	max. 2,4 A Charger Ladegerät Chargeur PLG 20 A1/A4/C1	max. 3,5 A Charger Ladegerät Chargeur PLG 20 A2/C2	max. 4,5 A Charger Ladegerät Chargeur PLG 20 A3/C3	max. 4,5 A Charger Ladegerät Chargeur PDSLГ 20 A1	max. 12,0 A Charger Ladegerät Chargeur PLGS 2012 A1
<b>2 Ah</b> PAP 20 A1/B1 Battery pack · Akku · Batterie	<u>60 min</u> 2,4 A	<u>45 min</u> 3,5 A	<u>35 min</u> 3,8 A	<u>35 min</u> 3,8 A	<u>35 min</u> 3,8 A
<b>3 Ah</b> PAP 20 A2 Battery pack · Akku · Batterie	<u>90 min</u> 2,4 A	<u>60 min</u> 3,5 A	<u>45 min</u> 4,5 A	<u>45 min</u> 4,5 A	<u>32 min</u> 5,3 A
<b>4 Ah</b> PAP 20 A3/B3 Battery pack · Akku · Batterie	<u>120 min</u> 2,4 A	<u>80 min</u> 3,5 A	<u>60 min</u> 4,5 A	<u>60 min</u> 4,5 A	<u>35 min</u> 7,8 A
<b>4 Ah</b> PAPS 204 A1 Battery pack · Akku · Batterie	<u>120 min</u> 2,4 A	<u>80 min</u> 3,5 A	<u>50 min</u> 4,5 A	<u>50 min</u> 4,5 A	<u>35 min</u> 6,0 A
<b>8 Ah</b> PAPS 208 A1 Battery pack · Akku · Batterie	<u>210 min</u> 2,4 A	<u>165 min</u> 3,5 A	<u>120 min</u> 4,5 A	<u>120 min</u> 4,5 A	<u>45 min</u> 12,0 A

**GB Smart battery support ③**

This appliance supports advanced functions when using special smart batteries. For more information, please refer to the accompanying material provided by the respective manufacturer. If smart battery functions are supported, the Ready2Connect LED ③ lights up in the following manner:

**Ready2Connect LED**



**Connect the battery pack**

LED flashes 3 times



**Connect to the app**

LED stays on



**Not connected to the app**

LED stays off



**Tool in update mode**

LED flashes continuously



**Tool update successful**

The LED flashes for 5 seconds



**Tool update failed**

LED flashes rapidly alternately

**DE Smart-Akku Unterstützung ③**

Dieses Gerät unterstützt erweiterte Funktionen bei Verwendung spezieller Smart-Akkus. Weitere Informationen entnehmen Sie bitte den Begleitmaterialien der jeweiligen Hersteller. Wenn die Smart-Akku-Funktionen unterstützt werden, leuchtet die Ready2Connect LED ③ in nachfolgender Weise:

**Ready2Connect LED**



**Akkupack verbinden**

LED blinkt 3 mal



**Mit der App verbinden**

LED bleibt an



**Nicht mit der App verbunden**

LED bleibt aus



**Werkzeug im Update Modus**

LED blinkt kontinuierlich



**Werkzeug Update erfolgreich**

Die LED blinkt 5 Sekunden lang



**Werkzeug Update fehlgeschlagen**

LED blinkt abwechselnd schnell

**FR Compatibilité avec batterie intelligente ③**

En utilisant des batteries intelligentes spéciales, cet appareil prend en charge des fonctions élargies. Vous trouverez de plus amples informations dans les documents d'accompagnement des fabricants respectifs. Lorsque les fonctions de batterie intelligente sont prises en charge, la LED Ready2Connect ③ s'allume de la façon suivante :

**LED Ready2Connect****Connecter le bloc-batterie**

La LED clignote 3 fois

**Connecter à l'application**

La LED reste allumée

**Non connecté à l'application**

La LED reste éteinte

**Outil en mode Mise à jour**

La LED clignote en continu

**Mise à jour de l'outil réussie**

La LED clignote pendant 5 secondes

**Échec de la mise à jour de l'outil**

La LED clignote en alternance rapidement

**NL Smart-accu ondersteuning ③**

Dit apparaat ondersteunt geavanceerde functies bij gebruik van speciale smart-accu's. Voor nadere informatie wordt verwezen naar het begeleidend materiaal van de respectieve fabrikanten. Als de smart-accu-functies worden ondersteund, licht de Ready2Connect led ③ als volgt op:

**Ready2Connect-led****Accupak aansluiten**

Led knippert 3 keer

**Met de app verbinden**

Led blijft branden

**Niet met de app verbonden**

Led blijft uit

**Gereedschap in update-modus**

Led knippert continu

**Update gereedschap gelukt**

Led knippert 5 seconden lang

**Update gereedschap mislukt**

Led knippert afwisselend snel

## CZ Podpora smart akumulátoru ③

Toto zařízení podporuje rozšířené funkce při použití speciálních smart akumulátorů. Další informace naleznete v doprovodných materiálech příslušných výrobců. Když jsou podporovány funkce smart akumulátoru, tak svítí Ready2Connect LED ③ následujícím způsobem:

### Ready2Connect LED



**Navázání spojení se sadou akumulátorů**

LED bliká 3krát



**Navázání spojení s aplikací**

LED stále svítí



**Nespojeno s aplikací**

LED nesvítí



**Nástroj v režimu aktualizace**

LED trvale bliká



**Aktualizace nástroje úspěšná**

LED bliká 5 sekund



**Aktualizace nástroje selhala**

LED bliká střídavě rychle

## PL Obsługa funkcji Smart baterii ③

To urządzenie obsługuje zaawansowane funkcje podczas korzystania ze specjalnych Smart baterii. Więcej informacji można znaleźć w dołączonych materiałach odpowiednich producentów. Gdy obsługiwane są funkcje Smart baterii, dioda LED Ready2Connect ③ świeci się w następujący sposób:

### Ready2Connect LED



**Podłączanie akumulatora**

Dioda LED mignie 3 razy



**Łączenie z aplikacją**

Dioda LED pozostaje włączona



**Brak połączenia z aplikacją**

Dioda LED pozostaje wyłączona



**Narzędzie w trybie aktualizacji**

Dioda LED miga w sposób ciągły



**Aktualizacja narzędzia powiodła się**

Dioda LED miga przez 5 sekund



**Aktualizacja narzędzia nie powiodła się**

Dioda LED miga szybko naprzemiennie



## SK Podpora akumulátora smart ③

Tento prístroj podporuje rozšírené funkcie pri použití špeciálnych akumulátorov smart. Ďalšie informácie nájdete v sprievodných materiáloch príslušných výrobcov. Keď sa podporujú funkcie akumulátora smart, svieti LED Ready2Connect ③ nasledujúcim spôsobom:

### Ready2Connect LED



**Pripojiť box s akumulátorom**

LED 3-krát zabliká



**Nadviazať spojenie s aplikáciou**

LED zostane zapnutá



**Nie je spojené s aplikáciou**

LED zostane vypnutá



**Náradie v režime aktualizácie**

LED bliká nepretržite



**Aktualizácia náradia úspešná**

LED bliká 5 sekúnd



**Aktualizácia náradia zlyhala**

LED bliká striedavo rýchlo

## ES Compatibilidad con funciones de batería inteligente ③

Este aparato admite funciones avanzadas si se emplea una batería inteligente especial. Encontrará más información en la documentación y material adjunto del fabricante que corresponda. Si se admiten las funciones de batería inteligente, el led Ready2Connect ③ se ilumina de la manera siguiente:

### Led Ready2Connect



**Conexión a la batería**

El led parpadea 3 veces



**Conectado a la aplicación**

El led permanece encendido



**Desconectado de la aplicación**

El led permanece apagado



**Herramienta en el modo de actualización**

El led parpadea de forma continua



**Actualización correcta de la herramienta**

El led parpadea durante 5 segundos



**Error en la actualización de la herramienta**

El led parpadea rápidamente de forma alterna

## DK Smart-batteri-understøttelse ③

Dette produkt understøtter udvidede funktioner ved anvendelse af specielle smart-batterier. Yderligere informationer kan findes i de vedlagte materialer fra producenten. Hvis smart-batteri-funktionerne understøttes, lyser Ready2Connect LED ③ på følgende måde:

### Ready2Connect LED



#### Forbindelse af batteripakken

LED'en blinker 3 gange



#### Forbindelse med appen

LED'en er tændt



#### Ikke forbundet med appen

LED'en er slukket



#### Værktøj i opdateringsmodus

LED'en blinker permanent



#### Værktøjsopdatering udført

LED'en blinker i 5 sekunder



#### Værktøjsopdatering mislykkedes

LED'en blinker hurtigt

## IT Supporto batteria intelligente ③

Questo apparecchio supporta funzioni avanzate quando si utilizzano speciali batterie intelligenti. Per ulteriori informazioni, consultare il materiale messo a disposizione dai rispettivi produttori. Quando le funzioni per batterie intelligenti sono supportate, il Ready2Connect LED ③ lampeggia come segue:

### Ready2Connect LED



#### Collegare il pacco batteria

Il LED lampeggia 3 volte



#### Collegare all'app

Il LED resta acceso



#### Non collegato all'app

Il LED resta spento



#### Utensile in modalità di aggiornamento

Il LED lampeggia in modo continuo



#### Aggiornamento utensile riuscito

Il LED lampeggia per 5 secondi



#### Aggiornamento utensile non riuscito

Il LED lampeggia a velocità alterne

## HU **Okos akkumulátor támogatás ③**

Ez a készülék bővített funkciókat támogat speciális okos akkumulátorok használata esetén. További információkért tekintse meg az adott gyártók mellékelt anyagait. Ha támogatva vannak az okos akkumulátor funkciók, a Ready2Connect LED ③ az alábbi módon világít:

### Ready2Connect LED



#### **Akkumulátor-telep csatlakoztatása**

A LED 3-szor villog



#### **Csatlakoztatás az alkalmazáshoz**

A LED világít



#### **Nincs csatlakoztatva az alkalmazáshoz**

A LED nem világít



#### **Szerszám frissítés módban van**

A LED folyamatosan villog



#### **Szerszám frissítése sikeres**

A LED 5 másodpercig villog



#### **Szerszám frissítése nem sikerült**

A LED felváltva gyorsan villog

## SI **Podpora za pametne akumulatorje ③**

Ta pravna podpira razširjene funkcije pri uporabi posebnih pametnih akumulatorjev. Dodatne informacije najdete v spremni dokumentaciji ustreznih proizvajalcev. Če pravna podpora funkcije pametnega akumulatorja, lučka LED Ready2Connect ③ sveti, kot sledi:

### Lučka LED Ready2Connect



#### **Povezava akumulatorja**

Lučka LED 3-krat utripne



#### **Povezava z aplikacijo**

Lučka LED sveti



#### **Ni povezave z aplikacijo**

Lučka LED ne sveti



#### **Orodje v načinu posodabljanja**

Lučka LED trajno utripa



#### **Posodobitev orodja je uspešna**

Lučka LED utripa 5 sekund



#### **Posodobitev orodja ni uspešna**

Lučka LED utripa izmenično hitro

# Contents

<b>Introduction</b> .....	<b>2</b>
Intended use .....	2
Features .....	2
Package contents .....	3
Technical details .....	3
<b>General power tool safety warnings</b> .....	<b>4</b>
1. Work area safety .....	4
2. Electrical safety .....	4
3. Personal safety .....	4
4. Power tool use and care .....	5
5. Use and handling of the cordless electrical power tool .....	5
6. Service .....	5
Safety instructions for all applications .....	6
Kickback and corresponding safety instructions .....	7
Special safety instructions for grinding and abrasive cutting .....	8
Additional special safety instructions for abrasive cutting .....	8
Safety guidelines for battery chargers .....	9
Storage and handling of the recommended accessory tools .....	9
Working procedures .....	9
<b>Before use</b> .....	<b>10</b>
Charging the battery pack (see fig. A) .....	10
Attaching/disconnecting the battery pack to/from the tool .....	11
Checking the battery charge level .....	11
Fitting the protective cover for cutting .....	11
Adjusting the blade guard .....	11
Fitting the additional handle .....	11
Fitting/changing the roughing/cutting disc .....	12
<b>Starting the device</b> .....	<b>13</b>
Switching on/off .....	13
Setting the rotational speed .....	13
<b>Maintenance and cleaning</b> .....	<b>13</b>
<b>Disposal</b> .....	<b>14</b>
<b>Kompernass Handels GmbH warranty</b> .....	<b>15</b>
<b>Service</b> .....	<b>16</b>
<b>Importer</b> .....	<b>16</b>
<b>Original declaration of conformity</b> .....	<b>17</b>
<b>Ordering a replacement battery</b> .....	<b>18</b>
Telephone ordering .....	18

# CORDLESS ANGLE GRINDER 20V PWSAP 20-Li D4







## Introduction

Congratulations on the purchase of your new tool. You have selected a high-quality product. The operating instructions are part of this product. They contain important information about safety, usage and disposal. Before using the product, please familiarise yourself with all operating and safety instructions. Use the product only as described and for the specified range of applications. Please also pass these operating instructions on to any future owner.

## Intended use

This tool is intended for cutting and roughing metal, concrete or tiles without the use of water. Any other usage of or modification to the tool is deemed to be improper and carries a significant risk of accidents. The manufacturer accepts no responsibility for damage resulting from improper use. The tool is not intended for commercial use.

## Explanation of the symbols used

	Before using the tool for the first time, read the original operating instructions and safety instructions.
	Using damaged cutting or roughing discs is dangerous and may cause serious injury!
	Diameter of the disc
	Cordless angle grinder
	Wear protective goggles!
	Wear ear muffs!
	Wear safety shoes!

	Wear protective gloves!
	Wear a dust mask!
	Not approved for wet grinding
	Not approved for side grinding
	Suitable for grinding metal

## Features

- 1 ON/OFF switch
- 2 Speed control
- 3 Ready2Connect LED
- 4 Battery pack\*
- 5 Battery charge level button
- 6 Battery display LED
- 7 Release button for the battery pack
- 8 Additional handle
- 9 Spindle locking button
- 10 Screw thread (3 x) for the additional handle
- 11 Mounting ring
- 12 Screws
- 13 Blade guard fixture
- 14 High-speed charger\*
- 15 Red control LED
- 16 Green control LED
- 17 Mounting spindle
- 18 Mounting flange
- 19 Clamping nut
- 20 Two-hole assembly spanner
- 21 Bulges
- 22 Blade guard
- 23 Plastic clip
- 24 Protective cover

## Package contents

- 1 cordless angle grinder 20V
- 1 additional handle
- 1 blade guard (pre-assembled)
- 1 protective cover(pre-assembled)
- 1 roughing disc (pre-assembled)
- 1 two-hole assembly spanner
- 1 operating manual

## Technical details

### Cordless Angle Grinder 20V PWSAP 20-Li D4

Rated voltage	20 V $\equiv$ (DC)
Rated speed	n 3000 - 10000 rpm
Disc size	Ø 125 mm
Thread size	M14

### Battery PAP 20 B3\*

Type	LITHIUM ION
Rated voltage	20 V $\equiv$ (DC)
Capacity	4 Ah
Cells	10

### High-speed charger PLG 20 C3\*

#### INPUT

Rated voltage	230-240 V ~ 50 Hz (AC)
Rated power consumption	120 W
Fuse (internal)	3.15 A 

#### OUTPUT

Rated voltage	21.5 V $\equiv$ (DC)
Rated current	4.5 A
Charging time	approx. 60 min.
Protection class	II/  (double insulation)

\* BATTERY AND CHARGER ARE NOT SUPPLIED

## Noise and vibration data

Noise measurement value determined in accordance with EN 60745. The A-rated noise level of the power tool is typically:

### Noise emission value

Sound pressure level	$L_{PA} = 79.5$ dB (A)
Uncertainty	$K = 3$ dB
Sound power level	$L_{WA} = 87.5$ dB (A)
Uncertainty	$K = 3$ dB

### Wear ear muffs!

### Total vibration value

Surface grinding, main handle	$a_{h,AG} = 14.128$ m/s <sup>2</sup>
Uncertainty	$K = 1.5$ m/s <sup>2</sup>
Surface grinding, additional handle	$a_{h,AG} = 12.720$ m/s <sup>2</sup>
Uncertainty	$K = 1.5$ m/s <sup>2</sup>

### NOTE

- The vibration level specified in these instructions has been measured in accordance with a standardised measuring procedure and can be used for tool comparisons. The specified vibration emission value can also be used to make an initial exposure estimate.

### WARNING!

- The vibration level varies depending on the use of the power tool and may be higher than the value specified in these instructions in some cases. Regular use of the power tool in this way may cause the user to underestimate the vibration. Try to keep the vibration loads as low as possible. Measures to reduce the vibration load are, e.g. wearing gloves and limiting the working time. Wherein all states of operation must be included (e.g. times when the power tool is switched off and times where the power tool is switched on but running without load).



## General power tool safety warnings

### **! WARNING!**

- ▶ Read all safety warnings and all instructions. Failure to follow the warnings and instructions may result in electric shock, fire and/or serious injury.

### Save all warnings and instructions for future reference.

The term "power tool" in the warnings refers to your mains-operated (corded) power tool or battery-operated (cordless) power tool.

### 1. Work area safety

- Keep work area clean and well lit.** Cluttered or dark areas invite accidents.
- Do not operate power tools in explosive atmospheres, such as in the presence of flammable liquids, gases or dust.** Power tools create sparks which may ignite the dust or fumes.
- Keep children and bystanders away while operating a power tool.** Distractions can cause you to lose control of the tool.

### 2. Electrical safety

- Power tool plugs must match the outlet. Never modify the plug in any way. Do not use any adapter plugs with earthed (grounded) power tools.** Unmodified plugs and matching outlets will reduce risk of electric shock.
- Avoid body contact with earthed or grounded surfaces, such as pipes, radiators, ranges and refrigerators.** There is an increased risk of electric shock if your body is earthed or grounded.
- Do not expose power tools to rain or wet conditions.** Water entering a power tool will increase the risk of electric shock.

- Do not abuse the cord. Never use the cord for carrying, pulling or unplugging the power tool. Keep cord away from heat, oil, sharp edges or moving parts.** Damaged or entangled cords increase the risk of electric shock.
- When operating a power tool outdoors, use an extension cord suitable for outdoor use.** Use of a cord suitable for outdoor use reduces the risk of electric shock.
- If operating a power tool in a damp location is unavoidable, use a residual current device (RCD) protected supply.** Use of an RCD reduces the risk of electric shock.

### 3. Personal safety

- Stay alert, watch what you are doing and use common sense when operating a power tool. Do not use a power tool while you are tired or under the influence of drugs, alcohol or medication.** A moment of inattention while operating power tools may result in serious personal injury.
- Use personal protective equipment. Always wear eye protection.** Protective equipment such as dust mask, non-skid safety shoes, hard hat, or hearing protection used for appropriate conditions will reduce personal injuries.
- Prevent unintentional starting. Ensure the switch is in the off-position before connecting to power source and/or battery pack, picking up or carrying the tool.** Carrying power tools with your finger on the switch or energising power tools that have the switch on invites accidents.
- Remove any adjusting key or wrench before turning the power tool on.** A wrench or a key left attached to a rotating part of the power tool may result in personal injury.
- Do not overreach. Keep proper footing and balance at all times.** This enables better control of the power tool in unexpected situations.
- Dress properly. Do not wear loose clothing or jewellery. Keep your hair, clothing and gloves away from moving parts.** Loose clothes, jewellery or long hair can be caught in moving parts.

- g) If devices are provided for the connection of dust extraction and collection facilities, ensure these are connected and properly used. Use of dust collection can reduce dust-related hazards.

#### 4. Power tool use and care

- a) Do not force the power tool. Use the correct power tool for your application. The correct power tool will do the job better and safer at the rate for which it was designed.
- b) Do not use the power tool if the switch does not turn it on and off. Any power tool that cannot be controlled with the switch is dangerous and must be repaired.
- c) Disconnect the plug from the power source and/or the battery pack from the power tool before making any adjustments, changing accessories, or storing power tools. Such preventive safety measures reduce the risk of starting the power tool accidentally.
- d) Store idle power tools out of the reach of children. Do not allow persons unfamiliar with the power tool or these instructions to operate the power tool. Power tools are dangerous in the hands of untrained users.
- e) Maintain power tools. Check for misalignment or binding of moving parts, breakage of parts and any other condition that may affect the power tool's operation. If damaged, have the power tool repaired before use. Many accidents are caused by poorly maintained power tools.
- f) Keep cutting tools sharp and clean. Properly maintained cutting tools with sharp cutting edges are less likely to bind and are easier to control.
- g) Use the power tool, accessories and tool bits, etc. in accordance with these instructions, taking into account the working conditions and the work to be performed. Use of the power tool for operations different from those intended could result in a hazardous situation.

#### 5. Use and handling of the cordless electrical power tool

- a) Charge rechargeable batteries only in chargers recommended by the manufacturer. Chargers are often designed for a particular type of rechargeable battery unit. There is the danger of fire if other types of rechargeable battery units are used.
- b) Only the rechargeable battery units supplied are to be used with an electrical power tool. The use of other rechargeable battery units may lead to the danger of injury or fire.
- c) When they are not being used, store rechargeable battery units away from paper-clips, coins, keys, nails, screws or other small metal objects that could cause the contacts to be bridged. Short-circuiting the contacts of a rechargeable battery unit may result in heat damage or fire.
- d) Fluids may leak out of rechargeable battery units if they are misused. If this happens, avoid contact with the fluid. If contact occurs, flush the affected area with water. Seek additional medical help if any of the fluid gets into your eyes. Escaping battery fluid may cause skin irritation or burns.



**CAUTION! RISK OF EXPLOSION!**  
Never charge non-rechargeable batteries.



**Protect the rechargeable battery from heat (for example, from continuous exposure to sunlight), fire, water and moisture.** There is a risk of explosion.

#### 6. Service

- a) Have your power tool serviced by a qualified repair person using only identical replacement parts. This will ensure that the safety of the power tool is maintained.



## Safety instructions for all applications

### General safety instructions for grinding and abrasive cutting

- a) This power tool is designed to be used as a grinder and abrasive cutting tool. Please follow all safety instructions, instructions, diagrams and data that you receive with the tool. Failure to follow the instructions below may result in electric shock, fire, and/or serious injury.
- b) This power tool is not suitable for sandpaper sanding, working with a steel brush or burnishing. Using the power tool for applications for which it is not designed can lead to hazards and injuries.
- c) Do not use any accessories that have not been specifically provided or recommended by the manufacturer for this power tool. Just because you can attach the accessories to your power tool does not guarantee they are safe to use.
- d) The maximum permissible speed of the accessory tool being used must be at least as high as the maximum speed specified for the power tool. Accessories that rotate faster than the permissible rate can break and throw pieces into the air.
- e) The external diameter and thickness of the accessory tool being used must comply with the dimensions of your power tool. Incorrectly dimensioned accessory tools cannot be sufficiently shielded or controlled.
- f) Accessory tools with a thread insert must match the thread of the grinding spindle exactly. For accessory tools that are mounted using a flange, the diameter of the hole on the attachment tool must correspond to the width of the fitting on the flange. Accessory tools that cannot be fitted precisely onto the power tool will rotate unevenly, vibrate severely and can lead to a loss of control.
- g) Never use damaged accessory tools. Before each use, check tools such as grinding discs for chipping and cracks, grinding discs for cracks, wear or heavy wear. If the power tool or the accessory tool in use is dropped, check to see if it is damaged or use an undamaged accessory tool. When you have checked and inserted the accessory tool, ensure that you and any other people in the vicinity remain outside of the level of the rotating accessory tool and allow the tool to rotate at maximum speed for one minute. Damaged accessory tools usually break during the test period.
- h) Wear personal protective equipment. Depending on the application, ensure that you use full face protection, eye protection or safety goggles. As required, use a dust mask, hearing protection, protective gloves or a special apron that will protect you from grinding and material particles. Protect your eyes from flying debris that may be produced during certain applications. Dust or filter masks must be used to filter any dust produced by the application. Long-term exposure to loud noise can cause hearing loss.
- i) Ensure that any bystanders are at a safe distance from your work area. Anyone who enters the workspace must wear personal protective equipment. Fragments of the workpiece or broken accessory tools can fly off and cause injury – even outside the immediate work area.
- j) Hold the power tool only by the insulated handles when you are carrying out work in which the accessory tool may come into contact with concealed power cables. Contact with a live cable may also cause metal parts of the tool to become live and could result in an electric shock.
- k) Keep the power cable away from any rotating accessories. If you lose control of the tool, the cord may get caught or cut and your hand or arm could get caught in the rotating accessory tool.

- l) **Never put the power tool down until the accessory tool has come to a complete standstill.** The rotating accessory tool could come into contact with the surface and cause you to lose control of the power tool.
  - m) **Do not leave the power tool running whilst carrying it.** Accidental contact between your clothing and the rotating accessory tool could lead to an injury (for example, a cut or puncture wound).
  - n) **Clean the ventilation slits of your power tool regularly.** The motor fan draws dust into the housing, and a heavy accumulation of metal dust can cause electrical hazards.
  - o) **Do not use the power tool in the vicinity of flammable materials.** Sparks can ignite these materials.
  - p) **Do not use any accessory tools that require a liquid coolant.** The use of water or other liquid coolants may lead to an electric shock.
- a) **Hold the power tool firmly in both hands and position your body and arms so they can absorb the force of the kickback. Always use the additional handle, if available, so that you have the maximum possible control over the kickback force or reaction forces at full speed.** By taking adequate precautions, the operator can stay in control of the kickback and reaction forces.
  - b) **Keep your hands clear of a rotating accessory tool at all times.** The accessory tool could move over your hand in the event of a kickback.
  - c) **Avoid having any part of your body in the area in which the power tool is likely to move in the event of a kickback.** The kickback will force the electrical tool in the opposite direction to the direction of rotation of the grinding disc at the blockage.
  - d) **Take special care when working near corners, sharp edges, etc. Do not allow the accessory tool to bounce back from the workpiece or to jam.** The rotating accessory tool is more likely to jam in corners or sharp edges or if it rebounds off them. This can cause a loss of control or a kickback.
  - e) **Do not use chains or toothed saw blades.** These kinds of accessories often cause a kickback or loss of control over the power tool.

### **Kickback and corresponding safety instructions**

A kickback is a sudden reaction caused when a rotating accessory tool, e.g. grinding disc, grinding plate, etc., catches or jams. Catching or jamming leads to an abrupt stop of the rotating accessory tool. If this happens, an uncontrolled power tool turns rapidly against the direction of rotation of the accessory tool caught in the blockage.

If, for example, a grinding disc catches or jams in a workpiece, the edge of the grinding disc projecting into the workpiece can get caught and break off the grinding disc or cause a kickback. The grinding disc can then fly in the direction of the operator or away from him, depending on the direction of rotation of the disc at the blockage. This can also cause the grinding discs to break.

Kickbacks are caused by improper or incorrect use of the power tool. This can be avoided by taking proper precautions as described below.

## Special safety instructions for grinding and abrasive cutting

- a) Use only the grinding accessories approved for your power tool and the appropriate blade guard for these grinding tools. Grinding tools that are not designed for the power tool cannot be sufficiently shielded and are unsafe.
- b) Offset grinding discs must be mounted in such a way that their grinding surface does not project above the plane of the blade guard edge. An improperly fitted grinding disc which protrudes beyond the edge of the blade guard cannot be properly guarded.
- c) The blade guard must be securely attached to the power tool and adjusted for maximum safety so that the minimum possible amount of the abrasive medium is open to the operator. The blade guard is designed to protect the operator from fragments, accidental contact with the grinding tool and sparks that could ignite clothing.
- d) Grinding tools should only be used for the recommended applications. For instance, never grind with the side surface of a cutting disc. Cutting discs are designed to remove material with the edge of the disc. Any lateral application of force on these grinding tools can cause them to break.
- e) Always use undamaged clamping flanges of the correct size and shape for the grinding wheel you have selected. Suitable flanges support the grinding disc and reduce the risk of a disc breakage. Flanges for cutting discs can be different to flanges for other grinding discs.
- f) Do not use worn grinding discs from larger power tools. Grinding discs for larger power tools are not designed for the higher rotational speeds of smaller power tools and can break.

## Additional special safety instructions for abrasive cutting

- a) Avoid exerting excessive contact pressure, and do not allow the cutting disc to jam. Do not make any excessively deep cuts. Overloading the cutting disc increases the stress and likelihood of tilting or jamming and thus the possibility of a kickback or a breakage of the grinding tool.
- b) Avoid the area in front of and behind the rotating cutting disc. When you move the cutting disc away from yourself in the workpiece, it is possible, in the event of a kickback, that the electrical tool will be thrown out directly towards you together with the rotating disc.
- c) If the cutting disc jams or you stop working, switch the tool off and hold it steady until the disc has completely stopped turning. Never attempt to pull a rotating cutting disc out of a cut. This could lead to a kickback. Identify and remove the cause of the jam.
- d) Do not switch the power tool back on as long as it is in the workpiece. Allow the cutting disc to reach its full speed before carefully resuming the cut. Otherwise, the disc can jam, jump out of the workpiece or cause a kickback.
- e) Provide support for panels or large workpieces to reduce the risk of the cutting disc jamming and causing a kickback. Large workpieces can bend under their own weight. The workpiece must be supported on both sides of the disc: both in the vicinity of the cutting disc and also at the edge.
- f) Be particularly careful when making pocket cuts into existing walls or other obscured areas. The inserted cutting disc may cut into gas or water pipes, electrical wiring or other objects that can cause a kickback.

## Safety guidelines for battery chargers

- This tool may be used by children aged 8 years and above and by persons with limited physical, sensory or mental capabilities or lack of experience and knowledge, provided that they are under supervision or have been told how to use the tool safely and are aware of the potential risks. Do not allow children to use the tool as a toy. Cleaning and user maintenance tasks may not be carried out by children unless they are supervised.
- To avoid potential risks, damaged power cords should be replaced by the manufacturer, their customer service department or a similarly qualified person.



The charger is suitable for indoor use only.

### **⚠ WARNING!**

- To avoid potential risks, damaged power cords should be replaced by the manufacturer, their customer service department or a similarly qualified person.

### **⚠ ATTENTION!**

- ◆ This charger can only charge the following batteries: PAP 20 A1/PAP 20 A2/PAP 20 A3/PAP 20 B1/PAP 20 B3/PAPS 204 A1/PAPS 208 A1.
- ◆ A current list of battery compatibility can be found at [www.Lidl.de/Akku](http://www.Lidl.de/Akku).

## Storage and handling of the recommended accessory tools

- Grinding tools must be treated with care and transported carefully.
- Grinding tools should be stored in such a way that they are not exposed to mechanical damage or environmental influences (e.g. damp).

## Working procedures

### NOTE

- ▶ Grinding tools should only be used for the recommended applications. Otherwise, they can break, be damaged or cause injuries.



### Rough grinding

Never use cutting discs for rough grinding!

- Move the angle grinder with moderate pressure back and forth over the workpiece.
- For soft material, move the roughing disc at a flat angle over the workpiece; for hard material at a slightly steeper angle.

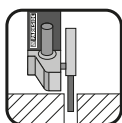

### Abrasive cutting

Never use roughing discs for cutting!

- Use only tested fibre-reinforced cutting or grinding discs that are approved for a peripheral speed of not less than 80 m/s.

### **⚠ CAUTION!**

- ▶ The grinder continues running after being turned off. Do not try to brake it by applying lateral counterpressure.
- **Secure the workpiece.** Use clamps/vices to hold the workpiece firmly in place. This is much safer than simply holding it in your hand.
- **Always switch off the tool before putting it down and wait for the tool to come to a complete standstill.**

- Use the tool only for dry cutting or sanding.
- The additional handle **8** must be fitted to the tool during all work.
- Do not process materials containing asbestos. Asbestos is a known carcinogen.



Tip! How to do things correctly.

## **⚠ DANGER! ALWAYS GUIDE THE TOOL THROUGH THE WORKPIECE IN REVERSE ROTATION.**

- ▶ In the opposite direction there is a risk of a kickback. The tool can be pushed out of the cut.
- Always switch the tool on before applying it to the workpiece. After completing the task, lift the tool from the workpiece and then switch it off.
- Always hold the tool firmly with two hands while working. Ensure that your stance is secure and stable.
- For an optimum grinding effect, move the tool evenly at an angle of 15° to 30° (between grinding disc and workpiece) backwards and forwards.
- When working on angled surfaces, do not exert too much force on the workpiece. If the rotational speed drops significantly, you must reduce the pressure exerted to allow safe and effective working. If the tool suddenly brakes completely or jams, it must be switched off immediately.
- Cutting: Work at a moderate feed rate and do not tilt the cutting disc.
- Roughing and cutting discs become very hot – let them cool down completely before touching them.
- Never use the tool for purposes other than the ones for which it was designed.
- Always make sure that the tool is turned off before inserting the battery into it.

- In the event of danger, turn off the tool immediately and remove the battery. Ensure that the tool is easily and quickly accessible in the event of an emergency.
- Always remove the battery during work breaks, when adjusting the tool and when it is not in use. The tool must be kept clean, dry and free of oil and grease at all times.
- Remain alert at all times! Always pay attention to what you are doing and act with common sense. Do not use the tool if you are distracted or feeling unwell.



### **⚠ WARNING!**

Always wear safety goggles.



### **⚠ WARNING!**

Always wear a dust mask.

## **Before use**

### **Charging the battery pack (see fig. A)**

#### **⚠ CAUTION!**

- ▶ Always disconnect the mains plug before removing the battery pack **4** from or inserting it into the charger.

#### **NOTE**

- ▶ Never charge the battery pack if the ambient temperature is below 10°C or above 40°C. If a lithium-ion battery is to be stored for an extended period, the charge level should be checked regularly. The optimum charge level is between 50% and 80%. The storage climate should be cool and dry and the ambient temperature should be between 0°C and 50°C.

- ◆ Insert the battery pack **4** into the high-speed charger **14** (see fig. A).
- ◆ Insert the mains plug into the mains power socket. The control LED **15** lights up red.
- ◆ The green control LED **16** indicates that the charging process is complete and the battery pack **4** is ready for use.

### **⚠ ATTENTION!**

- ◆ If the red control LED 15 flashes, this means that the battery pack 4 has overheated and cannot be charged.
- ◆ If the red and green control LEDs 15 16 both flash, this means that the battery pack 4 is defective.
- ◆ Switch off the charger for at least 15 minutes between successive charging sessions. Also disconnect the power plug from the mains power socket.

## **Attaching/disconnecting the battery pack to/from the tool**

### **Inserting the battery pack**

- ◆ Snap the battery pack 4 into the handle.

### **Removing the battery pack**

- ◆ Press the release button 7 and remove the battery pack 4.

## **Checking the battery charge level**

- ◆ Press the battery charge level button 5 to check the status of the battery (see also main diagram).  
The status/remaining charge is shown on the battery display LED 6 as follows:  
RED/ORANGE/GREEN = maximum charge  
RED/ORANGE = medium charge  
RED = low charge - charge the battery

## **Fitting the protective cover for cutting**

When cutting with bonded abrasives, always use the protective cover 24 for cutting.

- ◆ Slide the protective cover 24 onto the blade guard 22 (see fig. F) until the plastic clip 23 snaps into place at the end.
- ◆ To remove the protective cover 24, pull the plastic clip 23 slightly forwards to release the protective cover 24.

## **Adjusting the blade guard**

### **⚠ WARNING! RISK OF INJURY!**

- ▶ Always switch the tool off and remove the battery before carrying out any work on the tool.

### **⚠ RISK OF INJURY!**

- ▶ Never use the angle grinder without the blade guard 22. The blade guard should be fitted securely onto the grinder. Set it so that the highest possible degree of safety is achieved, i.e. the operator is exposed to the smallest possible amount of the grinding disc. The blade guard 22 is designed to protect the operator from fragments and accidental contact with the grinding tool.
- ▶ Make sure that the blade guard 22 is fitted with at least the same angle as the additional handle 8 (see fig. B). Otherwise, you could cut injure yourself on the roughing disc or cutting disc.
- ◆ Turn the blade guard 22 to the required position (working position). Make sure that the blade guard 22 is positioned in such a way that the blade guard fixture 13 is lying over one of the bulges 21 on the blade guard 22 (see fig. E, fold-out page).
- ◆ Make sure that the blade guard fixture 13 is firmly seated in the respective bulge 21.

## **Fitting the additional handle**

### **⚠ CAUTION!**

- ▶ For safety reasons, this tool may only be used with the additional handle 8 fitted. Failure to do so can lead to serious injury. The additional handle 8 can be screwed onto the left, the right or the top, depending on the job at hand.

## Fitting/changing the roughing/ cutting disc

Always wear protective gloves when changing cutting/roughing discs.

Pay attention to the dimensions of the roughing/cutting disc. The diameter of the hole must fit to the mounting flange **18** without any play. Do not use a reducer or adapter.

### NOTE

- ▶ Use only discs which are free of dirt.
  - ▶ Disc size of grinding disc:  
Ø 125 x 22.2 x 6 mm
  - ▶ Disc size of cutting disc:  
Ø 125 x 22.2 x 3mm
- Use only grinding discs whose permissible speed rating is at least as high as that on the type plate on the power tool.
  - **RISK OF INJURY!** Press the spindle locking button **9** only when the mounting spindle **17** is at a complete standstill.
  - ◆ Press the spindle locking button **9** to lock the gearbox.
  - ◆ Undo the clamping nut **19** by hand or using the two-hole assembly spanner **20** (see fig. D). Fold the bracket of the clamping nut **19** upwards and loosen it counterclockwise.
  - ◆ Place the roughing or cutting disc with the label side towards the tool on the mounting flange **18**.
  - ◆ Then replace the clamping nut **19** on the mounting spindle **17** with the raised side facing up.

## With thin grinding discs (see fig. 1)

- ◆ The collar of the clamping nut **19** always faces upwards so that a thin grinding disc can be fitted safely.

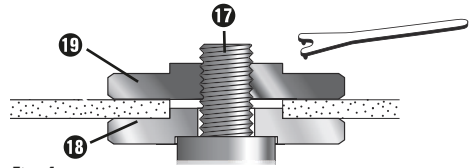

Fig. 1

- ◆ Press the spindle locking button **9** to lock the gearbox.
- ◆ Retighten the clamping nut **19** clockwise by hand or using the two-hole assembly spanner **20**.

### NOTE

- ▶ If the disc does not turn smoothly or vibrates after the change, the disc must be replaced immediately.
- ◆ For safety's sake, run the tool at maximum speed for 60 seconds after every disc change. Be aware of unusual noises and sparks.
- ◆ Check whether all fastening elements are correctly fitted.
- ◆ Make sure that the arrow showing the direction of rotation (if any) on the cutting or rough grinding discs (including diamond cutting discs) and the direction of rotation of the tool (arrow showing the direction of rotation on the head) match.

## Starting the device

### Switching on/off

Check the attached tool before use to ensure that all fastening elements are correctly fitted.

#### NOTE

- ▶ Always switch on the angle grinder before making contact with the material, then apply it to the workpiece.
- ▶ If the tool blocks due to an overload and switches off, it will restart automatically as soon as the cause of the blockage is removed (auto-start function).

### Switching on

- ◆ First, press the ON/OFF switch **1** to the right so that you can then press it forwards.

### Switching off

- ◆ Let go of the ON/OFF switch **1**.

### Switching to continuous operation:

- ◆ First, press the ON/OFF switch **1** to the right so that you can then press it forwards. Then press the ON/OFF switch **1** forwards and down until it engages.

### Switching off continuous operation

- ◆ Press the ON/OFF switch **1** to the rear and downwards and release it.

## Setting the rotational speed

You can use the speed control **2** to select the rotational speed:

(1 = slower speed, 6 = faster speed).

The set speed level is displayed under the speed control **2**.

We recommend you carry out practice tests to determine the correct speed.

The speed can also be changed during operation.

## Maintenance and cleaning



**WARNING! RISK OF INJURY!** Always switch the tool off and remove the batteries before carrying out any work on the tool.

The cordless angle grinder is maintenance-free.

- Do not use any sharp objects for cleaning the tool. Do not allow any liquids to get into the tool. Otherwise the tool could be damaged.
- Clean the tool regularly, preferably immediately after use.
- Clean the housing with a dry cloth – do not use petrol, solvents or cleaners which can attack the plastic.
- A vacuum cleaner is required for thorough cleaning of the tool.
- Ventilation openings must never be obstructed.
- Remove any sanding dust stuck to the tool with a brush.

#### NOTE

- ▶ Replacement parts not listed (such as switches) can be ordered via our Service Hotline.

#### ⚠ WARNING!

- Do not use any accessories that are not recommended by PARKSIDE. This can lead to an electric shock and fire.



## Disposal



FR



The product and its packaging are recyclable. They are subject to an extended manufacturer responsibility and will be collected separately.



### **Do not dispose of power tools in your normal domestic waste!**

The adjacent symbol of a crossed-out dustbin means that this appliance is subject to Directive 2012/19/EU. This directive states that this appliance may not be disposed of in the normal household waste at the end of its useful life, but must be taken to specially set-up collection locations, recycling depots or disposal companies.

**The disposal is free of charge for the user. Protect the environment and dispose of this appliance properly.**

If your old tool has stored any personal data, you are responsible for deleting it yourself before returning it.

If it is possible to do so without destroying the old tool, remove the old batteries/rechargeable batteries as well as any lamps before returning the tool for disposal and take them to a separate collection point. If the rechargeable batteries are permanently installed, you must indicate during disposal that the tool contains a battery.



Your local community or municipal authorities can provide information on how to dispose of the worn-out product.



### **Do not dispose of batteries in your normal household waste!**

Defective or worn-out rechargeable batteries must be recycled according to Directive 2006/66/EC. Batteries/rechargeable batteries must be treated as hazardous waste and must therefore be disposed of in an environmentally sound manner by appropriate bodies (dealers, specialist dealers, public municipal bodies, commercial disposal companies). Batteries/rechargeable batteries may contain toxic heavy metals.

For this reason, do not dispose of batteries/rechargeable batteries in domestic waste. Take them to a specialist collection point. Only return batteries that are fully discharged.



The packaging is made from environmentally friendly material and can be disposed of at your local recycling plant.



Dispose of the packaging in an environmentally friendly manner. Note the labelling on the packaging and separate the packaging material components for disposal if necessary. The packaging material is labelled with abbreviations (a) and numbers (b) with the following meanings: 1-7: plastics, 20-22: paper and cardboard, 80-98: composites.

## Kompernass Handels GmbH warranty

Dear customer,

This appliance comes with a 5-year warranty valid from the date of purchase. In the event that this product has any defects, you, the buyer, have certain statutory rights. Your statutory rights are not limited in any way by the warranty described below.

### Warranty conditions

The warranty period starts on the date of purchase. Please keep your receipt in a safe place. This will be required as proof of purchase.

If any material or manufacturing fault occurs within 5 years of the product's date of purchase, we will either repair or replace the product for you or refund the purchase price (at our discretion). This warranty service requires that you present the defective appliance and the proof of purchase (receipt) within the 5-year warranty period, together with a brief written description of the fault and of when it occurred.

If the defect is covered by the warranty, your product will either be repaired or replaced by us. The repair or replacement of a product does not signify the beginning of a new warranty period.

The X 20 V Team Series battery pack comes with a 3-year warranty valid from the date of purchase.

### Warranty period and statutory claims for defects

The warranty period is not prolonged by repairs effected under the warranty. This also applies to replaced and repaired components. Any damage and defects present at the time of purchase must be reported immediately after unpacking. Repairs carried out after expiry of the warranty period shall be subject to a fee.

### Scope of the warranty

This appliance has been manufactured in accordance with strict quality guidelines and inspected meticulously prior to delivery.

The warranty covers material faults or production faults. The warranty does not extend to product parts subject to normal wear and tear or to fragile parts which could be considered as consumable parts such as switches or parts made of glass.

The warranty does not apply if the product has been damaged, improperly used or improperly maintained. The directions in the operating instructions for the product regarding proper use of the product are to be strictly followed. Uses and actions that are discouraged in the operating instructions or which are warned against must be avoided.

This product is intended solely for private use and not for commercial purposes. The warranty shall be deemed void in cases of misuse or improper handling, use of force and modifications/repairs which have not been carried out by one of our authorised Service centres.

### The warranty period does not apply to

- Normal reduction of the battery capacity over time
- Commercial use of the product
- Damage to or alteration of the product by the customer
- Non-compliance with safety and maintenance instructions, operating errors
- Damage caused by natural hazards

## Warranty claim procedure

To ensure quick processing of your case, please observe the following instructions:

- Please have the till receipt and the item number (IAN) 391006\_2201 available as proof of purchase.
- You will find the item number on the type plate on the product, an engraving on the product, on the front page of the operating instructions (below left) or on the sticker on the rear or bottom of the product.
- If functional or other defects occur, please contact the service department listed either by **telephone** or by **e-mail**.
- You can return a defective product to us free of charge to the service address that will be provided to you. Ensure that you enclose the proof of purchase (till receipt) and information about what the defect is and when it occurred.



You can download these instructions along with many other manuals, product videos and installation software at [www.lidl-service.com](http://www.lidl-service.com).

This QR code will take you directly to the Lidl service page ([www.lidl-service.com](http://www.lidl-service.com)) where you can open your operating instructions by entering the item number (IAN) 391006\_2201.

## Service

### GB Service Great Britain

Tel.: 0800 404 7657

E-Mail: [kompernass@lidl.co.uk](mailto:kompernass@lidl.co.uk)

### IE Service Ireland

Tel.: 1800 101010

E-Mail: [kompernass@lidl.ie](mailto:kompernass@lidl.ie)

IAN 391006\_2201

## Importer

Please note that the following address is not the service address. Please use the service address provided in the operating instructions.

KOMPERNASS HANDELS GMBH

BURGSTRASSE 21

44867 BOCHUM

GERMANY

[www.kompernass.com](http://www.kompernass.com)

## Original declaration of conformity

We, KOMPERNASS HANDELS GMBH, document officer: Mr Semi Uguzlu, BURGSTR. 21, 44867 BOCHUM, GERMANY, hereby declare that this product complies with the following standards, normative documents and EC directives:

**Machinery Directive** (2006/42/EC)

**EC Low Voltage Directive** (2014/35/EU, charger only)

**Electromagnetic Compatibility** (2014/30/EU)

**RoHS Directive** (2011/65/EU)\*

\* The manufacturer bears the sole responsibility for compliance with this conformity declaration. The subject of the declaration described above meets the requirements of Directive 2011/65/EU of the European Parliament and Council of 8 June 2011 on the limitations of use of certain dangerous substances in electrical and electronic tools.

### Related harmonised standards

EN 60745-1:2009/A11:2010

EN 60745-2-3:2011/A13:2015

EN IEC 55014-1:2021

EN IEC 5501 4-2:2021

EN IEC 63000:2018

**Type designation of the machine:** Cordless Angle Grinder 20V PWSAP 20-Li D4

**Year of manufacture:** 06–2022

**Serial number:** IAN 391006\_2201

Bochum, 28/06/2022



Semi Uguzlu

- Quality Manager -

We reserve the right to make technical changes in the context of further product development.

## Ordering a replacement battery

If you want to order a replacement battery for your tool, you can do so easily via the Internet on [www.kompernass.com](http://www.kompernass.com) or by telephone.

Due to limited stocks, this item may sell out in a relatively short time.



### NOTE

- ▶ Online ordering of replacement parts is not possible in all countries. If this is the case, please contact the Service Hotline.

## Telephone ordering

**GB** Service Great Britain Tel.: 0800 404 7657

**IE** Service Ireland Tel.: 1800 101010

To ensure fast processing of your order, have the article number of your tool (IAN 391006\_2201) to hand in case of questions. The article number can be found on the type plate or the title page of these instructions.

# Inhaltsverzeichnis

<b>Einleitung</b> .....	<b>20</b>
Bestimmungsgemäßer Gebrauch.....	20
Ausstattung.....	20
Lieferumfang.....	21
Technische Daten.....	21
<b>Allgemeine Sicherheitshinweise für Elektrowerkzeuge</b> .....	<b>22</b>
1. Arbeitsplatz-Sicherheit.....	22
2. Elektrische Sicherheit.....	22
3. Sicherheit von Personen.....	22
4. Verwendung und Behandlung des Elektrowerkzeugs.....	23
5. Verwendung und Behandlung des Akkuwerkzeugs.....	24
6. Service.....	24
Sicherheitshinweise für alle Anwendungen.....	24
Rückschlag und entsprechende Sicherheitshinweise.....	25
Besondere Sicherheitshinweise zum Schleifen und Trennschleifen.....	26
Weitere besondere Sicherheitshinweise zum Trennschleifen.....	27
Sicherheitshinweise für Ladegeräte.....	27
Aufbewahrung und Handhabung der empfohlenen Einsatzwerkzeuge.....	28
Arbeitshinweise.....	28
<b>Vor der Inbetriebnahme</b> .....	<b>29</b>
Akku-Pack laden (siehe Abb. A).....	29
Akku-Pack in das Gerät einsetzen/entnehmen.....	30
Akkuzustand prüfen.....	30
Schutzabdeckung zum Trennen montieren.....	30
Schutzhaube verstellen.....	30
Zusatz-Handgriff montieren.....	31
Schrupp-/Trennscheibe montieren/wechseln.....	31
<b>Inbetriebnahme</b> .....	<b>32</b>
Ein-/ausschalten.....	32
Drehzahl einstellen.....	32
<b>Wartung und Reinigung</b> .....	<b>32</b>
<b>Entsorgung</b> .....	<b>33</b>
<b>Garantie der Kompernaß Handels GmbH</b> .....	<b>34</b>
<b>Service</b> .....	<b>35</b>
<b>Importeur</b> .....	<b>35</b>
<b>Original-Konformitätserklärung</b> .....	<b>36</b>
<b>Ersatz-Akku Bestellung</b> .....	<b>37</b>
Telefonische Bestellung.....	37

# AKKU-WINKELSCHLEIFER 20 V PWSAP 20-Li D4







## Einleitung





Wir beglückwünschen Sie zum Kauf Ihres neuen Gerätes. Sie haben sich damit für ein hochwertiges Produkt entschieden. Die Bedienungsanleitung ist Teil dieses Produkts. Sie enthält wichtige Hinweise für Sicherheit, Gebrauch und Entsorgung. Machen Sie sich vor der Benutzung des Produkts mit allen Bedien- und Sicherheitshinweisen vertraut. Benutzen Sie das Produkt nur wie beschrieben und für die angegebenen Einsatzbereiche. Händigen Sie alle Unterlagen bei Weitergabe des Produkts an Dritte mit aus.

## Bestimmungsgemäßer Gebrauch

Das Gerät ist zum Trennen, Schruppen von Metall, Beton oder Fliesen ohne Verwendung von Wasser geeignet. Jede andere Verwendung oder Veränderung des Gerätes gilt als nicht bestimmungsgemäß und birgt erhebliche Unfallgefahren. Für aus bestimmungswidriger Verwendung entstandene Schäden übernehmen wir keine Haftung. Das Gerät ist nicht für den gewerblichen Einsatz bestimmt.

## Erklärung der Symbole

	Lesen Sie die Original-Betriebsanleitung und die Sicherheitshinweise vor der Inbetriebnahme.
	Die Verwendung von beschädigten Trenn- oder Schruppscheiben ist gefährlich und kann zu schwerwiegenden Verletzungen führen!
	Durchmesser der Scheibe
	Akku-Winkelschleifer
	Schutzbrille tragen!
	Gehörschutz tragen!

	Sicherheitsschuhe tragen!
	Schutzhandschuhe tragen!
	Staubschutzmaske tragen!
	Nicht zulässig für Nassschleifen
	Nicht zulässig für Seitenschleifen
	Vorgesehen für Metallschleifen

## Ausstattung

- 1 EIN-/AUS-Schalter
- 2 Drehzahlvorwahl
- 3 Ready2Connect LED
- 4 Akku-Pack\*
- 5 Taste Akkuzustand
- 6 Akku-Display-LED
- 7 Taste zur Entriegelung des Akku-Packs
- 8 Zusatz-Handgriff
- 9 Spindel-Arretiertaste
- 10 Gewinde (3 x) für Zusatz-Handgriff
- 11 Montagering
- 12 Schrauben
- 13 Schutzhaubenfixierung
- 14 Schnell-Ladegerät\*
- 15 Rote Kontroll-LED
- 16 Grüne Kontroll-LED
- 17 Aufnahmespindel
- 18 Aufnahmevlansch
- 19 Spannmutter
- 20 Zweiloch-Montage-Schlüssel
- 21 Auswölbungen
- 22 Schutzhaube
- 23 Plastikbügel
- 24 Schutzabdeckung

## Lieferumfang

- 1 Akku-Winkelschleifer 20 V
- 1 Zusatz-Handgriff
- 1 Schutzhaube (vormontiert)
- 1 Schutzabdeckung (vormontiert)
- 1 Schruppscheibe (vormontiert)
- 1 Zweiloch-Montage-Schlüssel
- 1 Betriebsanleitung

## Technische Daten

### Akku-Winkelschleifer 20 V PWSAP 20-Li D4

Bemessungsspannung	20 V $\equiv$ (Gleichstrom)
Bemessungsdrehzahl	n 3000 - 10000 min <sup>-1</sup>
Scheibenmaß	Ø 125 mm
Gewindemaß	M14

### Akku PAP 20 B3\*

Typ	LITHIUM-IONEN
Bemessungsspannung	20 V $\equiv$ (Gleichstrom)
Kapazität	4 Ah
Zellen	10

### Akku-Schnellladegerät PLG 20 C3\*

#### EINGANG/Input

Bemessungsspannung	230-240 V ~ 50 Hz (Wechselstrom)
Bemessungsaufnahme	120 W
Sicherung (innen)	3,15 A 

#### AUSGANG/Output

Bemessungsspannung	21,5 V $\equiv$ (Gleichstrom)
Bemessungsstrom	4,5 A
Ladedauer	ca. 60 min
Schutzklasse	II/□ (Doppelisolierung)

\* AKKU UND LADEGERÄT SIND NICHT IM LIEFERUMFANG ENTHALTEN

## Geräusch- und Vibrationsinformationen

Messwert für Geräusch ermittelt entsprechend EN 60745. Der A-bewertete Geräuschpegel des Elektrowerkzeugs beträgt typischerweise:

### Geräuschemissionswert

Schalldruckpegel	$L_{PA} = 79,5 \text{ dB (A)}$
Unsicherheit	$K = 3 \text{ dB}$
Schalleistungspegel	$L_{WA} = 87,5 \text{ dB (A)}$
Unsicherheit	$K = 3 \text{ dB}$

## Gehörschutz tragen!

### Schwingungsgesamtwert

Oberflächenschleifen	
Hauptgriff	$a_{h,AG} = 14,128 \text{ m/s}^2$
Unsicherheit	$K = 1,5 \text{ m/s}^2$
Oberflächenschleifen	
Zusatz-Handgriff	$a_{h,AG} = 12,720 \text{ m/s}^2$
Unsicherheit	$K = 1,5 \text{ m/s}^2$

## HINWEIS

- Der in diesen Anweisungen angegebene Schwingungspegel ist entsprechend einem genormten Messverfahren gemessen worden und kann für den Gerätevergleich verwendet werden. Der angegebene Schwingungsemissionswert kann auch zu einer einleitenden Einschätzung der Aussetzung verwendet werden.

## ! WARNING!

- Der Schwingungspegel wird sich entsprechend dem Einsatz des Elektrowerkzeugs verändern und kann in manchen Fällen über dem in diesen Anweisungen angegebenen Wert liegen. Die Schwingungsbelastung könnte unterschätzt werden, wenn das Elektrowerkzeug regelmäßig in solcher Weise verwendet wird. Versuchen Sie, die Belastung durch Vibrationen so gering wie möglich zu halten. Beispielhafte Maßnahmen zur Verringerung der Vibrationsbelastung sind das Tragen von Handschuhen beim Gebrauch des Werkzeugs und die Begrenzung der Arbeitszeit. Dabei sind alle Anteile des Betriebszyklus zu berücksichtigen (beispielsweise Zeiten, in denen das Elektrowerkzeug abgeschaltet ist, und solche, in denen es zwar eingeschaltet ist, aber ohne Belastung läuft).





## Allgemeine Sicherheitshinweise für Elektrowerkzeuge

### **! WARNUNG!**

- ▶ Lesen Sie alle Sicherheitshinweise und Anweisungen. Versäumnisse bei der Einhaltung der Sicherheitshinweise und Anweisungen können elektrischen Schlag, Brand und/oder schwere Verletzungen verursachen.

### **Bewahren Sie alle Sicherheitshinweise und Anweisungen für die Zukunft auf.**

Der in den Sicherheitshinweisen verwendete Begriff „Elektrowerkzeug“ bezieht sich auf netzbetriebene Elektrowerkzeuge (mit Netzkabel) und auf akkubetriebene Elektrowerkzeuge (ohne Netzkabel).

## **1. Arbeitsplatz-Sicherheit**

- a) Halten Sie Ihren Arbeitsbereich sauber und gut beleuchtet. Unordnung und unbeleuchtete Arbeitsbereiche können zu Unfällen führen.
- b) Arbeiten Sie mit dem Elektrowerkzeug nicht in explosionsgefährdeter Umgebung, in der sich brennbare Flüssigkeiten, Gase oder Stäube befinden. Elektrowerkzeuge erzeugen Funken, die den Staub oder die Dämpfe entzünden können.
- c) Halten Sie Kinder und andere Personen während der Benutzung des Elektrowerkzeugs fern. Bei Ablenkung können Sie die Kontrolle über das Gerät verlieren.

## **2. Elektrische Sicherheit**

- a) Der Anschlussstecker des Elektrowerkzeugs muss in die Steckdose passen. Der Stecker darf in keiner Weise verändert werden. Verwenden Sie keine Adapterstecker gemeinsam mit schutzgeerdeten Elektrowerkzeugen. Unveränderte Stecker und passende Steckdosen verringern das Risiko eines elektrischen Schlages.

- b) Vermeiden Sie Körperkontakt mit geerdeten Oberflächen, wie von Rohren, Heizungen, Herden und Kühlschränken. Es besteht ein erhöhtes Risiko durch elektrischen Schlag, wenn Ihr Körper geerdet ist.
- c) Halten Sie Elektrowerkzeuge von Regen oder Nässe fern. Das Eindringen von Wasser in ein Elektrogerät erhöht das Risiko eines elektrischen Schlages.
- d) Zweckentfremden Sie das Kabel nicht, um das Elektrowerkzeug zu tragen, aufzuhängen oder um den Stecker aus der Steckdose zu ziehen. Halten Sie das Kabel fern von Hitze, Öl, scharfen Kanten oder sich bewegenden Geräteteilen. Beschädigte oder verwickelte Kabel erhöhen das Risiko eines elektrischen Schlages.
- e) Wenn Sie mit einem Elektrowerkzeug im Freien arbeiten, verwenden Sie nur Verlängerungskabel, die auch für den Außenbereich geeignet sind. Die Anwendung eines für den Außenbereich geeigneten Verlängerungskabels verringert das Risiko eines elektrischen Schlages.
- f) Wenn der Betrieb des Elektrowerkzeuges in feuchter Umgebung nicht vermeidbar ist, verwenden Sie einen Fehlerstromschutzschalter. Der Einsatz eines Fehlerstromschutzschalters vermindert das Risiko eines elektrischen Schlages.

## **3. Sicherheit von Personen**

- a) Seien Sie stets aufmerksam, achten Sie darauf, was Sie tun und gehen Sie mit Vernunft an die Arbeit mit einem Elektrowerkzeug. Benutzen Sie kein Elektrowerkzeug, wenn Sie müde sind oder unter dem Einfluss von Drogen, Alkohol oder Medikamenten stehen. Ein Moment der Unachtsamkeit beim Gebrauch des Elektrowerkzeuges kann zu ernsthaften Verletzungen führen.
- b) Tragen Sie persönliche Schutzausrüstung und immer eine Schutzbrille. Das Tragen persönlicher Schutzausrüstung wie Staubmaske, rutschfeste Sicherheitsschuhe, Schutzhelm oder Gehörschutz, je nach Art und Einsatz des Elektrowerkzeuges, verringert das Risiko von Verletzungen.

- c) **Vermeiden Sie eine unbeabsichtigte Inbetriebnahme.** Vergewissern Sie sich, dass das Elektrowerkzeug ausgeschaltet ist, bevor Sie es an die Stromversorgung und/oder den Akku anschließen, es aufnehmen oder tragen. Wenn Sie beim Tragen des Elektrowerkzeuges den Finger am Schalter haben oder das Gerät bereits eingeschaltet an die Stromversorgung anschließen, kann dies zu Unfällen führen.
- d) **Entfernen Sie Einstellwerkzeuge oder Schraubenschlüssel, bevor Sie das Elektrowerkzeug einschalten.** Ein Werkzeug oder Schlüssel, der sich in einem drehenden Geräteteil befindet, kann zu Verletzungen führen.
- e) **Vermeiden Sie eine abnormale Körperhaltung.** Sorgen Sie für einen sicheren Stand und halten Sie jederzeit das Gleichgewicht. Dadurch können Sie das Elektrowerkzeug in unerwarteten Situationen besser kontrollieren.
- f) **Tragen Sie geeignete Kleidung.** Tragen Sie keine weite Kleidung oder Schmuck. Halten Sie Haare, Kleidung und Handschuhe fern von sich bewegenden Teilen. Lockere Kleidung, Schmuck oder lange Haare können von sich bewegenden Teilen erfasst werden.
- g) **Wenn Staubabsaug- und -auffangeinrichtungen montiert werden können, vergewissern Sie sich, dass diese angeschlossen sind und richtig verwendet werden.** Die Verwendung einer Staubabsaugung kann Gefährdungen durch Staub verringern.
- c) **Ziehen Sie den Stecker aus der Steckdose und/oder entfernen Sie den Akku, bevor Sie Geräteeinstellungen vornehmen, Zubehörteile wechseln oder das Gerät weglegen.** Diese Vorsichtsmaßnahme verhindert den unbeabsichtigten Start des Elektrowerkzeuges.
- d) **Bewahren Sie benutzte Elektrowerkzeuge außerhalb der Reichweite von Kindern auf.** Lassen Sie Personen das Gerät nicht benutzen, die mit diesem nicht vertraut sind oder diese Anweisungen nicht gelesen haben. Elektrowerkzeuge sind gefährlich, wenn sie von unerfahrenen Personen benutzt werden.
- e) **Pflegen Sie Elektrowerkzeuge mit Sorgfalt.** Kontrollieren Sie, ob bewegliche Teile einwandfrei funktionieren und nicht klemmen, ob Teile gebrochen oder so beschädigt sind, dass die Funktion des Elektrowerkzeuges beeinträchtigt ist. Lassen Sie beschädigte Teile vor dem Einsatz des Gerätes reparieren. Viele Unfälle haben ihre Ursache in schlecht gewarteten Elektrowerkzeugen.
- f) **Halten Sie Schneidwerkzeuge scharf und sauber.** Sorgfältig gepflegte Schneidwerkzeuge mit scharfen Schneidkanten verkleben sich weniger und sind leichter zu führen.
- g) **Verwenden Sie Elektrowerkzeug, Zubehör, Einsatzwerkzeuge usw. entsprechend diesen Anweisungen.** Berücksichtigen Sie dabei die Arbeitsbedingungen und die auszuführende Tätigkeit. Der Gebrauch von Elektrowerkzeugen für andere als die vorgesehenen Anwendungen kann zu gefährlichen Situationen führen.

#### **4. Verwendung und Behandlung des Elektrowerkzeugs**

- a) **Überlasten Sie das Gerät nicht.** Verwenden Sie für Ihre Arbeit das dafür bestimmte Elektrowerkzeug. Mit dem passenden Elektrowerkzeug arbeiten Sie besser und sicherer im angegebenen Leistungsbereich.
- b) **Benutzen Sie kein Elektrowerkzeug, dessen Schalter defekt ist.** Ein Elektrowerkzeug, das sich nicht mehr ein- oder ausschalten lässt, ist gefährlich und muss repariert werden.

## 5. Verwendung und Behandlung des Akkuwerkzeugs

- Laden Sie die Akkus nur in Ladegeräten auf, die vom Hersteller empfohlen werden. Für ein Ladegerät, das für eine bestimmte Art von Akkus geeignet ist, besteht Brandgefahr, wenn es mit anderen Akkus verwendet wird.
- Verwenden Sie nur die dafür vorgesehenen Akkus in den Elektrowerkzeugen. Der Gebrauch von anderen Akkus kann zu Verletzungen und Brandgefahr führen.
- Halten Sie den nicht benutzten Akku fern von Büroklammern, Münzen, Schlüsseln, Nägeln, Schrauben oder anderen kleinen Metallgegenständen, die eine Überbrückung der Kontakte verursachen könnten. Ein Kurzschluss zwischen den Akkukontakten kann Verbrennungen oder Feuer zur Folge haben.
- Bei falscher Anwendung kann Flüssigkeit aus dem Akku austreten. Vermeiden Sie den Kontakt damit. Bei zufälligem Kontakt mit Wasser abspülen. Wenn die Flüssigkeit in die Augen kommt, nehmen Sie zusätzlich ärztliche Hilfe in Anspruch. Austretende Akkufflüssigkeit kann zu Hautreizungen oder Verbrennungen führen.



**VORSICHT! EXPLOSIONSGEFAHR!**  
Laden Sie nicht aufladbare Batterien niemals auf.



Schützen Sie den Akku vor Hitze, z. B. auch vor dauernder Sonneneinstrahlung, Feuer, Wasser und Feuchtigkeit. Es besteht Explosionsgefahr.

## 6. Service

- Lassen Sie Ihr Elektrowerkzeug nur von qualifiziertem Fachpersonal und nur mit Original-Ersatzteilen reparieren. Damit wird sichergestellt, dass die Sicherheit des Elektrowerkzeugs erhalten bleibt.

## Sicherheitshinweise für alle Anwendungen

### Gemeinsame Sicherheitshinweise zum Schleifen und Trennschleifen

- Dieses Elektrowerkzeug ist zu verwenden als Schleifer und Trennschleifmaschine. Beachten Sie alle Sicherheitshinweise, Anweisungen, Darstellungen und Daten, die Sie mit dem Gerät erhalten. Wenn Sie die folgenden Anweisungen nicht beachten, kann es zu elektrischem Schlag, Feuer und/oder schweren Verletzungen kommen.
- Dieses Elektrowerkzeug ist nicht geeignet zum Sandpapierschleifen, Arbeiten mit Drahtbürsten und Polieren. Verwendungen, für die das Elektrowerkzeug nicht vorgesehen ist, können Gefährdungen und Verletzungen verursachen.
- Verwenden Sie kein Zubehör, das vom Hersteller nicht speziell für dieses Elektrowerkzeug vorgesehen und empfohlen wurde. Nur weil Sie das Zubehör an Ihrem Elektrowerkzeug befestigen können, garantiert das keine sichere Verwendung.
- Die zulässige Drehzahl des Einsatzwerkzeugs muss mindestens so hoch sein wie die auf dem Elektrowerkzeug angegebene Höchstdrehzahl. Zubehör, das sich schneller als zulässig dreht, kann zerbrechen und umherfliegen.
- Außendurchmesser und Dicke des Einsatzwerkzeugs müssen den Maßangaben Ihres Elektrowerkzeugs entsprechen. Falsch bemessene Einsatzwerkzeuge können nicht ausreichend abgeschirmt oder kontrolliert werden.
- Einsatzwerkzeuge mit Gewindeeinsatz müssen genau auf das Gewinde der Schleifspindel passen. Bei Einsatzwerkzeugen, die mittels Flansch montiert werden, muss der Lochdurchmesser des Einsatzwerkzeugs zum Aufnahmedurchmesser des Flansches passen. Einsatzwerkzeuge, die nicht genau am Elektrowerkzeug befestigt werden, drehen sich ungleichmäßig, vibrieren sehr stark und können zum Verlust der Kontrolle führen.

- g) Verwenden Sie keine beschädigten Einsatzwerkzeuge. Kontrollieren Sie vor jeder Verwendung Einsatzwerkzeuge wie Schleifscheiben auf Absplitterungen und Risse, Schleifteller auf Risse, Verschleiß oder starke Abnutzung. Wenn das Elektrowerkzeug oder das Einsatzwerkzeug herunterfällt, überprüfen Sie, ob es beschädigt ist, oder verwenden Sie ein unbeschädigtes Einsatzwerkzeug. Wenn Sie das Einsatzwerkzeug kontrolliert und eingesetzt haben, halten Sie und in der Nähe befindliche Personen sich außerhalb der Ebene des rotierenden Einsatzwerkzeuges auf und lassen Sie das Gerät eine Minute lang mit Höchstdrehzahl laufen. Beschädigte Einsatzwerkzeuge brechen meist in der Testzeit.
- h) Tragen Sie persönliche Schutzausrüstung. Verwenden Sie je nach Anwendung Vollgesichtsschutz, Augenschutz oder Schutzbrille. Soweit angemessen, tragen Sie Staubmaske, Gehörschutz, Schutzhandschuhe oder Spezialschürze, die kleine Schleif- und Materialartikel von Ihnen fernhalten. Die Augen sollen vor herumfliegenden Fremdkörpern geschützt werden, die bei verschiedenen Anwendungen entstehen. Staub- oder Atemschutzmaske müssen den bei der Anwendung entstehenden Staub filtern. Wenn Sie lange lautem Lärm ausgesetzt sind, können Sie einen Hörverlust erleiden.
- i) Achten Sie bei anderen Personen auf sicheren Abstand zu Ihrem Arbeitsbereich. Jeder, der den Arbeitsbereich betritt, muss persönliche Schutzausrüstung tragen. Bruchstücke des Werkstücks oder gebrochene Einsatzwerkzeuge können wegfliegen und Verletzungen auch außerhalb des direkten Arbeitsbereichs verursachen.
- j) Halten Sie das Elektrowerkzeug nur an den isolierten Griffflächen, wenn Sie Arbeiten ausführen, bei denen das Einsatzwerkzeug verborgene Stromleitungen treffen kann. Der Kontakt mit einer spannungsführenden Leitung kann auch metallene Geräteteile unter Spannung setzen und zu einem elektrischen Schlag führen.
- k) Halten Sie das Netzkabel von sich drehenden Einsatzwerkzeugen fern. Wenn Sie die Kontrolle über das Gerät verlieren, kann das Netzkabel durchtrennt oder erfasst werden und Ihre Hand oder Arm in das sich drehende Einsatzwerkzeug geraten.
- l) Legen Sie das Elektrowerkzeug niemals ab, bevor das Einsatzwerkzeug völlig zum Stillstand gekommen ist. Das sich drehende Einsatzwerkzeug kann in Kontakt mit der Ablagefläche geraten, wodurch Sie die Kontrolle über das Elektrowerkzeug verlieren können.
- m) Lassen Sie das Elektrowerkzeug nicht laufen, während Sie es tragen. Ihre Kleidung kann durch zufälligen Kontakt mit dem sich drehenden Einsatzwerkzeug erfasst werden und das Einsatzwerkzeug gegen sich in Ihren Körper bohren.
- n) Reinigen Sie regelmäßig die Lüftungsschlitze Ihres Elektrowerkzeugs. Das Motorgebläse zieht Staub in das Gehäuse, und eine starke Ansammlung von Metallstaub kann elektrische Gefahren verursachen.
- o) Verwenden Sie das Elektrowerkzeug nicht in der Nähe brennbarer Materialien. Funken können diese Materialien entzünden.
- p) Verwenden Sie keine Einsatzwerkzeuge, die flüssige Kühlmittel erfordern. Die Verwendung von Wasser oder anderen flüssigen Kühlmitteln kann zu einem elektrischen Schlag führen.

## **Rückschlag und entsprechende Sicherheitshinweise**

Rückschlag ist die plötzliche Reaktion infolge eines hakenden oder blockierten drehenden Einsatzwerkzeuges, wie Schleifscheibe, Schleifteller usw. Verhaken oder Blockieren führt zu einem abrupten Stopp des rotierenden Einsatzwerkzeugs. Dadurch wird ein unkontrolliertes Elektrowerkzeug gegen die Drehrichtung des Einsatzwerkzeugs an der Blockierstelle beschleunigt.

Wenn z.B. eine Schleifscheibe im Werkstück hakt oder blockiert, kann sich die Kante der Schleifscheibe, die in das Werkstück eintaucht, verfangen und dadurch die Schleifscheibe ausbrechen oder einen Rückschlag verursachen. Die Schleifscheibe bewegt sich dann auf die Bedienperson zu oder von ihr weg, je nach Drehrichtung der Scheibe an der Blockierstelle. Hierbei können Schleifscheiben auch brechen.

Ein Rückschlag ist die Folge eines falschen oder fehlerhaften Gebrauchs des Elektrowerkzeugs. Er kann durch geeignete Vorsichtsmaßnahmen, wie nachfolgend beschrieben, verhindert werden.

- a) **Halten Sie das Elektrowerkzeug gut fest und bringen Sie Ihren Körper und Ihre Arme in eine Position, in der Sie die Rückschlagkräfte abfangen können. Verwenden Sie immer den Zusatzgriff, falls vorhanden, um die größtmögliche Kontrolle über Rückschlagkräfte oder Reaktionsmomente beim Hochlauf zu haben.** Die Bedienperson kann durch geeignete Vorsichtsmaßnahmen die Rückschlag- und Reaktionskräfte beherrschen.
- b) **Bringen Sie Ihre Hand nie in die Nähe sich drehender Einsatzwerkzeuge.** Das Einsatzwerkzeug kann sich beim Rückschlag über Ihre Hand bewegen.
- c) **Meiden Sie mit Ihrem Körper den Bereich, in den das Elektrowerkzeug bei einem Rückschlag bewegt wird.** Der Rückschlag treibt das Elektrowerkzeug in die Richtung entgegengesetzt zur Bewegung der Schleifscheibe an der Blockierstelle.
- d) **Arbeiten Sie besonders vorsichtig im Bereich von Ecken, scharfen Kanten usw. Verhindern Sie, dass Einsatzwerkzeuge vom Werkstück zurückprallen und verklemmen.** Das rotierende Einsatzwerkzeug neigt bei Ecken, scharfen Kanten oder wenn es abprallt dazu, sich zu verklemmen. Dies verursacht einen Kontrollverlust oder Rückschlag.
- e) **Verwenden Sie kein Ketten- oder gezähntes Sägeblatt.** Solche Einsatzwerkzeuge verursachen häufig einen Rückschlag oder den Verlust der Kontrolle über das Elektrowerkzeug.

## **Besondere Sicherheitshinweise zum Schleifen und Trennschleifen**

- a) **Verwenden Sie ausschließlich die für Ihr Elektrowerkzeug zugelassenen Schleifkörper und die für diese Schleifkörper vorgesehene Schutzhaube.** Schleifkörper, die nicht für das Elektrowerkzeug vorgesehen sind, können nicht ausreichend abgeschirmt werden und sind unsicher.
- b) **Gekröpfte Schleifscheiben müssen so montiert werden, dass ihre Schleiffläche nicht über der Ebene des Schutzhaubenrandes hervorsteht.** Eine unsachgemäß montierte Schleifscheibe, die über die Ebene des Schutzhaubenrandes hinausragt, kann nicht ausreichend abgeschirmt werden.
- c) **Die Schutzhaube muss sicher am Elektrowerkzeug angebracht und für ein Höchstmaß an Sicherheit so eingestellt sein, dass der kleinstmögliche Teil des Schleifkörpers offen zum Bediener zeigt.** Die Schutzhaube hilft, die Bedienperson vor Bruchstücken, zufälligem Kontakt mit dem Schleifkörper sowie Funken, die Kleidung entzündend könnten, zu schützen.
- d) **Schleifkörper dürfen nur für die empfohlenen Einsatzmöglichkeiten verwendet werden. Zum Beispiel: Schleifen Sie nie mit der Seitenfläche einer Trennscheibe.** Trennscheiben sind zum Materialabtrag mit der Kante der Scheibe bestimmt. Seitliche Krafteinwirkung auf diese Schleifkörper kann sie zerbrechen.
- e) **Verwenden Sie immer unbeschädigte Spannflansche in der richtigen Größe und Form für die von Ihnen gewählte Schleifscheibe.** Geeignete Flansche stützen die Schleifscheibe und verringern so die Gefahr eines Schleifscheibenbruchs. Flansche für Trennscheiben können sich von den Flanschen für andere Schleifscheiben unterscheiden.
- f) **Verwenden Sie keine abgenutzten Schleifscheiben von größeren Elektrowerkzeugen.** Schleifscheiben für größere Elektrowerkzeuge sind nicht für die höheren Drehzahlen von kleineren Elektrowerkzeugen ausgelegt und können brechen.

## Weitere besondere Sicherheits- hinweise zum Trennschleifen

- a) Vermeiden Sie ein Blockieren der Trennscheibe oder zu hohen Anpressdruck. Führen Sie keine übermäßig tiefen Schnitte aus. Eine Überlastung der Trennscheibe erhöht deren Beanspruchung und die Anfälligkeit zum Verkannten oder Blockieren und damit die Möglichkeit eines Rückschlags oder Schleifkörperbruchs.
- b) Meiden Sie den Bereich vor und hinter der rotierenden Trennscheibe. Wenn Sie die Trennscheibe im Werkstück von sich wegbewegen, kann im Falle eines Rückschlags das Elektrowerkzeug mit der sich drehenden Scheibe direkt auf Sie zugeschleudert werden.
- c) Falls die Trennscheibe verklemmt oder Sie die Arbeit unterbrechen, schalten Sie das Gerät aus und halten Sie es ruhig, bis die Scheibe zum Stillstand gekommen ist. Versuchen Sie nie, die noch laufende Trennscheibe aus dem Schnitt zu ziehen, sonst kann ein Rückschlag erfolgen. Ermitteln und beheben Sie die Ursache für das Verklemmen.
- d) Schalten Sie das Elektrowerkzeug nicht wieder ein, solange es sich im Werkstück befindet. Lassen Sie die Trennscheibe erst ihre volle Drehzahl erreichen, bevor Sie den Schnitt vorsichtig fortsetzen. Andernfalls kann die Scheibe verhaken, aus dem Werkstück springen oder einen Rückschlag verursachen.
- e) Stützen Sie Platten oder große Werkstücke ab, um das Risiko eines Rückschlags durch eine eingeklemmte Trennscheibe zu vermindern. Große Werkstücke können sich unter ihrem eigenen Gewicht durchbiegen. Das Werkstück muss auf beiden Seiten der Scheibe abgestützt werden, und zwar sowohl in der Nähe der Trennscheibe als auch an der Kante.
- f) Seien Sie besonders vorsichtig bei „Tauchschnitten“ in bestehende Wände oder andere nicht einsehbare Bereiche. Die eintauchende Trennscheibe kann beim Schneiden in Gas- oder Wasserleitungen, elektrische Leitungen oder andere Objekte einen Rückschlag verursachen.

## Sicherheitshinweise für Ladegeräte

- Dieses Gerät kann von Kindern ab 8 Jahren und darüber sowie von Personen mit verringerten physischen, sensorischen oder mentalen Fähigkeiten oder Mangel an Erfahrung und Wissen benutzt werden, wenn sie beaufsichtigt oder bezüglich des sicheren Gebrauchs des Gerätes unterwiesen wurden und die daraus resultierenden Gefahren verstehen. Kinder dürfen nicht mit dem Gerät spielen. Reinigung und Benutzer-Wartung dürfen nicht von Kindern ohne Beaufsichtigung durchgeführt werden.
- Wenn die Netzanschlussleitung dieses Gerätes beschädigt wird, muss sie durch den Hersteller oder seinen Kundendienst oder eine ähnlich qualifizierte Person ersetzt werden, um Gefährdungen zu vermeiden.



Das Ladegerät ist nur für den Betrieb im Innenbereich geeignet.

### **WARNUNG!**

- Wenn die Netzanschlussleitung dieses Gerätes beschädigt wird, muss sie durch den Hersteller oder seinen Kundendienst oder eine ähnlich qualifizierte Person ersetzt werden, um Gefährdungen zu vermeiden.

## ⚠️ ACHTUNG!

- ◆ Dieses Ladegerät kann nur die folgenden Batterien laden: PAP 20 A1/PAP 20 A2/PAP 20 A3/PAP 20 B1/PAP 20 B3/PAPS 204 A1/PAPS 208 A1.
- ◆ Eine aktuelle Liste der Akkukompatibilität finden Sie unter [www.Lidl.de/Akku](http://www.Lidl.de/Akku).

## Aufbewahrung und Handhabung der empfohlenen Einsatzwerkzeuge

- Schleifwerkzeuge sind mit Vorsicht zu behandeln und zu transportieren.
- Schleifwerkzeuge sind so zu lagern, dass sie keinen mechanischen Beschädigungen oder Umwelteinflüssen (z. B. Feuchtigkeit) ausgesetzt sind.

## Arbeitshinweise

### HINWEIS

- ▶ Schleifkörper dürfen nur für die empfohlenen Einsatzmöglichkeiten verwendet werden. Andernfalls könnten sie zerbrechen, beschädigt werden und Verletzungen verursachen.



### Schruppschleifen

Verwenden Sie niemals Trennscheiben zum Schruppen!

- Bewegen Sie den Winkelschleifer mit mäßigem Druck über das Werkstück hin und her.
- Führen Sie bei weichem Material die Schruppscheibe in einem flachen Winkel über das Werkstück, bei hartem Material in einem etwas steileren Winkel.

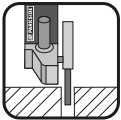

### Trennschleifen

Verwenden Sie niemals Schruppscheiben zum Trennen!

- Verwenden Sie nur geprüfte faserstoffverstärkte Trenn- oder Schleifscheiben, die für eine Umfangsgeschwindigkeit von nicht weniger als 80 m/s zugelassen sind.

## ⚠️ VORSICHT!

- ▶ Das Schleifwerkzeug läuft nach dem Ausschalten nach. Bremsen Sie es nicht durch seitliches Gegendrücken ab.
- Sichern Sie das Werkstück. Benutzen Sie Spannvorrichtungen/Schraubstock, um das Werkstück festzuhalten. Es ist damit sicherer gehalten, als mit Ihrer Hand.
- Schalten Sie das Gerät vor dem Ablegen immer aus und warten Sie, bis das Gerät zum Stillstand gekommen ist.
- Verwenden Sie das Gerät nur für Trockenschnitt bzw. Trockenschliff.
- Der Zusatz-Handgriff 8 muss bei allen Arbeiten mit dem Gerät montiert sein.
- Asbesthaltiges Material darf nicht bearbeitet werden. Asbest gilt als krebserregend.



ⓘ Tipp! So verhalten Sie sich richtig.

## ⚠️ GEFAHR! FÜHREN SIE DAS GERÄT IMMER IM GEGENLAUF DURCH DAS WERKSTÜCK.

- ▶ Bei entgegengesetzter Richtung besteht die Gefahr eines Rückschlags. Das Gerät kann aus dem Schnitt gedrückt werden.
- Führen Sie das Gerät immer eingeschaltet gegen das Werkstück. Heben Sie das Gerät nach der Bearbeitung vom Werkstück ab und schalten Sie es erst dann aus.
- Halten Sie das Gerät während der Arbeit immer fest mit beiden Händen. Sorgen Sie für einen sicheren Stand.
- Für die beste Schleifwirkung bewegen Sie das Gerät gleichmäßig in einem Winkel von 15° bis 30° (zwischen Schleifscheibe und Werkstück) auf dem Werkstück hin und her.

- Beim Bearbeiten von schrägen Flächen darf das Gerät nicht mit großer Kraft auf das Werkstück gedrückt werden. Wenn die Drehzahl stark abfällt, müssen Sie die Andruckkraft reduzieren, um sicheres und effektives Arbeiten zu ermöglichen. Sollte das Gerät plötzlich vollkommen gebremst oder blockiert sein, muss das Gerät sofort ausgeschaltet werden.
- Trennen: Arbeiten Sie mit mäßigem Vorschub und verkanten Sie die Trennscheibe nicht.
- Schrupp- und Trennscheiben werden beim Arbeiten sehr heiß – lassen Sie sie vor dem Berühren vollständig abkühlen.
- Verwenden Sie das Gerät niemals zweckentfremdet.
- Achten Sie immer darauf, dass das Gerät ausgeschaltet ist, bevor Sie den Akku in das Gerät stecken.
- Schalten Sie bei Gefahr sofort das Gerät aus und entfernen Sie den Akku. Sorgen Sie dafür, dass das Gerät leicht zugänglich und im Notfall problemlos erreichbar ist.
- Entfernen Sie bei Arbeitspausen, vor allen Arbeiten am Gerät und bei Nichtgebrauch immer den Akku. Das Gerät muss stets sauber, trocken und frei von Öl oder Schmierfetten sein.
- Seien Sie stets aufmerksam! Achten Sie immer darauf, was Sie tun, und gehen Sie stets mit Vernunft vor. Benutzen Sie das Gerät in keinem Fall, wenn Sie unkonzentriert sind oder sich unwohl fühlen.



**⚠️ WARNUNG!**  
Tragen Sie immer eine Schutzbrille.



**⚠️ WARNUNG!**  
Tragen Sie immer eine Staubschutzmaske.

## Vor der Inbetriebnahme

### Akku-Pack laden (siehe Abb. A)

#### **⚠️ VORSICHT!**

- ▶ Ziehen Sie immer den Netzstecker, bevor Sie den Akku-Pack **4** aus dem Ladegerät nehmen bzw. einsetzen.

#### **HINWEIS**

- ▶ Laden Sie den Akku-Pack nie, wenn die Umgebungstemperatur unterhalb 10 °C oder oberhalb 40 °C liegt. Soll ein Lithium-Ionen-Akku längere Zeit gelagert werden, muss regelmäßig der Ladezustand kontrolliert werden. Der optimale Ladezustand liegt zwischen 50 und 80%. Das Lagerungsklima soll kühl und trocken sein in einer Umgebungstemperatur zwischen 0 °C und 50 °C.
- ◆ Stecken Sie den Akku-Pack **4** in das Schnell-Ladegerät **14** (siehe Abb. A).
- ◆ Stecken Sie den Netzstecker in die Steckdose. Die Kontroll-LED **15** leuchtet rot.
- ◆ Die grüne Kontroll-LED **16** signalisiert Ihnen, dass der Ladevorgang abgeschlossen und der Akku-Pack **4** einsatzbereit ist.

#### **⚠️ ACHTUNG!**

- ◆ Sollte die rote Kontroll-LED **15** blinken, dann ist der Akku-Pack **4** überhitzt und kann nicht aufgeladen werden.
- ◆ Sollte die rote und grüne Kontroll-LED **15** **16** gemeinsam blinken, ist der Akku-Pack **4** defekt.
- ◆ Schalten Sie das Ladegerät zwischen aufeinanderfolgenden Ladevorgängen für mindestens 15 Minuten ab. Ziehen Sie dazu den Netzstecker.



## Akku-Pack in das Gerät einsetzen/entnehmen

### Akku-Pack einsetzen

- ◆ Lassen Sie den Akku-Pack **4** in den Griff einrasten.

### Akku-Pack entnehmen

- ◆ Drücken Sie die Taste zur Entriegelung **7** und entnehmen Sie den Akku-Pack **4**.

## Akkuzustand prüfen

- ◆ Drücken Sie zum Prüfen des Akkuzustands die Taste Akkuzustand **5** (siehe auch Hauptabbildung).  
Der Zustand bzw. die Restleistung wird in der Akku-Display-LED **6** wie folgt angezeigt:  
ROT/ORANGE/GRÜN = maximale Ladung  
ROT/ORANGE = mittlere Ladung  
ROT = schwache Ladung - Akku aufladen

## Schutzabdeckung zum Trennen montieren

Verwenden Sie beim Trennen mit gebundenen Schleifmitteln immer die Schutzabdeckung **24** zum Trennen.

- ◆ Schieben Sie die Schutzabdeckung **24** auf die Schutzhaube **22** (siehe Abb. F), bis diese am Ende mit dem Plastikbügel **23** einrastet.
- ◆ Beim demontieren der Schutzabdeckung **24** müssen Sie den Plastikbügel **23** leicht nach vorne ziehen, um die Schutzabdeckung **24** zu lösen.

## Schutzhaube verstellen

### **⚠️ WARNUNG! VERLETZUNGSGEFAHR!**

- ▶ Schalten Sie vor allen Arbeiten am Gerät das Gerät aus und entnehmen Sie den Akku.

### **⚠️ VERLETZUNGSGEFAHR!**

- ▶ Verwenden Sie den Winkelschleifer immer mit der Schutzhaube **22**. Die Schutzhaube muss sicher am Winkelschleifer angebracht werden. Stellen Sie diese so ein, dass ein Höchstmaß an Sicherheit erreicht wird, d.h. der kleinstmögliche Teil des Schleifkörpers zeigt offen zur Bedienperson. Die Schutzhaube **22** soll die Bedienperson vor Bruchstücken und zufälligem Kontakt mit dem Schleifkörper schützen.
- ▶ Achten Sie darauf, dass die Schutzhaube **22** mindestens im gleichen Winkel wie der Zusatz-Handgriff **8** montiert wird (siehe Abb. B). Andernfalls können Sie sich an der Schrupp- bzw. Trennscheibe verletzen.
- ◆ Drehen Sie die Schutzhaube **22** in die erforderliche Stellung (Arbeitsposition). Achten Sie dabei darauf, dass die Schutzhaube **22** so platziert wird, dass die Schutzhaubenfixierung **13** über einer der Auswölbungen **21** der Schutzhaube **22** liegt (s. Abb. E Ausklappseite).
- ◆ Achten Sie darauf, dass die Schutzhaubenfixierung **13** fest in der jeweiligen Auswölbung **21** sitzt.

## Zusatz-Handgriff montieren

### ⚠ VORSICHT!

- ▶ Aus Sicherheitsgründen darf dieses Gerät nur mit dem Zusatz-Handgriff **8** verwendet werden. Andernfalls können Verletzungen die Folge sein. Der Zusatz-Handgriff **8** kann je nach Arbeitsweise links, rechts oder oben am Gerätekopf eingeschraubt werden.

## Schrupp-/Trennscheibe montieren/wechseln

Tragen Sie beim Wechseln von Trenn-/Schruppscheiben immer Schutzhandschuhe.

Die Abmessungen der Schrupp- oder Trennscheiben beachten. Der Lochdurchmesser muss ohne Spiel zum Aufnahmeﬂansch **18** passen. Keine Reduzierstücke oder Adapter verwenden.

### HINWEIS

- ▶ Verwenden Sie unbedingt nur schmutzfreie Scheiben.
- ▶ Scheibenmaß Schruppscheibe:  $\varnothing 125 \times 22,2 \times 6$  mm
- ▶ Scheibenmaß Trennscheibe:  $\varnothing 125 \times 22,2 \times 3$  mm
- Verwenden Sie nur Schleifwerkzeuge, deren zulässige Drehzahl mindestens so hoch ist wie die Leerlaufdrehzahl des Gerätes.
- **VERLETZUNGSGEFAHR!** Betätigen Sie die Spindel-Arretiertaste **9** nur bei stillstehender Aufnahme­spindel **17**.
- ◆ Drücken Sie die Spindel-Arretiertaste **9** zum Blockieren des Getriebes.
- ◆ Lösen Sie die Spannmutter **19** von Hand oder mit Hilfe des Zweiloch-Montage-Schlüssels **20** (siehe Abb. D). Klappen Sie hierzu den Bügel der Spannmutter **19** nach oben und lösen Sie diese gegen den Uhrzeigersinn.
- ◆ Setzen Sie die Schrupp- oder Trennscheibe, mit der beschrifteten Seite zum Gerät, auf den Aufnahmeﬂansch **18**.
- ◆ Setzen Sie anschließend die Spannmutter **19**, wieder auf die Aufnahme­spindel **17**.

## Bei dünnen Schleifscheiben (siehe Abbildung 1)

- ◆ Der Bund der Spannmutter **19** zeigt immer nach oben, damit die Schleifscheibe sicher gespannt werden kann.



Abb. 1

- ◆ Drücken Sie die Spindel-Arretiertaste **9** zum Blockieren des Getriebes.
- ◆ Ziehen Sie die Spannmutter **19** von Hand oder mit Hilfe des Zweiloch-Montage-Schlüssels **20** wieder fest.

### HINWEIS

- ▶ Wenn die Scheibe nach dem Wechsel unruhig läuft oder schwingt, muss diese Scheibe sofort wieder ausgewechselt werden.
- ◆ Lassen Sie das Gerät nach einem Scheibenwechsel sicherheitshalber 60 Sekunden auf Höchstdrehzahl laufen. Achten Sie auf ungewöhnliche Geräusche und Funkenentwicklung.
- ◆ Überprüfen Sie, ob alle Befestigungsteile korrekt angebracht sind.
- ◆ Achten Sie darauf, dass der Drehrichtungspfeil (falls vorhanden) auf den Trenn-, oder Schruppscheiben (auch Diamant-Trennscheiben) und die Drehrichtung des Gerätes (Drehrichtungspfeil auf dem Gerätekopf) übereinstimmen.

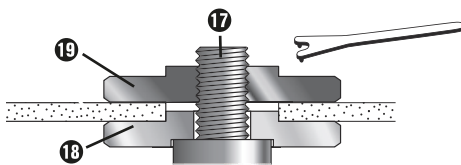
## Inbetriebnahme

### Ein-/ausschalten

Überprüfen Sie das eingesetzte Werkzeug vor Gebrauch, ob alle Befestigungsteile korrekt angebracht sind.

#### HINWEIS

- ▶ Schalten Sie den Winkelschleifer immer vor Materialkontakt ein und führen Sie das Gerät erst dann auf das Werkstück.
- ▶ Falls das Gerät durch Überlast blockiert und sich abschaltet, läuft es selbstständig wieder an, sobald die Ursache für die Blockade nicht mehr vorhanden ist (Autostart-Funktion).

### Einschalten

- ◆ Drücken Sie den EIN-/AUS-Schalter ❶ erst nach rechts, um ihn dann nach vorne zu schieben.

### Ausschalten

- ◆ Lassen Sie den EIN-/AUS-Schalter ❶ wieder los.

### Dauerbetrieb einschalten:

- ◆ Drücken Sie den EIN-/AUS-Schalter ❶ erst nach rechts, um ihn dann nach vorne zu schieben. Drücken Sie den EIN-/AUS-Schalter ❶ dann zusätzlich vorne herunter, bis er einrastet.

### Dauerbetrieb ausschalten

- ◆ Drücken Sie den EIN-/AUS-Schalter ❶ hinten herunter und lassen ihn dann los.

## Drehzahl einstellen

Mit der Drehzahlvorwahl ❷ können Sie die Drehzahl vorwählen:

(1 = geringere Drehzahl, 6 = größere Drehzahl).

Die eingestellte Drehzahlstufe wird unter der Drehzahlvorwahl ❷ angezeigt.

Wir empfehlen Ihnen, sie durch praktische Tests zu ermitteln.

Die Drehzahl kann auch während des Betriebs verändert werden.

## Wartung und Reinigung



**WARNUNG! VERLETZUNGSGEFAHR!**  
Schalten Sie vor allen Arbeiten am Gerät das Gerät aus und entnehmen Sie die Akkus.

Der Akku-Winkelschleifer ist wartungsfrei.

- Verwenden Sie keine scharfen Gegenstände zur Reinigung des Gerätes. Es dürfen keine Flüssigkeiten in das Innere des Gerätes gelangen. Andernfalls kann das Gerät beschädigt werden.
- Reinigen Sie das Gerät regelmäßig, am besten immer direkt nach Abschluss der Arbeit.
- Reinigen Sie das Gehäuse mit einem trockenen Tuch – verwenden Sie auf keinen Fall Benzin, Lösungsmittel oder Reiniger, die Kunststoff angreifen.
- Zur gründlichen Reinigung des Gerätes wird ein Staubsauger benötigt.
- Lüftungsöffnungen müssen immer frei sein.
- Entfernen Sie anhaftenden Schleifstaub mit einem Pinsel.

#### HINWEIS

- ▶ Nicht aufgeführte Ersatzteile (wie z. B. Schalter) können Sie über unsere Service-Hotline bestellen.

#### WARNUNG!

- Verwenden Sie kein Zubehör welches nicht von PARKSIDE empfohlen wurde. Dies kann zu elektrischem Schlag und Feuer führen.

## Entsorgung



Das Produkt und die Verpackung sind recycelbar, unterliegen einer erweiterten Herstellerverantwortung und werden getrennt gesammelt.



### Werfen Sie Elektrowerkzeuge nicht in den Hausmüll!

Das nebenstehende Symbol einer durchgestrichenen Mülltonne auf Rädern zeigt an, dass dieses Gerät der Richtlinie 2012/19/EU unterliegt. Diese Richtlinie besagt, dass Sie dieses Gerät am Ende seiner Nutzungszeit nicht mit dem normalen Haushaltsmüll entsorgen dürfen, sondern in speziell eingerichteten Sammelstellen, Wertstoffhöfen oder Entsorgungsbetrieben abgeben müssen. **Diese Entsorgung ist für Sie kostenfrei. Schonen Sie die Umwelt und entsorgen Sie fachgerecht.**

### Für den deutschen Markt gilt

Beim Kauf eines Neugerätes haben Sie das Recht, das entsprechende Altgerät an Ihren Händler zurückzugeben. Händler von Elektro- und Elektronikgeräten mit einer Verkaufsfläche von mindestens 400 qm sowie Lebensmittelhändler mit einer Verkaufsfläche von mindestens 800 qm, die regelmäßig Elektro- und Elektronikgeräte verkaufen, sind außerdem verpflichtet, bis zu drei Altgeräte unentgeltlich zurückzunehmen, auch ohne dass ein Neugerät gekauft wird, wenn die Altgeräte in keiner Abmessung größer sind als 25 cm. LIDL bietet Ihnen Rücknahmemöglichkeiten direkt in den Filialen und Märkten an. Informieren Sie sich auch bei Ihrem Händler über die Rücknahmemöglichkeiten vor Ort.

Sofern Ihr Altgerät personenbezogene Daten enthält, sind Sie selbst für deren Löschung verantwortlich, bevor Sie es zurückgeben.

Sofern dies ohne Zerstörung des Altgerätes möglich ist, entnehmen Sie die alten Batterien oder Akkus sowie Lampen bevor Sie das Altgerät zur Entsorgung zurückgeben und führen Sie sie einer separaten Sammlung zu. Bei fest eingebauten Akkus ist bei der Entsorgung darauf hinzuweisen, dass das Gerät einen Akku enthält.



Weitere Möglichkeiten zur Entsorgung des ausgedienten Produkts erfahren Sie bei Ihrer Gemeinde- oder Stadtverwaltung.



### Werfen Sie Akkus nicht in den Hausmüll!

Defekte oder verbrauchte Akkus müssen gemäß Richtlinie 2006/66/EG recycelt werden. Batterien/Akkus sind als Sondermüll zu behandeln und müssen daher durch entsprechende Stellen (Händler, Fachhändler, öffentliche kommunale Stellen, gewerbliche Entsorgungsunternehmen) umweltgerecht entsorgt werden. Batterien/Akkus können giftige Schwermetalle enthalten.

Werfen Sie Batterien/Akkus daher nicht in den Hausmüll, sondern führen Sie diese einer separaten Sammlung zu. Geben Sie Batterien/Akkus nur im entladenen Zustand zurück.



Die Verpackung besteht aus umweltfreundlichen Materialien, die Sie über die örtlichen Recyclingstellen entsorgen können.



Entsorgen Sie die Verpackung umweltgerecht. Beachten Sie die Kennzeichnung auf den verschiedenen Verpackungsmaterialien und trennen Sie diese gegebenenfalls gesondert. Die Verpackungsmaterialien sind gekennzeichnet mit Abkürzungen (a) und Ziffern (b) mit folgender Bedeutung: 1–7: Kunststoffe, 20–22: Papier und Pappe, 80–98: Verbundstoffe.

## Garantie der Kompernaß Handels GmbH

Sehr geehrte Kundin, sehr geehrter Kunde,

Sie erhalten auf dieses Gerät 5 Jahre Garantie ab Kaufdatum. Im Falle von Mängeln dieses Produkts stehen Ihnen gegen den Verkäufer des Produkts gesetzliche Rechte zu. Diese gesetzlichen Rechte werden durch unsere im Folgenden dargestellte Garantie nicht eingeschränkt.

### Garantiebedingungen

Die Garantiefrist beginnt mit dem Kaufdatum. Bitte bewahren Sie den Kassenbon gut auf. Dieser wird als Nachweis für den Kauf benötigt.

Tritt innerhalb von 5 Jahren ab dem Kaufdatum dieses Produkts ein Material- oder Fabrikationsfehler auf, wird das Produkt von uns – nach unserer Wahl – für Sie kostenlos repariert, ersetzt oder der Kaufpreis erstattet. Diese Garantieleistung setzt voraus, dass innerhalb der 5-Jahresfrist das defekte Gerät und der Kaufbeleg (Kassenbon) vorgelegt und schriftlich kurz beschrieben wird, worin der Mangel besteht und wann er aufgetreten ist.

Wenn der Defekt von unserer Garantie gedeckt ist, erhalten Sie das reparierte oder ein neues Produkt zurück. Mit Reparatur oder Austausch des Produkts beginnt kein neuer Garantiezeitraum.

Sie erhalten auf die Akku-Packs der X20V Team Serie 3 Jahre Garantie ab Kaufdatum.

### Garantiezeit und gesetzliche Mängelansprüche

Die Garantiezeit wird durch die Gewährleistung nicht verlängert. Dies gilt auch für ersetzte und reparierte Teile. Eventuell schon beim Kauf vorhandene Schäden und Mängel müssen sofort nach dem Auspacken gemeldet werden. Nach Ablauf der Garantiezeit anfallende Reparaturen sind kostenpflichtig.

### Garantieumfang

Das Gerät wurde nach strengen Qualitätsrichtlinien sorgfältig produziert und vor Auslieferung gewissenhaft geprüft.

Die Garantieleistung gilt für Material- oder Fabrikationsfehler. Diese Garantie erstreckt sich nicht auf Produktteile, die normaler Abnutzung ausgesetzt sind und daher als Verschleißteile angesehen werden können oder für Beschädigungen an zerbrechlichen Teilen, z. B. Schalter oder Teile, die aus Glas gefertigt sind.

Diese Garantie verfällt, wenn das Produkt beschädigt, nicht sachgemäß benutzt oder gewartet wurde. Für eine sachgemäße Benutzung des Produkts sind alle in der Bedienungsanleitung aufgeführten Anweisungen genau einzuhalten. Verwendungszwecke und Handlungen, von denen in der Bedienungsanleitung abgeraten oder vor denen gewarnt wird, sind unbedingt zu vermeiden.

Das Produkt ist nur für den privaten und nicht für den gewerblichen Gebrauch bestimmt. Bei missbräuchlicher und unsachgemäßer Behandlung, Gewaltanwendung und bei Eingriffen, die nicht von unserer autorisierten Serviceniederlassung vorgenommen wurden, erlischt die Garantie.

### Garantiezeit gilt nicht bei

- normaler Abnutzung der Akkukapazität
- gewerblichen Gebrauch des Produktes
- Beschädigung oder Veränderung des Produktes durch den Kunden
- Missachtung der Sicherheits- und Wartungsvorschriften, Bedienungsfehler
- Schäden durch Elementarereignisse

## Abwicklung im Garantiefall

Um eine schnelle Bearbeitung Ihres Anliegens zu gewährleisten, folgen Sie bitte den folgenden Hinweisen:

- Bitte halten Sie für alle Anfragen den Kassenbonn und die Artikelnummer (IAN) 391006\_2201 als Nachweis für den Kauf bereit.
- Die Artikelnummer entnehmen Sie bitte dem Typenschild am Produkt, einer Gravur am Produkt, dem Titelblatt der Bedienungsanleitung (unten links) oder dem Aufkleber auf der Rück- oder Unterseite des Produktes.
- Sollten Funktionsfehler oder sonstige Mängel auftreten, kontaktieren Sie zunächst die nachfolgend benannte Serviceabteilung **telefonisch** oder per **E-Mail**.
- Ein als defekt erfasstes Produkt können Sie dann unter Beifügung des Kaufbelegs (Kassenbonn) und der Angabe, worin der Mangel besteht und wann er aufgetreten ist, für Sie portofrei an die Ihnen mitgeteilte Serviceanschrift übersenden.



Auf [www.lidl-service.com](http://www.lidl-service.com) können Sie diese und viele weitere Handbücher, Produktvideos und Installationssoftware herunterladen.

Mit diesem QR-Code gelangen Sie direkt auf die Lidl-Service-Seite ([www.lidl-service.com](http://www.lidl-service.com)) und können mittels der Eingabe der Artikelnummer (IAN) 391006\_2201 Ihre Bedienungsanleitung öffnen.

## Service

**DE Service Deutschland**  
Tel.: 0800 5435 111 (kostenfrei aus dem dt. Festnetz/Mobilfunknetz)  
E-Mail: [kompernass@lidl.de](mailto:kompernass@lidl.de)

**AT Service Österreich**  
Tel.: 0800 447 744  
E-Mail: [kompernass@lidl.at](mailto:kompernass@lidl.at)

**CH Service Schweiz**  
Tel.: 0800 56 44 33  
E-Mail: [kompernass@lidl.ch](mailto:kompernass@lidl.ch)

IAN 391006\_2201

## Importeur

Bitte beachten Sie, dass die folgende Anschrift keine Serviceanschrift ist. Kontaktieren Sie zunächst die benannte Servicestelle.

KOMPERNASS HANDELS GMBH  
BURGSTRASSE 21  
44867 BOCHUM  
DEUTSCHLAND  
[www.kompernass.com](http://www.kompernass.com)

## Original-Konformitätserklärung

Wir, KOMPERNASS HANDELS GMBH, Dokumentenverantwortlicher: Herr Semi Uguzlu, BURGSTR. 21, 44867 BOCHUM, DEUTSCHLAND, erklären hiermit, dass dieses Produkt mit den folgenden Normen, normativen Dokumenten und EG-Richtlinien übereinstimmt:

**Maschinenrichtlinie** (2006/42/EG)

**EG-Niederspannungsrichtlinie** (2014/35/EU, nur Ladegerät)

**Elektromagnetische Verträglichkeit** (2014/30/EU)

**RoHS-Richtlinie** (2011/65/EU)\*

\* Die alleinige Verantwortung für die Ausstellung dieser Konformitätserklärung trägt der Hersteller. Der oben beschriebene Gegenstand der Erklärung erfüllt die Vorschriften der Richtlinie 2011/65/EU des Europäischen Parlaments und des Rates vom 8. Juni 2011 zur Beschränkung der Verwendung bestimmter gefährlicher Stoffe in Elektro- und Elektronikgeräten.

### Angewandte harmonisierte Normen

EN 60745-1:2009/A11:2010

EN 60745-2-3:2011/A13:2015

EN IEC 55014-1:2021

EN IEC 5501 4-2:2021

EN IEC 63000:2018

**Typbezeichnung der Maschine:** Akku-Winkelschleifer 20 V PWSAP 20-Li D4

**Herstellungsjahr:** 06-2022

**Seriennummer:** IAN 391006\_2201

Bochum, 28.06.2022



Semi Uguzlu

- Qualitätsmanager -

Technische Änderungen im Sinne der Weiterentwicklung sind vorbehalten.

## Ersatz-Akku Bestellung

Wenn Sie einen Ersatz-Akku für Ihr Gerät bestellen möchten, so können Sie dies entweder bequem im Internet unter [www.kompernass.com](http://www.kompernass.com) oder telefonisch abwickeln.

Dieser Artikel kann aufgrund begrenzter Vorratsmenge nach kurzer Zeit ausverkauft sein.



### HINWEIS

- ▶ Die Bestellung von Ersatzteilen kann in einigen Ländern nicht online vorgenommen werden. Kontaktieren Sie in diesem Fall bitte die Service-Hotline.

## Telefonische Bestellung

- DE** Service Deutschland Tel.: 0800 5435 111 (Kostenfrei aus dem dt. Festnetz/Mobilfunknetz)
- AT** Service Österreich Tel.: 0800 447 744
- CH** Service Schweiz Tel.: 0800 56 44 33

Um eine schnelle Bearbeitung Ihrer Bestellung zu gewährleisten, halten Sie bitte für alle Anfragen die Artikelnummer (IAN 391006\_2201) des Gerätes bereit. Die Artikelnummer entnehmen Sie bitte dem Typenschild oder dem Titelblatt dieser Anleitung.





# Sommaire

<b>Introduction</b> .....	<b>40</b>
Utilisation conforme à l'usage prévu .....	40
Équipement .....	40
Matériel livré .....	41
Caractéristiques techniques .....	41
<b>Avertissements de sécurité généraux pour l'outil électrique</b> .....	<b>42</b>
1. Sécurité de la zone de travail .....	42
2. Sécurité électrique .....	42
3. Sécurité des personnes .....	42
4. Utilisation et entretien de l'outil électrique .....	43
5. Utilisation et manipulation d'un outil à accu. ....	44
6. Entretien .....	44
Avertissements de sécurité pour toutes les utilisations .....	44
Recul brutal et consignes de sécurité correspondantes .....	46
Avertissements de sécurité spéciaux pour le meulage et le tronçonnage .....	46
Autres avertissements de sécurité spéciaux concernant le tronçonnage .....	47
Avertissements de sécurité relatifs aux chargeurs. ....	48
Stockage et maniement des outils d'intervention recommandés. ....	48
Consignes de travail. ....	48
<b>Avant la mise en service</b> .....	<b>50</b>
Recharger le bloc-batterie (voir fig. A) .....	50
Mettre le bloc-batterie dans l'appareil/l'en retirer .....	50
Contrôler l'état de la batterie .....	50
Montage du cache de protection pour le tronçonnage .....	50
Régler le capot de protection .....	51
Monter la poignée supplémentaire .....	51
Monter/changer la meule à dégrossir / le disque à tronçonner .....	51
<b>Mise en service</b> .....	<b>52</b>
Mettre en marche/éteindre .....	52
Régler la vitesse de rotation .....	53
<b>Entretien et nettoyage</b> .....	<b>53</b>
<b>Recyclage</b> .....	<b>53</b>
<b>Garantie pour Kompernass Handels GmbH pour la France</b> .....	<b>54</b>
<b>Garantie pour Kompernass Handels GmbH pour la Belgique</b> .....	<b>56</b>
<b>Service après-vente</b> .....	<b>57</b>
<b>Importateur</b> .....	<b>57</b>
<b>Déclaration de conformité d'origine</b> .....	<b>58</b>
<b>Commande de batteries de rechange</b> .....	<b>59</b>
Commande téléphonique .....	59

## MEULEUSE D'ANGLE SANS FIL 20 V PWSAP 20-Li D4

### Introduction

Nous vous félicitons pour l'achat de votre nouvel appareil. Vous venez ainsi d'opter pour un produit de grande qualité. Le mode d'emploi fait partie de ce produit. Il contient des remarques importantes concernant la sécurité, l'utilisation et le recyclage. Avant d'utiliser le produit, veuillez vous familiariser avec toutes les consignes d'utilisation et avertissements de sécurité. N'utilisez le produit que conformément aux descriptions et pour les domaines d'utilisation indiqués. Si vous cédez le produit à un tiers, remettez-lui également tous les documents.

### Utilisation conforme à l'usage prévu

L'appareil est conçu pour le tronçonnage et le dégrossissage de métaux, du béton ou de carrelages sans utilisation d'eau. Toute utilisation autre ou modification de l'appareil est considérée comme non conforme et s'accompagne de risques d'accident non négligeables. Nous déclinons toute responsabilité pour les dommages causés résultant d'une utilisation non conforme. L'appareil n'est pas conçu pour un usage professionnel.

### Explication des symboles

	Lisez le mode d'emploi d'origine et les avertissements de sécurité avant la mise en service.
	L'utilisation de disques à tronçonner ou de meules à dégrossir endommagés est dangereuse et peut entraîner des blessures graves !
	Diamètre du disque
	Meuleuse d'angle sans fil
	Porter des lunettes de protection !
	Porter une protection auditive !

	Porter des chaussures de sécurité !
	Porter des gants de protection !
	Porter un masque de protection anti-poussière !
	Rectification sous arrosage non admise
	Rectification latérale non admise
	Machine conçue pour le ponçage des métaux

### Équipement

- ❶ Interrupteur MARCHE/ARRÊT
- ❷ Présélection de la vitesse de rotation
- ❸ LED Ready2Connect
- ❹ Bloc-batterie \*
- ❺ Touche d'état de la batterie
- ❻ LED d'état de charge de la batterie
- ❼ Touche de déverrouillage du bloc-batterie
- ❽ Poignée supplémentaire
- ❾ Touche de retenue de broche
- ❿ Filetage (3 x) pour poignée supplémentaire
- ⓫ Bague de montage
- ⓬ Vis
- ⓭ Fixation du capot de protection
- ⓮ Chargeur rapide \*
- ⓯ LED de contrôle rouge
- ⓰ LED de contrôle verte
- ⓱ Broche de fixation
- ⓲ Bride de fixation
- ⓳ Écrou de serrage
- ⓴ Clé de montage à deux ergots
- ⓵ Cavités
- ⓶ Capot de protection
- ⓷ Étrier en plastique
- ⓸ Cache de protection

## Matériel livré

- 1 meuleuse d'angle sans fil 20 V
- 1 poignée supplémentaire
- 1 capot de protection (prémonté)
- 1 cache de protection (prémonté)
- 1 meule à dégrossir (prémontée)
- 1 clé de montage à deux ergots
- 1 mode d'emploi

## Caractéristiques techniques

### Meuleuse d'angle sans fil 20 V PWSAP 20-Li D4

Tension nominale	20 V $\equiv$ (courant continu)
Vitesse nominale	n 3000 - 10000 min <sup>-1</sup>
Diamètre du disque	Ø 125 mm
Filetage	M14

### Batterie PAP 20 B3\*

Type	LITHIUM-IONS
Tension nominale	20 V $\equiv$ (courant continu)
Capacité	4 Ah
Cellules	10

### Chargeur rapide de batterie PLG 20 C3\*

#### ENTRÉE/Input

Tension nominale	230-240 V $\sim$ 50 Hz (courant alternatif)
------------------	--

Puissance nominale absorbée	120 W
-----------------------------	-------

Fusible (interne)	3,15 A 
-------------------	--

#### SORTIE/Output

Tension nominale	21,5 V $\equiv$ (courant continu)
------------------	-----------------------------------

Courant nominal	4,5 A
-----------------	-------

Temps de chargement	env. 60 min
---------------------	-------------

Classe de protection	II /  (Double isolation)
----------------------	---

\* BATTERIE ET CHARGEUR NON INCLUS DANS LA LIVRAISON

## Informations relatives aux bruits et aux vibrations

Valeur de mesure du bruit déterminée conformément à la norme EN 60745. Le niveau de bruit A pondéré typique de l'outil électrique est de :

### Valeur d'émissions sonores

Niveau de pression acoustique  $L_{PA} = 79,5$  dB (A)

Imprécision  $K = 3$  dB

Niveau de puissance acoustique  $L_{WA} = 87,5$  dB (A)

Imprécision  $K = 3$  dB

### Porter une protection auditive !

### Valeur totale des vibrations

Poignée principale pour ponçage

de surfaces  $a_{h,AG} = 14,128$  m/s<sup>2</sup>

Imprécision  $K = 1,5$  m/s<sup>2</sup>

Poignée supplémentaire pour ponçage

de surfaces  $a_{h,AG} = 12,720$  m/s<sup>2</sup>

Imprécision  $K = 1,5$  m/s<sup>2</sup>

## REMARQUE

- Le niveau de vibrations indiqué dans ces instructions a été mesuré conformément à une méthode de mesure normée et peut être utilisé pour comparer des appareils. La valeur d'émission des vibrations déclarée peut également être utilisée pour une évaluation préliminaire de l'exposition.

## AVERTISSEMENT !

- Le niveau des vibrations varie en fonction de l'usage de l'outil électrique et peut, dans certains cas, excéder la valeur indiquée dans ces instructions. La sollicitation vibratoire pourrait être sous-estimée si l'outil électrique est utilisé régulièrement de cette manière. Essayez de garder la sollicitation par vibrations aussi faible que possible. Des mesures d'exemple de réduction de la sollicitation des vibrations sont le port de gants lors de l'utilisation de l'outil et la limitation du temps de travail. À ce titre, toutes les parts du cycle de travail doivent être prises en compte (par exemple les durées pendant lesquelles l'outil électrique est éteint et celles pendant lesquelles il est allumé, mais fonctionne sans charge).



## **Avertissements de sécurité généraux pour l'outil électrique**

### **⚠ AVERTISSEMENT !**

- ▶ Lire tous les avertissements de sécurité et toutes les instructions. Ne pas suivre les avertissements et instructions peut donner lieu à un choc électrique, un incendie et/ou une blessure sérieuse.

### **Conserver tous les avertissements et toutes les instructions pour pouvoir s'y reporter ultérieurement.**

Le terme "outil électrique" dans les avertissements de sécurité fait référence à votre outil électrique alimenté par le secteur (avec cordon d'alimentation) ou à votre outil fonctionnant sur batterie (sans cordon d'alimentation).

### **1. Sécurité de la zone de travail**

- a) **Conserver la zone de travail propre et bien éclairée.** Les zones en désordre ou sombres sont propices aux accidents.
- b) **Ne pas faire fonctionner les outils électriques en atmosphère explosive, par exemple en présence de liquides inflammables, de gaz ou de poussières.** Les outils électriques produisent des étincelles qui peuvent enflammer les poussières ou les fumées.
- c) **Maintenir les enfants et les personnes présentes à l'écart pendant l'utilisation de l'outil électrique.** Les distractions peuvent vous faire perdre le contrôle de l'outil.

### **2. Sécurité électrique**

- a) **La fiche de l'outil électrique doit être adaptée à la prise de courant. Ne jamais modifier la fiche de quelque façon que ce soit. Ne pas utiliser d'adaptateurs avec des outils électriques à branchement de terre.** Des fiches non modifiées et des socles adaptés réduisent le risque de choc électrique.

- b) **Éviter tout contact du corps avec des surfaces reliées à la terre telles que les tuyaux, les radiateurs, les cuisinières et les réfrigérateurs.** Il existe un risque accru de choc électrique si votre corps est relié à la terre.
- c) **Ne pas exposer les outils électriques à la pluie ou à des conditions humides.** La pénétration d'eau à l'intérieur d'un outil augmentera le risque de choc électrique.
- d) **Ne pas maltraiter le cordon. Ne jamais utiliser le cordon pour porter, tirer ou débrancher l'outil. Maintenir le cordon à l'écart de la chaleur, du lubrifiant, des arêtes ou des parties en mouvement.** Des cordons endommagés ou emmêlés augmentent le risque de choc électrique.
- e) **Lorsqu'on utilise un outil à l'extérieur, utiliser un prolongateur adapté à l'utilisation extérieure.** L'utilisation d'un cordon adapté à l'utilisation extérieure réduit le risque de choc électrique.
- f) **Si l'usage d'un outil électrique dans un emplacement humide est inévitable, utiliser une alimentation protégée par un dispositif à courant différentiel résiduel (RCD).** L'usage d'un RCD réduit le risque de choc électrique.

### **3. Sécurité des personnes**

- a) **Rester vigilant, regarder ce que vous êtes en train de faire et faire preuve de bon sens dans votre utilisation de l'outil. Ne pas utiliser un outil électrique lorsque vous êtes fatigué ou sous l'emprise de drogues, de l'alcool ou de médicaments.** Un moment d'inattention en cours d'utilisation d'un outil électrique peut entraîner des blessures graves.
- b) **Utiliser un équipement de protection individuelle. Toujours porter une protection pour les yeux.** Les équipements de sécurité tels que les masques contre les poussières, les chaussures de sécurité antidérapantes, les casques ou les protections acoustiques utilisés pour les conditions appropriées réduiront les blessures de personnes.

- c) Éviter tout démarrage intempestif. S'assurer que l'interrupteur est en position arrêt avant de brancher l'outil au secteur et/ou au bloc de batteries, de le ramasser ou de le porter. Porter les outils en ayant le doigt sur l'interrupteur ou brancher des outils dont l'interrupteur est en position marche est source d'accidents.
- d) Retirer toute clé de réglage avant de mettre l'outil électrique en marche. Une clé laissée fixée sur une partie tournante de l'outil peut donner lieu à des blessures de personnes.
- e) Ne pas se précipiter. Garder une position et un équilibre adaptés à tout moment. Cela permet un meilleur contrôle de l'outil électrique dans des situations inattendues.
- f) S'habiller de manière adaptée. Ne pas porter de vêtements amples ou de bijoux. Garder les cheveux, les vêtements et les gants à distance des parties en mouvement. Des vêtements amples, des bijoux ou les cheveux longs peuvent être pris dans des parties en mouvement.
- g) Si des dispositifs sont fournis pour le raccordement d'équipements pour l'extraction et la récupération des poussières, s'assurer qu'ils sont connectés et correctement utilisés. Utiliser des collecteurs de poussière peut réduire les risques dus aux poussières.
- c) Débrancher la fiche de la source d'alimentation en courant et/ou le bloc de batteries de l'outil avant tout réglage, changement d'accessoires ou avant de ranger l'outil. De telles mesures de sécurité préventives réduisent le risque de démarrage accidentel de l'outil.
- d) Conserver les outils à l'arrêt hors de la portée des enfants et ne pas permettre à des personnes ne connaissant pas l'outil ou les présentes instructions de le faire fonctionner. Les outils électriques sont dangereux entre les mains d'utilisateurs novices.
- e) Observer la maintenance de l'outil. Vérifier qu'il n'y a pas de mauvais alignement ou de blocage des parties mobiles, des pièces cassées ou toute autre condition pouvant affecter le fonctionnement de l'outil. En cas de dommages, faire réparer l'outil avant de l'utiliser. De nombreux accidents sont dus à des outils électriques mal entretenus.
- f) Garder affûtés et propres les outils permettant de couper. Des outils destinés à couper correctement entretenus avec des pièces coupantes tranchantes sont moins susceptibles de bloquer et sont plus faciles à contrôler.
- g) Utiliser l'outil, les accessoires et les lames etc., conformément à ces instructions, en tenant compte des conditions de travail et du travail à réaliser. L'utilisation de l'outil électrique pour des opérations différentes de celles prévues peut donner lieu à des situations dangereuses.

#### 4. Utilisation et entretien de l'outil électrique

- a) Ne pas forcer l'outil. Utiliser l'outil électrique adapté à votre application. L'outil adapté réalisera mieux le travail et de manière plus sûre au régime pour lequel il a été construit.
- b) Ne pas utiliser l'outil si l'interrupteur ne permet pas de passer de l'état de marche à arrêt et vice versa. Tout outil électrique qui ne peut pas être commandé par l'interrupteur est dangereux et il faut le réparer.

## 5. Utilisation et manipulation d'un outil à accu

- a) Recharger les batteries uniquement dans les chargeurs recommandés par le fabricant. Un chargeur compatible pour certains types de batterie, peut provoquer un incendie s'il est utilisé avec d'autres accus.
- b) N'utiliser les outils qu'avec des blocs de batteries spécifiquement désignés. L'utilisation de tout autre bloc de batteries peut créer un risque de blessure et de feu.
- c) Tenir les batteries inutilisées à l'abri des agrafes, pièces de monnaie, clés, clous, vis et autres objets en métal susceptibles de court-circuiter les contacts. Un court-circuit entre les contacts des batteries peut provoquer des brûlures ou un incendie.
- d) La batterie peut couler en cas d'usage incorrect. Éviter tout contact avec ce liquide. Laver à l'eau en cas de contact involontaire. En cas de contact du liquide avec les yeux, il faut en plus consulter un médecin. Le liquide qui s'écoule des batteries peut causer des irritations de la peau ou des brûlures.



**PRUDENCE ! RISQUE D'EXPLOSION !**  
Ne jamais recharger des piles non rechargeables.



Protégez la batterie de la chaleur, p. ex. aussi du rayonnement solaire continu, du feu, de l'eau et de l'humidité. Il y a risque d'explosion.

## 6. Entretien

- a) Faire entretenir l'outil électrique par un réparateur qualifié utilisant uniquement des pièces de rechange identiques. Cela assure le maintien de la sécurité de l'outil électrique.

## Avertissements de sécurité pour toutes les utilisations

### Avertissements de sécurité conjoints pour le meulage et le tronçonnage

- a) Cet outil électrique est destiné à fonctionner comme meuleuse et tronçonneuse. Lisez et respectez toutes les avertissements de sécurité, les instructions, les illustrations et les spécifications fournies avec cet outil électrique. Si vous ne respectez pas les instructions suivantes, un choc électrique, un incendie et/ou des blessures graves peuvent survenir.
- b) Cet outil électrique ne convient pas pour poncer avec du papier abrasif, des brosses métalliques et pour lustrer. Les utilisations pour lesquelles cet outil électrique n'est pas prévu peuvent engendrer des risques et des blessures.
- c) N'utilisez pas d'accessoires qui ne sont pas prévus ou recommandés par le fabricant spécialement pour cet outil électrique. Le simple fait de pouvoir fixer l'accessoire à l'outil électrique ne garantit pas une utilisation sûre.
- d) Le nombre de tours autorisé de l'outil d'intervention utilisé doit être au moins aussi élevé que le nombre de tours maximal indiqué sur l'outil électrique. Les accessoires qui tournent plus rapidement que la vitesse autorisée peuvent se briser et voler en éclats.
- e) Le diamètre extérieur et l'épaisseur de l'outil d'intervention utilisé doivent correspondre aux dimensions indiquées de votre outil électrique. Les outils d'intervention mal dimensionnés ne peuvent pas être suffisamment sécurisés ou contrôlés.
- f) Les outils d'intervention à insert fileté doivent être exactement adaptés au filetage de la broche porte-meule. Pour les outils d'intervention montés au moyen d'une bride, le diamètre du trou de l'outil d'intervention doit être adapté au diamètre de la fixation de la bride. Les outils d'intervention qui ne sont pas parfaitement fixés à l'outil électrique tournent de manière irrégulière, vibrent très fortement et peuvent entraîner une perte de contrôle.

- g) **N'utilisez pas d'outils d'intervention endommagés.** Contrôlez avant chaque utilisation les outils d'intervention tels que les meules abrasives en vue de détecter des éclats et fissures, le plateau de ponçage en vue de détecter des fissures, une usure ou une forte abrasion. Si l'outil électrique ou l'outil d'intervention tombe par terre, contrôlez s'il est endommagé ou bien utilisez un outil d'intervention qui n'est pas abîmé. Après avoir contrôlé et mis en place l'outil d'intervention, ne séjournez, vous et des personnes à proximité, qu'en dehors du plan de rotation de l'outil d'intervention et laissez tourner l'appareil une minute à la vitesse maximale. Les outils d'intervention endommagés cassent la plupart du temps durant la période de test.
- h) **Portez un équipement de protection individuelle.** En fonction de l'utilisation, portez une protection faciale intégrale, une protection oculaire ou des lunettes de protection. Dans la mesure du nécessaire, portez un masque anti-poussière, une protection auditive, des gants de protection ou un tablier spécial qui empêchent les particules de meulage et de matériau de vous atteindre. Les yeux doivent être protégés des projections de corps étrangers engendrées lors de différentes utilisations. Un masque de protection anti-poussière ou respiratoire doit filtrer la poussière produite lors de l'utilisation. Si vous êtes exposé à un bruit important durant une longue période, vous risquez d'être atteint d'une perte auditive.
- i) **Veillez à ce que d'autres personnes respectent une distance de sécurité par rapport à votre zone de travail.** Toute personne pénétrant dans le périmètre de travail doit porter un équipement de protection individuelle. Des fragments de la pièce à usiner ou des outils d'intervention brisés peuvent être projetés et causer des blessures également en dehors du périmètre de travail direct.
- j) **Ne tenez l'outil électrique que par ses surfaces de préhension isolées** lorsque vous effectuez des travaux dans lesquels l'outil d'intervention risque de toucher des lignes électriques invisibles. Le contact avec une ligne électrique peut également mettre les parties métalliques de l'appareil sous tension et provoquer un choc électrique.
- k) **Maintenez le cordon d'alimentation loin d'outils d'intervention rotatifs.** Si vous perdez le contrôle de l'appareil, le cordon d'alimentation peut être sectionné ou saisi et votre main ou bras peut être pris dans l'outil d'intervention en rotation.
- l) **Ne déposez jamais l'outil électrique tant que l'outil d'intervention ne s'est pas entièrement immobilisé.** L'outil d'intervention en train de tourner risque d'entrer en contact avec la surface d'appui et de vous faire perdre ainsi le contrôle de l'outil électrique.
- m) **Attendez toujours que l'outil électrique ait cessé de tourner avant de le transporter.** Vos vêtements risquent d'entrer fortuitement en contact avec l'outil d'intervention en rotation, et cet outil risque de pénétrer dans votre corps.
- n) **Nettoyez régulièrement les fentes de ventilation de votre outil électrique.** Le ventilateur du moteur aspire de la poussière dans le boîtier de l'appareil et une accumulation de poussière métallique peut engendrer des risques électriques.
- o) **N'utilisez pas l'outil électrique à proximité de matériaux combustibles.** Les étincelles peuvent enflammer ces matériaux.
- p) **N'utilisez pas d'outils d'intervention qui nécessitent des liquides de refroidissement.** L'utilisation d'eau ou d'autres liquides de refroidissement peut provoquer un choc électrique.



## Recul brutal et consignes de sécurité correspondantes

Le recul est la réaction soudaine consécutive à l'accrochage ou au blocage de l'outil d'intervention, à savoir par exemple une meule abrasive, un plateau de ponçage, etc. Un accrochage ou un blocage entraîne un arrêt abrupt de l'outil en rotation. De ce fait, l'outil électrique, s'il n'est pas fermement tenu en main, subit une accélération brutale en sens opposé de celui de l'outil d'intervention.

Si par exemple une meule abrasive accroche ou se bloque dans la pièce à usiner, le bord de la meule plongeant dans la pièce va creuser le matériau au point de blocage, avec risque d'ébrécher la meule ou d'un recul brutal. La meule abrasive peut sauter en direction de l'opérateur ou s'en éloigner, ceci selon le sens de rotation de la meule au point de blocage. Les meules abrasives peuvent également se rompre dans ces conditions.

Un recul résulte d'une utilisation incorrecte ou inappropriée de l'outil électrique. Il peut être évité en prenant les précautions adéquates spécifiées ci-dessous.

- a) **Saisissez fermement l'outil électrique et positionnez votre corps et vos bras de manière à pouvoir résister à un recul brutal. Utilisez toujours la poignée supplémentaire, si présente, pour maîtriser le mieux possible les forces de recul ou les couples de réaction au démarrage.** L'opérateur peut maîtriser les forces de recul et de réaction grâce à des mesures de prudence adaptées.
- b) **Ne placez jamais les mains à proximité d'outils d'intervention en rotation.** En cas de recul, l'outil d'intervention risque de se déplacer au-dessus de votre main.
- c) **Évitez avec votre corps la zone dans laquelle l'outil électrique se déplace lors d'un recul brutal.** Au point de blocage, le recul entraîne l'outil électrique dans la direction opposée à celle de rotation de la meule abrasive.

- d) **Travaillez de manière particulièrement prudente au niveau des angles, des arêtes vives, etc. Évitez que les outils d'intervention rebondissent de la pièce à usiner et se coincent.** Dans les angles, au contact d'arêtes vives ou lorsqu'il rebondit, l'outil d'intervention en rotation tend à se coincer. Ceci entraîne une perte de contrôle ou un recul brutal.
- e) **N'utilisez pas de lame à chaîne ni de lame de scie dentée.** De tels outils d'intervention causent souvent un recul brutal ou la perte du contrôle de l'outil électrique.

## Avertissements de sécurité spéciaux pour le meulage et le tronçonnage

- a) **Utilisez exclusivement les meules/disques homologués pour votre outil électrique et le capot de protection prévu pour ces meules/disques.** Les meules/disques qui ne sont pas prévus pour l'outil électrique ne peuvent pas être suffisamment protégés et ne sont pas sûrs.
- b) **Les meules abrasives à bord coudé doivent être montées de telle manière que leur surface de meulage ne fasse pas saillie au-dessus du plan du bord du capot de protection.** Une meule abrasive incorrectement montée et qui fait saillie au-dessus du plan du bord du capot de protection ne peut pas être suffisamment protégée.
- c) **Le capot de protection doit être placé de manière sûre sur l'outil électrique et, pour obtenir un niveau maximum de sécurité, être réglé de sorte que la plus petite partie à nu possible de la meule/du disque regarde vers l'opérateur.** Le capot de protection aide à protéger l'opérateur des fragments et d'un contact involontaire avec la meule/le disque ainsi que des étincelles susceptibles d'enflammer les vêtements.

- d) Les meules/disques ne doivent être utilisés que dans le cadre des possibilités d'utilisation recommandées.  
Par exemple : ne meulez jamais avec la surface latérale d'un disque à tronçonner. Les disques à tronçonner sont conçus pour enlever du matériau au contact de la tranche du disque. L'exercice d'une force latérale sur ces meules/disques risque de les briser.
- e) Utilisez toujours des brides de serrage intactes, de taille et de forme adaptées à la meule abrasive que vous avez choisie. Des brides adaptées soutiennent la meule abrasive et réduisent ainsi le risque d'une cassure de la meule. Les brides pour disques à tronçonner peuvent être différentes des brides pour d'autres meules abrasives.
- f) N'utilisez jamais de meules abrasives usées provenant d'outils électriques de plus grande taille. Les meules abrasives pour outils électriques de plus grande taille ne sont pas conçues pour les vitesses élevées d'outils électriques de plus petite dimension et risquent de casser.
- c) En cas de coincement du disque à tronçonner ou d'interruption des travaux, éteignez l'appareil et maintenez-le stable jusqu'à l'arrêt complet du disque. N'essayez jamais de retirer le disque à tronçonner en rotation du trait de scie ; il y a sinon risque d'un recul brutal. Identifiez et supprimez la cause du coincement.
- d) Ne remettez jamais l'outil électrique en marche tant qu'il se trouve dans la pièce à usiner. Laissez le disque à tronçonner atteindre sa pleine vitesse de rotation avant de poursuivre la coupe avec prudence. Sans quoi le disque risque de s'accrocher, de sauter en dehors de la pièce à usiner ou de causer un recul brutal.
- e) Étayez les panneaux ou les grandes pièces à usiner afin de réduire le risque de recul dû à un coincement du disque à tronçonner. Les grandes pièces à usiner peuvent fléchir sous leur propre poids. La pièce à usiner doit être étayée des deux côtés du disque, à savoir autant à proximité du disque à tronçonner que du bord.

### **Autres avertissements de sécurité spéciaux concernant le tronçonnage**

- a) Évitez que le disque à tronçonner se bloque et de lui imposer une pression d'applique excessive. N'effectuez pas de coupes trop profondes. Une surcharge du disque à tronçonner accroît sa sollicitation et le risque qu'il se coince ou se bloque, donc la possibilité d'un recul brutal ou d'une cassure du corps du disque.
- b) Évitez la zone située devant et derrière le disque à tronçonner en rotation. Si vous éloignez de vous le disque à tronçonner dans la pièce à usiner, l'outil électrique risque en cas de recul brutal d'être projeté directement vers vous avec le disque en rotation.
- f) Soyez particulièrement prudent au moment de pratiquer des coupes plongeantes dans des murs existants ou des zones sans visibilité. Le disque à tronçonner en train de plonger risque de pénétrer dans des conduites de gaz ou d'eau, des lignes électriques ou d'autres objets et de provoquer en plus un recul brutal.

## Avertissements de sécurité relatifs aux chargeurs

- Cet appareil peut être utilisé par des enfants à partir de 8 ans et par des personnes ayant des capacités physiques, sensorielles ou mentales réduites ou disposant de peu d'expérience et/ou de connaissances, à condition qu'ils soient surveillés ou qu'ils aient été initiés à l'utilisation sécurisée de l'appareil et qu'ils aient compris les dangers en résultant. Ne pas laisser les enfants jouer avec l'appareil. Le nettoyage et la maintenance utilisateur ne doivent pas être réalisés par des enfants s'ils ne sont pas surveillés.
- Si le cordon d'alimentation de cet appareil est endommagé, il doit être remplacé par le fabricant, son service après-vente ou une personne de qualification similaire afin d'éviter tout risque.



Le chargeur convient uniquement à une exploitation en intérieur.

### **⚠ AVERTISSEMENT !**

- Si le cordon d'alimentation de cet appareil est endommagé, il doit être remplacé par le fabricant, son service après-vente ou une personne de qualification similaire afin d'éviter tout risque.

### **⚠ ATTENTION !**

- ◆ Ce chargeur peut recharger uniquement les batteries suivantes : PAP 20 A1/PAP 20 A2/PAP 20 A3/PAP 20 B1/PAP 20 B3/PAPS 204 A1/PAPS 208 A1.
- ◆ Une liste à jour de la compatibilité des batteries est disponible sur [www.Lidl.de/Akku](http://www.Lidl.de/Akku).

## Stockage et manèment des outils d'intervention recommandés

- Les outils de meulage doivent être manipulés et transportés avec prudence.
- Les outils de meulage doivent être stockés de manière à n'être exposés à aucune détérioration mécanique ou influence environnementale (p. ex. humidité).

## Consignes de travail

### **REMARQUE**

- ▶ Les meules/disques ne doivent être utilisés que dans le cadre des possibilités d'utilisation recommandées. Ils risquent sinon de se briser, d'être endommagés et de causer des blessures.



**Meulage de dégrossissement**  
N'utilisez jamais de disques à tronçonner pour dégrossir !

- Déplacez la meuleuse d'angle en effectuant un mouvement de va-et-vient et en exerçant une pression modérée sur la pièce à usiner.
- Si le matériau est mou, passez la meule à dégrossir selon un angle plat sur la pièce à usiner, et selon un angle un peu plus incliné en présence d'un matériau dur.

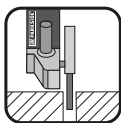

**Tronçonnage**  
N'utilisez jamais de meules à dégrossir pour tronçonner !

- N'utilisez que des disques à tronçonner ou meules homologués, renforcés de fibres, adaptés à une vitesse périphérique non inférieure à 80 m/s.

**⚠ PRUDENCE !**

- ▶ L'outil de meulage continue à tourner après la mise à l'arrêt. Ne le freinez pas en exerçant une pression latérale dessus.
- **Sécurisez la pièce à usiner.** Utilisez les dispositifs de fixation/l'étau pour tenir la pièce à usiner. Elle sera ainsi mieux tenue qu'avec la main.
- **Éteignez toujours l'appareil avant de le déposer sur une surface et attendez qu'il s'immobilise.**
- Utilisez l'appareil uniquement pour une coupe ou un meulage à sec.
- La poignée supplémentaire **①** doit être montée pour tous les travaux effectués avec l'appareil.
- Les matériaux contenant de l'amiante ne doivent pas être usinés. L'amiante est cancérigène.



Conseil ! Voici le bon comportement recommandé.

**⚠ DANGER ! DANS LA PIÈCE À USINER, GUIDEZ TOUJOURS L'APPAREIL EN SENS INVERSE DE CELUI DE ROTATION DU DISQUE/DE LA MEULE.**

- ▶ Il y a risque de recul brutal dans l'autre sens. L'appareil risque d'être chassé brutalement hors du trait de coupe.
- Guidez toujours l'appareil en marche contre la pièce à usiner. Après l'usinage, soulevez l'appareil au-dessus de la pièce à usiner et ne l'éteignez qu'ensuite.
- En cours d'utilisation, maintenez toujours fermement l'appareil des deux mains. Veillez à vous tenir bien en équilibre.
- Pour un meilleur résultat de meulage, déplacez l'appareil de manière régulière sur la pièce à usiner, selon un angle de 15° à 30° (entre la meule et la pièce à usiner) en effectuant un mouvement de va-et-vient.

- Lors de l'usinage de surfaces obliques, l'appareil ne doit pas être appuyé avec une force extrême sur la pièce à usiner. Si la vitesse de rotation chute fortement, vous devrez réduire la pression d'applique pour permettre un usinage sûr et efficace. Si l'appareil est soudainement bloqué ou freiné, il doit alors être immédiatement éteint.
- Tronçonnage : travaillez avec une avance modérée et ne coincez jamais le disque à tronçonner.
- Les disques à tronçonner et les meules à dégrossir deviennent brûlants pendant le travail. Laissez-les entièrement refroidir avant de les toucher.
- N'utilisez jamais l'appareil à d'autres fins que celles prévues.
- Veillez toujours à ce que l'appareil soit éteint avant de placer la batterie dans l'appareil.
- En cas de danger, éteignez immédiatement l'appareil et retirez-en la batterie. Veillez à ce que l'appareil soit facilement accessible et puisse être atteint sans problèmes en cas d'urgence.
- Lors de pauses de travail, avant tout travail sur l'appareil et lorsque ce dernier ne sert pas, retirez-en toujours la batterie. L'appareil doit toujours être propre, sec et exempt d'huile ou de graisse.
- Soyez toujours attentif ! Faites toujours attention à ce que vous faites et agissez toujours raisonnablement. N'utilisez en aucun cas l'appareil lorsque vous n'êtes pas concentré ou lorsque vous vous sentez mal.



**⚠ AVERTISSEMENT !**  
Portez toujours des lunettes de protection.



**⚠ AVERTISSEMENT !**  
Portez toujours un masque de protection anti-poussière.

## Avant la mise en service

### Recharger le bloc-batterie (voir fig. A)

#### **⚠ PRUDENCE !**

- ▶ Débranchez toujours la fiche secteur du chargeur avant d'en retirer le bloc-batterie ④ ou de le mettre en place.

#### **REMARQUE**

- ▶ Ne chargez jamais le bloc-batterie lorsque la température ambiante est inférieure à 10 °C ou supérieure à 40 °C. Si une batterie lithium-ions doit rester stockée pendant une période prolongée, il faut contrôler régulièrement son état de charge. L'état de charge optimal se situe entre 50 et 80 %. Le climat de stockage doit être frais et sec dans une température ambiante comprise entre 0 °C et 50 °C.

- ◆ Placez le bloc-batterie ④ dans le chargeur rapide ⑭ (voir fig. A).
- ◆ Insérez la fiche secteur dans la prise secteur. La LED de contrôle ⑮ s'allume en rouge.
- ◆ La LED de contrôle verte ⑯ vous signale que l'opération de chargement est terminée et que le bloc-batterie ④ est prêt à être utilisé.

#### **⚠ ATTENTION !**

- ◆ Si la LED de contrôle rouge ⑮ se met à clignoter, cela signifie que le bloc-batterie ④ surchauffe et qu'il ne peut pas être rechargé.
- ◆ Si les LED de contrôle rouge et verte ⑮ ⑯ clignotent ensemble, cela signifie que le bloc-batterie ④ est défectueux.
- ◆ Éteignez le chargeur pendant au moins 15 minutes entre deux opérations de chargement consécutives. Débranchez pour cela la fiche secteur.

## Mettre le bloc-batterie dans l'appareil/l'en retirer

### Mettre en place le bloc-batterie

- ◆ Faites s'enclencher le bloc-batterie ④ dans la poignée.

### Retirer le bloc-batterie

- ◆ Appuyez sur la touche de déverrouillage ⑦ puis retirez le bloc-batterie ④.

## Contrôler l'état de la batterie

- ◆ Pour vérifier l'état de la batterie, appuyez sur la touche d'état de la batterie ⑤ (voir aussi la figure principale).  
L'état et la puissance restante s'affichent comme suit dans la LED d'état de charge de la batterie ⑥ :  
ROUGE/ORANGE/VERT = charge maximale  
ROUGE/ORANGE = charge moyenne  
ROUGE = charge faible - recharger la batterie

## Montage du cache de protection pour le tronçonnage

Utilisez toujours le cache de protection ⑳ pour le tronçonnage lorsque vous tronçonnez avec des corps abrasifs agglomérés.

- ◆ Glissez le cache de protection ⑳ sur le capot de protection ㉒ (voir fig. F) jusqu'à ce qu'il s'enclenche à la fin avec l'étrier en plastique ㉓.
- ◆ Pour démonter le cache de protection ⑳, vous devez tirer légèrement l'étrier en plastique ㉓ en avant pour libérer le cache de protection ⑳.

## Régler le capot de protection

### ⚠️ AVERTISSEMENT ! RISQUE DE BLESSURE !

- ▶ Avant d'effectuer tout travail sur l'appareil, éteignez-le et retirez la batterie.

### ⚠️ RISQUE DE BLESSURES !

- ▶ Utilisez toujours la meuleuse d'angle avec le capot de protection 22. Le capot de protection doit être monté de manière sûre contre la meuleuse d'angle. Réglez-le de manière à atteindre un niveau maximum de sécurité, c'est-à-dire que la plus petite surface à nu possible de la meule/du disque regarde vers l'opérateur. Le capot de protection 22 doit protéger l'opérateur des fragments et d'un contact aléatoire avec le disque abrasif.
- ▶ Veillez à monter le capot de protection 22 au moins selon le même angle que la poignée supplémentaire 8 (voir fig. B). Vous risquez sinon de vous blesser au contact de la meule à dégrossir ou du disque à tronçonner.
- ◆ Tournez le capot de protection 22 sur la position nécessaire (position de travail). Veillez à ce que le capot de protection 22 soit placé de manière à ce que la fixation du capot de protection 13 repose au-dessus de l'une des cavités 21 du capot de protection 22 (cf. fig. E sur le volet dépliant).
- ◆ Veillez à ce que la fixation du capot de protection 13 soit bien en place dans la cavité 21 respective.

## Monter la poignée supplémentaire

### ⚠️ PRUDENCE !

- ▶ Pour des raisons de sécurité, cet appareil doit être uniquement utilisé avec la poignée supplémentaire 8. Dans le cas contraire, vous risquez de vous blesser. La poignée supplémentaire 8 peut être vissée à gauche, à droite ou en haut sur la tête de l'appareil en fonction du mode de travail.

## Monter/changer la meule à dégrossir / le disque à tronçonner

Portez toujours des gants de protection lors du changement de disques à tronçonner/de meules à dégrossir.

Tenir compte des dimensions des meules à dégrossir ou disques à tronçonner. Le diamètre du trou doit correspondre sans jeu à la bride de fixation 18. N'utilisez aucun réducteur ou adaptateur.

### REMARQUE

- ▶ Les disques/meules que vous utilisez doivent être obligatoirement propres.
- ▶ Taille de meule:  
Ø 125 x 22,2 x 6 mm
- ▶ Disque de coupe de taille de disque :  
Ø 125 x 22,2 x 3 mm
- N'utilisez que des outils de meulage dont la vitesse de rotation admissible est au minimum aussi élevée que la vitesse de rotation à vide de l'appareil.
- **RISQUE DE BLESSURES !** Actionnez la touche de retenue de broche 9 uniquement lorsque la broche de fixation 17 est immobile.
- ◆ Appuyez sur la touche de retenue de broche 9 pour bloquer l'engrenage.
- ◆ Desserrez l'écrou de serrage 19 à l'aide de la clé de montage à deux ergots 20 (voir fig. D). Pour ce faire, pliez le support de l'écrou de serrage 19 vers le haut et desserrez-le dans le sens inverse des aiguilles d'une montre.
- ◆ Sur la bride de fixation 18, placez la meule à dégrossir ou le disque à tronçonner avec la face marquée regardant l'appareil.

- ◆ Ensuite, replacez l'écrou de serrage 19, avec le côté surélevé regardant vers le haut, sur la broche de fixation 17.

## En présence de meules minces (Voir illustration 1)

- ◆ Le collet de l'écrou de serrage 19 regarde vers le haut afin de pouvoir serrer une meule mince de manière sûre.

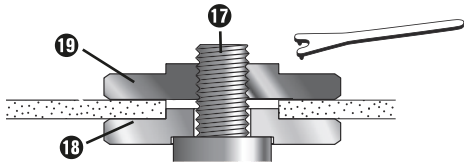

Fig. 1

- ◆ Appuyez sur la touche de retenue de broche 9 pour bloquer l'engrenage.
- ◆ Serrez à nouveau fermement l'écrou de serrage 19 avec la clé de montage à deux ergots 20.

### REMARQUE

- ▶ Si la meule tourne de manière irrégulière ou oscille une fois changée, elle doit être à nouveau immédiatement remplacée.
- ◆ Suite à un changement de meule, faites tourner l'appareil à vide pendant 60 secondes à la plus haute vitesse pour des raisons de sécurité. Soyez attentif à des bruits inhabituels et à une formation d'étincelles.

- ◆ Vérifiez si toutes les pièces de fixation sont correctement positionnées.
- ◆ Veillez à ce que la flèche de sens de rotation (si présente) sur les disques à tronçonner et les meules à dégrossir (ainsi que sur les disques à tronçonner diamantés) et le sens de rotation de l'appareil (flèche de sens de rotation sur la tête de l'appareil) correspondent.

## Mise en service

### Mettre en marche/éteindre

Avant utilisation, vérifiez l'outil mis en place afin de vous assurer que toutes les pièces de fixation sont correctement montées.

### REMARQUE

- ▶ Allumez toujours la meuleuse d'angle avant qu'elle entre en contact avec le matériau, et ensuite seulement guidez-la sur la pièce.
- ▶ Si l'appareil a été bloqué par une surcharge et s'il s'éteint, il va redémarrer spontanément dès que la cause du blocage a disparu (fonction de démarrage automatique).

### Mettre en marche

- ◆ Appuyez sur l'interrupteur MARCHE/ARRÊT 1 d'abord vers la droite, pour le pousser ensuite en avant.

### Éteindre

- ◆ Relâchez l'interrupteur MARCHE/ARRÊT 1.

### Activation du mode de fonctionnement permanent :

- ◆ Appuyez sur l'interrupteur MARCHE/ARRÊT 1 d'abord vers la droite, pour le pousser ensuite en avant. Appuyez sur l'interrupteur MARCHE/ARRÊT 1 puis poussez-le en avant vers le bas jusqu'à ce qu'il s'enclenche.

### Désactivation du mode de fonctionnement permanent

- ◆ Appuyez sur l'interrupteur MARCHE/ARRÊT 1 à l'arrière vers le bas puis relâchez-le.

## Régler la vitesse de rotation

La présélection de la vitesse de rotation ② vous permet de choisir la vitesse de rotation : (1 = vitesse de rotation plus faible, 6 = vitesse de rotation plus élevée).

Le niveau de vitesse de rotation réglé s'affiche sous la présélection de la vitesse de rotation ②.

Nous vous recommandons de la déterminer en effectuant des tests pratiques.

La vitesse peut également être modifiée pendant le fonctionnement.

## Entretien et nettoyage



**AVERTISSEMENT ! RISQUE DE BLESSURES !** Avant de travailler sur l'appareil, éteignez-le et retirez-en les batteries.

La meuleuse d'angle sans fil ne nécessite pas d'entretien.

- N'utilisez pas d'objets pointus pour nettoyer l'outil. Aucun liquide ne doit pénétrer à l'intérieur de l'appareil. L'appareil risque sinon d'être endommagé.
- Nettoyez régulièrement l'outil, de préférence directement une fois le travail terminé.
- Nettoyez le boîtier avec un chiffon doux, n'utilisez en aucun cas de l'essence, du dissolvant ou des produits nettoyants qui agressent le plastique.
- Utilisez un aspirateur pour le nettoyage complet de l'appareil.
- Les ouïes de ventilation doivent toujours être dégagées.
- Éliminez la poussière de ponçage qui adhère à l'aide d'un pinceau.

### REMARQUE

- Les pièces détachées non listées (p. ex. interrupteur) peuvent être commandées via la hotline de notre service après-vente.

## ⚠ AVERTISSEMENT !

- N'utilisez aucun accessoire qui n'a pas été recommandé par PARKSIDE. Cela peut entraîner une électrocution et un incendie.

## Recyclage



Le produit et l'emballage sont recyclables. Ils sont soumis à la responsabilité élargie du producteur (REP), selon laquelle ils doivent être collectés séparément.



**Ne jetez jamais les outils électriques avec les ordures ménagères !**

Le symbole ci-contre, d'une poubelle barrée sur roues, indique que l'appareil doit respecter la directive 2012/19/EU. Cette directive stipule que vous ne devez pas éliminer cet appareil en fin de vie avec les ordures ménagères, mais le rapporter aux points de collecte spécialement équipés, aux centres de recyclage ou aux entreprises de gestion des déchets.

**Ce recyclage est gratuit. Respectez l'environnement et recyclez en bonne et due forme.**

Si votre appareil usagé contient des données à caractère personnel, vous assumez la responsabilité personnelle de les effacer avant de le rapporter.

À condition que cela soit possible sans détruire l'appareil usagé, retirez les piles ou batteries usagées ainsi que les lampes qu'il contient avant de le mettre au recyclage, et rappez les piles/batteries à un point de collecte séparé. Pour les batteries inamovibles, il convient de signaler leur présence dans l'appareil au moment de le rapporter au recyclage.



Renseignez-vous auprès de votre commune ou des services administratifs de votre ville pour connaître d'autres possibilités de recyclage du produit usagé.





Li-ion

### **Ne jetez pas les batteries dans les ordures ménagères !**

Les batteries défectueuses ou usagées doivent être recyclées conformément à la directive 2006/66/CE. Les piles/batteries doivent être traitées comme des déchets spéciaux devant être obligatoirement recyclés dans le respect de l'environnement par les entités correspondantes (commerçants, revendeurs spécialisés, services municipaux, entreprises de recyclage professionnel). Les piles/batteries peuvent contenir des métaux lourds toxiques.

Par conséquent, ne jetez pas les piles/batteries dans les ordures ménagères, rappez-les au contraire à un point de collecte séparé. Ne rappez-les les piles/batteries qu'à l'état déchargé.



L'emballage est constitué de matériaux écologiques que vous pouvez recycler par le biais des services de recyclage locaux.



Éliminez l'emballage d'une manière respectueuse de l'environnement. Observez le marquage sur les différents matériaux d'emballage et triez-les séparément si nécessaire. Les matériaux d'emballage sont repérés par des abréviations (a) et des numéros (b) qui ont la signification suivante : 1-7 : plastiques, 20-22 : papier et carton, 80-98 : matériaux composites.

## **Garantie pour Kompernass Handels GmbH pour la France**

Chère cliente, cher client,

cet appareil est garanti 5 ans à compter de la date d'achat. Si ce produit venait à présenter des vices, vous disposez de droits légaux envers le vendeur de ce produit. Ces droits légaux ne sont pas restreints par notre garantie présentée ci-dessous.

### **Conditions de garantie**

La période de garantie débute à la date d'achat. Veuillez à bien conserver le ticket de caisse. Celui-ci servira de preuve d'achat.

Si dans un délai de 5 ans suivant la date d'achat de ce produit, un vice de matériel ou de fabrication venait à apparaître, le produit sera réparé, remplacé gratuitement par nos soins ou le prix d'achat remboursé, selon notre choix. Cette prestation sous garantie nécessite, dans le délai de 5 ans, la présentation de l'appareil défectueux et du justificatif d'achat (ticket de caisse) ainsi que la description écrite succincte du vice et du moment de son apparition.

Si le vice est couvert par notre garantie, vous recevrez le produit réparé ou un nouveau produit en retour. Aucune nouvelle période de garantie ne débute avec la réparation ou l'échange du produit.

Les blocs-batteries de la série X 20 V Team sont garantis 3 ans à compter de la date d'achat.

### **Période de garantie et réclamation légale pour vices cachés**

L'exercice de la garantie ne prolonge pas la période de garantie. Cette disposition s'applique également aux pièces remplacées ou réparées. Les dommages et vices éventuellement déjà présents à l'achat doivent être signalés immédiatement après le déballage. Toute réparation survenant après la période sous garantie fera l'objet d'une facturation.

### **Étendue de la garantie**

L'appareil a été fabriqué avec soin conformément à des directives de qualité strictes et consciencieusement contrôlé avant sa livraison.

La prestation de la garantie s'applique aux vices de matériel et de fabrication. Cette garantie ne s'étend pas aux pièces du produit qui sont exposées à une usure normale et peuvent de ce fait être considérées comme pièces d'usure, ni aux détériorations de pièces fragiles, par ex. interrupteurs ou pièces en verre.

Cette garantie devient caduque si le produit est détérioré, utilisé ou entretenu de manière non conforme. Toutes les instructions listées dans le manuel d'utilisation doivent être exactement respectées pour une utilisation conforme du produit. Des buts d'utilisation et actions qui sont déconseillés dans le manuel d'utilisation, ou dont vous êtes avertis doivent également être évités.

Le produit est uniquement destiné à un usage privé et ne convient pas à un usage professionnel. La garantie est annulée en cas d'entretien incorrect et inapproprié, d'usage de la force et en cas d'intervention non réalisée par notre centre de service après-vente agréé.

### **Article L217-16 du Code de la consommation**

Lorsque l'acheteur demande au vendeur, pendant le cours de la garantie commerciale qui lui a été consentie lors de l'acquisition ou de la réparation d'un bien meuble, une remise en état couverte par la garantie, toute période d'immobilisation d'au moins sept jours vient s'ajouter à la durée de la garantie qui restait à courir. Cette période court à compter de la demande d'intervention de l'acheteur ou de la mise à disposition pour réparation du bien en cause, si cette mise à disposition est postérieure à la demande d'intervention.

Indépendamment de la garantie commerciale souscrite, le vendeur reste tenu des défauts de conformité du bien et des vices rédhibitoires dans les conditions prévues aux articles L217-4 à L217-13 du Code de la consommation et aux articles 1641 à 1648 et 2232 du Code Civil.

### **Article L217-4 du Code de la consommation**

Le vendeur livre un bien conforme au contrat et répond des défauts de conformité existant lors de la délivrance. Il répond également des défauts de conformité résultant de l'emballage, des instructions de montage ou de l'installation lorsque celle-ci a été mise à sa charge par le contrat ou a été réalisée sous sa responsabilité.

### **Article L217-5 du Code de la consommation**

Le bien est conforme au contrat :

- 1° S'il est propre à l'usage habituellement attendu d'un bien semblable et, le cas échéant :
  - s'il correspond à la description donnée par le vendeur et possède les qualités que celui-ci a présentées à l'acheteur sous forme d'échantillon ou de modèle ;

- s'il présente les qualités qu'un acheteur peut légitimement attendre eu égard aux déclarations publiques faites par le vendeur, par le producteur ou par son représentant, notamment dans la publicité ou l'étiquetage ;

- 2° Ou s'il présente les caractéristiques définies d'un commun accord par les parties ou être propre à tout usage spécial recherché par l'acheteur, porté à la connaissance du vendeur et que ce dernier a accepté.

### **Article L217-12 du Code de la consommation**

L'action résultant du défaut de conformité se prescrit par deux ans à compter de la délivrance du bien.

### **Article 1641 du Code civil**

Le vendeur est tenu de la garantie à raison des défauts cachés de la chose vendue qui la rendent impropre à l'usage auquel on la destine, ou qui diminuent tellement cet usage que l'acheteur ne l'aurait pas acquise, ou n'en aurait donné qu'un moindre prix, s'il les avait connus.

### **Article 1648 1er alinéa du Code civil**

L'action résultant des vices rédhibitoires doit être intentée par l'acquéreur dans un délai de deux ans à compter de la découverte du vice.

Les pièces détachées indispensables à l'utilisation du produit sont disponibles pendant la durée de la garantie du produit.

### **La période de garantie ne s'applique pas dans les cas suivants**

- usure normale de la capacité de l'accu
- utilisation commerciale du produit
- détérioration ou modification du produit par le client
- non-respect des consignes de sécurité et de maintenance, erreur d'utilisation
- dommages causés par des événements élémentaires

## Procédure en cas de garantie

Afin de garantir un traitement rapide de votre demande, veuillez suivre les indications suivantes :

- Veuillez avoir à portée de main pour toutes questions le ticket de caisse et la référence article (IAN) 391006\_2201 en tant que justificatif de votre achat.
- Vous trouverez la référence sur la plaque signalétique sur le produit, une gravure sur le produit, sur la page de garde du mode d'emploi (en bas à gauche) ou sur l'autocollant au dos ou sur le dessous du produit.
- Si des erreurs de fonctionnement ou d'autres vices venaient à apparaître, veuillez d'abord contacter le département service clientèle cité ci-dessous par **téléphone** ou par **e-mail**.
- Vous pouvez ensuite retourner un produit enregistré comme étant défectueux en joignant le ticket de caisse et en indiquant en quoi consiste le vice et quand il est survenu, sans devoir l'affranchir à l'adresse de service après-vente communiquée.



Sur [www.lidl-service.com](http://www.lidl-service.com), vous pourrez télécharger ce mode d'emploi et de nombreux autres manuels, vidéos produit et logiciels d'installation.

Grâce à ce code QR, vous arriverez directement sur le site Lidl service après-vente ([www.lidl-service.com](http://www.lidl-service.com)) et vous pourrez ouvrir votre mode d'emploi en saisissant votre référence (IAN) 391006\_2201.

## Garantie pour Kompennass Handels GmbH pour la Belgique

Chère cliente, cher client,

cet appareil est garanti 5 ans à compter de la date d'achat. Si ce produit venait à présenter des vices, vous disposez de droits légaux envers le vendeur de ce produit. Ces droits légaux ne sont pas restreints par notre garantie présentée ci-dessous.

### Conditions de garantie

La période de garantie débute à la date d'achat. Veuillez à bien conserver le ticket de caisse. Celui-ci servira de preuve d'achat.

Si dans un délai de 5 ans suivant la date d'achat de ce produit, un vice de matériel ou de fabrication venait à apparaître, le produit sera réparé, remplacé gratuitement par nos soins ou le prix d'achat remboursé, selon notre choix. Cette prestation sous garantie nécessite, dans le délai de 5 ans, la présentation de l'appareil défectueux et du justificatif d'achat (ticket de caisse) ainsi que la description écrite succincte du vice et du moment de son apparition.

Si le vice est couvert par notre garantie, vous recevrez le produit réparé ou un nouveau produit en retour. Aucune nouvelle période de garantie ne débute avec la réparation ou l'échange du produit.

Les blocs-batteries de la série X 20 V Team sont garantis 3 ans à compter de la date d'achat.

### Période de garantie et réclamation légale pour vices cachés

L'exercice de la garantie ne prolonge pas la période de garantie. Cette disposition s'applique également aux pièces remplacées ou réparées. Les dommages et vices éventuellement déjà présents à l'achat doivent être signalés immédiatement après le débailage. Toute réparation survenant après la période sous garantie fera l'objet d'une facturation.

### Étendue de la garantie

L'appareil a été fabriqué avec soin conformément à des directives de qualité strictes et consciencieusement contrôlé avant sa livraison.

La prestation de la garantie s'applique aux vices de matériel et de fabrication. Cette garantie ne s'étend pas aux pièces du produit qui sont exposées à une usure normale et peuvent de ce fait être considérées comme pièces d'usure, ni aux détériorations de pièces fragiles, par ex. interrupteurs ou pièces en verre.

Cette garantie devient caduque si le produit est détérioré, utilisé ou entretenu de manière non conforme. Toutes les instructions listées dans le manuel d'utilisation doivent être exactement respectées pour une utilisation conforme du produit. Des buts d'utilisation et actions qui sont déconseillés dans le manuel d'utilisation, ou dont vous êtes avertis doivent également être évités.

Le produit est uniquement destiné à un usage privé et ne convient pas à un usage professionnel. La garantie est annulée en cas d'entretien incorrect et inapproprié, d'usage de la force et en cas d'intervention non réalisée par notre centre de service après-vente agréé.

### La période de garantie ne s'applique pas dans les cas suivants

- usure normale de la capacité de l'accu
- utilisation commerciale du produit
- détérioration ou modification du produit par le client
- non-respect des consignes de sécurité et de maintenance, erreur d'utilisation
- dommages causés par des événements élémentaires

### Procédure en cas de garantie

Afin de garantir un traitement rapide de votre demande, veuillez suivre les indications suivantes :

- Veuillez avoir à portée de main pour toutes questions le ticket de caisse et la référence article (IAN) 391006\_2201 en tant que justificatif de votre achat.
- Vous trouverez la référence sur la plaque signalétique sur le produit, une gravure sur le produit, sur la page de garde du mode d'emploi (en bas à gauche) ou sur l'autocollant au dos ou sur le dessous du produit.
- Si des erreurs de fonctionnement ou d'autres vices venaient à apparaître, veuillez d'abord contacter le département service clientèle cité

ci-dessous par **téléphone** ou par **e-mail**.

- Vous pouvez ensuite retourner un produit enregistré comme étant défectueux en joignant le ticket de caisse et en indiquant en quoi consiste le vice et quand il est survenu, sans devoir l'affranchir à l'adresse de service après-vente communiquée.



Sur [www.lidl-service.com](http://www.lidl-service.com), vous pourrez télécharger ce mode d'emploi et de nombreux autres manuels, vidéos produit et logiciels d'installation.

Grâce à ce code QR, vous arriverez directement sur le site Lidl service après-vente ([www.lidl-service.com](http://www.lidl-service.com)) et vous pourrez ouvrir votre mode d'emploi en saisissant votre référence (IAN) 391006\_2201.

## Service après-vente

### FR Service France

Tel.: 0800 919270

E-Mail: [kompennass@lidl.fr](mailto:kompennass@lidl.fr)

### BE Service Belgique

Tel.: 0800 12089

E-Mail: [kompennass@lidl.be](mailto:kompennass@lidl.be)

IAN 391006\_2201

## Importateur

Veuillez tenir compte du fait que l'adresse suivante n'est pas une adresse de service après-vente.

Veuillez d'abord contacter le service mentionné.

KOMPENASS HANDELS GMBH

BURGSTRASSE 21

44867 BOCHUM

ALLEMAGNE

[www.kompennass.com](http://www.kompennass.com)

## Déclaration de conformité d'origine

Nous soussignés, KOMPENASS HANDELS GMBH, responsable du document : Monsieur Semi Uguzlu, BURGSTR. 21, 44867 BOCHUM, ALLEMAGNE, déclarons par la présente que ce produit est en conformité avec les normes, documents normatifs et directives CE suivants :

**Directive relative aux machines** (2006/42/CE)

**Directive CE sur les basses tensions** (2014/35/EU, chargeur uniquement)

**Compatibilité électromagnétique** (2014/30/EU)

**Directive RoHS** (2011/65/EU)\*

\* La seule responsabilité pour l'établissement de cette déclaration de conformité incombe au fabricant. L'objet décrit ci-dessus de la déclaration répond aux prescriptions de la directive 2011/65/EU du Parlement européen et du Conseil en date du 8 juin 2011 visant la restriction de l'utilisation de certaines substances dangereuses dans les appareils électriques et électroniques.

### Normes harmonisées appliquées

EN 60745-1:2009/A11:2010

EN 60745-2-3:2011/A13:2015

EN IEC 55014-1:2021

EN IEC 5501 4-2:2021

EN IEC 63000:2018

**Désignation de type de la machine** : meuleuse d'angle sans fil 20 V PWSAP 20-Li D4

**Année de construction** : 06-2022

**Numéro de série** : IAN 391006\_2201

Bochum, le 28/06/2022



Semi Uguzlu

- Responsable qualité -

Sous réserve de modifications techniques à des fins de perfectionnement.

## Commande de batteries de rechange

Si vous souhaitez commander une batterie de rechange pour votre appareil, vous pouvez le faire très aisément soit sur le site [www.kompernass.com](http://www.kompernass.com) soit par téléphone.

En raison d'un stock limité, il est possible que cet article soit épuisé très rapidement.



### REMARQUE

- Dans certains pays, la commande de pièces de rechange ne peut pas être réalisée en ligne. Dans ce cas, veuillez contacter la hotline du service après-vente.

## Commande téléphonique

**FR** Service France  
Tel.: 0800 919270

**BE** Service Belgique  
Tel.: 0800 12089

Pour que votre commande soit traitée plus rapidement, veuillez s.v.p. tenir prêt le numéro de référence de l'appareil (IAN 391006\_2201) pour répondre à toute demande de renseignements. Vous trouverez le numéro de référence sur la plaque signalétique ou sur la page de garde de ce mode d'emploi.



# Inhoud

<b>Inleiding</b> .....	<b>62</b>
Gebruik in overeenstemming met bestemming .....	62
Onderdelen .....	62
Inhoud van het pakket .....	63
Technische gegevens .....	63
<b>Algemene veiligheidsvoorschriften voor elektrische gereedschappen</b> .....	<b>64</b>
1. Veiligheid op de werkvloer .....	64
2. Elektrische veiligheid .....	64
3. Veiligheid van personen .....	64
4. Gebruik en behandeling van het elektrische gereedschap .....	65
5. Gebruik en behandeling van het accugereedschap .....	66
6. Service .....	66
Veiligheidsvoorschriften voor alle toepassingen .....	66
Terugslag en bijbehorende veiligheidsvoorschriften .....	67
Bijzondere veiligheidsvoorschriften voor slijpen en doorslijpen .....	68
Verdere bijzondere veiligheidsvoorschriften voor doorslijpen .....	69
Veiligheidsvoorschriften voor opladers .....	69
Opbergen en onderhoud van aanbevolen hulpstukken .....	70
Werkvoorschriften .....	70
<b>Vóór de ingebruikname</b> .....	<b>71</b>
Accupack opladen (zie afb. A) .....	71
Accupack in het apparaat plaatsen/uit het apparaat nemen .....	72
Accupeil controleren .....	72
Veiligheidspaneel monteren voor doorslijpen .....	72
Beschermkap verstellen .....	72
Hulphandgreep monteren .....	73
Afbraam-/doorslijpschijf monteren/vervangen .....	73
<b>Ingebruikname</b> .....	<b>74</b>
In-/uitschakelen .....	74
Toerental instellen .....	74
<b>Onderhoud en reiniging</b> .....	<b>74</b>
<b>Afvoeren</b> .....	<b>75</b>
<b>Garantie van Kompernaß Handels GmbH</b> .....	<b>76</b>
<b>Service</b> .....	<b>77</b>
<b>Importeur</b> .....	<b>77</b>
<b>Vertaling van de oorspronkelijke conformiteitsverklaring</b> .....	<b>78</b>
<b>Vervangende accu bestellen</b> .....	<b>79</b>
Telefonisch bestellen .....	79



## ACCU-HAAKSE SLIJPMACHINE 20 V PWSAP 20-Li D4

### Inleiding

Hartelijk gefeliciteerd met de aankoop van uw nieuwe apparaat. U hebt hiermee gekozen voor een hoogwaardig product. De gebruiksaanwijzing maakt deel uit van dit product. Ze bevat belangrijke aanwijzingen voor de veiligheid, het gebruik en het afvoeren van dit product. Lees alle bedienings- en veiligheidsaanwijzingen voordat u het product in gebruik neemt. Gebruik het product uitsluitend op de voorgeschreven wijze en voor de aangegeven doeleinden. Geef alle documenten mee als u het product doorgeeft aan een derde.

### Gebruik in overeenstemming met bestemming

Het apparaat is geschikt voor het doorslijpen en afbramen van metaal, beton of tegels zonder gebruik van water. Elk ander gebruik of elke wijziging van het apparaat geldt als niet in overeenstemming met de bestemming en brengt ernstig gevaar voor ongelukken met zich mee. Voor schade die voortvloeit uit oneigenlijk gebruik aanvaarden wij geen aansprakelijkheid. Het apparaat is niet bedoeld voor commercieel gebruik.

### Toelichting bij de pictogrammen

	Lees de originele gebruiksaanwijzing en de veiligheidsvoorschriften voordat u het apparaat in gebruik neemt.
	Beschadigde doorslijp- of afbraamschijven gebruiken is gevaarlijk en kan leiden tot ernstig letsel!
	Diameter van de schijf
	Haakse accuslijper
	Draag een veiligheidsbril!
	Draag gehoorbescherming!

	Draag veiligheidsschoenen!
	Draag beschermende handschoenen!
	Draag een stofmasker!
	Niet gebruiken voor nat slijpen
	Niet gebruiken voor het slijpen van zijkanten
	Bestemd voor metaalslijpen

### Onderdelen

- 1 Aan-/uitknop
- 2 Toerentalregelaar
- 3 Ready2Connect-LED
- 4 Accupack\*
- 5 Accupeil-knop
- 6 Accupeil-LED
- 7 Ontgrendelknop van het accupack
- 8 Hulphandgreep
- 9 Asvergrendelknop
- 10 Schroefdraad (3 x) voor hulphandgreep
- 11 Montage-ring
- 12 Schroeven
- 13 Beschermkapborging
- 14 Snellader\*
- 15 Rode controle-LED
- 16 Groene controle-LED
- 17 Bevestigingsspil
- 18 Bevestigingsflens
- 19 Spanmoer
- 20 Pensleutel
- 21 Uitstulpingen
- 22 Beschermkap
- 23 Plastic beugel
- 24 Veiligheidspaneel

## Inhoud van het pakket

- 1 haakse accuslijper 20 V
- 1 hulphandgreep
- 1 beschermkap (gemonteerd)
- 1 veiligheidspaneel (gemonteerd)
- 1 afbraamschijf (gemonteerd)
- 1 pensleutel
- 1 gebruiksaanwijzing

## Technische gegevens

### Accu-haakse slijpmachine 20 V PWSAP 20-Li D4

Nominale spanning	20 V $\text{---}$ (gelijkstroom)
Nominaal toerental	n 3000 - 10000 $\text{min}^{-1}$
Schijfmaat	$\varnothing$ 125 mm
Schroefdraad	M14

### Accu PAP 20 B3\*

Type	LITHIUM-ION
Nominale spanning	20 V $\text{---}$ (gelijkstroom)
Capaciteit	4 Ah
Cellen	10

### Accu-snellader PLG 20 C3\*

#### INGANG/Input

Nominale spanning	230-240 V $\sim$ 50 Hz (wisselstroom)
Nominaal vermogen	120 W
Zekering (intern)	3,15 A $\frac{T315A}{\text{---}}$

#### UITGANG/Output

Nominale spanning	21,5 V $\text{---}$ (gelijkstroom)
Nominale stroom	4,5 A
Laadtijd	ca. 60 min
Beschermingsklasse	II/ $\square$ (dubbel geïsoleerd)

\* DE ACCU EN DE OPLADER ZIJN NIET MEEGELEVERD

## Geluids- en trillingsgegevens

Gemeten waarde voor geluid vastgesteld conform EN 60745. Het A-gewogen geluidsniveau van het elektrische gereedschap bedraagt gemiddeld:

### Geluidsemissiewaarde

Geluidsdrukkniveau	$L_{PA} = 79,5 \text{ dB (A)}$
Onzekerheid	$K = 3 \text{ dB}$
Geluidsvermogensniveau	$L_{WA} = 87,5 \text{ dB (A)}$
Onzekerheid	$K = 3 \text{ dB}$

## Draag gehoorbescherming!

### Totale trillingswaarde

Oppervlakteslijpen hoofdgreep	$a_{h,AG} = 14,128 \text{ m/s}^2$
Onzekerheid	$K = 1,5 \text{ m/s}^2$
Oppervlakteslijpen hulphandgreep	$a_{h,AG} = 12,720 \text{ m/s}^2$
Onzekerheid	$K = 1,5 \text{ m/s}^2$

## OPMERKING

- Het in deze gebruiksaanwijzing vermelde trillingsniveau is gemeten conform een geharmoniseerde meetprocedure en kan worden gebruikt om apparaten met elkaar te vergelijken. De vermelde trillingsemissiewaarde kan ook worden gebruikt voor een voorlopige beoordeling van de blootstelling.

## ⚠ WAARSCHUWING!

- Het trillingsniveau verandert afhankelijk van het gebruik van het elektrische gereedschap en kan in bepaalde gevallen hoger zijn dan de in deze gebruiksaanwijzing aangegeven waarde. De trillingsbelasting kan worden onderschat wanneer het elektrische gereedschap regelmatig op een dergelijke manier wordt gebruikt. Probeer de belasting door trillingen zo laag mogelijk te houden. Om de trillingsbelasting te reduceren, kunt u bijvoorbeeld handschoenen dragen tijdens het gebruik van het gereedschap en slechts beperkte tijd met het gereedschap werken. Daarbij dient u rekening te houden met alle aspecten van de bedrijfscyclus (bijvoorbeeld perioden waarin het gereedschap is uitgeschakeld en perioden waarin het gereedschap weliswaar is ingeschakeld maar niet wordt belast).



## Algemene veiligheidsvoorschriften voor elektrische gereedschappen

### ⚠ WAARSCHUWING!

- ▶ Lees alle veiligheidsvoorschriften en aanwijzingen. Het niet naleven van de veiligheidsvoorschriften en aanwijzingen kan elektrische schokken, brand en/of ernstig letsel veroorzaken.

### Bewaar alle veiligheidsvoorschriften en -aanwijzingen voor toekomstig gebruik.

De in de veiligheidsinstructies gebruikte term “elektrisch gereedschap” heeft betrekking op elektrische gereedschappen die op netvoeding werken (met snoer) en op elektrische gereedschappen die op accu's werken (zonder snoer).

### 1. Veiligheid op de werkvloer

- Houd uw werkomgeving schoon en goed verlicht. Wanorde en een niet-verlichte werkomgeving kunnen leiden tot ongelukken.
- Werk met het elektrische gereedschap niet in explosiegevaarlijke omgevingen waarin zich brandbare vloeistoffen, gassen of stoffen bevinden. Elektrisch gereedschap geeft vonken af die stof of dampen kunnen doen ontvlammen.
- Houd kinderen en andere personen uit de buurt tijdens het gebruik van het elektrische gereedschap. Als u afgeleid raakt, zou u de controle over het apparaat kunnen verliezen.

### 2. Elektrische veiligheid

- De stekker van het elektrische gereedschap moet in het stopcontact passen. De stekker mag op geen enkele wijze worden veranderd. Gebruik geen verloopstekker in combinatie met geaarde elektrische gereedschappen. Onveranderde stekkers en passende stopcontacten verminderen het risico op elektrische schokken.

- Voorkom lichamelijk contact met geaarde oppervlakken, zoals buizen, verwarmingen, fornuizen en koelkasten. Er bestaat een verhoogd risico op elektrische schokken als uw lichaam geaard is.
- Houd elektrisch gereedschap uit de buurt van regen of vocht. Als er water in een elektrisch apparaat binnendringt, bestaat er een verhoogde kans op een elektrische schok.
- Gebruik het snoer niet voor een ander doel, bijvoorbeeld om het elektrische gereedschap te dragen, op te hangen of om de stekker uit het stopcontact te trekken. Houd het snoer uit de buurt van hittebronnen, olie, scherpe randen of bewegende onderdelen. Beschadigde of verwarde snoeren verhogen de kans op een elektrische schok.
- Wanneer u buitenshuis met elektrisch gereedschap werkt, gebruik dan alleen verlengsnoeren die geschikt zijn voor gebruik buitenshuis. Het gebruik van een verlengsnoer dat geschikt is voor gebruik buitenshuis, vermindert het risico op een elektrische schok.
- Gebruik een aardlekschakelaar als het gebruik van het elektrische gereedschap in een vochtige omgeving onvermijdelijk is. Het gebruik van een aardlekschakelaar vermindert het risico op een elektrische schok.

### 3. Veiligheid van personen

- Wees altijd alert, let op wat u doet en gebruik uw gezond verstand bij het gebruik van elektrisch gereedschap. Gebruik geen elektrisch gereedschap als u moe bent of onder invloed bent van drugs, alcohol of medicijnen. Een moment van onoplettendheid kan bij het gebruik van het elektrische gereedschap al tot ernstig letsel leiden.
- Draag persoonlijke beschermingsmiddelen en draag altijd een veiligheidsbril. Persoonlijke beschermingsmiddelen dragen zoals een stofmasker, antislip-veiligheidsschoenen, een veiligheidshelm of gehoorbescherming, al naargelang het type en het gebruik van het elektrische gereedschap, vermindert het risico op letsel.

- c) Voorkom onbedoelde inschakeling. Zorg ervoor dat het elektrische gereedschap is uitgeschakeld voordat u het aansluit op de netvoeding en/of de accu, het optilt of draagt. Als u bij het dragen van het elektrische gereedschap uw vinger op de aan-/uitknop houdt of het apparaat al ingeschakeld op de netvoeding aansluit, kan dit tot ongelukken leiden.
- d) Verwijder het afstelgereedschap of de sleutel voordat u het elektrische gereedschap aanzet. Gereedschap of een sleutel die zich in een draaiend onderdeel van het apparaat bevindt, kan letsel tot gevolg hebben.
- e) Voorkom een abnormale lichaamshouding. Zorg dat u stevig staat en altijd uw evenwicht bewaart. Op die manier kunt u het elektrische gereedschap in onverwachte situaties beter onder controle houden.
- f) Draag geschikte kleding. Draag geen wijde kleding of sieraden. Houd haar, kleding en handschoenen uit de buurt van bewegende onderdelen. Loszittende kleding, sieraden of haren kunnen door bewegende onderdelen gegrepen worden.
- g) Als het mogelijk is om stofafzuigings- en stopopvangvoorzieningen te installeren, zorg er dan voor dat deze zijn aangesloten en correct worden gebruikt. Het gebruik van een stofafzuiging kan risico's door stof beperken.
- c) Haal de stekker uit het stopcontact en/of verwijder de accu voordat u instellingen aan het apparaat verricht, accessoires verwisselt of het apparaat weglegt. Deze voorzorgsmaatregel voorkomt dat het elektrische gereedschap onbedoeld kan worden gestart.
- d) Berg elektrisch gereedschap buiten het bereik van kinderen op wanneer het niet in gebruik is. Zorg ervoor dat het apparaat niet wordt gebruikt door personen die er niet mee vertrouwd zijn of die deze instructies niet hebben gelezen. Elektrisch gereedschap is gevaarlijk als het door onervaren personen worden gebruikt.
- e) Onderhoud elektrisch gereedschap zorgvuldig. Controleer of bewegende onderdelen naar behoren werken en niet klemmen, en of er geen onderdelen gebroken of zodanig beschadigd zijn dat de werking van het elektrische gereedschap is aangetast. Laat beschadigde onderdelen repareren voordat u het apparaat in gebruik neemt. Veel ongelukken zijn het gevolg van slecht onderhoud van elektrisch gereedschap.
- f) Houd snijgereedschappen scherp en schoon. Met zorg onderhouden snijgereedschappen met scherpe snijkanten lopen minder vaak vast en zijn gemakkelijker te sturen.
- g) Gebruik elektrisch gereedschap, toebehoren, hulpstukken en dergelijke in overeenstemming met deze instructies. Houd daarbij rekening met de werkomstandigheden en de te verrichten werkzaamheden. Het gebruik van elektrisch gereedschap voor andere doeleinden dan de beoogde toepassingen kan tot gevaarlijke situaties leiden.

#### **4. Gebruik en behandeling van het elektrische gereedschap**

- a) Voorkom overbelasting van het apparaat. Gebruik voor uw werkzaamheden het daarvoor bedoelde elektrische gereedschap. Met een passend elektrisch gereedschap werkt u beter en veiliger in het aangegeven vermogensbereik.
- b) Gebruik geen elektrisch gereedschap waarvan de aan-/uitknop defect is. Elektrisch gereedschap dat niet meer kan worden aan- of uitgezet, is gevaarlijk en moet worden gerepareerd.

## 5. Gebruik en behandeling van het accugereedschap

- Laad de accu uitsluitend op met een oplader die door de fabrikant wordt aanbevolen. Er bestaat brandgevaar als een oplader die voor een bepaald type accu's bestemd is, voor andere accu's wordt gebruikt.
- Gebruik alleen de daarvoor bestemde accu's in de elektrische apparaten. Het gebruik van andere accu's kan tot verwondingen en brandgevaar leiden.
- Houd een niet-gebruikte accu uit de buurt van paperclips, munten, sleutels, spijkers, schroeven en andere kleine metalen voorwerpen die een overbrugging van de contacten kunnen veroorzaken. Kortsluiting tussen de accucontacten kan leiden tot verbranding of brand.
- Bij onjuist gebruik kan er vloeistof uit de accu lekken. Vermijd contact met accuvloeistof. Spoel bij onbedoeld contact met accuvloeistof de vloeistof weg met water. Raadpleeg bovendien een arts als er accuvloeistof in de ogen komt. Lekkende accuvloeistof kan leiden tot huidirritatie of brandwonden.



**VOORZICHTIG! EXPLOSIEGEVAAR!**  
Laad niet-oplaadbare accu's nooit op.



Bescherm de

accu tegen hitte, bijv. van continu zonlicht, en tegen vuur, water en vocht.

Er bestaat explosiegevaar.

## 6. Service

- Laat uw elektrische gereedschap alleen door gekwalificeerde vakmensen en uitsluitend met originele vervangingsonderdelen repareren. Op die manier blijft de veiligheid van het elektrische gereedschap gewaarborgd.

## Veiligheidsvoorschriften voor alle toepassingen

### Gemeenschappelijke veiligheidsvoorschriften voor slijpen en doorslijpen

- Dit elektrische gereedschap moet worden gebruikt als slijper en doorslijpmachine. Neem alle veiligheidsvoorschriften, aanwijzingen, afbeeldingen en gegevens in acht die bij het apparaat worden meegeleverd. Als u de volgende aanwijzingen niet opvolgt, kan dit leiden tot elektrische schok, brand en/of ernstig letsel.
- Dit elektrische gereedschap is niet geschikt voor schuren met schuurpapier, werkzaamheden met staalborstels en polijsten. Gebruik waarvoor het elektrische gereedschap niet geschikt is, kan leiden tot gevaar en letsel.
- Gebruik geen accessoires die door de fabrikant niet speciaal voor dit elektrische gereedschap zijn voorzien en aanbevolen. Het feit dat toebehoren op uw elektrische gereedschap kunnen worden bevestigd, garandeert nog geen veilig gebruik.
- Het toegestane toerental van het hulpstuk moet minstens even hoog zijn als het maximale toerental dat op het elektrische gereedschap is vermeld. Hulpstukken die sneller draaien dan toegestaan, kunnen breken, waarbij brokstukken kunnen wegslingeren.
- De buitendiameter en dikte van het hulpstuk moeten overeenkomen met de specificaties van uw elektrische gereedschap. Verkeerd bemeten hulpstukken kunnen niet voldoende worden afgeschermd of gecontroleerd.
- Hulpstukken met schroefdraad dienen precies op de schroefdraad van de slijpas te passen. Bij hulpstukken die met een flens worden gemonteerd, moet de gatdiameter van het hulpstuk passen op de asdiameter van de flens. Hulpstukken die niet exact op het elektrische gereedschap worden bevestigd, draaien ongelijkmatig, trillen hevig en kunnen leiden tot controleverlies.

- g) **Gebruik geen beschadigde hulpstukken.** Controleer voor elk gebruik alle hulpstukken zoals slijpschijven op splinters en barsten, en afbraamschijven op barsten en (ernstige) slijtage. Als het elektrische gereedschap of het hulpstuk valt, dient u te controleren of het beschadigd is, of een onbeschadigd hulpstuk te gebruiken. Nadat u het hulpstuk hebt gecontroleerd en teruggeplaatst, laat u het apparaat een minuut lang op maximaal toerental draaien, waarbij u ervoor zorgt dat iedereen, ook uzelf, buiten het vlak van het roterende hulpstuk blijft. Beschadigde hulpstukken breken meestal tijdens deze testperiode.
- h) **Draag persoonlijke beschermingsmiddelen.** Gebruik al naargelang de toepassing een volledig gelaatsmasker, oogbescherming of een veiligheidsbril. Voor zover relevant draagt u een stofmasker, gehoorbescherming, veiligheidshandschoenen of een speciale schort, die u beschermt tegen kleine slijp- en materiaal-deeltjes. De ogen moeten worden beschermd tegen rondvliegende deeltjes die bij verschillende toepassingen ontstaan. Een stof- of ademhalingsmasker moet het stof filteren dat bij het gebruik van het gereedschap ontstaat. Als u lange tijd bent blootgesteld aan lawaai, kunt u gehoorverlies lijden.
- i) **Let op dat andere personen een veilige afstand tot uw werkomgeving houden.** Iedereen die de werkomgeving betreedt, moet persoonlijke beschermingsmiddelen dragen. Afgebroken stukken van het werkstuk of gebroken hulpstukken kunnen worden weggeslingerd en verwondingen veroorzaken, ook buiten het directe werkgebied.
- j) **Als u werkzaamheden uitvoert waarbij het hulpstuk verborgen elektriciteitsleidingen kan raken, pak dan het elektrische gereedschap uitsluitend vast aan de geïsoleerde greepvlakken.** Bij contact met een leiding waar spanning op staat, kunnen ook metalen onderdelen van het apparaat onder spanning komen te staan en leiden tot een elektrische schok.
- k) **Houd het netsnoer uit de buurt van draaiende hulpstukken.** Als u de controle verliest over het apparaat, kan het snoer worden doorgesneden of gegrepen en kan uw hand of arm in het draaiende hulpstuk terecht komen.
- l) **Leg het elektrische gereedschap nooit neer voordat het hulpstuk volledig tot stilstand is gekomen.** Het draaiende hulpstuk kan in contact komen met het vlak waarop het wordt neergelegd, waardoor u de controle kunt verliezen over het elektrische gereedschap.
- m) **Laat het elektrische gereedschap niet draaien terwijl u het draagt.** Uw kleding kan door toevallig contact met het draaiende hulpstuk worden gegrepen en het hulpstuk kan zich in uw lichaam boren.
- n) **Reinig regelmatig de ventilatiegroeuen van uw elektrische gereedschap.** De motorventilator zuigt stof in de behuizing, en een sterke opeenhoping van metaalstof kan elektrische gevaren veroorzaken.
- o) **Gebruik het elektrische gereedschap niet in de buurt van brandbare materialen.** Vonken kunnen deze materialen doen ontvlammen.
- p) **Gebruik geen hulpstukken die vloeibare koelstoffen nodig hebben.** Het gebruik van water of andere vloeibare koelmiddelen kan leiden tot een elektrische schok.

### **Terugslag en bijbehorende veiligheidsvoorschriften**

Een terugslag is een plotselinge reactie door een hulpstuk dat blijft haken of blokkeert, zoals een slijpschijf, een slijpplaat enz. Het vasthaken of blokkeren zorgt ervoor dat het draaiende hulpstuk abrupt stopt. Daardoor schiet het elektrische gereedschap op het blokkeerpunt weg, tegen de draairichting van het hulpstuk in.

Als bijv. een slijpschijf in het werkstuk vasthaakt of blokkeert, kan de kant van de slijpschijf die in het werkstuk verzinkt, vast komen te zitten, waardoor de slijpschijf losbreekt of er een terugslag veroorzaakt wordt. De slijpschijf draait dan naar de gebruiker toe of van hem weg, al naargelang de draairichting van de schijf op het blokkeerpunt. Hierbij kan de slijpschijf ook breken.

Een terugslag is het gevolg van onjuist gebruik van het elektrische gereedschap. Dit is te voorkomen door passende voorzorgsmaatregelen, zoals hieronder beschreven.

- a) **Houd het elektrische gereedschap goed vast en breng uw lichaam en armen in een positie waarin u de terugslagkrachten kunt opvangen.** Gebruik altijd de extra handgreep, indien aanwezig, om een zo groot mogelijke controle te hebben over terugslagkrachten of reactiemomenten wanneer het apparaat op volle toeren draait. Degene die de machine bedient kan door passende veiligheidsmaatregelen de terugslag- en reactiekrachten beheersen.
- b) **Breng uw hand nooit in de buurt van draaiende hulpstukken.** Het hulpstuk kan bij een terugslag uw hand raken.
- c) **Vermijd met uw lichaam de zone waarin het elektrische gereedschap wegschiet bij een terugslag.** Door de terugslag schiet het elektrische gereedschap in de tegengestelde richting van de draaibeweging van de slijpschijf op het blokkeerpunt.
- d) **Werk bijzonder voorzichtig in de buurt van hoeken, scherpe randen enz. Voorkom dat het hulpstuk uit het werkstuk terugslaat en vastloopt.** Het draaiende hulpstuk heeft de neiging vast te lopen bij hoeken, scherpe randen of wanneer het afketst. Dit veroorzaakt controleverlies of een terugslag.
- e) **Gebruik geen kettingbladen of getande zaagbladen.** Dergelijke hulpstukken veroorzaken vaak een terugslag of het verlies van de controle over het elektrische gereedschap.

## **Bijzondere veiligheidsvoorschriften voor slijpen en doorslijpen**

- a) **Gebruik uitsluitend de voor uw elektrische gereedschap toegestane slijpmiddelen en de voor deze slijpmiddelen bestemde beschermkap.** Slijpmiddelen die niet bedoeld zijn voor het elektrische gereedschap, kunnen niet voldoende worden afgeschermd en zijn onveilig.
- b) **Gekropte slijpschijven moeten zodanig worden gemonteerd, dat het slijpvlak niet uitsteekt over het vlak van de beschermkaprand.** Een ondeskundig gemonteerde slijpschijf, die over de rand van de beschermkap uitsteekt, kan niet afdoende worden afgeschermd.
- c) **De beschermkap moet veilig zijn aangebracht op het elektrische gereedschap en voor een maximale veiligheid zodanig ingesteld zijn, dat een zo klein mogelijk deel van de slijpschijf onbeschermd naar de gebruiker gericht is.** De beschermkap moet de gebruiker beschermen tegen afbrekend materiaal, toevallig contact met de slijpschijf en vonken die de kleding kunnen doen ontbranden.
- d) **Slijpschijven mogen alleen worden gebruikt voor de aanbevolen toepassingen.** Slijp bijvoorbeeld nooit met het zijvlak van een doorslijpschijf. Doorslijpschijven zijn bestemd voor het slijpen van materiaal met de rand van de schijf. Door zijdelingse krachtingwerking op deze doorslijpschijven kunnen ze breken.
- e) **Gebruik altijd onbeschadigde spanflenzen van de juiste grootte en vorm voor de door u gekozen slijpschijf.** Geschikte flenzen steunen de slijpschijf en beperken zo het risico dat de slijpschijf breekt. Flenzen voor doorslijpschijven kunnen verschillend zijn van de flenzen voor andere slijpschijven.
- f) **Gebruik geen versleten slijpschijven van grotere elektrische gereedschappen.** Slijpschijven voor grotere elektrische gereedschappen zijn niet ontworpen voor de hogere toerentallen van kleinere elektrische gereedschappen en kunnen breken.

## Verdere bijzondere veiligheidsvoorschriften voor doorslijpen

- a) Voorkom dat de doorslijpschijf blokkeert of een te hoge aandrukkracht ondergaat. Snij niet te diep. Overbelasting van de doorslijpschijf verhoogt de kans op scheeftrekken of blokkeren en daarmee het gevaar op een terugslag of een breuk van de doorslijpschijf.
- b) Mijd de zone voor en achter de draaiende doorslijpschijf. Als u de doorslijpschijf in het werkstuk van u weg beweegt, kan in geval van een terugslag het elektrische gereedschap met de draaiende schijf direct naar u toe schieten.
- c) Als de doorslijpschijf vastloopt of als u het werk onderbreekt, schakelt u het apparaat uit en houdt u het rustig in het materiaal tot de schijf tot stilstand is gekomen. Probeer nooit de nog draaiende doorslijpschijf uit de snede te trekken, anders kan er een terugslag optreden. Zoek en verwijder de oorzaak van het vastklemmen.
- d) Schakel het elektrische gereedschap niet opnieuw in zolang het zich in het werkstuk bevindt. Laat de doorslijpschijf eerst het volledige toerental bereiken, alvorens voorzichtig verder te gaan met het snijden. Anders kan de schijf zich vasthaken, uit het werkstuk schieten of een terugslag veroorzaken.
- e) Ondersteun platen of grote werkstukken om het risico van een terugslag door een vastgelopen doorslijpschijf te verminderen. Grote werkstukken kunnen onder hun eigen gewicht doorbuigen. Het werkstuk moet aan beide zijden worden ondersteund, zowel in de buurt van de doorslijpschijf als aan de rand.
- f) Wees bijzonder voorzichtig bij "invalsnedes" in bestaande wanden of andere materialen waarvan de samenstelling onbekend is. De invallende doorslijpschijf kan bij het snijden in gas- of waterleidingen, elektrische leidingen of andere objecten een terugslag veroorzaken.

## Veiligheidsvoorschriften voor opladers

- Dit apparaat mag worden gebruikt door kinderen vanaf 8 jaar en door personen met beperkte fysieke, zintuiglijke of geestelijke vermogens of gebrek aan ervaring of kennis, mits ze onder toezicht staan of over het veilige gebruik van het apparaat zijn geïnstrueerd en de daaruit voortkomende gevaren hebben begrepen. Kinderen mogen niet met het apparaat spelen. Kinderen mogen zonder toezicht geen reiniging en gebruikersonderhoud uitvoeren.
- Wanneer het snoer van dit apparaat beschadigd raakt, moet het worden vervangen door de fabrikant of de klantenservice van de fabrikant of een persoon met vergelijkbare kwalificaties, om risico's te voorkomen.



De oplader is alleen geschikt voor gebruik binnenshuis.

### **WAARSCHUWING!**

- Wanneer het snoer van dit apparaat beschadigd raakt, moet het worden vervangen door de fabrikant of de klantenservice van de fabrikant of een persoon met vergelijkbare kwalificaties, om risico's te voorkomen.



## ⚠ LET OP!

- ◆ Met deze oplader kunnen alleen de volgende accu's worden opgeladen: PAP 20 A1/ PAP 20 A2/PAP 20 A3/PAP 20 B1/ PAP 20 B3/PAPS 204 A1/PAPS 208 A1.
- ◆ Een actuele lijst met compatibele accu's is te vinden op [www.Lidl.de/Akku](http://www.Lidl.de/Akku).

## Opbergen en onderhoud van aanbevolen hulpstukken

- Schuurgereedschappen moeten voorzichtig worden behandeld en vervoerd.
- Slijpgereedschappen moeten zodanig worden bewaard dat ze niet worden blootgesteld aan mechanische beschadigingen of omgevingsinvloeden (bijv. vocht).

## Werkvoorschriften

### OPMERKING

- ▶ Slijpschijven mogen alleen worden gebruikt voor de aanbevolen toepassingen. Anders kunnen ze breken, beschadigd raken en verwondingen veroorzaken.



### Afbramen

Gebruik nooit doorslijpschijven voor het afbramen!

- Beweeg de haakse slijper met gematigde druk heen en weer over het werkstuk.
- Beweeg bij zacht materiaal de afbraamschijf in een vlakke hoek over het werkstuk, bij hard materiaal in een iets steilere hoek.

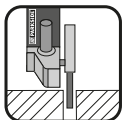

### Doorslijpen

Gebruik nooit afbraamschijven voor het doorslijpen!

- Gebruik alleen gekeurde met vezel versterkte doorslijp- of slijpschijven die zijn toegelaten voor een omwentelingsnelheid van minstens 80 m/s.

## ⚠ VOORZICHTIG!

- ▶ Het slijpgereedschap draait nog verder nadat het is uitgeschakeld. Rem het niet af door zijdelingse tegendruk uit te oefenen.
- **Zet het werkstuk vast.** Gebruik klemsystemen/ een bankschroef om het werkstuk vast te zetten. Het blijft dan beter op zijn plaats dan wanneer u het met de hand vasthoudt.
- Schakel het apparaat altijd uit voordat u het neerlegt en wacht tot het apparaat tot stilstand is gekomen.
- Gebruik het apparaat alleen voor droog (door-)slijpen.
- De hulphandgreep ❸ moet bij alle werkzaamheden op het apparaat gemonteerd zijn.
- Asbesthoudend materiaal mag niet worden bewerkt. Asbest is kankerverwekkend.



Tip! Zo handelt u correct.

## ⚠ GEVAAR! BEWEEG HET APPARAAT ALTIJD TEGEN DE DRAAIRICHTING IN DOOR HET WERKSTUK.

- ▶ Bij tegenovergestelde richting bestaat het risico op een terugslag. Het apparaat kan uit de snede worden geduwd.
- Beweeg het apparaat altijd ingeschakeld tegen het werkstuk. Til het apparaat na de bewerking van het werkstuk op en schakel het pas dan uit.
- Houd het apparaat tijdens de werkzaamheden altijd met beide handen vast. Zorg ervoor dat u stevig staat.
- Voor het beste slijpresultaat beweegt u het apparaat gelijkmatig in een hoek van 15° tot 30° (tussen slijpschijf en werkstuk) op het werkstuk heen en weer.

- Bij het bewerken van schuine oppervlakken mag het apparaat niet met grote kracht op het werkstuk worden geduwd. Als het toerental sterk afneemt, moet u de aandrukkraft beperken, zodat u veilig en efficiënt kunt werken. Als het apparaat plotseling volledig remt of blokkeert, moet het direct worden uitgeschakeld.
- Doorslijpen: werk met matige voorwaartse beweging en kantel de doorslijpschijf niet.
- Afbraam- en doorslijpschijven worden zeer heet tijdens het werken; laat ze volledig afkoelen alvorens ze aan te raken.
- Gebruik het apparaat nooit voor doeleinden waarvoor het niet bestemd is.
- Let er altijd op dat het apparaat is uitgeschakeld alvorens de accu in het apparaat te plaatsen.
- Schakel bij gevaar meteen het apparaat uit en verwijder de accu. Zorg ervoor dat het apparaat goed toegankelijk is en in geval van nood probleemloos bereikbaar is.
- Verwijder altijd de accu tijdens een werkonderbreking, voordat u werkzaamheden aan het apparaat uitvoert en wanneer het apparaat niet in gebruik is. Het apparaat moet altijd schoon, droog en vrij van olie of smeervet zijn.
- Blijf altijd alert! Let altijd op wat u doet en gebruik uw gezond verstand. Gebruik het apparaat in geen geval wanneer u niet geconcentreerd bent of als u zich onwel voelt.



**⚠ WAARSCHUWING!**  
Draag altijd een veiligheidsbril.



**⚠ WAARSCHUWING!**  
Draag altijd een stofmasker.

## Vóór de ingebruikname

### Accupack opladen (zie afb. A)

#### **⚠ VOORZICHTIG!**

- ▶ Trek altijd de stekker uit het stopcontact voordat u het accupack **4** uit de oplader haalt of in de oplader plaatst.

#### **OPMERKING**

- ▶ Laad het accupack nooit op als de omgevingstemperatuur lager is dan 10 °C of hoger is dan 40 °C. Als een lithium-ion-accu langere tijd moet worden opgeslagen, moet de laadtoestand periodiek worden gecontroleerd. De optimale laadtoestand ligt tussen 50% en 80%. De accu moet worden opgeslagen in een koele, droge omgeving met een temperatuur tussen 0 °C en 50 °C.

- ◆ Steek het accupack **4** in de snellader **13** (zie afb. A).
- ◆ Steek de stekker in het stopcontact. De controle-LED **15** brandt rood.
- ◆ De groene controle-LED **16** geeft aan dat het opladen is voltooid en dat het accupack **4** klaar is voor gebruik.

#### **⚠ LET OP!**

- ◆ Als de rode controle-LED **15** knippert, is het accupack **4** oververhit en kan het niet worden opgeladen.
- ◆ Als de rode en de groene controle-LED **15** **16** tegelijkertijd knipperen, is het accupack **4** defect.
- ◆ Schakel de oplader tussen twee opeenvolgende oplaadcycli minstens 15 minuten uit. Haal daarvoor de stekker uit het stopcontact.

## Accupack in het apparaat plaatsen/uit het apparaat nemen

### Accupack plaatsen

- ◆ Klik het accupack ④ vast in de handgreep.

### Accupack uithalen

- ◆ Druk op de ontgrendelknop ⑦ en neem het accupack ④ uit het apparaat.

## Accupeil controleren

- ◆ Om het accupeil te controleren drukt u op de Accupeil-knop ⑤ (zie ook de hoofdafbeelding).  
De toestand of resterende capaciteit wordt als volgt door de accupeil-LED ⑥ aangegeven:  
ROOD/ORANJE/GROEN = maximale lading  
ROOD/ORANJE = middelhoge lading  
ROOD = zwakke lading - accu opladen

## Veiligheidspaneel monteren voor doorslijpen

Gebruik bij het doorslijpen met gebonden slijpschijven altijd het veiligheidspaneel voor doorslijpen.

- ◆ Schuif het veiligheidspaneel ⑳ op de beschermkap ㉒ (zie afb. F) tot het veiligheidspaneel aan het uiteinde vastklikt op de plastic beugel ㉓.
- ◆ Bij het demonteren van het veiligheidspaneel ㉔ moet u de plastic beugel ㉓ licht naar voren trekken om het veiligheidspaneel ㉔ los te maken.

## Beschermkap verstellen

### ⚠ WAARSCHUWING! LETSELGEVAAR!

- ▶ Schakel, voordat u werkzaamheden aan het apparaat uitvoert, eerst het apparaat uit en verwijder de accu.

### ⚠ LETSELGEVAAR!

- ▶ Gebruik de haakse slijper altijd met de beschermkap ㉒. De beschermkap moet stevig worden vastgezet op de haakse slijper. Bevestig de beschermkap zodanig, dat een maximum aan veiligheid wordt bereikt, m.a.w. dat het kleinst mogelijke deel van de slijpschijf onbeschermd naar de gebruiker gericht is. De beschermkap ㉒ moet de gebruiker beschermen tegen brokstukken en toevallig contact met de doorslijpschijf.
- ▶ Zorg dat de beschermkap ㉒ altijd onder dezelfde hoek als de hulphandgreep ⑧ wordt gemonteerd (zie afb. B). Anders kunt u zich verwonden aan de slijpschijf of afbraamschijf.
- ◆ Draai de beschermkap ㉒ in de vereiste stand (werkpositie). Let er daarbij op dat de beschermkap ㉒ zodanig wordt geplaatst, dat de beschermkapborging ⑬ boven een van de uitstulpingen ㉑ van de beschermkap ㉒ ligt (zie afb. E van de uitvouwpagina).
- ◆ Let er daarbij op dat de beschermkapborging ⑬ goed vastzit in de betreffende uitstulping ㉑.

## Hulphandgreep monteren

### ⚠️ VOORZICHTIG!

- ▶ Om veiligheidsredenen mag dit apparaat alleen met de hulphandgreep 8 worden gebruikt. Anders bestaat er letselgevaar. De hulphandgreep 8 kan al naargelang de werkwijze links, rechts of boven op de kop van het apparaat worden vastgeschroefd.

## Afbraam-/doorslijpschijf monteren/vervangen

Drag bij vervanging van afbraam-/doorslijpschijven altijd beschermende handschoenen.

Neem de afmetingen van de afbraam-/doorslijpschijven in acht. De gatdiameter moet zonder speling op de flens 18 passen. Gebruik geen verloopringen of adapters.

### OPMERKING

- ▶ Gebruik uitsluitend schone schijven.
- ▶ Wielmaat slijpschijf:  
Ø 125 x 22,2 x 6 mm
- ▶ Schijfmaat doorslijpschijf:  
Ø 125 x 22,2 x 3 mm
- Gebruik alleen schijven en borstels waarvan het toegestane toerental minstens zo hoog is als het op het typeplaatje van het elektrische gereedschap aangegeven toerental.
- **LETSELGEVAAR!** Gebruik de asvergrendelknop 9 alleen wanneer de bevestigingsspil 17 stilstaat.
- ◆ Druk op de asvergrendelknop 9 om de aandrijving te blokkeren.
- ◆ Maak de spanmoer 19 los met de pensleutel 20 (zie afb. D).  
Klap hiervoor de beugel van de spanmoer 19 naar boven en draai deze linksom los.
- ◆ Zet de afbraam- of doorslijpschijf met de bedrukte kant naar het apparaat op de bevestigingsflens 18.
- ◆ Plaats vervolgens de spanmoer 19 met de verhoogde kant naar boven weer op de bevestigingsspil 17.

## Bij dunne slijpschijven (zie afbeelding 1)

- ◆ De rand van de spanmoer 19 wijst omhoog, zodat een dunne slijpschijf stevig kan worden vastgezet.

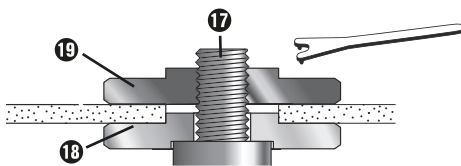

Afb. 1

- ◆ Druk op de asvergrendelknop 9 om de aandrijving te blokkeren.
- ◆ Draai de spanmoer 19 weer vast met de pensleutel 20.

### OPMERKING

- ▶ Als de schijf na de vervanging onregelmatig draait of trilt, moet deze schijf meteen weer worden vervangen.
- ◆ Laat het apparaat na een vervanging van de schijf voor de zekerheid 60 seconden op het hoogste toerental draaien. Let op ongewone geluiden en vonkvorming.
- ◆ Controleer of alle bevestigingsonderdelen correct zijn aangebracht.
- ◆ Zorg ervoor dat de draairichtingspijl (indien aanwezig) op de doorslijp- of afbraamschijf (ook bij diamantdoorslijpschijven) en de draairichting van het apparaat (draairichtingspijl op de kop van het apparaat) overeenstemmen.

## Ingebruikname

### In-/uitschakelen

Controleer voor gebruik of alle bevestigingsonderdelen van het gemonteerde hulpstuk correct zijn aangebracht.

#### OPMERKING

- ▶ Zet de haakse slijper altijd aan voordat deze contact maakt met het materiaal en plaats het apparaat pas daarna op het werkstuk.
- ▶ Als het apparaat door overbelasting blokkeert en zichzelf uitschakelt, start het automatisch weer zodra de oorzaak van de blokkering niet meer aanwezig is (autostart-functie).

### Inschakelen

- ◆ Duw de aan-/uitknop ❶ eerst naar rechts en schuif hem dan naar voren.

### Uitschakelen

- ◆ Laat de aan-/uitknop ❶ weer los.

### Continubedrijf inschakelen:

- ◆ Duw de aan-/uitknop ❶ eerst naar rechts en schuif hem dan naar voren. Duw de aan-/uitknop ❶ dan vooraan omlaag, zodat hij vastklikt.

### Continubedrijf uitschakelen

- ◆ Duw de aan-/uitknop ❶ achteraan omlaag en laat hem los.

## Toerental instellen

Met de toerentalregelaar ❷ kunt u het toerental instellen:

(1 = lager toerental, 6 = hoger toerental).

Het ingestelde toerental wordt onder de toerentalregelaar ❷ aangegeven.

We raden aan het juiste toerental vast te stellen aan de hand van praktijktests.

Het toerental kan ook worden gewijzigd terwijl het apparaat in werking is.

## Onderhoud en reiniging



### WAARSCHUWING! LETSELGEVAAR!

Als u werkzaamheden aan het apparaat wilt uitvoeren, schakel dan eerst het apparaat uit en haal de accu eruit.

De haakse accuslijper is onderhoudsvrij.

- Gebruik geen scherpe voorwerpen om het apparaat schoon te maken. Er mogen geen vloeistoffen binnendringen in het apparaat. Anders kan het apparaat beschadigd raken.
- Maak het apparaat regelmatig schoon, bij voorkeur steeds direct na de werkzaamheden.
- Reinig de behuizing met een droge doek. Gebruik in geen geval benzine, oplosmiddelen of reinigingsmiddelen die kunststof aantasten.
- Voor een grondige reiniging van het apparaat hebt u een stofzuiger nodig.
- Ventilatieopeningen moeten altijd vrij zijn.
- Verwijder vastzittend slijpstof met een kwastje.

#### OPMERKING

- ▶ Niet-vermelde vervangingsonderdelen (zoals schakelaars) kunt u bestellen via onze service-hotline.



### WAARSCHUWING!

- Gebruik geen accessoires die niet door PARKSIDE worden aanbevolen. Dit kan een elektrische schok en brand tot gevolg hebben.

## Afvoeren



FR



Het product en de verpakking zijn recyclebaar, ze vallen onder de uitgebreide producentenverantwoordelijkheid en worden gescheiden ingezameld.



### Deponeer elektrische apparaten niet bij het huisvuil!

Het pictogram hiernaast met een doorgekruiste vuilnisbak geeft aan

dat dit apparaat is onderworpen aan de Richtlijn 2012/19/EU. Deze richtlijn stelt dat u dit apparaat aan het einde van zijn levensduur niet met het normale huisvuil mag afvoeren, maar moet inleveren bij speciaal hiervoor bestemde inzamelpunten, milieuparken of afvalverwerkingsbedrijven.

**Deze verwijdering is gratis voor u. Spaar het milieu en voer producten op een milieuvriendelijke manier af.**

Als uw oude apparaat persoonlijke gegevens bevat, bent u er zelf verantwoordelijk voor deze te wissen voordat u het apparaat inlevert.

Verwijder de oude batterijen of accu's alsmede lampen indien dit mogelijk is zonder het oude apparaat te vernietigen, voordat u het oude apparaat inlevert om het af te voeren en lever ze gescheiden in. Bij vast ingebouwde accu's moet er bij het afvoeren op worden gewezen dat het product een accu bevat.



Verdere informatie over mogelijkheden voor het afvoeren van het afgedankte product krijgt u bij uw gemeentereiniging.



### Deponeer accu's niet bij het huisvuil!

Defecte of afgedankte accu's moeten conform richtlijn 2006/66/EC worden gerecycled. Batterijen/accu's moeten als gevaarlijk afval worden behandeld en moeten daarom worden ingeleverd bij een bevoegde organisatie (winkel, vakhandel, openbaar afvalpunt, commercieel afvalverwerkingsbedrijf). Batterijen/accu's kunnen giftige zware metalen bevatten.

Deponeer batterijen/accu's daarom niet bij het huisvuil, maar lever ze gescheiden in. Lever batterijen/accu's in ontladen toestand in.



De verpakking bestaat uit milieuvriendelijke materialen, die u via de plaatselijke recyclepunten kunt afvoeren.



Voer de verpakking af conform de milieuvoorschriften. Let op de aanduiding op de verschillende verpakkingsmaterialen en voer ze zo nodig gescheiden af. De verpakkingsmaterialen zijn voorzien van afkortingen (a) en cijfers (b) met de volgende betekenis: 1-7: kunststoffen, 20-22: papier en karton, 80-98: composietmaterialen.

## Garantie van Kompernaß Handels GmbH

Geachte klant,

U hebt op dit apparaat 5 jaar garantie vanaf de aankoopdatum. Indien dit product gebreken vertoont, hebt u wettelijke rechten tegenover de verkoper van het product. Deze wettelijke rechten worden door onze hierna beschreven garantie niet beperkt.

### Garantievoorwaarden

De garantieperiode geldt vanaf de datum van aankoop. Bewaar de kassabon zorgvuldig. U hebt hem nodig als bewijs van aankoop.

Als er binnen 5 jaar vanaf de aankoopdatum van dit product een materiaal- of fabricagefout optreedt, wordt - naar onze keuze - het product door ons kosteloos gerepareerd of vervangen of wordt de koopprijs terugbetaald. Voorwaarde voor deze garantie is dat het defecte apparaat en het aankoopbewijs (kassabon) binnen de termijn van 5 jaar worden overlegd en dat kort wordt omschreven waaruit het gebrek bestaat en wanneer het is opgetreden.

Wanneer het defect door onze garantie wordt gedekt, krijgt u het gerepareerde product of een nieuw product retour. Met de reparatie of vervanging van het product begint er geen nieuwe garantieperiode.

U hebt op de accupacks van de X 20 V Team-serie 3 jaar garantie vanaf de aankoopdatum.

### Garantieperiode en wettelijke aanspraken bij gebreken

De garantieperiode wordt door deze waarborg niet verlengd. Dat geldt ook voor vervangen en gerepareerde onderdelen. Eventueel al bij aankoop aanwezige schade en gebreken moeten meteen na het uitpakken worden gemeld. Voor reparaties na afloop van de garantieperiode worden kosten in rekening gebracht.

### Garantieomvang

Het apparaat is op basis van strenge kwaliteitsnormen met de grootst mogelijke zorg vervaardigd en voorafgaand aan de levering nauwkeurig gecontroleerd.

De garantie geldt voor materiaal- of fabricagefouten. Deze garantie geldt niet voor productonderdelen die onderhevig zijn aan normale slijtage en die daarom als slijtonderdelen worden beschouwd, of voor schade aan breekbare onderdelen zoals schakelaars of onderdelen die van glas zijn gemaakt.

Deze garantie vervalt wanneer het product is beschadigd, ondeskundig is gebruikt of is gerepareerd. Voor deskundig gebruik van het product moeten alle in de gebruiksaanwijzing beschreven aanwijzingen precies worden opgevolgd. Gebruiksdoeleinden en handelingen die in de gebruiksaanwijzing worden afgeraden of waarvoor wordt gewaarschuwd, moeten beslist worden vermeden.

Het product is uitsluitend bestemd voor privégebruik en niet voor bedrijfsmatige doeleinden. Bij verkeerd gebruik en ondeskundige behandeling, bij gebruik van geweld en bij reparaties die niet door ons erkend servicefiliaal zijn uitgevoerd, vervalt de garantie.

## Garantieperiode geldt niet bij

- normale afname van de accucapaciteit
- commercieel/bedrijfsmatig gebruik van het product
- beschadiging of modificatie van het product door de klant
- niet-naleving van de veiligheids- en onderhoudsvoorschriften, bedieningsfouten
- schade door natuurrampen

## Afhandeling bij een garantiekwesite

Voor een snelle afhandeling van uw aanvraag neemt u de volgende aanwijzingen in acht:

- Houd voor alle aanvragen de kassabon en het artikelnummer (IAN) 391006\_2201 als aankoopbewijs bij de hand.
- Het artikelnummer vindt u op het typeplaatje van het product, op het product gegraveerd, op de titelpagina van de gebruiksaanwijzing (links-onder) of op de sticker op de achter- of onderkant van het product.
- Als er fouten in de werking of andere gebreken optreden, neemt u eerst contact op met de hierna genoemde serviceafdeling, **telefonisch** of **via e-mail**.
- Een als defect geregistreerd product kunt u dan zonder portokosten naar het aan u doorgegeven serviceadres sturen. Voeg het aankoopbewijs (kassabon) bij en vermeld waaruit het gebrek bestaat en wanneer het is opgetreden.



Op [www.lidl-service.com](http://www.lidl-service.com) kunt u deze en vele andere handleidingen, productvideo's en installatiesoftware downloaden.

Met deze QR-code gaat u direct naar de website van Lidl Service ([www.lidl-service.com](http://www.lidl-service.com)) en kunt u met het invoeren van het artikelnummer (IAN) 391006\_2201 de gebruiksaanwijzing openen.

## Service

### **NL** Service Nederland

Tel.: 0800 0249630

E-Mail: [kompernass@lidl.nl](mailto:kompernass@lidl.nl)

### **BE** Service België

Tel.: 0800 12089

E-Mail: [kompernass@lidl.be](mailto:kompernass@lidl.be)

IAN 391006\_2201

## Importeur

Let op: het volgende adres is geen serviceadres. Neem eerst contact op met het opgegeven serviceadres.

KOMPERNASS HANDELS GMBH

BURGSTRASSE 21

44867 BOCHUM

DUITSLAND

[www.kompernass.com](http://www.kompernass.com)



## Vertaling van de oorspronkelijke conformiteitsverklaring

Wij, KOMPERNASS HANDELS GMBH, documentverantwoordelijke: de heer Semi Uguzlu, BURGSTR. 21, 44867 BOCHUM, DUITSLAND, verklaren hierbij dat dit product voldoet aan de volgende normen, normatieve documenten en EU-richtlijnen:

**Machinerichtlijn**(2006/42/EC)

**EU-laagspanningsrichtlijn** (2014/35/EU, alleen oplader)

**Elektromagnetische compatibiliteit** (2014/30/EU)

**RoHS-richtlijn** (2011/65/EU)\*

\* De volledige verantwoordelijkheid voor het verstrekken van deze conformiteitsverklaring ligt bij de fabrikant. Het hierboven beschreven object van de verklaring voldoet aan de voorschriften van de Richtlijn 2011/65/EU van het Europees Parlement en de Raad van 8 juni 2011 aangaande de beperking van het gebruik van bepaalde gevaarlijke stoffen in elektrische en elektronische apparaten.

### Toegepaste geharmoniseerde normen

EN 60745-1:2009/A11:2010

EN 60745-2-3:2011/A13:2015

EN IEC 55014-1:2021

EN IEC 5501 4-2:2021

EN IEC 63000:2018

**Typeaanduiding van het apparaat:** Accu-haakse slijpmachine 20 V PWSAP 20-Li D4

**Productiejaar: 06-2022**

**Serienummer: IAN 391006\_2201**

Bochum, 28-06-2022



Semi Uguzlu

- Kwaliteitsmanager -

Technische wijzigingen vanwege verdere ontwikkeling voorbehouden.

## Vervangende accu bestellen

Wanneer u voor uw apparaat een vervangende accu wilt bestellen, kunt u dit eenvoudig online via [www.kompnass.com](http://www.kompnass.com) of telefonisch afhandelen.

Dit artikel kan vanwege de beperkte voorraad na korte tijd uitverkocht zijn.



### OPMERKING

- In sommige landen is online bestellen van vervangingsonderdelen niet mogelijk. Neem in dat geval contact op met de servicehelpdesk.

## Telefonisch bestellen

**(NL) Service Nederland**

Tel.: 0800 0249630

Voor een snelle verwerking van uw bestelling dient u voor alle aanvragen het artikelnummer van het apparaat (IAN 391006\_2201) bij de hand te hebben. Het artikelnummer vindt u op het typeplaatje van het apparaat of op de titelpagina van deze gebruiksaanwijzing.



# Obsah

<b>Úvod</b> .....	<b>82</b>
Použití v souladu s určením .....	82
Vybavení .....	82
Rozsah dodávky .....	83
Technické údaje .....	83
<b>Obecné bezpečnostní pokyny pro elektrická nářadí</b> .....	<b>84</b>
1. Bezpečnost na pracovišti .....	84
2. Elektrická bezpečnost .....	84
3. Bezpečnost osob .....	84
4. Použití a údržba elektrického nářadí .....	85
5. Použití akumulátorového nářadí a nakládání s ním .....	86
6. Servis .....	86
Bezpečnostní pokyny pro každé použití .....	86
Zpětný ráz a příslušné bezpečnostní pokyny .....	87
Speciální bezpečnostní pokyny k broušení a rozbrušování .....	88
Další speciální bezpečnostní pokyny k rozbrušování .....	89
Bezpečnostní pokyny pro nabíječky .....	89
Skladování a manipulace s doporučenými vložnými nástroji .....	90
Pracovní pokyny .....	90
<b>Před uvedením do provozu</b> .....	<b>91</b>
Nabíjení akumulátoru (viz obr. A) .....	91
Vložení akumulátoru do přístroje / jeho vyjmutí z přístroje .....	92
Kontrola stavu akumulátoru .....	92
Montáž ochranného zakrytí pro řezání .....	92
Přestavení ochranného krytu .....	92
Montáž přídatné rukojeti .....	93
Montáž/výměna hrubovacího/řezacího kotouče .....	93
<b>Uvedení do provozu</b> .....	<b>94</b>
Zapnutí/vypnutí .....	94
Nastavení otáček .....	94
<b>Údržba a čištění</b> .....	<b>94</b>
<b>Likvidace</b> .....	<b>95</b>
<b>Záruka společnosti Kompernass Handels GmbH</b> .....	<b>96</b>
<b>Servis</b> .....	<b>97</b>
<b>Dovozce</b> .....	<b>97</b>
<b>Překlad originálu prohlášení o shodě</b> .....	<b>98</b>
<b>Objednávka náhradního akumulátoru</b> .....	<b>99</b>
Telefonická objednávka .....	99

## AKU ÚHLOVÁ BRUSKA 20 V PWSAP 20-Li D4

### Úvod





Blahopřejeme vám k zakoupení vašeho nového přístroje. Rozhodli jste se tím pro vysoce kvalitní výrobek. Součástí tohoto výrobku je návod k obsluze. Obsahuje důležité informace o bezpečnosti, použití a likvidaci. Před použitím výrobku se seznámte se všemi provozními a bezpečnostními pokyny. Výrobek používejte pouze předepsaným způsobem a pro uvedené oblasti použití. Při předávání výrobku třetím osobám předejte spolu s ním i tyto podklady.

### Použití v souladu s určením

Přístroj je vhodný k řezání, hrubování kovu, betonu nebo obládaček bez použití vody. Jakékoli jiné použití nebo modifikace přístroje jsou považovány za použití v rozporu s určením a představují závažné nebezpečí zranění. Za škody vzniklé při použití v rozporu s určením neneseme odpovědnost. Přístroj není určen pro podnikatelské účely.

### Vysvětlení symbolů

	Před uvedením do provozu si přečtěte původní návod k obsluze a bezpečnostní pokyny.
	Použití poškozených řezacích nebo hrubovacích kotoučů je nebezpečné a může vést k vážným zraněním!
	Průměr kotouče
	Akumulátorová úhlová bruska
	Noste ochranné brýle!
	Noste ochranu sluchu!
	Noste bezpečnostní obuv!

	Noste ochranné rukavice!
	Noste ochrannou masku proti prachu!
	Nedovolené broušení za mokra
	Nedovolené boční broušení
	Určeno k broušení kovů

### Vybavení

- 1 vypínač
- 2 předvolba počtu otáček
- 3 Ready2Connect LED
- 4 akumulátor\*
- 5 tlačítko stavu akumulátoru
- 6 LED displej akumulátoru
- 7 tlačítko pro uvolnění akumulátoru
- 8 přídatná rukojeť
- 9 tlačítko pro aretaci vřetena
- 10 závit (3×) pro přídatnou rukojeť
- 11 montážní kroužek
- 12 šrouby
- 13 upevnění ochranného krytu
- 14 rychlonabíječka\*
- 15 červená LED kontrolka
- 16 zelená LED kontrolka
- 17 upínací vřeteno
- 18 upínací příruba
- 19 upínací matice
- 20 montážní klíč s dvojitým otvorem
- 21 vyklenutí
- 22 ochranný kryt
- 23 plastové držadlo
- 24 ochranný kryt

## Rozsah dodávky

- 1 akumulátorová úhlová bruska 20 V
- 1 přídatná rukojeť
- 1 ochranný kryt (přemontovaný)
- 1 ochranný kryt (přemontovaný)
- 1 hrubovací kotouč (přemontovaný)
- 1 montážní klíč s dvojitým otvorem
- 1 návod k obsluze

## Technické údaje

### Aku úhlová bruska 20 V

#### PWSAP 20-Li D4

Domezovací napětí	20 V $\equiv$ (stejnoseměrný proud)
Domezovací počet otáček	n 3000–10000 min <sup>-1</sup>
Rozměr kotouče	Ø 125 mm
Rozměr závitů	M14

#### Akumulátor PAP 20 B3\*

Typ	LITHIUM-IONTOVÝ
Domezovací napětí	20 V $\equiv$ (stejnoseměrný proud)
Kapacita článků	4 Ah 10

#### Rychlonabíječka akumulátorů PLG 20 C3\*

#### VSTUP/Input

Domezovací napětí	230–240 V ~ / 50 Hz (střídavý proud)
Domezovací příkon	120 W
Pojistka (vnitřní)	3,15 A 

#### VÝSTUP/Output

Domezovací napětí	21,5 V $\equiv$ (stejnoseměrný proud)
Domezovací proud	4,5 A
Doba nabíjení	cca 60 min
Třída ochrany	II /  (dvojitá izolace)

\* AKUMULÁTOR A NABÍJEČKA NEJSOU SOUČÁSTÍ DODÁVKY

## Informace o hluku a vibracích

Naměřená hodnota hluku stanovena podle EN 60745. Typická hladina hluku elektrického nářadí s hodnocením A:

### Hodnota emise hluku

Hladina akustického tlaku	$L_{PA} = 79,5 \text{ dB (A)}$
Nejistota	$K = 3 \text{ dB}$
Hladina akustického výkonu	$L_{WA} = 87,5 \text{ dB (A)}$
Nejistota	$K = 3 \text{ dB}$

### Noste ochranu sluchu!

### Celková hodnota vibrací

Povrchové broušení hlavní rukojeť	$a_{h,AG} = 14,128 \text{ m/s}^2$
Nejistota	$K = 1,5 \text{ m/s}^2$
Povrchové broušení přídatná rukojeť	$a_{h,AG} = 12,720 \text{ m/s}^2$
Nejistota	$K = 1,5 \text{ m/s}^2$

## UPOZORNĚNÍ

- ▶ Hladina vibrací uvedená v tomto návodu byla měřena v souladu se standardizovanou metodou měření a lze ji použít ke srovnání přístrojů. Uvedenou hodnotu emise vibrací lze rovněž použít k předběžnému posouzení expozice.

## VÝSTRAHA!

- ▶ Hladina vibrací se mění v závislosti na použití elektrického nářadí a může být v některých případech vyšší než hodnota uvedená v tomto návodu. Pokud se elektrické nářadí používá takovým způsobem pravidelně, mohlo by být zatížení vibracemi podceňeno. Snažte se udržovat zatížení vibracemi co nejnižší. Příklady opatření na snížení zatížení vibracemi je nošení rukavic při práci s nářadím a omezení doby práce s nářadím. Přitom se musí zohlednit všechny části provozního cyklu (například časy, kdy je elektrické nářadí vypnuté, a doby, kdy je sice zapnuté, ale běží bez zatížení).



## Obecné bezpečnostní pokyny pro elektrická nářadí

### ⚠ VÝSTRAHA!

- Přečtěte si veškerá bezpečnostní upozornění a pokyny. Kvůli nedbalosti při dodržování bezpečnostních upozornění a pokynů může dojít k úrazu elektrickým proudem, požáru a/nebo těžkým zraněním.

### Veškerá bezpečnostní upozornění a pokyny uschovejte pro budoucí použití.

Pojem „elektrické nářadí“ užívaný v bezpečnostních pokynech se vztahuje na elektrické nářadí napájené ze sítě (síťovým kabelem) a elektrické nářadí napájené akumulátorem (bez síťového kabelu).

### 1. Bezpečnost na pracovišti

- Pracovní prostor udržujte v čistotě a dobře osvětlený. Kvůli nepořádku a neosvětlenému pracovnímu prostoru může dojít k úrazům.
- S elektrickým nářadím nepracujte v prostředí ohroženém výbuchem, ve kterém se nachází hořlavé kapaliny, plyny nebo prach. Elektrické nářadí vytváří jiskry, od nichž se může vznítit prach nebo výpary.
- Nedovolte dětem ani jiným osobám, aby se přibližovaly k elektrickému nářadí v době, kdy jej používáte. V případě ztráty pozornosti můžete ztratit kontrolu nad přístrojem.

### 2. Elektrická bezpečnost

- Přípojná zástrčka elektrického nářadí musí odpovídat zásuvce. Zástrčka se nesmí žádným způsobem pozměňovat. Nepoužívejte adaptérové zástrčky v kombinaci s uzemněným elektrickým nářadím. Nepozměněné zástrčky a jim odpovídající zásuvky snižují riziko úrazu elektrickým proudem.

- Zabraňte kontaktu těla s uzemněnými povrchy, např. trubek, topení, sporáků a chladniček. Je-li vaše tělo uzemněné, hrozí zvýšené riziko úrazu elektrickým proudem.
- Elektrické nářadí chraňte před deštěm a vlhkostí. Při vniknutí vody do elektrického přístroje se zvyšuje riziko úrazu elektrickým proudem.
- Nepoužívejte kabel v rozporu s jeho určením pro přenášení či zavěšování elektrického nářadí nebo k vytahování zástrčky ze zásuvky. Udržujte kabel v dostatečné vzdálenosti od zdrojů vysoké teploty, oleje, ostrých hran nebo pohyblivých částí přístroje. Poškozené nebo zapletené kabely zvyšují riziko úrazu elektrickým proudem.
- Pokud pracujete s elektrickým nářadím venku, používejte pouze takové prodlužovací kabely, jež jsou schváleny i pro venkovní použití. Používáním prodlužovacího kabelu vhodného pro venkovní použití se snižuje riziko úrazu elektrickým proudem.
- Pokud nelze zabránit provozu elektrického nářadí ve vlhkém prostředí, použijte proudový chránič. Použitím proudového chrániče se snižuje riziko úrazu elektrickým proudem.

### 3. Bezpečnost osob

- Bud'te stále pozorní, sledujte své počínání a k práci s elektrickým nářadím přistupujte s rozumem. Elektrické nářadí nepoužívejte, jste-li unaveni nebo pod vlivem drog, alkoholu či léků. Jediný okamžik nepozornosti při používání elektrického nářadí může způsobit vážná zranění.
- Noste osobní ochranné prostředky a vždy i ochranné brýle. Nošením osobních ochranných prostředků, jako je ochranná maska proti prachu, protiskluzová bezpečnostní obuv, ochranná přilba nebo ochrana sluchu, a to v závislosti na druhu a použití elektrického nářadí, se snižuje riziko zranění.

- c) Zabraňte neúmyslnému uvedení přístroje do provozu. Než elektrické nářadí zapojíte do elektrické sítě a/nebo připojíte akumulátor nebo než nářadí zvednete či přenesete, ujistěte se, že je vypnuté. Pokud máte při přenášení elektrického nářadí prst na vypínači nebo pokud do sítě zapojíte již zapnutý přístroj, může dojít k úrazu.
- d) Než elektrické nářadí zapnete, odstraňte seřizovací nástroje nebo šroubováky. Pokud se nástroj nebo šroubovák nachází v otáčející se části přístroje, může to vést ke zraněním.
- e) Vyhýbejte se nepřírozenému držení těla. Zajistěte si bezpečnou stabilitu a neustále udržujte rovnováhu. Tak dokážete elektrické nářadí v neočekávaných situacích lépe kontrolovat.
- f) Noste vhodný oděv. Nenoste volné oblečení ani šperky. Vlasy, oděv a rukavice udržujte v bezpečné vzdálenosti od pohyblivých částí. Volný a nepřiléhavý oděv, šperky nebo dlouhé vlasy mohou být pohyblivými částmi zachyceny.
- g) Pokud lze namontovat zařízení pro odsávání a zachytávání prachu, ujistěte se, zda jsou připojena a správně použita. Použitím odsávání prachu se může snížit ohrožení prachem.
- c) Před nastavováním nářadí, výměnou dílů příslušenství nebo odložením nářadí vytáhněte zástrčku ze zásuvky a/nebo vyjměte akumulátor. Toto bezpečnostní opatření zabraňuje neúmyslnému spuštění elektrického nářadí.
- d) Nepoužívaná elektrická nářadí uchovávejte mimo dosah dětí. Nedovolte používat přístroj osobám, které s ním nejsou obeznámeny, nebo které nečetly tyto pokyny. Elektrické nářadí je nebezpečné, manipulují-li s ním nezkušené osoby.
- e) Údržbu elektrických nářadí vykonávejte s pečlivostí. Zkontrolujte, zda jsou v pořádku pohyblivé části přístroje a zda jim není bráněno v pohybu, zda nejsou některé součásti rozbité nebo natolik poškozené, že je funkčnost elektrického nářadí omezena. Poškozené části přístroje nechte před jeho použitím opravit. Řada úrazů má svou příčinu ve špatné údržbě elektrického nářadí.
- f) Řezné nástroje udržujte v ostrém a čistém stavu. Pečlivě udržované řezné nástroje s ostrými řeznými hranami se méně zasekávají a snáze se vedou.
- g) Elektrické nářadí, příslušenství, vložné nástroje atd. používejte podle těchto pokynů. Zohledněte přitom pracovní podmínky a vykonávanou činnost. Použití elektrického nářadí k jiným než určeným účelům může vést ke vzniku nebezpečných situací.

#### 4. Použití a údržba elektrického nářadí

- a) Přístroj nepřetěžujte. Pro svou práci používejte elektrické nářadí vhodné k danému účelu. S vhodným elektrickým nářadím se vám bude v uvedeném výkonovém rozsahu pracovat lépe a bezpečněji.
- b) Nepoužívejte elektrické nářadí, jehož vypínač je vadný. Elektrické nářadí, které se již nedá zapnout nebo vypnout, představuje nebezpečí a musí se opravit.



## 5. Použití akumulátorového nářadí a nakládání s ním

- Akumulátory nabíjejte jen v nabíječkách doporučených výrobcem. U nabíječky, která je určena pro určitý typ akumulátorů, hrozí nebezpečí vzniku požáru, je-li používána s jinými akumulátory.
- S elektrickým nářadím používejte jen akumulátory pro ně určené. Při používání jiných akumulátorů může dojít ke zranění a požáru.
- Nepoužívaný akumulátor udržujte v dostatečné vzdálenosti od kancelářských sponek, mincí, klíčů, hřebíků, šroubů a jiných drobných kovových předmětů, které mohou způsobit přemostění kontaktů. Zkrat mezi kontakty akumulátoru může způsobit popáleniny nebo požár.
- Při nesprávném použití může z akumulátoru vytéct kapalina. Zabraňte kontaktu s kapalinou akumulátoru. Při náhodném kontaktu opláchněte zasažené místo vodou. Pokud kapalina vnikne do očí, vyhledejte lékařskou pomoc. Kapalina unikající z akumulátoru může způsobit podráždění pokožky nebo popáleniny.



### OPATRNĚ! NEBEZPEČÍ VÝBUCHU!

Nikdy nenabíjejte baterie, které nejsou určeny k nabíjení.



### Chraňte akumulátor

před horkem, např. také před dlouhodobým slunečním zářením, ohněm, vodou a vlhkostí. Hrozí nebezpečí výbuchu.

## 6. Servis

- Nechte elektrické nářadí opravovat pouze kvalifikovanými odborníky a používejte pouze originální náhradní díly. Tím zajistíte, že zůstane zachována bezpečnost elektrického nářadí.

## Bezpečnostní pokyny pro každé použití

### Společné bezpečnostní pokyny k broušení a rozbrušování

- Toto elektrické nářadí lze používat jako brusku a rozbrušovačku. Dodržujte všechny bezpečnostní pokyny, návody, zobrazení a údaje, které obdržíte spolu s přístrojem. Pokud nebudete dodržovat následující pokyny, může to vést k úrazu elektrickým proudem, k požáru a/nebo k těžkým zraněním.
- Toto elektrické nářadí není vhodné k broušení smirkovým papírem, k práci s drátěnými kartáči a leštění. Použití, pro něž toto elektrické nářadí není určeno, mohou způsobit ohrožení nebo poranění.
- Nepoužívejte příslušenství, které nebylo výrobcem schváleno a doporučeno speciálně pro toto elektrické nářadí. Samotná skutečnost, že příslušenství můžete upevnit na elektrické nářadí, ještě nezaručuje bezpečné použití.
- Přípustné otáčky vložného nástroje musí být minimálně tak vysoké, jako jsou nejvyšší otáčky uvedené na elektrickém nářadí. Příslušenství, které se otáčí rychleji, než je povoleno, se může rozlomit a odletět od přístroje.
- Vnější průměr a tloušťka vložného nástroje musí odpovídat rozměrovým údajům vašeho elektrického nářadí. Nesprávně dimenzované vložné nástroje nelze dostatečně odclonit ani kontrolovat.
- Vložné nástroje se závitem musí přesně odpovídat závitě brusného větene. U vložných nástrojů montovaných pomocí příruby musí průměr otvoru výměnného nástroje odpovídat průměru upínky příruby. Vložné nástroje, které nejsou přesně upevněné na elektrickém nářadí, se otáčí nerovnoměrně, velmi silně vibrují a mohou vést ke ztrátě kontroly.

- g) **Nepoužívejte poškozené vložné nástroje.** Před každým použitím zkontrolujte vložné nástroje, jako jsou brusné kotouče, zda na nich nejsou odlomená místa a trhliny, brusné talíře, zda nevykazují trhliny, opotřebení a silné opotřebení. Pokud elektrické nářadí nebo vložný nástroj spadne, zkontrolujte, zda není poškozený, nebo použijte nepoškozený nástroj. Poté, co jste vložný nástroj zkontrolovali a nasadili, zdržujte se vy a osoby nacházející se v blízkosti mimo rovinu rotujícího vložného nástroje a nechte přístroj běžet jednu minutu na nejvyšší otáčky. Poškozené vložné nástroje se většinou zlomí během testovací doby.
- h) **Používejte osobní ochranné prostředky.** V závislosti na způsobu použití noste ochranu celého obličej, ochranu zraku nebo ochranné brýle. Pokud je to přiměřené, noste ochrannou masku proti prachu, ochranu sluchu, ochranné rukavice nebo speciální zástěru, která vás ochrání před drobnými brusnými úlomky a částicemi materiálu. Oči by měly být chráněny před odletujícími cizími tělesy, která se vyskytují při různých způsobech použití. Prach vznikající za provozu přístroje je třeba filtrovat pomocí ochranné masky proti prachu nebo pomocí ochranné dýchací masky. Pokud jste dlouho vystaveni vysoké intenzitě hluku, může to u vás způsobit ztrátu sluchu.
- i) **Dbejte na bezpečnou vzdálenost jiných osob od vašeho pracoviště.** Každý, kdo vstoupí na toto pracoviště, musí nosit osobní ochranné prostředky. Úlomky obrobku nebo zlomené vložné nástroje mohou odletět a způsobit zranění i mimo bezprostřední pracovní oblast.
- j) **Při práci, u které by mohlo dojít ke kontaktu vložného nástroje se skrytým elektrickým vedením, držte elektrické nářadí pouze za izolované plochy rukojeti.** Kontakt s vedením pod napětím může přenést napětí i na kovové díly přístroje, což může vést k zásahu elektrickým proudem.
- k) **Udržujte síťový kabel v dostatečné vzdálenosti od pohybujících se vložných nástrojů.** Ztratíte-li kontrolu nad přístrojem, může dojít k proříznutí nebo zachycení síťového kabelu a vaše ruka nebo paže se může dostat do záběru rotujícího vložného nástroje.
- l) **Elektrické nářadí nikdy neodkládejte dříve, než se vložný nástroj úplně zastaví.** Rotující vložný nástroj se může dostat do kontaktu s odkládací plochou, čímž můžete ztratit kontrolu nad elektrickým nářadím.
- m) **Nenechte elektrické nářadí běžet, když ho přenášíte.** Vaše oblečení může být při náhodném kontaktu zachyceno rotujícím vložným nástrojem, který se vám může zavrtat do těla.
- n) **Čistěte pravidelně větrací štěrbinu svého elektrického nářadí.** Ventilátor motoru vtahuje prach do krytu a silné nahromadění kovového prachu může vést k ohrožení elektrickým proudem.
- o) **Nepoužívejte elektrické nářadí v blízkosti hořlavých materiálů.** Jiskry mohou způsobit vznícení těchto materiálů.
- p) **Na nářadí neupínejte vložné nástroje, které vyžadují tekutá chladiva.** Použití vody nebo jiných tekutých chladiv může vést k úrazu elektrickým proudem.

## Zpětný ráz a příslušné bezpečnostní pokyny

Zpětný ráz je náhlá reakce následkem uvízlého nebo zablokovaného rotujícího vložného nástroje, jako je brusný kotouč, brusný talíř atd. Uvíznutí nebo zablokování vede k náhlému zastavení rotujícího vložného nástroje. Tím je nekontrolované elektrické nářadí akcelerováno na zablokovaném místě proti směru otáčení vložného nástroje.

Když např. brusný kotouč uvízne nebo se zablokuje v obrobku, může dojít k zachycení hrany brusného kotouče, která se zanořuje do obrobku, a tak k vylomení brusného kotouče nebo ke vzniku zpětného rázu. Brusný kotouč se pak na zablokovaném místě pohybuje směrem k obsluhující osobě nebo naopak směrem od ní, v závislosti na směru otáčení kotouče. Při tom se mohou brusné kotouče také zlomit.

Zpětný ráz je důsledkem nesprávného nebo chybného použití elektrického nářadí. Vhodnými bezpečnostními opatřeními tomu lze zabránit tak, jak je popsáno níže.

- a) **Držte elektrické nářadí pořádně pevně a zaujměte tělem a pažemi takovou polohu, v níž můžete zachytit síly zpětného rázu. Používejte vždy přidavnou rukojeť, je-li k dispozici, abyste při vysokých otáčkách měli co největší kontrolu nad silami zpětného rázu nebo reakčními momenty.** Obsluhující osoba může síly zpětného rázu a reakce zvládat pomocí vhodných bezpečnostních opatření.
- b) **Nedávejte ruku nikdy do blízkosti rotujících vložných nástrojů.** Při zpětném rázu může vložný nástroj přejet přes vaše ruce.
- c) **Vyhýbejte se svým tělem oblasti, do níž se elektrické nářadí pohybuje při zpětném rázu.** Zpětným rázem je elektrické nářadí hnáno do směru opačného k pohybu brusného kotouče na zablokovaném místě.
- d) **Obzvláště opatrně pracujte v oblasti rohů, ostrých hran atd. Zamezte tomu, aby se vložné nástroje odrazily od obrobku a vzpříčily.** Rotující vložný nástroj má sklon se vzpříčit v oblasti rohů a ostrých hran a při odrazu od obrobku. To vede ke ztrátě kontroly nebo ke zpětnému rázu.
- e) **Nepoužívejte pilový list určený pro řetězovou pilu ani ozubený pilový list.** Takové vložné nástroje způsobují často zpětný ráz nebo ztrátu kontroly nad pneumatickým nástrojem.

## **Speciální bezpečnostní pokyny k broušení a rozbrušování**

- a) **Používejte výlučně brusné nástroje povolené pro vaše elektrické nářadí a ochranný kryt určený pro tyto brusné nástroje.** Brusné nástroje, jež nejsou určeny pro elektrické nářadí, nelze dostatečně odclonit a jsou nebezpečné.
- b) **Zalomené brusné kotouče musí být namontovány tak, aby jejich brusná plocha nepřesahovala přes rovinu okraje ochranného krytu.** Neodborně namontovaný brusný kotouč, který přesahuje přes rovinu okraje ochranného krytu, není možno dostatečně odstínit.
- c) **Ochranný kryt musí být bezpečně namontován na elektrické nářadí a nastaven na maximální bezpečnost tak, aby směrem k obsluhující osobě byla odkryta co nejmenší možná část brusného nástroje.** Ochranný kryt má obsluhující osobu chránit před úlomky, náhodným kontaktem s brusným nástrojem a jiskrami, které by mohly zapálit oděv.
- d) **Brusné nástroje se mohou používat pouze pro doporučené možnosti použití.** Například: Nebruste nikdy boční plochou řezacího kotouče. Řezací kotouče jsou určeny k úběru materiálu hranou kotouče. Působení boční síly na tyto brusné nástroje může vést k jejich zlomení.
- e) **Pro vámi zvolený brusný kotouč použijte vždy nepoškozené upínací příruby správné velikosti a tvaru.** Vhodné příruby zajišťují podepření brusného kotouče, čímž snižují riziko jeho zlomení. Příruby řezacích kotoučů se mohou lišit od přírub pro jiné brusné kotouče.
- f) **Nepoužívejte opotřebené brusné kotouče určené pro větší elektrická nářadí.** Brusné kotouče pro větší elektrická nářadí nejsou dimenzovány na vyšší otáčky menšího elektrického nářadí a mohou se zlomit.

## Další speciální bezpečnostní pokyny k rozbrušování

- a) Zabraňte zablokování řezacího kotouče nebo příliš silnému přitlaku. Neprovádějte příliš hluboké řezy. Přetěžováním řezacího kotouče se zvyšuje jeho namáhání a náchylnost ke vzpříčení nebo zablokování, a tím i možnost zpětného rázu nebo zlomení brusného nástroje.
- b) Vyhýbejte se oblasti před a za rotujícím řezacím kotoučem. Vedete-li řezací kotouč v obrobku směrem od sebe, může v případě zpětného rázu dojít k prudkému pohybu elektrického náradí s rotujícím kotoučem přímo k vám.
- c) Pokud se řezací kotouč vzpříčí nebo přerušíte práci, přístroj vypněte a držte ho klidně, dokud se kotouč úplně nezastaví. Nikdy se nepokoušejte vytáhnout z místa řezu řezací kotouč, který se ještě pohybuje, protože může dojít ke zpětnému rázu. Zjistěte a odstraňte příčinu vzpříčení.
- d) Nezapínejte elektrické náradí znovu, dokud se nachází v obrobku. Než budete opatrně pokračovat v řezu, nechte řezací kotouč nejprve rozběhnout na nejvyšší otáčky. Jinak se kotouč může vzpříčit, vyskočit z obrobku nebo zapříčinit zpětný ráz.
- e) Desky nebo velké obrobky podepřete, aby se snížilo riziko zpětného rázu následkem uvízlého řezacího kotouče. Velké obrobky se mohou prolomit v důsledku své vlastní hmotnosti. Obrobek musí být podepřen na obou stranách kotouče, a sice jak v blízkosti řezacího kotouče, tak i na hraně.
- f) Buďte obzvláště opatrní u „ponorných řezů“ do již existujících stěn nebo jiných nepřehledných oblastí. Zanořující se řezací kotouč může při říznutí do plynového vedení nebo vodovodu, elektrických kabelů nebo jiných předmětů vést ke zpětnému rázu.

## Bezpečnostní pokyny pro nabíječky

- Děti ve věku od 8 let a osoby s omezenými fyzickými, smyslovými nebo mentálními schopnostmi či nedostatkem zkušeností a znalostí mohou tento přístroj používat pouze tehdy, pokud jsou pod dohledem nebo byly poučeny o bezpečném používání přístroje a porozuměly z toho vyplývajícímu nebezpečí. Děti si nesmí s přístrojem hrát. Čištění a uživatelskou údržbu nesmí provádět děti bez dozoru.
- Pokud se napájecí kabel tohoto přístroje poškodí, musí jej vyměnit výrobce, jeho zákaznický servis nebo obdobně kvalifikovaná osoba, aby se tak zabránilo nebezpečím.



Nabíječka je vhodná pouze pro provoz ve vnitřních prostorách.

### **⚠ VÝSTRAHA!**

- Pokud se napájecí kabel tohoto přístroje poškodí, musí jej vyměnit výrobce, jeho zákaznický servis nebo obdobně kvalifikovaná osoba, aby se tak zabránilo nebezpečím.

### **⚠ POZOR!**

- ◆ Tato nabíječka je určena k nabíjení pouze následujících baterií: PAP 20 A1 / PAP 20 A2 / PAP 20 A3 / PAP 20 B1 / PAP 20 B3 / PAPS 204 A1 / PAPS 208 A1.
- ◆ Aktuální seznam kompatibility akumulátorů naleznete na adrese [www.lidl.de/Akku](http://www.lidl.de/Akku).

## Skladování a manipulace s doporučenými vložnými nástroji

- Při manipulaci s brusnými nástroji a jejich přepravě je třeba zvláštní opatrnosti.
- Brusné nástroje je třeba skladovat tak, aby nebyly vystaveny mechanickému poškození nebo vlivům prostředí (např. vlhkosti).

## Pracovní pokyny

### UPOZORNĚNÍ

- Brusné nástroje se mohou používat pouze pro doporučené možnosti použití. Jinak by se mohly zlomit, poškodit a způsobit zranění.



**Hrubovací broušení**  
Nepoužívejte nikdy řezací kotouče k hrubování!

- Pohybuje úhlovou bruskou za použití mírného tlaku přes obrobek sem a tam.
- U měkkého materiálu ved'te hrubovací kotouč přes obrobek v mírném sklonu, u tvrdého materiálu v poněkud strmějším sklonu.

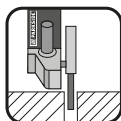

**Rozbrušování**  
Nepoužívejte nikdy hrubovací kotouče k řezání!

- Použijte pouze vyzkoušené řezací nebo brusné kotouče, vyztužené vlákny a povolené pro obvodovou rychlost minimálně 80 m/s.

### ⚠ OPATRNĚ!

- Brusný nástroj po vypnutí ještě nějakou dobu dobíhá. Nesazte se ho zabrzdit bočním protitlakem.
- **Obrobek zajistěte.** K upevnění obrobku použijte upínací přípravky / svěrák. Obrobek tak zajistíte bezpečněji než rukou.
- Před odložením přístroj vždy vypněte a vyčkejte, než se úplně zastaví.
- Používejte přístroj pouze pro suché řezání, resp. suché broušení.
- Přídavná rukojeť **!** musí být smontována při všech pracích s přístrojem.
- Materiál obsahující azbest se nesmí opracovávat. Azbest je rakovinotvorný.



Tip! Tak se zachováte správně.

### ⚠ NEBEZPEČÍ! VEĎTE PŘÍSTROJ PŘES OBROBEK VŽDY PROTIBĚŽNĚ.

- Při opačném směru hrozí nebezpečí zpětného rázu. Přístroj může být vytlačen z místa řezu.
- Ved'te přístroj proti obrobku vždy zapnutý. Po opracování přístroj z obrobku nadzvedněte a až poté jej vypněte.
- Během práce držte přístroj vždy pevně oběma rukama. Dbejte na to, abyste měli stabilní postoj.
- Pro nejlepší brusný účinek pohybujte přístrojem po obrobku rovnoměrně v úhlu 15° až 30° (mezi brusným kotoučem a obrobkem) sem a tam.

- Při obrábění šikmých ploch se přístrojem nesmí tlačít na obrobek velkou silou. Když otáčky velmi poklesnou, je nutné přtlak snížit, abyste mohli pracovat bezpečně a efektivně. Pokud dojde k náhlému úplnému zabrzdění nebo zablokování přístroje, musí se přístroj okamžitě vypnout.
- Řezání: Pracujte za mírného posuvu vpřed a dbejte na to, aby nedošlo k vzpříčení řezacího kotouče.
- Hrubovací a řezací kotouče jsou při práci velmi horké – nedotýkejte se jich, dokud úplně nevychladnou.
- Přístroj nikdy nepoužívejte způsobem, který by odporoval účelu použití.
- Dbejte vždy na to, aby před zastrčením akumulátoru do přístroje byl přístroj vypnutý.
- V případě nebezpečí okamžitě vypněte přístroj a vyjměte akumulátor. Zajistěte, aby přístroj byl snadno přístupný a bez problémů dosažitelný v nouzové situaci.
- Při přestávkách v práci, před všemi pracemi na přístroji a při nepoužívání přístroje vyjměte vždy akumulátor. Přístroj musí být vždy čistý, suchý a zbavený oleje a maziv.
- Buďte vždy pozorní! Vždy dávejte pozor na to, co děláte, a vždy postupujte rozumně. V žádném případě přístroj nepoužívejte, pokud se nemůžete soustředit nebo se necítíte dobře.



**⚠ VÝSTRAHA!**

Vždy noste ochranné brýle.



**⚠ VÝSTRAHA!**

Noste vždy ochrannou masku proti prachu.

## Před uvedením do provozu

### Nabíjení akumulátoru (viz obr. A)

**⚠ OPATRNĚ!**

- ▶ Než akumulátor ④ vytáhnete z nabíječky, resp. ho do ní vložíte, vytáhněte vždy zástrčku ze sítě.

**UPOZORNĚNÍ**

- ▶ Akumulátor nenabíjejte, je-li okolní teplota nižší než 10 °C nebo vyšší než 40 °C. Pokud je nutné lithium-iontový akumulátor skladovat po delší dobu, musí se pravidelně kontrolovat stav jeho nabití. Optimální stav nabití je mezi 50 a 80 %. Skladujte v chladu a suchu, při okolní teplotě mezi 0 °C a 50 °C.
- ◆ Zastrčte akumulátor ④ do rychlonabíječky ⑭ (viz obr. A).
- ◆ Zastrčte síťovou zástrčku do zásuvky. LED kontrolka ⑮ svítí červeně.
- ◆ Zelená LED kontrolka ⑯ signalizuje, že je nabíjení ukončené a akumulátor ④ je připravený k použití.

**⚠ POZOR!**

- ◆ Jestliže bliká červená LED kontrolka ⑮, pak je akumulátor ④ přehřátý a nelze jej nabíjet.
- ◆ Jestliže blikají společně červená a zelená LED kontrolka ⑮ ⑯, pak je akumulátor ④ vadný.
- ◆ Mezi po sobě následujícími nabíjenými vypněte nabíječku minimálně na 15 minut. Vytáhněte síťovou zástrčku ze zásuvky.

## Vložení akumulátoru do přístroje/ jeho vyjmutí z přístroje

### Vložení akumulátoru

- ◆ Nechte akumulátor ④ zaskočit do držadla.

### Vyjmutí akumulátoru

- ◆ Stiskněte tlačítko pro uvolnění ⑦ a vyjměte akumulátor ④.

## Kontrola stavu akumulátoru

- ◆ Pro kontrolu stavu akumulátoru stiskněte tlačítko stavu akumulátoru ⑤ (viz také hlavní obrázek). Stav, resp. zbývající výkon se na LED displeji akumulátoru ⑥ zobrazí takto:  
ČERVENÁ/ORANŽOVÁ/ZELENÁ = maximální nabití  
ČERVENÁ/ORANŽOVÁ = střední nabití  
ČERVENÁ = slabé nabití - akumulátor nabijte

## Montáž ochranného zakrytí pro řezání

Při řezání spojenými brusnými prostředky vždy použijte k řezání ochranné zakrytí ②④.

- ◆ Nasuňte ochranné zakrytí ②④ na ochranný kryt ②② (viz obr. E), aby na konci zaskočilo do plastového držadla ②③.
- ◆ Při demontáži ochranného zakrytí ②④ se musí plastové držadlo ②③ lehce zatáhnout dopředu, aby se ochranné zakrytí ②④ uvolnilo.

## Přestavení ochranného krytu

### ⚠ VÝSTRAHA! NEBEZPEČÍ ZRANĚNÍ!

- ▶ Přístroj před jakoukoli prací na něm vypněte a vyjměte akumulátor.

### ⚠ NEBEZPEČÍ ZRANĚNÍ!

- ▶ Používejte úhlovou brusku vždy s ochranným krytem ②②. Ochranný kryt musí být bezpečně namontován na úhlovou brusku. Nastavte ho tak, aby se dosáhlo maximální možné bezpečnosti, tj. směrem k obsluhující osobě je odkryta co nejmenší možná část brusného nástroje. Ochranný kryt ②② má obsluhující osobu chránit před úlomky a náhodným kontaktem s brusným nástrojem.
- ▶ Dbejte na to, aby byl ochranný kryt ②② namontován minimálně ve stejném úhlu jako předávná rukojeť ⑧ (viz obr. B). Jinak se můžete zranit o hrubovací, resp. řezací kotouč.
- ◆ Otočte ochranný kryt ②② do požadované (pracovní) polohy. Při tom dbejte na to, aby ochranný kryt ②② byl umístěn tak, aby upevnění ochranného krytu ①③ leželo nad jedním z vyklenutí ②① ochranného krytu ②② (viz obr. E výklopné strany).
- ◆ Dbejte na to, aby upevnění ochranného krytu ①③ sedělo pevně v příslušném vyklenutí ②①.

## Montáž přídatné rukojeti

### ⚠ OPATRNĚ!

- ▶ Z bezpečnostních důvodů se tento přístroj smí používat pouze s přídatnou rukojetí 8. Jinak může dojít ke zraněním. Přídatnou rukojeť 8 lze v závislosti na způsobu práce našroubovat vlevo, vpravo nebo nahoru na hlavu přístroje.

## Montáž/výměna hrubovacího/řezacího kotouče

Při výměně řezacích/hrubovacích kotoučů noste vždy ochranné rukavice.

Dodržujte rozměry hrubovacích a řezacích kotoučů. Průměr otvoru musí bez vůle odpovídat upínací přírubě 18. Nepoužívejte redukce nebo adaptéry.

### UPOZORNĚNÍ

- ▶ Používejte bezpodmínečně jen takové kotouče, na nichž nejsou nečistoty.
- ▶ Velikost brusného kotouče:  
Ø 125 x 22,2 x 6 mm
- ▶ Velikost řezného kotouče:  
Ø 125 x 22,2 x 3 mm
- Používejte jen ty brusné nástroje, jejichž přípustné otáčky jsou minimálně tak vysoké jako otáčky přístroje naprázdno.
- **NEBEZPEČÍ ZRANĚNÍ!** Tlačítko pro aretaci vřetena 9 stiskněte pouze tehdy, je-li upínací vřeteno 17 v klidu.
- ◆ K zablokování převodovky stiskněte tlačítko pro aretaci vřetena 9.
- ◆ Povolte upínací matici 19 pomocí montážního klíče s dvojitým otvorem 20 (viz obr. D). K tomu vyklopte držák upínací matice 19 nahoru a povolte jej proti směru hodinových ručiček.
- ◆ Nasadte hrubovací nebo řezací kotouč na upínací přírubu 18 popsanou stranou k přístroji.
- ◆ Poté nasadte upínací matici 19 zvýšenou stranou nahoru opět na upínací vřeteno 17.

## V případě tenkých brusných kotoučů (viz obrázek 1)

- ◆ Nákrůžek upínací matice 19 ukazuje směrem nahoru, aby se tenký brusný kotouč mohl bezpečně upnout.

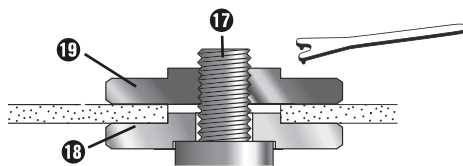

Obr. 1

- ◆ K zablokování převodovky stiskněte tlačítko pro aretaci vřetena 9.
- ◆ Utáhněte opět upínací matici 19 montážním klíčem s dvojitým otvorem 20.

### UPOZORNĚNÍ

- ▶ Otáčeli se po výměně kotouče neklidně nebo vibruje, musí se tento kotouč ihned znovu vyměnit.
- ◆ Nechte přístroj po výměně kotouče z bezpečnostních důvodů běžet po dobu 60 sekund na nejvyšší otáčky. Dávejte pozor na neobvyklé zvuky a tvorbu jisker.
- ◆ Zkontrolujte, zda jsou všechny upevňovací díly správně upevněny.
- ◆ Dbejte na to, aby se šipka směru otáčení (pokud je přítomná) na řezacích nebo hrubovacích kotoučích (také na diamantových řezacích kotoučích) shodovala se směrem otáčení přístroje (šipka směru otáčení na hlavě přístroje).



## Uvedení do provozu

### Zapnutí/vypnutí

Před použitím zkontrolujte vsazený nástroj, zda jsou všechny upevňovací díly správně upevněny.

#### UPOZORNĚNÍ

- ▶ Úhlovou brusku zapínejte vždy před kontaktem s materiálem a teprve poté ved'te přístroj na obrobek.
- ▶ Pokud je přístroj blokován přetížením a vypne se, opět se samočinně spustí, jakmile již nebude přítomna příčina blokády (funkce automatického spuštění).

### Zapnutí

- ◆ Stiskněte vypínač ❶ nejprve doprava, abyste jej poté posunuli dopředu.

### Vypnutí

- ◆ Vypínač ❶ opět pusťte.

### Zapnutí trvalého provozu:

- ◆ Stiskněte vypínač ❶ nejprve doprava, abyste jej poté posunuli dopředu. Stiskněte vypínač ❶ potom navíc dopředu dolů, až zaskočí.

### Vypnutí trvalého provozu

- ◆ Stiskněte vypínač ❶ dozadu dolů a poté jej pusťte.

## Nastavení otáček

Předvolbou počtu otáček ❷ můžete předem zvolit otáčky:

(1 = nižší otáčky, 6 = vyšší otáčky).

Nastavený stupeň otáček se zobrazí pod předvolbou počtu otáček ❷.

Doporučujeme Vám je zjistit praktickými zkouškami. Počet otáček lze změnit i během provozu.

## Údržba a čištění



### VÝSTRAHA! NEBEZPEČÍ ZRANĚNÍ!

Před jakoukoli prací na přístroji přístroj vypněte a vyjměte akumulátory.

Akumulátorová úhlová bruska je bezúdržbová.

- K čištění přístroje nepoužívejte ostré předměty. Dovnitř přístroje nesmí vniknout žádné tekutiny. Jinak může dojít k poškození přístroje.
- Čistěte přístroj pravidelně, nejlépe ihned po ukončení práce.
- Plášť přístroje čistěte suchým hadrem – v žádném případě nepoužívejte benzin, rozpouštědla ani čisticí prostředky, které mohou poškodit plasty.
- K důkladnému vyčištění přístroje je zapotřebí vysavač.
- Větrací otvory musí být vždy volné.
- Ulpívající brusný prach odstraňte štětcem.

#### UPOZORNĚNÍ

- ▶ Neuvedené náhradní díly (jako např. spínače) můžete objednat prostřednictvím naší servisní poradenské linky.

#### ⚠ VÝSTRAHA!

- Nepoužívejte příslušenství, které nebylo doporučeno firmou PARKSIDE. To může vést k úrazu elektrickým proudem a požáru.

## Likvidace



Výrobek a obal je recyklovatelný, podléhá rozšířené odpovědnosti výrobce a je shromažďován odděleně.



### Elektrická nářadí nevyhazujte do domovního odpadu!

Vedle umístěný symbol přeškrtnuté pojízdné popelnice na kolečkách označuje, že tento přístroj podléhá směrnici č. 2012/19/EU. Tato směrnice uvádí, že tento přístroj se na konci doby svého použití nesmí likvidovat s běžným domovním odpadem, ale musí se odevzdat v určených sběrných místech či dvorech nebo podnicích oprávněných k nakládání s odpady.

**Tato likvidace je pro vás zdarma. Chraňte životní prostředí a zajistěte odbornou likvidaci přístroje.**

Pokud váš vysloužilý přístroj obsahuje osobní údaje, jste před odevzdáním přístroje odpovědní za jejich vymazání.

Je-li to možné bez zničení vysloužilého přístroje, vyjměte staré baterie nebo akumulátory a žárovky před odevzdáním přístroje k likvidaci a dopravte je do odděleného sběru. Při likvidaci přístroje s pevně zabudovanými akumulátory je třeba upozornit na to, že přístroj obsahuje akumulátory.



Informace o dalších možnostech likvidace vysloužilého výrobku vám podá správa vašeho obecního nebo městského úřadu.



### Akumulátory nevyhazujte do domovního odpadu!

Vadné nebo spotřebované akumulátory se musí recyklovat podle směrnice č. 2006/66/EC. S bateriemi/akumulátory je nutné zacházet jako s nebezpečným odpadem, a proto musí být ekologicky zlikvidovány odpovídajícími subjekty (prodejci, specializovaní prodejci, orgány veřejné správy, komerční firmy zabývající se likvidací odpadu). Baterie/akumulátory mohou obsahovat toxické těžké kovy.

Nevyhazujte proto baterie/akumulátory do domovního odpadu, nýbrž je dopravte na sběrné místo tříděného odpadu. Baterie/akumulátory odevzdávejte pouze zcela vybité.



Obal se skládá z ekologických materiálů, které lze zlikvidovat v komunálních sběrných dvorech.



Obal zlikvidujte ekologicky. Dbejte na označení na různých obalových materiálech a v případě potřeby tyto obaly rozřídíte. Obalové materiály jsou označeny zkratkami (a) a číslicemi (b) s následujícím významem: 1–7: plasty, 20–22: papír a lepenka, 80–98: kompozitní materiály.

## Záruka společnosti Kompernass Handels GmbH

Vážená zákaznice, vážený zákazník,

na tento přístroj získáváte záruku v trvání 5 let od data zakoupení. V případě závad na tomto výrobku máte zákonná práva vůči prodejci výrobku. Tato zákonná práva nejsou omezena naší níže uvedenou zárukou.

### Záruční podmínky

Záruční doba začíná plynout dnem nákupu. Dobře uschovejte pokladní doklad. Tento doklad je potřebný jako důkaz o koupi.

Pokud se do 5 let od data zakoupení tohoto výrobku vyskytne vada materiálu nebo výrobní závada, pak vám podle našeho uvážení výrobek zdarma opravíme, vyměníme nebo uhradíme kupní cenu. Předpokladem této záruky je, že bude během 5leté lhůty předložen vadný přístroj a doklad o koupi (pokladní doklad) a stručně se popíše, v čem závada spočívá a kdy se vyskytla.

Vztahuje-li se na závadu naše záruka, obdržíte zpět buď opravený nebo nový produkt. Opravou nebo výměnou výrobku nezačne plynout nová záruční doba.

Na akumulátor řady X 20 V Team 3 získáváte záruku v trvání 3 let od data zakoupení.

### Záruční doba a zákonné nároky vyplývající ze závad

Záručním plněním se záruční doba neprodlužuje. To platí i pro vyměněné a opravené součásti. Poškození nebo vady vyskytující se případně již při nákupu se musí oznámit ihned po vybalení. Po uplynutí záruční doby podléhají veškeré opravy zpoplatnění.

### Rozsah záruky

Přístroj byl vyroben pečlivě podle přísných směrnic kvality a před expedicí byl svědomitě vyzkoušen.

Záruka se vztahuje na materiálové nebo výrobní vady. Tato záruka se nevztahuje na součásti výrobku, které jsou vystaveny běžnému opotřebení, a proto je lze považovat za spotřební díly, nebo na poškození křehkých součástí, jako jsou např. spínače nebo díly, které jsou vyrobeny ze skla.

Tato záruka zaniká, pokud je výrobek poškozen, nebyl řádně používán nebo udržován. Pro zajištění správného používání výrobku se musí přesně dodržovat všechny pokyny uvedené v návodu k obsluze. Účelům použití a úkonům, které se v návodu k obsluze nedoporučují nebo se před nimi varuje, je třeba se bezpodmínečně vyhnout.

Výrobek je určen pouze pro soukromé účely a ne pro komerční použití. Při nesprávném a neodborném používání, při použití násilí a při zásazích, které nebyly provedeny našimi autorizovanými servisními provozovny, záruční nároky zanikají.

### Záruční lhůta neplatí v těchto případech

- normální opotřebení kapacity akumulátoru
- komerční použití výrobku
- poškození nebo změna výrobku zákazníkem
- nedodržení bezpečnostních předpisů a předpisů údržby, chyby obsluhy
- škody vlivem přírodních živlů

## Vyřízení v případě záruky

Pro zajištění rychlého Vaší žádosti postupujte podle následujících pokynů:

- Pro všechny dotazy mějte připraven pokladní lístek a číslo výrobku (IAN) 391006\_2201 jako doklad o koupi.
- Číslo výrobku naleznete na typovém štítku na výrobku, rytině na výrobku, na titulní straně návodu k obsluze (vlevo dole) nebo na nálepkě na zadní nebo spodní straně výrobku.
- Pokud by se měly vyskytovat funkční vady nebo jiné závady, kontaktujte nejprve uvedené servisní oddělení **telefonicky** nebo **e-mailem**.
- Výrobek, zaevidovaný jako vadný výrobek pak můžete při přiložení dokladu o nákupu (pokladní lístek) a při uvedení, v čem spočívá vada a kdy k ní došlo, poslat výrobek pro Vás bez poštovného na adresu, kterou Vám oznámí servis.



Na webových stránkách [www.lidl-service.com](http://www.lidl-service.com) si můžete stáhnout tyto a mnoho dalších příruček, videí o výrobku a instalační software.

Pomocí kódu QR se dostanete přímo na stránku servisu Lidl ([www.lidl-service.com](http://www.lidl-service.com)) a můžete pomocí zadání čísla výrobku (IAN) 391006\_2201 otevřít svůj návod k obsluze.

## Servis

**CZ** Servis Česko  
Tel.: 800143873  
E-Mail: [kompernass@lidl.cz](mailto:kompernass@lidl.cz)  
**IAN 391006\_2201**

## Dovozce

Dbejte prosím na to, že následující adresa není adresou servisu. Kontaktujte nejprve uvedený servis.

KOMPERNASS HANDELS GMBH  
BURGSTRASSE 21  
44867 BOCHUM  
NĚMECKO  
[www.kompernass.com](http://www.kompernass.com)

## Překlad originálu prohlášení o shodě

My, společnost KOMPERNASS HANDELS GMBH, osoba odpovědná za dokumentaci: pan Semi Uguzlu, BURGSTR. 21, 44867 BOCHUM, DEUTSCHLAND/NĚMECKO, prohlašujeme, že tento výrobek je ve shodě s následujícími normami, normativními dokumenty a směrnicemi ES:

**Směrnice o strojních zařízeních (2006/42/EC)**

**Směrnice ES o nízkém napětí (2014/35/EU, pouze nabíječka)**

**Směrnice o elektromagnetické kompatibilitě (2014/30/EU)**

**Směrnice o omezení používání nebezpečných látek (RoHS) (2011/65/EU)\***

\* Výhradní odpovědnost za vystavení tohoto prohlášení o shodě nese výrobce. Výše popsany předmět prohlášení je v souladu s předpisy směrnice č. 2011/65/EU Evropského parlamentu a Rady z 8. června 2011, o omezení používání určitých nebezpečných látek v elektrických a elektronických zařízeních.

### Použité harmonizované normy

EN 60745-1:2009/A11:2010

EN 60745-2-3:2011/A13:2015

EN IEC 55014-1:2021

EN IEC 5501 4-2:2021

EN IEC 63000:2018

**Typové označení přístroje:** aku úhlová bruska 20 V PWSAP 20-Li D4

**Rok výroby:** 06–2022

**Sériové číslo:** IAN 391006\_2201

Bochum, 28. 6. 2022



Semi Uguzlu

- manažer kvality -

Technické změny ve smyslu dalšího vývoje jsou vyhrazeny.

## Objednávka náhradního akumulátoru

Chcete-li si k přístroji objednat náhradní akumulátor, můžete to pohodlně vyřídít přes internet na webových stránkách [www.kompernass.com](http://www.kompernass.com) nebo telefonicky.

Tento výrobek může být vzhledem k omezenému množství na skladě v krátkém čase vyprodán.



### UPOZORNĚNÍ

- Objednávání náhradních dílů nelze v některých zemích provést on-line. V takovém případě kontaktujte servisní poradenskou linku.

### Telefonická objednávka

**CZ** Servis Česko

Tel.: 800143873

Aby bylo zaručeno rychlé zpracování vaší objednávky, připravte si prosím pro všechny poptávky číslo výrobku (IAN 391006\_2201). Číslo výrobku naleznete na typovém štítku nebo na titulním listu tohoto návodu.



# Spis treści

<b>Wstęp</b> .....	<b>102</b>
Zastosowanie zgodne z przeznaczeniem .....	102
Wyposażenie .....	102
Zawartość zestawu .....	103
Dane techniczne .....	103
<b>Ogólne wskazówki bezpieczeństwa dla elektronarzędzi</b> .....	<b>104</b>
1. Bezpieczeństwo na stanowisku pracy .....	104
2. Bezpieczeństwo elektryczne .....	104
3. Bezpieczeństwo osób .....	105
4. Użytkowanie i obsługa elektronarzędzia .....	105
5. Użytkowanie i obsługa elektronarzędzia akumulatorowego .....	106
6. Serwis .....	106
Wskazówki bezpieczeństwa dla wszystkich zastosowań .....	106
Odbicie narzędzia i odpowiednie wskazówki bezpieczeństwa .....	108
Szczególne wskazówki bezpieczeństwa dla szlifowania i cięcia .....	108
Dalsze wskazówki bezpieczeństwa dotyczące cięcia .....	109
Zasady bezpieczeństwa podczas korzystania z ładowarek .....	109
Przechowywanie i obsługa zalecanych narzędzi roboczych .....	110
Wskazówki dotyczące pracy .....	110
<b>Przed uruchomieniem</b> .....	<b>112</b>
Ładowanie akumulatora (patrz rys. A) .....	112
Wkładanie/wyjmowanie akumulatora z urządzenia .....	112
Sprawdzanie stanu naładowania akumulatora .....	112
Montaż pokrywy ochronnej do cięcia .....	112
Przestawianie osłony ochronnej .....	113
Montaż dodatkowej rękojeści .....	113
Montaż/wymiana tarczy do zdzierania / tarczy tnącej .....	113
<b>Uruchamianie</b> .....	<b>114</b>
Włączanie/wyłączanie .....	114
Regulacja prędkości obrotowej .....	115
<b>Konserwacja i czyszczenie</b> .....	<b>115</b>
<b>Utylizacja</b> .....	<b>115</b>
<b>Gwarancja Kompernaß Handels GmbH</b> .....	<b>116</b>
<b>Serwis</b> .....	<b>118</b>
<b>Importer</b> .....	<b>118</b>
<b>Tłumaczenie oryginalnej deklaracji zgodności</b> .....	<b>119</b>
<b>Zamawianie dodatkowego akumulatora</b> .....	<b>120</b>
Zamówienia telefoniczne .....	120



## AKUMULATOROWA SZLIFIERKA KĄTOWA 20 V PWSAP 20-Li D4

### Wstęp

Gratulujemy zakupu nowego urządzenia. Wybrany produkt charakteryzuje się wysoką jakością. Instrukcja obsługi stanowi część tego produktu. Zawiera ona ważne wskazówki dotyczące bezpieczeństwa, użytkowania i utylizacji. Przed rozpoczęciem użytkowania produktu zapoznaj się ze wszystkimi wskazówkami dotyczącymi obsługi i bezpieczeństwa. Używaj produktu wyłącznie zgodnie z zamieszczonym tu opisem oraz w podanym zakresie zastosowań. Przekazując produkt osobie trzeciej, dołącz do niego również całą dokumentację.

### Zastosowanie zgodne z przeznaczeniem

Urządzenie jest przeznaczone do cięcia, zdzierania metalu, betonu lub płytek ceramicznych bez użycia wody. Jakikolwiek inne użycie lub modyfikacje urządzenia uważa się za niezgodne z przeznaczeniem i niosą za sobą poważne niebezpieczeństwo wypadku. Producent nie ponosi odpowiedzialności za szkody powstałe wskutek używania urządzenia w sposób niezgodny z jego przeznaczeniem. Urządzenie nie nadaje się do zastosowań komercyjnych.

### Objaśnienie symboli

	Przed uruchomieniem przeczytaj oryginalną instrukcję obsługi oraz wskazówki bezpieczeństwa.
	Używanie uszkodzonych tarcz tnących lub do zdzierania jest niebezpieczne i może spowodować poważne obrażenia!
	Średnica tarczy
	Akumulatorowa szlifierka kątowa
	Noś okulary ochronne!
	Noś ochronniki słuchu!

	Noś obuwie ochronne!
	Noś rękawice ochronne!
	Noś maskę przeciwpyłową!
	Urządzenie nie nadaje się do szlifowania na mokro
	Urządzenie nie nadaje się do szlifowania bocznego
	Przeznaczone do szlifowania metalu

### Wyposażenie

- ❶ Włącznik/wyłącznik
- ❷ Przelącznik prędkości obrotowej
- ❸ Ready2Connect LED
- ❹ Akumulator\*
- ❺ Przycisk stanu naładowania akumulatora
- ❻ Wskaźnik LED stanu naładowania akumulatora
- ❼ Przycisk odblokowania akumulatora
- ❽ Dodatkowa rękkojeść
- ❾ Przycisk blokady wrzeciona
- ❿ Gwint (3 x) na dodatkową rękkojeść
- ⓫ Pierścień montażowy
- ⓫ Śruby
- ⓫ Mocowanie osłony ochronnej
- ⓫ Szybka ładowarka\*
- ⓫ Czerwona dioda kontrolna LED
- ⓫ Zielona dioda kontrolna LED
- ⓫ Wrzeciono mocujące
- ⓫ Kołnierz mocujący
- ⓫ Nakrętka mocująca
- ⓫ Klucz widelkowy
- ⓫ Wybrzuszenia
- ⓫ Osłona ochronna
- ⓫ Plastikowy zaczep
- ⓫ Pokrywa ochronna

## Zawartość zestawu

- 1 akumulatorowa szlifierka kąтова 20 V
- 1 dodatkowa rękojeść
- 1 osłona ochronna (zamontowana)
- 1 pokrywa ochronna (zamontowana)
- 1 tarcza do zdzierania (zamontowana)
- 1 klucz widetkowy
- 1 instrukcja obsługi

## Dane techniczne

### Akumulatorowa szlifierka kąтова 20 V PWSAP 20-Li D4

Napięcie znamionowe	20 V $\equiv$ (prąd stały)
Znamionowa prędkość obrotowa	n 3000–10000 min <sup>-1</sup>
Rozmiar tarczy	Ø 125 mm
Rozmiar gwintu	M14

### Akumulator PAP 20 B3\*

Typ	LITOWO-JONOWY
Napięcie znamionowe	20 V $\equiv$ (prąd stały)
Pojemność	4 Ah
Ogniwa	10

### Szybka ładowarka do akumulatorów PLG 20 C3\*

#### WEJŚCIE/Input

Napięcie znamionowe	230–240 V ~ 50 Hz (prąd przemienny)
---------------------	-------------------------------------

Znamionowy pobór mocy	120 W
-----------------------	-------

Bezpiecznik (w środku)	3,15 A 
------------------------	--

#### WYJŚCIE/Output

Napięcie znamionowe	21,5 V $\equiv$ (prąd stały)
Prąd znamionowy	4,5 A
Czas ładowania	ok. 60 min
Klasa ochronności	II/Ⓜ (podwójna izolacja)

\* ZESTAW NIE OBEJMUJE AKUMULATORA I ŁADOWARKI

## Informacje dotyczące poziomu hałasu i drgań

Wartość pomiarowa hałasu ustalona zgodnie z normą EN 60745. Skorygowany współczynnikiem A poziom hałasu elektronarzędzia wynosi z reguły:

### Wartość emisji hałasu

Poziom ciśnienia akustycznego	$L_{PA} = 79,5$ dB (A)
Niepewność pomiarów	$K = 3$ dB
Poziom mocy akustycznej	$L_{WA} = 87,5$ dB (A)
Niepewność pomiarów	$K = 3$ dB

### Noś ochronniki słuchu!

### Wartość całkowita drgań

Szlifowanie powierzchni, rękojeść główna	$a_{h,AG} = 14,128$ m/s <sup>2</sup>
Niepewność pomiarów	$K = 1,5$ m/s <sup>2</sup>
Szlifowanie powierzchni, dodatkowa rękojeść	$a_{h,AG} = 12,720$ m/s <sup>2</sup>
Niepewność pomiarów	$K = 1,5$ m/s <sup>2</sup>

## WSKAZÓWKA

- Poziom drgań podany w tych instrukcjach został zmierzony znormalizowaną metodą pomiarową i może być użyty do porównywania urządzeń. Podana wartość emisji drgań może posłużyć także do wstępnej oceny stopnia narażenia.

## OSTRZEŻENIE!

- Poziom drgań będzie zmieniał się w zależności od rodzaju zastosowania elektronarzędzia i w niektórych przypadkach może przekraczać wartość podaną w niniejszych instrukcjach. Narażenie na drgania mogłoby zostać nieprawidłowo ocenione, gdyby elektronarzędzie było regularnie wykorzystywane w taki sposób. Należy starać się, aby obciążenie wibracjami było jak najmniejsze. Przykładowe środki mające na celu zmniejszenie narażenia na drgania to noszenie rękawic w trakcie korzystania z narzędzia i ograniczenie czasu pracy. Należy przy tym uwzględnić wszystkie części cyklu pracy (na przykład czas, przez jaki elektronarzędzie pozostaje wyłączone oraz czas, w którym jest ono wprawdzie włączone, ale pracuje bez obciążenia).



## Ogólne wskazówki bezpieczeństwa dla elektronarzędzi

### **! OSTRZEŻENIE!**

- ▶ Przeczytaj wszystkie wskazówki bezpieczeństwa oraz instrukcje. Nieprzestrzeganie poniższych wskazówek bezpieczeństwa oraz instrukcji może być przyczyną porażenia prądem elektrycznym, pożaru i/lub poważnych obrażeń ciała.

### **Wszystkie wskazówki bezpieczeństwa oraz instrukcje należy zachować do późniejszego wykorzystania.**

Użyte we wskazówkach bezpieczeństwa pojęcie „elektonarzędzie” dotyczy narzędzi elektrycznych zasilanych z sieci (przez kabel zasilający) oraz narzędzi elektrycznych zasilanych akumulatorami (bez kabla sieciowego).

## 1. Bezpieczeństwo na stanowisku pracy

- Utrzymuj stanowisko pracy w czystości i dbaj o jego dobre oświetlenie. Nieporządek i niedostateczne oświetlenie mogą doprowadzić do wypadków.
- Nigdy nie używaj elektronarzędzia w miejscu zagrożonym wybuchem, w którym znajdują się łatwopalne ciecze, gazy lub pyły. Elektronarzędzia wytwarzają iskry, które mogą spowodować zapłon pyłu lub oparów.
- W czasie użytkowania elektronarzędzia zwróć uwagę na to, aby w pobliżu nie przebywały dzieci ani żadne inne osoby. W przypadku odwrócenia uwagi od pracy użytkownik może stracić kontrolę nad urządzeniem.

## 2. Bezpieczeństwo elektryczne

- Wtyk połączeniowy elektronarzędzia musi pasować do gniazda zasilania. Dokonywanie zmian we wtyku jest zabronione. Nigdy nie używaj wtyków adapterów w połączeniu z elektronarzędziami posiadającymi uziemienie. Oryginalne wtyki oraz pasujące gniazda zasilania zmniejszają ryzyko porażenia prądem elektrycznym.
- Unikaj kontaktu ciała z uziemionymi przedmiotami, takimi jak rury, grzejniki, kuchenki lub lodówki. Zetknięcie się z uziemionym przedmiotem zwiększa ryzyko porażenia prądem elektrycznym.
- Nigdy nie narażaj elektronarzędzia na działanie deszczu i wilgoci. Przedostanie się wody do wnętrza elektronarzędzia zwiększa ryzyko porażenia prądem elektrycznym.
- Nigdy nie używaj kabla do celów, które są niezgodne z jego przeznaczeniem, np. w celu przeniesienia bądź zawieszenia elektronarzędzia lub wyciągnięcia wtyku z gniazda zasilania. Trzymaj kabel z dala od źródeł gorąca, oleju, ostrych krawędzi lub poruszających się części urządzenia. Uszkodzone lub poskręcane kable zwiększają ryzyko porażenia prądem elektrycznym.
- Podczas pracy z elektronarzędziem na zewnątrz stosuj wyłącznie przedłużacze, które są dopuszczone również do użytku na zewnątrz. Stosowanie przedłużacza przystosowanego do pracy na zewnątrz zmniejsza ryzyko porażenia prądem elektrycznym.
- Jeśli nie da się uniknąć pracy z elektronarzędziem w wilgotnym otoczeniu, zastosuj wyłącznik różnicowo-prądowy. Zastosowanie wyłącznika różnicowo-prądowego zmniejsza ryzyko porażenia prądem elektrycznym.

### 3. Bezpieczeństwo osób

- a) Zawsze zachowuj ostrożność i zwracaj uwagę na to, co robisz. Praca z elektronarzędziem wymaga zachowania zasad zdrowego rozsądku. Nie korzystaj z elektronarzędzia, jeśli jesteś przemęczony, znajdujesz się pod wpływem narkotyków, alkoholu lub leków. Nawet chwila nieuwagi podczas korzystania z elektronarzędzia może spowodować poważne obrażenia ciała.
- b) W czasie pracy noś środki ochrony indywidualnej i zawsze obowiązkowo okulary ochronne. Noszenie środków ochrony indywidualnej, np. maski przeciwpyłowej, antypoślizgowego obuwia roboczego, kasku lub ochronników słuchu – w zależności od rodzaju zastosowania elektronarzędzia – zmniejsza ryzyko odniesienia obrażeń.
- c) Unikaj sytuacji prowadzących do przypadkowego uruchomienia urządzenia. Przed podłączeniem do zasilania sieciowego i/lub akumulatora, chwyceniem lub przeniesieniem urządzenia upewnij się, że elektronarzędzie jest wyłączone. Trzymanie palca na wyłączniku w trakcie przenoszenia elektronarzędzia lub podłączenie elektronarzędzia do zasilania z wcześniejszym już wycięciem może doprowadzić do wypadku.
- d) Przed włączeniem elektronarzędzia usuń wszystkie przyrządy nastawcze lub klucze. Narzędzie lub klucz pozostawiony w obracającej się części urządzenia może spowodować obrażenia ciała.
- e) Unikaj nienaturalnej postawy ciała. Zadbaj o utrzymanie stabilnej postawy i przez cały czas utrzymuj równowagę. Dzięki temu będziesz mógł lepiej kontrolować elektronarzędzie w przypadku nieoczekiwanych sytuacji.
- f) Noś odpowiednią odzież. Nie noś luźnych ubrań ani biżuterii. Włosy, odzież i rękawice trzymaj z dala od ruchomych części urządzenia. Ruchome części urządzenia mogą pochwycić luźną, odstającą odzież, biżuterię lub długie włosy.

- g) Jeżeli możliwe jest podłączenie odciągu i zbiornika pyłu, upewnij się, że są one podłączone i używane w prawidłowy sposób. Zastosowanie odciągu pyłowego może zmniejszyć zagrożenia związane z zapyleniem.

### 4. Użytkowanie i obsługa elektronarzędzia

- a) Nie przeciążaj urządzenia. Elektronarzędzia używaj zawsze do ściśle określonego zakresu zastosowania. Z odpowiednim elektronarzędziem pracuje się lepiej i bezpieczniej w podanym zakresie mocy.
- b) Nie używaj elektronarzędzia z uszkodzonym wyłącznikiem. Elektronarzędzie, którego nie można włączyć ani wyłączyć, stanowią zagrożenie i musi zostać niezwłocznie naprawione.
- c) Przed dokonaniem ustawień urządzenia, zmian akcesoriów lub odłożeniem urządzenia na bok wyciągnij wtyk z gniazda zasilania i/lub wyjmij akumulator. Uniemożliwi to przypadkowe uruchomienie elektronarzędzia.
- d) Nieużywane elektronarzędzia przechowuj w miejscu niedostępnym dla dzieci. Nie pozwalaj na używanie urządzenia przez osoby, które nie wiedzą, jak się z nim obchodzić lub nie przeczytały niniejszych instrukcji. Elektronarzędzia w rękach niepowołanych osób stanowią duże zagrożenie.
- e) Elektronarzędzia wymagają starannej pielęgnacji. Należy sprawdzić, czy ruchome elementy działają prawidłowo i nie blokują się, czy żaden z elementów nie pękł ani nie jest uszkodzony w stopniu uniemożliwiającym prawidłowe działanie elektronarzędzia. Przed użyciem urządzenia zleć naprawę uszkodzonych części. Przyczyną wielu wypadków z elektronarzędziami jest ich niewłaściwa konserwacja.
- f) Dbaj o to, aby narzędzia skrawające były ostre i czyste. Zadbane narzędzia skrawające z ostrymi ostrzami rzadziej się blokują i pozwalają się lepiej prowadzić.

- g) Korzystaj z elektronarzędzia, akcesoriów, narzędzi roboczych itd. zgodnie z tymi instrukcjami. Uwzględniaj przy tym warunki pracy i wykonywaną czynność. Używanie elektronarzędzi do celów innych, niż przewiduje to ich przeznaczenie może doprowadzić do niebezpiecznych sytuacji.

## 5. Użytkowanie i obsługa elektronarzędzia akumulatorowego

- a) Akumulatory ładuj tylko w ładowarkach zalecanych przez producenta. Używanie ładowarki do ładowania akumulatorów innych niż te, do których jest ona przewidziana, stwarza zagrożenie pożarowe.
- b) Stosuj zawsze akumulatory przewidziane dla określonego elektronarzędzia. Używanie innych akumulatorów może doprowadzić do obrażeń i niebezpieczeństwa pożaru.
- c) Nieużywany akumulator przechowuj z dala od spinaczy biurowych, monet, kluczy, gwoździ, śrub lub innych drobnych metalowych przedmiotów, które mogłyby powodować zwarcie styków. Zwarcie między stykami akumulatora może spowodować oparzenia lub pożar.
- d) W przypadku nieprawidłowego użytkowania akumulatora może wydostać się z niego ciecz. Unikaj kontaktu z tą cieczą. W razie przypadkowego kontaktu przemyj dane miejsce wodą. W przypadku przedostania się cieczy do oczu skorzystaj z pomocy lekarza. Wydostająca się z akumulatora ciecz może powodować podrażnienia skóry lub oparzenia.



### **PRZESTROGA! NIEBEZPIECZEŃSTWO WYBUCHU!**

**Nigdy nie ładuj baterii jednorazowych.**



**Chroń akumulator przed wysoką temperaturą, np. przed ciągłym działaniem promieni słonecznych, ognia, wody i wilgoci. Niebezpieczeństwo wybuchu.**

## 6. Serwis

- a) Naprawę elektronarzędzia powierzaj zawsze wykwalifikowanemu specjalście i używaj zawsze oryginalnych części zamiennych. Dzięki temu zapewnione jest bezpieczeństwo użytkowania elektronarzędzia.

## Wskazówki bezpieczeństwa dla wszystkich zastosowań

### Wspólne wskazówki bezpieczeństwa dla szlifowania i cięcia

- a) To elektronarzędzie może być użytkowane jako szlifierka i maszyna do cięcia. Należy przestrzegać wszystkich wskazówek bezpieczeństwa, instrukcji, rysunków i danych, otrzymanych wraz z urządzeniem. Nieprzestrzeganie poniższych instrukcji może spowodować porażenie prądem, pożar i/lub poważne obrażenia.
- b) To elektronarzędzie nie jest przystosowane do szlifowania papierem ściernym, pracy z użyciem szczołek drucianych oraz do polerowania. Zastosowania, dla których elektronarzędzie nie zostało przewidziane, mogą powodować niebezpieczeństwa i obrażenia.
- c) Nie używaj żadnego osprzętu, który nie został przewidziany specjalnie do tego elektronarzędzia i nie jest zalecany przez producenta. Sam fakt, że dany osprzęt daje się zamocować na elektronarzędziu nie gwarantuje bezpiecznej pracy.
- d) Dopuszczalna prędkość obrotowa narzędzia roboczego musi odpowiadać co najmniej maksymalnej prędkości obrotowej podanej na elektronarzędziu. Osprzęt, który obraca się z prędkością większą od dozwolonej, może się rozpaść na części i zostać wyrzucony w powietrze.
- e) Średnica zewnętrzna i grubość narzędzia roboczego muszą być zgodne ze specyfikacją elektronarzędzia. Narzędzia robocze o niewłaściwych wymiarach uniemożliwiają ich odpowiednie ostłonięcie lub pełną kontrolę.

- f) Narzędzia robocze z wkładką gwintowaną muszą dokładnie pasować do gwintu wrzeciona szlifierskiego. W przypadku narzędzi, które są montowane za pomocą kołnierza, średnica otworu narzędzia roboczego musi pasować do średnicy mocowania kołnierza. Narzędzia robocze, które nie są dokładnie zamocowane na elektronarzędziu, obracają się nierównomiernie, wpadają w silne drgania i mogą spowodować utratę kontroli.
- g) Nie wolno używać uszkodzonych narzędzi roboczych. Przed każdym użyciem kontroluj narzędzia robocze takie jak tarcze szlifierskie pod kątem rozwarstwień i pęknięć, tałery szlifierskie pod kątem pęknięć, starcia lub nadmiernego zużycia. W razie upadku elektronarzędzia lub narzędzia roboczego należy sprawdzić, czy nie zostało ono wskutek tego uszkodzone lub użyć narzędzia nieuszkodzonego. Po skontrolowaniu i zamontowaniu narzędzia roboczego, użytkownik oraz osoby znajdujące się w pobliżu muszą przebywać poza płaszczyzną wirującego narzędzia roboczego. Wówczas należy na minutę uruchomić narzędzie na maksymalnych obrotach. Uszkodzone narzędzia pękają najczęściej w czasie testowania.
- h) Noś środki ochrony indywidualnej. Zależnie od potrzeb, noś pełną maskę na twarz, osłonę oczu lub okulary ochronne. O ile zachodzi taka potrzeba, zakładaj maskę przeciwpyłową, ochronniki słuchu, rękawice ochronne lub specjalny fartuch, które ochronią przed opiłkami i drobnymi cząstkami materiału. Oczy należy chronić przed wyrzucanymi w powietrze ciałami obcymi, które mogą pojawić się w trakcie wykonywania różnych prac. Podczas prac powodujących powstawanie pyłu noś maskę przeciwpyłową lub maskę do ochrony dróg oddechowych. Długotrwałe narażenie się na duży hałas może spowodować uszkodzenie słuchu.
- i) Dopilnuj, by inne osoby znajdowały się w bezpiecznej odległości od Twojego obszaru pracy. Każdy, kto wchodzi w obszar roboczy urządzenia, musi nosić środki ochrony indywidualnej. Odkłamki obrabianego przedmiotu lub pęknięte narzędzia robocze mogą zostać wyrzucone w powietrze i spowodować obrażenia także poza bezpośrednim obszarem pracy.
- j) Podczas prac, w trakcie których można natrafić na ukryte przewody elektryczne, trzymaj elektronarzędzie zawsze za izolowane uchwyty. Kontakt z przewodem przewodzącym prąd może być przyczyną pojawienia się napięcia również w metalowych elementach urządzenia i spowodować porażenie prądem.
- k) Kabel zasilający należy trzymać z dala od obracających się narzędzi roboczych. Jeżeli stracisz kontrolę nad narzędziem, może ono przeciąć kabel zasilający lub wciągnąć go. W takiej sytuacji dłoń lub ramię może wejść w kontakt z obracającym się narzędziem.
- l) Nigdy nie odkładaj elektronarzędzia, zanim obracające się narzędzie robocze całkowicie się nie zatrzyma. Obracające się narzędzie robocze może zetknąć się z miejscem odłożenia, co może spowodować utratę kontroli nad elektronarzędziem.
- m) Nie przenoś pracującego elektronarzędzia. Obracające się narzędzie robocze może wejść w kontakt z ubraniem i może spowodować obrażenia ciała.
- n) Regularnie czyść szczeliny wentylacyjne elektronarzędzia. Wentylator silnika wciąga kurz do wnętrza obudowy, a silne nagromadzenie pyłu metalowego może powodować zagrożenia elektryczne.
- o) Nigdy nie używaj elektronarzędzia w pobliżu łatwopalnych materiałów. Iskry mogą spowodować zapłon.
- p) Nigdy nie używaj narzędzi roboczych, które wymagają chłodzenia chłodziwem w płynie. Użycie wody lub innych chłodziw w płynie może doprowadzić do porażenia prądem.

## Odbicie narzędzia i odpowiednie wskazówki bezpieczeństwa

Odbicie jest nagłą reakcją spowodowaną zacze-  
pieniem się, zaklinowaniem obrotowego narzędzia  
roboczego, na przykład tarczy szlifierskiej, talerza  
szlifierskiego itd. Zaczepienie lub zaklinowanie  
powoduje nagłe zatrzymanie obracającego się  
narzędzia. Na skutek tego elektronarzędzie osta-  
je w niekontrolowany sposób odrzucone w kierun-  
ku przeciwnym do kierunku obrotów.

Gdy np. tarcza szlifierska zatnie lub zablokuje się  
w obrabianym przedmiocie, krawędź tarczy szli-  
ferskiej, zagłębiona w obrabianym przedmiocie  
może w nim utknąć i w ten sposób wyłamać tarczę  
lub spowodować odbicie. Tarcza szlifierska zosta-  
nie wówczas odrzucona w kierunku do lub od  
użytkownika, w zależności od kierunku obrotów  
tarczy w miejscu zablokowania. W takiej sytuacji  
tarcze szlifierskie mogą też pękać.

Odbicie jest skutkiem nieodpowiedniego lub  
nieprawidłowego użytkownika elektronarzędzia.  
Można mu zapobiec, stosując odpowiednie,  
opisane poniżej środki bezpieczeństwa.

- a) Elektronarzędzie trzymaj mocno oburącz, ciałem i ramionem ustaw w pozycji umożliwiającej przyjęcie siły odbicia. Używaj zawsze dodatkowej rękojeści, o ile jest zamontowana, aby mieć możliwie największą kontrolę nad siłą odrzutu narzędzia lub momentami cofającymi podczas rozruchu. Użytkownik może opierać siły odrzutu narzędzia i siły cofające stosując odpowiednie środki ostrożności.
- b) Nigdy nie zbliżaj dłoni do obracających się narzędzi obróbkowych. W razie odrzutu narzędzia obróbkowego może ono przejść po dłoni i spowodować obrażenia.
- c) Unikaj ustawiania się w miejscu, w którym znajdzie się elektronarzędzie w razie odbicia. Odrzut powoduje odbicie elektronarzędzia w kierunku przeciwnym do kierunku ruchu tarczy szlifierskiej w miejscu zablokowania.
- d) Pracuj szczególnie ostrożnie w obszarach narożników, ostrych krawędzi itp. Unikaj odbicia lub zakleszczenia się narzędzi roboczych w obrabianych przedmiotach. Obracające się narzędzie robocze ma tendencję do

zakleszczania się w narożnikach, na ostrych krawędziach lub w chwili jego odbicia. Powoduje to utratę kontroli lub odrzut.

- e) Nie używaj łańcuchowych ani zębatych tarcz pilarskich. Takie narzędzia robocze często powodują odbicie lub utratę kontroli nad narzędziem pneumatycznym.

## Szczególne wskazówki bezpieczeństwa dla szlifowania i cięcia

- a) Używaj wyłącznie ściernic przeznaczonych dla elektronarzędzia oraz przewidzianej dla nich osłony ochronnej. Ściernice, które nie są przeznaczone do stosowania z elektronarzędziem nie dają się odpowiednio osłonić i nie są bezpieczne.
- b) Odsadzone tarcze szlifierskie należy zamontować w taki sposób, aby ich powierzchnia szlifująca nie wystawała ponad płaszczyznę krawędzi osłony ochronnej. Nieprawidłowo zamontowanej tarczy szlifierskiej, która wystaje poza krawędź osłony ochronnej, nie da się dostatecznie osłonić.
- c) Osłona ochronna musi być bezpiecznie zamocowana na elektronarzędziu i dla maksymalnego bezpieczeństwa musi być ustawiona w taki sposób, by w stronę użytkownika skierowana była możliwie jak najmniejsza część ściernicy. Osłona ochronna pomaga chronić użytkownika przed odłamkami, przypadkowym kontaktem ze ściernicą oraz iskrami, które mogłyby zapalić odzież.
- d) Ściernic można używać tylko do przewidzianych dla nich zastosowań. Przykład: nigdy nie wolno szlifować boczną powierzchnią tarczy tnącej. Tarcze tnące są przeznaczone do usuwania materiału krawędzią tarczy. Oddziaływanie sił na boczne powierzchnie ściernicy może spowodować jej pęknięcie.
- e) Zawsze używaj nieuszkodzonych kołnierzy mocujących o odpowiednim rozmiarze i kształcie dla wybranej tarczy szlifierskiej. Odpowiednie kołnierze zapewniają tarczy szlifierskiej właściwe podparcie i w ten sposób zmniejszają ryzyko pęknięcia tarczy. Kołnierze

do tarcz tnących mogą się różnić od kołnierzy do innych rodzajów tarcz szlifierskich.

- f) **Nie używaj zużytych tarcz szlifierskich pochodzących z większych elektronarzędzi.** Tarcze szlifierskie z większych elektronarzędzi nie są przystosowane do wyższych prędkości obrotowych mniejszych elektronarzędzi i mogą pękać.

### **Dalsze wskazówki bezpieczeństwa dotyczące cięcia**

- a) **Unikaj blokowania się tarczy tnącej lub nadmiernego nacisku. Nie wykonuj zbyt głębokich cięć.** Przeciężenie tarczy tnącej zwiększa jej zużycie oraz podatność na przekoszenie lub blokowanie, a tym samym zwiększa możliwość odrzutu lub pęknięcia ściernicy.
- b) **Unikaj obszaru przed i za obracającą się tarczą tnącą.** Gdy podczas cięcia obrabiane go przedmiotu przesuwasz tarczą tnącą w kierunku od siebie, w razie odrzutu narzędzia elektronarzędzie wraz z obracającą się tarczą może zostać odrzucone bezpośrednio w Twoim kierunku.
- c) **Jeśli tarcza tnąca zablokuje się lub jeśli chcesz przerwać pracę, wyłącz urządzenie i trzymaj je spokojnie, aż tarcza się zatrzyma. Nigdy nie próbuj wyjmowania obracającej się tarczy tnącej z rzazu, gdyż mogłoby to spowodować jej odrzut.** Ustal i usuń przyczynę zakleszczenia się tarczy w materiale.
- d) **Nie włączaj ponownie elektronarzędzia, dopóki znajduje się ono w obrabianym przedmiocie.** Zanim możliwe będzie ostrożnie kontynuowanie cięcia odczekaj, aż tarcza tnąca osiągnie pełną prędkość obrotową. W przeciwnym razie tarcza może się zaciąć, wyskoczyć z obrabianego przedmiotu lub spowodować odrzut.
- e) **Duże płyty lub duże przedmioty obrabiane należy podeprzeć, by zmniejszyć ryzyko odbicia wskutek zakleszczenia się tarczy tnącej.** Duże przedmioty obrabiane mogą wyginać się pod własnym ciężarem. Przedmiot obrabiany musi być podparty z obydwu stron tarczy, zarówno w pobliżu tarczy tnącej jak i przy jego krawędziach.

- f) **Zachowaj szczególną ostrożność podczas „cięcia wgłębnego” w istniejących ścianach oraz innych niewidocznych miejscach.** Zagłębiania w ścianie tarczą tnącą może natrafić na przewody gazowe, wodne lub elektryczne albo na inne objekty i może spowodować odrzut.

### **Zasady bezpieczeństwa podczas korzystania z ładowarek**

- **To urządzenie może być używane przez dzieci od 8. roku życia oraz osoby o zmniejszonych zdolnościach fizycznych, sensorycznych lub umysłowych, bądź osoby nieposiadające odpowiedniego doświadczenia i/lub wiedzy, wyłącznie pod nadzorem lub po przeszkoleniu w zakresie bezpiecznego użytkowania urządzenia oraz potencjalnych zagrożeń. Dzieciom nie wolno bawić się urządzeniem. Dzieciom bez opieki osób dorosłych nie wolno czyścić ani konserwować urządzenia.**
- **W przypadku uszkodzenia kabla zasilającego zleć jego wymianę producentowi, w punkcie serwisowym lub osobie posiadającej odpowiednie kwalifikacje. Dzięki temu unikniesz poważnych zagrożeń.**



Ładowarka nadaje się tylko do użytku w pomieszczeniach zamkniętych.



**⚠ OSTRZEŻENIE!**

- W przypadku uszkodzenia kabla zasilającego zleć jego wymianę producentowi, w punkcie serwisowym lub osobie posiadającej odpowiednie kwalifikacje. Dzięki temu unikniesz poważnych zagrożeń.

**⚠ UWAGA!**

- ◆ Niniejsza ładowarka może ładować tylko następujące akumulatory: PAP 20 A1/PAP 20 A2/PAP 20 A3/PAP 20 B1/PAP 20 B3/PAPS 204 A1/PAPS 208 A1.
- ◆ Aktualna lista zgodności akumulatorów znajduje się na stronie internetowej [www.Lidl.de/Akku](http://www.Lidl.de/Akku).

**Przechowywanie i obsługa zalecanych narzędzi roboczych**

- Podczas obchodzenia się z narzędziami szlifierskimi i ich transportu należy zachować ostrożność.
- Narzędzia szlifierskie należy przechowywać w taki sposób, by nie były narażone na uszkodzenia mechaniczne lub czynniki środowiskowe (np. wilgoć).

**Wskazówki dotyczące pracy****WSKAZÓWKA**

- ▶ Ściernic można używać tylko do przewidzianych dla nich zastosowań. W przeciwnym razie może dojść do uszkodzenia lub pęknięcia ściernicy, co może być przyczyną obrażeń.

**Zdzieranie**

Nigdy nie używaj tarcz tnących do prac polegających na zdzieraniu!

- Prowadź szlifierkę kątową po obrabianej powierzchni tam i z powrotem, stosując przy tym umiarkowany nacisk.
- W przypadku miękkiego materiału tarczę do zdzierania prowadź pod płaskim kątem, twarde materiały wymagają nieco większego kąta.

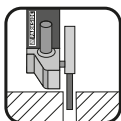
**Cięcie**

Nigdy nie używaj tarcz do zdzierania do cięcia!

- Używaj tylko atestowanych tarcz tnących i do szlifowania wzmocnionych włóknem, które są dopuszczone do prędkości obwodowej co najmniej 80 m/s.

**⚠ PRZESTROGA!**

- ▶ Po wyłączeniu urządzenia narzędzie szlifierskie obraca się jeszcze ruchem bezwładnym. Nie hamuj go dociskaniem boku tarczy.
- Zabezpiecz obrabiany przedmiot. Do przymocowania obrabianego przedmiotu użyj mocowadeł/imadła. W ten sposób przedmiot obrabiany jest utrzymywany bezpieczniejszym niż przy użyciu siły rąk.
- Przed odłożeniem zawsze wyłącz urządzenie i odczekaj, aż całkowicie się zatrzyma.
- Używaj urządzenia tylko do cięcia lub szlifowania na sucho.
- Podczas wszystkich prac z użyciem urządzenia musi być zamontowana dodatkowa rękopięść 8.

- Nie wolno obrabiać materiałów zawierających azbest. Azbest jest rakotwórczy.



Wskazówka! Zasady prawidłowego postępowania.

**⚠ NIEBEZPIECZEŃSTWO! PROWADŹ URZĄDZENIE PO OBRABIANEJ POWIERZCHNI ZAWSZE W KIERUNKU PRZECIWNYM DO KIERUNKU OBROTU NARZĘDZIA.**

- ▶ W przeciwnym razie istnieje niebezpieczeństwo odrzutu narzędzia. Urządzenie może zostać wypchnięte z rzazu.
- Prowadź urządzenie po obrabianej powierzchni zawsze w stanie włączonym. Po zakończeniu obróbki unieś urządzenie z nad obrabianego elementu i dopiero wtedy je wyłącz.
- Podczas pracy trzymaj urządzenie zawsze pewnie oburącz. Zapewnij sobie stabilną postawę.
- Aby uzyskać optymalne wyniki szlifowania, prowadź urządzenie równomiernie pod kątem od 15° do 30° (między przedmiotem obrabianym a tarczą szlifierską) tam i z powrotem.
- Podczas obrabiania powierzchni skośnych nie wolno mocno dociskać urządzenia do obrabianego przedmiotu. Gdy prędkość obrotowa mocno spada, należy zmniejszyć siłę docisku, by umożliwić bezpieczną i efektywną pracę. W przypadku nagłego całkowitego wyhamowania lub zablokowania urządzenia, należy natychmiast wyłączyć urządzenie.
- Cięcie: pracuj z umiarkowanym posuwem i nie dopuszczaj do przekoszenia tarczy tnącej.
- Podczas pracy tarcze do zdzierania i tarcze tnące bardzo mocno się nagrzewają – przed ich dotknięciem odczekaj, aż całkowicie ostygną.
- Nigdy nie używaj urządzenia do celów innych niż te, do których jest przeznaczone.
- Przed włożeniem akumulatora do urządzenia upewnij się, że urządzenie jest wyłączone.

- W razie niebezpieczeństwa natychmiast wyłącz urządzenie i wyjmij z niego akumulator. Dopilnuj, aby urządzenie i wtyk sieciowy były łatwo dostępne w sytuacji awaryjnej.
- Podczas przerw w pracy, przed wykonaniem wszelkich prac przy urządzeniu oraz gdy urządzenie nie jest używane, zawsze wyjmuj z niego akumulator. Urządzenie musi być zawsze czyste, suche i niezabrudzone olejem ani smarem.
- Zawsze zachowuj ostrożność! Zawsze koncentruj się na tym, co robisz i postępuj rozsądnie. Nigdy nie używaj urządzenia, gdy masz trudności z koncentracją lub źle się czujesz.



**⚠ OSTRZEŻENIE!**  
Należy zawsze nosić okulary ochronne.



**⚠ OSTRZEŻENIE!**  
Należy zawsze nosić maskę przeciwpyłową.

## Przed uruchomieniem

### Ładowanie akumulatora (patrz rys. A)

#### **⚠ PRZESTROGA!**

- ▶ Przed wyjęciem lub włożeniem akumulatora **4** do ładowarki wyciągaj zawsze wtyk sieciowy z gniazda zasilania.

#### **WSKAZÓWKA**

- ▶ Nigdy nie ładuj akumulatora, jeśli temperatura otoczenia jest niższa niż 10°C lub wyższa niż 40°C. W przypadku dłuższego przechowywania akumulatora litowo-jonowego należy regularnie kontrolować jego stan naładowania. Optymalny stan naładowania wynosi pomiędzy 50% a 80%. Miejsce przechowywania powinno być suche i chłodne, z temperaturą otoczenia między 0°C a 50°C.
- ◆ Włóż akumulator **4** do szybkiej ładowarki **14** (patrz rys. A).
- ◆ Włóż wtyk sieciowy do gniazda zasilania. Dioda kontrolna LED **15** świeci się na czerwono.
- ◆ Zielona dioda kontrolna LED **16** sygnalizuje zakończenie ładowania i gotowość akumulatora **4** do pracy.

#### **⚠ UWAGA!**

- ◆ Miganie czerwonej diody kontrolnej LED **15** oznacza, że akumulator **4** się przegrzał i nie można go naładować.
- ◆ Jeśli czerwona i zielona dioda kontrolna LED **15** **16** migają jednocześnie, akumulator **4** jest uszkodzony.
- ◆ Między kolejnymi ładowaniami zawsze wyłączaj ładowarkę na co najmniej 15 minut. W tym celu wyciągnij wtyk sieciowy z gniazda zasilania.

## Wkładanie/wyjmowanie akumulatora z urządzenia

### Wkładanie akumulatora

- ◆ Pozwól, aby akumulator **4** zatrzasnął się w uchwycie.

### Wyjmowanie akumulatora

- ◆ Naciśnij przycisk odblokowania **7** i wyjmij akumulator **4**.

## Sprawdzanie stanu naładowania akumulatora

- ◆ Aby sprawdzić stan naładowania akumulatora naciśnij przycisk stanu naładowania akumulatora **5** (patrz rysunek główny). Stan lub pozostała ilość energii akumulatora zostaje wskazana na wskaźniku LED stanu naładowania akumulatora **6** w następujący sposób:  
CZERWONY/POMARAŃCZOWY/ZIELONY = maksymalne naładowanie  
CZERWONY/POMARAŃCZOWY = średni poziom naładowania  
CZERWONY = niski poziom naładowania – naładuj akumulator

## Montaż pokrywy ochronnej do cięcia

Podczas cięcia za pomocą ściernic spojonych stosuj zawsze pokrywę ochronną **24** przeznaczoną do cięcia.

- ◆ Wsuń pokrywę ochronną **24** na osłonę ochronną **22** (patrz rys. F), aż ta na końcu zatrzaśnie się na plastikowym zaczepie **23**.
- ◆ Podczas demontażu pokrywy ochronnej **24** delikatnie pociągnij plastikowy zaczep **23** lekko do przodu, aby zwolnić pokrywę ochronną **24**.

## Przestawianie osłony ochronnej

### **⚠️ OSTRZEŻENIE! NIEBEZPIECZEŃSTWO OBRAŻEŃ!**

- ▶ Przed rozpoczęciem wszelkich prac przy urządzeniu należy je wyłączyć i wyjąć akumulator.

### **⚠️ NIEBEZPIECZEŃSTWO OBRAŻEŃ!**

- ▶ Zawsze używaj szlifierki kątovej z założoną osłoną ochronną 22. Osłona ochronna musi być pewnie zamocowana na szlifierce kątovej. Należy ją ustawić tak, by uzyskać maksymalny możliwy poziom bezpieczeństwa, tzn., by nieostionięta od strony użytkownika pozostała jak najmniejsza część ściernicy. Osłona ochronna 22 powinna chronić użytkownika przed odłamkami i przed przypadkowym kontaktem ze ściernicą.
- ▶ Osłona ochronna 22 powinna być zamontowana co najmniej pod tym samym kątem, jak dodatkowa rękojeść 8 (patrz rys. B). W przeciwnym razie istnieje ryzyko zranienia się tarczą do zdzierania lub tarczą tnącą.
- ◆ Obróć osłonę ochronną 22 w żądane położenie (pozycja robocza). Zwróć przy tym uwagę, aby ustawić osłonę ochronną 22 w taki sposób, by mocowanie osłony ochronnej 13 znalazło się nad jednym z wybrzuszeń 21 osłony ochronnej 22 (patrz rozkładana okładka).
- ◆ Zadbaj o to, aby mocowanie osłony ochronnej 13 było mocno osadzone w danym wybrzuszeniu 21.

## Montaż dodatkowej rękojeści

### **⚠️ PRZESTROGA!**

- ▶ Ze względów bezpieczeństwa to urządzenie może być użytkowane tylko z dodatkową rękojeścią 8. W przeciwnym razie może dojść do obrażeń. W zależności od sposobu pracy rękojeść dodatkową 8 można przykręcić z lewej lub z prawej strony bądź na głowicy urządzenia.

## Montaż/wymiana tarczy do zdzierania / tarczy tnącej

Podczas wymiany tarczy tnącej / tarczy do zdzierania zawsze noś rękawice ochronne.

Przestrzegać wymiarów tarcz do zdzierania lub tarcz tnących. Średnica otworu musi pasować bez luzu do kołnierza mocującego 18. Nie stosować żadnych elementów redukcyjnych ani adapterów.

### **WSKAZÓWKA**

- ▶ Stosuj wyłącznie niezanieczyszczone tarcze.
- ▶ Ściernica o rozmiarze ściernicy:  
Ø 125 x 22,2 x 6 mm
- ▶ Tarcza do cięcia rozmiaru tarczy:  
Ø 125x22,2x3mm
- Stosuj wyłącznie narzędzia szlifierskie, których dopuszczalna prędkość obrotowa jest co najmniej taka, jak prędkość obrotowa biegu jałowego elektronarzędzia.
- **NIEBEZPIECZEŃSTWO OBRAŻEŃ!** Przycisk blokady wrzeciona 9 wciskaj tylko wtedy, gdy wrzeciono mocujące 17 jest nieruchome.
- ◆ Naciśnij przycisk blokady wrzeciona 9, by zablokować przekładnię.
- ◆ Odkręć nakrętkę mocującą 19 kluczem widelkowym 20 (patrz rys. D).  
W tym celu należy odchylić wspornik nakrętki zaciskowej 19 do góry i poluzować w kierunku przeciwnym do ruchu wskazówek zegara.
- ◆ Załóż tarczę do zdzierania lub tarczę tnącą na kołnierz mocujący 18 tak, aby strona z opisem była skierowana do urządzenia.
- ◆ Następnie nakręć ponownie nakrętkę mocującą 19 na wrzeciono mocujące 17 stroną wypukłą skierowaną do góry.

## W przypadku cienkich tarcz szlifierskich (patrz rys. 1)

- ◆ Kolnierz nakrętki mocującej **19** jest skierowany do góry, aby umożliwić należyte zamocowanie cienkiej ściernicy.

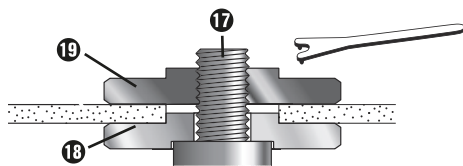

Rys. 1

- ◆ Naciśnij przycisk blokady wrzeciona **9**, by zablokować przekładnię.
- ◆ Dokręć nakrętkę mocującą **19** kluczem widelkowym **20**.

### WSKAZÓWKA

- ▶ Jeżeli po wymianie tarcza ma niespokojny bieg lub wpada w drgania, tarczę należy natychmiast wymienić.
- ◆ Ze względów bezpieczeństwa po wymianie tarczy wykonaj próbne uruchomienie elektronarzędzia na 60 sekund z maksymalną prędkością obrotową. Zwracaj uwagę na nietypowe odgłosy i iskrzenie.
- ◆ Sprawdź, czy wszystkie elementy mocujące są poprawnie zamontowane.
- ◆ Sprawdź, czy strzałka kierunku obrotów (o ile jest) na tarczy tnącej lub zdzierania (także na diamentowych tarczach tnących) i kierunek obrotów urządzenia (strzałka na głowicy urządzenia) są zgodne.

## Uruchamianie

### Włączanie/wyłączanie

Przed użyciem sprawdź, czy wszystkie elementy mocujące zastosowanego narzędzia są prawidłowo umieszczone.

### WSKAZÓWKA

- ▶ Szlifierkę kątową włączaj zawsze przed kontaktem z materiałem i dopiero po włączeniu prowadź ją po obrabianej powierzchni.
- ▶ Jeśli dojdzie do zablokowania urządzenia i wyłączenia z powodu przeciężenia, uruchomi się ono ponownie automatycznie, gdy tylko ustąpi przyczyna zablokowania (funkcja auto-start).

### Włączanie

- ◆ Naciśnij włącznik/wyłącznik **1** najpierw w prawo, by następnie móc go przesunąć do przodu.

### Wyłączanie

- ◆ Zwolnij ponownie włącznik/wyłącznik **1**.

### Włączenie trybu ciągłego:

- ◆ Naciśnij włącznik/wyłącznik **1** najpierw w prawo, by następnie móc go przesunąć do przodu. Naciśnij następnie włącznik/wyłącznik **1** dodatkowo do przodu w dół, aż się zablokuje.

### Wyłączanie trybu ciągłego

- ◆ Naciśnij WŁĄCZNIK/WYŁĄCZNIK **1** do tyłu w dół i zwolnij go.

## Regulacja prędkości obrotowej

Przełącznikiem prędkości obrotowej ② można ustawić odpowiednią prędkość obrotową: (1 = mniejsza prędkość obrotowa, 6 = większa prędkość obrotowa).

Ustawiony stopień prędkości obrotowej jest wyświetlany pod przełącznikiem prędkości obrotowej ②.

Zalecamy określenie optymalnej prędkości obrotowej przez praktyczne testowanie.

Prędkość obrotową można zmieniać również w trakcie pracy.

## Konserwacja i czyszczenie



**OSTRZEŻENIE! NIEBEZPIECZEŃSTWO OBRAŻEŃ!** Przed rozpoczęciem jakichkolwiek prac wyłącz urządzenie i wyjmij akumulatory.

Akumulatorowa szlifierka kątowa jest bezobsługowa.

- Do czyszczenia nie wolno używać żadnych ostrych przedmiotów. Do wnętrza obudowy nie może przedostać się żadna ciecz. W przeciwnym razie urządzenie może ulec uszkodzeniu.
- Pamiętaj o regularnym czyszczeniu urządzenia, najlepiej bezpośrednio po każdym użyciu.
- Czyść obudowę suchą ściereczką – w żadnym przypadku nie używaj benzyny, rozpuszczalników ani innych środków do czyszczenia, które uszkadzają tworzywa sztuczne.
- W celu starannego oczyszczenia urządzenia należy użyć odkurzacza.
- Otwory wentylacyjne muszą być zawsze wolne od zanieczyszczeń.
- Przywierający pył szlifierski usuwaj pędzlem.

### WSKAZÓWKA

- ▶ Niewymienione tutaj części zamienne (np. przełączniki) można zamówić za pośrednictwem naszej infolinii serwisowej.

### ⚠ OSTRZEŻENIE!

- Nie używaj akcesoriów, które nie zostały zalecane przez firmę PARKSIDE. Może to spowodować porażenie prądem elektrycznym i pożar.

## Utylizacja



**Urządzeń elektrycznych nie wolno wyrzucać razem z odpadami domowymi!**

Widoczny obok symbol przekreślonego pojemnika na śmieci na kółkach oznacza, że urządzenie to podlega postanowieniom Dyrektywy 2012/19/EU. Dyrektywa ta stanowi, że zużytego urządzenia nie wolno wyrzucać do zwykłych odpadów domowych, lecz należy je oddać do wyspecjalizowanych punktów zbiórki, zakładów recyklingu lub zakładów utylizacji odpadów.

**Taka utylizacja jest dla użytkownika bezpłatna. Chroń środowisko i utylizuj odpady w prawidłowy sposób.**

Jeśli stare urządzenie zawiera dane osobowe, użytkownik jest odpowiedzialny za ich usunięcie przed zwrotem urządzenia.

Jeśli jest to możliwe bez niszczenia starego urządzenia, przed oddaniem go do utylizacji należy wyjąć z niego zużyte baterie lub akumulatory oraz lampy i przekazać je do oddzielnego punktu zbiórki. W przypadku zainstalowanych na stałe akumulatorów, przekazując urządzenie do utylizacji należy poinformować, że zawiera ono wbudowany akumulator.



○ pozostałych możliwościach utylizacji wysłużonego produktu można dowiedzieć się w urzędzie gminy lub miasta.



### Akumulatorów nie wolno wyrzucać razem z odpadami domowymi!

Uszkodzone lub zużyte akumulatory należy poddać procesowi recyklingu zgodnie z dyrektywą 2006/66/EC. Baterie/akumulatory należy traktować jako odpady specjalne i w związku z tym należy je utylizować w sposób przyjazny dla środowiska oddając je do odpowiednich punktów (sprzedawca, wyspecjalizowany sklep, publiczne zakłady komunalne, komercyjne firmy zajmujące się utylizacją odpadów). Baterie/akumulatory mogą zawierać toksyczne metale ciężkie.

Dlatego baterii/akumulatorów nie wolno wyrzucać do odpadów domowych, lecz należy oddać je do oddzielnych punktów zbiórki odpadów. Baterie/akumulatory należy oddawać tylko w stanie rozładowanym.



Opakowanie urządzenia jest wykonane z materiałów przyjaznych dla środowiska naturalnego, które możesz oddać w lokalnych punktach recyklingu.



Opakowanie należy utylizować w sposób przyjazny dla środowiska. Przestrzegaj oznaczeń umieszczonych na różnych materiałach opakowaniowych i w razie potrzeby zutylizuj je zgodnie z zasadami segregacji odpadów. Materiały opakowaniowe są oznaczone skrótami (a) i cyframi (b) w następujący sposób: 1-7: tworzywa sztuczne, 20-22: papier i tektura, 80-98: kompozyty.

## Gwarancja Kompernaß Handels GmbH

Szanowny Kliencie!

To urządzenie objęte jest 5-letnią gwarancją, licząc od daty zakupu. W przypadku stwierdzenia wad tego produktu masz gwarantowane ustawowo prawa, których możesz dochodzić od sprzedawcy. Opisane poniżej warunki gwarancji nie ograniczają tych praw.

### Warunki gwarancji

Okres gwarancji rozpoczyna się od daty zakupu. Należy zachować paragon. Jest on wymagany jako dowód zakupu.

Jeżeli w ciągu pięciu lat od daty zakupu produktu ujawni się w nim wada materiałowa lub produkcyjna, produkt zostanie wedle naszego uznania nieodpłatnie naprawiony, wymieniony na nowy lub zwrócimy kwotę odpowiadającą jego cenie zakupu. Warunkiem spełnienia tego świadczenia gwarancyjnego jest dostarczenie w trakcie tego pięcioletniego okresu uszkodzonego urządzenia wraz z dowodem zakupu (paragonem) oraz krótkim opisem wady i daty jej wystąpienia.

Jeżeli wada jest objęta naszą gwarancją, otrzymasz z powrotem naprawiony lub nowy produkt. Zgodnie z art. 581 §1 polskiego kodeksu cywilnego wraz z wymianą produktu lub jego istotnej części rozpoczyna się nowy okres gwarancyjny.

Akumulatory z serii X 20 V Team objęte są 3-letnią gwarancją, licząc od daty zakupu.

## Okres gwarancji i ustawowe roszczenia gwarancyjne

Wykonanie usługi gwarancyjnej nie przedłuża okresu gwarancji. Dotyczy to również wymienionych i naprawionych części. Wszelkie szkody i wady wykryte w chwili zakupu należy zgłosić bezpośrednio po rozpakowaniu urządzenia. Po upływie okresu gwarancji wszelkie naprawy są wykonywane odpłatnie.

### Zakres gwarancji

Urządzenie zostało starannie wyprodukowane i poddane przed wysyłką skrupulatnej kontroli jakości.

Gwarancja obejmuje wady materiałowe lub produkcyjne. Niniejsza gwarancja nie obejmuje części produktu, podlegających normalnemu zużyciu, ani uszkodzeń części łatwo łamliwych, np. przełączników, lub części wykonanych ze szkła.

Niniejsza gwarancja traci swoją ważność, jeśli produkt został uszkodzony, nie używano go prawidłowo lub nie serwisowano należycie. W celu zapewnienia prawidłowego stosowania produktu należy ściśle przestrzegać wszystkich instrukcji wymienionych w instrukcjach obsługi. Należy bezwzględnie unikać zastosowania oraz postępowania, których odradza się w instrukcji obsługi lub przed którymi się w niej ostrzega.

Produkt przeznaczony jest wyłącznie do użytku domowego, a nie do zastosowań komercyjnych. Niewłaściwe użytkowanie urządzenia, używanie go w sposób niezgodny z jego przeznaczeniem, użycie siły lub ingerencja w urządzenie, dokonywana poza naszymi autoryzowanymi punktami serwisowymi, powodują utratę gwarancji.

### Okres gwarancji nie ma zastosowania w następujących przypadkach

- normalne zużycie pojemności baterii
- komercyjne wykorzystanie produktu
- uszkodzenie lub modyfikacja produktu przez klienta
- nieprzestrzeganie przepisów bezpieczeństwa i konserwacji, błędy w obsłudze
- szkody spowodowane zjawiskami naturalnymi

## Realizacja zobowiązań gwarancyjnych

W celu zapewnienia szybkiego załatwienia sprawy, postępuj zgodnie z poniższymi wskazówkami:

- W przypadku wszelkich pytań przygotuj paragon fiskalny oraz numer artykułu (IAN) 391006\_2201 jako dowód zakupu.
- Numer artykułu można znaleźć na tabliczce znamionowej na produkcie, wygrawerowany na urządzeniu, zapisany na stronie tytułowej instrukcji obsługi (w dolnym lewym rogu) lub na naklejce z tyłu bądź na spodzie urządzenia.
- W przypadku wystąpienia błędów działania lub innych wad, prosimy o kontakt z odpowiednim działem serwisu **telefonicznie** lub **przez e-mail**.
- Zarejestrowany jako wadliwy produkt możesz wtedy wraz z dołączonym dowodem zakupu (paragonem) oraz opisem i datą wystąpienia usterki wystąpić nieodpłatnie na przekazany wcześniej adres serwisu.



Na stronie [www.lidl-service.com](http://www.lidl-service.com) możesz pobrać te i wiele innych instrukcji, filmów o produktach oraz oprogramowanie instalacyjne.

Za pomocą tego kodu QR możesz przejść bezpośrednio na stronę serwisu Lidl ([www.lidl-service.com](http://www.lidl-service.com)), gdzie możesz otworzyć instrukcję obsługi, wpisując numer artykułu (IAN) 391006\_2201.



## Serwis

**PL** Serwis Polska  
Tel.: 22 397 4996  
E-Mail: [kompernass@lidl.pl](mailto:kompernass@lidl.pl)

IAN 391006\_2201

## Importer

Pamiętaj, że poniższy adres nie jest adresem serwisu. Skontaktuj się najpierw z odpowiednim punktem serwisowym.

KOMPERNASS HANDELS GMBH  
BURGSTRASSE 21  
44867 BOCHUM  
NIEMCY  
[www.kompernass.com](http://www.kompernass.com)

## Tłumaczenie oryginalnej deklaracji zgodności

Firma KOMPERNASS HANDELS GMBH, osoba odpowiedzialna za sporządzenie dokumentacji: Semi Uguzlu, BURGSTR. 21, 44867 BOCHUM, NIEMCY, oświadcza niniejszym, że produkt ten jest zgodny z następującymi normami, dokumentami normatywnymi oraz dyrektywami WE:

**Dyrektywa maszynowa** (2006/42/EC)

**Dyrektywa niskonapięciowa WE** (2014/35/EU, tylko ładowarka)

**Dyrektywa w sprawie kompatybilności elektromagnetycznej** (2014/30/EU)

**Dyrektywa w sprawie ograniczenia stosowania niektórych niebezpiecznych substancji w sprzęcie elektrycznym i elektronicznym (RoHS)** (2011/65/EU)\*

\* Wyłączną odpowiedzialność za wystawienie niniejszej deklaracji zgodności ponosi producent. Opisany powyżej przedmiot deklaracji spełnia wymagania przepisów dyrektywy 2011/65/EU Parlamentu Europejskiego i Rady z 8 czerwca 2011 r. w sprawie ograniczenia stosowania określonych substancji niebezpiecznych w urządzeniach elektrycznych i elektronicznych.

### Zastosowane normy zharmonizowane

EN 60745-1:2009/A11:2010

EN 60745-2-3:2011/A13:2015

EN IEC 55014-1:2021

EN IEC 5501 4-2:2021

EN IEC 63000:2018

**Oznaczenie typu maszyny:** Akumulatorowa szlifierka kątowa 20 V PWSAP 20-Li D4

**Rok produkcji:** 06-2022

**Numer seryjny:** IAN 391006\_2201

Bochum, dnia 28.06.2022 r.



Semi Uguzlu  
- dyrektor ds. jakości -

Zastrzegamy sobie prawo do wprowadzania zmian technicznych w ramach procesu udoskonalania urządzenia.

## Zamawianie dodatkowego akumulatora

Jeśli chcesz zamówić dodatkowy akumulator do urządzenia, możesz to zrobić wygodnie przez Internet na stronie [www.kompernass.com](http://www.kompernass.com) lub telefonicznie.

Artykuł ten może być po krótkim czasie niedostępny ze względu na niewielkie ilości zapasów magazynowych.



### WSKAZÓWKA

- ▶ W niektórych krajach nie ma możliwości zamawiania części zamiennych przez Internet. W takim wypadku skontaktuj się z infolinią serwisową.

## Zamówienia telefoniczne

**PL** Serwis Polska  
Tel.: 22 397 4996

Aby zapewnić szybką realizację zamówienia, prosimy przygotować numer katalogowy przypisany do urządzenia (IAN 391006\_2201). Numer katalogowy znajduje się na tabliczce znamionowej lub na stronie tytułowej tej instrukcji.

# Obsah

<b>Úvod</b> .....	<b>122</b>
Používanie v súlade s určeným účelom .....	122
Vybavenie .....	122
Rozsah dodávky .....	123
Technické údaje .....	123
<b>Všeobecné bezpečnostné pokyny pre elektrické náradie</b> .....	<b>124</b>
1. Bezpečnosť na pracovisku .....	124
2. Elektrická bezpečnosť .....	124
3. Bezpečnosť osôb .....	124
4. Používanie elektrického náradia a manipulácia s ním .....	125
5. Používanie náradia s akumulátorom a manipulácia s ním .....	126
6. Servis .....	126
Bezpečnostné pokyny pre všetky aplikácie .....	126
Spätný ráz a príslušné bezpečnostné pokyny .....	127
Špeciálne bezpečnostné pokyny pre brúsenie a rezanie .....	128
Ďalšie špeciálne bezpečnostné pokyny pre rezanie .....	129
Bezpečnostné pokyny pre nabíjačky .....	129
Úschova odporúčaných vložených nástrojov a manipulácia s nimi .....	130
Pracovné pokyny .....	130
<b>Pred uvedením do prevádzky</b> .....	<b>131</b>
Nabitie akumulátora (pozri obr. A) .....	131
Vloženie/vybratie akumulátora do/z prístroja .....	132
Kontrola stavu nabitia akumulátora .....	132
Montáž ochranného veka na rezanie .....	132
Nastavenie ochranného krytu .....	132
Montáž prídavnej rukoväte .....	133
Montáž/výmena hrubovacieho/rezného kotúča .....	133
<b>Uvedenie do prevádzky</b> .....	<b>134</b>
Zapnutie/vypnutie .....	134
Nastavenie otáčok .....	134
<b>Údržba a čistenie</b> .....	<b>134</b>
<b>Likvidácia</b> .....	<b>135</b>
<b>Záruka spoločnosti Kompnass Handels GmbH</b> .....	<b>136</b>
<b>Servis</b> .....	<b>137</b>
<b>Dovozca</b> .....	<b>137</b>
<b>Preklad originálneho vyhlásenia o zhode</b> .....	<b>138</b>
<b>Objednanie náhradného akumulátora</b> .....	<b>139</b>
Telefonická objednávka .....	139

## AKUMULÁTOROVÁ UHLOVÁ BRÚSKA 20 V PWSAP 20-Li D4

### Úvod

Srdečne vám gratulujeme ku kúpe vášho nového prístroja. Touto kúpou ste sa rozhodli pre výrobok vysokej kvality. Návod na obsluhu je súčasťou tohto výrobku. Obsahuje dôležité upozornenia týkajúce sa bezpečnosti, používania a likvidácie. Pred použitím výrobku sa oboznámte so všetkými pokynmi na obsluhu a bezpečnostnými pokynmi. Výrobok používajte iba podľa opisu a v uvedených oblastiach použitia. Pri postúpení výrobku tretej osobe odovzdajte spolu s ním aj všetky dokumenty.

### Používanie v súlade s určeným účelom

Prístroj je vhodný na rezanie a hrubovanie kovu, betónu alebo dlaždíc bez použitia vody. Akýkoľvek iný spôsob používania alebo zmeny prístroja sa považujú za používanie v rozpore s určeným účelom a hrozí pri nich značné nebezpečenstvo úrazu. Za škody vzniknuté používaním v rozpore s určeným účelom neručíme. Prístroj nie je určený na komerčné použitie.

### Vysvetlenie symbolov

	Pred uvedením do prevádzky si prečítajte originálny návod na obsluhu a bezpečnostné pokyny.
	Používanie poškodených rezných alebo hrubovacích kotúčov je nebezpečné a môže viesť k závažným poraneniam!
	Priemer kotúča
	Akumulátorová uhlová brúska
	Noste ochranné okuliare!
	Noste chrániče sluchu!

	Noste bezpečnostnú obuv!
	Noste ochranné rukavice!
	Noste ochrannú masku proti prachu!
	Nie je povolená na mokré brúsenie
	Nie je povolená na brúsenie čelom kotúča
	Určená na brúsenie kovov

### Vybavenie

- 1 Spínač ZAP/VYP
- 2 Predvoľba otáčok
- 3 Ready2Connect LED
- 4 Akumulátor\*
- 5 Tlačidlo stavu nabitia akumulátora
- 6 LED displej akumulátora
- 7 Tlačidlo na odblokovanie akumulátora
- 8 Prídavná rukoväť
- 9 Tlačidlo na aretáciu vretena
- 10 Závit (3 x) na prídavnú rukoväť
- 11 Montážny krúžok
- 12 Skrutky
- 13 Zaistenie ochranného krytu
- 14 Rýchlonabíjačka\*
- 15 Červená LED kontrolka
- 16 Zelená LED kontrolka
- 17 Upínacie vreteno
- 18 Upínacia príručka
- 19 Upínacia matica
- 20 Montážny kľúč s dvomi otvormi
- 21 Vyhĺbeniny
- 22 Ochranný kryt
- 23 Plastový strmeň
- 24 Ochranná veko

## Rozsah dodávky

- 1 akumulátorová uhlová brúska 20 V
- 1 prídavná rukoväť
- 1 ochranný kryt (predmontovaný)
- 1 ochranná veko (predmontovaný)
- 1 hrubovací kotúč (predmontovaný)
- 1 montážny kľúč s dvomi otvormi
- 1 návod na obsluhu

## Technické údaje

### Akumulátorová uhlová brúska 20 V

#### PWSAP 20-Li D4

Dimenzačné napätie	20 V $\text{---}$ (jednosmerný prúd)
Dimenzačné otáčky	n 3000 - 10000 min <sup>-1</sup>
Rozmer kotúča	Ø 125 mm
Rozmer závitů	M14

#### Akumulátor PAP 20 B3\*

Typ	LÍTHIOVO-IÓNOVÝ
Dimenzačné napätie	20 V $\text{---}$ (jednosmerný prúd)
Kapacita	4 Ah
Články	10

### Rýchlonabíjačka akumulátora PLG 20 C3\*

#### VSTUP/Input

Dimenzačné napätie	230 - 240 V ~ 50 Hz (striedavý prúd)
Dimenzačný príkon	120 W
Poistka (vnútorná)	3,15 A 

#### VÝSTUP/Output

Dimenzačné napätie	21,5 V $\text{---}$ (jednosmerný prúd)
Dimenzačný prúd	4,5 A
Čas nabíjania	cca 60 min
Trieda ochrany	II/  (dvojitá izolácia)

\* AKUMULÁTOR A NABÍJAČKA NIE SÚ SÚČASŤOU DODÁVKY

## Informácie o hlučnosti a vibráciách

Nameraná hodnota hluku stanovená v súlade s EN 60745. Úroveň hluku elektrického náradia s hodnotením A je typicky:

### Hodnota emisií hluku

Hladina akustického tlaku	$L_{PA} = 79,5 \text{ dB (A)}$
Neurčitost	$K = 3 \text{ dB}$
Hladina akustického výkonu	$L_{WA} = 87,5 \text{ dB (A)}$
Neurčitost	$K = 3 \text{ dB}$

### Noste chrániče sluchu!

### Celková hodnota vibrácií

Povrchové brúsenie, hlavná rukoväť	$a_{h,AG} = 14,128 \text{ m/s}^2$
Neurčitost	$K = 1,5 \text{ m/s}^2$
Povrchové brúsenie, prídavná rukoväť	$a_{h,AG} = 12,720 \text{ m/s}^2$
Neurčitost	$K = 1,5 \text{ m/s}^2$

## UPOZORNENIE

- ▶ Hladina vibrácií uvedená v týchto pokynoch bola meraná v súlade s normovaným postupom merania a môže sa použiť na porovnanie prístrojov. Uvedená hodnota emisií vibrácií sa môže tiež použiť na počítačový odhad vystavenia vibráciám.

## VÝSTRAHA!

- ▶ Hladina vibrácií sa mení podľa používania elektrického náradia a v niektorých prípadoch môže byť väčšia ako hodnota uvedená v týchto pokynoch. Zaťaženie vibráciami by sa mohlo podceňiť, keď sa elektrické náradie používa pravidelne takýmto spôsobom. Pokúste sa zaťaženie vibráciami udržať na čo najnižšej hodnote. Príkladom opatrení na zníženie zaťaženia vibráciami je nosenie rukavíc pri používaní náradia a obmedzenie pracovného času. Musia sa pritom zohľadniť všetky podiely prevádzkového cyklu (napríklad časy, keď je elektrické náradie vypnuté, a časy, počas ktorých je náradie síce zapnuté, ale beží bez zaťaženia).



## Všeobecné bezpečnostné pokyny pre elektrické náradie

### ⚠ VÝSTRAHA!

- Prečítajte si všetky bezpečnostné pokyny a upozornenia. Zanedbania pri dodržiavaní bezpečnostných pokynov a upozornení môžu mať za následok zásah elektrickým prúdom, požiar a/alebo ťažké poranenia.

### Pre prípad budúceho použitia uschovajte všetky bezpečnostné pokyny a návody.

Pojem „elektrické náradie“, používaný v bezpečnostných pokynoch, sa vzťahuje na elektrické náradie napájané zo siete (so sieťovým káblom) a elektrické náradie prevádzkované s akumulátorom (bez sieťového kábla).

## 1. Bezpečnosť na pracovisku

- Udržiavajte svoje pracovisko čisté a dobre osvetlené. Neporiadok a neosvetlené pracovisko môžu prispieť k úrazom.
- Nepracujte s elektrickým náradím na miestach s nebezpečenstvom výbuchu, na ktorých sa nachádzajú horľavé kvapaliny, plyny alebo horľavý prach. Z elektrického náradia vychádzajú iskry, ktoré môžu tento prach alebo výpary zapáliť.
- Počas používania elektrického náradia zabráňte prístupu detí a iných osôb. Pri odvedení pozornosti môžete stratiť kontrolu nad prístrojom.

## 2. Elektrická bezpečnosť

- Pripojovacia zástrčka elektrického náradia musí byť vhodná pre danú zásuvku. Zástrčka sa nesmie žiadnym spôsobom modifikovať. Spolu s elektrickým náradím, ktoré má ochranné uzemnenie, nepoužívajte žiadne zásuvkové adaptéry. Nezmenené zástrčky a vhodné zásuvky znižujú riziko zásahu elektrickým prúdom.

- Vyvarujte sa telesného kontaktu s uzemnenými povrchmi, ako sú potrubia, vykurovacie telesá, sporáky a chladničky. Ak je vaše telo uzemnené, hrozí zvýšené riziko zásahu elektrickým prúdom.
- Chráňte elektrické náradie pred dažďom a vlhkosťou. Vniknutie vody do elektrického náradia zvyšuje riziko zásahu elektrickým prúdom.
- Nepoužívajte kábel na iné účely, napríklad na nosenie či zavesenie elektrického náradia alebo na vyťahovanie zástrčky zo zásuvky. Kábel udržiavajte mimo zdrojov tepla, oleja, ostrých hrán alebo pohybujúcich sa častí prístroja. Poškodené alebo zamotané káble zvyšujú riziko zásahu elektrickým prúdom.
- Ak pracujete s elektrickým náradím vonku, používajte len taký predlžovací kábel, ktorý je schválený aj pre vonkajšie prostredie. Použitie predlžovacieho kábla vhodného pre vonkajšie prostredie znižuje riziko zásahu elektrickým prúdom.
- Ak nie je možné zabrániť prevádzke elektrického náradia vo vlhkom prostredí, použite prúdový chránič. Použitie prúdového chrániča znižuje riziko zásahu elektrickým prúdom.

## 3. Bezpečnosť osôb

- Dávajte stále pozor, sledujte, čo robíte, a pri práci s elektrickým náradím postupujte s rozvahou. Nepoužívajte elektrické náradie, ak pociťujete únavu alebo ste pod vplyvom drog, alkoholu alebo liekov. Aj okamih nepozornosti pri používaní elektrického náradia môže spôsobiť vážne zranenia.
- Vždy noste osobné ochranné prostriedky a ochranné okuliare. Nosenie osobných ochranných prostriedkov, ako sú maska proti prachu, protišmyková bezpečnostná obuv, ochranná prilba alebo chrániče sluchu, podľa druhu a použitia elektrického náradia, znižuje riziko poranení.

- c) Zabráňte neúmyselnému uvedeniu do prevádzky. Pred pripojením elektrického náradia k sieti a/alebo akumulátoru a pred jeho zdvíhaním a prenášaním sa presvedčte, že je vypnuté. Ak máte pri prenášaní elektrického náradia prst na spínači alebo ak prístroj zapojíte do zdroja elektrického prúdu v zapnutom stave, môže to viesť k úrazom.
- d) Skôr než zapnete elektrické náradie, odstráňte nastavovacie nástroje alebo skrutkovače. Náradie alebo kľúče, ktoré sa nachádzajú na otáčajúcej sa časti prístroja, môžu spôsobiť zranenia.
- e) Predchádzajte neprirodzenému držaniu tela. Majte pevný postoj a neustále udržiavajte rovnováhu. Takto môžete elektrické náradie lepšie ovládať v neočakávaných situáciách.
- f) Noste vhodný odev. Nenoste voľný odev ani šperky. Vlasy, odev a rukavice udržiavajte v bezpečnej vzdialenosti od pohyblivých dielov. Voľný odev, šperky alebo dlhé vlasy môžu byť zachytené pohybujúcimi sa časťami prístroja.
- g) Ak je možné namontovať zariadenia na odsávanie a zachytávanie prachu, presvedčte sa, či sú zapojené a používané správne. Použitie odsávania prachu môže zredukovať ohrozenia v dôsledku prachu.
- c) Pred akýmkoľvek nastavením, výmenou príslušenstva alebo pred odložením prístroja vytiahnite zástrčku z elektrickej zásuvky a/alebo vyberte akumulátor. Takto predídete neúmyselnému spusteniu elektrického náradia.
- d) Nepoužívané elektrické náradie uschovávajte mimo dosahu detí. Nedovoľte používať náradie osobám, ktoré s ním nie sú oboznámené alebo si neprečítali tieto pokyny. Elektrické náradie je nebezpečné, ak ho používajú neskúsené osoby.
- e) O elektrické náradie sa dobre starajte. Skontrolujte, či pohyblivé diely fungujú správne a nezasekávajú sa, či niektoré diely nie sú zlomené alebo poškodené tak, že je obmedzená funkcia elektrického náradia. Pred použitím prístroja nechajte opraviť poškodené diely. Mnohé úrazy sú spôsobené nedostatočnou údržbou elektrického náradia.
- f) Rezné nástroje udržiavajte ostré a čisté. Starostlivo udržiavané rezné nástroje s ostrými reznými hranami sa menej zasekávajú a ľahšie sa používajú.
- g) Elektrické náradie, príslušenstvo, vložené nástroje a pod. používajte v súlade s týmito pokynmi. Zohľadnite pritom pracovné podmienky a činnosť, ktorú budete vykonávať. Použitie elektrického náradia na iný ako určený účel použitia môže mať za následok nebezpečné situácie.

#### 4. Používanie elektrického náradia a manipulácia s ním

- a) Prístroj nepreťažujte. Pri práci používajte len elektrické náradie, ktoré je na ňu určené. So správnym elektrickým náradím pracujete lepšie a bezpečnejšie v uvedenom rozsahu jeho výkonu.
- b) Nepoužívajte elektrické náradie s poškodeným spínačom. Elektrické náradie, ktoré sa nedá zapnúť alebo vypnúť, je nebezpečné a musí sa opraviť.



## 5. Používanie náradia s akumulátorom a manipulácia s ním

- Akumulátory nabíjajte len v nabíjačkách, ktoré odporúča výrobca. Pri nabíjačkách, ktoré sú určené pre určitý druh akumulátorov, hrozí nebezpečenstvo požiaru, ak sa použijú s inými akumulátormi.
- V elektrickom náradí používajte len akumulátory preň určené. Používanie iných akumulátorov môže viesť k poraniam a nebezpečenstvu požiaru.
- Nepoužívaný akumulátor nepribližujte ku kancelárskym sponkám, minciam, kľúčom, klincom, skrutkám alebo iným malým kovovým predmetom, ktoré by mohli spôsobiť premostenie kontaktov. Skrat medzi kontaktmi akumulátora môže spôsobiť popáleniny alebo požiar.
- Pri nesprávnom používaní môže z akumulátora vytekať kvapalina. Zabráňte kontaktu s touto kvapalinou. Po náhodnom kontakte miesto opláchnite vodou. Ak sa kvapalina z akumulátora dostane do očí, vyhľadajte aj lekársku pomoc. Unikajúca akumulátorová kvapalina môže spôsobiť podráždenie kože alebo popáleniny.



### **POZOR! NEBEZPEČENSTVO VÝBUCHU!**

**Nikdy nenabíjajte batérie, ktoré nie sú nabíjateľné.**



**Chrňte akumulátor pred teplom, napr. aj pred trvalým slnečným žiarením, a pred ohňom, vodou a vlhkosťou. Hrozí nebezpečenstvo výbuchu.**

## 6. Servis

- Elektrické náradie môže opravovať len kvalifikovaný personál a len s použitím originálnych náhradných dielov. Takto sa zabezpečí, že zostane zachovaná bezpečnosť elektrického náradia.

## Bezpečnostné pokyny pre všetky aplikácie

### Spoločné bezpečnostné pokyny pre brúsenie a rezanie

- Toto elektrické náradie sa používa ako brúska a rezná brúska. Dbajte na všetky bezpečnostné upozornenia, pokyny, vyobrazenia a údaje, ktoré získate spolu s prístrojom. Ak nebudete dodržiavať nasledujúce pokyny, môže dôjsť k zásahu elektrickým prúdom, požiaru a/alebo k vážnym poraniam.
- Toto elektrické náradie nie je vhodné na brúsenie brúsnym papierom, práce s drôtenými kefami a na leštenie. Pri spôsoboch použitia, na ktoré nie je elektrické náradie určené, môže dôjsť k ohrozeniam a zraneniam.
- Nepoužívajte príslušenstvo, ktoré nebolo výrobcom určené a odporúčané špeciálne pre toto elektrické náradie. Samotná možnosť pripavenia príslušenstva na vaše elektrické náradie ešte nie je zárukou bezpečného používania.
- Dovolené otáčky vloženého nástroja musia byť prinajmenšom také vysoké, ako sú maximálne otáčky uvedené na elektrickom náradí. Príslušenstvo, ktoré sa otáča rýchlejšie ako je dovolené, sa môže rozlomiť a odletieť.
- Vonkajší priemer a hrúbka vloženého nástroja musia zodpovedať rozmerovým údajom vášho elektrického náradia. Nesprávne dimenzované vložené nástroje sa nedajú dostatočne prekryť ani kontrolovať.
- Vložené nástroje so závitovou vložkou musia presne priliehať na závit vretena brúsky. Pri vložených nástrojoch, ktoré sa montujú pomocou príruby, musí priemer otvoru vloženého nástroja zodpovedať upínaciemu priemeru príruby. Vložené nástroje, ktoré nie sú upevnené presne na elektrickom náradí, sa otáčajú nerovnomerne, veľmi intenzívne vibrujú a môže pri nich dôjsť k strate kontroly.

- g) **Nepoužívajte poškodené vložené nástroje.** Pred každým použitím skontrolujte vložené nástroje, napríklad či nie sú brúsne kotúče vyštrbené a prasknuté, či nie sú na brúsnych tanieroch praskliny, odreniny alebo miesta intenzívneho opotrebovania. Ak elektrické náradie alebo vložený nástroj spadne, skontrolujte, či sa nepoškodili, alebo použite nepoškodený vložený nástroj. Ak ste vložený nástroj skontrolovali a nasadili, zdržiavajte sa vy i osoby nablízku mimo roviny otáčajúceho sa vloženého nástroja a nechajte prístroj bežať jednu minútu pri maximálnych otáčkach. Poškodené vložené nástroje sa väčšinou zlomia počas tohto času testovania.
- h) **Noste osobné ochranné pracovné prostriedky.** Podľa aplikácie používajte chrániče celej tváre, očí alebo ochranné okuliare. Pokiaľ je to vhodné, používajte protiprachovú masku, chrániče sluchu, ochranné rukavice alebo špeciálnu zásteru, ktoré vás chránia pred čistočkami brúsiva a obrábaného materiálu. Oči treba chrániť pred odletujúcimi cudzími telesami, ktoré vznikajú pri rozličných aplikáciách. Protiprachová alebo respiračná maska musia odfiltrovať prach vznikajúci pri použití. Pri dlhodobom vystavení veľkému hluku môžete utrpieť stratu sluchu.
- i) **Zabezpečte, aby mali ďalšie osoby bezpečný odstup od vášho pracoviska.** Každý, kto vstupuje na pracovisko, musí nosiť osobné ochranné prostriedky. Úlomky obrobku alebo zlomené vložené nástroje môžu odletieť a spôsobiť poranenia aj mimo bezprostredného pracoviska.
- j) **Ak vykonávate práce, pri ktorých môže vložený nástroj zasiahnuť skryté elektrické vedenia, držte elektrické náradie len za izolované úchopné plochy.** Kontakt s elektrickým vedením, ktoré je pod napätím, môže viesť pod napätie aj kovové časti prístroja a spôsobiť zásah elektrickým prúdom.
- k) **Sieťový kábel držte mimo dosahu otáčajúcich sa vložených nástrojov.** Ak stratíte kontrolu nad prístrojom, môže dôjsť k prefatii alebo zachyteniu sieťového kábla a k zachyteniu ruky alebo ramena otáčajúcim sa vloženým nástrojom.
- l) **Nikdy neodkladajte elektrické náradie skôr, ako sa vložený nástroj úplne nezastaví.** Otáčajúci sa vložený nástroj sa môže dostať do kontaktu s odkladacou plochou, v dôsledku čoho môžete stratiť kontrolu nad elektrickým náradím.
- m) **Nikdy nenechávajte elektrické náradie zapnuté, keď ho prenášate na iné miesto.** Otáčajúci sa vložený nástroj môže pri náhodnom kontakte s odevom zachytiť váš odev a zarezať vám do tela.
- n) **Pravidelne čistite vetracie štrbiny vášho elektrického náradia.** Ventilátor motora vŕhaje do telesa prach a pri veľkom nahromadení kovového prachu môžu vzniknúť nebezpečenstvá spôsobené elektrickým prúdom.
- o) **Nepoužívajte elektrické náradie v blízkosti horľavých materiálov.** Iskry môžu tieto materiály zapáliť.
- p) **Nepoužívajte vložené nástroje, ktoré si vyžadujú tekuté chladiace prostriedky.** Používanie vody alebo iných tekutých chladiacich prostriedkov môže viesť k zásahu elektrickým prúdom.

## Spätný ráz a príslušné bezpečnostné pokyny

Spätný ráz je náhla reakcia v dôsledku zaseknutia alebo zablokovania otáčajúceho sa vloženého nástroja, napr. brúsneho kotúča, brúsneho taniera atď. Zaseknutie alebo zablokovanie vedie k náhlemu zastaveniu otáčajúceho sa vloženého nástroja. V dôsledku toho sa elektrické náradie na zablokovanom mieste nekontrolovane vymršťí proti smeru otáčania vloženého nástroja.

Keď sa napríklad brúsny kotúč zasekne alebo zablokuje v obrobku, môže sa zachytiť hrana brúsneho kotúča, ktorá sa ponára do obrobku, dôsledkom čoho sa brúsny kotúč vylomí alebo vyvolá spätný ráz. Brúsny kotúč sa potom pohybuje smerom k obsluhujúcej osobe alebo smerom od nej, v závislosti od smeru otáčania kotúča v mieste zablokovania. Brúsne kotúče sa pritom môžu aj zlomiť.

Spätný ráz je dôsledkom nesprávneho alebo chybného použitia elektrického náradia. Môže sa mu predísť vhodnými preventívnymi opatreniami, ktoré sú opísané v nasledujúcom texte.

- a) **Elektrické náradie dobre a pevne uchopte a telo i ramená majte v polohe, v ktorej dokážete vyrovnáť silu spätného rázu. Vždy používajte prídavnú rukoväť, ak je k dispozícii, aby ste dosiahli čo najvyšší stupeň kontroly nad silami spätného rázu alebo nad reakčnými momentmi pri zvyšovaní otáčok.** Obsluhujúca osoba dokáže pomocou vhodných preventívnych opatrení zvládnuť sily spätného rázu a reakčné sily.
- b) **Nikdy nekladte ruku do blízkosti otáčajúcich sa vložených nástrojov.** Vložený nástroj môže pri spätnom ráze prejsť cez vašu ruku.
- c) **Vyhýbajte sa svojím telom oblasti, do ktorej elektrické náradie prechádza pri spätnom ráze.** Spätný ráz vymrští elektrické náradie do smeru proti pohybu brúsneho kotúča v mieste blokovania.
- d) **Mimoriadne opatrne pracujte v oblasti rohov, ostrých hrán atď. Zabráňte vymršteniu vložených nástrojov od obrobku a zablokovaniu vloženého nástroja.** Otáčajúci sa vložený nástroj je náchylný na zablokovanie v rohoch, na ostrých hranách alebo po odrazení. To s pôsobí stratu kontroly alebo spätný ráz.
- e) **Nepoužívajte list reťazovej pily alebo ozubný pílový list.** Tieto vložené nástroje často zapríčínajú spätný ráz alebo stratu kontroly nad elektrickým náradím.

## Špeciálne bezpečnostné pokyny pre brúsenie a rezanie

- a) **Používajte výlučne brúsne nástroje schválené pre vaše elektrické náradie a ochranný kryt určený pre tieto brúsne nástroje.** Brúsne nástroje, ktoré nie sú určené pre elektrické náradie, nemôžu byť dostatočne prekryté a nie sú bezpečné.
- b) **Zalomené brúsne kotúče sa musia namontovať tak, aby ich brúsna plocha neprečnievala cez úroveň okraja ochranného krytu.** Neodborne namontované brúsne kotúče, ktoré prečnievajú cez úroveň ochranného krytu, sa nedajú dostatočne prekryť.
- c) **Ochranný kryt musí byť dobre upevnený na elektrickom náradí a musí sa v záujme maximálnej bezpečnosti nastaviť tak, aby k obsluhujúcej osobe smerovala čo najmenšia časť odkrytého brúsneho nástroja.** Ochranný kryt má chrániť obsluhujúcu osobu pred úlomkami, náhodným kontaktom s brúsnym nástrojom, ako aj iskrami, ktoré môžu zapáliť odev.
- d) **Brúsne nástroje sa smú používať len na odporúčané možnosti použitia.** Napríklad: **Nikdy nebrúste bočnou plochou rezného kotúča.** Rezné kotúče sú určené na uberanie materiálu hranou kotúča. Pôsobením bočných síl sa môžu tieto brúsne nástroje zlomiť.
- e) **Pre zvolený brúsny kotúč vždy používajte nepoškodenú upínaciu prírubu správnej veľkosti a správneho tvaru.** Vhodné príruby podpierajú brúsny kotúč a znižujú tak nebezpečenstvo zlomenia brúsneho kotúča. Prírubby na rezné kotúče sa môžu odlišovať od prírub pre ostatné brúsne kotúče.
- f) **Nepoužívajte opotrebované brúsne kotúče z väčšieho elektrického náradia.** Brúsne kotúče pre väčšie elektrické náradie nie sú dimenzované na vyššie otáčky menšieho elektrického náradia a môžu sa zlomiť.

## Ďalšie špeciálne bezpečnostné pokyny pre rezanie

- a) Predchádzajte zablokovaniu rezného kotúča alebo použitiu príliš veľkého prítlaku. Nevykonaвайте nadmerne hlboké rezy. Preťažením rezného kotúča sa zvyšuje jeho namáhanie a náchylnosť na vzpriechenie alebo zablokovanie, a tým možnosť spätného rázu alebo zlomenia brúsneho nástroja.
- b) Vyhýbajte sa oblasti pred a za otáčajúcim sa rezným kotúčom. Ak rezný kotúč posúvate v obrobku smerom od seba, môže sa elektrické náradie v prípade spätného rázu vymrštiť s otáčajúcim sa kotúčom priamo k vám.
- c) Ak sa rezný kotúč zablokuje alebo prerušíte prácu, vypnite prístroj a pokojne ho držte, kým sa kotúč nezastaví. Nikdy sa nepokúšajte vyťahovať pohybujúci sa rezný kotúč z rezu, pretože môže dôjsť k spätnému rázu. Zistite príčinu zablokovania a odstráňte ju.
- d) Elektrické náradie znovu nezapínajte, ak sa nachádza v obrobku. Skôr než budete opatrne pokračovať v rezaní, počkajte, kým rezný kotúč nedosiahne svoje plné otáčky. V opačnom prípade sa môže kotúč zaseknúť, vyskočiť z obrobku alebo zapríčiniť spätný ráz.
- e) Dosky alebo veľké obroby podoprite, aby sa znížilo riziko spätného rázu v dôsledku zablokovania rezného kotúča. Veľké obroby sa môžu pôsobením vlastnej hmotnosti prehnúť. Obrobok sa musí podoprieť po oboch stranách kotúča, a to tak v blízkosti rezného kotúča, ako aj na hrane.
- f) Pracujte mimoriadne opatrne pri „ponorných rezoch“ do existujúcich stien alebo iných neprehľadných oblastí. Ponáraný rezný kotúč môže pri zarezaní do plynového alebo vodovodného potrubia, do elektrických vedení alebo iných objektov spôsobiť spätný ráz.

## Bezpečnostné pokyny pre nabíjačky

- Tento prístroj môžu používať deti staršie ako 8 rokov, ako aj osoby so zníženými fyzickými, zmyslovými alebo mentálnymi schopnosťami, alebo s nedostatkom skúseností a vedomostí, ak sú pod dohľadom alebo ak boli o bezpečnom používaní prístroja poučené a pochopili súvisiace nebezpečenstvá. Deti sa s prístrojom nesmú hrať. Deti nesmú vykonávať čistenie a používateľskú údržbu bez dohľadu.
- Ak sa pripojovací sieťový kábel tohto prístroja poškodí, musí sa nechať vymeniť výrobcom, jeho zákazníckym servisom alebo podobne kvalifikovanou osobou, aby sa predišlo ohrozeniam.



Nabíjačka je určená len na prevádzku v interiéri.

### ⚠ VÝSTRAHA!

- Ak sa pripojovací sieťový kábel tohto prístroja poškodí, musí sa nechať vymeniť výrobcom, jeho zákazníckym servisom alebo podobne kvalifikovanou osobou, aby sa predišlo ohrozeniam.

### ⚠ POZOR!

- ◆ Táto nabíjačka môže nabíjať iba nasledujúce batérie: PAP 20 A1/PAP 20 A2/PAP 20 A3/PAP 20 B1/PAP 20 B3/PAPS 204 A1/PAPS 208 A1.
- ◆ Aktuálny zoznam kompatibilných akumulátorov nájdete na stránke [www.Lidl.de/Akku](http://www.Lidl.de/Akku).

## Úschova odporúčaných vložených nástrojov a manipulácia s nimi

- S brúsnymi nástrojmi sa musí zaobchádzať obzretno a musia sa prepravovať so zvýšenou opatrnosťou.
- Brúsne nástroje sa musia skladovať tak, aby neboli vystavené žiadnym mechanickým poškodeniam ani vplyvom okolitého prostredia (napr. vlhkosť).

## Pracovné pokyny

### UPOZORNENIE

- ▶ Brúsne nástroje sa smú používať len na odporúčané možnosti použitia. V opačnom prípade sa môžu zlomiť, poškodiť a spôsobiť poranenia.



### Hrubovacie brúsenie

Na hrubovanie nikdy nepoužívajte rezné kotúče!

- Uhlovou brúskou pohybujte s miernym tlakom po celom povrchu obrobku sem a tam.
- V prípade mäkkých materiálov ved'te hrubovací kotúč cez obrobok pod plochým uhlom, pri tvrdom materiáli pod trochu strmším uhlom.

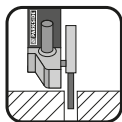

### Rezanie

Na rezanie nikdy nepoužívajte hrubovacie kotúče!

- Používajte iba testované rezné alebo brúsne kotúče zosilnené vláknitým materiálom, ktoré sú schválené pre obvodovú rýchlosť minimálne 80 m/s.

### ! POZOR!

- ▶ Brúsny nástroj po vypnutí dobieha. Nepokúšajte sa ho zastaviť bočným protitlakom.
- **Obrobok zaistite.** Na uchytenie obrobku používajte upínacie zariadenia/zverák. Takto je pridržovaný bezpečnejšie ako vašou rukou.
- **Pred odložením prístroj vždy vypnite a počkajte, kým sa úplne nezastaví.**
- Prístroj používajte iba na rezanie, príp. brúsenie za sucha.
- Prídavná rukoväť **8** musí byť pri všetkých prácach namontovaná na prístroji.
- **Materiál obsahujúci azbest sa nesmie opracovávať.** Azbest sa považuje za rakovinotvornú látku.



Tip! Takto je to správne.

### ! NEBEZPEČENSTVO! PRÍSTROJ VŽDY VEĎTE PROTICHODNE CEZ OBROBOK.

- ▶ Pri opačnom smere hrozí nebezpečenstvo spätného rázu. Prístroj môže byť vytlačený z rezu.
- **Vždy ved'te zapnutý prístroj proti obrobku.** Po obrábaní zdvihnite prístroj z obrobku a až potom ho vypnite.
- **Počas práce držte prístroj vždy pevne oboma rukami.** Dbajte na bezpečný postoj.
- Najlepší účinok brúsenia dosiahnete pohybom prístroja po povrchu obrobku rovnomerne pod uhlom 15° až 30° (medzi brúsnym kotúčom a obrobkom).

- Pri obrábání šikmých povrchov nesmiete prístroj tlačiť veľkou silou na obrobok. Pre bezpečnú a efektívnu prácu pri výraznom poklese otáčok musíte znížiť prítláčnú silu. Ak by sa prístroj náhle úplne zastavil alebo zablokoval, musíte ho ihneď vypnúť.
- **Rezanie:** Pracujte s miernym posuvom a dávajte pozor, aby sa rezný kotúč nevzpriečil.
- Hrubovacie a rezné kotúče sú pri práci veľmi horúce. Nechajte ich úplne vychladnúť, skôr než sa ich budete dotýkať.
- Prístroj nikdy nepoužívajte na iné účely, než na aké je určený.
- Dbajte vždy na to, aby bol prístroj vypnutý skôr, ako vložíte akumulátor do prístroja.
- V prípade nebezpečenstva prístroj ihneď vypnite a vyberte z neho akumulátor. Zabezpečte, aby bol prístroj ľahko prístupný a v prípade núdze dosiahnuteľný bez problémov.
- Pri prestávkach v práci, pred všetkými prácami na prístroji a pri nepoužívaní vždy vyberte akumulátor. Prístroj musí byť vždy čistý, suchý a bez oleja alebo mazacieho tuku.
- Dávajte vždy pozor! Dávajte vždy pozor na to, čo robíte, a vždy konajte s rozvahou. Prístroj v žiadnom prípade nepoužívajte, ak sa nemôžete sústrediť alebo sa necítite dobre.



**⚠ VÝSTRAHA!**  
Noste vždy ochranné okuliare.



**⚠ VÝSTRAHA!**  
Noste vždy protiprachovú ochrannú masku.

## Pred uvedením do prevádzky

### Nabitie akumulátora (pozri obr. A)

#### **⚠ POZOR!**

- ▶ Pred vyberaním akumulátora ④ z nabíjačky alebo pred jeho vkladáním do nej vždy vytiahnite sieťovú zástrčku.

#### **UPOZORNENIE**

- ▶ Nikdy nenabíjajte akumulátor pri teplote okolia nižšej ako 10 °C alebo vyššej ako 40 °C. Pri dlhšom skladovaní lítiovo-iónového akumulátora sa musí pravidelne kontrolovať jeho stav nabitia. Optimálny stav nabitia je medzi 50 a 80 %. Skladujte v chlade a suchu pri teplote okolia medzi 0 °C a 50 °C.
- ◆ Akumulátor ④ zastrčte do rýchlonabíjačky ⑭ (pozri obr. A).
- ◆ Zastrčte sieťovú zástrčku do zásuvky. LED kontrolka ⑮ svieti načerveno.
- ◆ Zelená kontrolka LED ⑯ signalizuje, že proces nabíjania bol dokončený a akumulátor ④ je pripravený na použitie.

#### **⚠ POZOR!**

- ◆ Ak červená LED kontrolka ⑮ bliká, akumulátor ④ je prehriaty a nemôže sa nabíjať.
- ◆ Ak blikajú červená a zelená LED kontrolka ⑮ súčasne, akumulátor ④ je chybný.
- ◆ Medzi nabíjaniami nasledujúcimi po sebe vypnite nabíjačku minimálne na 15 minút. Urobíte to tak, že vytiahnete sieťovú zástrčku.

## Vloženie/vybratie akumulátora do/z prístroja

### Vloženie akumulátora

- ◆ Nechajte akumulátor ④ zaskočiť do rukoväte.

### Vybratie akumulátora

- ◆ Stlačte tlačidlo na odblokovanie ⑦ a vyberte akumulátor ④.

## Kontrola stavu nabitia akumulátora

- ◆ Na kontrolu stavu nabitia akumulátora stlačte tlačidlo stavu nabitia akumulátora ⑤ (pozri tiež hlavný obrázok).

Stav nabitia, resp. zvyšný výkon signalizuje

LED displej akumulátora ⑥ takto:

ČERVENÁ/ORANŽOVÁ/ZELENÁ =

maximálne nabitie

ČERVENÁ/ORANŽOVÁ = stredné nabitie

ČERVENÁ = slabé nabitie - nabíť akumulátor

## Montáž ochranného veka na rezanie

Pri rezaní s pripevnenými brúsnymi prostriedkami vždy použite ochranné veko ⑭ na rezanie.

- ◆ Zasuňte ochranné veko ⑭ na ochranný kryt ⑫ (pozri obr. F), až kým na konci nezaskočí do plastového strmeňa ⑮.
- ◆ Pri demontáži ochranného veka ⑭ musíte plastový strmeň ⑮ ľahko zatlačiť smerom dopredu, aby bolo možné uvoľniť ochranné veko ⑭.

## Nastavenie ochranného krytu

### ⚠ VÝSTRAHA! NEBEZPEČENSTVO PORANENIA!

- ▶ Pred akýmikoľvek prácami na prístroji vypnite prístroj a vyberte z neho akumulátor.

### ⚠ NEBEZPEČENSTVO PORANENIA!

- ▶ Uhlovú brúsku vždy používajte s ochranným krytom ⑫. Ochranný kryt musí byť pevne umiestnený na uhlovej brúske. Nastavte ho tak, aby ste dosiahli maximálnu mieru bezpečnosti, t. j. k obsluhujúcej osobe smeruje najmenší možný nechránený diel brúsneho nástroja. Ochranný kryt ⑫ má chrániť obsluhujúcu osobu pred úlomkami a náhodným kontaktom s brúsnym nástrojom.
- ▶ Dbajte na to, aby bol ochranný kryt ⑫ namontovaný minimálne v rovnakom uhle ako prídavná rukoväť ① (pozri obr. B). Inak sa môžete hrubovacím, príp. rezným kotúčom poraniť.

- ◆ Otočte ochranný kryt ⑫ do požadovanej polohy (pracovná poloha). Dávajte pozor na to, aby sa ochranný kryt ⑫ umiestnil tak, aby zaistenie ochranného krytu ⑬ ležalo nad jednou z vyhlbenín ① ochranného krytu ⑫ (pozri obr. E na roztváracej strane).
- ◆ Dávajte pozor na to, aby zaistenie ochranného krytu ⑬ sedelo pevne v príslušnej vyhlbenine ①.

## Montáž prídavnej rukoväte

### ⚠ POZOR!

- ▶ Z bezpečnostných dôvodov sa tento prístroj môže používať iba s prídavnou rukoväťou 8. Inak môže dôjsť k poraneniam. Prídavná rukoväť 8 sa môže v závislosti od pracovného postupu naskrutkovať vľavo, vpravo alebo hore na hlavu prístroja.

## Montáž/výmena hrubovacieho/rezného kotúča

Pri výmene rezných/hrubovacích kotúčov vždy nosíte ochranné rukavice.

Zohľadnite rozmery hrubovacích alebo rezných kotúčov. Priemer otvoru sa musí zhodovať s upínacou prírubou 18 bez vôle. Nepoužívajte žiadne redukčné kusy ani adaptéry.

### UPOZORNENIE

- ▶ Bezpodmienečne používajte iba čisté kotúče.
- ▶ Veľkosť brúsneho kotúča:  
Ø 125 x 22,2 x 6 mm
- ▶ Veľkosť rezného kotúča:  
Ø 125 x 22,2 x 3 mm
- Používajte iba brúsne nástroje, ktorých prípustné otáčky zodpovedajú minimálne voľnobežným otáčkam prístroja.
- **NEBEZPEČENSTVO PORANENIA!** Tlačidlo na aretáciu vretena 9 stláčajte iba pri zastavenom upínanom vretene 17.
- ◆ Stlačte tlačidlo na aretáciu vretena 9 na zablokovanie prevodovky.
- ◆ Uvoľnite upínaciu maticu 19 pomocou montážneho kľúča s dvomi otvormi 20 (pozri obr. D). Za týmto účelom vyklopte konzolu upínacej matice 19 nahor a uvoľnite ju proti smeru hodinových ručičiek.
- ◆ Nasadte hrubovací alebo rezný kotúč na upínaciu prírubu 18 popísanou stranou k prístroju.
- ◆ Potom opäť nasadte upínaciu maticu 19 zvýšenou stranou nahor na upínacie vreteno 17.

## Pri tenkých brúsnych kotúčoch (pozri obrázok 1)

- ◆ Nákrúžok upínacej matice 19 smeruje nahor, aby sa tenký brúsny kotúč mohol bezpečne upnúť.

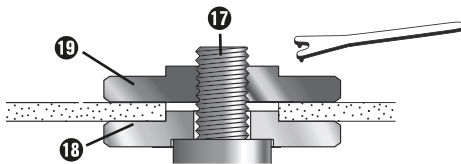

Obr. 1

- ◆ Stlačte tlačidlo na aretáciu vretena 9 na zablokovanie prevodovky.
- ◆ Opäť pevne dotiahnite upínaciu maticu 19 pomocou montážneho kľúča s dvomi otvormi 20.

### UPOZORNENIE

- ▶ Ak kotúč po výmene beží nerovnomerne alebo vibruje, musíte ho okamžite vymeniť.
- ◆ Po výmene brúsneho kotúča nechajte prístroj v záujme bezpečnosti bežať 60 sekúnd na maximálnych otáčkach. Všimajte si neobvyklé zvuky a tvorbu iskier.
- ◆ Skontrolujte, či sú všetky upevňovacie diely namontované správne.
- ◆ Dbajte na to, aby sa šípka smeru otáčania (ak je k dispozícii) na rezných alebo hrubovacích kotúčoch (platí aj pre diamantové rezné kotúče) zhodovala so smerom otáčania prístroja (šípka smeru otáčania na hlave prístroja).



## Uvedenie do prevádzky

### Zapnutie/vypnutie

Pred použitím skontrolujte vložené náradie, či sú všetky upevňovacie diely upevnené správne.

#### UPOZORNENIE

- ▶ Uhlovú brúsku zapínajte vždy pred kontaktom s materiálom a až potom ju priložte na obrobok.
- ▶ V prípade, že sa prístroj v dôsledku preťaženia zablokuje a vypne, po odstránení príčiny zablokovania sa automaticky znova spustí (funkcia automatického štartu).

### Zapnutie

- ◆ Stlačte spínač ZAP/VYP ❶ najprv doprava a potom ho posuňte dopredu.

### Vypnutie

- ◆ Spínač ZAP/VYP ❶ opäť pustite.

### Zapnutie trvalej prevádzky:

- ◆ Stlačte spínač ZAP/VYP ❶ najprv doprava a potom ho posuňte dopredu. Potom zatlačte spínač ZAP/VYP ❶ aj vpredu smerom nadol, až zaskočí.

### Vypnutie trvalej prevádzky

- ◆ Stlačte spínač ZAP/VYP ❶ vzadu nadol a potom ho pustite.

## Nastavenie otáčok

Predvoľbou otáčok ❷ môžete zvoliť počet otáčok: (1 = nižšie otáčky, 6 = vyššie otáčky).

Nastavený stupeň otáčok sa zobrazí pod predvoľbou otáčok ❷.

Odporúčame vám, aby ste brúsku vyskúšali a potom stanovili otáčky.

Otáčky možno meniť i počas prevádzky.

## Údržba a čistenie



**VÝSTRAHA! NEBEZPEČENSTVO PORANENIA!** Pred akýmkoľvek prácou na prístroji prístroj vypnite a vyberte z neho akumulátory.

Akumulátorová uhlová brúška si nevyžaduje údržbu.

- Na čistenie prístroja nepoužívajte žiadne ostré predmety. Dovnútra prístroja sa nesmú dostať žiadne tekutiny. V opačnom prípade sa môže prístroj poškodiť.
- Prístroj čistite pravidelne, najlepšie hneď po ukončení práce.
- Kryt prístroja čistite suchou handrou – v žiadnom prípade nepoužívajte benzín, rozpúšťadlá ani čistiace prostriedky, ktoré negatívne pôsobia na plasty.
- Na dôkladné vyčistenie prístroja je potrebný vysávač.
- Vetracie otvory musia byť vždy voľné.
- Zachytený brúsny prach odstráňte štetcom.

#### UPOZORNENIE

- ▶ Neuvedené náhradné diely (napr. spínače) si môžete objednať prostredníctvom našej poradenskej linky servisu.

#### ! VÝSTRAHA!

- Nepoužívajte žiadne príslušenstvo, ktoré nebolo odporúčané spoločnosťou PARKSIDE. Môže to viesť k zásahu elektrickým prúdom a požiaru.

## Likvidácia



FR



Výrobok a obal sú recyklovateľné, podliehajú rozšírenej zodpovednosti výrobcu a zbierajú sa oddelene.



### Nevyhadzujte elektrické náradie do domového odpadu!

Symbol preškrtnutej odpadovej nádoby na kolieskach upozorňuje, že tento prístroj podlieha smernici 2012/19/EU. Smernica stanovuje, že tento prístroj nesmiete po uplynutí doby používania likvidovať s bežným odpadom z domácnosti, ale musíte ho odovzdať na špeciálne zriadených zberných miestach, v zberných dvoroch alebo v prevádzkach na likvidáciu odpadov.

**Likvidácia je pre vás bezplatná. Chráňte životné prostredie a likvidujte odborne.**

Pokiaľ váš starý prístroj obsahuje osobné údaje, máte zodpovednosť vymazať ich skôr, ako ho odovzdáte.

Pokiaľ to je možné bez zničenia starého prístroja, skôr ako starý prístroj odovzdáte na likvidáciu, vyberte staré batérie alebo akumulátory, ako aj svetelné zdroje a odovzdajte ich na samostatný zber. V prípade pevne zabudovaných akumulátorov sa musí pri likvidácii upozorniť na to, že prístroj obsahuje akumulátor.



Ďalšie informácie o možnostiach likvidácie výrobku, ktorý doslúžil, získate od svojej obecnej alebo mestskej samosprávy.



### Akumulátory nevyhadzujte do domového odpadu!

Chybné alebo použité akumulátory sa musia recyklovať podľa smernice 2006/66/EC. S batériami/akumulátormi sa musí zaobchádzať ako so špeciálnym odpadom, a preto sa musia ekologicky zlikvidovať na zodpovedajúcich miestach (predajca, špecializovaný predajca, verejné miesta na zber odpadu, komerčné podniky zaoberajúce sa likvidáciou odpadu). Batérie/akumulátory môžu obsahovať jedovaté ťažké kovy.

Batérie/akumulátory preto neodhadzujte do domového odpadu, ale odovzdajte ich na samostatný zber. Batérie/akumulátory odovzdajte len vo vybitom stave.



Obal sa skladá z ekologických materiálov, ktoré môžete zlikvidovať v miestnych recyklačných strediskách.



Obal zlikvidujte ekologicky. Dbajte na označenie na rôznych obalových materiáloch a triedte ich osobitne. Obalové materiály sú označené skratkami (a) a číslicami (b) s nasledujúcim významom: 1 - 7: plasty, 20 - 22: papier a lepenka, 80 - 98: kompozitné materiály.

## Záruka spoločnosti Kompernass Handels GmbH

Vážená zákazníčka, vážený zákazník,

Na tento prístroj máte záruku 5 rokov od dátumu zakúpenia.

V prípade nedostatkov tohto výrobku máte voči jeho predajcovi práva vyplývajúce zo zákona. Tieto práva vyplývajúce zo zákona nie sú obmedzené našou nižšie uvedenou zárukou.

### Záručné podmienky

Záručná doba začína plynúť dátumom zakúpenia. Pokladničný blok si dobre uschovajte. Bude potrebný ako dôkaz o zakúpení.

Ak v priebehu 5 rokov od dátumu zakúpenia tohto výrobku dôjde k chybe materiálu alebo výrobnej chybe, výrobok vám – podľa nášho uváženia – bezplatne opravíme, vymeníme alebo uhradíme kúpnu cenu. Podmienkou tohto záručného plnenia je, aby ste počas 5-ročnej lehoty poškodený prístroj a doklad o zakúpení (pokladničný blok) predložili so stručným opisom, v čom spočíva nedostatok prístroja a kedy sa vyskytol.

Ak je chyba pokrytá našou zárukou, zašleme Vám späť opravený alebo nový výrobok. Opravou alebo výmenou výrobku nezačína plynúť žiadna nová záručná doba.

Na box s akumulátorom série X 20 V Team máte záruku 3 roky od dátumu zakúpenia.

### Záručná doba a zákonné nároky na odstránenie chýb

Záručná doba sa záručným plnením nepredĺži. To platí aj pre vymenené a opravené diely. Poškodenia a chyby zistené prípadne už pri kúpe, sa musia hlásiť okamžite po vybalení. Po uplynutí záručnej doby podliehajú prípadné opravy poplatku.

### Rozsah záruky

Prístroj bol starostlivo vyrobený v súlade s prísnymi smernicami kvality a pred dodaním bol svedomito preskúšaný.

Záručné plnenie sa vzťahuje na chyby materiálu alebo výrobné chyby. Táto záruka sa nevzťahuje na časti výrobku, ktoré sú vystavené bežnému opotrebovaniu a preto ich možno pokladať za rýchlo opotrebitelné diely, ani na poškodenia krehkých dielov, ako sú napríklad spínače alebo diely vyrobené zo skla.

Táto záruka zaniká v prípade poškodenia výrobku neodborným používaním alebo neodbornou údržbou. Na správne používanie výrobku sa musia presne dodržiavať všetky pokyny, uvedené v návode na obsluhu. Bezpodmienečne sa musí zabrániť použitiu alebo úkonom, ktoré sa v návode na obsluhu neodporúčajú alebo pred ktorými sa varuje.

Výrobok je určený len na súkromné použitie a nie na priemyselné používanie. Záruka zaniká pri nesprávnom a neodbornom zaobchádzaní, pri použití násilia a pri zásahoch, ktoré neboli vykonané našim autorizovaným servisom.

### Záručná doba neplatí pri

- normálnom opotrebovaní kapacity akumulátora
- komerčnom používaní výrobku
- poškodení alebo zmene výrobku zákazníkom
- nerešpektovaní predpisov týkajúcich sa bezpečnosti a údržby, chybách obsluhy
- škodách v dôsledku elementárnych udalostí

## Vybavenie v prípade záruky

Na zaručenie rýchleho vybavenia Vašej žiadosti postupujte podľa nasledujúcich pokynov:

- Na všetky otázky majte pripravený pokladničný doklad a číslo výrobku (IAN) 391006\_2201 ako doklad o nákupe.
- Číslo výrobku nájdete na typovom štítku na výrobku, na gravúre na výrobku, na titulnej stránke návodu na obsluhu (dole vľavo) alebo ako nálepku na zadnej alebo spodnej strane výrobku.
- Ak dôjde k funkčným poruchám alebo iným nedostatkom, kontaktujte najprv nižšie uvedené servisné oddelenie **telefonicky** alebo **e-mailom**.
- Výrobok, zaevidovaný ako poruchový, môžete potom spolu s dokladom o nákupe (pokladničný blok) a uvedením popisu chyby a dátumu, kedy k nej došlo, bezplatne odoslať na adresu servisného strediska, ktorá Vám bude oznámená.



Na webovej stránke [www.lidl-service.com](http://www.lidl-service.com) si môžete stiahnuť tieto a mnoho ďalších príručiek, videá o výrobkoch a inštalačný softvér.

Pomocou tohto QR-kódu sa dostanete priamo na stránku servisu Lidl ([www.lidl-service.com](http://www.lidl-service.com)) a pomocou zadania čísla výrobku (IAN) 391006\_2201 otvoríte váš návod na obsluhu.

## Servis

**SK Servis Slovensko**  
Tel. 0850 232001  
E-Mail: [kompernass@lidl.sk](mailto:kompernass@lidl.sk)

IAN 391006\_2201

## Dovozca

Majte na pamäti, že nižšie uvedená adresa nie je adresou servisného strediska. Najprv kontaktujte uvedené servisné stredisko.

KOMPERNASS HANDELS GMBH

BURGSTRASSE 21

44867 BOCHUM

NEMECKO

[www.kompernass.com](http://www.kompernass.com)

## Preklad originálneho vyhlásenia o zhode

My, spoločnosť KOMPERNASS HANDELS GMBH, osoba zodpovedná za dokumentáciu: pán Semi Uguzlu, BURGSTR. 21, 44867 BOCHUM, DEUTSCHLAND/NEMECKO, vyhlasujeme, že tento výrobok je v súlade s nasledujúcimi normami, normatívnymi dokumentmi a smernicami ES:

**Smernica o strojových zariadeniach (2006/42/EC)**

**Smernica ES o nízkom napätí (2014/35/EU, len nabíjačka)**

**Elektromagnetická kompatibilita (2014/30/EU)**

**Smernica o RoHS (2011/65/EU)\***

\* Výhradnú zodpovednosť za vydanie tohto vyhlásenia o zhode nesie výrobca. Vyššie opísaný predmet vyhlásenia je v súlade s predpismi smernice 2011/65/EU Európskeho parlamentu a Rady z 8. júna 2011 o obmedzení používania určitých nebezpečných látok v elektrických a elektronických zariadeniach.

### Aplikované harmonizované normy

EN 60745-1:2009/A11:2010

EN 60745-2-3:2011/A13:2015

EN IEC 55014-1:2021

EN IEC 5501 4-2:2021

EN IEC 63000:2018

**Typové označenie stroja:** Akumulátorová uhlová brúska 20 V PWSAP 20-Li D4

**Rok výroby:** 06–2022

**Sériové číslo:** IAN 391006\_2201

Bochum, 28. 06. 2022



Semi Uguzlu

- Manažér kvality -

Technické zmeny v zmysle ďalšieho vývoja sú vyhradené.

## Objednanie náhradného akumulátora

Náhradný akumulátor pre váš prístroj si môžete objednať buď pohodlne na internete na adrese [www.kompernass.com](http://www.kompernass.com), alebo telefonicky.

Tento výrobok sa z dôvodu obmedzených skladových zásob môže v krátkom čase vypredať.



### UPOZORNENIE

- V niektorých krajinách sa objednávanie náhradných dielov nemôže uskutočniť online. V takom prípade zavolajte na poradenskú linku servisu.

### Telefonická objednávka

**SK** Servis Slovensko

Tel. 0850 232001

Pre rýchle spracovanie vašej objednávky majte pri všetkých požiadavkách pripravené číslo výrobku (IAN 391006\_2201) pridelené prístroju. Číslo výrobku nájdete na typovom štítku alebo na titulnej strane tohto návodu.



# Índice

<b>Introducción</b> .....	<b>142</b>
Uso previsto .....	142
Equipamiento .....	142
Volumen de suministro .....	143
Características técnicas .....	143
<b>Indicaciones generales de seguridad para las herramientas eléctricas</b> .....	<b>144</b>
1. Seguridad en el lugar de trabajo .....	144
2. Seguridad eléctrica .....	144
3. Seguridad de las personas .....	144
4. Uso y manejo de la herramienta eléctrica .....	145
5. Uso y manejo de la herramienta inalámbrica .....	146
6. Asistencia técnica .....	146
Indicaciones de seguridad para todas las aplicaciones .....	146
Retroceso e indicaciones de seguridad .....	147
Indicaciones de seguridad especiales para la amoladura y el tronzado .....	148
Otras indicaciones de seguridad especiales para las muelas de tronzar .....	149
Indicaciones de seguridad para los cargadores .....	149
Almacenamiento y manipulación de las herramientas intercambiables recomendadas .....	150
Indicaciones de trabajo .....	150
<b>Antes de la puesta en funcionamiento</b> .....	<b>151</b>
Carga de la batería (consulte la fig. A) .....	151
Inserción/extracción de la batería del aparato .....	152
Comprobación del nivel de carga de la batería .....	152
Montaje de la cubierta de protección para el tronzado .....	152
Ajuste de la cubierta de protección .....	152
Montaje del mango adicional .....	153
Montaje/cambio de la muela de desbaste/tronzar .....	153
<b>Puesta en funcionamiento</b> .....	<b>154</b>
Encendido/apagado .....	154
Ajuste de la velocidad .....	154
<b>Mantenimiento y limpieza</b> .....	<b>154</b>
<b>Desecho</b> .....	<b>155</b>
<b>Garantía de Kompernass Handels GmbH</b> .....	<b>156</b>
<b>Asistencia técnica</b> .....	<b>157</b>
<b>Importador</b> .....	<b>157</b>
<b>Traducción de la Declaración de conformidad original</b> .....	<b>158</b>
<b>Pedido de una batería de repuesto</b> .....	<b>159</b>
Pedido por teléfono .....	159



# AMOLADORA ANGULAR RECARGABLE 20 V PWSAP 20-Li D4

## Introducción

Felicidades por la compra de su aparato nuevo. Ha adquirido un producto de alta calidad. Las instrucciones de uso forman parte del producto y contienen indicaciones importantes acerca de su seguridad, uso y desecho. Antes de usar el producto, familiarícese con todas las indicaciones de manejo y de seguridad. Utilice el producto únicamente como se describe y para los ámbitos de aplicación indicados. Entregue todos los documentos cuando transfiera el producto a terceros.

## Uso previsto

Este aparato está previsto para el tronzado y desbaste de materiales de metal, hormigón o azulejos sin utilizar agua. La utilización del aparato para otros fines o su modificación se consideran contrarias al uso previsto y aumentan considerablemente el riesgo de accidentes. No nos hacemos responsables por los daños derivados de un uso contrario al uso previsto. Este aparato no es apto para su uso comercial o industrial.

## Explicación de los símbolos:

	Lea las instrucciones de uso originales y las indicaciones de seguridad antes de poner el aparato en funcionamiento.
	El uso de muelas de tronzar o de desbaste dañadas es peligroso y puede causar lesiones graves.
	Diámetro de la muela
	Amoladora angular inalámbrica
	¡Utilice gafas de protección!
	¡Utilice protecciones auditivas!

	¡Utilice calzado de seguridad!
	¡Utilice guantes de protección!
	¡Utilice una mascarilla de protección antipolvo!
	Este aparato no es apto para amolar superficies húmedas.
	Este aparato no es apto para amolar en posición inclinada.
	Aparato previsto para la amoladura de metales.

## Equipamiento

- 1 Interruptor de encendido/apagado
- 2 Preselección de la velocidad
- 3 Led Ready2Connect
- 4 Batería\*
- 5 Botón del nivel de carga de la batería
- 6 Led del nivel de carga de la batería
- 7 Botón de desencastre de la batería
- 8 Mango adicional
- 9 Botón de bloqueo del husillo
- 10 Rosca (triple) para el mango adicional
- 11 Anillo de montaje
- 12 Tornillos
- 13 Fijación de la cubierta de protección
- 14 Cargador rápido\*
- 15 Led de control rojo
- 16 Led de control verde
- 17 Husillo de montaje
- 18 Brida de montaje
- 19 Tuerca de fijación
- 20 Llave de montaje con dos orificios
- 21 Salientes
- 22 Cubierta de protección
- 23 Pestaña de plástico
- 24 Cubierta de protección para el tronzado

## Volumen de suministro

- 1 amoladora angular recargable 20 V
- 1 mango adicional
- 1 cubierta de protección (premontada)
- 1 cubierta de protección para el tronzado (premontada)
- 1 muela de desbaste (premontada)
- 1 llave de montaje con dos orificios
- 1 manual de instrucciones de uso

## Características técnicas

### Amoladora angular recargable 20 V PWSAP 20-Li D4

- Tensión asignada 20 V  $\equiv$  (corriente continua)
- Velocidad asignada n 3000-10 000 r. p. m.
- Dimensiones de la muela  $\varnothing$  125 mm
- Dimensiones de la rosca M14

### Batería PAP 20 B3\*

- Modelo IONES DE LITIO
- Tensión asignada 20 V  $\equiv$  (corriente continua)
- Capacidad 4 Ah
- Células 10

### Cargador rápido de la batería PLG 20 C3\*

#### ENTRADA/input

- Tensión asignada 230-240 V  $\sim$ , 50 Hz (corriente alterna)
- Consumo de potencia asignado 120 W
- Fusible (interior) 3,15 A  $\frac{T3-15A}{\square}$

#### SALIDA/output

- Tensión asignada 21,5 V  $\equiv$  (corriente continua)
- Corriente asignada 4,5 A
- Duración de la carga Aprox. 60 min
- Clase de aislamiento II/ $\square$  (aislamiento doble)

\* LA BATERÍA Y EL CARGADOR NO SE INCLUYEN EN EL VOLUMEN DE SUMINISTRO

## Información sobre ruidos y vibraciones

Medición de ruidos según la norma EN 60745. Valores típicos del nivel sonoro con ponderación A de la herramienta eléctrica:

### Valor de emisión sonora

- Nivel de presión sonora  $L_{PA} = 79,5$  dB (A)
- Incertidumbre  $K = 3$  dB
- Nivel de potencia acústica  $L_{WA} = 87,5$  dB (A)
- Incertidumbre  $K = 3$  dB

### ¡Utilice protecciones auditivas!

### Valor total de vibraciones

- Amolado de superficies
- Mango principal  $a_{h,AG} = 14,128$  m/s<sup>2</sup>
- Incertidumbre  $K = 1,5$  m/s<sup>2</sup>
- Amolado de superficies
- Mango adicional  $a_{h,AG} = 12,720$  m/s<sup>2</sup>
- Incertidumbre  $K = 1,5$  m/s<sup>2</sup>

## INDICACIÓN

- El nivel de vibraciones especificado en estas instrucciones de uso se ha calculado según un proceso de medición estandarizado y puede utilizarse para la comparación de aparatos. El valor de emisión de vibraciones especificado también puede utilizarse para realizar una valoración preliminar de la exposición.

## ⚠ ¡ADVERTENCIA!

- El nivel de vibraciones varía en función del uso de la herramienta eléctrica y, en algunos casos, puede superar los valores especificados en estas instrucciones. Por este motivo, la carga de las vibraciones puede estar infravalorada si se utiliza la herramienta eléctrica regularmente de esa manera. Intente que la carga de las vibraciones sea lo más reducida posible. Algunas medidas para reducir la carga de las vibraciones son el uso de guantes al manejar la herramienta y la limitación del tiempo de trabajo. Para ello, deben tenerse en cuenta todas las partes del ciclo de funcionamiento (por ejemplo, los momentos en los que la herramienta eléctrica está desconectada y los momentos en los que está conectada, pero funciona sin carga).



## Indicaciones generales de seguridad para las herramientas eléctricas

### ⚠ ¡ADVERTENCIA!

- ▶ Lea todas las indicaciones de seguridad y las instrucciones. El incumplimiento de las indicaciones de seguridad y de las instrucciones especificadas puede provocar descargas eléctricas, incendios o lesiones graves.

### Conserve todas las indicaciones de seguridad y las instrucciones para el futuro.

El término "herramienta eléctrica" utilizado en las indicaciones de seguridad se refiere a las herramientas eléctricas de accionamiento eléctrico (con cable de red) y a las de accionamiento por batería (sin cable de red).

### 1. Seguridad en el lugar de trabajo

- a) Mantenga limpia y bien iluminada la zona de trabajo. El desorden y la falta de iluminación en el lugar de trabajo pueden provocar accidentes.
- b) No trabaje con la herramienta eléctrica en un entorno potencialmente explosivo en el que haya líquidos, gases o polvos inflamables. Las herramientas eléctricas generan chispas que pueden incendiar el polvo o los vapores.
- c) Mantenga a los niños y a otras personas alejados durante el manejo de la herramienta eléctrica. Si se distrae, podría perder el control del aparato.

### 2. Seguridad eléctrica

- a) El enchufe de la herramienta eléctrica debe encajar correctamente en la toma eléctrica. No debe modificarse el enchufe de ninguna forma. No utilice ningún enchufe adaptador junto con herramientas eléctricas con conexión a tierra. El uso de enchufes sin manipular conectados a una toma eléctrica adecuada reduce el riesgo de descarga eléctrica.

- b) Evite el contacto físico con cualquier superficie que esté conectada a tierra, como tuberías, sistemas de calefacción, cocinas y neveras. Si su cuerpo hace contacto con la toma de tierra, existe mayor riesgo de descarga eléctrica.
- c) Mantenga el aparato alejado de la lluvia o de humedades. La penetración de agua en un aparato eléctrico aumenta el riesgo de descarga eléctrica.
- d) No utilice el cable para otros usos, p. ej., para transportar y colgar la herramienta eléctrica o para tirar del enchufe y desconectarlo de la toma eléctrica. Mantenga el cable apartado del calor, del aceite, de los bordes cortantes o de las piezas móviles del aparato. Un cable dañado o enredado aumenta el riesgo de descarga eléctrica.
- e) Si desea utilizar la herramienta eléctrica al aire libre, utilice exclusivamente los alargadores de cable aptos para su uso en exteriores. Su uso reduce el riesgo de descarga eléctrica.
- f) Si no puede evitarse el uso de la herramienta eléctrica en un entorno húmedo, utilice un interruptor diferencial residual. Su uso reduce el riesgo de descarga eléctrica.

### 3. Seguridad de las personas

- a) Esté siempre alerta, preste atención a lo que hace y proceda con sensatez a la hora de trabajar con una herramienta eléctrica. No utilice ninguna herramienta eléctrica si se siente cansado o se encuentra bajo la influencia de drogas, alcohol o medicamentos. Un solo momento de distracción mientras utiliza la herramienta eléctrica puede causar lesiones graves.
- b) Utilice siempre un equipo de protección individual y gafas de protección. El uso de un equipo de protección individual, como mascarilla antipolvo, calzado de seguridad antideslizante, casco o protecciones auditivas según el tipo de herramienta eléctrica en cuestión, reduce el riesgo de lesiones.

- c) Evite que el aparato pueda ponerse en marcha accidentalmente. Asegúrese de que la herramienta eléctrica esté apagada antes de conectarla a la red eléctrica o a la batería, asírla o transportarla. Si transporta la herramienta eléctrica con los dedos en el interruptor o conecta el aparato ya encendido a la red eléctrica, puede provocar accidentes.
- d) Antes de encender la herramienta eléctrica, retire las herramientas de ajuste o las llaves. Las herramientas o llaves que se encuentren dentro del alcance de la pieza giratoria del aparato pueden producir lesiones.
- e) Evite mantener una postura corporal forzada. Busque una postura segura y mantenga el equilibrio en todo momento. Así podrá controlar mejor la herramienta eléctrica, especialmente en situaciones inesperadas.
- f) Utilice ropa adecuada. No lleve ropa ancha ni joyas. Mantenga el pelo, la ropa y los guantes lejos de las piezas móviles. La ropa holgada, las joyas o el pelo largo pueden quedar atrapados en las piezas móviles.
- g) Si se admite el montaje de dispositivos de aspiración y de acumulación de polvo, asegúrese de que estén conectados y cerciórese de que se utilicen correctamente. El uso de un dispositivo de aspiración de polvo puede reducir los riesgos causados por el polvo.
- c) Desconecte el enchufe de la red eléctrica o retire la batería antes de realizar cualquier ajuste en el aparato, cambiar los accesorios o abandonar el aparato. Estas medidas de seguridad evitan que la herramienta eléctrica se encienda de forma accidental.
- d) Guarde las herramientas eléctricas que no vaya a utilizar fuera del alcance de los niños. No permita el uso del aparato a personas que no estén familiarizadas con su manejo o que no hayan leído estas indicaciones. Las herramientas eléctricas son peligrosas cuando están en manos de personas inexpertas.
- e) Mantenga las herramientas eléctricas en perfecto estado. Compruebe que las piezas móviles funcionen correctamente y no se atasquen, y asegúrese de que ninguna pieza se haya roto ni esté dañada de forma que el funcionamiento del aparato pueda verse afectado. Encargue la reparación de las piezas dañadas antes de utilizar el aparato. Muchos accidentes se deben al mal estado de las herramientas.
- f) Mantenga las herramientas de corte afiladas y limpias, ya que así se atascan menos y son más fáciles de guiar.
- g) Utilice la herramienta eléctrica, los accesorios, las herramientas intercambiables, etc. según lo dispuesto en estas instrucciones. Tenga en cuenta las condiciones de trabajo y los procedimientos que deban seguirse. El uso de las herramientas eléctricas para aplicaciones distintas a las previstas puede causar situaciones peligrosas.

#### **4. Uso y manejo de la herramienta eléctrica**

- a) No sobrecargue el aparato. Utilice la herramienta eléctrica adecuada para el trabajo en cuestión. De esta manera, trabajará mejor y de forma más segura dentro del rango de potencia indicado.
- b) No utilice ninguna herramienta eléctrica con el interruptor averiado. Una herramienta eléctrica que no pueda encenderse o apagarse es peligrosa y debe repararse.

## 5. Uso y manejo de la herramienta inalámbrica

- Cargue la batería exclusivamente en los cargadores recomendados por el fabricante. El uso de un cargador con una batería que no le corresponde entraña peligro de incendios.
- Utilice exclusivamente las baterías previstas para las herramientas eléctricas. El uso de otras baterías puede provocar lesiones y peligro de incendios.
- Mantenga la batería que no utilice alejada de grapas, monedas, llaves, clavos, tornillos u otros pequeños objetos de metal que puedan provocar un puenteado de los contactos. Un cortocircuito entre los contactos de la batería puede provocar quemaduras o incendios.
- Un uso incorrecto puede provocar una fuga de líquidos de la batería. Evite el contacto con dicho líquido. En caso de contacto accidental, lave la zona afectada con agua. Si el líquido entra en contacto con los ojos, busque también asistencia médica. El líquido derramado de la batería puede causar irritaciones cutáneas o quemaduras.



**¡CUIDADO! ¡PELIGRO DE EXPLOSIÓN!**  
No recargue nunca las baterías/pilas no recargables.



Proteja la batería contra el calor, p. ej., también contra la radiación solar duradera, el fuego, el agua y la humedad. Existe peligro de explosión.

## 6. Asistencia técnica

- Encargue exclusivamente la reparación de su herramienta eléctrica al personal cualificado especializado y solo con recambios originales. De esta forma, se garantiza que la seguridad del aparato no se vea afectada.

## Indicaciones de seguridad para todas las aplicaciones

### Indicaciones de seguridad conjuntas para la amoladura y el tronzado

- Esta herramienta eléctrica está prevista para su uso como amoladora y tronzadora con muela. Observe todas las indicaciones de seguridad, las instrucciones, las ilustraciones y los datos suministrados con el aparato. Si no se observan las instrucciones siguientes, pueden producirse descargas eléctricas, incendios o lesiones graves.
- Esta herramienta eléctrica no es apta para el lijado con papel de lija, para el uso de cepillos de alambre ni para el pulido. Si se utiliza esta herramienta eléctrica de forma contraria al uso previsto, pueden provocarse peligros y lesiones.
- No utilice ningún accesorio que el fabricante no haya previsto ni recomendado especialmente para esta herramienta eléctrica. Solo porque pueda fijarse un accesorio en la herramienta eléctrica no se garantiza que su uso sea seguro.
- La velocidad permitida para la herramienta intercambiable debe ser, como mínimo, tan elevada como la velocidad máxima especificada en la herramienta eléctrica. Los accesorios que giren más rápido de lo permitido pueden destrozarse y salir despedidos.
- El diámetro exterior y el grosor de la herramienta intercambiable deben coincidir con las dimensiones especificadas para la herramienta eléctrica. Las herramientas intercambiables con unas dimensiones incorrectas no pueden protegerse ni controlarse de forma suficiente.
- Las herramientas intercambiables con inserto de rosca deben ajustarse a la perfección a la rosca del husillo portamuelas. En el caso de las herramientas intercambiables que deban montarse con una brida, el diámetro del orificio de la herramienta intercambiable debe ajustarse al diámetro de alojamiento de la brida. Si las herramientas intercambiables no encajan perfectamente en la herramienta eléctrica, girarán de forma irregular, provocarán vibraciones muy fuertes y podrán causar una pérdida de control.

- g) No utilice herramientas intercambiables dañadas. Antes de cada uso, inspeccione las herramientas intercambiables, como las muelas abrasivas, para descartar que estén melladas o agrietadas y los platos de lija para descartar que presenten grietas, estén desgastados o muy deteriorados. Si la herramienta eléctrica o la herramienta intercambiable se caen, compruebe que carezcan de daños o utilice una herramienta intercambiable que no esté dañada. Una vez inspeccionada e insertada la herramienta intercambiable, todas las personas presentes deben mantenerse fuera del alcance de la herramienta intercambiable giratoria y debe ajustarse el aparato para que funcione a la velocidad máxima durante un minuto. Las herramientas intercambiables dañadas suelen romperse durante este periodo de prueba.
- h) Utilice un equipo de protección individual. Según la aplicación, deberá utilizarse una protección facial completa, protección ocular o gafas de seguridad. Si procede, utilice una mascarilla de protección antipolvo, protecciones auditivas, guantes de protección o un mandil especial que le proteja frente a las partículas de lijado y de materiales. Los ojos deben estar protegidos frente a las partículas que salgan despedidas en las distintas aplicaciones. La mascarilla de protección antipolvo o de respiración debe filtrar el polvo generado durante el uso de la herramienta. Si se somete a ruidos intensos durante un periodo prolongado de tiempo, puede sufrir pérdidas auditivas.
- i) Asegúrese de que otras personas mantengan una distancia de seguridad con respecto a la zona de trabajo. Cualquier persona que entre en la zona de trabajo debe utilizar un equipo de protección individual. Los fragmentos desprendidos de la pieza de trabajo o las herramientas intercambiables que estén rotas pueden salir despedidos y causar lesiones incluso fuera de la zona de trabajo.
- j) Sujete la herramienta eléctrica exclusivamente por los mangos aislados si pretende utilizarla para trabajos en los que la herramienta pueda entrar en contacto con conexiones eléctricas ocultas. El contacto con cables conductores de electricidad también puede someter las piezas metálicas del aparato a la tensión eléctrica y provocar una descarga eléctrica.
- k) Mantenga el cable de red alejado de las herramientas intercambiables en rotación. Si pierde el control sobre el aparato, el cable de red puede cortarse o quedar atrapado y la herramienta intercambiable giratoria puede alcanzarle en la mano o en el brazo.
- l) No pose nunca la herramienta eléctrica antes de que se haya detenido completamente. Si la herramienta intercambiable sigue girando, puede entrar en contacto con la superficie sobre la que se pose y provocar la pérdida de control de la herramienta eléctrica.
- m) No ponga la herramienta eléctrica en funcionamiento mientras la transporte. Las prendas de ropa pueden quedar atrapadas en la herramienta intercambiable giratoria a causa de un contacto accidental, lo que podría provocar lesiones físicas.
- n) Limpie regularmente las ranuras de ventilación de la herramienta eléctrica. El ventilador del motor absorbe el polvo hacia la carcasa y, si se acumula mucho polvo metálico, puede provocar un peligro eléctrico.
- o) No utilice la herramienta eléctrica en las proximidades de materiales inflamables. Las chispas pueden incendiar dichos materiales.
- p) No utilice ninguna herramienta intercambiable que precise líquidos refrigerantes. El uso de agua o de otros líquidos refrigerantes puede provocar una descarga eléctrica.

### **Retroceso e indicaciones de seguridad**

El retroceso es una reacción repentina que se produce como consecuencia del enganche o bloqueo de la herramienta intercambiable giratoria, como la muela abrasiva, el plato de lijado, etc. Este enganche o bloqueo provoca la detención abrupta de la herramienta intercambiable giratoria, lo que causa la aceleración incontrolada de la herramienta eléctrica en el sentido contrario al sentido de giro de la herramienta intercambiable en el punto de bloqueo.

Si, p. ej., la muela abrasiva se engancha en la pieza de trabajo o queda bloqueada, es posible que el filo de la muela abrasiva que ha penetrado en la pieza de trabajo quede enganchado, con lo que la muela abrasiva se rompería o causaría un retroceso. En consecuencia, la muela abrasiva se dirigirá hacia el usuario o se alejará de este según el sentido de giro de la muela en el punto de bloqueo. Además, las muelas abrasivas también pueden romperse.

El retroceso es consecuencia de un uso incorrecto o inadecuado de la herramienta eléctrica que puede evitarse cumpliendo las siguientes medidas de precaución.

- a) **Sujete la herramienta eléctrica firmemente y mantenga el cuerpo y los brazos en una posición en la que pueda contrarrestar la fuerza de retroceso.** Si dispone de un mango adicional, utilícelo siempre para controlar al máximo la fuerza de retroceso o los pares de reacción a la velocidad máxima. El usuario puede controlar las fuerzas de retroceso y de reacción si observa las medidas de precaución pertinentes.
- b) **No coloque la mano cerca de la herramienta intercambiable en rotación.** Si se produce un retroceso, la herramienta intercambiable puede alcanzarle en la mano.
- c) **Evite colocarse en la zona hacia la que pueda dirigirse la herramienta eléctrica en caso de retroceso.** El retroceso desplaza la herramienta eléctrica en la dirección contraria al sentido de giro de la muela abrasiva en el punto de bloqueo.
- d) **Trabaje de forma especialmente cuidadosa en las zonas con esquinas, aristas afiladas, etc. para evitar que las herramientas intercambiables reboten desde la pieza de trabajo o queden atascadas.** La herramienta intercambiable giratoria tiende a atascarse en las esquinas, en las aristas afiladas o cuando rebota, lo que provoca una pérdida de control o retroceso.
- e) **No utilice una hoja de sierra de cadena ni una hoja de sierra dentada.** Este tipo de herramientas intercambiables suelen causar un retroceso o la pérdida de control de la herramienta eléctrica.

## Indicaciones de seguridad especiales para la amoladura y el tronzado

- a) **Utilice exclusivamente los accesorios abrasivos autorizados para su herramienta eléctrica, así como la cubierta de protección prevista para ellos.** Los accesorios abrasivos que no sean aptos para la herramienta eléctrica no pueden quedar suficientemente protegidos, por lo que su manejo no es seguro.
- b) **Deben montarse las muelas abrasivas angulares de forma que su superficie abrasiva no sobresalga del borde de la cubierta de protección.** Si la muela abrasiva está montada incorrectamente y sobresale del borde de la cubierta de protección, no quedará lo suficientemente protegida.
- c) **La cubierta de protección debe montarse de forma segura y ajustarse con el máximo nivel de seguridad posible de forma que solo una mínima parte del accesorio abrasivo quede expuesta hacia el usuario.** La cubierta de protección ayuda a proteger al usuario frente a los fragmentos desprendidos, frente a un contacto accidental con el accesorio abrasivo y frente a las chispas que pudieran inflamar la ropa.
- d) **Los accesorios abrasivos solo pueden utilizarse para las aplicaciones recomendadas.** Por ejemplo, no amole nunca con la superficie lateral de una muela de tronzar. Las muelas de tronzar están previstas para arrancar el material con el filo de la muela. Si se ejerce una fuerza lateral sobre estas muelas abrasivas, pueden romperse.
- e) **Utilice siempre una brida tensora que no esté dañada y que posea el tamaño y la forma adecuados para la muela abrasiva seleccionada.** Las bridas adecuadas soportan la muela abrasiva y, con esto, reducen su riesgo de rotura. Las bridas para las muelas de tronzar son distintas de las bridas para otras muelas abrasivas.
- f) **No utilice muelas abrasivas desgastadas de otras herramientas eléctricas más grandes.** Las muelas abrasivas de las herramientas eléctricas más grandes no están previstas para las velocidades más elevadas de las herramientas eléctricas más pequeñas y pueden romperse.

## Otras indicaciones de seguridad especiales para las muelas de tronzar

- a) Evite el bloqueo de la muela de tronzar o una presión de aplicación demasiado elevada. No realice cortes demasiado profundos. La sobrecarga de la muela de tronzar aumenta su sollicitación y la posibilidad de que quede ladeada o bloqueada y, con ello, de que se produzca un retroceso o rotura de la muela.
- b) Evite colocarse en la zona inmediatamente anterior y posterior a la muela de tronzar en giro. Si la muela de tronzar se aleja de usted al introducirse en la pieza de trabajo, en caso de retroceso, es posible que la herramienta eléctrica con la muela en rotación salga despedida en su dirección.
- c) Si la muela de tronzar se atasca o desea interrumpir el trabajo, apague el aparato y sujételo con tranquilidad hasta que la muela se detenga. No intente nunca tirar de la muela de tronzar mientras esté en rotación para extraerla de la sección de corte, ya que podría producirse un retroceso. Averigüe la causa del atasco y solucione el problema.
- d) No vuelva a encender la herramienta eléctrica mientras se encuentre introducida en la pieza de trabajo. Deje que la muela de tronzar alcance primero el nivel de plena velocidad antes de proseguir cuidadosamente con la operación de corte. De lo contrario, la muela puede engancharse, salir despedida de la pieza de trabajo o causar un retroceso.
- e) Fije bien los tableros o las piezas de trabajo grandes para evitar el riesgo de retroceso por un atasco en la muela de tronzar. Las piezas de trabajo grandes pueden llegar a doblarse por su propio peso. Por este motivo, debe fijarse bien la pieza de trabajo a ambos lados de la muela, tanto en las inmediaciones de la muela de tronzar como en el borde de la pieza.
- f) Proceda con especial cautela al realizar cortes de tipo "nicho" en las paredes existentes o en otras zonas ocultas. La muela de tronzar podría causar un retroceso al cortar tuberías de gas o agua, cables eléctricos u otros objetos.

## Indicaciones de seguridad para los cargadores

- Este aparato puede ser utilizado por niños a partir de 8 años y por personas cuyas facultades físicas, sensoriales o mentales sean reducidas o carezcan de los conocimientos y de la experiencia necesarios siempre que sean vigilados o hayan sido instruidos correctamente sobre el uso seguro del aparato y hayan comprendido los peligros que entraña. Los niños no deben jugar con el aparato. Los niños no deben realizar las tareas de limpieza y mantenimiento del aparato sin supervisión.
- Si se estropea el cable de conexión de red de este aparato, encomiende su sustitución al fabricante, a su servicio de asistencia técnica o a una persona que posea una cualificación similar para evitar peligros.



El cargador solo es apto para su uso en interiores.

### ¡ADVERTENCIA!

- Si se estropea el cable de conexión de red de este aparato, encomiende su sustitución al fabricante, a su servicio de asistencia técnica o a una persona que posea una cualificación similar para evitar peligros.



**⚠ ¡ATENCIÓN!**

- ◆ Este cargador solo puede cargar las siguientes baterías: PAP 20 A1/PAP 20 A2/PAP 20 A3/PAP 20 B1/PAP 20 B3/PAPS 204 A1/PAPS 208 A1.
- ◆ Encontrará la lista actual de baterías compatibles en [www.Lidl.de/Akku](http://www.Lidl.de/Akku).

**Almacenamiento y manipulación de las herramientas intercambiables recomendadas**

- Las herramientas abrasivas deben manejarse y transportarse con cuidado.
- Las herramientas abrasivas deben almacenarse de forma que no se sometan a daños mecánicos ni al efecto de las condiciones climáticas (p. ej., humedad).

**Indicaciones de trabajo**

**INDICACIÓN**

- ▶ Los accesorios abrasivos solo pueden utilizarse para las aplicaciones recomendadas. De lo contrario, podrían destruirse y dañarse, así como causar lesiones.



**Desbaste**  
¡No utilice nunca muelas de tronzar para desbastar!

- Desplace la amoladora angular de un lado a otro de la pieza de trabajo con una presión uniforme.
- Si el material es blando, desplace la muela de desbaste por la pieza de trabajo manteniendo un ángulo plano; si el material es duro, trabaje con un ángulo algo más inclinado.

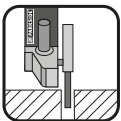

**Tronzado con muela**  
¡No utilice nunca muelas de desbaste para tronzar!

- Utilice exclusivamente muelas de tronzar o muelas abrasivas con refuerzo de fibra de eficacia probada y que estén homologadas para una velocidad periférica no inferior a 80 m/s.

**⚠ ¡CUIDADO!**

- ▶ La herramienta abrasiva sigue avanzando tras apagar el aparato. No la frene mediante el ejercicio de una contrapresión lateral.
- Fije la pieza de trabajo. Sujete la pieza de trabajo con un dispositivo de sujeción/tornillo de banco. De esta forma, estará mucho mejor sujeta que con la mano.
- Apague siempre el aparato antes de posarlo y espere a que se detenga totalmente.
- Utilice el aparato exclusivamente para cortar o realizar amoladuras en seco.
- Debe montarse el mango adicional ④ para realizar cualquier tarea con el aparato.
- No deben procesarse los materiales que contengan asbesto. El asbesto es cancerígeno.



¡Consejo! Así actúa correctamente.

**⚠ ¡PELIGRO! GUÍE SIEMPRE EL APARATO POR LA PIEZA DE TRABAJO EN EL SENTIDO CONTRARIO AL DE LA MARCHA.**

- ▶ Si se desplace en dirección opuesta, existe riesgo de retroceso y el aparato podría salir despedido de la sección de corte.
- Guíe el aparato por la pieza de trabajo solo cuando esté encendido. Tras procesar la pieza de trabajo, levante primero el aparato y apáguelo.
- Durante el trabajo, sujete firmemente el aparato con las dos manos. Procure mantener una posición segura.
- Para un mejor resultado de amoladura, desplace el aparato de forma uniforme y de un lado a otro por la pieza de trabajo en un ángulo de 15° a 30° (entre la muela abrasiva y la pieza de trabajo).

- Para el procesamiento de superficies biseladas, el aparato no debe presionarse con una fuerza excesiva sobre la pieza de trabajo. Si la velocidad desciende notablemente, debe reducirse la presión ejercida para permitir un procesamiento seguro y eficaz. Si el aparato se frena o se bloquea totalmente de forma repentina, debe desconectarse inmediatamente.
- **Tronzado: trabaje con un avance uniforme y no ladee la muela de tronzar.**
- Las muelas de desbaste y de tronzar se calientan mucho durante el funcionamiento, por lo que debe dejar que se enfríen totalmente antes de tocarlas.
- No use el aparato para otros fines.
- Asegúrese siempre de que el aparato esté apagado antes de introducir la batería en el aparato.
- En caso de peligro, apague inmediatamente el aparato y extraiga la batería. Asegúrese de que el aparato quede fácilmente accesible y de que, en caso de emergencia, pueda alcanzarse sin problemas.
- Durante las pausas de trabajo, antes de realizar cualquier tarea en el aparato y durante los periodos en los que no lo utilice, retire siempre la batería. El aparato debe estar siempre limpio, seco y sin restos de aceite ni grasas lubricantes.
- ¡Esté siempre alerta! Esté siempre atento a lo que hace y actúe con sensatez. No utilice nunca el aparato si está desconcentrado o se siente indispuesto.



**⚠ ¡ADVERTENCIA!**  
Utilice siempre gafas de protección.



**⚠ ¡ADVERTENCIA!**  
Utilice siempre una mascarilla de protección antipolvo.

## Antes de la puesta en funcionamiento

### Carga de la batería (consulte la fig. A)

#### **⚠ ¡CUIDADO!**

- ▶ Desconecte el enchufe de la red eléctrica antes de extraer la batería **4** del cargador o introducirla en él.

#### **INDICACIÓN**

- ▶ No cargue nunca la batería con una temperatura ambiente inferior a 10 °C o superior a 40 °C. Si pretende almacenar la batería de iones de litio durante un periodo prolongado de tiempo, debe comprobar regularmente el nivel de carga. El nivel de carga óptimo está entre el 50 % y el 80 %. El aparato debe almacenarse en un lugar fresco y seco con una temperatura ambiente de entre 0 °C y 50 °C.
- ◆ Conecte la batería **4** en el cargador rápido **14** (consulte la fig. A).
- ◆ Conecte el enchufe en una toma eléctrica. El led de control **15** se ilumina en rojo.
- ◆ El led de control verde **16** señala que el proceso de carga ha finalizado y que la batería **4** está lista para su uso.

#### **⚠ ¡ATENCIÓN!**

- ◆ Si el led de control rojo **15** parpadea, significa que la batería **4** se ha sobrecalentado y no puede cargarse.
- ◆ Si el led de control rojo y el led de control verde **15** **16** parpadean al mismo tiempo, significa que la batería **4** está defectuosa.
- ◆ Entre cada carga consecutiva, apague el cargador durante al menos 15 minutos. Para ello, desconecte el enchufe de la red eléctrica.

## Inserción/extracción de la batería del aparato

### Inserción de la batería

- ◆ Encastre la batería ④ en el mango.

### Extracción de la batería

- ◆ Pulse el botón de desencastre ⑦ y retire la batería ④.

## Comprobación del nivel de carga de la batería

- ◆ Para comprobar el nivel de carga de la batería, pulse el botón del nivel de carga de la batería ⑤ (consulte también la ilustración principal).  
El nivel de carga o la carga restante se muestran en el led del nivel de carga de la batería ⑥ de la manera siguiente:  
ROJO/NARANJA/VERDE = carga máxima  
ROJO/NARANJA = carga media  
ROJO = poca carga; cargue la batería

## Montaje de la cubierta de protección para el tronzado

Para el tronzado con materiales abrasivos aglutinados, utilice siempre la cubierta de protección para el tronzado ②.

- ◆ Coloque la cubierta de protección para el tronzado ② sobre la cubierta de protección ②② (consulte la fig. F) hasta que encastre en el extremo con la pestaña de plástico ②③.
- ◆ Para desmontar la cubierta de protección para el tronzado ②, debe desplazar ligeramente la pestaña de plástico ②③ hacia delante para soltar la cubierta de protección para el tronzado ②.

## Ajuste de la cubierta de protección

### ⚠ ¡ADVERTENCIA! ¡PELIGRO DE LESIONES!

- ▶ Antes de realizar cualquier tarea en el aparato, apáguelo y extraiga la batería.

### ⚠ ¡PELIGRO DE LESIONES!

- ▶ Utilice siempre la amoladora angular con la cubierta de protección ②. La cubierta de protección debe montarse de forma segura en la amoladora angular. Ajústela de forma que se alcance el máximo nivel de seguridad; esto es, que solo una mínima parte de la muela abrasiva quede expuesta hacia el usuario. La cubierta de protección ② debe proteger al usuario frente a los fragmentos desprendidos y contra un contacto accidental con la muela abrasiva.
- ▶ Asegúrese de que, como mínimo, la cubierta de protección ② esté montada en el mismo ángulo que el mango adicional ⑧ (consulte la fig. B). De lo contrario, podría lesionarse por el contacto con la muela de desbaste o de tronzar.
- ◆ Gire la cubierta de protección ② hasta alcanzar la posición requerida (posición de trabajo). Para ello, asegúrese de colocar la cubierta de protección ② de forma que la fijación de la cubierta de protección ①③ quede sobre uno de los salientes ②① de la cubierta de protección ② (consulte la fig. E de la página desplegable).
- ◆ Asegúrese de que la fijación de la cubierta de protección ①③ quede bien fija en el saliente ②① que corresponda.

## Montaje del mango adicional

### ⚠ ¡CUIDADO!

- ▶ Por motivos de seguridad, este aparato solo debe utilizarse con el mango adicional 8. De lo contrario, podrían producirse lesiones. El mango adicional 8 puede atornillarse a la izquierda, a la derecha o en la parte superior de la cabeza del aparato según el procedimiento de trabajo.

## Montaje/cambio de la muela de desbaste/tronzar

Utilice siempre guantes de protección para el cambio de las muelas de tronzar/desbaste.

Tenga en cuenta las dimensiones de las muelas de desbaste y de tronzar. El diámetro del orificio debe encajar en la brida de montaje 18 sin holgura. No utilice manguitos reductores ni adaptadores.

### INDICACIÓN

- ▶ Utilice exclusivamente muelas limpias.
- ▶ Muela abrasiva del tamaño de la rueda:  
Ø 125 x 22,2 x 6 mm
- ▶ Disco de corte de tamaño de disco:  
Ø 125 x 22,2 x 3 mm
- Utilice exclusivamente herramientas abrasivas cuya velocidad permitida sea, como mínimo, tan elevada como la velocidad de ralentí del aparato.
- ¡PELIGRO DE LESIONES! Accione el botón de bloqueo del husillo 9 exclusivamente con el husillo de montaje 17 detenido.
- ◆ Pulse el botón de bloqueo del husillo 9 para bloquear el mecanismo.
- ◆ Afloje la tuerca de fijación 19 por medio de la llave de montaje con dos orificios 20 (consulte la fig. D).  
Para ello, doble hacia arriba el soporte de la tuerca de sujeción 19 y afloje en sentido antihorario.
- ◆ Coloque la muela de desbaste o de tronzar en la brida de montaje 18 con la parte escrita orientada hacia el aparato.

- ◆ Tras esto, vuelva a colocar la tuerca de fijación 19 en el husillo de montaje 17 con la parte elevada orientada hacia arriba.

### Para las muelas abrasivas finas (consulte la figura 1)

- ◆ El collar de la tuerca de fijación 19 debe apuntar hacia arriba para que la muela abrasiva fina pueda fijarse de forma segura.

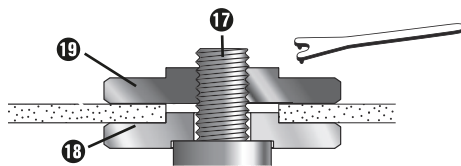

Fig. 1

- ◆ Pulse el botón de bloqueo del husillo 9 para bloquear el mecanismo.
- ◆ Vuelva a apretar firmemente la tuerca de fijación 19 con la llave de montaje con dos orificios 20.

### INDICACIÓN

- ▶ Si, tras el cambio, la muela gira de manera anómala u oscila, debe volver a cambiarse inmediatamente.
- ◆ Por razones de seguridad, tras cambiar la muela, déjela en marcha durante 60 segundos a la velocidad máxima. Esté atento a cualquier ruido anómalo y a la generación de chispas.
- ◆ Compruebe que todas las piezas de fijación estén bien ajustadas.
- ◆ Asegúrese de que la flecha del sentido de giro (si se dispone de ella) de las muelas de tronzar o de desbaste (también de las muelas de tronzar diamantadas) coincida con el sentido de giro del aparato (flecha del sentido de giro de la cabeza del aparato).

## Puesta en funcionamiento

### Encendido/apagado

Inspeccione la herramienta insertada antes de uso para asegurarse de que todas las piezas de fijación estén correctamente montadas.

#### INDICACIÓN

- ▶ Encienda siempre la amoladora angular antes de ponerla en contacto con el material y, a continuación, desplace el aparato sobre la pieza de trabajo.
- ▶ Si el aparato se bloquea por sobrecarga y se apaga, volverá a activarse automáticamente en cuanto se haya solucionado la causa del bloqueo (función de inicio automático).

#### Encendido

- ◆ Primero pulse el interruptor de encendido/apagado ❶ hacia la derecha para después moverlo hacia delante.

#### Apagado

- ◆ Vuelva a soltar el interruptor de encendido/apagado ❶.

#### Activación del modo de funcionamiento continuo:

- ◆ Primero pulse el interruptor de encendido/apagado ❶ hacia la derecha para después moverlo hacia delante. A continuación, con el interruptor de encendido/apagado ❶ hacia delante, pulse hacia abajo hasta que encastre.

#### Desactivación del modo de funcionamiento continuo

- ◆ Pulse el interruptor de encendido/apagado ❶ hacia atrás y hacia abajo y suéltelo.

## Ajuste de la velocidad

Puede preseleccionarse la velocidad con la preselección de la velocidad ❷:

(1 = menor velocidad, 6 = mayor velocidad).

El nivel de velocidad ajustado se indica debajo de la preselección de la velocidad ❷.

Le recomendamos la realización de pruebas prácticas para calcular la velocidad más adecuada.

La velocidad también puede modificarse durante el funcionamiento.

## Mantenimiento y limpieza



**¡ADVERTENCIA! ¡PELIGRO DE LESIONES!** Antes de realizar cualquier tarea en el aparato, apáguelo y retire la batería.

La amoladora angular inalámbrica no requiere mantenimiento.

- No utilice ningún objeto afilado para la limpieza del aparato. Evite que pueda penetrar cualquier líquido en el interior del aparato. De lo contrario, podría dañarse.
- Limpie el aparato con regularidad; preferiblemente, justo después de terminar el trabajo.
- Limpie la carcasa con un paño seco; no utilice nunca bencina, disolventes ni productos de limpieza que puedan dañar el plástico.
- Para una limpieza a fondo del aparato, se precisa un aspirador.
- Las ranuras de ventilación deben mantenerse siempre libres.
- Retire el polvo de amoladura que quede adherido con un pincel.

#### INDICACIÓN

- ▶ Los recambios no especificados (p. ej., interruptores) pueden solicitarse a través de nuestro servicio de asistencia técnica.

#### ¡ADVERTENCIA!

- No utilice accesorios no recomendados por PARKSIDE, ya que podrían provocar descargas eléctricas o incendios.

## Desecho



FR



Este producto y su embalaje son reciclables, están sujetos a una responsabilidad ampliada del fabricante y se recogen por separado.



### ¡No deseche las herramientas eléctricas con la basura doméstica!

El símbolo adyacente de un contenedor tachado sobre unas ruedas indica que este aparato está sujeto a la Directiva 2012/19/EU. Dicha Directiva estipula que el aparato no debe desecharse con la basura doméstica normal al finalizar su vida útil, sino en puntos de recogida, puntos limpios o empresas de desechos previstas especialmente para ello.

**Este tipo de desecho es gratuito. Cuide el medio ambiente y deseche el aparato de la manera adecuada.**

Si el aparato contiene datos personales, será su responsabilidad eliminarlos antes de entregarlo para su desecho.

Siempre que sea posible hacerlo sin destruir el aparato, retire las pilas o baterías usadas, y las bombillas o lámparas, antes de entregarlo para su desecho y recíclelas por separado. Si la batería está integrada en el aparato de forma fija, debe indicarse que el aparato contiene una batería para su desecho.



Puede informarse acerca de las demás posibilidades de desecho de los aparatos usados en su administración municipal o ayuntamiento.



### ¡No deseche la batería con la basura doméstica!

Las baterías defectuosas o agotadas deben reciclarse según la Directiva 2006/66/EC. Las pilas/baterías son residuos especiales que deben desecharse de forma ecológica a través de las entidades correspondientes (comercios, distribuidores especializados, instalaciones públicas municipales o empresas de desechos industriales). Las pilas/baterías pueden contener metales pesados tóxicos.

Por lo tanto, las pilas/baterías no deben desecharse con la basura doméstica, sino reciclarse por separado. Devuelva las pilas/baterías exclusivamente en estado descargado.



El embalaje consta de materiales ecológicos que pueden desecharse a través de los centros de reciclaje locales.



Deseche el embalaje de forma respetuosa con el medio ambiente. Observe las indicaciones de los distintos materiales de embalaje y, si procede, recíclelos de la manera correspondiente. Los materiales de embalaje cuentan con abreviaciones (a) y cifras (b) que significan lo siguiente: 1-7: plásticos; 20-22: papel y cartón; 80-98: materiales compuestos.

## Garantía de Kompernass Handels GmbH

Estimado cliente:

Este aparato cuenta con una garantía de 5 años a partir de la fecha de compra. Si se detectan defectos en el producto, puede ejercer sus derechos legales frente al vendedor. Estos derechos legales no se ven limitados por la garantía descrita a continuación.

### Condiciones de la garantía

El plazo de la garantía comienza con la fecha de compra. Guarde bien el comprobante de caja, ya que lo necesitará como justificante de compra.

Si dentro de un periodo de 5 años a partir de la fecha de compra de este producto se detecta un defecto en su material o un error de fabricación, asumiremos la reparación o sustitución gratuita del producto o restituiremos el precio de compra a nuestra elección. La prestación de la garantía requiere la presentación del aparato defectuoso y del justificante de compra (comprobante de caja), así como una breve descripción por escrito del defecto detectado y de las circunstancias en las que se haya producido dicho defecto, dentro del plazo de 5 años.

Si el defecto está cubierto por nuestra garantía, le devolveremos el producto reparado o le suministraremos uno nuevo. La reparación o sustitución del producto no supone el inicio de un nuevo periodo de garantía.

Las baterías de la serie X 20 V Team cuentan con una garantía de 3 años a partir de la fecha de compra.

### Duración de la garantía y reclamaciones legales por vicios

La duración de la garantía no se prolonga por hacer uso de ella. Este principio también se aplica a las piezas sustituidas y reparadas. Si después de la compra del aparato, se detecta la existencia de daños o de defectos al desembalarlo, deben notificarse de inmediato. Cualquier reparación que se realice una vez finalizado el plazo de garantía estará sujeta a costes.

### Alcance de la garantía

El aparato se ha fabricado cuidadosamente según estándares elevados de calidad y se ha examinado en profundidad antes de su entrega.

La prestación de la garantía se aplica a defectos en los materiales o errores de fabricación. Esta garantía no cubre las piezas del producto normalmente sometidas al desgaste y que, en consecuencia, puedan considerarse piezas de desgaste ni los daños producidos en los componentes frágiles, p. ej., interruptores o piezas de vidrio.

Se anulará la garantía si el producto se daña o no se utiliza o mantiene correctamente. Para utilizar correctamente el producto, deben observarse todas las indicaciones especificadas en las instrucciones de uso. Debe evitarse cualquier uso y manejo que esté desaconsejado o frente al que se advierta en las instrucciones de uso.

El producto está previsto exclusivamente para su uso privado y no para su uso comercial. En caso de manipulación indebida e incorrecta, uso de la fuerza y apertura del aparato por personas ajenas a nuestros centros de asistencia técnica autorizados, la garantía perderá su validez.

### La garantía no cubre los siguientes casos

- Desgaste normal de la capacidad de la batería.
- Uso comercial o industrial del producto.
- Daño o alteración del producto por parte del cliente.
- Incumplimiento de las instrucciones de seguridad y mantenimiento y errores en el manejo.
- Daños provocados por fuerza mayor.

## Proceso de reclamación conforme a la garantía

Para garantizar una tramitación rápida de su reclamación, le rogamos que observe las siguientes indicaciones:

- Mantenga siempre a mano el comprobante de caja y el número de artículo (IAN) 391006\_2201 como justificante de compra.
- Podrá ver el número de artículo en la placa de características del producto, grabado en el producto, en la portada de las instrucciones de uso (parte inferior izquierda) o en el adhesivo de la parte trasera o inferior del producto.
- Si se producen errores de funcionamiento u otros defectos, póngase primero en contacto con el departamento de asistencia técnica especificado a continuación **por teléfono o por correo electrónico**.
- Podrá enviar el producto calificado como defectuoso junto con el justificante de compra (comprobante de caja) y la descripción del defecto y de las circunstancias en las que se haya producido de forma gratuita a la dirección de correo proporcionada.



En [www.lidl-service.com](http://www.lidl-service.com), podrá descargar este manual de usuario y muchos otros más, así como vídeos sobre los productos y software de instalación.

Con este código QR, accederá directamente a la página del Servicio Lidl ([www.lidl-service.com](http://www.lidl-service.com)) y podrá abrir las instrucciones de uso mediante la introducción del número de artículo (IAN) 391006\_2201.

## Asistencia técnica

**ES** Servicio España  
Tel.: 900 984 989  
E-Mail: [kompernass@lidl.es](mailto:kompernass@lidl.es)

IAN 391006\_2201

## Importador

Tenga en cuenta que la dirección siguiente no es una dirección de asistencia técnica. Póngase primero en contacto con el centro de asistencia técnica especificado.

KOMPERNASS HANDELS GMBH  
BURGSTRASSE 21  
44867 BOCHUM  
ALEMANIA  
[www.kompernass.com](http://www.kompernass.com)



## Traducción de la Declaración de conformidad original

En virtud del presente documento, nosotros, KOMPERNASS HANDELS GMBH, responsable de los documentos: Semi Uguzlu, BURGSTR. 21, 44867 BOCHUM (ALEMANIA), declaramos que este producto cumple con lo dispuesto por las siguientes normas, documentos normativos y directivas CE:

**Directiva relativa a las máquinas** (2006/42/EC)

**Directiva de baja tensión de la UE** (2014/35/EU, solo el cargador)

**Compatibilidad electromagnética** (2014/30/EU)

**Directiva sobre las restricciones a la utilización de determinadas sustancias peligrosas en aparatos eléctricos y electrónicos** (2011/65/EU)\*

\* La responsabilidad exclusiva de la expedición de esta declaración de conformidad recaerá sobre el fabricante. El objeto descrito de la declaración cumple con las disposiciones de la Directiva 2011/65/EU del Parlamento Europeo y del Consejo del 8 de junio de 2011 sobre las restricciones a la utilización de determinadas sustancias peligrosas en aparatos eléctricos y electrónicos.

### Normas armonizadas aplicadas

EN 60745-1:2009/A11:2010

EN 60745-2-3:2011/A13:2015

EN IEC 55014-1:2021

EN IEC 5501 4-2:2021

EN IEC 63000:2018

**Denominación de la máquina:** amoladora angular recargable 20 V PWSAP 20-Li D4

**Año de fabricación:** 06-2022

**Número de serie:** IAN 391006\_2201

Bochum, 28/06/2022



Semi Uguzlu

- Responsable de calidad -

Reservado el derecho de realizar modificaciones técnicas en relación con el desarrollo tecnológico.

## Pedido de una batería de repuesto

Si desea solicitar una batería de repuesto para su aparato, puede hacerlo cómodamente por Internet en [www.kompernass.com](http://www.kompernass.com) o por teléfono.

No obstante, es posible que este artículo se agote rápidamente debido a las existencias limitadas.



### INDICACIÓN

- Es posible que, en algunos países, no pueda realizarse el pedido de recambios por Internet. En tal caso, póngase en contacto con la línea de asistencia técnica.

## Pedido por teléfono

**ES** Servicio España  
Tel.: 900 984 989

Para garantizar la rápida tramitación de su pedido, tenga a mano el número de artículo (IAN 391006\_2201) del aparato para todas sus consultas. Podrá consultar el número de artículo en la placa de características o en la portada de estas instrucciones de uso.



# Indholdsfortegnelse

<b>Indledning</b> .....	<b>162</b>
Forskriftsmæssig anvendelse .....	162
Udstyr .....	162
Pakkens indhold .....	163
Tekniske data .....	163
<b>Generelle sikkerhedsanvisninger for elværktøjer</b> .....	<b>164</b>
1. Sikkerhed på arbejdspladsen .....	164
2. Elektrisk sikkerhed .....	164
3. Personsikkerhed .....	164
4. Anvendelse og håndtering af elværktøjet .....	165
5. Anvendelse og håndtering af batteridrevet værktøj .....	166
6. Service .....	166
Sikkerhedsanvisninger for alle anvendelser .....	166
Tilbageslag og tilhørende sikkerhedsanvisninger .....	167
Særlige sikkerhedsanvisninger for slibning og afskæring .....	168
Øvrige sikkerhedsanvisninger for afskæring .....	169
Sikkerhedsanvisninger for opladere .....	169
Opbevaring og anvendelse af de anbefalede indsatsværktøjer .....	170
Arbejdsanvisninger .....	170
<b>Før ibrugtagning</b> .....	<b>171</b>
Opladning af batteripakken (se fig. A) .....	171
Indsætning/udtagning af batteripakke .....	172
Kontrol af batteriets tilstand .....	172
Montering af beskyttelsesafdækning til afskæring .....	172
Indstilling af beskyttelsesafdækningen .....	172
Montering af ekstragreb .....	173
Montering/udskiftning af skrubbe-/skæreskive .....	173
<b>Ibrugtagning</b> .....	<b>174</b>
Tænd/sluk .....	174
Indstilling af hastigheden .....	174
<b>Vedligeholdelse og rengøring</b> .....	<b>174</b>
<b>Bortskaffelse</b> .....	<b>175</b>
<b>Garanti for Kompernass Handels GmbH</b> .....	<b>176</b>
<b>Service</b> .....	<b>177</b>
<b>Importør</b> .....	<b>177</b>
<b>Oversættelse af den originale overensstemmelseserklæring</b> .....	<b>178</b>
<b>Bestilling af reservebatteri</b> .....	<b>179</b>
Telefonisk bestilling .....	179

## BATTERIDREVEN VINKELSLIBER 20 V PWSAP 20-Li D4

### Indledning

Tillykke med købet af dit nye produkt. Du har valgt et produkt af høj kvalitet. Betjeningsvejledningen er en del af dette produkt. Den indeholder vigtige informationer om sikkerhed, anvendelse og bortskaffelse. Gør dig fortrolig med alle produktets betjenings- og sikkerhedsanvisninger før brug. Brug kun produktet som beskrevet og kun til de oplyste anvendelsesområder. Lad vejledningen følge med produktet, hvis du giver det videre til andre.

### Forskriftsmæssig anvendelse

Produktet er beregnet til afskæring, skrubning af metal, beton og fliser uden anvendelse af vand. Enhver anden anvendelse eller ændring af produktet anses for at være ikke-forskriftsmæssig og indebærer betydelige farer for uheld. Vi påtager os intet ansvar for skader, der opstår som følge af anvendelse uden for anvendelsesområdet. Produktet er ikke beregnet til erhvervsmæssig brug.

### Forklaring til symbolerne

	Læs den originale betjeningsvejledning og sikkerhedsanvisningerne igennem før ibrugtagning.
	Anvendelse af beskadigede skære- eller skrubbeskiver er farligt og kan føre til alvorlige kvæstelser!
	Skivens diameter
	Batteridrevet vinkelsliber
	Bær beskyttelsesbriller!
	Bær høreværn!
	Bær sikkerhedsskol

	Bær beskyttelseshandsker!
	Bær støvmaske!
	Ikke tilladt til vådslibning
	Ikke tilladt til sideslibning
	Beregnet til metalslibning

### Udstyr

- 1 TÆND-/SLUK-knap
- 2 Forvalgt hastighed
- 3 Ready2Connect LED
- 4 Batteripakke\*
- 5 Knap for batteriilstand
- 6 Display-LED for batteri
- 7 Knap til frigørelse af batteripakken
- 8 Ekstragreb
- 9 Spindellåseknop
- 10 Gevind (3 x) til ekstragreb
- 11 Monteringsring
- 12 Skruer
- 13 Fiksering til beskyttelsesafdækning
- 14 Hurtigoplader\*
- 15 Rød kontrol-LED
- 16 Grøn kontrol-LED
- 17 Monteringsspindel
- 18 Monteringsflange
- 19 Spændemøtrik
- 20 Tohuls-monteringsnøgle
- 21 Krumninger
- 23 Beskyttelsesafdækning
- 23 Plastbøjle
- 24 Beskyttelsesafdækning

## Pakkens indhold

- 1 batteridrevet vinkelsliber 20 V
- 1 ekstragræb
- 1 beskyttelsesafdækning (formonteret)
- 1 beskyttelsesafdækning (formonteret)
- 1 skrubbeskive (formonteret)
- 1 tohuls-monteringsnøgle
- 1 betjeningsvejledning

## Tekniske data

### Batteridrevet vinkelsliber 20 V PWSAP 20-Li D4

Mærkespænding	20 V $\equiv$ (jævnstrøm)
Dimensioneret hastighed	n 3000 - 10000 min <sup>-1</sup>
Skivemål	Ø 125 mm
Gevindets mål	M14

### Batteri PAP 20 B3\*

Type	LITIUM-ION
Mærkespænding	20 V $\equiv$ (jævnstrøm)
Kapacitet	4 Ah
Celler	10

### Batteridrevet hurtigoplader PLG 20 C3\*

#### INDGANG/input

Mærkespænding	230-240 V $\sim$ , 50 Hz (vekselstrøm)
Mærkeeffekt	120 W
Sikring (indvendig)	3,15 A 

#### UDGANG/output

Mærkespænding	21,5 V $\equiv$ (jævnstrøm)
Mærkestrøm	4,5 A
Opladningstid	ca. 60 min
Beskyttelsesklasse	II/  (dobbeltisolering)

\* BATTERI OG OPLADER MEDFØLGER IKKE

## Støj- og vibrationsoplysninger

Måleværdi for støj beregnet iht. EN 60745.

Det A-vægtede støjniveau for elværktøjet udgør normalt:

### Støjemissionsværdi

Lydrykniveau	$L_{PA} = 79,5$ dB (A)
Usikkerhed	K = 3 dB
Lydeffektniveau	$L_{WA} = 87,5$ dB (A)
Usikkerhed	K = 3 dB

### Bær høreværn!

### Samlet vibrationsværdi

Overfladeslibning hovedgreb	$a_{h,AG} = 14,128$ m/s <sup>2</sup>
Usikkerhed	K = 1,5 m/s <sup>2</sup>
Overfladeslibning ekstragræb	$a_{h,AG} = 12,720$ m/s <sup>2</sup>
Usikkerhed	K = 1,5 m/s <sup>2</sup>

### BEMÆRK

- ▶ Vibrationsniveauet, som er angivet i disse anvisninger, er målt med en standardmålemetode, som kan anvendes til sammenligning af elværktøj. Den angivne vibrationsemmissionsværdi kan også anvendes til en indledende vurdering af vibrationseksponeringen.

### ADVARSEL!

- ▶ Vibrationsniveauet ændrer sig afhængigt af elværktøjets anvendelse og kan i mange tilfælde ligge over den værdi, som er angivet i disse anvisninger. Vibrationsbelastningen kan undervurderes, hvis elværktøjet jævnligt anvendes på denne måde. Prøv at holde vibrationsbelastningen så lav som muligt. Vibrationsbelastningen kan f.eks. reduceres ved brug af handsker ved anvendelse af værktøjet samt ved nedsættelse af den tid, værktøjet bruges. Her skal der tages hensyn til hele driftscyklusen (f.eks. perioder, hvor elværktøjet er slukket, og perioder, hvor det er tændt, men kører uden belastning).



## Generelle sikkerhedsanvisninger for elværktøjer

### ⚠ ADVARSEL!

- ▶ Læs alle sikkerhedsanvisninger og -instruktioner. Hvis de angivne sikkerhedsinformationer og anvisninger ikke overholdes, kan det medføre elektrisk stød, brand og/eller alvorlige kvæstelser.

### Opbevar alle sikkerhedsinformationer og anvisninger til senere brug.

Begrebet "elværktøj", der anvendes i sikkerhedsanvisningerne, henviser både til elværktøj, der anvendes med strømledning, og til batteridrevet elværktøj (uden strømledning).

## 1. Sikkerhed på arbejdspladsen

- Hold arbejdspladsen ren og godt oplyst. Rod og dårligt oplyste arbejdspladser kan medføre uheld.
- Arbejd aldrig med elværktøj i eksplosionsfarlige omgivelser, hvor der befinder sig brændbare væsker, gasser eller støv. Elværktøj danner gnister, som kan antænde støv eller dampe.
- Hold børn og andre personer på afstand, når elværktøjet bruges. Hvis du bliver distraheret, kan du miste kontrollen over produktet.

## 2. Elektrisk sikkerhed

- Elværktøjets tilslutningsstik skal passe til stikkontakten. Stikket må ikke ændres på nogen måde. Brug ikke adapterstik sammen med beskyttelsesjordet elværktøj. Uændrede stik og de rigtige stikkontakter reducerer risikoen for elektrisk stød.

- Undgå kropskontakt med jordforbundne overflader som f.eks. rør, radiatorer, komfurer og køleskabe. Der er øget risiko for elektrisk stød, hvis din krop har jordforbindelse.
- Hold elværktøj væk fra regn og fugt. Hvis der trænger vand ind i elværktøjet, øges risikoen for elektrisk stød.
- Brug ikke ledningen til noget, den ikke er beregnet til, f.eks. til at bære eller hænge værktøjet op i eller til at trække stikket ud af stikkontakten. Hold ledningen på afstand af varme, olie, skarpe kanter eller produktets bevægelige dele. Beskadigede eller sammenfiltrede ledninger øger risikoen for elektrisk stød.
- Hvis du anvender elværktøjet udendørs, skal du bruge en forlængerledning, som også er egnet til udendørs brug. Når du anvender en forlængerledning, der er beregnet til udendørs brug, reduceres risikoen for elektrisk stød.
- Hvis det ikke er muligt at undgå at bruge elværktøjet i fugtige omgivelser, skal der installeres en fejlstrømsafbryder. Installation af en fejlstrømsafbryder reducerer risikoen for elektrisk stød.

## 3. Personssikkerhed

- Vær altid opmærksom på og bevidst om, hvad du laver, og arbejd fornuftigt med elværktøjet. Brug ikke elværktøjet, hvis du er ukoncentreret eller påvirket af narkotika, alkohol eller medicin. Selv et øjebliks uopmærksomhed ved brug af elværktøjet kan medføre alvorlige kvæstelser.
- Brug personligt beskyttelsesudstyr, og bær altid beskyttelsesbriller. Når du bruger personligt beskyttelsesudstyr som f.eks. støvmaske, skridsikre sikkerhedssko, beskyttelseshandsker, sikkerhedshjelm og høreværn afhængigt af elværktøjets type og anvendelse, reduceres risikoen for kvæstelser.

- c) Undgå uønsket igangsætning. Kontrollér, at elværktøjet er slukket, før du forbinder det med strømforsyningen og/eller tilslutter batteriet, tager elværktøjet op eller bærer det. Hvis du bærer elværktøjet med fingeren på kontakten, eller hvis produktet tilsluttes til strømforsyningen, mens det allerede er tændt, kan det føre til ulykker.
- d) Fjern indstillingsværktøj eller skruenøgler, før du tænder elværktøjet. Hvis der sidder et værktøj eller en skruenøgle på en af elværktøjets roterende dele, kan det medføre personskader.
- e) Undgå akavede kroppsstillinger. Sørg for, at du står sikkert, og hold altid balancen. Derved kan du bedre kontrollere elværktøjet i uventede situationer.
- f) Bær velegnet påklædning. Bær ikke løstsiddende tøj eller smykker. Hold hår, tøj og handsker på afstand af dele, der bevæger sig. Løst tøj, smykker eller hår kan blive indfanget af dele, der bevæger sig.
- g) Hvis der monteres støvudsugnings- og opsamlingsanordninger, skal du sørge for, at de tilsluttes og anvendes korrekt. Anvendelse af en støvopsugning kan reducere farerne som følge af støv.
- c) Træk stikket ud af stikkontakten og/eller fjern det genopladelige batteri, før du indstiller produktet, skifter tilbehørsdele eller lægger produktet fra dig. Disse forholdsregler forhindrer, at elværktøjet starter ved en fejl.
- d) Opbevar elværktøj uden for børns rækkevidde, når værktøjet ikke anvendes. Personer, som ikke kender produktet, eller som ikke har læst disse anvisninger, må ikke bruge produktet. Elværktøj er farligt, hvis det anvendes af uerfarne personer.
- e) Vedligehold elværktøjet omhyggeligt. Kontrollér, om bevægelige dele fungerer, som de skal, og ikke sætter sig fast, om dele er defekte eller beskadigede i et omfang, der påvirker elværktøjets funktion. Få beskadigede dele repareret, inden du bruger produktet. Mange uheld skyldes dårligt vedligeholdt elværktøj.
- f) Hold skærende værktøjer skarpe og rene. Omhyggeligt vedligeholdt værktøj med skarpe skær sætter sig ikke så ofte fast og er lettere at styre.
- g) Brug elværktøj, tilbehør, indsatsværktøj osv. iht. disse anvisninger. Tag hensyn til arbejdsbetingelserne og det arbejde, der skal udføres. Anvendelse af elværktøj til andet end de tiltænkte anvendelsesområder kan føre til farlige situationer.

#### 4. Anvendelse og håndtering af elværktøjet

- a) Overbelast ikke produktet. Brug et elværktøj, der er egnet til arbejdet. Med et velegnet elværktøj arbejder du bedre og mere sikkert i det angivne effektområde.
- b) Brug aldrig elværktøjet, hvis dets kontakt er defekt. Elværktøj, som ikke længere kan tændes og slukkes, er farligt og skal repareres.



## 5. Anvendelse og håndtering af batteridrevet værktøj

- Oplad kun batterierne i opladere, som producenten har anbefalet. Hvis der bruges andre batterier til opladeren end dem, opladeren er beregnet til, er der fare for brand.
- Brug kun batterier, der er beregnet til elværktøjet. Anvendelse af andre batterier kan medføre personskader og brandfare.
- Når batteriet ikke bruges, skal det holdes borte fra kontorclips, mønter, nøgler, søm, skruer eller andre små metalgenstande, som kan forårsage kortslutning mellem kontakterne. Kortslutning mellem batteriets kontakter kan medføre forbrændinger og brand.
- Ved forkert anvendelse kan der løbe væske ud af batteriet. Undgå kontakt med denne væske. Skyl efter med vand ved tilfældig kontakt. Hvis væsken kommer i øjnene, skal du søge læge. Batterivæske, der løber ud, kan medføre hudirritationer eller forbrændinger.



**FORSIGTIG! EKSPLOSIONSFARE!**  
Oplad aldrig batterier, der ikke er beregnet til det.



**Beskyt batteriet mod varme på grund af f.eks. vedvarende sollys, ild, vand og fugt.** Fare for eksplosion.

## 6. Service

- Lad kun en kvalificeret reparatør reparere dit elværktøj og kun med originale reservedele. Derved garanteres det, at elværktøjets sikkerhed bevares.

## Sikkerhedsanvisninger for alle anvendelser

### Fælles sikkerhedsanvisninger for slibning og afskæring

- Dette elværktøj kan anvendes som slibemaskine og skære-/slibemaskine. Overhold alle sikkerhedsanvisninger, instruktioner, billeder og data, som følger med produktet. Hvis de følgende anvisninger ikke overholdes, kan det medføre elektrisk stød og/eller alvorlige kvæstelser.
- Dette elværktøj er ikke egnet til slibning med sandpapir, arbejde med stålborster og pole-ring. Anvendelser, som elværktøjet ikke er beregnet til, kan være årsag til fare og personskader.
- Brug ikke tilbehør, som ikke er beregnet og anbefalet specielt af producenten til dette elværktøj. Selv om tilbehøret kan sættes på elværktøjet, er det ingen garanti for, at anvendelsen af det er sikker.
- Det anvendte indsatsværktøjs tilladte omdrejningstal skal mindst være lige så højt som det maksimale omdrejningstal, der er angivet på elværktøjet. Tilbehør, som roterer hurtigere end tilladt, kan gå i stykker og flyve omkring.
- Det anvendte indsatsværktøjs udvendige diameter og tykkelse skal svare til de angivne mål for elværktøjet. Forkert dimensionerede indsatsværktøjer kan ikke afskærmes eller kontrolleres i tilstrækkelig grad.
- Indsatsværktøjer med gevindindsats skal passe nøjagtigt til slibesvindlens gevind. Ved indsatsværktøjer, som monteres med flange, skal indsatsværktøjernes hul diameter passe til monteringsdiametere. Indsatsværktøjer, som ikke kan fastgøres nøjagtigt på elværktøjet, roterer uensartet, vibrerer meget og kan medføre tab af kontrol.

- g) Brug ikke beskadigede indsatsværktøjer. Kontrollér indsatsværktøjer som f.eks. slibeskiver for afskalning og revner, slibetallerkner for revner og voldsomt slid. Hvis elværktøjet eller indsatsværktøjet tabes på gulvet, skal du kontrollere, om det er gået i stykker eller bruge et ubeskadiget indsatsværktøj. Når du har kontrolleret værktøjet og monteret det, skal du holde personer i nærheden borte fra det roterende indsatsværktøjs område og lade produktet køre et minut ved maksimal hastighed. Beskadigede indsatsværktøjer går som regel i stykker i testperioden.
- h) Brug personlige værnemidler. Brug helmaske, øjenbeskyttelse eller beskyttelsesbriller afhængigt af anvendelsen. Bær støvmaske, høreværn, beskyttelseshandsker eller specialforklæde, som holder små slibe- og materialepartikler på afstand af dig, hvis anvendelsesområdet kræver det. Øjnene skal beskyttes mod omkringflyvende fremmedlegemer, som opstår ved forskellige anvendelser. Støv- og åndedrætsmasken skal bortfiltrere støvet, der opstår ved anvendelsen. Hvis du udsættes for støj i længere tid, kan du få nedsat hørelse.
- i) Hold andre personer på sikker afstand af arbejdsområdet. Alle, som betræder arbejdsområdet, skal bære personligt sikkerhedsudstyr. Dele af emnerne eller ødelagte indsatsværktøjer kan flyve omkring og være årsag til kvæstelser uden for det direkte arbejdsområde.
- j) Hold kun på elværktøjets isolerede gribeblader, når du arbejder på steder, hvor indsatsværktøjet kan ramme skjulte elledninger. Kontakt med spændingsførende ledninger kan sætte produktdele af metal under spænding og medføre elektrisk stød.
- k) Hold ledningen på afstand af roterende indsatsværktøjer. Hvis du mister kontrollen over produktet, kan ledningen skæres over, eller din hånd eller arm kan komme ind i det roterende indsatsværktøj.
- l) Læg aldrig elværktøjet ned, før indsatsværktøjet er standset helt. Det roterende indsatsværktøj kan komme i kontakt med underlaget, og du kan derved miste kontrollen over elværktøjet.
- m) Lad ikke elværktøjet køre, mens du bærer rundt på det. Dit tøj kan blive fanget ind ved tilfældig kontakt med det roterende indsatsværktøj, så det borer sig ind i din krop.
- n) Rengør regelmæssigt ventilationsrillerne på elværktøjet. Motorblæseren trækker støv ind i huset, og en større ansamling af metalstøv kan være årsag til elektriske risici.
- o) Brug ikke elværktøjet i nærheden af brandfarlige materialer. Disse materialer kan antændes af gnister.
- p) Brug ikke indsatsværktøj, som kræver flydende kølemidler. Anvendelse af vand og andre flydende kølemidler kan medføre elektrisk stød.

## Tilbageslag og tilhørende sikkerhedsanvisninger

Tilbageslag er den pludselige reaktion som følge af et fastsiddende eller blokeret roterende indsatsværktøj som f.eks. slibeskive, slibetallerken osv. Fastsiddende eller blokerende indsatsværktøjer fører til, at det roterende indsatsværktøj stopper meget pludseligt. Det kan medføre, at elværktøjet (hvis der ikke er kontrol over det) bevæger sig i den modsatte retning af indsatsværktøjets rotationsretning på blokeringsstedet.

Hvis en slibeskive f.eks. sidder fast eller blokerer, kan slibeskivens kant, som er gået ned i emnet, sætte sig fast, og derved kan slibeskiven knække af eller forårsage et tilbageslag. Slibeskiven bevæger sig hen imod eller væk fra betjeningspersonen afhængigt af skivens omdrejningsretning på blokeringsstedet. Herved kan slibeskiven også gå i stykker.

Tilbageslag sker på grund af forkert brug af elværktøjet. Det kan forhindres med de nødvendige forholdsregler, som beskrives efterfølgende.

- a) **Hold godt fast i elværktøjet, og hold kroppen og armene i en stilling, der gør dig i stand til at afværge tilbageslagskræfterne. Brug altid ekstragrebet, hvis det findes, så du har bedst mulig kontrol over tilbageslagskræfterne eller reaktionsmomenterne ved opstart.** Med egnede forholdsregler kan betjeningspersonen kontrollere tilbageslags- og reaktionskræfterne.
- b) **Hold aldrig hænderne hen i nærheden af de roterende indsatsværktøjer.** Indsatsværktøjet kan bevæge sig hen over hånden ved tilbageslag.
- c) **Undgå at holde kroppen i det område, som elværktøjet bevæges ind i ved et tilbageslag.** Tilbageslaget tvinger elværktøjet i den modsatte retning af slibeskivens bevægelse på blokeringsstedet.
- d) **Arbejd særligt forsigtigt ved hjørner, skarpe kanter osv. Undgå, at indsatsværktøjet springer tilbage fra emnet og sætter sig fast.** Det roterende indsatsværktøj har tendens til at sætte sig fast i hjørner, ved skarpe kanter, eller hvis det springer tilbage fra disse. Det medfører tab af kontrol eller tilbageslag.
- e) **Brug ikke savkæder eller fortandede savklinger.** Denne type indsatsværktøjer er ofte årsag til tilbageslag eller tab af kontrol over elværktøjet.

## Særlige sikkerhedsanvisninger for slibning og afskæring

- a) **Brug udelukkende slibelegemerne, som er tilladt til elværktøjet og den beskyttelsesafdækning, der passer til disse slibelegemer.** Slibelegemer, som ikke er beregnet til elværktøjet, kan ikke afskærmes tilstrækkeligt og er derfor usikre.
- b) **Forkrøppede slibeskiver skal monteres, så slibefladen ikke rager ud over beskyttelsesafdækningens kant.** Hvis slibeskiven monteres forkert og rager ud over beskyttelsesafdækningens kant, kan slibeskiven ikke afskærmes korrekt.
- c) **Beskyttelsesafdækningen skal være anbragt sikkert på elværktøjet og være indstillet, så den yder maksimal sikkerhed, og så den mindst mulige del af slibelegemet vender ubeskyttet mod betjeningspersonen.** Beskyttelsesafdækningen skal beskytte betjeningspersonen mod løsrevne stykker og utilsigtet kontakt med slibelegemet samt mod gnister, som kan antænde tøjet.
- d) **Slibelegemer må kun anvendes til de anbefalede anvendelsesmuligheder.** Slib for eksempel aldrig med den flade side af skæreskiven. Skæreskiver er beregnet til materialejernelse med skivens kant. Hvis der presses kraftigt på disse slibelegemer fra siden, kan de ødelægges.
- e) **Brug altid en ubeskadiget spændeflange med den rigtige størrelse og form til den valgte slibeskive.** Egnede flanger støtter slibeskiven og nedsætter risikoen for brud på slibeskiven. Flanger til skæreskiver kan adskille sig fra flanger til andre slibeskiver.
- f) **Brug ikke slidte slibeskiver fra større elværktøjer.** Slibeskiver til større elværktøjer er ikke beregnet til de mindre elværktøjers højere omdrejningstal og kan derfor gå i stykker.

## Øvrige sikkerhedsanvisninger for afskæring

- a) Undgå at blokere skæreskiven, og tryk ikke for hårdt. Udfør ikke snit, der er alt for dybe. Ved for dybe snit øges belastningen på skæreskiven samt tendensen til fasthængning eller blokering og dermed risikoen for tilbageslag eller brud på slibelegemet.
- b) Undgå området foran og bag den roterende skæreskive. Hvis du bevæger skæreskiven på arbejdsemnet væk fra dig selv, kan elværktøjet og den roterende skive slynges direkte mod dig i tilfælde af et tilbageslag.
- c) Hvis skæreskiven sidder fast, eller du afbryder arbejdet, skal produktet slukkes og holdes i ro, til skiven står helt stille. Prøv ikke på at tage den kørende skæreskive ud af snittet, da det vil medføre et tilbageslag. Find og afhjælp årsagen til fastklemningen.
- d) Tænd ikke for elværktøjet, så længe det sidder fast i emnet. Lad først skæreskiven komme op på det fulde omdrejningstal, før snittet fortsættes med forsigtighed. Ellers kan skiven sætte sig fast, hoppe ud af emnet eller forårsage et tilbageslag.
- e) Understøt plader eller store emner, så risikoen for tilbageslag på grund af en fastklemt skæreskive reduceres. Store emner kan bøje sig på grund af deres egen vægt. Emnet skal støttes på begge sider af skiven – både i nærheden af skæreskiven og ved kanten.
- f) Vær særligt forsigtig ved udskæring af dyksnit i eksisterende vægge eller andre områder, hvor man ikke kan se, hvad man skærer i. Hvis skæreskiven går ind i væggen, kan den forårsage tilbageslag, hvis den skærer i gas- eller vandledninger, elektriske ledninger eller andre genstande.

## Sikkerhedsanvisninger for opladere

- Dette produkt kan bruges af børn fra 8 år og derover og af personer med nedsatte fysiske, sensoriske eller mentale evner eller manglende erfaring og/eller viden, hvis de er under opsyn eller undervises i sikker brug af produktet og de farer, der kan være forbundet med det. Børn må ikke lege med produktet. Rengøring og brugervedligeholdelse må ikke udføres af børn uden opsyn.
- Hvis dette produkts tilslutningsledning beskadiges, skal den udskiftes af producenten eller dennes kundeservice eller af en person med tilsvarende kvalifikation, så farlige situationer undgås.



Opladeren er kun beregnet til indendørs brug.

### ADVARSEL!

- Hvis dette produkts tilslutningsledning beskadiges, skal den udskiftes af producenten eller dennes kundeservice eller af en person med tilsvarende kvalifikationer, så farlige situationer undgås.

### OBS!

- ◆ Denne oplader kan kun oplade følgende batterier: PAP 20 A1/PAP 20 A2/PAP 20 A3/PAP 20 B1/PAP 20 B3/PAPS 204 A1/PAPS 208 A1.

## ⚠ OBS!

- ◆ Der findes en opdateret liste over kompatible batterier på [www.Lidl.de/Akku](http://www.Lidl.de/Akku).

## Opbevaring og anvendelse af de anbefalede indsatsværktøjer

- Slibeværktøjer skal behandles og transporteres med stor forsigtighed.
- Slibeværktøjer skal opbevares, så de ikke udsættes for mekaniske skader eller miljøpåvirkning (f.eks. fugt).

## Arbejdsanvisninger

### BEMÆRK

- ▶ Slibelegemer må kun anvendes til de anbefalede anvendelsesmuligheder. Ellers kan de gå i stykker, beskadiges og forårsage personskader.



**Skrubbeslibning**  
Brug aldrig skæreskiver til skrubning!

- Bevæg vinkelsliberen hen over emnet med et moderat tryk.
- Hold skrubbeskiven i en flad vinkel hen over emnet ved blødt materiale og i en lidt stejlere vinkel ved hårdt materiale.

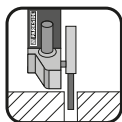

**Skæreskiver**  
Brug aldrig skrubbeskiver til afskæring!

- Brug kun kontrollerede fiberforstærkede skære- eller slibeskiver, som er godkendt til en omfangshastighed på mindst 80 m/s.

## ⚠ FORSIGTIG!

- ▶ Slibeværktøjet fortsætter med at køre, når der slukkes for det. Brems det ikke ved at trykke imod på siden.
- Sørg for at fastgøre emnet. Brug fastspændingsanordninger/skruestik til at holde emnet fast. Derved holdes det bedre fast, end hvis du holder det med hånden.
- Sluk altid for produktet, før du lægger det fra dig, og vent til det er standset helt.
- Brug kun produktet til tørskæring eller tørslibning.
- Ekstragrebet **Ⓢ** skal altid være monteret ved arbejde med produktet.
- Asbestholdigt materiale må ikke bearbejdes. Asbest anses for at være kræftfremkaldende.



Tip! Sådan arbejder du bedst.

## ⚠ FARE! BEVÆG ALTID PRODUKTET I MODLØB GENNEM EMNET.

- ▶ Der er fare for tilbageslag i den modsatte retning. Produktet kan blive presset ud af snittet.
- Produktet skal altid være tændt, når du bevæger det hen mod emnet. Tag produktet ud af emnet efter bearbejdningen, og sluk derefter for produktet.
- Hold altid produktet fast med begge hænder under arbejdet. Sørg for at stå sikkert.
- For at opnå den bedste slibeeffekt skal produktet bevæges med en vinkel på 15° til 30° (mellem slibeskiven og emnet) frem og tilbage hen over emnet.

- Ved bearbejdning af skrå flader må produktet ikke presses mod emnet med stor kraft. Hvis omdrejningstallet falder voldsomt, skal pressekraften nedsættes, så det er muligt at arbejde sikkert og effektivt. Hvis produktet pludselig bremses eller blokeres fuldstændigt, skal det slukkes med det samme.
- **Afskæring:** Arbejd med moderat fremføring, så skæreskiven ikke sætter sig fast.
- Skrubbe- og skæreskiver bliver meget varme under arbejdet – lad dem køle helt af før berøring.
- Brug aldrig produktet til formål, det ikke er beregnet til.
- Sørg altid for at produktet er slukket, før det genopladelige batteri sættes i produktet.
- Sluk omgående produktet ved fare, og tag batteriet ud. Sørg for at der er let adgang til produktet, så det i nødstilfælde er inden for rækkevidde.
- Tag altid batteriet ud, når du holder pause, før du arbejder med produktet, og når det ikke bruges. Produktet skal altid være rent, tørt og fri for olie og smørefedt.
- Vær altid opmærksom! Hold altid øje med, hvad du laver, og arbejd fornuftigt. Brug aldrig produktet, hvis du er ukoncentreret eller føler dig dårligt tilpas.



**⚠ ADVARSEL!**  
Brug altid beskyttelsesbriller.



**⚠ ADVARSEL!**  
Brug altid en støvmaske.

## Før ibrugtagning

### Opladning af batteripakken (se fig. A)

#### ⚠ FORSIGTIG!

- ▶ Træk altid strømstikket ud, før du tager batteripakken ④ ud af opladeren eller sætter den i.

#### BEMÆRK

- ▶ Oplad aldrig batteripakken, hvis den omgivende temperatur er under 10 °C eller over 40 °C. Hvis litium-ion-batteriet skal opbevares i længere tid, skal dets opladningstilstand kontrolleres regelmæssigt. Den optimale ladetilstand er på mellem 50 % og 80 %. Opbevaringsforholdene skal være kølige og tørre med en omgivende temperatur på mellem 0 °C og 50 °C.

- ◆ Sæt batteripakken ④ ind i hurtigopladeren ⑭ (se fig. A).
- ◆ Sæt strømstikket i stikkontakten. Kontrol-LED ⑮ lyser rødt.
- ◆ Den grønne kontrol-LED ⑯ viser, at opladningen er afsluttet, og at batteripakken ④ kan anvendes.

#### ⚠ OBS!

- ◆ Hvis den røde kontrol-LED ⑮ blinker, er batteripakken ④ overophedet og kan ikke oplades.
- ◆ Hvis den røde og grønne kontrol-LED ⑮ ⑯ blinker samtidig, er batteripakken ④ defekt.
- ◆ Sluk opladeren i mindst 15 minutter mellem opladninger, der foretages efter hinanden. Træk stikket ud.

## Indsætning/udtagning af batteripakke

### Indsætning af batteripakken

- ◆ Sæt batteripakken ④ ind i grebet, til den klikker på plads.

### Udtagning af batteripakken

- ◆ Tryk på knappen til frigørelse ⑦, og tag batteripakken ④ ud.

## Kontrol af batteriets tilstand

- ◆ Tryk på knappen til kontrol af batteritilstand ⑤ for at kontrollere batteriet (se endvidere hovedbilledet).  
Tilstanden eller resteffekten vises på følgende måde på display-LED for batteriet ⑥:  
RØD/ORANGE/GRØN = maksimal opladning  
RØD/ORANGE = medium opladning  
RØD = svag opladning - oplad batteriet

## Montering af beskyttelsesafdækning til afskæring

Brug altid beskyttelsesafdækningen ⑳ til afskæring med slibemidler med bindemidler.

- ◆ Skub beskyttelsesafdækningen ⑳ på beskyttelsesafdækningen ㉒ (se fig. F), indtil den klikker på plads med plastbøjlen ㉓.
- ◆ Ved afmontering af beskyttelsesafdækningen ㉒ skal plastbøjlen ㉓ trykkes lidt ind for at løsne beskyttelsesafdækningen ㉒.

## Indstilling af beskyttelsesafdækningen

### ⚠ ADVARSEL! FARE FOR PERSONSKADER!

- ▶ Sluk altid produktet før arbejdet, og tag batteriet ud.

### ⚠ FARE FOR PERSONSKADER!

- ▶ Brug altid vinkelsliberen sammen med beskyttelsesafdækningen ㉒. Beskyttelsesafdækningen skal være anbragt sikkert på vinkelsliberen. Indstil den, så der opnås optimal sikkerhed, dvs. så den mindst mulige del af slibelegemet vender ubeskyttet mod betjeningspersonen. Beskyttelsesafdækningen ㉒ skal beskytte betjeningspersonen mod løsrevne stykker og tilfældig kontakt med slibelegemet.
- ▶ Sørg for at beskyttelsesafdækningen ㉒ som minimum monteres i samme vinkel som ekstragrebet ⑧ (se fig. B). I modsat fald kan du komme til skade på skrubbe- og skæreskiven.
- ◆ Drej beskyttelsesafdækningen ㉒ til den ønskede stilling (arbejdsposition). Sørg for, at beskyttelsesafdækningen ㉒ anbringes, så fikseringen til beskyttelsesafdækningen ⑬ sidder over en af krumningerne ㉑ på beskyttelsesafdækningen ㉒ (se fig. E på klap-ud-siden).
- ◆ Sørg for, at fikseringen til beskyttelsesafdækningen ⑬ sidder fast i krumningen ㉑.

## Montering af ekstragreb

### ⚠ FORSIGTIG!

- ▶ Af sikkerhedsgrunde må dette produkt kun anvendes sammen med ekstragrebet **8**. Ellers er der fare for personskader. Ekstragrebet **8** kan skrues på til højre og venstre eller foroven på produktets hoved afhængigt af arbejdsformen.

## Montering/udskiftning af skrubbe-/skæreskive

Bær altid beskyttelsehandsker ved skift af skære-/skrubbeskiver.

Vær opmærksom på skrubbe- og skæreskivernes mål. Hullets diameter skal passe til monteringsflangen **13** uden slør. Brug ikke reduktionsmuffe eller adapter.

### BEMÆRK

- ▶ Brug altid helt rene skiver.
- ▶ Hjulstørrelse slibeskive: Ø 125 x 22,2 x 6 mm
- ▶ Skivestørrelse skæreskive: Ø 125 x 22,2 x 3 mm
- Brug kun slibeværktøj, hvis tilladte omdrejningstal som minimum er så højt som produktets omdrejningstal i tomgang.
- **FARE FOR PERSONSKADER!** Aktivér kun spindellåseknappen **9**, når monteringsspindlen **17** står stille.
- ◆ Tryk på spindellåseknappen **9** for at blokere drevet.
- ◆ Løsn spændemøtrikken **19** ved hjælp af tohuls-monteringsnøglen **20** (se fig. D). For at gøre dette skal du folde spændemøtrikkens **19** beslag opad og løsne den mod uret.
- ◆ Sæt skrubbe- eller skæreskiven på monteringsflangen **13**, så siden med tekst vender mod produktet.
- ◆ Sæt derefter spændemøtrikken **19** med den forhøjede side opad på monteringsspindlen **17** igen.

## Ved tynde slibeskiver (se figur 1)

- ◆ Spændemøtrikkens **19** bund vender opad, så den tynde slibeskive kan spændes sikkert.

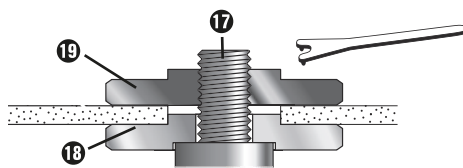

Fig. 1

- ◆ Tryk på spindellåseknappen **9** for at blokere drevet.
- ◆ Spænd spændemøtrikken **19** med tohuls-monteringsnøglen **20** igen.

### BEMÆRK

- ▶ Hvis skiven kører uroligt eller vibrerer efter skift, skal den udskiftes med det samme igen.
- ◆ Lad produktet køre i 60 sekunder på højeste omdrejningstal for en sikkerheds skyld efter skift af skiven. Vær opmærksom på usædvanlig støj og gnistdannelse.
- ◆ Kontrollér, om alle fastgøringsdele er anbragt korrekt.
- ◆ Sørg for, at omdrejningspilen (hvis en sådan findes) på skære- eller skrubbeskiverne (også diamantskæreskiver) og omdrejningsretningen på produktet (omdrejningspilen på produkt hovedet) stemmer overens.



## Ibrugtagning

### Tænd/sluk

Kontrollér at alle fastgøringsdele er anbragt korrekt, før det indsatte værktøj anvendes.

#### BEMÆRK

- ▶ Tænd altid vinkelsliberen, før den får kontakt med materialet, og hold den først derefter hen til emnet.
- ▶ Hvis produktet blokerer på grund af overbelastning og slukker af sig selv, starter det automatisk op igen, når årsagen til blokeringen forsvinder (autostart-funktion).

#### Tænd

- ◆ Tryk først TÆND-/SLUK-knappen ❶ til højre, og skub den derefter frem.

#### Sluk

- ◆ Slip TÆND-/SLUK-knappen ❶ igen.

#### Tænd for permanent drift:

- ◆ Tryk først TÆND-/SLUK-knappen ❶ til højre, og skub den derefter frem. Tryk så også TÆND-/SLUK-knappen ❶ ned foran, indtil den går i indgreb.

#### Sluk for permanent drift

- ◆ Tryk TÆND-/SLUK-knappen ❶ ned bagtil, og slip den så igen.

## Indstilling af hastigheden

Med forvalget af hastighed ❷ kan du forvælge hastigheden:

(1 = lav hastighed, 6 = høj hastighed).

Det indstillede hastighedstrin vises under forvalg af hastighed ❷.

Vi anbefaler, at du finder frem til hastigheden med praktiske forsøg.

Hastigheden kan også ændres under driften.

## Vedligeholdelse og rengøring



**ADVARSEL! FARE FOR PERSONSKADER! Sluk altid produktet før arbejdet, og tag batterierne ud.**

Den batteridrevne vinkelsliber kræver ikke vedligeholdelse.

- Brug ikke skarpe genstande til rengøring af produktet. Der må ikke komme væske ind i produktet. Ellers kan produktet blive beskadiget.
- Rengør regelmæssigt produktet og helst lige efter, at du er færdig med arbejdet.
- Rengør kabinettet med en tør klud – brug under ingen omstændigheder benzin, opløsningsmidler eller rengøringsmidler, som angriber plast.
- Brug en støvsuger til grundig rengøring af produktet.
- Ventilationsåbningerne må aldrig dækkes til.
- Fjern fastsiddende slibestøv med en pensel.

#### BEMÆRK

- ▶ Reservedele, som ikke er angivet (f.eks. kontakter), kan bestilles hos vores service-hotline.

#### ADVARSEL!

- Brug ikke tilbehør, som ikke er anbefalet af PARKSIDE. Det kan føre til elektrisk stød og brand.

## Bortskaffelse



Produktet og emballagen kan genbruges, er underlagt udvidet producentansvar og indsamles separat.



### Bortskaf ikke elværktøj sammen med husholdningsaffaldet!

Symbolet med den overstregede affaldscontainer på hjul viser, at dette produkt er underlagt direktivet 2012/19/EU. Dette direktiv angiver, at produktet ikke må smides ud sammen med det almindelige husholdningsaffald, når dets brugstid er omme, men skal afleveres på særlige indsamlingssteder, genbrugspladser eller affaldsvirksomheder.

### Denne bortskaffelse er gratis for dig. Skån miljøet, og bortskaf produktet korrekt.

Hvis det udtjente produkt indeholder persondata, er du selv ansvarlig for sletningen, før du afleverer det.

Fjern de gamle batterier, genopladelige batterier og pærer, hvis det kan gøres uden at ødelægge produktet, og aflever dem til separat indsamling, før det udtjente produkt bortskaffes. Ved indbyggede genopladelige batterier er det vigtigt at gøre opmærksom på ved bortskaffelsen, at produktet indeholder et genopladeligt batteri.



Du kan få supplerende oplysninger hos kommunen om bortskaffelse af udtjente produkter.



### Bortskaf ikke batterier sammen med husholdningsaffaldet!

Defekte eller opbrugte batterier skal genanvendes i henhold til direktiv 2006/66/EC. Batterier/genopladelige batterier skal behandles som specialaffald og skal derfor bortskaffes miljøvenligt på de relevante steder (forhandlere, specialforretninger, offentlige myndigheder, kommercielle affaldsvirksomheder). Batterier/genopladelige batterier kan indeholde giftige tungmetaller.

Bortskaf derfor ikke batterier/genopladelige batterier sammen med husholdningsaffaldet, men aflever dem til separat indsamling. Levér kun batterier/genopladelige batterier tilbage i afladet tilstand.



Emballagen består af miljøvenlige materialer, som kan bortskaffes på de lokale genbrugspladser.



Bortskaf emballagen miljøvenligt. Vær opmærksom på mærkningen på de forskellige emballagematerialer, og aflever dem sorteret til bortskaffelse.

Emballagematerialerne er mærket med forkortelserne (a) og tallene (b) med følgende betydning: 1-7: Plast, 20-22: Papir og pap, 80-98: Kompositmaterialer.

## Garanti for Kompernass Handels GmbH

Kære kunde

På dette produkt får du 5 års garanti fra købsdatoen. I tilfælde af mangler ved produktet har du juridiske rettigheder i forhold til sælgeren af produktet. Dine rettigheder ifølge loven forringes ikke af den nedenfor anførte garanti.

### Garantibetingelser

Garantiperioden begynder på købsdatoen. Opbevar kvitteringen et sikkert sted. Den er nødvendig som dokumentation for købet.

Hvis der inden for 5 år fra dette produkts købsdato opstår en materiale- eller fabrikationsfejl, vil produktet – efter vores valg – blive repareret eller udskiftet gratis, eller du vil få refunderet købsprisen.

Denne garantiydelse forudsætter, at det defekte produkt afleveres, at købsbeviset (kvitteringen) forevises inden for fristens løbetid på 5 år, og at der gives en kort skriftlig beskrivelse af, hvori manglen består, og hvornår den er opstået.

Hvis defekten er dækket af vores garanti, får du et repareret eller et nyt produkt retur. Reparation eller ombytning af produktet udløser ikke en ny garantiperiode.

På batteripakker i X 20 V Team-serien får du 3 års garanti fra købsdatoen.

### Garantiperiode og juridiske mangelkrav

Garantiperioden forlænges ikke, hvis der gøres brug af garantien. Det gælder også for udskiftede og reparerede dele. Skader og mangler, som eventuelt allerede fandtes ved køb, samt manglende dele, skal anmeldes straks efter udpakningen. Når garantiperioden er udløbet, er reparation af skader betalingspligtig.

### Garantiens omfang

Produktet er produceret omhyggeligt efter strenge kvalitetsretningslinjer og testet grundigt inden levering.

Garantien dækker materiale- og fabrikationsfejl. Denne garanti omfatter ikke produktdele, der er udsat for normal slitage og derfor kan betragtes som sliddele, eller skader på skrøbelige dele som f.eks. kontakter eller dele af glas.

Denne garanti bortfalder, hvis produktet er blevet beskadiget, ikke er forskriftsmæssigt anvendt eller vedligeholdt. For at sikre forskriftsmæssig anvendelse af produktet skal alle anvisninger nævnt i betjeningsvejledningen nøje overholdes. Anvendelsesformål og handlinger, som frarådes eller der advares imod i betjeningsvejledningen, skal ubetinget undgås.

Produktet er kun beregnet til privat og ikke til kommercielt brug. Ved misbrug og uhensigtsmæssig brug, anvendelse af vold og ved indgreb, som ikke er foretaget af vores autoriserede serviceafdeling, bortfalder garantien.

### Garantiperioden gælder ikke ved

- Normalt forbrug af batteriets kapacitet
- Erhvervs-mæssig anvendelse af produktet
- Beskadigelser eller ændringer på produktet udført af kunden
- Manglende overholdelse af sikkerheds- og vedligeholdelsesforskrifter, betjeningsfejl
- Skader som følge af naturkatastrofer

## Afvikling af garantiser

For at sikre en hurtig behandling af din anmeldelse bør du følge nedenstående anvisninger:

- Ved alle forespørgsler bedes du have kvitteringen og artikelnummeret (IAN) 391006\_2201 klar som dokumentation for købet.
- Artikelnummeret kan du finde på typeskiltet på produktet, som indgravering på produktet, på betjeningsvejledningens forside (nederst til venstre) eller som klæbemærke på bag- eller undersiden af produktet.
- Hvis der opstår funktionsfejl eller øvrige mangler, bedes du først kontakte nedennævnte serviceafdeling **telefonisk** eller **via e-mail**.
- Et produkt, der er registreret som defekt, kan du derefter indsende portofrit til den oplyste serviceadresse med vedlæggelse af købsbevis (kvittering) og en beskrivelse af, hvori manglen består, og hvornår den er opstået.



På [www.lidl-service.com](http://www.lidl-service.com) kan du downloade denne og mange andre manualer, produktvideoer og installationssoftware.

Med denne QR-kode kommer du direkte til Lidl-servicesiden ([www.lidl-service.com](http://www.lidl-service.com)) og kan åbne den ønskede betjeningsvejledning ved indtastning af artikelnummeret (IAN) 391006\_2201.

## Service

**DK Service Danmark**  
Tel.: 32 710005  
E-Mail: [kompernass@lidl.dk](mailto:kompernass@lidl.dk)

IAN 391006\_2201

## Importør

Bemærk at den efterfølgende adresse ikke er en serviceadresse. Kontakt først det nævnte servicested.

KOMPERNASS HANDELS GMBH  
BURGSTRASSE 21  
44867 BOCHUM  
TYSKLAND  
[www.kompernass.com](http://www.kompernass.com)

## Oversættelse af den originale overensstemmelseserklæring

Vi, KOMPERNASS HANDELS GMBH, dokumentansvarlig: Semi Uguzlu, BURGSTR. 21, D-44867 BOCHUM, TYSKLAND, erklærer hermed, at dette produkt stemmer overens med følgende standarder, standardiseringsdokumenter og EU-direktiver:

**Maskindirektivet** (2006/42/EC)

**EF-lavspændingsdirektivet** (2014/35/EU, kun oplader)

**Elektromagnetisk kompatibilitet** (2014/30/EU)

**RoHS-direktivet** (2011/65/EU)\*

\* Ansvar for udstedelsen af denne overensstemmelseserklæring er udelukkende producentens. Den ovenfor beskrevne genstand i erklæringen opfylder forskrifterne i Europa-Parlamentets og Rådets direktiv 2011/65/EU af 8. juni 2011 om begrænsning af anvendelsen af visse farlige stoffer i elektrisk og elektronisk udstyr.

### Anvendte harmoniserede standarder

EN 60745-1:2009/A11:2010

EN 60745-2-3:2011/A13:2015

EN IEC 55014-1:2021

EN IEC 5501 4-2:2021

EN IEC 63000:2018

**Typebetegnelse for produktet:** Batteridreven vinkelsliber 20 V PWSAP 20-Li D4

**Produktionsår:** 06-2022

**Serienummer:** IAN 391006\_2201

Bochum, 28.06.2022



Semi Uguzlu  
- Kvalitetschef -

Vi forbeholder os ret til tekniske ændringer med henblik på videreudvikling.

## Bestilling af reservebatteri

Hvis du vil bestille et reservebatteri til produktet, kan du gøre det på internettet på [www.kompernass.com](http://www.kompernass.com) eller pr. telefon.

Denne vare kan være udsolgt i løbet af kort tid på grund af den begrænsede lagerbeholdning.



### BEMÆRK

► I nogle lande kan bestilling af reservedele ikke foretages online. Kontakt i så fald vores service-hotline.

### Telefonisk bestilling

**DK Service Danmark**

Tel.: 32 710005

For at sikre hurtig behandling af din bestilling bedes du have produktets varenummer (IAN 391006\_2201) ved hånden ved alle forespørgsler. Varenummeret kan findes på typeskiltet eller på titelbladet i denne vejledning.



# Indice

<b>Introduzione</b> .....	<b>182</b>
Usò conforme .....	182
Dotazione .....	182
Materiale in dotazione .....	183
Dati tecnici .....	183
<b>Indicazioni generali di sicurezza per elettrotensili</b> .....	<b>184</b>
1. Sicurezza sul posto di lavoro .....	184
2. Sicurezza elettrica .....	184
3. Sicurezza delle persone .....	184
4. Uso e maneggio dell'elettrotensile .....	185
5. Uso e maneggio dell'utensile a batteria .....	186
6. Assistenza .....	186
Avvertenze di sicurezza per tutte le applicazioni .....	186
Contraccolpo e relative indicazioni di sicurezza .....	187
Indicazioni di sicurezza particolari per la smerigliatura e la troncatura .....	188
Altre indicazioni relative alla sicurezza per lavori di troncatura .....	189
Indicazioni relative alla sicurezza per caricabatterie .....	189
Conservazione e manipolazione degli attrezzi consigliati .....	190
Indicazioni per il lavoro .....	190
<b>Prima della messa in funzione</b> .....	<b>191</b>
Carica del pacco batteria (vedere fig. A) .....	191
Inserimento/rimozione del pacco batteria nell'apparecchio .....	192
Controllo della carica della batteria .....	192
Montaggio della copertura di protezione per troncatura .....	192
Regolazione della calotta di protezione .....	192
Montaggio dell'impugnatura supplementare .....	193
Montaggio/sostituzione della mola da sgrassatura/troncatura .....	193
<b>Messa in funzione</b> .....	<b>194</b>
Accensione/spegnimento .....	194
Regolazione del numero di giri .....	194
<b>Manutenzione e pulizia</b> .....	<b>194</b>
<b>Smaltimento</b> .....	<b>195</b>
<b>Garanzia della Kompnass Handels GmbH</b> .....	<b>196</b>
<b>Assistenza</b> .....	<b>197</b>
<b>Importatore</b> .....	<b>197</b>
<b>Dichiarazione di conformità originale</b> .....	<b>198</b>
<b>Ordinazione di una batteria di ricambio</b> .....	<b>199</b>
Ordinazione telefonica .....	199



## SMERIGLIATRICE ANGOLARE RICARICABILE 20 V PWSAP 20-Li D4

### Introduzione

Congratulazioni per l'acquisto del nuovo apparecchio. È stato scelto un prodotto di alta qualità. Il manuale di istruzioni è parte integrante del presente prodotto. Esso contiene importanti note per la sicurezza, l'uso e lo smaltimento. Prima di utilizzare il prodotto acquisire dimestichezza con tutte le note relative ai comandi e alla sicurezza. Utilizzare il prodotto solo come descritto e per i campi d'impiego indicati. In caso di cessione del prodotto a terzi, consegnare anche tutta la relativa documentazione.

### Uso conforme

L'apparecchio è destinato alla troncatura e sgrossatura di metallo, calcestruzzo o piastrelle senza uso di acqua. Qualunque altro impiego e qualunque modifica dell'apparecchio sono da considerarsi non conformi alla destinazione e comportano il rischio di infortuni. Si declina ogni responsabilità per i danni derivanti da uso non conforme. L'apparecchio non è destinato all'uso commerciale.

### Spiegazione dei simboli

	Prima della messa in funzione, leggere le istruzioni per l'uso originali e le avvertenze di sicurezza.
	L'uso di dischi per la troncatura o la sgrossatura danneggiati è pericoloso e può causare gravi lesioni!
	Diametro della mola
	Smerigliatrice angolare a batteria
	Indossare occhiali di protezione!
	Indossare una protezione acustica!

	Indossare scarpe antinfortunistiche!
	Indossare guanti protettivi!
	Indossare una mascherina antipolvere!
	Non consentito per molatura a umido
	Non consentito per molatura laterale
	Previsto per la molatura di metalli

### Dotazione

- ❶ Interruttore ON/OFF
- ❷ Preselezione del numero di giri
- ❸ Ready2Connect LED
- ❹ Pacco batteria\*
- ❺ Tasto per il livello di carica della batteria
- ❻ Spia LED della batteria
- ❼ Tasto di sblocco del pacco batteria
- ❽ Impugnatura supplementare
- ❾ Tasto di blocco mandrino
- ❿ Filettatura (3 x) per l'impugnatura supplementare
- ⓫ Ghiera di montaggio
- ⓬ Viti
- ⓭ Fissaggio della calotta di protezione
- ⓮ Caricabatteria rapido\*
- ⓯ LED di controllo rosso
- ⓰ LED di controllo verde
- ⓱ Mandrino portamola
- ⓲ Flangia portamola
- ⓳ Dado di serraggio
- ⓴ Chiave di montaggio a due fori
- ⓵ Curvature
- ⓶ Calotta di protezione
- ⓷ Archetto di plastica
- ⓸ Copertura di protezione

## Materiale in dotazione

- 1 smerigliatrice angolare ricaricabile 20 V
- 1 impugnatura supplementare
- 1 calotta di protezione (premontata)
- 1 copertura di protezione (premontata)
- 1 mola da sgrosso (premontata)
- 1 chiave di montaggio a due fori
- 1 manuale di istruzioni

## Dati tecnici

### Smerigliatrice angolare ricaricabile 20 V PWSAP 20-Li D4

Tensione nominale	20 V $\equiv$ (corrente continua)
Numero di giri nominale	n 3000-10000 min <sup>-1</sup>
Dimensioni della mola abrasiva	Ø 125 mm
Misura della filettatura	M14

### Batteria PAP 20 B3\*

Tipo	IONI DI LITIO
Tensione nominale	20 V $\equiv$ (corrente continua)
Capacità	4 Ah
Celle	10

### Caricabatteria rapido PLG 20 C3\*

#### INGRESSO/Input

Tensione nominale	230-240 V ~ 50 Hz (corrente alternata)
Potenza assorbita nominale	120 W
Fusibile (interno)	3,15 A 

#### USCITA/Output

Tensione nominale	21,5 V $\equiv$ (corrente continua)
Corrente nominale	4,5 A
Tempo di carica	circa 60 min
Classe di protezione	II /  (isolamento doppio)

\* BATTERIA E CARICABATTERIA NON COMPRESI NEL MATERIALE IN DOTAZIONE

## Informazioni sul rumore e sulle vibrazioni

Valore di misurazione dei rumori determinato secondo EN 60745. Il livello di rumore ponderato A tipico dell'elettrotensile è di:

### Valore di emissione acustica

Livello di pressione sonora	$L_{PA} = 79,5$ dB (A)
Fattore di incertezza	K = 3 dB
Livello di potenza sonora	$L_{WA} = 87,5$ dB (A)
Fattore di incertezza	K = 3 dB

## Indossare una protezione acustica!

### Valore complessivo delle vibrazioni

Smerigliatura delle superfici impugnatura principale	$a_{h,AG} = 14,128$ m/s <sup>2</sup>
Fattore di incertezza	K = 1,5 m/s <sup>2</sup>
Smerigliatura delle superfici impugnatura supplementare	$a_{h,AG} = 12,720$ m/s <sup>2</sup>
Fattore di incertezza	K = 1,5 m/s <sup>2</sup>

### NOTA

- Il livello di vibrazioni indicato nelle presenti istruzioni è stato misurato secondo un procedimento di misurazione normalizzato e può essere usato per un confronto tra vari apparecchi. Il coefficiente di emissione delle vibrazioni può anche essere usato per una stima iniziale dell'esposizione.

### AVVERTENZA!

- Il livello di vibrazioni cambia in base all'uso dell'elettrotensile e in alcuni casi può essere superiore al valore indicato nelle presenti istruzioni. La sollecitazione da vibrazioni potrebbe risultare sottostimata se l'elettrotensile viene utilizzato regolarmente in tal modo. Cercare di ridurre il più possibile la sollecitazione da vibrazioni. Provvedimenti adeguati per la riduzione della sollecitazione da vibrazioni prevedono di indossare guanti nell'utilizzo dell'elettrotensile e di limitare la durata d'impiego. Occorre tenere in considerazione tutte le componenti del ciclo di esercizio (per esempio i tempi nei quali l'elettrotensile è spento e i tempi in cui è acceso ma funziona senza carico).



## Indicazioni generali di sicurezza per elettro-utensili

### ⚠ **AVVERTENZA!**

- ▶ Leggere tutte le avvertenze di sicurezza e le istruzioni. L'errata applicazione delle avvertenze di sicurezza e delle istruzioni può causare scosse elettriche, incendi e/o gravi lesioni.

### Conservare le indicazioni relative alla sicurezza e le istruzioni per uso futuro.

Il termine "elettro-utensile" utilizzato nelle avvertenze di sicurezza si riferisce a elettro-utensili collegabili alla rete elettrica (con cavo di alimentazione) e a elettro-utensili a batteria (senza cavo di alimentazione).

## 1. Sicurezza sul posto di lavoro

- Mantenere l'area di lavoro pulita e ben illuminata. Il disordine e la scarsa illuminazione dell'area di lavoro possono dare luogo a infortuni.
- Non lavorare con elettro-utensili in ambienti a rischio di esplosione in cui siano presenti liquidi, gas o polveri infiammabili. Gli elettro-utensili generano scintille che possono incendiare la polvere o i vapori.
- Tenere lontani i bambini e altre persone durante l'uso dell'elettro-utensile. In caso di distrazione si potrebbe perdere il controllo dell'apparecchio.

## 2. Sicurezza elettrica

- La spina dell'elettro-utensile deve essere idonea all'inserimento nella presa. La spina non deve essere assolutamente modificata. Non utilizzare connettori adattatori con elettro-utensili collegati a terra. Le spine non modificate e le prese idonee riducono il rischio di scosse elettriche.

- Evitare il contatto diretto con superfici collegate a terra, come tubi, termosifoni, stufe e frigoriferi. Quando il corpo è a diretto contatto con la terra sussiste un maggiore pericolo di scosse elettriche.
- Tenere gli elettro-utensili lontano dalla pioggia o dall'umidità. La penetrazione di acqua in un apparecchio elettrico aumenta il rischio di scosse elettriche.
- Non utilizzare il cavo elettrico per scopi non conformi, come ad es. per trasportare l'elettro-utensile, per appenderlo o per scollegare la spina dalla presa. Tenere il cavo lontano dal calore, dall'olio, da bordi affilati o da parti dell'apparecchio in movimento. Cavi danneggiati o aggrovigliati aumentano il rischio di scosse elettriche.
- Se si lavora all'aperto con un elettro-utensile, utilizzare solo una prolunga indicata anche per uso all'aperto. L'utilizzo di una prolunga indicata per uso all'aperto riduce il rischio di scosse elettriche.
- Se è inevitabile l'uso dell'elettro-utensile in un ambiente umido, utilizzare un interruttore differenziale. L'uso di un interruttore differenziale riduce il rischio di scosse elettriche.

## 3. Sicurezza delle persone

- Agire sempre con attenzione, osservare le proprie azioni e procedere in modo ragionevole nel lavoro con un elettro-utensile. Non utilizzare l'elettro-utensile se si è stanchi o sotto l'influsso di droghe, alcol o farmaci. Un momento di disattenzione nell'uso dell'elettro-utensile può dare luogo a gravi lesioni.
- Indossare dispositivi di protezione individuale e sempre occhiali di protezione. L'uso di dispositivi di protezione individuale come mascherina antipolvere, scarpe antiscivolo, casco protettivo o protezioni acustiche, a seconda del tipo e dell'impiego dell'elettro-utensile, riduce il rischio di lesioni.

- c) **Evitare la messa in funzione involontaria.** Accertarsi che l'elettrotensile sia spento prima di collegarlo all'alimentazione e/o alla batteria, sollevarlo o trasportarlo. Se si tiene il dito sull'interruttore mentre si sposta l'elettrotensile o si collega l'apparecchio alla rete elettrica con l'interruttore su ON, si possono verificare infortuni.
- d) **Rimuovere gli utensili di regolazione o le chiavi inglesi prima di accendere l'elettrotensile.** Un utensile o una chiave lasciati in una parte rotante dell'apparecchio possono provocare lesioni.
- e) **Evitare posture innaturali. Provvedere a una posizione sicura e mantenere sempre l'equilibrio.** In tal modo si può controllare meglio l'elettrotensile, soprattutto in situazioni impreviste.
- f) **Indossare indumenti idonei. Non indossare abiti ampi o gioielli. Tenere lontani i capelli, gli abiti e i guanti dalle parti in movimento.** Gli abiti ampi e sciolti, i gioielli o i capelli lunghi possono impigliarsi nelle parti mobili.
- g) **Se è possibile montare aspiratori e dispositivi di raccolta, accertarsi che siano collegati e che vengano utilizzati correttamente.** L'uso di un aspirapolvere può ridurre i pericoli associati alla polvere.
- c) **Staccare la spina dalla presa di corrente e/o rimuovere la batteria prima di eseguire impostazioni dell'apparecchio, sostituire gli accessori o riporre l'apparecchio.** Questa misura precauzionale impedisce l'avvio involontario dell'elettrotensile.
- d) **Conservare gli elettrotensili non utilizzati fuori dalla portata dei bambini. Non consentire l'uso dell'apparecchio a persone inesperte o che non hanno letto le presenti istruzioni.** Gli elettrotensili sono pericolosi se utilizzati da persone inesperte.
- e) **Trattare gli elettrotensili con cura. Controllare che le parti mobili dell'apparecchio funzionino perfettamente, che non si inceppino e che non vi siano elementi rotti o danneggiati al punto da compromettere la funzione dell'elettrotensile. Far riparare le parti danneggiate prima di utilizzare l'apparecchio.** Molti infortuni derivano da una cattiva manutenzione degli elettrotensili.
- f) **Mantenere gli utensili da taglio ben affilati e puliti.** Gli utensili da taglio trattati con cura e con taglienti affilati si inceppano meno spesso e sono più facili da controllare.
- g) **Utilizzare elettrotensili, accessori, utensili, ecc. in modo conforme a queste istruzioni. Tenere conto delle condizioni di lavoro e dell'attività da eseguire.** L'uso di elettrotensili per applicazioni diverse da quelle previste può dare luogo a situazioni di pericolo.

#### **4. Uso e maneggio dell'elettrotensile**

- a) **Non sovraccaricare l'apparecchio. Utilizzare l'elettrotensile idoneo al proprio lavoro.** Con l'elettrotensile adatto si lavora meglio e con maggiore sicurezza nel campo di applicazione indicato.
- b) **Non utilizzare elettrotensili con interruttore difettoso.** Un elettrotensile che non si riesce più a spegnere o ad accendere è pericoloso e deve essere riparato.

## 5. Uso e maneggio dell'utensile a batteria

- Caricare le batterie solo con i caricabatteria consigliati dal produttore. Se un caricabatteria adatto a un determinato tipo di batteria viene utilizzato con batterie diverse, vi è pericolo di incendio.
- Utilizzare solo le batterie appositamente previste per gli elettrooutensili. L'uso di batterie diverse può dare luogo a lesioni e al rischio di incendio.
- Tenere la batteria non utilizzata lontano da graffette, monete, chiavi, chiodi, viti o altra minuteria in metallo, poiché tali oggetti potrebbero provocare un cortocircuito fra i contatti. Un cortocircuito fra i contatti della batteria può dare luogo a ustioni o incendio.
- In caso di utilizzo errato potrebbe fuoriuscire del liquido dalla batteria. Evitare il contatto con questo liquido. In caso di contatto accidentale sciacquare con acqua. Se il liquido entra in contatto con gli occhi, consultare un medico. Il liquido che fuoriesce dalla batteria potrebbe provocare irritazioni cutanee o ustioni.



**CAUTELA! PERICOLO DI ESPLOSIONE!**  
Non caricare mai batterie non ricaricabili.



Proteggere la batteria dal calore, per es. anche da irradiazione solare permanente, fuoco, acqua e umidità. Sussiste il pericolo di esplosione.

## 6. Assistenza

- Fare riparare l'elettrooutensile solo da personale qualificato specializzato e solo con ricambi originali. In tal modo si garantisce che la sicurezza dell'elettrooutensile venga mantenuta.

## Avvertenze di sicurezza per tutte le applicazioni

Indicazioni relative alla sicurezza riguardanti operazioni sia di smerigliatura sia di troncatrice

- Questo elettrooutensile è previsto per l'uso come smerigliatrice e troncatrice. Attenersi a tutte le indicazioni di sicurezza, istruzioni, raffigurazioni e dati ottenuti insieme all'apparecchio. In caso di mancata osservanza delle seguenti istruzioni vi è il pericolo di scossa elettrica, di incendio e/o di lesioni gravi.
- Il presente elettrooutensile non è indicato per la scartavetratura, i lavori con spazzole metalliche e la lucidatura. Gli usi per i quali l'elettrooutensile non è previsto possono causare danni e lesioni.
- Non utilizzare accessori non previsti e raccomandati specificamente dal produttore per questo elettrooutensile. Il semplice fatto che un accessorio possa essere fissato all'elettrooutensile non è garanzia di impiego sicuro.
- Il numero di giri ammesso dell'attrezzo deve essere almeno pari al numero massimo di giri riportato sull'elettrooutensile. Un attrezzo che gira più rapidamente di quanto consentito potrebbe rompersi e i vari pezzi potrebbero essere scaraventati nell'ambiente circostante.
- Il diametro esterno e lo spessore dell'attrezzo devono corrispondere alle dimensioni dell'elettrooutensile in dotazione. In caso di utilizzo di attrezzi di dimensioni sbagliate, non sarà possibile schermarli oppure controllarli a sufficienza.
- Gli attrezzi con inserto filettato devono essere inseriti esattamente nella filettatura del mandrino portamola. In caso di attrezzi montati tramite flangia, il diametro del foro dell'attrezzo deve essere adatto al diametro di inserimento della flangia. Gli attrezzi non fissati con precisione all'elettrooutensile gireranno in modo sbilanciato, producendo forti vibrazioni e provocando perdita di controllo.

- g) **Non utilizzare mai attrezzi danneggiati.**  
Prima di ogni utilizzo controllare gli attrezzi e accertarsi che sulle mole abrasive non vi siano scheggiature o crepature e che il platorello non presenti incrinature, crepe o forte usura. Se l'elettrotensile o l'attrezzo dovesse sfuggire di mano e cadere, accertarsi che non abbia subito nessun danno oppure utilizzare un attrezzo intatto. Una volta controllato e montato l'attrezzo, farlo funzionare per la durata di un minuto al numero massimo di giri, tenendolo lontano da se stessi e da altre persone nelle vicinanze. Nella maggior parte dei casi gli attrezzi danneggiati si rompono nel corso di questo periodo di prova.
- h) **Indossare dispositivi di protezione individuale.**  
A seconda dell'applicazione, utilizzare una visiera completa, una maschera di protezione per gli occhi oppure occhiali di protezione. Se opportuno, indossare maschera antipolvere, protezione acustica, guanti protettivi oppure un grembiule speciale in grado di proteggere da piccole particelle di levigatura o di materiale. Gli occhi devono essere protetti da corpi estranei che potrebbero essere proiettati in aria nel corso delle diverse applicazioni. La maschera antipolvere e la maschera respiratoria devono filtrare la polvere generata durante l'applicazione. Se ci si espone per lungo tempo a un rumore troppo forte vi è il pericolo di perdere l'udito.
- i) **In presenza di altre persone, assicurarsi che vi sia una distanza di sicurezza dalla propria area di lavoro.** Chiunque acceda all'area di lavoro deve indossare dispositivi di protezione individuale.  
Frammenti del pezzo di lavoro o attrezzi rotti possono volare via e provocare incidenti anche al di fuori dell'area di lavoro immediata.
- j) **Sostenere l'elettrotensile solo dalle superfici di impugnatura isolate mentre si eseguono lavori in cui l'elettrotensile potrebbe entrare in contatto con linee di tensione nascoste.**  
Il contatto con una linea di tensione potrebbe mettere sotto tensione anche le parti in metallo dell'apparecchio e provocare così una scossa elettrica.
- k) **Tenere il cavo di alimentazione lontano dagli attrezzi rotanti.** Se si perde il controllo sull'apparecchio, sussiste il pericolo di troncamento o di colpire il cavo di alimentazione elettrico e la mano o il braccio dell'operatore potrebbe entrare in contatto con l'attrezzo in rotazione.
- l) **Non poggiare mai l'elettrotensile prima che l'attrezzo impiegato si sia fermato completamente.** L'attrezzo in rotazione può entrare in contatto con la superficie di appoggio, facendo perdere il controllo sull'elettrotensile.
- m) **Non trasportare mai l'elettrotensile quando è ancora in funzione.** Gli indumenti dell'operatore possono essere catturati dall'utensile in rotazione tramite un contatto casuale, causando lesioni fisiche.
- n) **Pulire regolarmente le feritoie di ventilazione dell'elettrotensile.** La ventola del motore attira polvere nel carter e un forte accumulo di polvere metallica potrebbe provocare pericoli di natura elettrica.
- o) **Non utilizzare mai l'elettrotensile nelle vicinanze di materiali infiammabili.** Le scintille potrebbero incendiare questi materiali.
- p) **Non utilizzare mai utensili che richiedono refrigeranti liquidi.** L'utilizzo di acqua o di altri liquidi refrigeranti potrebbe provocare una scossa elettrica.

### **Contraccolpo e relative indicazioni di sicurezza**

Un contraccolpo è l'improvvisa reazione in seguito ad agganciamento o blocco dell'attrezzo in rotazione, come ad es. mola abrasiva, platorello ecc. Se l'attrezzo in rotazione si incastra o blocca, esso si ferma improvvisamente. In questo caso si genera un rimbalzo dell'elettrotensile nella direzione opposta a quella della rotazione dell'attrezzo nel punto di blocco.

Se ad es. una mola abrasiva resta agganciata o bloccata nel pezzo da lavorare, il bordo della mola abrasiva che viene inserito nel pezzo di lavoro potrebbe rimanere impigliato provocando in questo modo una rottura o un contraccolpo della mola stessa. La mola abrasiva si avvicina o si allontana dall'operatore a seconda della direzione di rotazione che ha nel momento in cui si blocca. In tali situazioni è anche possibile che le mole si rompano.

Un contraccolpo è la conseguenza di un uso improprio o erraneo dell'elettrotensile. Lo si può evitare adottando idonee misure preventive, come descritto di seguito.

- a) **Tenere ben fermo l'elettrotensile e portare il corpo e le braccia in una posizione che consenta di assorbire le forze del contraccolpo.** Se disponibile, utilizzare sempre l'impugnatura supplementare in modo da poter avere sempre il maggior controllo possibile su forze di contraccolpo o momenti di reazione durante la fase di accelerazione. Adottando appropriate misure di precauzione, l'operatore può essere in grado di tenere sotto controllo le forze di contraccolpo e quelle di reazione.
- b) **Non avvicinare mai la mano agli attrezzi in rotazione.** Durante il contraccolpo l'attrezzo potrebbe spostarsi sulla mano.
- c) **Evitare di avvicinarsi con il corpo alla zona in cui l'elettrotensile si sposterebbe in caso di contraccolpo.** Un contraccolpo provoca uno spostamento improvviso dell'elettrotensile nella direzione opposta a quella della rotazione della mola in corrispondenza del punto di blocco.
- d) **Operare con particolare attenzione in prossimità di spigoli, bordi taglienti, ecc. Impedire che gli attrezzi possano rimbalzare dal pezzo di lavoro e incastrarsi.** L'attrezzo in rotazione ha la tendenza a rimanere bloccato in angoli e spigoli vivi, oppure in caso di rimbalzo. Ciò provoca una perdita del controllo oppure un contraccolpo.
- e) **Non utilizzare seghe a catena o lame dentelate.** Questo tipo di attrezzi provoca spesso un contraccolpo oppure la perdita del controllo sull'elettrotensile.

## Indicazioni di sicurezza particolari per la smerigliatura e la troncatura

- a) **Utilizzare esclusivamente corpi abrasivi omologati per l'elettrotensile in dotazione e sempre in combinazione con la calotta di protezione prevista per ogni corpo abrasivo.** I corpi abrasivi non adatti all'elettrotensile non possono venire sufficientemente schermati e non garantiscono la sicurezza.
- b) **Le mole abrasive piegate a gomito devono essere montate in modo tale che la loro superficie di molatura non sporga oltre il piano del bordo della calotta di protezione.** Una mola abrasiva montata erroneamente e sporgente oltre il livello del bordo della calotta di protezione non può essere schermata a sufficienza.
- c) **La calotta di protezione deve essere applicata in modo sicuro all'elettrotensile e, per garantire la massima sicurezza possibile, la parte di corpo abrasivo rivolta verso l'operatore deve essere il più possibile ridotta.** La calotta di protezione aiuta a proteggere l'operatore da pezzi che si staccano, dal contatto accidentale con il corpo abrasivo nonché da scintille che potrebbero incendiare gli indumenti.
- d) **I corpi abrasivi devono essere utilizzati esclusivamente per le applicazioni consigliate.** Esempio: non eseguire mai lavori di smerigliatura con la superficie laterale di una mola da taglio. Le mole da taglio sono destinate all'asportazione di materiale con il bordo della mola. Se si esercitano carichi laterali su questi corpi abrasivi, vi è il pericolo di romperli.
- e) **Utilizzare sempre flange di serraggio che siano in perfetto stato e della corretta dimensione e forma per la mola abrasiva selezionata.** Le flange idonee sostengono la mola riducendo il più possibile il pericolo di rotture. È possibile che vi sia una differenza tra flange per mole di troncatura e flange per mole abrasive di altro tipo.
- f) **Non utilizzare mai mole abrasive usurate appartenenti a elettrotensili più grandi.** Le mole abrasive per elettrotensili più grandi non sono idonee al numero di giri superiore degli elettrotensili più piccoli e possono rompersi.

## Altre indicazioni relative alla sicurezza per lavori di troncatura

- a) Evitare di far bloccare la mola da taglio oppure di esercitare una pressione troppo alta. Non eseguire tagli eccessivamente profondi. Sottoponendo la mola a carico eccessivo, se ne aumenta la sollecitazione e la si rende maggiormente soggetta a deformazioni o a blocchi, con conseguente pericolo di contraccolpo oppure di rottura del corpo abrasivo.
- b) Evitare di avvicinarsi alla zona anteriore o posteriore della mola da taglio rotante. Quando l'operatore manovra la mola da taglio nel pezzo da lavorare in direzione opposta a quella della propria persona, può capitare che in caso di un contraccolpo la mola in rotazione faccia rimbalzare con violenza l'elettrotensile verso l'operatore.
- c) Se la mola da taglio si blocca oppure se si interrompe il lavoro, spegnere l'apparecchio e aspettare che la mola si fermi completamente. Non tentare mai di estrarre dal taglio la mola in funzione poiché si potrebbe provocare un contraccolpo. Cercare ed eliminare la causa del blocco.
- d) Non rimettere mai in funzione l'elettrotensile fintanto che esso si trova ancora nel pezzo da lavorare. Prima di continuare ad eseguire il taglio procedendo con la dovuta attenzione, attendere che la mola abbia raggiunto la massima velocità. In caso contrario è possibile che la mola resti agganciata, salti via dal pezzo da lavorare oppure provochi un contraccolpo.
- e) Sostenere i pannelli o pezzi da lavorare di grandi dimensioni per evitare il rischio di un contraccolpo a causa di una mola da taglio incastrata. I pezzi da lavorare di grandi dimensioni potrebbero deformarsi a causa del proprio peso. Il pezzo da lavorare deve essere sostenuto da entrambi i lati della mola, sia nelle vicinanze della mola da taglio sia sui bordi.
- f) Prestare la massima cautela in caso di "tagli a immersione" da eseguire in pareti già esistenti oppure in altre parti non visibili. La mola da taglio che inizia il taglio sul materiale potrebbe provocare un contraccolpo se dovesse arrivare a troncature condutture del gas o dell'acqua, linee elettriche oppure oggetti di altro tipo.

## Indicazioni relative alla sicurezza per caricabatterie

- Questo apparecchio può essere utilizzato da bambini a partire dagli 8 anni di età e da persone con capacità fisiche, sensoriali o mentali ridotte o insufficiente esperienza o conoscenza, solo se sorvegliati o istruiti sull'uso sicuro dell'apparecchio e qualora ne abbiano compreso i pericoli associati. I bambini non devono giocare con l'apparecchio. La pulizia e la manutenzione a cura dell'utente non devono essere eseguite da bambini, a meno che non siano sorvegliati.
- In caso di danni al cavo di alimentazione dell'apparecchio, per evitare pericoli farlo sostituire dal produttore, dal servizio di assistenza clienti o da personale altrettanto qualificato.



Il caricabatteria è indicato solo per l'uso in ambienti interni.

### AVVERTENZA!

- In caso di danni al cavo di alimentazione dell'apparecchio, per evitare pericoli farlo sostituire dal produttore, dal servizio di assistenza clienti o da personale altrettanto qualificato.



## ⚠ ATTENZIONE!

- ◆ Questo caricabatteria può caricare solo le seguenti batterie: PAP 20 A1/PAP 20 A2/PAP 20 A3/PAP 20 B1/PAP 20 B3/PAPS 204 A1/PAPS 208 A1.
- ◆ Su [www.Lidl.de/akku](http://www.Lidl.de/akku) è disponibile un elenco aggiornato di tutte le batterie compatibili.

## Conservazione e manipolazione degli attrezzi consigliati

- Manipolare e trasportare con cautela gli utensili abrasivi.
- Conservare gli utensili abrasivi proteggendoli da danni meccanici o influenze ambientali (ad es. umidità).

## Indicazioni per il lavoro

### NOTA

- ▶ I corpi abrasivi devono essere utilizzati esclusivamente per le applicazioni consigliate. In caso contrario, potrebbero rompersi, danneggiarsi e causare lesioni.



**Lavori di sgrossatura**  
Non utilizzare mai mole da taglio per lavori di sgrossatura!

- Muovere avanti e indietro la smerigliatrice angolare applicando una pressione moderata sul pezzo da lavorare.
- In caso di materiale morbido, condurre la mola da sgrossatura con un angolo piatto sopra il pezzo da lavorare, in caso di materiale duro con un angolo un poco più acuto.

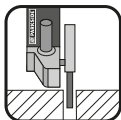

**Lavori di troncatura**  
Non utilizzare mai mole abrasive da sgrossatura per la troncatura!

- Utilizzare solo mole da troncatura o abrasive rinforzate con fibra e omologate, idonee per una velocità perimetrale non inferiore a 80 m/s.

## ⚠ CAUTELA!

- ▶ La smerigliatrice continua a girare dopo lo spegnimento. Non frenarla con una contropressione laterale.
- **Fissare il pezzo da lavorare.** Utilizzare dispositivi di fissaggio / morsetti a vite per fissare il pezzo da lavorare. In tal modo verrà fissato più saldamente rispetto al fissaggio manuale.
- Prima di riporre l'apparecchio, spegnerlo sempre e aspettare che si fermi completamente.
- Utilizzare l'apparecchio solo per il taglio a secco o la smerigliatura a secco.
- L'impugnatura supplementare **8** deve essere montata durante tutti i lavori eseguiti con l'apparecchio.
- Non lavorare materiali contenenti amianto. L'amianto è considerato cancerogeno.



**Suggerimento!** Questo è il comportamento corretto.

## ⚠ PERICOLO! CONDURRE L'APPARECCHIO SEMPRE IN SENSO CONTRARIO LUNGO IL PEZZO DA LAVORARE.

- ▶ In caso di direzione opposta, sussiste il pericolo di un contraccolpo. L'apparecchio può venire spinto fuori dal taglio.
- Condurre l'apparecchio contro il pezzo da lavorare sempre quando è acceso. Sollevare l'apparecchio dopo la lavorazione del pezzo e spegnerlo solo in seguito.
- Durante la lavorazione, sostenere sempre l'apparecchio saldamente con entrambe le mani. Provvedere a un posizionamento stabile.

- Per un migliore effetto di smerigliatura, muovere uniformemente l'apparecchio con un angolo compreso tra 15° e 30° (tra la mola abrasiva e il pezzo di lavoro) sul pezzo.
- Nella lavorazione di superfici inclinate, non esercitare molta forza con l'apparecchio sul pezzo da lavorare. Se il numero di giri scende notevolmente, ridurre la forza di pressione per consentire una lavorazione sicura ed efficace. Se l'apparecchio venisse frenato o si bloccasse improvvisamente, spegnerlo immediatamente.
- Troncatura: lavorare con un avanzamento moderato e non inclinare la mola da taglio.
- Le mole da taglio e sgrossatura si surriscaldano durante i lavori: lasciarle raffreddare completamente prima di toccarle.
- Non utilizzare mai l'apparecchio per scopi diversi dalla sua destinazione d'uso.
- Assicurarsi sempre che l'apparecchio sia spento prima di inserire la batteria nell'apparecchio.
- In caso di pericolo, spegnere immediatamente l'apparecchio e rimuovere la batteria. Assicurarsi che l'apparecchio sia facilmente accessibile e raggiungibile senza problemi in caso di emergenza.
- Rimuovere sempre la batteria durante le pause di lavoro, prima di tutti gli interventi sull'apparecchio e in caso di mancato utilizzo. - L'apparecchio deve essere sempre pulito, asciutto e privo di olio o grassi lubrificanti.
- Prestare sempre la massima attenzione! Riflettere sempre su ciò che si sta facendo e agire sempre in modo razionale. Non utilizzare mai l'apparecchio senza la massima concentrazione o in caso di malessere fisico.



**⚠ AVVERTENZA!**  
Indossare sempre occhiali protettivi.



**⚠ AVVERTENZA!**  
Indossare sempre una mascherina antipolvere.

## Prima della messa in funzione

### Carica del pacco batteria (vedere fig. A)

#### **⚠ CAUTELA!**

- ▶ Staccare sempre la spina dalla presa di corrente prima di rimuovere il pacco batteria **4** dall'apparecchio o inserirlo.

#### **NOTA**

- ▶ Non caricare il pacco batteria se la temperatura ambiente è al di sotto di 10 °C o al di sopra di 40 °C. Se si intende conservare la batteria agli ioni di litio per un periodo prolungato, occorre controllarne periodicamente la carica. La carica ottimale è compresa tra il 50% e l'80%. La batteria deve essere conservata in un luogo fresco e asciutto, a una temperatura ambiente compresa fra 0 °C e 50 °C.

- ◆ Inserire il pacco batteria **4** nel caricabatteria rapido **14** (vedere fig. A).
- ◆ Inserire la spina nella presa. Il LED di controllo rosso **15** si accende.
- ◆ Il LED di controllo verde **16** segnala che il processo di carica è concluso e che il pacco batteria **4** è pronto per l'uso.

#### **⚠ ATTENZIONE!**

- ◆ Se il LED di controllo rosso **15** lampeggia, significa che il pacco batteria **4** è surriscaldato e non può essere caricato.
- ◆ Se i LED di controllo rosso e verde **15** **16** lampeggiano contemporaneamente, significa che il pacco batteria **4** è guasto.
- ◆ Spegnerne il caricabatteria per almeno 15 minuti fra due procedimenti di carica consecutivi. Per farlo staccare la spina.

## Inserimento/rimozione del pacco batteria nell'apparecchio

### Inserimento del pacco batteria

- ◆ Inserire il pacco batteria ④ in posizione nell'impugnatura.

### Rimozione del pacco batteria

- ◆ Premere il tasto di sblocco ⑦ e rimuovere il pacco batteria ④.

## Controllo della carica della batteria

- ◆ Per controllare il livello della batteria, premere il tasto per il livello di carica della batteria ⑤ (vedere anche la figura principale). La spia LED della batteria ⑥ indica come segue lo stato della batteria ovvero la carica residua:

ROSSO/ARANCIONE/VERDE = carica massima

ROSSO/ARANCIONE = carica media

ROSSO = carica debole - caricare la batteria

## Montaggio della copertura di protezione per troncatura

Per la troncatura con mezzi abrasivi legati utilizzare sempre la copertura di protezione ⑳ per troncatura.

- ◆ Spingere la copertura di protezione ㉔ sulla calotta di protezione ㉒ (vedere fig. F) finché non s'innesta all'estremità con l'archetto di plastica ㉓.
- ◆ Quando si smonta la copertura di protezione ㉔ bisogna tirare un poco in avanti l'archetto di plastica ㉓ per allentare la copertura di protezione ㉔.

## Regolazione della calotta di protezione

### ⚠ AVVERTENZA! PERICOLO DI LESIONI!

- ▶ Prima di qualsiasi lavoro sull'apparecchio, spegnere l'apparecchio e rimuovere la batteria.

### ⚠ PERICOLO DI LESIONI!

- ▶ Utilizzare la smerigliatrice angolare sempre con la calotta di protezione ㉒. Applicare saldamente la calotta di protezione alla smerigliatrice angolare. Regolarla in modo da ottenere la massima sicurezza, ovvero la parte più piccola possibile del corpo abrasivo è rivolta scoperta verso l'operatore. La calotta di protezione ㉒ protegge l'operatore da frammenti e da contatto accidentale con il corpo abrasivo.
- ▶ Assicurarsi che la calotta di protezione ㉒ venga montata almeno nella stessa angolazione dell'impugnatura supplementare ⑧ (vedere fig. B). In caso contrario, ci si potrebbe ferire con la mola da sgrassatura o taglio.
- ◆ Ruotare la calotta di protezione ㉒ nella posizione necessaria (posizione di lavoro). Assicurarsi di collocare la calotta di protezione ㉒ in modo tale che il fissaggio della calotta di protezione ⑬ venga a trovarsi sopra una delle curvature ㉑ della calotta di protezione ㉒ (v. figura E della pagina pieghevole).
- ◆ Assicurarsi che il fissaggio della calotta di protezione ⑬ aderisca saldamente alla curva ㉑.

## Montaggio dell'impugnatura supplementare

### ⚠ CAUTELA!

- ▶ Per motivi di sicurezza, questo apparecchio può essere usato solo con l'impugnatura supplementare 8. In caso contrario, si potrebbero riportare lesioni. A seconda della modalità di lavoro, l'impugnatura supplementare 8 può venire avvitata a sinistra, a destra o sopra la testa dell'apparecchio.

## Montaggio/sostituzione della mola da sgrossatura/troncatura

Durante la sostituzione delle mole da troncatura/sgrossatura, indossare sempre guanti protettivi.

Tenere conto delle dimensioni delle mole da sgrossatura o troncatura. Il diametro del foro non deve avere gioco rispetto alla flangia portamola 18. Non utilizzare riduttori o adattatori.

### NOTA

- ▶ Utilizzare esclusivamente mole pulite.
- ▶ Dimensione mola mola:  
Ø 125 x 22,2 x 6 mm
- ▶ Disco da taglio della dimensione del disco:  
Ø 125 x 22,2 x 3 mm
- Utilizzare solo utensili abrasivi il cui numero di giri consentito sia almeno uguale al numero di giri al minimo dell'apparecchio.
- **PERICOLO DI LESIONI!** Azionare il tasto di blocco mandrino 9 solo con il mandrino portamola 17 fermo.
- ◆ Premere il tasto di blocco mandrino 9 per bloccare il meccanismo.
- ◆ Allentare il dado di serraggio 19 con l'ausilio della chiave di montaggio a due fori 20 (vedere fig. D).  
A tale scopo, piegare verso l'alto la staffa del dado di fissaggio 19 e allentarla in senso antiorario.
- ◆ Disporre la mola da troncatura o sgrossatura sulla flangia portamola 18 con il lato scritto verso l'apparecchio.

- ◆ Inserire quindi il dado di serraggio 19 con il lato sollevato verso l'alto nuovamente sul mandrino portamola 17.

### In caso di mole abrasive sottili (vedere figura 1)

- ◆ Il collare del dado di serraggio 19 è rivolto verso l'alto per bloccare in modo sicuro una mola abrasiva sottile.

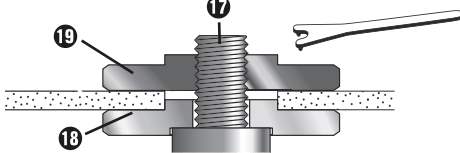

Fig. 1

- ◆ Premere il tasto di blocco mandrino 9 per bloccare il meccanismo.
- ◆ Serrare nuovamente il dado di serraggio 19 con la chiave di montaggio a due fori 20.

### NOTA

- ▶ Se dopo la sostituzione la mola gira rumorosamente o oscilla, è necessario sostituirla immediatamente.
- ◆ Per sicurezza, dopo un cambio di mola fare funzionare l'apparecchio per 60 secondi alla massima velocità. Prestare attenzione a rumori insoliti e allo sviluppo di scintille.
- ◆ Verificare che tutte le parti di fissaggio siano applicate correttamente.
- ◆ Assicurarsi che la freccia della direzione di rotazione (se presente) sulle mole di troncatura o sgrossatura (anche mole di diamante) e la direzione di rotazione dell'apparecchio (freccia della direzione di rotazione sulla testa dell'apparecchio) coincidano.

## Messa in funzione

### Accensione/spengimento

Prima dell'uso controllare l'utensile inserito per assicurarsi che tutte le parti di fissaggio siano montate correttamente.

#### NOTA

- ▶ Accendere sempre la smerigliatrice angolare prima di metterla a contatto con il materiale e portare l'apparecchio sul pezzo da lavorare solo dopo l'accensione.
- ▶ Se l'apparecchio si blocca a causa del sovraccarico e si spegne, si riavvia da solo non appena scompare la causa del blocco (funzione di avviamento automatico).

#### Accensione

- ◆ Premere l'interruttore ON/OFF ❶ dapprima verso destra, per poterlo poi spingere in avanti.

#### Spegnimento

- ◆ Rilasciare l'interruttore ON/OFF ❶.

#### Attivazione del funzionamento continuo:

- ◆ Premere l'interruttore ON/OFF ❶ dapprima verso destra, per poterlo poi spingere in avanti. Premere poi l'interruttore ON/OFF ❶ in avanti e verso il basso finché non si innesta.

#### Disattivazione del funzionamento continuo

- ◆ Premere l'interruttore ON/OFF ❶ all'indietro e verso il basso, quindi rilasciarlo.

## Regolazione del numero di giri

Con la preselezione del numero di giri ❷ è possibile preselezionare il numero di giri: (1 = numero di giri inferiore, 6 = numero di giri maggiore).

Il numero di giri impostato viene indicato sotto la preselezione del numero di giri ❷.

Consigliamo di eseguire test pratici per rilevare il numero di giri idoneo.

Il numero di giri può essere modificato anche durante il funzionamento.

## Manutenzione e pulizia



**AVVERTENZA! PERICOLO DI LESIONI!** Prima di qualsiasi lavoro sull'apparecchio, spegnere l'apparecchio e rimuovere le batterie.

La smerigliatrice angolare a batteria non richiede manutenzione.

- Non utilizzare oggetti acuminati per la pulizia dell'apparecchio. Impedire la penetrazione di liquidi all'interno dell'apparecchio. In caso contrario, l'apparecchio può danneggiarsi.
- Pulire regolarmente l'apparecchio, preferibilmente sempre subito dopo aver terminato il lavoro.
- Pulire l'alloggiamento con un panno asciutto, non utilizzare assolutamente benzina, solventi o detersivi che intaccano la plastica.
- Per la pulizia accurata dell'apparecchio è necessario un aspirapolvere.
- Le aperture di aerazione devono essere sempre libere.
- Eliminare la polvere più aderente con un pennello.

#### NOTA

- ▶ I pezzi di ricambio non indicati (come ad es. interruttori) possono essere ordinati tramite la nostra linea diretta di assistenza.

#### AVVERTENZA!

- Non usare accessori che non siano stati consigliati da PARKSIDE. In caso contrario vi è il pericolo di folgorazione o incendio.

## Smaltimento



Il prodotto e la confezione sono riciclabili, sono soggetti ad una responsabilità estesa del produttore e vanno differenziati.



### **Non smaltire gli elettrodomestici assieme ai normali rifiuti domestici!**

Il simbolo del bidone dei rifiuti su ruote barrato, raffigurato lateralmente, indica che l'apparecchio è soggetto alla Direttiva 2012/19/EU. Questa direttiva prescrive che il dispositivo, al termine della sua durata utile, non venga smaltito assieme ai normali rifiuti domestici bensì conferito ad appositi centri di raccolta, centri di riciclaggio o aziende di smaltimento.

**Lo smaltimento è gratuito per l'utente. Rispettare l'ambiente e smaltire l'apparecchio in modo adeguato.**

Se l'apparecchio usato contiene dati personali, si è responsabili di eliminarli prima di restituire l'apparecchio.

Se è possibile farlo senza distruggere l'apparecchio usato, togliere le vecchie pile o batterie e le lampade prima di smaltire l'apparecchio usato e conferirle ad una raccolta differenziata. In caso di batterie fisse, all'atto dello smaltimento fare presente che questo apparecchio contiene una batteria.



Per conoscere ulteriori possibilità di smaltimento del prodotto dismesso rivolgersi alla propria amministrazione comunale.



### **Non smaltire le batterie assieme ai normali rifiuti domestici!**

Le batterie difettose o esauste devono essere riciclate in base alla direttiva 2006/66/EC. Le pile/batterie vanno trattate come rifiuti speciali e devono essere smaltite nel rispetto dell'ambiente attraverso i punti di raccolta competenti (rivenditori, negozi specializzati, enti pubblici comunali, aziende di smaltimento professionali). Le pile/batterie possono contenere metalli pesanti tossici.

Pertanto, non smaltire le pile/batterie assieme ai normali rifiuti domestici, bensì conferirle ad una raccolta differenziata. Restituire le pile/batterie solo se scariche.



L'imballaggio è costituito da materiali ecocompatibili che possono essere smaltiti tramite gli appositi centri di raccolta e riciclaggio.



Smaltire l'imballaggio conformemente alle norme di tutela ambientale. Tenere conto dei codici presenti sui vari materiali di imballaggio ed eventualmente separare i materiali effettuando una raccolta differenziata. I materiali di imballaggio presentano codici costituiti da abbreviazioni (a) e numeri (b) con il seguente significato: 1-7: materie plastiche, 20-22: carta e cartone, 80-98: materiali compositi.

## Garanzia della Kompernass Handels GmbH

Gentile Cliente,

l'apparecchio ha una garanzia di 5 anni dalla data di acquisto. Qualora il prodotto presentasse dei difetti, al consumatore spettano diritti legali nei confronti del rivenditore. La garanzia di seguito descritta non costituisce alcun limite a tali diritti legali.

### Condizioni di garanzia

Il periodo di garanzia decorre dalla data di acquisto. Si prega di conservare lo scontrino di cassa. Quest'ultimo è necessario come prova d'acquisto.

Qualora entro 5 anni a partire dalla data d'acquisto del prodotto si presentasse un difetto del materiale o di fabbricazione, provvederemo a nostra discrezione a riparare o a sostituire gratuitamente il prodotto oppure a rimborsare il prezzo d'acquisto. Questa prestazione di garanzia ha come presupposto che l'apparecchio guasto e la prova d'acquisto (scontrino di cassa) siano presentati entro il termine di 5 anni e che si descriva per iscritto in cosa consiste il difetto e quando si è evidenziato.

Se il vizio rientra nell'ambito della nostra garanzia, il Suo prodotto verrà riparato o sostituito da uno nuovo. Con la riparazione o la sostituzione del prodotto non decorre un nuovo periodo di garanzia.

Il pacco batteria della serie X 20 V Team ha una garanzia di 3 anni dalla data di acquisto.

### Periodo di garanzia e diritti legali di rivendicazione di vizi

Il periodo di garanzia non viene prolungato da interventi in garanzia. Ciò vale anche per le parti sostituite e riparate. Danni e vizi eventualmente già presenti al momento dell'acquisto devono venire segnalati immediatamente dopo che l'apparecchio è stato disimballato. Le riparazioni eseguite dopo la scadenza del periodo di garanzia sono a pagamento.

### Ambito della garanzia

L'apparecchio è stato prodotto con cura secondo severe direttive qualitative e debitamente collaudato prima della consegna.

La prestazione in garanzia vale per difetti del materiale o di fabbricazione. Questa garanzia non si estende a componenti del prodotto esposti a normale logorio, che possono pertanto essere considerati come componenti soggetti a usura (esempio capacità della batteria, calcificazione, lampade, pneumatici, filtri, spazzole...). La garanzia non si estende altresì a danni che si verificano su componenti delicati (esempio interruttori, parti realizzate in vetro, schermi, accessori vari) nonché danni derivanti dal trasporto o altri incidenti.

Questa garanzia decade se il prodotto è stato danneggiato oppure utilizzato o sottoposto a interventi di manutenzione in modo non conforme. Per un utilizzo adeguato del prodotto si devono rigorosamente rispettare tutte le istruzioni espresse nel manuale di istruzioni per l'uso. Si devono assolutamente evitare modalità di utilizzo e azioni che il manuale di istruzioni per l'uso sconsiglia o da cui esso mette in guardia.

Il prodotto è destinato esclusivamente all'uso domestico e non a quello commerciale. La garanzia decade in caso di impiego improprio o manomissione, uso della forza e interventi non eseguiti dalla nostra filiale di assistenza autorizzata.

## Il periodo di garanzia non si applica nei seguenti casi

- normale usura della capacità della batteria
- uso commerciale del prodotto
- danneggiamento o modifica del prodotto da parte del cliente
- mancata osservanza delle prescrizioni di sicurezza e manutenzione, errori di utilizzo
- danni derivanti da eventi naturali

## Trattamento dei casi di garanzia

Per garantire una rapida evasione della Sua richiesta, La preghiamo di seguire le seguenti istruzioni:

- Tenga a portata di mano per qualsiasi richiesta lo scontrino di cassa e il codice dell'articolo (IAN) 391006\_2201 come prova di acquisto.
- Il codice dell'articolo è riportato sulla targhetta identificativa o su un'incisione presenti sul prodotto, sul frontespizio del manuale di istruzioni (in basso a sinistra) o su un adesivo applicato alla parte posteriore o inferiore del prodotto.
- Qualora si presentassero malfunzionamenti o altri tipi di vizi, contatti innanzitutto il reparto assistenza clienti qui di seguito indicato **telefonticamente** o via **e-mail**.
- Una volta che il prodotto è stato registrato come difettoso, lo può poi spedire a nostro carico, provvedendo ad allegare la prova di acquisto (scontrino di cassa), una descrizione del vizio e l'indicazione della data in cui si è presentato, all'indirizzo del servizio di assistenza clienti che Le è stato comunicato.



Sul sito [www.lidl-service.com](http://www.lidl-service.com) è possibile scaricare questo e molti altri manuali di istruzioni, filmati sui prodotti e software d'installazione.

Con questo codice QR si giunge direttamente al sito dell'assistenza clienti Lidl ([www.lidl-service.com](http://www.lidl-service.com)) e con la digitazione del codice articolo (IAN) 391006\_2201 si può aprire il manuale di istruzioni di proprio interesse.

## Assistenza

IT Assistenza Italia  
Tel.: 800781188  
E-Mail: [kompernass@lidl.it](mailto:kompernass@lidl.it)  
IAN 391006\_2201

## Importatore

Badi che il seguente indirizzo non è quello del servizio di assistenza clienti. Contatti innanzitutto il servizio di assistenza clienti indicato.

KOMPERNASS HANDELS GMBH  
BURGSTRASSE 21  
44867 BOCHUM  
GERMANIA  
[www.kompernass.com](http://www.kompernass.com)



## Dichiarazione di conformità originale

La Società KOMPERNASS HANDELS GMBH, responsabile della documentazione: Signor Semi Uguzlu, BURGSTR. 21, 44867 BOCHUM, GERMANIA, dichiara con la presente che questo prodotto è conforme alle seguenti norme, documenti normativi e Direttive CE:

**Direttiva macchine** (2006/42/EC)

**Direttiva bassa tensione CE** (2014/35/EU, solo caricabatteria)

**Compatibilità elettromagnetica** (2014/30/EU)

**Direttiva RoHS** (2011/65/EU)\*

\* Il produttore è il responsabile esclusivo del rilascio di questa dichiarazione di conformità. L'oggetto della dichiarazione sopra descritto soddisfa le prescrizioni della Direttiva 2011/65/EU del Parlamento Europeo e del Consiglio Europeo dell'8 giugno 2011 sulla restrizione dell'uso di determinate sostanze pericolose nelle apparecchiature elettriche ed elettroniche.

### Norme armonizzate utilizzate

EN 60745-1:2009/A11:2010

EN 60745-2-3:2011/A13:2015

EN IEC 55014-1:2021

EN IEC 5501 4-2:2021

EN IEC 63000:2018

**Denominazione della macchina:** Smerigliatrice angolare ricaricabile 20 V PWSAP 20-Li D4

**Anno di produzione:** 06-2022

**Numero di serie:** IAN 391006\_2201

Bochum, 28/06/2022



Semi Uguzlu

- Responsabile qualità -

Con riserva di modifiche tecniche volte al miglioramento del prodotto.

## Ordinazione di una batteria di ricambio

Se si desidera ordinare una batteria di ricambio per il proprio apparecchio, lo si può fare comodamente via Internet sul sito [www.kompernass.com](http://www.kompernass.com) o telefonicamente.

Dato che le scorte sono limitate, questo articolo potrebbe esaurirsi entro breve tempo.



### NOTA

- In alcuni Paesi non è possibile ordinare online i pezzi di ricambio. In questo caso contattare la linea diretta di assistenza.

## Ordinazione telefonica

**IT Assistenza Italia**

Tel.: 800781188

Per garantire una rapida evasione dell'ordine si prega di tenere a portata di mano il codice articolo dell'apparecchio (IAN 391006\_2201) per ogni richiesta che si desidera presentare. Il codice dell'articolo è indicato sulla targhetta identificativa nonché sulla pagina di copertina del presente manuale.



# Tartalomjegyzék

<b>Bevezető</b> .....	<b>202</b>
Rendeltetésszerű használat .....	202
Felszereltség .....	202
A csomag tartalma .....	203
Műszaki adatok .....	203
<b>Elektromos kéziszerszámokra vonatkozó általános biztonsági utasítások</b> .....	<b>204</b>
1. Munkahelyi biztonság .....	204
2. Elektromos biztonság .....	204
3. Személyi biztonság .....	204
4. Az elektromos kéziszerszám használata és kezelése .....	205
5. Az akkumulátoros kéziszerszám használata és kezelése .....	206
6. Szerviz .....	206
Valamennyi alkalmazási területre vonatkozó biztonsági utasítások .....	206
Visszaütés és megfelelő biztonsági utasítások .....	207
Csiszolásra és vágásra vonatkozó különleges biztonsági utasítások .....	208
Vágókorongos vágásra vonatkozó további különleges biztonsági utasítások .....	209
Töltőkre vonatkozó biztonsági utasítások .....	209
Az ajánlott cserélhető szerszámok tárolása és használata .....	210
Munkavégzésre vonatkozó tudnivalók .....	210
<b>Üzembe helyezés előtt</b> .....	<b>211</b>
Az akkumulátor-telep töltése (lásd az A ábrát) .....	211
Akkumulátor telep behelyezése a készülékbe/kivétele a készülékből .....	212
Akkumulátor állapotának ellenőrzése .....	212
Védőborítás felszerelése vágáshoz .....	212
A védőburkolat beállítása .....	212
Pótmarkolat felszerelése .....	213
A nagyoló-, vágókorong felszerelése/cseréje .....	213
<b>Üzembe helyezés</b> .....	<b>214</b>
Be-, kikapcsolás .....	214
Fordulatszám beállítása .....	214
<b>Karbantartás és tisztítás</b> .....	<b>214</b>
<b>Ártalmatlanítás</b> .....	<b>215</b>
<b>Jótállási tájékoztató</b> .....	<b>216</b>
<b>Az eredeti megfelelőségi nyilatkozat fordítása</b> .....	<b>218</b>
<b>Póttakkumulátor rendelése</b> .....	<b>219</b>
Telefonos rendelés .....	219

## AKKUS SAROKCSISZOLÓ 20 V PWSAP 20-Li D4

### Bevezető





Gratulálunk új készüléke megvásárlásához. Vásárlásával kiváló minőségű termék mellett döntött. A használati útmutató a termék része. Fontos tudnivalókat tartalmaz a biztonságra, használatra és ártalmatlanításra vonatkozóan. A termék használata előtt ismerkedjen meg valamennyi használati és biztonsági utasítással. A terméket csak a leírtak szerint és a megadott célokra használja. A termék harmadik személynek történő továbbadása esetén adja át a készülékhez tartozó valamennyi leírást is.

### Rendeltetésszerű használat

A készülék fémek, beton vagy csempe szétvágására, nagyolására alkalmas, víz használata nélkül. A készülék minden más használata vagy módosítása nem rendeltetészerűnek minősül és jelentős balesetveszélyt okozhat. A nem rendeltetészerű használatból eredő károkért nem vállalunk felelősséget. A készülék nem ipari használatra készült.

### A szimbólumok magyarázata

	Üzembe helyezés előtt olvassa el az eredeti használati útmutatót és a biztonsági utasításokat.
	A sérült vágó- vagy nagyolókorongok használata veszélyes és súlyos sérüléseket okozhat!
	Korong átmérője
	Akkumulátoros sarokcsiszoló
	Viseljen védőszemüveget!
	Viseljen hallásvédőt!
	Viseljen biztonsági lábbelit!

	Viseljen védőkesztyűt!
	Viseljen porvédő maszkot!
	Nem használható nedves csiszoláshoz
	Nem használható oldalcsiszoláshoz
	Fémek csiszolására tervezték

### Felszereltség

- 1 be-, kikapcsoló
- 2 fordulatszám-előválasztó
- 3 Ready2Connect LED
- 4 akkumulátor-telep\*
- 5 akkumulátor-állapotjelző gomb
- 6 akkumulátor-kijelző LED
- 7 gomb az akkumulátor-telep kireteszeléséhez
- 8 pótmarkolat
- 9 orsóreteszelő gomb
- 10 menet (3 db) a pótmarkolathoz
- 11 szerelőgyűrű
- 12 csavarok
- 13 védőburkolat-rögztítő
- 14 gyorstöltő\*
- 15 piros töltésjelző LED
- 16 zöld töltésjelző LED
- 17 befogóorsó
- 18 befogókarima
- 19 szorítóanya
- 20 kétlyukú szerelőkulcs
- 21 bűtykök
- 22 védőburkolat
- 23 műanyag kengyel
- 24 védőborítás

## A csomag tartalma

- 1 akkus sarokcsiszoló 20 V
- 1 pótkarkolat
- 1 védőburkolat (felszerelve)
- 1 védőborítás (felszerelve)
- 1 nagyolókorong (felszerelve)
- 1 kétlyukú szerelőkulcs
- 1 használati útmutató

## Műszaki adatok

### Akkus sarokcsiszoló 20 V PWSAP 20-Li D4

Névleges feszültség	20 V --- (egyenáram)
Névleges fordulatszám	n 3000–10000 min <sup>-1</sup>
Korongméret	Ø 125 mm
Menetméret	M14

### Akkumulátor: PAP 20 B3\*

Típus	LÍTIUM-ION
Névleges feszültség	20 V --- (egyenáram)
Kapacitás	4 Ah
Cellaszám	10

### Akkumulátor-gyorstöltő PLG 20 C3\*

#### BEMENET/Input

Névleges feszültség	230–240 V ~ 50 Hz (váltóáram)
---------------------	----------------------------------

Névleges teljesítmény-  
felvétel

120 W

Biztosíték (belső)

3,15 A 

#### KIMENET/Output

Névleges feszültség	21,5 V --- (egyenáram)
Névleges áramerősség	4,5 A
Töltési idő	kb. 60 perc
Védelmi osztály	II /  (dupla szigetelés)

\* AZ AKKUMULÁTORT ÉS A TÖLTŐT A CSOMAG  
NEM TARTALMAZZA

## Zaj- és rezgésinformációk

A zaj mérési értéke az EN 60745 szerint került meghatározásra. Az elektromos kéziszerszám A-súlyozott zajszintjének jellemző értéke:

### Zaj kibocsátási érték

Hangnyomásszint	$L_{PA} = 79,5 \text{ dB (A)}$
Bizonytalansági érték	$K = 3 \text{ dB}$
Hangerőszint	$L_{WA} = 87,5 \text{ dB (A)}$
Bizonytalansági érték	$K = 3 \text{ dB}$

## Viseljen hallásvédőt!

### Rezgésösszérték

Felületi csiszolás – fő markolat	$a_{h,AG} = 14,128 \text{ m/s}^2$
Bizonytalansági érték	$K = 1,5 \text{ m/s}^2$
Felületi csiszolás – pótkarkolat	$a_{h,AG} = 12,720 \text{ m/s}^2$
Bizonytalansági érték	$K = 1,5 \text{ m/s}^2$

## TUDNIVALÓ

- ▶ A jelen használati útmutatóban megadott rezgésszint szabványos mérési eljárással lett meghatározva és felhasználható a készülékek összehasonlítására. A megadott rezgés kibocsátási érték a kitérés előzetes megbeszéléséhez is felhasználható.

## FIGYELMEZTETÉS!

- ▶ A rezgésszint az elektromos kéziszerszám alkalmazásától függően változik és egyes esetekben a jelen útmutatóban megadott érték felett lehet. A rezgésterhelés alulbecsült lehet, ha az elektromos kéziszerszámot rendszeresen így használják. Próbálja a rezgésterhelést a lehető legalacsonyabb szinten tartani. A rezgésterhelés csökkenthető például kesztyű viselésével a szerszám használata során, illetve a munkaidő korlátozásával. Ebben az esetben a működési ciklus minden részét figyelembe kell venni (például amikor az elektromos kéziszerszám ki van kapcsolva, és amikor bár be van kapcsolva, de terhelés nélkül jár).



## **Elektromos kéziszerszámokra vonatkozó általános biztonsági utasítások**

### **⚠ FIGYELMEZTETÉS!**

- ▶ Olvassa el az összes biztonsági előírást és utasítást. A biztonsági előírások és utasítások figyelmen kívül hagyása áramütést, tüzet és/vagy súlyos sérüléseket okozhat.

### **Őrizze meg az összes biztonsági előírást és utasítást későbbi használatra.**

A biztonsági előírásokban használt „elektromos kéziszerszám” kifejezés hálózatról (hálózati kábelen át) üzemeltetett elektromos kéziszerszámokra és akkumulátoros (hálózati kábel nélküli) elektromos kéziszerszámokra vonatkozik.

## **1. Munkahelyi biztonság**

- a) Tartsa tisztán és jól megvilágítva a munkaterületét. A rendtelenség és a rosszul megvilágított munkaterület balesetet okozhat.
- b) Ne dolgozzon a készülékkel olyan robbanásveszélyes környezetben, ahol gyúlékony folyadékok, gázok vagy porok vannak. Az elektromos kéziszerszámok szikráznak, a szikra pedig meggyújthatja a port vagy gőzöket.
- c) Az elektromos kéziszerszám használata közben ne engedjen közel gyermekeket és más személyeket. Ha elterelik a figyelmét, elveszítheti uralmát a készülék felett.

## **2. Elektromos biztonság**

- a) Az elektromos kéziszerszám csatlakozódugójának illeszkednie kell a csatlakozóaljzatba. A csatlakozódugót semmilyen módon nem szabad megváltoztatni. Ne használjon adaptercsatlakozókat földelt elektromos kéziszerszámokkal. A nem módosított csatlakozó és a megfelelő csatlakozóaljzat használata csökkenti az elektromos áramütés veszélyét.

b) Ügyeljen arra, hogy teste ne érintkezzen földelt felülettel, mint például csővezeték, fűtőtűst, tűzhely vagy hűtőszekrény felületével. Az áramütés kockázata nagyobb, ha a teste földelve van.

c) Óvja az elektromos kéziszerszámot esőtől vagy nedves környezettől. Növeli az áramütés kockázatát, ha víz kerül az elektromos készülékbe.

d) Ne használja a vezetékét rendeltetésellenes célra, ne vigye és ne akassza fel az elektromos kéziszerszámot a kábelnél fogva vagy ne a kábelnél fogva húzza ki a csatlakozódugót az aljzatból. Tartsa távol a vezetékét hőtől, olajtól, éles szegélyektől vagy mozgó alkatrészektől. A sérült vagy összezsavarodott vezeték növeli az áramütés kockázatát.

e) Ha a szabadban dolgozik az elektromos kéziszerszámmal, akkor csak olyan hosszabító kábelt használjon, ami kültéren is használható. A kültéri használatra alkalmas hosszabító kábellel csökkentheti az áramütés kockázatát.

f) Ha az elektromos kéziszerszám nedves helyen történő használata elkerülhetetlen, használjon hibaáram védőkapcsolót. Az áram-védőkapcsoló használata csökkenti az áramütés veszélyének kockázatát.

## **3. Személyi biztonság**

a) Legyen mindig figyelmes, ügyeljen arra, amit csinál, és megfontoltan végezze a munkát az elektromos kéziszerszámmal. Ne használjon elektromos kéziszerszámot, ha fáradt, vagy ha kábítószert, alkoholt vagy gyógyszert használata alatt áll. Az elektromos kéziszerszám használatakor már egy pillanatnyi figyelmetlenség is komoly sérüléseket okozhat.

b) Viseljen egyéni védőeszközt és mindig vegyen fel védőszemüveget. Az elektromos kéziszerszám jellegének és használatának megfelelő egyéni védőeszköz, például pormaszk, csúszásmentes biztonsági cipő, védősisak vagy hallásvédő csökkenti a személyi sérülések veszélyét.

- c) Előzze meg a készülék véletlenszerű bekapcsolását. Győződjön meg arról, hogy az elektromos kéziszerszám ki van kapcsolva, mielőtt a villamos hálózatra és/vagy az akkumulátorra csatlakoztatja, illetve kézbe veszi vagy viszi. Balesetet okozhat, ha a készülék hordozása közben az ujjá a kapcsolón van vagy a készülék már bekapcsolt állapotban van, amikor csatlakoztatja az áramellátásra.
- d) Az elektromos kéziszerszám bekapcsolása előtt távolítsa el a beállításához használt szerszámokat vagy csavarkulcsokat. A készülék forgó részében lévő szerszám vagy kulcs sérülést okozhat.
- e) Kerülje a normálistól eltérő testtartást. Vegyen fel biztonságos álló helyzetet és tartsa meg folyamatosan az egyensúlyát. Ily módon váratlan helyzetekben is jobban úrrá tud lenni az elektromos kéziszerszámon.
- f) Viseljen alkalmas ruházatot. Ne viseljen bő ruházatot vagy ékszert. Tartsa távol a haját, ruháját és kesztyűjét a mozgó részekről. A laza ruházat, az ékszer vagy a hosszú haj beleakadhat a mozgó részekbe.
- g) Amennyiben a készülékhez porszívó és porgyűjtő berendezés is szerelhető, akkor győződjön meg arról, hogy azok csatlakoztatva vannak és használatuk helyesen történik. A porszívó alkalmazása csökkentheti a por általi veszélyeztetést.
- c) Húzza ki a hálózati csatlakozódugót az aljzatból és/vagy vegye ki az akkumulátort, mielőtt beállításokat végez a készüléken, tartozékokat cserél vagy a készüléket elteszi. Ezzel a megelőző biztonsági intézkedéssel megakadályozható az elektromos kéziszerszám véletlen bekapcsolása.
- d) A nem használt elektromos kéziszerszámot gyermekektől elzárva kell tárolni. Ne engedje, hogy olyan személyek használják a készüléket, akik nem ismerik annak használatát vagy nem olvasták az erre vonatkozó utasításokat. Az elektromos kéziszerszámok veszélyesek, ha tapasztalatlan személyek használják azokat.
- e) Gondosan ápolja az elektromos kéziszerszámokat. Ellenőrizze, hogy a mozgó részek tökéletesen működnek és nincsenek beszorulva, részei nincsenek eltörve vagy olyannyira megsérülve, hogy az befolyásolná az elektromos kéziszerszám működését. A készülék használata előtt javíttassa meg a sérült részeket. Sok balesetet a rosszul karbantartott elektromos kéziszerszámok okoznak.
- f) Tartsa mindig élesen és tisztán a vágószerszámokat. A gondosan karbantartott éles vágóeszközök kisebb valószínűséggel szorulnak be és könnyebben irányíthatók.
- g) Használja az elektromos kéziszerszámot, a tartozékokat, a betétszerszámokat, stb. a jelen utasításoknak megfelelően. Vegye figyelembe a munkakörülményeket és az elvégzendő feladatot. Az elektromos kéziszerszám rendelkezésétől eltérő használatú veszélyes helyzeteket teremthet.

#### 4. Az elektromos kéziszerszám használata és kezelése

- a) Ne terhelje túl a készüléket. Használja a munkájának megfelelő elektromos kéziszerszámot. A megfelelő elektromos kéziszerszámmal jobban és biztonságosabban tud dolgozni a megadott teljesítmény-tartományban.
- b) Ne használjon olyan elektromos kéziszerszámot, amelyiknek hibás a kapcsolója. Ha az elektromos kéziszerszámot már nem lehet be- és kikapcsolni, akkor a használata veszélyes és meg kell javíttatni.



## 5. Az akkumulátoros kéziszerszám használata és kezelése

- Az akkumulátort csak a gyártó által ajánlott töltővel töltsé. Olyan töltő esetén, amely egy bizonyos típusú akkumulátor töltésére alkalmas, tűzveszély áll fenn, ha másfajta akkumulátorral használják.
- Csak az elektromos kéziszerszámba való akkumulátort használja. Más akkumulátorok használata sérülést okozhat és tűzveszélyes.
- A nem használt akkumulátort tartsa megfelelő távolságban gémpapcsoktól, érméktől, kulcsoktól, szögektől, csavaroktól vagy más apró fémtárgyaktól, amelyek rövidzárlatot okozhatnak. Az akkumulátor érintkezői közötti rövidzárlat égési sérülést vagy tüzet okozhat.
- Helytelen alkalmazás esetén folyadék szívároghat ki az akkumulátorból. Ne érjen hozzá. Ha véletlenül mégis hozzáér, öblítse le vízzel. Ha a folyadék szembe kerül, forduljon orvoshoz. A kiszivárgó akkumulátor-folyadék bőrirritációt vagy égési sérülést okozhat.



### VIGYÁZAT! ROBBANÁSVESZÉLY!

Soha ne töltsön nem tölthető elemeket.



Védje az akkumulátort

hősegtől, például tartós napsütéstől, tűztől, víztől és nedvességtől. Robbanásveszély áll fenn.

## 6. Szerviz

- Az elektromos kéziszerszámot csak képzett szakemberrel és csak eredeti cserealkatrészekkel javíttassa. Ezzel biztosítható az elektromos kéziszerszám hosszan tartó és biztonságos működése.

## Valamennyi alkalmazási területre vonatkozó biztonsági utasítások

### Csiszolásra és vágásra vonatkozó biztonsági utasítások

- Ez az elektromos kéziszerszám csiszolóként és korongos vágógépként használható. Vegye figyelembe a készülékhez kapott összes biztonsági figyelmeztetést, utasítást, ábrát és adatot. Az alábbi utasítások figyelmen kívül hagyása áramütést, tüzet és/vagy súlyos sérüléseket okozhat.
- Ez az elektromos kéziszerszám nem használható csiszolópapíros csiszolásra, drótkéfélszár és polírozásra. Az elektromos kéziszerszám nem rendeltetésszerű használata veszélyes és sérüléseket okozhat.
- Ne használjon olyan tartozékokat, amelyeket a gyártó nem kifejezetten ehhez az elektromos kéziszerszámhoz tervezett és ajánlott. Csak mert a tartozékot az elektromos kéziszerszámhoz tudja rögzíteni, még nem garantálja annak biztonságos használatát.
- A cserélhető szerszám megengedett fordulatszámának legalább annyinak kell lennie, mint az elektromos kéziszerszámon megadott legnagyobb fordulatszám. A megengedettnél gyorsabban forgó tartozék eltörhet, darabjai pedig szétrepülhetnek.
- A cserélhető szerszám külső átmérőjének és vastagságának meg kell felelnie az Ön elektromos kéziszerszáma méreteinek. A nem megfelelő méretű cserélhető szerszámokat nem lehet megfelelően leárnycolni vagy irányítani.
- A menetbetétes cserélhető szerszámnak pontosan illeszkednie kell a csiszolóorsó menetére. Karimával felszerelhető cserélhető szerszámok esetén a cserélhető szerszám furatátmérőjének pontosan illeszkednie kell a karima befogó átmérőjéhez. Az elektromos kéziszerszámon nem megfelelően rögzített cserélhető szerszámok nem forognak egyenletesen, erősen vibrálnak és előfordulhat, hogy a kezelő emiatt elveszíti uralmát a készülék felett.

- g) Ne használjon sérült cserélhető szerszámot. Minden használat előtt ellenőrizze a cserélhető szerszámok – például csiszolókorongok – lepattogzásait és repedéseit, a csiszolótányérok repedéseit, kopását vagy erős elhasználódását. Ha az elektromos kéziszerszám vagy a cserélhető szerszám leesett, ellenőrizze azok épségét vagy használjon ép cserélhető szerszámot. A cserélhető szerszám ellenőrzését és behelyezését követően tartózkodjon Ön és a közelben lévő személyek a forgó cserélhető szerszám síkján kívül, és járassa a készüléket egy percen keresztül a legmagasabb fordulatszámmal. A sérült cserélhető szerszámok legtöbbször már a tesztelés során eltörnek.
- h) Viseljen egyéni védőeszközöket. Alkalmazástól függően, viseljen teljes arcvédőt, szemvédőt vagy védőszemüveget. Szükség esetén viseljen porvédő maszkot, hallásvédőt, védőkesztyűt vagy speciális kötényt, ami megvédi Önt az apró csiszolási és anyagdaraboktól. Védje a szemét a kirepülő idegen testekkel szemben, amelyek a különböző alkalmazások során keletkezhetnek. A por- vagy légzésvédő maszkoknak ki kell szűrniük a használat során keletkező port. A hosszú ideig tartó, hangos zaj halláskárosodást okozhat.
- i) Ügyeljen arra, hogy más személyek biztonságos távolságban legyenek az Ön munkaterületétől. A munkaterületre belépő személyeknek egyéni védőeszközt kell viselniük. A munkadarab letört részei, illetve a törött cserélhető szerszámok könnyen kirepülhetnek és még a közvetlen munkaterületen kívül is sérüléseket okozhatnak.
- j) Az elektromos kéziszerszámot csak a szigetelt markolatnál fogja meg, ha olyan munkát végez, ahol a cserélhető szerszám rejtett elektromos vezetékbe ütközhet. A feszültség alatt álló vezetékkel való érintkezés feszültség alá helyezheti a készülék fém alkatrészeit is, ez pedig áramütést okozhat.
- k) Tartsa távol a hálózati kábelt a forgó cserélhető szerszámoktól. Ha elveszíti uralmát a készülék felett, előfordulhat, hogy a készülék elvágja a hálózati kábelt vagy beleakad a hálózati kábelbe és keze vagy karja a forgó cserélhető szerszámhoz ér.
- l) Soha ne tegye le addig az elektromos kéziszerszámot, amíg a cserélhető szerszám nem állt le teljesen. A forgó cserélhető szerszám hozzáférhet a letámasztó felülethez, ami által Ön elveszítheti uralmát az elektromos kéziszerszám felett.
- m) Ne működtesse az elektromos kéziszerszámot miközben viszi. A forgó cserélhető szerszám véletlenül befoghatja a ruháját és a cserélhető szerszám a testébe fúródhat.
- n) Rendszeresen tisztítsa meg az elektromos kéziszerszám szellőzőnyílásait. A motor ventilátora port szív a készülékházba és a felhalmozódó fémpor elektromos veszélyt okozhat.
- o) Ne használja az elektromos kéziszerszámot gyúlékony anyagok közelében. A szikrák könnyen meggyújthatják ezeket az anyagokat.
- p) Ne használjon olyan cserélhető szerszámokat, amelyek hűtőfolyadékot igényelnek. Víz vagy más hűtőfolyadék használata áramütést okozhat.

## Visszaütés és megfelelő biztonsági utasítások

A visszaütés egy megakadt vagy blokkolt forgó cserélhető szerszám, mint például csiszolókorong, csiszolótányér stb. hirtelen reakciója. Az elakadás vagy blokkolás a forgó cserélhető szerszám hirtelen megállását okozza. Ennek következtében az irányíthatatlanná vált elektromos kéziszerszám a blokkolási ponton a cserélhető szerszám forgásirányával szemben felgyorsul.

Ha például egy csiszolókorong beékelődik vagy megakad a munkadarabban, akkor a csiszolókorong munkadarabba sülyedő széle beakadhat és ezáltal kitörheti a csiszolókorongot vagy visszaüthet. A csiszolókorong ekkor – a korong blokkolási ponton felvett forgásirányától függően – a kezelő felé vagy vele ellentétes irányba mozog. Ennek során a csiszolókorong akár el is törhet.

A visszaütés az elektromos kéziszerszám helytelen vagy hibás használatából ered. Az alábbiakban leírt megfelelő óvintézkedésekkel mindez megelőzhető.

- a) **Tartsa erősen az elektromos kéziszerszámot, majd testével és karjaival vegyen fel olyan helyzetet, hogy fel tudja fogni a visszaütés következtében fellépő erőket. Amennyiben rendelkezésre áll, használja mindig a pótkorcolatot, hogy a lehető legjobban tudja irányítani a visszaütés következtében fellépő erőt vagy a felfutáskor tapasztalható reakciónyomatékokat. A kezelő személy a megfelelő biztonsági óvintézkedésekkel biztonságosan uralhatja a visszaütés következtében fellépő erőt vagy a reakcióerőt.**
- b) **Soha ne nyúljon a forgó cserélhető szerszámok közelébe. Visszaütés esetén a cserélhető szerszám kézsérülést okozhat.**
- c) **Kerülje testével azt a területet, ahová az elektromos kéziszerszám visszaütés esetén elmozdul. A visszaütés az elektromos kéziszerszámot a csiszolókorong mozgásával ellentétes irányba viszi a blokkolási ponton.**
- d) **Sarkok, éles peremek stb. közelében fokozott óvatossággal dolgozzon. Előzze meg a cserélhető szerszámok munkadarabról való visszapattanását, illetve beszorulását. A forgó cserélhető szerszám könnyen beékelődik sarkokban, éles szegélyeken vagy ha visszaüthetik. Ennek következtében elveszítheti uralmát a készülék felett vagy a készülék visszaüthet.**
- e) **Ne használjon láncos vagy fogazott fűrészlapot. Az ilyen cserélhető szerszámok gyakran okoznak visszaütést vagy miattuk a kezelő elveszítheti uralmát az elektromos kéziszerszám fölött.**

## Csiszolásra és vágásra vonatkozó különleges biztonsági utasítások

- a) **Kizárólag az adott elektromos kéziszerszámhoz engedélyezett csiszolótesteket és az ezekhez a csiszolótestekhez tervezett védőburkolatot használjon. A nem az elektromos kéziszerszámhoz tervezett csiszolótesteket nem lehet megfelelően védeni, ezért azok használata nem biztonságos.**
- b) **A sülyesztett közepű csiszolókorongokat úgy kell felszerelni, hogy a csiszolófelület ne nyúljon túl a védőburkolat peremén. A védőburkolat peremén túlnyúló, szakszerűtlenül felszerelt csiszolókorong nem árnyékolható le megfelelően.**
- c) **A védőburkolatot megfelelően kell az elektromos kéziszerszámra rögzíteni és úgy kell beállítani, hogy a lehető legnagyobb biztonságot nyújtsa, azaz a csiszolótest lehető legkisebb része legyen fedetlenül a kezelő felé. A védőburkolat védi a kezelő személyt a letört daraboktól és a csiszolótesttel való véletlen érintkezéstől, valamint a szikrától, ami meggyújthatja a ruházatot.**
- d) **A csiszolótesteket kizárólag az ajánlott felhasználási célokra szabad használni. Például: soha ne csiszoljon a vágókorong oldalfelületével. A vágókorongokat a korong élével történő anyageltávolításra tervezték. Az oldalirányú erőhatás könnyen szétörheti ezeket a csiszolótesteket.**
- e) **Kizárólag ép és a kiválasztott csiszolókorongnak megfelelő méretű és alakú befogókarimát használjon. A megfelelő karima megtámasztja a csiszolókorongot és csökkenti a csiszolókorong törésének veszélyét. A vágókorongokhoz való karimák eltérhetnek a többi csiszolókoronghoz való karimáktól.**
- f) **Ne használja a nagyobb elektromos kéziszerszámok elhasználdott csiszolókorongjait. A nagyobb elektromos kéziszerszámok csiszolókorongjait nem a kisebb elektromos kéziszerszámok magasabb fordulatszámára tervezték és eltörhetnek.**

## Vágókorongos vágásra vonatkozó további különleges biztonsági utasítások

- a) Kerülje a vágókorong blokkolását vagy a túl erős felületre nyomást. Ne vágjon túl mélyre. A vágókorong túlterhelése növeli az igénybevételt és az elferdülés vagy a beékelődés valószínűségét és ezáltal egy visszaütés vagy a csiszolótest törésének lehetőségét.
- b) Kerülje el a forgó vágókorong előtti és mögötti területet. Amennyiben a vágókoronggal Önnel ellentétes irányba vág munkadarabot, akkor egy visszaütés esetén előfordulhat, hogy az elektromos kéziszerszám a forgó koronggal együtt közvetlenül Ön felé vágódik.
- c) A vágókorong beszorulása vagy a munka félbeszakítása esetén kapcsolja ki a készüléket és tartsa nyugodtan a korong teljes leállításáig. Soha ne próbálja meg kihúzni a még mozgó vágókorongot a vágatból, mert visszaütés lehet a következménye. Keresse meg, majd szüntesse meg a beékelődés okát.
- d) Ne kapcsolja vissza addig az elektromos kéziszerszámot, amíg az a munkadarabban van. Hagyja, hogy a vágókorong elérje a teljes fordulatszámot, mielőtt óvatosan folytatja a vágást. Ellenkező esetben előfordulhat, hogy beakad a vágókorong, kiugrik a munkadarabból vagy visszaütést okoz.
- e) Támassza alá a lemezeket vagy a nagyobb méretű munkadarabokat, ezzel jelentősen csökkentheti a beszorult vágókorong visszaütésének veszélyét. A nagy munkadarabok már saját súlyuk alatt elhajolhatnak. A munkadarabokat a korong mindkét oldalán, vagyis a vágókorong közelében és a peremnél is alá kell támasztani.
- f) Legyen különösen óvatos meglévő falban vagy más be nem látható területen végzett „merülővágás” esetén. Az anyagba hatoló vágókorong gáz- vagy vízvezetékek, elektromos vezetékek vagy egyéb tárgyak vágása esetén visszaütést okozhat.

## Töltőkre vonatkozó biztonsági utasítások

- Ezt a készüléket 8 éves kor feletti gyermekek és csökkent fizikai, érzékszervi vagy szellemi képességű, illetve tapasztalattal és ismeretekkel nem rendelkező személyek csak felügyelet mellett használhatják, vagy ha felvilágosították őket a készülék biztonságos használatáról és megértették az ebből eredő veszélyeket. Gyermekek nem játszhatnak a készülékkel. A tisztítást és a felhasználó által végzendő karbantartást nem végezhetik felügyelet nélküli gyermekek.
- A veszélyek megelőzése érdekében a sérült csatlakozóvezetékét a gyártónak, a gyártó vevőszolgálatának vagy hasonló szakképzett személynek kell kicserélnie.



A töltő kizárólag beltéri használatra alkalmas.

### FIGYELMEZTETÉS!

- A veszélyek megelőzése érdekében a sérült csatlakozóvezetékét a gyártónak, a gyártó vevőszolgálatának vagy hasonló szakképzett személynek kell kicserélnie.

### FIGYELEM!

- ◆ Ezzel a töltővel csak az alábbi akkumulátorok tölthetők: PAP 20 A1/PAP 20 A2/PAP 20 A3/PAP 20 B1/PAP 20 B3/PAPS 204 A1/PAPS 208 A1.

## ⚠ FIGYELEM!

- ◆ A kompatibilis akkumulátorok aktuális listája a [www.Lidl.de/Akku](http://www.Lidl.de/Akku) oldalon található.

## Az ajánlott cserélhető szerszámok tárolása és használata

- A csiszolószerszámokat óvatosan kell kezelni és szállítani.
- A csiszolószerszámokat úgy kell tárolni, hogy ne érhessék mechanikai sérülések vagy környezeti hatások (pl. nedvesség).

## Munkavégzésre vonatkozó tudnivalók

### TUDNIVALÓ

- ▶ A csiszolótesteket kizárólag az ajánlott felhasználási célokra szabad használni. Ellenkező esetben eltörhetnek, megsérülhetnek és sérüléseket okozhatnak.



### Nagyoló csiszolás

Soha ne használjon vágókorongot nagyolóshoz!

- Mérsékelt nyomást kifejtve mozgassa a sarokcsiszolót a munkadarab felett ide és oda.
- Puha anyag megmunkálása esetén a nagyolókorongot kis szögben vezesse a munkadarab felett, kemény anyag esetén tartsa kissé nagyobb szögben.

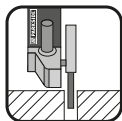

### Vágókorongos vágás

Soha ne használjon nagyolókorongot vágáshoz!

- Kizárólag olyan szálerősítésű vágó- vagy csiszolókorongot használjon, amit 80 m/s vagy ezt meghaladó kerületi sebességű használatra engedélyeztek.

## ⚠ VIGYÁZAT!

- ▶ A csiszolószerszám a kikapcsolást követően is forog egy darabig. Ne próbálja lefékezni oldalirányú nyomás kifejtésével.
- Rögzítse megfelelően a munkadarabot. Használjon befogóeszközt/satut a munkadarab rögzítéséhez. Ezekkel biztosabban tartható a munkadarab, mint kézzel.
- Lehelyezés előtt mindig kapcsolja ki a készüléket és várja meg, amíg teljes leáll.
- Csak száraz vágásra, illetve száraz csiszolásra használja a készüléket.
- A pótkorlatnak  a készülék minden használata során felszerelve kell lenni.
- Azbeszttartalmú anyagokat nem szabad megmunkálni. Az azbeszt rákkeltő anyagnak számít.



Tipp! Így cselekszik helyesen.

## ⚠ VESZÉLY! A KÉSZÜLÉKET MINDIG ÖNNEL ELLENTÉTES IRÁNYBA MOZGASSA A MUNKADARABON.

- ▶ Ezzel ellentétes irányú megmunkálás esetén visszaütés veszélye áll fent. A készülék kinyomódhat a vágásból.
- A készüléket mindig bekapcsolt állapotban vezesse a munkadarabra. A megmunkálás után emelje le a készüléket a munkadarabról és csak ezt követően kapcsolja ki.
- Munka közben mindig két kézzel, erősen tartsa a készüléket. Gondoskodjon biztonságos álló helyzetről.
- A lehető legjobb csiszolóhatás eléréséhez a készüléket mindig egyenesen, (a csiszolókorong és a munkadarab közötti) 15–30° közötti szögben mozgassa ide és oda a munkadarabon.

- Ferde felületek megmunkálása esetén a készüléket nem szabad erősen a munkadarabra nyomni. Biztonságos és hatékony munkavégzés érdekében a fordulatszám erős lecsökkenése esetén csökkenteni kell a rányomóerőt. A készülék hirtelen teljes lefékeződése vagy blokkolása esetén azonnal kapcsolja ki a készüléket.
- Vágás: mérsékelt előtolással dolgozzon és ügyeljen arra, hogy ne tartsa ferdén a vágókorongot.
- Munkavégzés során a nagyoló- és vágókorongok nagyon felforrósodnak – hagyja lehűlni azokat, mielőtt hozzáér.
- Soha ne használja a készüléket rendeltetésellenes célra.
- Mindig ügyeljen arra, hogy a készülék ki legyen kapcsolva, mielőtt az akkumulátort behelyezi.
- Veszély esetén azonnal kapcsolja ki a készüléket és vegye ki az akkumulátort. Gondoskodjon arról, hogy a készülék könnyen hozzáférhető és vészhelyzetben gond nélkül elérhető legyen.
- Mindig távolítsa el az akkumulátort munkaszünetek esetén, a készüléken végzendő bármely munkálat előtt, továbbá ha nem használja a készüléket. A készüléknek mindig tisztának, száraznak és olaj- vagy kenőanyagmentesnek kell lenni.
- Mindig legyen figyelmes! Ügyeljen arra, amit tesz és mindig megfontoltan dolgozzon. Semmiképpen se használja a készüléket, ha szét-szórt vagy rosszul érzi magát.



**▲ FIGYELMEZTETÉS!**  
Mindig viseljen védőszemüveget.



**▲ FIGYELMEZTETÉS!**  
Mindig viseljen porvédő maszkot.

## Üzembe helyezés előtt

### Az akkumulátor-telep töltése (lásd az A ábrát)

#### **▲ VIGYÁZAT!**

- ▶ Mindig húzza ki a hálózati csatlakozódugót, mielőtt az akkumulátor-telepet **4** kiveszi a töltőből, ill. behelyezi.

#### **TUDNIVALÓ**

- ▶ Soha ne töltse az akkumulátor-telepet, ha a környezeti hőmérséklet 10 °C alatt vagy 40 °C felett van. A lítium-ion akkumulátor hosszabb tárolása esetén rendszeresen ellenőrizni kell az akkumulátor töltöttségét. Az optimális töltöttségi állapot 50% és 80% között van. Hűvös, száraz helyen, 0 °C és 50 °C közötti környezeti hőmérsékleten kell tárolni.
- ◆ Helyezze be az akkumulátor-telepet **4** a gyorstöltőbe **14** (lásd az A ábrát).
- ◆ Csatlakoztassa a hálózati csatlakozódugót a csatlakozóaljzatba. A töltésjelző LED **15** pirosan világít.
- ◆ A zöld töltésjelző LED **16** jelzi, hogy a töltési folyamat lezárult és az akkumulátor-telep **4** üzemkész.

#### **▲ FIGYELEM!**

- ◆ Ha a piros töltésjelző LED **15** villog, akkor az akkumulátor-telep **4** túlhevült és nem tölthető.
- ◆ Ha a piros és a zöld töltésjelző LED **15 16** egyszerre villog, akkor az akkumulátor-telep **4** meghibásodott.
- ◆ Az egymást követő töltések között kapcsolja ki a töltőt legalább 15 percre. Ehhez húzza ki a hálózati csatlakozódugót.

## Akkumulátor telep behelyezése a készülékbe/kivétele a készülékből

### Akkumulátortelep behelyezése

- ◆ Kattints be az akkumulátor-telepet **4** a markolatba.

### Akkumulátortelep kivétele

- ◆ Nyomja meg a kireteszelő gombot **7** és vegye ki az akkumulátor-telepet **4**.

## Akkumulátor állapotának ellenőrzése

- ◆ Az akkumulátor állapotának ellenőrzéséhez nyomja meg az akkumulátor-állapotjelző gombot **5** (lásd a fő ábrát is). Az állapot, illetve a fennmaradó teljesítmény az alábbiak szerint jelenik meg az akkumulátor-kijelző LED-en **6**:  
PIROS/NARANCSSÁRGA/ZÖLD = maximális töltés  
PIROS/NARANCSSÁRGA = közepes töltés  
PIROS = gyenge töltés – akkumulátor töltése szükséges

## Védőborítás felszerelése vágáshoz

Kötött csiszolóanyagokkal történő vágás esetén mindig használja a védőborítást **24** a vágáshoz.

- ◆ Tolja a védőborítást **24** a védőburkolatra **22** (lásd az F ábrát), amíg az a végén a műanyag kengyellel **23** bekattan.
- ◆ A védőborítás **24** leszerelése esetén kissé előre kell húzni a műanyag kengyelt **23** a védőborítás **24** levételéhez.

## A védőburkolat beállítása

### **⚠ FIGYELMEZTETÉS! SÉRÜLÉSVESZÉLY!**

- ▶ A készüléken történő munkavégzés előtt kapcsolja ki a készüléket és vegye ki az akkumulátort.

### **⚠ SÉRÜLÉSVESZÉLY!**

- ▶ Mindig védőburkolattal **22** használja a sarokcsiszolót. A védőburkolatnak stabilan kell felerősítve lenni a sarokcsiszolón. Úgy állítsa be, hogy a lehető legbiztonságosabb legyen, vagyis a csiszolótest lehető legkisebb fedetlen része legyen a kezelő személy felé. A védőburkolatnak **22** meg kell védenie a kezelő személyt a letörött, kirepülő daraboktól és attól, hogy véletlenül hozzáérjen a csiszolótesthez.
- ▶ Ügyeljen arra, hogy a védőburkolat **22** legalább akkora szögben legyen felszerelve, mint a pótmarkolat **6** (lásd B ábra). Ellenkező esetben a nagyoló-, illetve a vágókorong sérülést okozhat.

- ◆ Forgassa el a védőburkolatot **22** a szükséges állásba (munkapozíció). Közben ügyeljen arra, hogy a védőburkolat **22** úgy legyen elhelyezve, hogy a védőburkolat-rögzítő **13** a védőburkolat **22** egyik bütyke **21** a fölött legyen (lásd az E ábrát a kihajtható oldalon).
- ◆ Ügyeljen arra, hogy a védőburkolat-rögzítő **13** stabilan helyezkedjen el az adott bütyökben **21**.

## Pótmarkolat felszerelése

### ⚠ VIGYÁZAT!

- Biztonsági okok miatt ez a készülék kizárólag a pótmarkolattal **8** használható. Ellenkező esetben személyi sérülés történhet. A pótmarkolat **8** a munkavégzés jellegétől függően balra, jobbra vagy a készülék fejrésze felett csavarható be.

## A nagyoló-, vágókorong felszerelése/ cseréje

A vágó- vagy nagyolókorongok használata során mindig viseljen védőkesztyűt.

Ügyeljen a nagyoló- vagy vágókorongok méretére. A lyukátmérőnek holtjáték nélkül kell illeszkednie a befogókarimára **13**. Ne használjon szűkítőelemet vagy adaptert.

### TUDNIVALÓ

- Csak tiszta korongokat használjon.
- Kerékméret köszörűkorong:  
Ø 125 x 22,2 x 6 mm
- Korongméret vágótárcsa:  
Ø 125 x 22,2 x 3 mm
- Csak olyan csiszolószerszámot használjon, amelynek megengedett legnagyobb fordulatszámja eléri a készülék üresjárati fordulatszámát.
- **SÉRÜLÉSVESZÉLY!** Az orsóreteszelő gombot **9** csak nyugalmi helyzetben lévő befogóorsó **17** esetén működtesse.
- ◆ A hajtás blokkolásához nyomja meg az orsóreteszelő gombot **9**.
- ◆ Csavarja ki a szorítóanyát **19** a kétlyukú szerelőkulcs **20** segítségével (lásd az D ábrát). Ehhez hajtsa felfelé a **19** szorítóanya tartóját, és lazítsa meg az óramutató járásával ellentétes irányba.
- ◆ Helyezze fel a nagyoló- vagy vágókorongot feliratos oldalával a készülék felé a befogókarimára **18**.
- ◆ Ezt követően helyezze vissza a szorítóanyát **19** kiemelkedő oldalával felfelé a befogóorsóra **17**.

## Vékony csiszolókorongok esetén (lásd az 1. ábrát)

- ◆ A szorítóanya **19** gallérja felfelé mutat, hogy egy vékony csiszolókorongot stabilan rögzíteni lehessen.

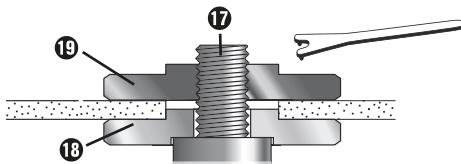

1. ábra

- ◆ A hajtás blokkolásához nyomja meg az orsóreteszelő gombot **9**.
- ◆ Húzza meg a szorítóanyát **19** a kétlyukú szerelőkulccsal **20**.

### TUDNIVALÓ

- Ha a cserét követően a korong nem egyenletesen jár vagy rezeg, akkor a korongot azonnal ki kell cserélni.
- ◆ Korongcserét követően – a biztonság kedvéért – járassa a készüléket 60 másodpercig legnagyobb fordulatszámon. Ügyeljen a szokatlan zajokra és a szikraképződésre.
- ◆ Ellenőrizze, hogy minden rögzítőelem helyesen van-e felhelyezve.
- ◆ Ügyeljen arra, hogy a vágó- vagy nagyolókorongon (gyémánt vágókorong is) lévő irányjelző nyíl (ha van ilyen) megegyezzen a készülék forgásirányával (forgásirány-jelző nyíl a készülékfejen).



## Üzembe helyezés

### Be-, kikapcsolás

Használat előtt ellenőrizze a behelyezett szerszámot és a rögzítőelemek megfelelő felhelyezését.

#### TUDNIVALÓ

- ▶ A sarokcsiszolót mindig az anyaggal való érintkezés előtt kapcsolja be és csak ezután helyezze a munkadarabra.
- ▶ Ha a készülék túlterhelés miatt leáll és magától kikapcsol, automatikusan újraindul, amint megszűnik a leállás oka (automatikus indítás funkció).

### Bekapcsolás

- ◆ Nyomja a be-, kikapcsolót **1** először jobbra, majd tolja előre.

### Kikapcsolás

- ◆ Ismét engedje el a be-, kikapcsolót **1**.

### A tartós üzemmód bekapcsolása:

- ◆ Nyomja a be-, kikapcsolót **1** először jobbra, majd tolja előre. Ezután nyomja a be-, kikapcsolót **1** előre lefelé, amíg be nem kattann.

### A tartós üzemmód kikapcsolása

- ◆ Nyomja le hátul a be-, kikapcsolót **1**, majd engedje el.

## Fordulatszám beállítása

A fordulatszám-előválasztóval **2** előre kiválaszthatja a fordulatszámot:

(1 = legkisebb fordulatszám, 6 = legnagyobb fordulatszám).

A beállított fordulatszámfokozat a fordulatszám-előválasztó **2** alatt jelenik meg.

Azt javasoljuk, hogy a megfelelő fordulatszámot gyakorlati próbával határozza meg.

A fordulatszám működtetés közben is módosítható.

## Karbantartás és tisztítás



### FIGYELMEZTETÉS! SÉRÜLÉSVESZÉLY!

**A készüléken végzendő bármely művelet előtt kapcsolja ki a készüléket és vegye ki az akkumulátorokat.**

Az akkumulátoros sarokcsiszoló nem igényel karbantartást.

- A készülék tisztításához ne használjon éles tárgyakat. Ne hagyja, hogy folyadék kerüljön a készülék belsejébe. Ellenkező esetben kár keletkezhet a készülékben.
- Rendszeresen tisztítsa meg a készüléket, lehetőleg közvetlenül a használatot követően.
- A készülékházat száraz törölkendővel tisztítsa meg – semmiképpen ne használjon benzint, oldószert vagy olyan tisztítószert, amelyek kárt tehetnek a műanyagban.
- A készülék alapos tisztításához porszívó szükséges.
- A szellőzőnyílásokat mindig szabadon kell hagyni.
- A felületre tapadó csiszolóport ecsettel távolítsa el.

#### TUDNIVALÓ

- ▶ A felsorolásban nem szereplő alkatrészeket (mint pl. kapcsoló) ügyfélszolgálati forródrótkunkon keresztül rendelheti meg.



### FIGYELMEZTETÉS!

- Ne használjon nem a PARKSIDE által javasolt tartozékokat. Ez áramütést és tüzet okozhat.

## Ártalmatlanítás



### Ne dobjon elektromos kéziszerszámot a háztartási hulladékba!

Az áthúzott kerekes szeméttároló itt látható szimbóluma azt jelzi, hogy ez a készülék a 2012/19/EU irányelv hatálya alá tartozik. Ez az irányelv azt mondja ki, hogy a készüléket életciklusa végén nem szabad a szokásos háztartási hulladékkal ártalmatlanítani, hanem azt külön létrehozott gyűjtőhelyen, újrahasonosító központokban vagy ártalmatlanító üzemben kell leadni.

**Ez az ártalmatlanítás az Ön számára díjtalan. Kímélje a környezetet és ártalmatlanítson szakszerűen.**

Ha hulladékká vált készüléke személyes adatokat tartalmaz, akkor az Ön felelőssége ezeket törölni, mielőtt a készüléket visszaadja.

Amennyiben a hulladékká vált készülék tönkretétele nélkül lehetséges, távolítsa el a használt elemeket vagy akkumulátorokat, illetve lámpákat, mielőtt a hulladékká vált készüléket ártalmatlanítás céljából visszaadja, és gyűjtse azokat külön. Beépített akkumulátorok esetén az ártalmatlanításnál utalni kell arra, hogy a készülék akkumulátort tartalmaz.



Az elhasználódott termék ártalmatlanításának további lehetőségeiről tájékozódjon települése önkormányzatánál vagy a városi önkormányzatnál.



### Ne dobjon akkumulátort a háztartási hulladékba!

A hibás vagy elhasználódott akkumulátorokat a 2006/66/EC irányelv szerint újra kell hasznosítani. Az elemeket/akkumulátorokat veszélyes hulladékként kell kezelni és ezért megfelelő helyeken (üzletek, szaküzletek, önkormányzati létesítmények, ipari hulladékkezelő vállalatok) környezetbarát módon kell ártalmatlanítani. Az elemek/akkumulátorok mérgező nehézfémeket tartalmazhatnak.

Ezért ne dobja az elemeket/akkumulátorokat a háztartási hulladékba, hanem vigye el külön gyűjtőhelyre. Az elemeket/akkumulátorokat csak lemerült állapotban adja le.



A csomagolás környezetbarát anyagokból készült, amit a helyi hulladékhasznosítónál adhat le ártalmatlanításra.



Ártalmatlanítsa a csomagolást környezetbarát módon. Vegye figyelembe a különböző csomagolóanyagokon lévő jelzéseket és adott esetben válassza külön azokat. A csomagolóanyagok rövidítésekkel (a) és számjegyekkel (b) vannak megjelölve, az alábbi jelentéssel: 1-7: műanyagok; 20-22: papír és karton, 80-98: kompozit anyagok.

**HU**

## JÓTÁLLÁSI TÁJÉKOZTATÓ

A termék megnevezése: Akkus sarokcsiszoló	Gyártási szám: IAN 391006_2201
A termék típusa: PWSAP 20-Li D4	
A gyártó cégneve, címe és e-mail címe: KOMPERNASS HANDELS GMBH BURGSTRASSE 21 44867 BOCHUM/ NÉMETORSZÁG info@kompernass.de	A szerviz neve, címe és telefonszáma: Szerviz Magyarország/ Hornos Ltd. Zrínyi Utca 39, 2600 Vac, Tel.: 06800 21225
Az importáló/ forgalmazó neve és címe: Lidl Magyarország Kereskedelmi Bt., H-1037 Budapest, Rádl árok 6.	

1. A jótállási idő a Magyarország területén, Lidl Magyarország Kereskedelmi Bt. üzletében történt vásárlás napjától számított 5 év, amely jogvesztő. A jótállási idő a fogyasztó részére történő átadással, vagy ha az üzembe helyezést a forgalmazó, vagy annak megbízottja végzi, az üzembe helyezés napjával kezdődik.
2. A jótállási igény a jótállási jeggyel és/vagy a vásárlást igazoló blokkal érvényesíthető. A jótállási jegy szabálytalan kiállítása, vagy átadásának elmaradása nem érinti a jótállási kötelezettség-vállalás érvényességét. Kérjük, hogy a vásárlás tényének és időpontjának bizonyítására őrizze meg a pénztári fizetésnél kapott jótállási jegyet és a vásárlást igazoló blokkot.
3. A vásárlástól számított három munkanapon belül érvényesített csereigény esetén a forgalmazó köteles a terméket kicserélni, feltéve ha a hiba a rendeltetésszerű használatot akadályozza. A jótállási jogokat a termék tulajdonosaként a fogyasztó érvényesítheti az áruházakban, valamint a jótállási tájékoztatóban feltüntetett szervizekben. (A magyar Polgári Törvénykönyv alapján fogyasztónak minősül a szakmája, önálló foglalkozása vagy üzleti tevékenysége körén kívül eljáró természetes személy.)  
A jótállás ideje alatt a fogyasztó hibás teljesítés esetén kérheti a termék kijavítását, kicserélését, vagy ha a termék nem javítható vagy cserélhető, vagy az a forgalmazónak aránytalan többletköltséggel járna, illetve a fogyasztó kijavításhoz, kicseréléshez fűződő érdeke alapos ok miatt megszűnt, árleszállítást kérhet, vagy elállhat a szerződéstől és visszakérheti a vételárat. A kijavítás során a termékbe csak új alkatrész kerülhet beépítésre.
4. A fogyasztó a hiba felfedezése után a lehető legrövidebb időn belül köteles a hibát bejelenteni és a terméket a jótállási jogok érvényesítése céljából átadni. A hiba felfedezésétől számított két hónapon belül bejelentett jótállási igényt időben közölnék kell tekinteni. A közlés elmaradásából eredő kárért a fogyasztó felelős. A jótállási igény érvényesíthetőségének határideje a termék, vagy fődarabjának kicserélése esetén a csere napján újraindul.

5. A rögzített bekötésű, illetve a 10 kg-nál súlyosabb, vagy tömegközlekedési eszközön nem szállítható terméket az üzemeltetés helyén kell megjavítani. Abban az esetben, ha a javítás a helyszínen nem végezhető el, a termék ki- és visszaszereléséről, valamint szállításáról a forgalmazónak kell gondoskodnia.
6. A jótállás nem áll fenn, ha a hiba a nem rendeltetésszerű használatból, átalakításból, helytelen tárolásból, vagy a használati utasítástól eltérő kezelésből, vagy bármely a vásárlást követő behatásból fakad, vagy elemi kár okozta, és azt a forgalmazó, vagy a szerviz bizonyítja. A jótállás nem vonatkozik a mozgó kopó alkatrészek (világítótestek, gumibroncsok stb.) rendeltetésszerű elhasználódására. A szerviz és a forgalmazó a kijavítás során nem felel a terméken a fogyasztó vagy harmadik személyek által tárolt adatokért vagy beállításokért.
7. Fogyasztói jogvita esetén a fogyasztó a megyei (fővárosi) kereskedelmi és iparkamarák mellett működő békéltető testület eljárását is kezdeményezheti.

A garanciális idő nem érvényes:

- az akkumulátor-kapacitás normális elhasználódása esetén
- a termék ipari használata esetén
- ha az ügyfél megrongálja vagy megváltoztatja a terméket
- ha nem tartja be a biztonsági vagy karbantartási előírásokat, kezelési hiba esetén
- természeti események által okozott sérülések esetén

Az X 20 V Team termékcsalád akkumulátor-telepeire a vásárlás napjától számított 3 év garanciát vállalunk.

A jótállás a fogyasztó törvényből eredő szavatossági jogait és azok érvényesíthetőségét nem érinti.

Kijavítást ellenőrző szelvény:

A jótállási igény bejelentésének időpontja:	A hiba oka:
Javításra átvétel időpontja:	A hiba javításának módja:
A fogyasztó részére történő visszaadás időpontja:	
A szerviz bélyegzője, kelt és aláírása:	

Kicserélést ellenőrző szelvény:

A jótállási igény bejelentésének időpontja:
Kicserélés időpontja:
A cserélő bolt bélyegzője, kelt és aláírás:

## Az eredeti megfelelőségi nyilatkozat fordítása

Mi, a KOMPERNASS HANDELS GMBH, dokumentációért felelős személy: Semi Uguzlu, BURGSTR. 21, 44867 BOCHUM, NÉMETORSZÁG, ezennel kijelentjük, hogy ez a termék megfelel az alábbi szabványoknak, normatív dokumentumoknak és EK-irányelveknek:

**Gépekre vonatkozó irányelv** (2006/42/EC)

**Kisfeszültségű gépekre vonatkozó EK-irányelv** (2014/35/EU, csak töltő)

**Elektromágneses összeférhetőség** (2014/30/EU)

**RoHS irányelv** (2011/65/EU)\*

\* A megfelelőségi nyilatkozat kiállításáért kizárólag a gyártó felel. A nyilatkozat fenti tárgya megfelel az Európa Parlamenti és Tanács 2011. június 8-i, egyes veszélyes anyagok elektromos és elektronikus berendezésekben való alkalmazásának korlátozásáról szóló 2011/65/EU irányelvnek.

### Alkalmazott harmonizált szabványok

EN 60745-1:2009/A11:2010

EN 60745-2-3:2011/A13:2015

EN IEC 55014-1:2021

EN IEC 5501 4-2:2021

EN IEC 63000:2018

**A gép típusmegjelölése:** Akkus sarokcsiszoló 20 V PWSAP 20-Li D4

**Gyártási év: 2022-06**

**Sorozatszám: IAN 391006\_2201**

Bochum, 2022.06.28.



Semi Uguzlu

- minőségbiztosítási vezető -

A továbbfejlesztés érdekében fenntartjuk a műszaki változtatások jogát.

## Pótalkumulátor rendelése

Készülékéhez kényelmesen rendelhet pótalkumulátort a [www.kompernass.com](http://www.kompernass.com) internetoldalon vagy telefonon.

A korlátozott raktárkészlet miatt ez a termék adott esetben rövid időn belül elfogyhat.



### TUDNIVALÓ

- ▶ A pótalkatrészek rendelése egyes országokban nem lehetséges interneten keresztül. Ebben az esetben forduljon szerviz-ügyfélszolgálatunkhoz.

### Telefonos rendelés

**(HU) Szerviz Magyarország**

Tel.: 06800 21225

A rendelés gyors feldolgozása érdekében megkeresése során tartsa készenlétben készüléke cikkszámát (IAN 391006\_2201). A cikkszám a típusátlán vagy a jelen használati útmutató címlapján található.



# Kazalo

<b>Uvod</b> .....	<b>222</b>
Predvidena uporaba .....	222
Oprema .....	222
Vsebina kompleta .....	223
Tehnični podatki .....	223
<b>Splošna varnostna navodila za električna orodja</b> .....	<b>224</b>
1. Varstvo pri delu .....	224
2. Električna varnost .....	224
3. Varnost oseb .....	224
4. Uporaba in ravnanje z električnim orodjem .....	225
5. Uporaba in ravnanje z akumulatorskim orodjem .....	226
6. Servis .....	226
Varnostna navodila za vse vrste uporabe .....	226
Vzratni udarec in ustrezna varnostna navodila .....	227
Posebna varnostna navodila za brušenje in rezanje z brušenjem .....	228
Druge posebna varnostna navodila za rezanje z brušenjem .....	229
Varnostna navodila za polnilnike .....	229
Shranjevanje in ravnanje s priporočenimi delovnimi orodji .....	230
Navodila za delo .....	230
<b>Pred prvo uporabo</b> .....	<b>231</b>
Polnjenje akumulatorja (glejte sliko A) .....	231
Vstavljanje akumulatorja v napravo/njegova odstranitev .....	232
Preverjanje stanja akumulatorja .....	232
Namestitev zaščitnega pokrova za rezanje .....	232
Nastavitev zaščitnega okrova .....	232
Namestitev dodatnega ročaja .....	233
Vgradnja/zamenjava plošče za grobo brušenje/rezalne plošče .....	233
<b>Začetek uporabe</b> .....	<b>234</b>
Vklop/izklop .....	234
Nastavitev števila vrtljajev .....	234
<b>Vzdrževanje in čiščenje</b> .....	<b>234</b>
<b>Odstranjevanje med odpadke</b> .....	<b>235</b>
<b>Proizvajalec</b> .....	<b>236</b>
<b>Pooblaščen serviser</b> .....	<b>236</b>
<b>Garancijski list</b> .....	<b>236</b>
<b>Prevod izvirne izjave o skladnosti</b> .....	<b>237</b>
<b>Naročanje nadomestnega akumulatorja</b> .....	<b>238</b>
Telefonsko naročilo .....	238



## AKUMULATORSKI KOTNI BRUSILNIK 20 V PWSAP 20-Li D4

### Uvod





Čestitamo vam ob nakupu nove naprave. Odločili ste se za kakovosten izdelek. Navodila za uporabo so sestavni del tega izdelka. Vsebujejo pomembna navodila za varnost, uporabo in odlaganje izdelka med odpadke. Preden začnete izdelek uporabljati, se seznanite z vsemi navodili za uporabo in varnost. Izdelek uporabljajte le tako, kot je opisano, in samo za navedena področja uporabe. Ob predaji izdelka tretji osebi zraven priložite vso dokumentacijo.

### Predvidena uporaba

Naprava je primerna za rezanje in grobo brušenje kovin, betona ali ploščic brez uporabe vode. Vsaka druga vrsta uporabe ali sprememba naprave velja za nepredvideno in povzroči bistveno nevarnost nezgod. Za škodo, nastalo zaradi nepredvidene uporabe, ne prevzemamo nobene odgovornosti. Naprava ni predvidena za poslovno uporabo.

### Razlaga simbolov

	Pred začetkom uporabe preberite izvirna navodila za uporabo in varnostna navodila.
	Uporaba poškodovanih plošč za rezanje ali grobo brušenje je nevarna in lahko povzroči težke telesne poškodbe!
	Premer plošče
	Akumulatorski kotni brusilnik
	Nosite zaščitna očala!
	Nosite zaščito sluha!
	Nosite varnostne čevlje!

	Nosite zaščitne rokavice!
	Nosite masko za zaščito pred prahom!
	Mokro brušenje ni dovoljeno
	Stransko brušenje ni dovoljeno
	Predvideno za brušenje kovin

### Oprema

- 1 Stikalo za vklop/izklop
- 2 Tipka za izbiro števila vrtljajev
- 3 Lučka LED Ready2Connect
- 4 Akumulator\*
- 5 Tipka za stanje akumulatorja
- 6 Lučka LED akumulatorja
- 7 Tipka za sprostitvev akumulatorja
- 8 Dodatni ročaj
- 9 Tipka zapore vretena
- 10 Navoj (3x) za dodatni ročaj
- 11 Vgradni obroč
- 12 Vijaki
- 13 Pritrdilni nastavek zaščitnega okrova
- 14 Hitri polnilnik\*
- 15 Rdeča nadzorna lučka LED
- 16 Zelena nadzorna lučka LED
- 17 Sprejemno vreteno
- 18 Sprejemna prirobnica
- 19 Vpenjalna matica
- 20 Montažni ključ za dve luknji
- 21 Izbokline
- 22 Zaščitni okrov
- 23 Plastični lok
- 24 Zaščitni pokrov

## Vsebina kompleta

- 1 akumulatorski kotni brusilnik 20 V
- 1 dodatni ročaj
- 1 zaščitni okrov (že nameščen)
- 1 zaščitni pokrov (že nameščen)
- 1 plošča za grobo struženje (že nameščena)
- 1 montažni ključ za dve luknji
- 1 navodila za uporabo

## Tehnični podatki

### Akumulatorski kotni brusilnik 20 V

#### PWSAP 20-Li D4

Nazivna napetost	20 V $\text{---}$ (enosmerni tok)
Nazivno število vrtljajev	n 3000–10.000 $\text{min}^{-1}$
Mera plošč	$\varnothing$ 125 mm
Mera navoja	M14

#### Akumulator PAP 20 B3\*

Vrsta	LITIJ-IONSKI
Nazivna napetost	20 V $\text{---}$ (enosmerni tok)
Kapaciteta	4 Ah
Celic	10

#### Hitri polnilnik akumulatorjev PLG 20 C3\*

##### VHOD/Input

Nazivna napetost	230–240 V $\sim$ , 50 Hz (izmenični tok)
------------------	---

Nazivna poraba moči	120 W
---------------------	-------

Varovalka (notranja)	3,15 A 
----------------------	--

##### IZHOD/Output

Nazivna napetost	21,5 V $\text{---}$ (enosmerni tok)
------------------	-------------------------------------

Nazivni tok	4,5 A
-------------	-------

Trajanje polnjenja	pribl. 60 min
--------------------	---------------

Razred zaščite	II/  (dvojna izolacija)
----------------	--

\* AKUMULATOR INI POLNILNIK NISTA V OBSEGU DOBAVE.

## Informacije o hrupu in tresljajih

Merilna vrednost hrupa je bila ugotovljena v skladu z EN 60745. A-vrednotena raven hrupa pri električnem orodju običajno znaša:

### Vrednost emisij hrupa

Raven zvočnega tlaka	$L_{PA} = 79,5 \text{ dB(A)}$
Negotovost	$K = 3 \text{ dB}$
Raven zvočne moči	$L_{WA} = 87,5 \text{ dB(A)}$
Negotovost	$K = 3 \text{ dB}$

### Nosite zaščito sluha!

### Skupna vrednost tresljajev

Brušenje površin, glavni ročaj	$a_{h,AG} = 14,128 \text{ m/s}^2$
Negotovost	$K = 1,5 \text{ m/s}^2$
Brušenje površin, dodatni ročaj	$a_{h,AG} = 12,720 \text{ m/s}^2$
Negotovost	$K = 1,5 \text{ m/s}^2$

### OPOMBA

- ▶ Raven tresljajev, navedena v teh navodilih, je bila izmerjena s standardiziranim merilnim postopkom in se lahko uporablja za primerjavo naprav. Navedena vrednost emisij tresljajev se lahko uporablja tudi za uvodno oceno izpostavljenosti.

### OPOZORILO!

- ▶ Raven tresljajev se spreminja skladno z uporabo električnega orodja in je lahko v določenih primerih tudi nad vrednostjo v teh navodilih. Obremenitev zaradi tresljajev je mogoče podcenjevati, če se električno orodje dlje časa uporablja na določen način. Obremenitev s tresljaji poskušajte ohraniti na čim nižji ravni. Primera ukrepov za zmanjšanje obremenitve s tresljaji sta nošenje rokavic pri uporabi orodja in omejitev delovnega časa. Ob tem je treba upoštevati vse dele obratovalnega cikla (na primer čase, ko je električno orodje izklopljeno, ter čase, v katerih je vklopljeno, vendar obratuje brez obremenitve).



## Splošna varnostna navodila za električna orodja

### ⚠ OPOZORILO!

- Preberite vsa varnostna navodila in druga navodila. Nedoslednost pri upoštevanju varnostnih navodil in drugih navodil lahko povzroči električni udar, požar in/ali težke telesne poškodbe.

### Vsa varnostna navodila in druga navodila shranite za prihodnjo uporabo.

Izraz »električno orodje«, ki se uporablja v varnostnih navodilih, se nanaša na električna orodja z napajanjem iz električnega omrežja (z električnim kablom) in na električna orodja z akumulatorskim napajanjem (brez električnega kabla).

### 1. Varstvo pri delu

- Svoje delovno območje ohranjajte čisto in dobro osvetljeno. Nered in neosvetljena delovna območja lahko privedejo do nezgod.
- Električnega orodja ne uporabljajte na območju nevarnosti eksplozije, na katerem so goreče tekočine, plini ali prah. Električna orodja ustvarjajo iskre, ki lahko povzročijo vnetje prahu ali hlapov.
- Otrokom in drugim osebam med uporabo električnega orodja ne pustite blizu. Zaradi odvratanja pozornosti lahko izgubite nadzor nad napravo.

### 2. Električna varnost

- Priljučni vtič električnega orodja mora biti primeren za vtičnico. Vtiča ni dovoljeno spreminjati na noben način. Skupaj z zaščitno ozemljenimi električnimi orodji ne uporabljajte vtičev za prilagoditev. Nespremenjeni vtiči in primerne vtičnice zmanjšajo tveganje električnega udara.

- Izogibajte se telesnemu stiku z ozemljenimi površinami, kot so cevi, radiatorji, štedilniki in hladilniki. Če je vaše telo ozemljeno, obstaja povečano tveganje zaradi električnega udara.
- Električnega orodja ne izpostavljajte dežju ali vlagi. Vdor vode v električno napravo poveča tveganje električnega udara.
- Kabla ne uporabljajte za druge namene, na primer za prenašanje ali obešanje električnega orodja ali za vlečenje vtiča iz vtičnice. Kabla ne približujte virom vročine, olju, ostrim robovom ali premikajočim se delom naprave. Poškodovani ali zasukani kabli povečajo tveganje električnega udara.
- Če delate z električnim orodjem na prostem, uporabljajte samo podaljške kablov, ki jih je dovoljeno uporabljati na prostem. Uporaba podaljška kabla, primerne za uporabo na prostem, zmanjša tveganje električnega udara.
- Če se uporabi električnega orodja v vlažni okolici ni mogoče izogniti, uporabite zaščitno stikalo za okvarne tokove. Uporaba zaščitnega stikala za okvarne tokove zmanjša tveganje električnega udara.

### 3. Varnost oseb

- Bodite vedno pozorni, pazite, kaj počnete, dela z električnim orodjem se lotite premišljeno. Električnega orodja ne uporabljajte, ko ste utrujeni ali pod vplivom drog, alkohola ali zdravil. Že en sam trenutek nepazljivosti pri uporabi električnega orodja lahko privede do resnih telesnih poškodb.
- Nosite osebno zaščitno opremo in vedno uporabljajte tudi zaščitna očala. Uporaba osebne zaščitne opreme, kot je maska za zaščito pred prahom, neдрсеči zaščitni čevlji, zaščitna čelada ali zaščita sluha, odvisno od vrste in uporabe električnega orodja zmanjša tveganje telesnih poškodb.

- c) **Izogibajte se nehotenemu zagonu naprave.** Prepričajte se, da je električno orodje izključeno, preden ga priključite na vir električnega toka in/ali akumulator, ga dvignete ali prenašate. Če pri prenašanju električnega orodja s prstom pritiskate na stikalo ali že vklopljeno napravo priključite na oskrbo s tokom, lahko to privede do nezgod.
- d) **Pred vklopom električnega orodja odstranite nastavitvena orodja ali izvijače.** Orodje ali izvijač v vrtečem se delu naprave lahko povzroči telesne poškodbe.
- e) **Izogibajte se neobičajni drži telesa.** Poskrbite za varen položaj in vedno ohranajte ravnotežje. Tako lahko električno orodje v nepričakovanih situacijah bolje obvladate.
- f) **Nosite primerna oblačila. Ne nosite ohlapnih oblačil ali nakita.** Lase, oblačila in rokavice imejte zunaj dosega premikajočih se delov. Premikajoči se deli lahko zagrabijo ohlapna oblačila, nakit ali dolge lase.
- g) **Če lahko vgradite priprave za sesanje ali prestrezanje prahu, se prepričajte, da so te priključene in se pravilno uporabljajo.** Uporaba naprave za sesanje praha lahko zmanjša nevarnost zaradi praha.
- c) **Potegnite vtič iz vtičnice in/ali odstranite akumulator, preden začnete izvajati nastavitve naprave, menjavati njene dele in preden napravo odložite.** Ta previdnostni ukrep prepreči nehoteni zagon električnega orodja.
- d) **Ko električnih orodij ne uporabljate, jih hranite zunaj dosega otrok.** Naprave naj ne uporabljajo osebe, ki z uporabo niso seznanjene ali niso prebrale teh navodil. Električna orodja so nevarna, če jih uporabljajo neizkušene osebe.
- e) **Električna orodja skrbno vzdržujte. Preverjajte, ali premični deli naprave delujejo brezhibno in niso zataknjeni, ali deli niso odlomljeni ali tako poškodovani, da je ovirano delovanje električnega orodja. Pred uporabo naprave poskrbite za popravilo poškodovanih delov.** Veliko nezgod nastane zaradi slabo vzdrževanih električnih orodij.
- f) **Rezalna orodja naj bodo ostra in čista.** Skrbno vzdrževana rezalna orodja z ostrimi rezili se manj zatikajo in so lažje vodljiva.
- g) **Električno orodje, pribor, delovno orodje itd. uporabljajte v skladu s temi navodili. Pri tem upoštevajte delovne pogoje in vrsto opravila, ki ga izvajate.** Uporaba električnih orodij za nepredvideno uporabo lahko privede do nevarnih situacij.

#### **4. Uporaba in ravnanje z električnim orodjem**

- a) **Naprave ne preobremenjujte.** Za svoje delo uporabljajte primerno električno orodje. Delo s primernim električnim orodjem v navedenem območju moči je boljše in varnejše.
- b) **Ne uporabljajte električnih orodij z okvarjenim stikalom.** Električno orodje, ki ga ni mogoče vklopiti ali izklopiti, je nevarno in ga je treba popraviti.

## 5. Uporaba in ravnanje z akumulatorskim orodjem

- Akumulatorje polnite samo v polnilnikih, ki jih priporoča proizvajalec. Če polnilnik, ki je namenjen za določeno vrsto akumulatorjev, uporabljate z drugimi vrstami akumulatorjev, obstaja nevarnost požara.
- V električnih orodjih uporabljajte samo zanje predvidene akumulatorje. Uporaba drugih akumulatorjev lahko privede do poškodb in nevarnosti požara.
- Akumulator, ki ga ne uporabljate, hranite stran od pisarniških sponk, kovancev, ključev, žbljjev, vijakov ali drugih manjših kovinskih predmetov, ki bi lahko povzročili premostitev kontaktov. Kratek stik med kontakti akumulatorja lahko povzroči opekline ali ogenj.
- Ob napačni uporabi lahko iz akumulatorja izteče tekočina. Preprečite stik s to tekočino. Ob nenamernem stiku mesto sperite z vodo. Če pride tekočina v stik z očmi, poleg tega poiščite zdravniško pomoč. Iztekajoča akumulatorska tekočina lahko draži kožo ali povzroči opekline.



### **PREVIDNO! NEVARNOST EKSPLOZIJE!**

Nikoli ne polnite baterij, ki niso primerne za polnjenje.



### **Akumulator zaščitite**

pred vročino, na primer tudi pred dolgotrajno neposredno sončno svetlobo, in ognjem, vodo ter vlago. Obstaja nevarnost eksplozije.

## 6. Servis

- Električno orodje dajte v popravilo samo usposobljenemu strokovnemu osebju, ki naj uporablja izključno originalne nadomestne dele. S tem zagotovite, da se ohrani varnost električnega orodja.

## Varnostna navodila za vse vrste uporabe

### Skupna varnostna navodila za brušenje in rezanje z brušenjem

- To električno orodje se uporablja kot brusilnik in stroj za rezanje z brušenjem. Upoštevajte vsa varnostna navodila, navodila za uporabo, prikaze in podatke, ki jih prejmete skupaj z napravo. Če ne upoštevate spodnjih navodil, lahko pride do električnega udara, ognja in/ali težkih telesnih poškodb.
- To električno orodje ni primerno za brušenje z brusnim papirjem, delo z žičnimi krtačami in poliranje. Načini uporabe, za katere električno orodje ni predvideno, lahko povzročijo nevarnosti in poškodbe.
- Ne uporabljajte pribora, ki ga proizvajalec ni posebej predvidel in priporočil za to električno orodje. Če lahko na svoje električno orodje pritrdite pribor, to še ne zagotavlja njegove varne uporabe.
- Dovoljeno število vrtljajev delovnega orodja mora biti najmanj tako veliko, kot je največje število vrtljajev, navedeno na električnem orodju. Pribor, ki se vrti hitreje, kot je dovoljeno, se lahko odlomi in odleti na vse strani.
- Zunanji premer in debelina delovnega orodja morata ustrezati navedbam mer za vaše električno orodje. Delovnega orodja z napačnimi merami ni mogoče ustrezno zakriti ali nadzirati.
- Delovna orodja z navojem se morajo natančno prilegati navoju brusilnega vretena. Pri delovnem orodju, ki se vgradi s prirobnico, se mora premer luknje delovnega orodja ujemati s premerom prirobnice. Delovna orodja, ki na električnem orodju niso pritrjena dovolj natančno, se vrtijo neenakomerno, se zelo močno tresejo in lahko povzročijo izgubo nadzora.

- g) Ne uporabljajte poškodovanega delovnega orodja. Pred vsako uporabo delovno orodje kot brusilne plošče preverite, ali ima razpoke ali odletele dele, brusilne podloge pa, ali imajo razpoke in ali so močno obrabljene. Če električno orodje ali delovno orodje pade na tla, preverite, ali je poškodovano, ali pa uporabite nepoškodovano delovno orodje. Ko delovno orodje preverite in vstavite, se skupaj z osebami v bližini zadržujte zunaj ravnine vrtečega se delovnega orodja in pustite napravo eno minuto teči z največjim številom vrtljajev. Poškodovana delovna orodja se praviloma zlomijo že v času preizkušanja.
- h) Nosite osebno zaščitno opremo. Odvisno od načina uporabe uporabljajte zaščito celotnega obraza, zaščito oči ali zaščitna očala. Če je to primerno, nosite masko proti prahu, zaščito sluha, zaščitne rokavice ali poseben predpasnik, da se zaščitite pred delci od brušenja in materiala. Oči je treba zaščititi pred letječimi tujki, ki nastajajo pri različnih vrstah uporabe. Maska proti prahu ali maska za zaščito dihal mora filtrirati prah, ki nastane pri uporabi naprave. Če ste dlje časa izpostavljeni hrupu, lahko pride do poškodb sluha.
- i) Pazite, da so druge osebe varno oddaljene od vašega delovnega območja. Vsaka oseba, ki vstopi v delovno območje, mora nositi osebno zaščitno opremo. Delci obdelovanca ali odlomljeno delovno orodje lahko med uporabo odletijo in povzročijo telesne poškodbe tudi zunaj neposrednega delovnega območja.
- j) Kadar izvajate dela, pri katerih lahko orodje zadene skrite električne napeljave, prijemajte električno orodje samo za izolirane površine za oprijem. Stik z napeljavo pod napetostjo lahko povzroči prenos napetosti tudi na kovinske dele naprave in privede do električnega udara.
- k) Električnega kabla ne približujte vrtečemu se delovnemu orodju. Če izgubite nadzor nad napravo, lahko ta prereže električni kabel ali ga zagradi, pri tem pa lahko vaša dlan ali roka zadene ob vrteče se delovno orodje.
- l) Električnega orodja nikoli ne odlagajte, preden se delovno orodje dokončno ne zaustavi. Vrteče se delovno orodje lahko pride v stik z odlagalno površino, pri tem pa lahko izgubite nadzor nad električnim orodjem.
- m) Električno orodje med prenašanjem ne sme delovati. Vrteče se delovno orodje lahko ob nehotenem stiku zagradi vaša oblačila, pri tem pa vas lahko delovno orodje rani.
- n) Redno čistite prezračevalne reže svojega električnega orodja. Ventilator motorja vleče prah v ohišje, nakopičen kovinski prah pa lahko povzroči električne nevarnosti.
- o) Električnega orodja ne uporabljajte v bližini gorljivih materialov. Ti materiali se lahko vžgejo zaradi isker.
- p) Ne uporabljajte delovnih orodij, za katera bi bila potrebna tekoča hladilna sredstva. Uporaba vode ali drugih tekočih hladilnih sredstev lahko povzroči električni udar.

### Vzvratni udarec in ustrezna varnostna navodila

Vzvratni udarec je nenadna reakcija zaradi zatak-njenega ali blokirane vrtečega se delovnega orodja, kot je brusilna plošča, brusilna podloga, žična krtača itd. Zataknanje ali blokada privede do takojšnje zaustavitve vrtečega se delovnega orodja. Na ta način se na mestu blokade električno orodje nenadzorovano pospeši v nasprotni smeri vrtenja delovnega orodja.

Če se na primer brusilna plošča zatakne v obdelovancu ali je blokirana, se lahko rob brusilne plošče, ki je pogreznen v obdelovanec, zatakne, zaradi tega pa se brusilna plošča odlomi ali povzroči vzratni udarec. Brusilna plošča se potem premika k uporabniku ali stran od njega, odvisno od smeri vrtenja plošče na mestu blokade. Pri tem se lahko brusilne plošče tudi zlomijo.

Vzratni udarec je posledica napačne ali nepravilne uporabe električnega orodja. Preprečite ga lahko s primernimi previdnostnimi ukrepi, ki so opisani spodaj.

- a) **Električno orodje trdno primate, telo in roke pa pomaknite v položaj, v katerem lahko prestrežete silo vzratnega udarca. Če je na voljo, vedno uporabljajte dodatni ročaj, da imate čim večji nadzor nad silami vzratnega udarca ali reakcijskimi navori pri zagonu.** Uporabnik lahko s primernimi previdnostnimi ukrepi obvlada sile vzratnega udarca in sile reakcij.
- b) **Dlani nikoli ne približujte vrtečemu se delovnemu orodju.** Delovno orodje se lahko pri vzratnem udarcu premakne čez vašo roko.
- c) **S telesom se izogibajte območja, v katerega se bo v primeru vzratnega udarca premaknilo električno orodje.** Vzratni udarec električno orodje potisne v nasprotno smer od smeri premikanja brusilne plošče na mestu blokade.
- d) **Bodite posebej previdni pri delu v kotih, na ostrih robovih itd. Preprečite odbijanje delovnega orodja od obdelovanca in njegovo zatikanje.** Vrteče se delovno orodje se v kotih, na ostrih robovih ali pri odboju pogosto zatakne. To povzroči izgubo nadzora ali vzratni udarec.
- e) **Ne uporabljajte verižnih ali zobatih žaginih listov.** Takšna delovna orodja pogosto povzročijo vzratni udarec ali izgubo nadzora nad električnim orodjem.

## **Posebna varnostna navodila za brušenje in rezanje z brušenjem**

- a) **Uporabljajte izključno pripomočke za brušenje, ki jih je dovoljeno uporabljati na vašem električnem orodju, in zaščitni okrov za te pripomočke za brušenje.** Pripomočkov za brušenje, ki niso predvideni za to električno orodje, ni mogoče ustrezno zakriti z okrovom in zato niso varni.
- b) **Kolenaste brusilne plošče je treba montirati tako, da njihova brusilna površina ne štrli čez rob zaščitnega okrova.** Nestrokovno vgrajenih brusilnih plošč, ki štrlijo čez rob zaščitnega okrova, ni mogoče ustrezno zakriti z okrovom.
- c) **Zaščitni okrov mora biti varno nameščen na električnem orodju in za najvišjo mogočo mero varnosti nastavljen tako, da je najmanjši možen del pripomočka za brušenje odprto usmerjen proti uporabniku.** Zaščitni okrov uporabnika zaščiti pred odlomljenimi delci, nenamernim stikom s pripomočkom za brušenje in iskrami, ki bi lahko vžgale oblačila.
- d) **Pripomočke za brušenje je dovoljeno uporabljati le za priporočene namene uporabe.** Na primer: **Nikoli ne brusite s stranico rezalne plošče.** Rezalne plošče so namenjene za odstranjevanje materiala z robom plošče. Sila na stranico lahko zlomi pripomoček za brušenje.
- e) **Za svojo izbrano brusilno ploščo vedno uporabljajte nepoškodovane vpenjalne prirobnice pravilne velikosti in oblike.** Primerne prirobnice podpirajo brusilno ploščo in tako zmanjšajo nevarnost zloma brusilne plošče. Prirobnice za rezalne plošče se lahko razlikujejo od prirobnic za druge brusilne plošče.
- f) **Ne uporabljajte obrabljenih brusilnih plošč večjih električnih orodij.** Brusilne plošče za večja električna orodja niso zasnovane za večje število vrtljajev pri manjših električnih orodjih in se lahko zlomijo.

## Druga posebna varnostna navodila za rezanje z brušenjem

- a) **Preprečite blokado rezalne plošče ali premočno pritiskanje.** Ne izvajajte preglobokih rezov. Preobremenitev rezalne plošče poveča njeno obrabo in možnost zatikanja ali blokade, s tem pa možnost vzratnega udarca ali zloma pripomočka za brušenje.
- b) **Izogibajte se območju pred in za vrtečo se rezalno ploščo.** Če rezalno ploščo v obdelovancu premikate stran od sebe, lahko v primeru vzratnega udarca električno orodje skupaj z vrtečo se ploščo odnese neposredno proti vam.
- c) **Če se rezalna plošča zatakne ali prekinete delo, napravo izklopite in jo pustite na miru, dokler plošča ne obmiruje.** Nikoli ne poskušajte iz zareze izvleči vrteče se rezalne plošče, saj lahko povzročite vzratni udarec. Ugotovite in odpravite vzrok za zatikanje.
- d) **Električnega orodja ne smete znova vklopiti, dokler je v obdelovancu.** Rezalna plošča naj najprej doseže polno število vrtljajev, preden previdno nadaljujete rezanje. Drugače se plošča lahko zatakne, skoči iz obdelovanca ali povzroči vzratni udarec.
- e) **Plošče ali večje obdelovance podprite, da zmanjšate tveganje vzratnega udarca zaradi zataknjene rezalne plošče.** Veliki obdelovanci se lahko upognejo pod lastno težo. Obdelovalec je treba podpreti na obeh straneh rezalne plošče, tako v bližini rezalne plošče kot tudi ob robu.
- f) **Še posebej bodite previdni pri »potopnih rezih« v obstoječih stenah ali drugih območjih, pri katerih nimate vpogleda.** Rezalna plošča lahko pri rezanju zadene ob plinske ali vodovodne napeljave, električne kable ali druge objekte ter povzroči vzratni udarec.

## Varnostna navodila za polnilnike

- **Otroci od 8. leta starosti naprej in osebe z zmanjšanimi telesnimi, zaznavnimi ali duševnimi sposobnostmi ali s pomanjkljivimi izkušnjami in znanjem smejo napravo uporabljati le pod nadzorom ali če so bili poučeni o varni uporabi naprave in so razumeli nevarnosti, ki izhajajo iz njene uporabe.** Otroci se z napravo ne smejo igrati. Otroci brez nadzora ne smejo čistiti ali opravljati uporabniškega vzdrževanja naprave.
- **Če je električni priključni kabel pri tej napravi poškodovan, ga mora zamenjati proizvajalec, njegova servisna služba ali podobno usposobljena oseba, da ne pride do nevarnosti.**



Polnilnik je primeren samo za uporabo v zaprtih prostorih.

### **⚠ OPOZORILO!**

- **Če je električni priključni kabel pri tej napravi poškodovan, ga mora zamenjati proizvajalec, njegova servisna služba ali podobno usposobljena oseba, da ne pride do nevarnosti.**

### **⚠ POZOR!**

- ◆ Ta polnilnik lahko polni samo naslednje akumulatorje: PAP 20 A1/PAP 20 A2/PAP 20 A3/PAP 20 B1/PAP 20 B3/PAPS 204 A1/PAPS 208 A1.
- ◆ Veljaven seznam združljivih akumulatorjev najdete na [www.Lidl.de/Akku](http://www.Lidl.de/Akku).



## Shranjevanje in ravnanje s priporočenimi delovnimi orodji

- Z brusilnim orodjem je treba ravnati in ga prenašati previdno.
- Brusilno orodje je treba shranjevati tako, da ni izpostavljeno mehanskim poškodbam ali vplivom okolja (npr. vlagi).

## Navodila za delo

### OPOMBA

- ▶ Pripomočke za brušenje je dovoljeno uporabljati le za priporočene namene uporabe. Drugače se lahko zlomijo, poškodujejo in povzročijo telesne poškodbe.



### Grobo brušenje

Za grobo brušenje nikoli ne uporabljajte rezalnih plošč!

- Kotni brusilnik zmerno pritiskajte in premikajte sem ter tja po obdelovancu.
- Pri mehkem materialu naj bo plošča za grobo brušenje pod bolj ostrim kotom na obdelovane, pri trdem materialu pa pod manj ostrim kotom.

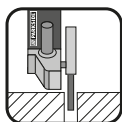

### Rezanje z brušenjem

Za rezanje nikoli ne uporabljajte plošč za grobo brušenje!

- Uporabljajte samo preverjene rezalne ali brusilne plošče, ojačene z vlakni, ki so odobrene za obodno hitrost najmanj 80 m/s.

### ⚠ PREVIDNO!

- ▶ Brusilno orodje se po izklopu še vrti. Ne zavirajte ga s pritiskanjem ob stranico.
- **Obdelovanec zavarujte.** Za pritrditev obdelovanca uporabite vpenjalne naprave/primež. Tako je boljše pritrjeno, kot če bi ga držali z roko.
- Napravo pred odlaganjem vedno izklopite in počakajte, da obmiruje.
- Napravo uporabljajte samo za suho rezanje oz. suho brušenje.
- Dodatni ročaj **ⓑ** mora biti nameščen pri vseh delih z napravo.
- Obdelava materiala, ki vsebuje azbest, ni dovoljena. Azbest velja za rakotvorno snov.



Nasvet! Tako ravnate pravilno.

### ⚠ NEVARNOST! NAPRAVO SKOZI OBDELOVANEC VEDNO POMIKAJTE PROTI SEBI.

- ▶ V nasprotni smeri obstaja nevarnost vzvratnega udarca. Napravo lahko izvrže iz reza.
- Ko napravo vodite po obdelovancu, mora biti vedno vključena. Po koncu obdelave napravo dvignite z obdelovanca in jo šele potem izklopite.
- Med delom napravo zmeraj trdno držite z obema rokama. Poskrbite za svoj varen položaj.
- Za najboljši učinek brušenja napravo enakomerno premikajte sem in tja po obdelovancu pod kotom od 15° do 30° (med brusilno ploščo ter obdelovancem).

- Pri obdelavi poševnih površin naprave na obdelovanec ne pritiskajte z veliko silo. Da zagotovite varno in učinkovito delo, morate zmanjšati silo pritiskanja, če vrtljaji močno upadejo. Če se naprava nenadoma popolnoma zavre ali blokira, jo morate takoj izklopiti.
- **Rezanje:** delajte z zmerno hitrostjo pomikanja, rezalne plošče ne zataknite.
- Plošče za grobo brušenje in rezalne plošče se pri delu zelo segrejejo – preden se jih dotaknete, naj se do konca ohladijo.
- Naprave nikoli ne uporabljajte nenamensko.
- Preden akumulator vstavite v napravo, vedno preverite, ali je naprava izklopljena.
- V primeru nevarnosti napravo takoj izklopite in akumulator vzemite ven. Poskrbite, da bo naprava lahko dostopna in v sili brez težav dosegljiva.
- Med odmori pri delu, pred vsemi deli na napravi in kadar naprave ne uporabljate, akumulator vedno odstranite iz naprave. Naprava mora biti zmeraj čista, suha in brez olja ali maziv.
- **Bodite nenehno pozorni!** Vedno pazite na to, kaj delate, in vedno ravnajte premišljeno. Naprave nikakor ne uporabljajte, če ste nezbrani ali se ne počutite dobro.



**⚠ OPOZORILO!**  
Vedno nosite zaščitna očala.



**⚠ OPOZORILO!**  
Vedno nosite masko za zaščito pred prahom.

## Pred prvo uporabo

### Polnjenje akumulatorja (glejte sliko A)

#### **⚠ PREVIDNO!**

- ▶ Preden akumulator ④ vzamete iz polnilnika oz. ga vstavite vanj, zmeraj potegnite električni vtič iz vtičnice.

#### **OPOMBA**

- ▶ Akumulatorja nikoli ne polnite, če je temperatura okolice pod 10 °C ali nad 40 °C. Če litij-ionski akumulator hranite dlje časa, morate redno preverjati njegovo napolnjenost. Najprimernejša napolnjenost je med 50 in 80 %. Akumulator naj bo shranjen na hladnem in suhem mestu pri temperaturi okolice med 0 °C ter 50 °C.
  - ◆ Akumulator ④ vtaknite v hitri polnilnik ⑭ (glejte sliko A).
  - ◆ Električni vtič vtaknite v električno vtičnico. Nadzorna lučka LED ⑮ sveti rdeče.
  - ◆ Zelena nadzorna lučka LED ⑯ vam sporoča, da je postopek polnjenja zaključen in je akumulator ④ pripravljen za uporabo.
- #### **⚠ POZOR!**
- ◆ Če rdeča nadzorna lučka LED ⑮ utripa, je akumulator ④ pregret in ga ni mogoče napolniti.
  - ◆ Če rdeča in zelena nadzorna lučka LED ⑮ ⑯ utripata skupaj, je akumulator ④ okvarjen.
  - ◆ Polnilnik med dvema zaporednima postopkoma polnjenja izklopite za najmanj 15 minut. V ta namen električni vtič potegnite iz vtičnice.

## Vstavljanje akumulatorja v napravo/njegova odstranitev

### Vstavljanje akumulatorja

- ◆ Akumulator 4 vstavite v ročaj, tako da se zaskoči.

### Odstranjevanje akumulatorja

- ◆ Pritisnite tipko za sprostitvev 7 in odstranite akumulator 4.

## Preverjanje stanja akumulatorja

- ◆ Za preverjanje stanja akumulatorja pritisnite tipko za stanje akumulatorja 5 (glejte tudi glavno sliko).  
Stanje oziroma preostala kapaciteta se prikaže na lučki LED akumulatorja 6 takole:  
RDEČA/ORANŽNA/ZELENA = napolnjen do konca  
RDEČA/ORANŽNA = srednje napolnjen  
RDEČA = skoraj prazen - akumulator napolnite

## Namestitev zaščitnega pokrova za rezanje

Pri rezanju z vezanimi brusilnimi sredstvi vedno uporabljajte zaščitni pokrov 24 za rezanje.

- ◆ Potisnite zaščitni pokrov 24 na zaščitni okrov 22 (glejte sliko F), tako da se na koncu zaskoči s plastičnim lokom 23.
- ◆ Za odstranitev zaščitnega pokrova 24 morate plastični lok 23 rahlo povleči naprej, da se zaščitni pokrov 24 sprosti.

## Nastavitev zaščitnega okrova

### ⚠ OPOZORILO! NEVARNOST TELESNIH POŠKODB!

- ▶ Napravo pred vsemi deli na napravi izklopite in odstranite akumulator.

### ⚠ NEVARNOST TELESNIH POŠKODB!

- ▶ Kotni brusilnik vedno uporabljajte z zaščitnim okrovom 22. Zaščitni okrov mora biti varno vgrajen na kotnem brusilniku. Nastavite ga tako, da je dosežena čim višja raven varnosti in proti uporabniku odprto kaže najmanjši možen del pripomočka za brušenje. Zaščitni okrov 22 mora uporabnika zaščititi pred odlomljenimi delci in slučajnim stikom s pripomočkom za brušenje.
- ▶ Pazite, da je zaščitni okrov 22 vgrajen najmanj pod enakim kotom kot dodatni ročaj 8 (glejte sliko B). Drugače se lahko poškodujete na plošči za grobo brušenje oz. rezalni plošči.
- ◆ Zaščitni okrov 22 zavrtite v potreben položaj (delovni položaj). Pri tem pazite, da zaščitni okrov 22 namestite tako, da pritrdilni nastavek zaščitnega okrova 13 leži nad eno od izboklin 21 zaščitnega okrova 22 (glejte sliko E na zloženi strani).
- ◆ Preverite, ali je pritrdilni nastavek zaščitnega okrova 13 trdno pritrjen na ustrezno izboklino 21.

## Namestitev dodatnega ročaja

### ⚠ PREVIDNO!

- ▶ Zaradi varnostnih razlogov je to napravo dovoljeno uporabljati le z dodatnim ročajem 8. Drugače lahko pride do telesnih poškodb. Dodatni ročaj 8 je mogoče odvisno od načina dela na glavo naprave priviti levo, desno ali zgoraj.

## Vgradnja/zamenjava plošče za grobo brušenje/rezalne plošče

Pri menjavanju rezalnih plošč/plošč za grobo brušenje vedno nosite zaščitne rokavice.

Upoštevajte mere plošč za grobo brušenje ali rezalnih plošč. Premer luknje se mora sprejemni prirobnici 18 prilegati brez zračnosti. Ne uporabljajte reduciranih kosov ali adapterjev.

### OPOMBA

- ▶ Obvezno uporabljajte le plošče, ki niso umazane.
- ▶ Velikost brusilnega kolesa:  
Ø 125 x 22,2 x 6 mm
- ▶ Rezalna plošča velikosti diska:  
Ø 125 x 22,2 x 3 mm
- Uporabljajte le brusilno orodje, ki je odobreno najmanj za število vrtljajev prostega teka naprave.
- **NEVARNOST TELESNIH POŠKODB!** Tipko zapore vretena 9 pritisnite le, ko sprejemno vreteno 17 miruje.
- ◆ Pritisnite tipko zapore vretena 9 za blokiranje prenosa.
- ◆ Odvijte vpenjalno matico 19 z roko ali z uporabo ključa z montažnim ključem za dve luknji 20 (glejte sliko D).  
V ta namen prepognite nosilec vpenjalne matice 19 navzgor in ga popustite v nasprotni smeri urnega kazalca.
- ◆ Nataknite ploščo za grobo brušenje ali rezalno ploščo s popisano stranjo proti napravi na sprejemno prirobnico 18.
- ◆ Potem namestite vpenjalno matico 19 z dvignjeno stranjo navzgor znova na sprejemno vreteno 17.

## Pri tankih brusilnih ploščah (glejte sliko 1)

- ◆ Rob vpenjalne matice 19 vedno kaže navzgor, da je mogoče tanko rezalno ploščo varno vpeti.

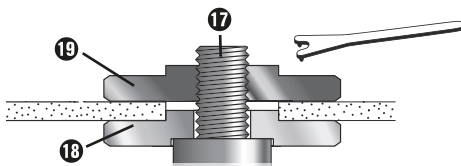

Slika 1

- ◆ Pritisnite tipko zapore vretena 9 za blokiranje prenosa.
- ◆ Znova zategnite vpenjalno matico 19 z montažnim ključem za dve luknji 20.

### OPOMBA

- ▶ Če plošča po zamenjavi nemirno teče ali se trese, je ploščo treba takoj zamenjati z drugo.
- ◆ Po menjavi plošče napravo zaradi varnosti pustite 60 sekund delovati z največjim številom vrtljajev. Bodite pozorni na neobičajen hrup in nastajanje isker.
- ◆ Preverite, ali so vsi pritrdilni deli pravilno nameščeni.
- ◆ Pazite na to, da se puščica za smer vrtenja (če obstaja) na rezalni plošči ali plošči za grobo brušenje (ali diamantni plošči za rezanje) ter smer vrtenja naprave (puščica za smer vrtenja na glavi naprave) ujemata.

## Začetek uporabe

### Vklop/izklop

Pred uporabo preverite, ali so vsi pritrdilni deli orodja pravilno nameščeni.

#### OPOMBA

- ▶ Kotni brusilnik vedno vklopite pred stikom z materialom in ga šele potem položite na obdelovanec.
- ▶ Če naprava zablokira zaradi preobremenitve in se izklopi, se samodejno znova zažene, kakor hitro vzrok za blokado ni več prisoten (funkcija samodejnega zagona).

### Vklop

- ◆ Potisnite stikalo za vklop/izklop ❶ najprej v desno, da ga potem potisnete naprej.

### Izklop

- ◆ Stikalo za vklop/izklop ❶ znova spustite.

### Vklop trajnega obratovanja:

- ◆ Potisnite stikalo za vklop/izklop ❶ najprej v desno, da ga potem potisnete naprej. Potem dodatno potisnite stikalo za vklop/izklop ❶ spredaj navzdol, da se zaskoči.

### Izklop trajnega obratovanja

- ◆ Potisnite stikalo za vklop/izklop ❶ zadaj navzdol in ga potem spustite.

## Nastavitev števila vrtljajev

S tipko za izbiro števila vrtljajev ❷ lahko pred začetkom dela izberete število vrtljajev: (1 = manjše število vrtljajev, 6 = večje število vrtljajev).

Nastavljeno število vrtljajev se prikaže pod tipko za izbiro števila vrtljajev ❷.

Priporočamo, da primerno število ugotovite s poskušanjem.

Število vrtljajev je mogoče spremeniti tudi med delovanjem naprave.

## Vzdrževanje in čiščenje



**OPOZORILO! NEVARNOST TELESNIH POŠKODB!** Pred vsemi deli na napravi napravo izklopite in odstranite akumulator.

Akumulatorski kotni brusilnik ne potrebuje vzdrževanja.

- Za čiščenje naprave ne uporabljajte ostrih predmetov. V notranjost naprave ne smejo vreti tekočine. Drugače se naprava lahko poškoduje.
- Napravo redno čistite, najbolje takoj po zaključku dela.
- Ohišje očistite s suho krpo – nikoli ne uporabljajte bencina, topil ali čistil, ki bi poškodovala umetno snov.
- Za temeljito čiščenje naprave potrebujete sesalnik za prah.
- Prezračevalne odprtine morajo biti zmeraj proste.
- Prilepljeni prah od brušenja odstranite s čopičem.

#### OPOMBA

- ▶ Nenavedene nadomestne dele (npr. stikala) lahko naročite pri našem telefonskem servisu.

#### OPOZORILO!

- Ne uporabljajte pribora, ki ga ni priporočil PARKSIDE. To lahko privede do električnega udara in ognja.

## Odstranjevanje med odpadke



Izdelek in embalažo je mogoče reciklirati, zanju velja razširjena odgovornost proizvajalca in se zbira ločeno.



### Električnih orodij ne zavržite med gospodinjske odpadke!

Ta simbol prečrtanega smetnjaka na kolesih pomeni, da za to napravo velja Direktiva 2012/19/EU. V tej direktivi je navedeno, da naprave po koncu njene življenjske dobe ni dovoljeno zavreči med običajne gospodinjske odpadke, temveč jo je treba oddati na posebej za to predvidenih zbirališčih, deponijah za odpadke ali pri podjetjih za odstranjevanje odpadkov.

**To odstranjevanje med odpadke je za vas brezplačno. Varujte okolje in odpadke odstranjajte ustrezno.**

Če vaša odpadna oprema vsebuje osebne podatke, ste sami odgovorni za to, da te podatke izbrišete, preden napravo vrnete.

Če to lahko storite brez uničenja odpadne naprave, iz nje odstranite izrabljene baterije ali akumulatorje ter luči, preden odpadno napravo oddate kot odpadke, in sicer na ustreznem posebnem zbirališču. Pri neodstranljivo vgrajenih akumulatorjih je treba pri odstranjevanju med odpadke navesti, da naprava vsebuje akumulator.



O drugih možnostih za odstranitev odsluženega izdelka vprašajte pri svoji občinski ali mestni upravi.



### Akumulatorjev ne odvrzite med gospodinjske odpadke!

Okvarjene ali izpraznjene akumulatorje je treba v skladu z Direktivo 2006/66/EC reciklirati. Baterije/akumulatorje je treba obravnavati kot posebne odpadke in jih je treba oddati na ustreznih mestih (v trgovini ali specializirani trgovini, pri javnih komunalnih službah ali podjetjih za odstranjevanje odpadkov) za okoljsko ustreznost odstranitev. Baterije/akumulatorji lahko vsebujejo strupene težke kovine.

Zato baterij/akumulatorjev ne zavržite med gospodinjske odpadke, ampak jih oddajte na ustreznem zbirališču. Baterije/akumulatorje oddajajte samo prazne.



Embalaža je iz okolju prijaznih materialov in jo lahko oddate na lokalnih zbirališčih reciklažnih odpadkov.



Embalažo odstranite med odpadke na okoljsko primeren način. Upoštevajte oznake na različnih embalažnih materialih in jih po potrebi ločite. Embalažni materiali so označeni s kraticami (a) in števkami (b) z naslednjim pomenom: 1–7: umetne snovi, 20–22: papir in karton, 80–98: sestavljeni materiali.

## Proizvajalec

KOMPERNASS HANDELS GMBH

BURGSTRASSE 21

44867 BOCHUM

NEMČIJA

www.kompernass.com

## Pooblaščeni serviser

**SI** Servis Slovenija

Tel.: 080 080 917

E-Mail: kompernass@lidl.si

IAN 391006\_2201

## Garancijski list

1. S tem garancijskim listom Kompernass Handels GmbH jamčimo, da bo izdelek v garancijskem roku ob normalni in pravilni uporabi brezhibno deloval in se zavežemo, da bomo ob izpolnjenih spodaj navedenih pogojih odpravili morebitne pomanjkljivosti in okvare zaradi napak v materialu ali izdelavi oziroma po svoji presoji izdelek zamenjali ali vrnili kupnino.
2. Garancija je veljavna na ozemlju Republike Slovenije.
3. Garancijski rok za proizvod je 5 leta od datuma izročitve blaga. Datum izročitve blaga je razviden iz računa.
4. Kupec je dolžan okvaro javiti pooblaščenemu servisu oziroma se informirati o nadaljnjih postopkih na zgoraj navedeni telefonski številki. Svetujemo vam, da pred tem natančno preberete navodila o sestavi in uporabi izdelka.

5. Kupec je dolžan pooblaščenemu servisu predložiti garancijski list in račun, kot potrdilo in dokazilo o nakupu ter dnevu izročitve blaga.
6. V primeru, da proizvod popravlja nepooblaščen servis ali oseba, kupec ne more uveljavljati zahtevkov iz te garancije.
7. Vzroki za okvaro oziroma nedelovanje izdelka morajo biti lastnosti stvari same in ne vzroki, ki so zunaj proizvajalčeve oziroma prodajalčeve sfere. Kupec ne more uveljavljati zahtevkov iz te garancije, če se ni držal priloženih navodil za sestavo in uporabo izdelka ali če je izdelek kakorkoli spremenjen ali nepravilno vzdrževan.
8. Jamčimo servis in rezervne dele še 3 leta po preteku garancijskega roka.
9. Obrabni deli oz. potrošni material so izvzeti iz garancije.
10. Vsi potrebni podatki za uveljavljanje garancije se nahajajo na dveh ločenih dokumentih (garancijski list, račun).
11. Ta garancija proizvajalca ne izključuje pravic potrošnika, ki izhajajo iz odgovornosti prodajalca za napake na blagu.

### Garancijska doba ne velja pri

- normalnem zmanjšanju kapacitete akumulatorja,
- poslovni rabi izdelka,
- poškodb ali spremembi izdelka s strani stranke,
- neupoštevanju predpisov o varnosti in vzdrževanju, napačne uporabe,
- poškodbah zaradi naravnih nesreč.

Za akumulatorje serije X 20 V Team dobite tri leta garancije od datuma nakupa.

### Prodajalec

Lidl Slovenija d.o.o. k.d., Pod lipami 1,  
SI-1218 Komenda

## Prevod izvirne izjave o skladnosti

Mi, podjetje KOMPERNASS HANDELS GMBH in odgovorna oseba za dokumentacijo: gospod Semi Uguzlu, BURGSTR. 21, 44867 BOCHUM, NEMČIJA, izjavljamo, da je ta izdelek skladen z naslednjimi standardi, normativnimi dokumenti in direktivami ES:

**Direktiva o strojih** (2006/42/EC)

**Direktiva o nizkonapetostnih napravah** (2014/35/EU, samo polnilnik)

**Direktiva o elektromagnetni združljivosti** (2014/30/EU)

**Direktiva o omejevanju uporabe nevarnih snovi** (2011/65/EU)\*

\* Za izdajo te izjave o skladnosti je odgovoren izključno proizvajalec. Zgoraj opisani predmet izjave izpolnjuje predpise Direktive 2011/65/EU Evropskega parlamenta in Sveta z dne 8. junija 2011 o omejevanju uporabe nekaterih nevarnih snovi v električni in elektronski opremi.

### Uporabljeni harmonizirani standardi

EN 60745-1:2009/A11:2010

EN 60745-2-3:2011/A13:2015

EN IEC 55014-1:2021

EN IEC 5501 4-2:2021

EN IEC 63000:2018

**Oznaka tipa stroja:** akumulatorski kotni brusilnik 20 V PWSAP 20-Li D4

**Leto izdelave:** 06 - 2022

**Serijska številka:** IAN 391006\_2201

Bochum, 28. 6. 2022



Semi Uguzlu

- vodja kakovosti -

Pridržujemo si pravico do tehničnih sprememb zaradi razvoja.



## Naročanje nadomestnega akumulatorja

Če želite naročiti nadomestni akumulator za svojo napravo, lahko to udobno izvedete na internetu na naslovu [www.kompernass.com](http://www.kompernass.com) ali po telefonu.

Ta izdelek bo zaradi omejene zaloge morda v kratkem času razprodan.



### OPOMBA

- V nekaterih državah spletno naročanje nadomestnih delov ni mogoče. V tem primeru pokličite servisno številko.

### Telefonsko naročilo

**SI** Servis Slovenija  
Tel.: 080 080 917

Za zagotavljanje hitre obdelave naročila imejte za morebitna vprašanja pripravljeno številko artikla (IAN 391006\_2201) za svojo napravo. Številko artikla najdete na tipski tablici ali na naslovnici teh navodil.



**KOMPERNASS HANDELS GMBH**

BURGSTRASSE 21

44867 BOCHUM

GERMANY

[www.kompernass.com](http://www.kompernass.com)

Last Information Update · Stand der Informationen · Version des informations · Stand van de informatie · Stav informací · Stan informacj  
Stav informácii · Estado de las informaciones · Tilstand af information · Versione delle informazioni · Információk állása · Stanje informacij:  
07 / 2022 · Ident.-No.: PWSAP20-LiD4-062022-1

---

IAN 391006\_2201