

# SILVERCREST®



## MASSAGE GUN / PISTOLET DE MASSAGE SMGB A1

(GB) (IE)

### MASSAGE GUN

Operating instructions

(FR) (BE)

### PISTOLET DE MASSAGE

Mode d'emploi

(CZ)

### MASÁŽNÍ PISTOLE

Návod k obsluze

(SK)

### MASÁŽNY PRÍSTROJ

Návod na obsluhu

(DK)

### MASSAGEPISTOL

Betjeningsvejledning

(HU)

### MASSÁIROZÓ KÉSZÜLÉK

Használati utasítás

(DE) (AT) (CH)

### MASSAGE GUN

Bedienungsanleitung

(NL) (BE)

### MASSAGE GUN

Gebruiksaanwijzing

(PL)

### MASSAGE GUN - PISTOLET DO MASAŻU

Instrukcja obsługi

(ES)

### PISTOLA DE MASAJE

Instrucciones de uso

(IT)

### PISTOLA MASSAGGIANTE

Istruzioni per l'uso

(SI)

### MASAŽNA PIŠTOLA

Navodila za uporabo

IAN 391896\_2201

(DE) (AT) (BE)  
(NL) (CZ) (PL)  
(SK) (DK) (HU)

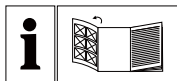

GB IE

Before reading, unfold the page containing the illustrations and familiarise yourself with all functions of the device.

DE AT CH

Klappen Sie vor dem Lesen die Seite mit den Abbildungen aus und machen Sie sich anschließend mit allen Funktionen des Gerätes vertraut.

FR BE

Avant de lire le mode d'emploi, ouvrez la page contenant les illustrations et familiarisez-vous ensuite avec toutes les fonctions de l'appareil.

NL BE

Voór het lezen de pagina met de afbeeldingen open en maak u vertrouwd met alle functies van het apparaat.

CZ

Před čtením si otevřete stranu s obrázky a potom se seznamte se všemi funkcemi přístroje.

PL

Przed przeczytaniem proszę rozłożyć stronę z ilustracjami, a następnie proszę zapoznać się z wszystkimi funkcjami urządzenia.

SK

Pred čítaním si odklopte stranu s obrázkami a potom sa oboznámte so všetkými funkciami prístroja.

ES

Antes de empezar a leer abra la página que contiene las imágenes y, en seguida, familiarícese con todas las funciones del dispositivo.

DK

Før du læser, vend siden med billeder frem og bliv bekendt med alle apparatets funktioner.

IT

Prima di leggere aprire la pagina con le immagini e prendere confidenza con le diverse funzioni dell'apparecchio.

HU

Olvasás előtt kattintson az ábrát tartalmazó oldalra és végezetül ismerje meg a készülék mindegyik funkcióját.

SI

Pred branjem odprite stran s slikami in se nato seznanite z vsemi funkcijami naprave.

GB/IE	Operating instructions	Page	1
DE/AT/CH	Bedienungsanleitung	Seite	19
FR/BE	Mode d'emploi	Page	39
NL/BE	Gebruiksaanwijzing	Pagina	63
CZ	Návod k obsluze	Strana	83
PL	Instrukcja obsługi	Strona	101
SK	Návod na obsluhu	Strana	121
ES	Instrucciones de uso	Página	141
DK	Betjeningsvejledning	Side	161
IT	Istruzioni per l'uso	Pagina	179
HU	Használati utasítás	Oldal	199
SI	Navodila za uporabo	Stran	217

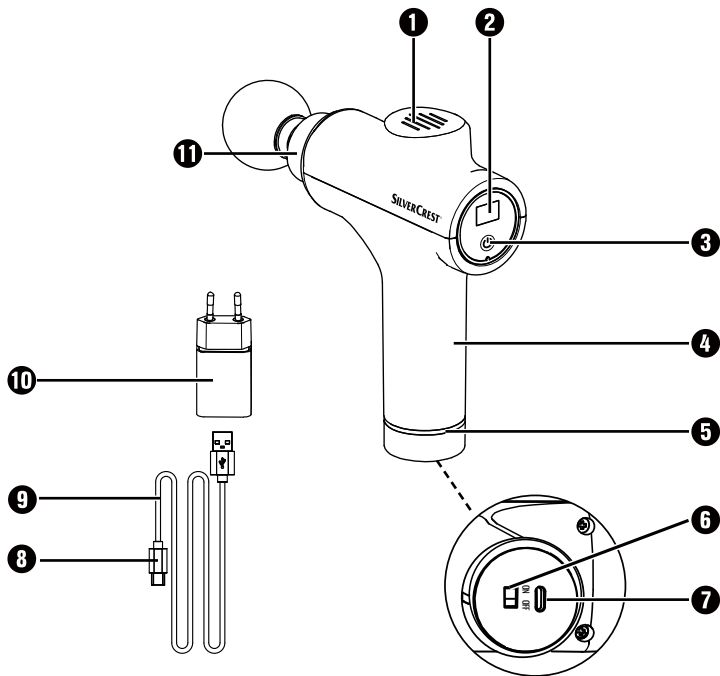
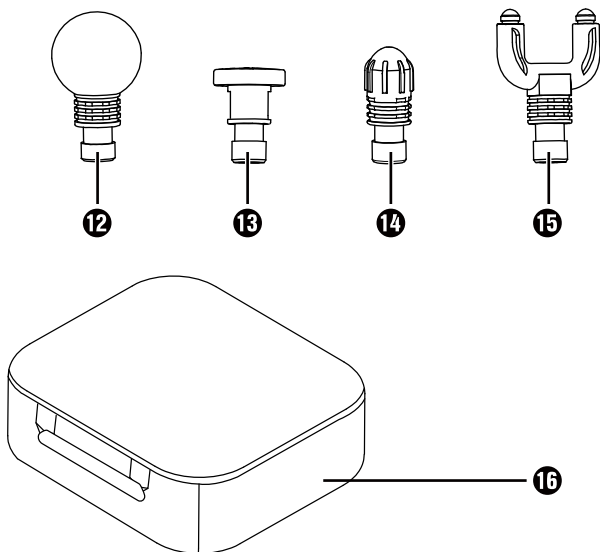
**A****B**

## Contents

<b>Introduction</b> .....	<b>2</b>
Intended use .....	2
Warning symbols used .....	2
Notes on trademarks .....	3
<b>Safety information</b> .....	<b>3</b>
Safety guidelines for rechargeable batteries .....	6
<b>Package contents</b> .....	<b>7</b>
Disposal of the packaging .....	8
<b>Parts description</b> .....	<b>8</b>
<b>Before first use</b> .....	<b>9</b>
Charging the appliance .....	9
<b>Using the appliance</b> .....	<b>10</b>
Selecting/fitting attachments .....	10
Examples of use .....	11
Switching the appliance on/off and selecting intensity .....	12
Intensity levels .....	13
<b>Cleaning and care</b> .....	<b>13</b>
<b>Storage</b> .....	<b>14</b>
<b>Troubleshooting</b> .....	<b>14</b>
<b>Disposal</b> .....	<b>14</b>
<b>Technical specifications</b> .....	<b>15</b>
<b>Kompernass Handels GmbH warranty</b> .....	<b>16</b>
Service .....	18
Importer .....	18

## Introduction

Congratulations on the purchase of your new appliance.



You have selected a high-quality product. The operating instructions are part of this product. They contain important information about safety, usage and disposal. Before using the product, please familiarise yourself with all operating and safety instructions. Use the product only as described and for the specified range of applications. Please also pass these operating instructions on to any future owner.

## Intended use

This appliance and its attachments are intended exclusively for massaging the muscles of the neck, shoulders, arms, back (excluding the spine), thighs, calves and buttocks. Only use the attachments intended for this purpose. Never use the appliance directly on bones. The appliance is not intended for use on the face, head, neck or genital area. Do not use the appliance on your stomach or chest or directly on your heart. Never use the appliance to massage babies, small children, people who are incapacitated or animals.

This appliance is intended solely for personal, private use. It is not to be used for medical or commercial applications and is not a substitute for medical treatment. It is not intended for use in medical/therapeutic or commercial fields. Any other use or use beyond that specified is considered improper use.

The manufacturer accepts no responsibility for damage caused by failure to observe these instructions, improper use or repairs, unauthorised modifications or the use of unapproved replacement parts. The operator bears sole liability.

## Warning symbols used

The following warnings are used in these operating instructions (where applicable):

### **DANGER**

**A warning notice at this hazard level indicates an imminently hazardous situation.**

If the hazardous situation is not avoided, it could result in death or serious physical injury.

- ▶ Follow the instructions in this warning to prevent a fatality or serious personal injury.

### **WARNING**

**A warning at this hazard level indicates a potentially hazardous situation.**

Failure to avoid this hazardous situation could result in injuries.

- ▶ Follow the instructions in this warning notice to prevent injuries.

## CAUTION

**A warning at this hazard level indicates a risk of property damage.**

Failure to avoid this situation could result in property damage.

- ▶ Follow the instructions on this warning label to prevent property damage.

## NOTE

- ▶ A note provides additional information which will assist you in using the appliance.

## Notes on trademarks

- USB® is a registered trademark of USB Implementers Forum, Inc. All other names and products may be trademarks or registered trademarks of their respective owner

## Safety information

To ensure safe operation of the appliance, follow the safety guidelines set out below.

### RISK OF ELECTROCUTION!

- ▶ Charge the appliance only with the mains adapter supplied.
- ▶ Connect the mains adapter only to correctly installed and earthed mains sockets. Ensure that the power supply corresponds with the information on the type plate of the appliance/mains adapter.
- ▶ Make sure that the power cable does not become wet or moist. Route the cable in such a way that it cannot be crushed or damaged.
- ▶ Keep the power cable away from hot surfaces.
- ▶ Do not perform any repairs to the appliance. All repairs must be performed by our Customer Service Unit or by a qualified specialist technician.
- ▶ Never open the appliance housing. There are no parts inside the appliance which require user maintenance. In addition, this will invalidate the warranty.

## **RISK OF ELECTROCUTION!**

- ▶ Switch off the appliance after each use and before cleaning it.
- ▶ Use the appliance in dry interior rooms only; never use it outside.
- ▶ Never immerse the appliance in water or other liquids!
- ▶ Do not use the appliance while taking a bath or shower. Do not store or keep the appliance in places from where it can fall into the bath tub, sink or other containers filled with water or other liquids.
- ▶ Never reach for the appliance if it has fallen into water.
- ▶ Do not use the appliance if the power cable is damaged, the mains adapter is defective, the appliance is not working properly, if the attachments show signs of damage, if it has fallen into water or is otherwise damaged.



Do not use the mains adapter if it has a damaged plug or cable. If the plug contacts of the mains adapter are defective or bent, the mains adapter cannot be repaired and must be scrapped.

## **WARNING! RISK OF INJURY!**

- ▶ This appliance may be used by children aged 8 years and above and by persons with limited physical, sensory or mental capabilities or lack of experience and knowledge, provided that they are under supervision or have been told how to use the appliance safely and are aware of the potential risks.
- ▶ Cleaning and user maintenance tasks may not be carried out by children unless they are supervised.
- ▶ Children must not be allowed to play with the appliance.
- ▶ Never leave children unattended with the packaging material. Keep children away from the packaging and the appliance. There is a risk of suffocation!

**⚠ WARNING! RISK OF INJURY!**

- ▶ People with pacemakers, artificial joints or electronic implants should consult their doctor before using the appliance.
- ▶ Do not use the appliance around your heart, face or genital area.
- ▶ Do not use the appliance if you suffer from one or more of the following diseases or medical conditions: circulatory disorders, varicose veins, open wounds, bruises, cracked skin, phlebitis, thrombosis, diabetes or slipped disc.
- ▶ Never use the appliance on children, animals, during pregnancy, on your head, throat or other parts of the body that are exhibiting swelling, burns, inflammation, wounds or other sensitive areas.
- ▶ Do not use the appliance under blankets or pillows. Never use the appliance in the vicinity of petrol or other inflammable materials.
- ▶ Do not use the appliance while sleeping or after taking substances that may reduce your ability to react quickly (e.g. painkillers or alcohol).
- ▶ Never use the appliance directly on bones, e.g. on your spine, shins, the tops of your feet or similar places on your body.
- ▶ Use the appliance only on dry and clean parts of your body.
- ▶ Stop using the appliance immediately if you find the massage unpleasant or if you experience pain.
- ▶ Uninterrupted application of the appliance should not last any longer than 15 minutes. After use, switch off the appliance for at least 15 minutes and allow it to cool down.
- ▶ Do not insert your fingers or any other objects into the opening for the attachments. Keep long hair away from moving parts.
- ▶ Use the appliance only for its intended purpose.



## CAUTION! PROPERTY DAMAGE!



Use the mains adapter/the appliance indoors only.

- ▶ Use the appliance only with the accessories supplied (mains adapter and attachments). Make sure that the attachments can always move freely.
- ▶ Protect the appliance and attachments from shocks, dust, chemicals or electromagnetic fields. Keep the appliance away from heat sources (radiators, ovens, etc.) and do not expose it to extreme fluctuations of temperature.
- ▶ Do not use any aggressive cleaning agents or solvents. They could damage the surface.
- ▶ Keep the ventilation slits free of dust and do not cover them.

## NOTE

- ▶ No user action is required to switch the product between 50 and 60 Hz. The product switches automatically to either 50 or 60 Hz as required.

## Safety guidelines for rechargeable batteries



The product is equipped or supplied with a lithium-ion battery. The battery in this appliance cannot be replaced.

## ⚠ RISK OF EXPLOSION!

- ▶ Do not open or short-circuit the battery. This could cause the battery to overheat and explode. There is a risk of fire!
- ▶ Never throw the battery into a fire or water.
- ▶ Do not subject the battery to mechanical stress.
- ▶ Charge the battery only with the supplied mains adapter (type GQ12-050200-ZG)
- ▶ Never leave the appliance unattended during charging.

## **⚠ WARNING! RISK OF INJURY DUE TO BATTERY LEAKAGE!**

- ▶ High temperatures can affect the battery. Avoid direct sunlight and proximity to heat sources such as radiators.
- ▶ Under extreme conditions, the battery cells may leak. Avoid contact with skin, eyes and mucous membranes. In the event of accidental contact, rinse the affected areas with plenty of clean water and contact a doctor.
- ▶ Leaking or damaged batteries can cause chemical burns to the skin. Always wear protective gloves if you have to touch the batteries.

## **Package contents**

The appliance is supplied with the following components as standard:

- Massage gun
  - 4 attachments (1 ball, 1 spiral, 1 U-shaped and 1 flat head)
  - Storage bag
  - Mains adapter with USB charging cable
  - Operating instructions
- 1) Remove all parts of the appliance and the operating instructions from the box.
  - 2) Remove all packaging materials and any stickers from the appliance.
  - 3) Remove the protective film from the display.

### **NOTE**

- ▶ Check contents for completeness and damage immediately after unpacking. Contact Customer Service if necessary.

## Disposal of the packaging

The packaging materials have been selected for their environmental friendliness and ease of disposal, and are therefore recyclable.



Dispose of packaging materials that are no longer needed in accordance with applicable local regulations.



Dispose of the packaging in an environmentally friendly manner. Note the labeling on the packaging and separate the packaging material components for disposal, if necessary. The packaging material is labelled with abbreviations (a) and numbers (b) with the following meanings:

1-7: plastics, 20-22: paper and cardboard, 80-98: composites.

## Parts description

Figure A (see the fold-out page):

- ❶ Ventilation slits
- ❷ Display/intensity display
- ❸ Button  (turn device on/off / set intensity level)
- ❹ Handle
- ❺ Ring display
- ❻ Main switch ON/OFF
- ❼ Connection socket
- ❽ USB plug (type C)
- ❾ USB charging cable (USB type-A to USB type-C)
- ❿ Mains adapter
- ⓫ Socket for attachments

Figure B:

- ❿ Ball head
- ⓫ Flat head
- ⓬ Spiral head
- ⓭ U-shaped head
- ⓮ Storage bag

## Before first use

Before you can use the appliance, it needs to be charged for at least 3 ½ hours.

## Charging the appliance

### CAUTION

- ▶ Use only the supplied mains adapter 10 to charge the battery.
- ▶ Do not use the appliance while it is charging.

- 1) Make sure that the appliance is switched off. The main switch 6 must be set to OFF.
- 2) Insert the USB plug 8 into the USB connection socket 7 on the underside of the handle 4 (fig. 1):

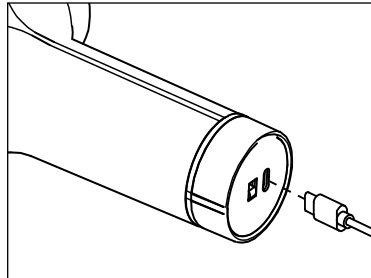

Fig. 1

- 3) Connect the USB charging cable 9 to the mains adapter 10 and plug the mains adapter 10 into a suitable mains socket.
- ✓ When the ring display 5 lights up green, the appliance is fully charged.

The battery level is displayed as follows:

Ring display 5	Meaning
Lights up red	Appliance switched on, battery charge less than 20 %.
Flashes red	Appliance is charging, battery level less than 30 %.
Flashes green	Appliance is charging, battery level at least 30 %.
Lights up green	Appliance switched on, battery fully charged.

- 4) Disconnect the appliance from the power supply and unplug the USB charging cable 9 from the appliance.

A full battery charge lasts up to 4 hours of operation at a medium intensity level. The battery can be recharged at any time and at any battery level.

## CAUTION

- ▶ The appliance has a deep discharge protection device. When the battery charge level is too low, the display **2** shows the message **E 1**. Charge the appliance immediately to avoid damage to the battery.





## Using the appliance

You can use this appliance to give yourself or others a soothing and effective trigger point massage. Trigger point massages can relax or stimulate the muscles to relieve tension, pain and fatigue. The massage gun provides a powerful, intensive massage for the thighs, calves, shoulders, arms and the back region (excluding the spine). Depending on the extent of the tension in the part of the body to be treated, a maximum treatment time of approx. 15 minutes is recommended.

A massage should always feel pleasant. A slight reddening of the treated areas and even slight bruising are a normal side effect, as the massage specifically promotes blood circulation. However, if you experience excessive skin reactions, discontinue use and consult a doctor.

## Selecting/fitting attachments

- 1) Select the appropriate attachment for the desired treatment and body part as follows:

Attachment	Suitable for:
 <b>12</b>	Uniform and gentle massage to relax smaller muscle groups, e.g. upper arms, shoulders, waist and legs.
 <b>13</b>	Large areas all over the body, such as buttocks, thighs and back (excluding spine).
 <b>14</b>	Targeted and selective massage of deep muscle tissue, e.g. soles of the feet, palms of the hands, muscles of the shoulder blades.
 <b>15</b>	Uniform, 2-point stimulation of deep muscles in the lower back (except spine), neck, Achilles tendon.

- 2) Insert the desired attachment into the socket ⑪ and press it as far as it will go (Fig. 2):

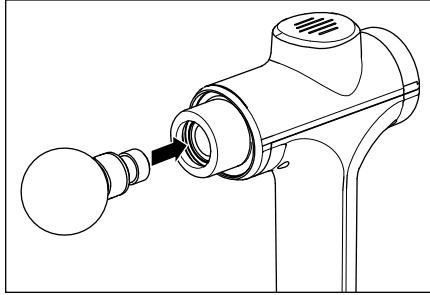

Fig. 2

- 3) To change the attachment, carefully pull it out of the socket ⑪ horizontally, turning it slightly if necessary.

## Examples of use

### NOTE

- Do not apply the attachments directly to a bone, only to muscle tissue.

Examples of application on arms (fig. 3), thighs (fig. 4), sole of the foot (fig. 5) and Achilles tendon (fig. 6).

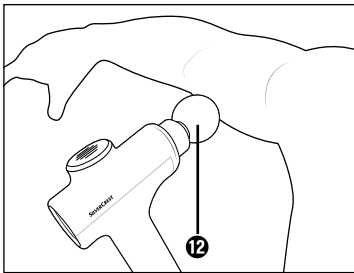

Fig. 3

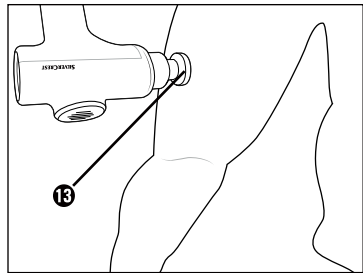

Fig. 4

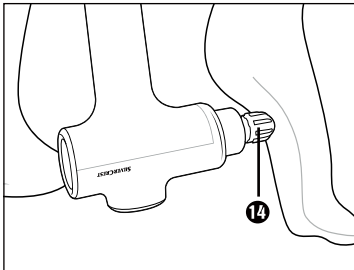

Fig. 5

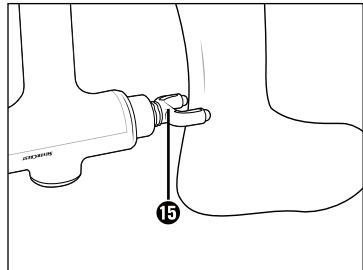

Fig. 6

## Switching the appliance on/off and selecting intensity

- 1) Switch the appliance on by moving the main switch **6** on the underside of the handle **4** to the ON position.
  - ✓ The ring display **5** lights up green.
- 2) Press the button **1** **3** to start the appliance.
  - ✓ The display **2** shows the intensity level **0 1**.  
The appliance starts on intensity level **0 1**.
- 3) To increase the intensity level, press the button **1** **3** briefly.
  - ✓ Each press increases the intensity by one level. This is shown on the display **2**.

### NOTE

- ▶ After reaching the highest intensity level **0 5**, if you press the button **1** **3** again, the appliance stops working and switches into standby mode.
- 4) Massage the desired body part by gently moving the attachment back and forth over the muscle area.

### NOTE

- ▶ Do not apply too much pressure, otherwise the appliance will automatically switch off to protect the motor from a possible overload. If this safety device has been triggered, **E3** will appear on the display **2**.  
You need to restart the appliance.
- 5) After you have finished using the appliance, switch it off by pressing and holding the button **1** **3** for around 2 seconds and then move the main switch **6** to the OFF position.

### NOTE

- ▶ The appliance is equipped with an automatic switch-off to prevent overheating. The appliance switches off automatically after 15 minutes of continuous operation. Allow the appliance to cool down for at least 15 minutes before using it again.

## Intensity levels

The intensity of the massage varies depending on the level selected, as follows:

Level	Intensity
00	Off
01	1800 rpm - 30 Hz
02	2100 rpm - 35 Hz
03	2400 rpm - 40 Hz
04	2700 rpm - 45 Hz
05	3000 rpm - 50 Hz

## Cleaning and care

### DANGER! ELECTRIC SHOCK!

- ▶ Do not clean the appliance while it is charging. Switch off the appliance before cleaning.
- ▶ Ensure that no moisture can penetrate the device during cleaning.

### ATTENTION! PROPERTY DAMAGE!

- ▶ Do not use abrasive or aggressive cleaning materials. These can damage the surface of the appliance!
- 1) Switch the appliance off by moving the main switch **6** on the underside of the handle **4** to the OFF position.
  - 2) Make sure that the appliance is not connected to the mains adapter **10**.
  - 3) Wipe off the appliance using a damp cloth. Do not use any solvents or cleansers which can damage plastic. If necessary, add a little mild detergent to the cloth and wipe off afterwards with fresh water. Make sure that no water or moisture can get into the appliance!
  - 4) To hygienically clean the attachments, wash them with water and a mild detergent and then rinse them with clear water.
  - 5) Allow everything to dry thoroughly before storing the appliance or putting it back into operation.



## Storage

Store the cleaned appliance in the storage bag **16** in a dust-free and dry location out of direct sunlight. Charge the battery at regular intervals to ensure a long battery life.

## Troubleshooting

Fault	Cause	Solution
The appliance is not working.	The appliance is switched off.	Set the main switch <b>6</b> to ON.
	The appliance is defective.	Contact the Customer Service department.
E 1 appears on the display <b>2</b> .	The deep discharge protection has been triggered. Battery is too weak.	Charge the appliance immediately.
E3 appears on the display <b>2</b> .	The motor overload protection has been triggered.	Restart the appliance. Do not press too hard while massaging.

If the malfunction cannot be corrected using one of the suggestions above, or if you have found some other kind of malfunction, contact Customer Service.

## Disposal



The adjacent symbol of a crossed-out dustbin means that this appliance is subject to Directive 2012/19/EU. This directive states that this appliance may not be disposed of in the normal household waste at the end of its useful life, but must be taken to specially set-up collection locations, recycling depots or disposal companies.



**The disposal is free of charge for the user. Protect the environment and dispose of this appliance properly.**

If it is possible to do so without destroying the old appliance, remove the old batteries or rechargeable batteries before returning the appliance for disposal and take them to a separate collection point. In the case of permanently installed rechargeable batteries, you must indicate during disposal that the appliance contains a battery. The integrated rechargeable battery in this appliance cannot be removed for disposal.



Your local community or municipal authorities can provide information on how to dispose of the worn-out product.











FR



The product and its packaging are recyclable. They are subject to an extended manufacturer responsibility and will be collected separately.

## Technical specifications

Mains adapter 10	
Manufacturers	DongGuan City GangQi Electronic Co.,Ltd. Privately Operated Industrial District, ShiYong, 532600 Heng Li Town, Dong Guan, Guangdong, P.R.CHINA Commercial registration number: 914419007929512928 Importer: KOMPENASS HANDELS GMBH, BURGSTRASSE 21, 44867 BOCHUM, DEUTSCHLAND, Registergericht AG Bochum, Registernummer: HRB 4598
Model	GQ12-050200-ZG
Input voltage	100–240 V ~ (AC)
Input AC frequency	50/60 Hz
Output voltage	5.0 V = (DC)
Output current	2.0 A
Output power	10.0 W
Average operating efficiency	80.1%
No-load power consumption	0.06 W
Input current	max. 0.4 A
Efficiency class 6	
Polarity of the USB Port	P1   P4 
Safety transformer, short-circuit proof	
Switched-mode power supply	
Protection class	II /  (double insulation)
Nominal ambient temperature (ta)	45 °C
Protection type	IP20: Protection against ingress of solid objects with a diameter of more than 12.5 mm

Appliance	
Input voltage	5.0 V $\equiv$ (DC)
Input current	2.0 A
Protection class	III /  (Protection by low voltage)
Integrated battery (Li-Ion)	2500 mAh / 7.4 V $\equiv$ (DC) / 18.5 Wh
	detachable supply unit

## Kompernass Handels GmbH warranty

Dear Customer,

This appliance has a 3-year warranty valid from the date of purchase. If this product has any faults, you, the buyer, have certain statutory rights. Your statutory rights are not restricted in any way by the warranty described below.

### Warranty conditions

The warranty period starts on the date of purchase. Please keep your receipt in a safe place. This will be required as proof of purchase.

If any material or manufacturing fault occurs within three years of the date of purchase of the product, we will either repair or replace the product for you or refund the purchase price (at our discretion). This warranty service requires that you present the defective appliance and the proof of purchase (receipt) within the three-year warranty period, along with a brief written description of the fault and of when it occurred.

If the defect is covered by the warranty, your product will either be repaired or replaced by us. The repair or replacement of a product does not signify the beginning of a new warranty period.

### Warranty period and statutory claims for defects

The warranty period is not prolonged by repairs effected under the warranty. This also applies to replaced and repaired components. Any damage and defects present at the time of purchase must be reported immediately after unpacking. Repairs carried out after expiry of the warranty period shall be subject to a fee.

## Scope of the warranty

This appliance has been manufactured in accordance with strict quality guidelines and inspected meticulously prior to delivery.

The warranty covers material faults or production faults. The warranty does not extend to product parts subject to normal wear and tear or to fragile parts which could be considered as consumable parts such as switches, batteries or parts made of glass.

The warranty does not apply if the product has been damaged, improperly used or improperly maintained. The directions in the operating instructions for the product regarding proper use of the product are to be strictly followed. Uses and actions that are discouraged in the operating instructions or which are warned against must be avoided.

This product is intended solely for private use and not for commercial purposes. The warranty shall be deemed void in cases of misuse or improper handling, use of force and modifications / repairs which have not been carried out by one of our authorised Service centres.

## Warranty claim procedure

To ensure quick processing of your case, please observe the following instructions:

- Please have the till receipt and the item number (IAN) 391896\_2201 available as proof of purchase.
- You will find the item number on the type plate on the product, an engraving on the product, on the front page of the operating instructions (below left) or on the sticker on the rear or bottom of the product.
- If functional or other defects occur, please contact the service department listed either by **telephone** or by **e-mail**.
- You can return a defective product to us free of charge to the service address that will be provided to you. Ensure that you enclose the proof of purchase (till receipt) and information about what the defect is and when it occurred.



You can download these instructions along with many other manuals, product videos and installation software at [www.lidl-service.com](http://www.lidl-service.com).

This QR code will take you directly to the Lidl service page ([www.lidl-service.com](http://www.lidl-service.com)) where you can open your operating instructions by entering the item number (IAN) 391896\_2201.

## Service

**GB** **Service Great Britain**  
Tel.: 0800 404 7657  
E-Mail: [kompernass@lidl.co.uk](mailto:kompernass@lidl.co.uk)

**IE** **Service Ireland**  
Tel.: 1800 101010  
E-Mail: [kompernass@lidl.ie](mailto:kompernass@lidl.ie)

IAN 391896\_2201

## Importer

Please note that the following address is not the service address. Please use the service address provided in the operating instructions.

KOMPERNASS HANDELS GMBH

BURGSTRASSE 21

44867 BOCHUM

GERMANY

[www.kompernass.com](http://www.kompernass.com)

## Inhaltsverzeichnis

<b>Einleitung</b> .....	<b>20</b>
Bestimmungsgemäßer Gebrauch .....	20
Verwendete Warnhinweise .....	20
Hinweise zu Warenzeichen .....	21
<b>Sicherheitshinweise</b> .....	<b>21</b>
Sicherheitshinweise für Akkus .....	25
<b>Lieferumfang</b> .....	<b>26</b>
Verpackung entsorgen .....	27
<b>Gerätebeschreibung</b> .....	<b>27</b>
<b>Vor dem ersten Gebrauch</b> .....	<b>28</b>
Gerät aufladen .....	28
<b>Anwendung</b> .....	<b>29</b>
Aufsatz wählen/einsetzen .....	29
Anwendungsbeispiele .....	30
Gerät ein-/ausschalten und Intensität wählen .....	31
Intensitätsstufen .....	32
<b>Reinigen und Pflegen</b> .....	<b>32</b>
<b>Aufbewahrung</b> .....	<b>33</b>
<b>Fehlerbehebung</b> .....	<b>33</b>
<b>Entsorgung</b> .....	<b>34</b>
<b>Technische Daten</b> .....	<b>35</b>
<b>Garantie der Kompernaß Handels GmbH</b> .....	<b>36</b>
Service .....	38
Importeur .....	38

## Einleitung

Herzlichen Glückwunsch zum Kauf Ihres neuen Gerätes.



Sie haben sich damit für ein hochwertiges Produkt entschieden. Die Bedienungsanleitung ist Bestandteil dieses Produkts. Sie enthält wichtige Hinweise für Sicherheit, Gebrauch und Entsorgung. Machen Sie sich vor der Benutzung des Produkts mit allen Bedien- und Sicherheitshinweisen vertraut. Benutzen Sie das Produkt nur wie beschrieben und für die angegebenen Einsatzbereiche. Händigen Sie alle Unterlagen bei Weitergabe des Produkts an Dritte mit aus.

## Bestimmungsgemäßer Gebrauch

Dieses Gerät und seine Aufsätze sind ausschließlich zum Massieren der Muskulatur an Nacken, Schultern, Armen, Rücken (ausgenommen Wirbelsäule), Oberschenkeln, Waden und Gesäß bestimmt. Verwenden Sie nur die dafür vorgesehenen Aufsätze. Verwenden Sie das Gerät nicht direkt auf den Knochen. Das Gerät ist nicht für die Anwendung an Gesicht, Kopf, Hals oder Intimbereich gedacht. Verwenden Sie das Gerät nicht im Bauch- oder Brustbereich oder direkt auf dem Herzen.

Das Gerät darf auf keinen Fall zum Massieren von Säuglingen, Kleinkindern, hilflosen Personen oder Tieren verwendet werden.

Das Gerät ist ausschließlich zur Eigenanwendung im privaten Bereich, nicht für den medizinischen oder kommerziellen Gebrauch vorgesehen und kann nicht eine ärztliche Behandlung ersetzen. Es ist nicht für den Einsatz in medizinischen/therapeutischen oder in gewerblichen Bereichen vorgesehen. Eine andere oder darüber hinausgehende Benutzung gilt als nicht bestimmungsgemäß.

Ansprüche jeglicher Art wegen Schäden aus nicht bestimmungsgemäßer Verwendung, unsachgemäßen Reparaturen, unerlaubt vorgenommener Veränderungen oder Verwendung nicht zugelassener Ersatzteile sind ausgeschlossen. Das Risiko trägt allein der Betreiber.

## Verwendete Warnhinweise

In der vorliegenden Bedienungsanleitung werden folgende Warnhinweise verwendet (falls zutreffend):

### **GEFAHR**

**Ein Warnhinweis dieser Gefahrenstufe kennzeichnet eine drohende gefährliche Situation.**

Falls die gefährliche Situation nicht vermieden wird, kann dies zum Tod oder zu schweren Verletzungen führen.

- Die Anweisungen in diesem Warnhinweis befolgen, um die Gefahr des Todes oder schwerer Verletzungen von Personen zu vermeiden.

## **WARNUNG**

**Ein Warnhinweis dieser Gefahrenstufe kennzeichnet eine mögliche gefährliche Situation.**

Falls die gefährliche Situation nicht vermieden wird, kann dies zu Verletzungen führen.

- ▶ Die Anweisungen in diesem Warnhinweis befolgen, um Verletzungen von Personen zu vermeiden.

## **ACHTUNG**

**Ein Warnhinweis dieser Gefahrenstufe kennzeichnet einen möglichen Sachschaden.**

Falls die Situation nicht vermieden wird, kann dies zu Sachschäden führen.

- ▶ Die Anweisungen in diesem Warnhinweis befolgen, um Sachschäden zu vermeiden.

## **HINWEIS**

- ▶ Ein Hinweis kennzeichnet zusätzliche Informationen, die den Umgang mit dem Gerät erleichtern.

## **Hinweise zu Warenzeichen**

- USB® ist ein eingetragenes Warenzeichen von USB Implementers Forum, Inc. Alle weiteren Namen und Produkte können die Warenzeichen oder eingetragene Warenzeichen ihrer jeweiligen Eigentümer sein.

## **Sicherheitshinweise**

Beachten Sie für einen sicheren Umgang mit dem Gerät die folgenden Sicherheitshinweise.

### **STROMSCHLAGGEFAHR!**

- ▶ Laden Sie das Gerät ausschließlich mit dem mitgelieferten Netzadapter auf.
- ▶ Schließen Sie den Netzadapter nur an eine vorschriftsmäßig installierte und geerdete Netzsteckdose an. Die Netzspannung muss mit den Angaben auf dem Typenschild des Gerätes/des Netzadapters übereinstimmen.
- ▶ Achten Sie darauf, dass das Netzkabel nicht nass oder feucht wird. Führen Sie es so, dass es nicht eingeklemmt oder beschädigt werden kann.



## STROMSCHLAGGEFAHR!

- ▶ Halten Sie das Netzkabel von heißen Oberflächen fern.
  - ▶ Führen Sie keine Reparaturarbeiten am Gerät durch. Jegliche Reparaturen müssen durch den Kundendienst oder von qualifiziertem Fachpersonal durchgeführt werden.
  - ▶ Öffnen Sie niemals das Gehäuse des Gerätes. Es befinden sich keine zu wartenden Teile im Inneren. Des Weiteren verlieren Sie Ihren Garantieanspruch.
  - ▶ Schalten sie das Gerät nach jeder Benutzung und vor der Reinigung aus.
  - ▶ Nutzen Sie das Gerät nur in trockenen Innenräumen, niemals im Freien.
  - ▶ Tauchen Sie das Gerät niemals in Wasser oder andere Flüssigkeiten!
  - ▶ Benutzen Sie das Gerät nicht, während Sie baden oder duschen. Lagern oder bewahren Sie es nicht an Stellen auf, von denen aus es in die Badewanne, das Waschbecken oder in andere mit Wasser oder anderen Flüssigkeiten gefüllten Behältnisse fallen kann.
  - ▶ Greifen Sie auf keinen Fall nach dem Gerät, falls es ins Wasser gefallen ist.
  - ▶ Benutzen Sie das Gerät nicht, wenn das Netzkabel beschädigt ist, der Netzadapter defekt ist, das Gerät nicht einwandfrei funktioniert, die Aufsätze Schäden aufweisen, wenn es herunter oder ins Wasser gefallen oder beschädigt worden ist.
-  Verwenden Sie den Netzadapter nicht mit beschädigtem Stecker oder Anschlusskabel. Wenn die Steckerkontakte des Netzadapters defekt oder verbogen sind, kann der Netzadapter nicht repariert werden und muss verschrotet werden.

**⚠️ WARNUNG! VERLETZUNGSGEFAHR!**

- ▶ Dieses Gerät kann von Kindern ab 8 Jahren und darüber sowie von Personen mit verringerten physischen, sensorischen oder mentalen Fähigkeiten oder Mangel an Erfahrung und Wissen benutzt werden, wenn sie beaufsichtigt oder bezüglich des sicheren Gebrauchs des Gerätes unterwiesen wurden und die daraus resultierenden Gefahren verstehen.
- ▶ Reinigung und Benutzer-Wartung dürfen nicht von Kindern ohne Beaufsichtigung durchgeführt werden.
- ▶ Kinder dürfen nicht mit dem Gerät spielen.
- ▶ Lassen Sie Kinder niemals unbeaufsichtigt mit dem Verpackungsmaterial. Halten Sie Kinder von der Verpackung und vom Gerät fern. Es besteht Erstickungsgefahr!
- ▶ Personen mit einem Herzschrittmacher, künstlichen Gelenken oder elektronischen Implantaten sollten vor Benutzung des Gerätes einen Arzt zu Rate ziehen.
- ▶ Verwenden Sie das Gerät nicht im Herzbereich, im Gesichtsbereich oder Intimbereich.
- ▶ Verwenden Sie das Gerät nicht, wenn Sie an einer oder mehreren der folgenden Krankheiten oder Beschwerden leiden: Durchblutungsstörungen, Krampfadern, offene Wunden, Prellungen, Hautrisse, Venenentzündungen, Thrombose, Diabetes oder Bandscheibenvorfall.
- ▶ Benutzen Sie das Gerät niemals an Kindern, Tieren, bei Bestehen einer Schwangerschaft, am Kopf und am Hals oder an Körperpartien, die Schwellungen, Verbrennungen, Entzündungen, Ekzeme, Wunden oder empfindliche Stellen aufweisen.
- ▶ Benutzen Sie das Gerät nicht unter Decken oder Kissen. Verwenden Sie das Gerät nie in der Nähe von Benzin oder anderen leicht entflammaren Stoffen.

## **⚠️ WARNUNG! VERLETZUNGSGEFAHR!**

- ▶ Benutzen Sie das Gerät nicht, während Sie schlafen oder nach der Einnahme von Mitteln, die das Reaktionsvermögen schwächen (z. B. Schmerzmittel oder Alkohol).
- ▶ Verwenden Sie das Gerät niemals direkt auf den Knochen, z. B. an Wirbelsäule, Schienbein, Fußrücken oder ähnlichen Stellen am Körper.
- ▶ Verwenden Sie das Gerät nur auf eine trockene und saubere Körperoberfläche.
- ▶ Brechen Sie die Behandlung mit dem Gerät sofort ab, wenn Sie die Massage als unangenehm empfinden oder Schmerzen haben.
- ▶ Eine Anwendung sollte ununterbrochen nicht länger als 15 Minuten dauern. Schalten Sie das Gerät danach für mindestens 15 Minuten aus und lassen Sie es abkühlen.
- ▶ Stecken Sie keine Finger oder Gegenstände in die Öffnung für die Aufsätze. Halten Sie lange Haare von beweglichen Teilen fern.
- ▶ Benutzen Sie das Gerät nur bestimmungsgemäß.

## **ACHTUNG! SACHSCHADEN!**



Benutzen Sie den Netzadapter/das Gerät nur in Innenräumen.

- ▶ Benutzen Sie das Gerät nur mit dem mitgelieferten Zubehör (Netzadapter und Aufsätze). Stellen Sie sicher, dass sich die Aufsätze stets frei bewegen können.
- ▶ Schützen Sie das Gerät und die Aufsätze vor Stößen, Staub, Chemikalien oder elektromagnetischen Feldern. Halten Sie das Gerät fern von Wärmequellen (Heizkörper, Ofen o. Ä.) und setzen Sie es keinen starken Temperaturschwankungen aus.

## ACHTUNG! SACHSCHADEN!

- ▶ Benutzen Sie keine aggressiven Reinigungsmittel oder Lösemittel. Diese könnten die Oberfläche beschädigen.
- ▶ Halten Sie die Lüftungsschlitze stets frei von Staub und decken Sie sie nicht ab.

## HINWEIS

- ▶ Es ist keine Aktion seitens der Benutzer erforderlich, um das Produkt zwischen 50 und 60 Hz umzustellen. Das Produkt passt sich sowohl für 50 als auch für 60 Hz an.

## Sicherheitshinweise für Akkus



Das Produkt ist mit einem Lithium-Ionen-Akku ausgerüstet bzw. liegt dem Produkt bei. Der Akku in diesem Gerät kann nicht ersetzt werden.

## ⚠ EXPLOSIONSGEFAHR!

- ▶ Öffnen Sie den Akku nicht und schließen Sie diesen nicht kurz. Dadurch könnte der Akku überhitzen und platzen. Es besteht Brandgefahr!
- ▶ Werfen Sie den Akku niemals ins Feuer oder ins Wasser.
- ▶ Setzen Sie den Akku keiner mechanischen Belastung aus.
- ▶ Laden Sie den Akku ausschließlich mit dem mitgelieferten Netzadapter (Typ GQ 12-050200-ZG).
- ▶ Lassen Sie das Gerät beim Aufladen niemals unbeaufsichtigt.

## ⚠ WARNUNG! VERLETZUNGSGEFAHR DURCH AUSLAUFEN DES AKKUS!

- ▶ Hohe Temperaturen können auf den Akku einwirken. Vermeiden Sie direkte Sonneneinstrahlung und die Nähe zu Wärmequellen, wie z. B. Heizkörper.

## **⚠️ WARNUNG! VERLETZUNGSGEFAHR DURCH AUSLAUFEN DES AKKUS!**

- ▶ Unter extremen Bedingungen können Leckagen an den Akkuzellen auftreten. Vermeiden Sie den Kontakt mit Haut, Augen und Schleimhäuten. Bei versehentlichem Kontakt spülen Sie die betroffenen Stellen mit reichlich klarem Wasser aus und kontaktieren Sie einen Arzt.
- ▶ Ausgelaufene oder beschädigte Akkus können Verätzungen an der Haut verursachen. Tragen Sie stets Schutzhandschuhe, wenn sie die Akkus berühren müssen.

## **Lieferumfang**

Das Gerät wird standardmäßig mit folgenden Komponenten geliefert:

- Massage Gun
  - 4 Aufsätze (1 Kugel-, 1 Spiral-, 1 U-förmiger und 1 flacher Kopf)
  - Aufbewahrungstasche
  - Netzadapter mit USB-Ladekabel
  - Bedienungsanleitung
- 1) Entnehmen Sie alle Teile des Gerätes und die Bedienungsanleitung aus dem Karton.
  - 2) Entfernen Sie sämtliches Verpackungsmaterial und eventuelle Aufkleber vom Gerät.
  - 3) Entfernen Sie die Schutzfolie vom Display.

### **HINWEIS**

- ▶ Kontrollieren Sie den Lieferumfang direkt nach dem Auspacken auf Vollständigkeit und Beschädigungen. Wenden Sie sich, wenn nötig, an den Service.

## Verpackung entsorgen

Die Verpackungsmaterialien sind nach umweltverträglichen und entsorgungstechnischen Gesichtspunkten ausgewählt und deshalb recyclebar.



Entsorgen Sie nicht mehr benötigte Verpackungsmaterialien gemäß den örtlich geltenden Vorschriften.

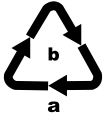

Entsorgen Sie die Verpackung umweltgerecht.

Beachten Sie die Kennzeichnung auf den verschiedenen Verpackungsmaterialien und trennen Sie diese gegebenenfalls gesondert. Die Verpackungsmaterialien sind gekennzeichnet mit Abkürzungen (a) und Ziffern (b) mit folgender Bedeutung:

1-7: Kunststoffe, 20-22: Papier und Pappe, 80-98: Verbundstoffe.

## Gerätebeschreibung

Abbildung A (siehe Ausklappseite):

- ❶ Lüftungsschlitze
- ❷ Display / Intensitätsanzeige
- ❸ Taste  (Gerät ein-/ausschalten/Intensitätsstufe einstellen)
- ❹ Haltegriff
- ❺ Ringanzeige
- ❻ Hauptschalter ON/OFF
- ❼ Anschlussbuchse
- ❽ USB-Stecker (Typ C)
- ❾ USB-Ladekabel (USB Typ A auf USB Typ C)
- ❿ Netzadapter
- ⓫ Aufnahme für Aufsätze

Abbildung B:

- ❿ Kugel-Kopf
- ⓫ Flacher Kopf
- ⓬ Spiral-Kopf
- ⓭ U-förmiger Kopf
- ⓮ Aufbewahrungstasche

## Vor dem ersten Gebrauch

Bevor Sie das Gerät in Betrieb nehmen können, müssen Sie es mindestens 3 ½ Stunden aufladen.

## Gerät aufladen

### ACHTUNG

- ▶ Verwenden Sie ausschließlich den mitgelieferten Netzadapter 10, um den Akku aufzuladen.
- ▶ Benutzen Sie das Gerät nicht, während es aufgeladen wird.

- 1) Stellen Sie sicher, dass das Gerät ausgeschaltet ist. Der Hauptschalter 6 muss auf OFF stehen.
- 2) Stecken Sie den USB-Stecker 8 in die USB-Anschlussbuchse 7, die sich auf der Unterseite des Haltegriffs 4 befindet (Abb. 1):



Abb. 1

- 3) Verbinden Sie das USB-Ladekabel 9 mit dem Netzadapter 10 und stecken Sie den Netzadapter 10 in eine geeignete Netzsteckdose.
- ✓ Wenn die Ringanzeige 5 grün leuchtet, ist das Gerät voll aufgeladen.

Der Akkustand wird wie folgt angezeigt:

Ringanzeige 5	Bedeutung
leuchtet rot	Gerät eingeschaltet, Akkustand weniger als 20 %.
blinkt rot	Gerät wird aufgeladen, Akkustand weniger als 30 %.
blinkt grün	Gerät wird aufgeladen, Akkustand mindestens 30 %.
leuchtet grün	Gerät eingeschaltet, Akku voll aufgeladen.

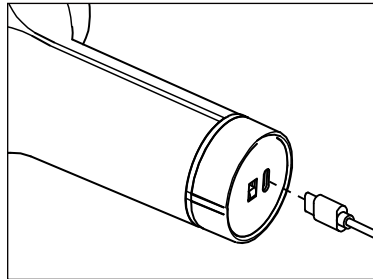
- 4) Trennen Sie das Gerät von der Stromversorgung und ziehen Sie das USB-Ladekabel 9 vom Gerät ab.

Eine vollständige Akkuladung reicht bei einer mittleren Intensitätsstufe für bis zu 4 Stunden Betriebslaufzeit.

Der Akku kann jederzeit und bei jedem Akkuladestand wieder aufgeladen werden.

## ACHTUNG

- ▶ Das Gerät verfügt über eine Vorrichtung zum Schutz vor Tiefentladung. Wenn der Akku einen zu niedrigen Stand erreicht, zeigt das Display **2** die Meldung **E !**. Laden Sie das Gerät sofort auf, um Schäden am Akku zu vermeiden.





## Anwendung

Mit diesem Gerät können Sie sich selbst oder anderen eine beruhigende und effektive Triggerpunktmassage angedeihen lassen. Triggerpunktmassagen können die Muskeln entspannen oder stimulierend wirken, um Verspannungen, Schmerzen und Müdigkeit zu lindern. Die Massage-Gun bietet eine kraftvolle, intensive Massage für Oberschenkel, Waden, Schultern, Arme und die Rückenregion (ausgenommen Wirbelsäule). Je nach Ausmaß der Verspannungen in der zu behandelnden Körperpartie wird eine Behandlungszeit von maximal ca. 15 Minuten empfohlen.

Die Massage muss stets als angenehm empfunden werden. Eine leichte Rötung der behandelten Bereiche bis hin zu leichten Hämatomen sind eine normale Begleiterscheinung, da die Massage die Durchblutung gezielt fördert. Sollten Sie jedoch übermäßige Hautreaktionen feststellen, beenden Sie die Anwendung und konsultieren Sie einen Arzt.

## Aufsatz wählen/einsetzen

- 1) Wählen Sie den passenden Aufsatz für die gewünschte Behandlung und Körperpartie wie folgt aus:

Aufsatz	Geeignet für:
 <b>12</b>	Gleichmäßige und sanfte Massage zur Entspannung kleinerer Muskelgruppen, z. B. an Oberarmen, Schultern, Taille und Beinen.
 <b>13</b>	Großflächige Bereiche am ganzen Körper, wie z. B. Gesäß, Oberschenkel und Rücken (ausgenommen Wirbelsäule).
 <b>14</b>	Gezielte und punktuelle Massage von tiefem Muskelgewebe, z. B. an Fußsohlen, Handflächen, Muskeln der Schulterblätter.
 <b>15</b>	Gleichmäßig starke 2-Punkt-Stimulation von tiefer Muskulatur im unteren Rücken (ausgenommen Wirbelsäule), Nacken, Achillessehne.



- 2) Stecken Sie den gewünschten Aufsatz in die Aufnahme **11** und drücken Sie ihn bis zum Anschlag hinein (Abb. 2):



Abb. 2

- 3) Um den Aufsatz zu wechseln, ziehen Sie ihn vorsichtig horizontal, ggf. unter leichtem Drehen, aus der Aufnahme **11** heraus.

## Anwendungsbeispiele

### HINWEIS

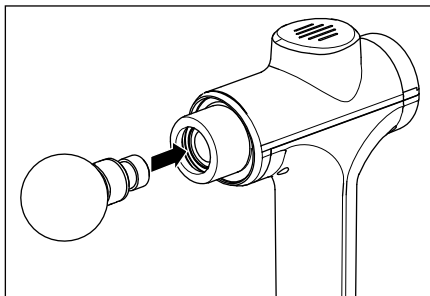
- Setzen Sie die Aufsätze nicht direkt auf den Knochen, sondern nur auf Muskelgewebe.

Anwendungsbeispiele an Armen (Abb. 3), Oberschenkeln (Abb. 4), Fußsohle (Abb. 5) und Achillessehne (Abb. 6):



Abb. 3



Abb. 4

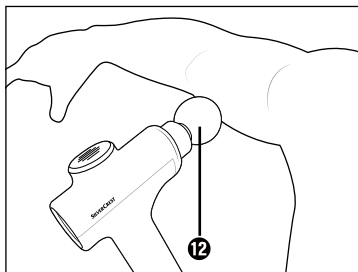

Abb. 5

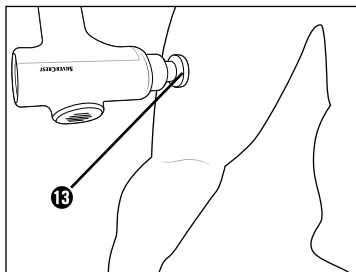

Abb. 6

## Gerät ein-/ausschalten und Intensität wählen

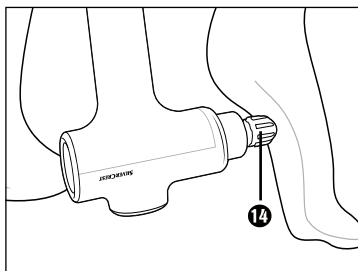
- 1) Schalten Sie das Gerät ein, indem Sie den Hauptschalter **6** auf der Unterseite des Haltegriffs **4** auf die Position ON bringen.
  - ✓ Die Ringanzeige **5** leuchtet grün auf.
- 2) Drücken Sie die Taste **1** **3**, um das Gerät zu starten.
  - ✓ Das Display **2** zeigt die Intensitätsstufe **1**. Das Gerät beginnt mit der Intensitätsstufe **1** zu arbeiten.
- 3) Um die Intensitätsstufe zu erhöhen, drücken Sie kurz die Taste **1** **3**.
  - ✓ Bei jedem Drücken erhöht sich die Intensität um eine Stufe. Diese wird im Display **2** angezeigt.

### HINWEIS

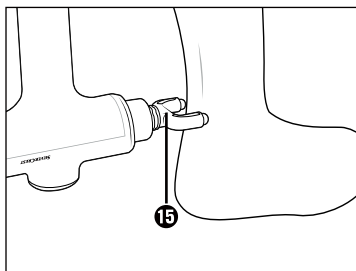
- ▶ Wenn Sie nach Erreichen der höchsten Intensitätsstufe **5** die Taste Ein/Aus **1** **3** wieder drücken, hört das Gerät auf zu arbeiten und geht in den Standby-Modus.

- 4) Massieren Sie die gewünschte Körperpartie, indem Sie den Aufsatz sanft auf dem Muskelbereich hin- und herbewegen.

### HINWEIS

- ▶ Üben Sie keinen zu hohen Druck aus, da das Gerät sich sonst automatisch abschaltet, um den Motor vor einer möglichen Überlastung zu schützen. Wenn diese Schutzvorrichtung ausgelöst hat, erscheint **E3** im Display **2**. Sie müssen das Gerät erneut starten.

- 5) Wenn Sie das Gerät nicht mehr verwenden möchten, schalten Sie es aus, indem Sie die Taste **1** **3** ca. 2 Sekunden lang gedrückt halten und dann den Hauptschalter **6** auf die Position OFF bringen.

### HINWEIS

- ▶ Das Gerät ist mit einer Abschaltautomatik ausgestattet, um eine Überhitzung zu vermeiden. Nach 15 Minuten kontinuierlichen Betrieb schaltet sich das Gerät automatisch aus. Lassen Sie das Gerät mindestens 15 Minuten abkühlen, bevor Sie es erneut in Betrieb nehmen.

## Intensitätsstufen

Die Intensität der Massage variiert je nach gewählter Stufe, wie folgt:

Stufe	Intensität
00	Aus
01	1800 U/Min - 30 Hz
02	2100 U/Min - 35 Hz
03	2400 U/Min - 40 Hz
04	2700 U/Min - 45 Hz
05	3000 U/Min - 50 Hz

## Reinigen und Pflegen

### **GEFAHR! ELEKTRISCHER SCHLAG!**

- ▶ Reinigen Sie das Gerät nicht, während es aufgeladen wird. Schalten Sie das Gerät vor jeder Reinigung aus.
- ▶ Stellen Sie sicher, dass bei der Reinigung keine Feuchtigkeit in das Gerät eindringt.

### **ACHTUNG! SACHSCHADEN!**

- ▶ Verwenden Sie keine scheuernden oder aggressiven Reinigungsmittel. Diese können die Oberfläche beschädigen!
- 1) Schalten Sie das Gerät aus, indem Sie den Hauptschalter **6** auf der Unterseite des Haltegriffs **4** auf die Position OFF bringen.
  - 2) Stellen Sie sicher, dass das Gerät nicht mit dem Netzadapter **10** verbunden ist.
  - 3) Wischen Sie das Gerät mit einem leicht angefeuchteten Tuch ab. Verwenden Sie keine Lösungsmittel oder Reiniger, die Kunststoff angreifen können. Bei Bedarf geben Sie ein mildes Spülmittel auf das Tuch und wischen Sie mit klarem Wasser nach. Achten Sie darauf, dass keine Feuchtigkeit oder Flüssigkeit in das Gerät eindringen!
  - 4) Zur hygienischen Reinigung der Aufsätze reinigen Sie diese mit Wasser und einem milden Reinigungsmittel und spülen Sie sie anschließend mit klarem Wasser nach.
  - 5) Lassen Sie alles gut abtrocknen, bevor Sie das Gerät verstauen oder wieder in Betrieb nehmen.

## Aufbewahrung

Lagern Sie das Gerät in der Aufbewahrungstasche **16** an einem trockenen und staubfreien Ort ohne direkte Sonneneinstrahlung.

Laden Sie den Akku in regelmäßigen Abständen auf, um eine lange Lebensdauer des Akkus zu gewährleisten.

## Fehlerbehebung

Fehler	Ursache	Lösung
Das Gerät funktioniert nicht.	Das Gerät ist ausgeschaltet.	Stellen Sie den Hauptschalter <b>6</b> auf ON.
	Das Gerät ist defekt.	Wenden Sie sich an den Service.
Das Display <b>2</b> zeigt E 1.	Schutz gegen Tiefenentladung hat ausgelöst. Akku zu schwach.	Laden Sie das Gerät sofort auf.
Das Display <b>2</b> zeigt E 3.	Schutz gegen Motorüberlastung hat ausgelöst.	Starten Sie das Gerät neu. Drücken Sie nicht zu fest beim Masieren.

Wenn Sie mit den vorstehend genannten Schritten das Problem nicht lösen können, wenden Sie sich bitte an den Service (siehe Kapitel **Service**).

## Entsorgung

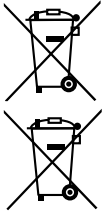

Das nebenstehende Symbol einer durchgestrichenen Mülltonne auf Rädern zeigt an, dass dieses Gerät der Richtlinie 2012/19/EU unterliegt. Diese Richtlinie besagt, dass Sie dieses Gerät am Ende seiner Nutzungszeit nicht mit dem normalen Haushaltsmüll entsorgen dürfen, sondern in speziell eingerichteten Sammelstellen, Wertstoffhöfen oder Entsorgungsbetrieben abgeben müssen.

**Diese Entsorgung ist für Sie kostenfrei. Schonen Sie die Umwelt und entsorgen Sie fachgerecht.**

### **Für den deutschen Markt gilt:**

Beim Kauf eines Neugerätes haben Sie das Recht, das entsprechende Altgerät an Ihren Händler zurückzugeben. Händler von Elektro- und Elektronikgeräten mit einer Verkaufsfläche von mindestens 400 qm sowie Lebensmittelhändler mit einer Verkaufsfläche von mindestens 800 qm, die regelmäßig Elektro- und Elektronikgeräte verkaufen, sind außerdem verpflichtet, Altgeräte unentgeltlich zurückzunehmen, auch ohne dass ein Neugerät gekauft wird, wenn die Altgeräte in keiner Abmessung größer sind als 25 cm. LIDL bietet Ihnen Rücknahmemöglichkeiten direkt in den Filialen und Märkten an. Informieren Sie sich auch bei Ihrem Händler über die Rücknahmemöglichkeiten vor Ort.

Sofern dies ohne Zerstörung des Altgerätes möglich ist, entnehmen Sie die alten Batterien oder Akkus sowie Lampen bevor Sie das Altgerät zur Entsorgung zurückgeben und führen Sie sie einer separaten Sammlung zu. Bei fest eingebauten Akkus ist bei der Entsorgung darauf hinzuweisen, dass das Gerät einen Akku enthält. Der fest eingebaute Akku dieses Gerätes kann zur Entsorgung nicht entfernt werden.



Weitere Möglichkeiten zur Entsorgung des ausgedienten Produkts erfahren Sie bei Ihrer Gemeinde- oder Stadtverwaltung.









FR



Das Produkt und die Verpackung sind recycelbar, unterliegen einer erweiterten Herstellerverantwortung und werden getrennt gesammelt.

## Technische Daten

Netzadapter 10	
Hersteller	DongGuan City GangQi Electronic Co.,Ltd. Privately Operated Industrial District, ShiYong, 532600 Heng Li Town, Dong Guan, Guangdong, P.R. CHINA Handelsregisternummer: 914419007929512928 Importeur: KOMPERNASS HANDELS GMBH, BURGSTRASSE 21, 44867 BOCHUM, DEUTSCHLAND, Registergericht AG Bochum, Registernummer: HRB 4598
Modell	GQ12-050200-ZG
Eingangsspannung	100–240 V ~ (Wechselstrom)
Eingangswechsel- stromfrequenz	50/60 Hz
Ausgangsspannung	5,0 V == (Gleichstrom)
Ausgangsstrom	2,0 A
Ausgangsleistung	10,0 W
Durchschnittliche Effizienz im Betrieb	80,1 %
Leistungsaufnahme bei Nulllast	0,06 W
Eingangsstrom	max. 0,4 A
Effizienzklasse 6	
Polarität USB-Port	P1  P4 
Sicherheitstransformator, kurzschlussfest	
Schaltnetzteil	
Schutzklasse	II /  (Doppelisolierung)
Nenn-Umgebungs- temperatur (ta)	45 °C
Schutzart	IP20 Schutz gegen feste Objekte von mehr als 12,5 mm Durchmesser

Gerät	
Eingangsspannung	5,0 V $\equiv$ (Gleichstrom)
Eingangsstrom	2,0 A
Schutzklasse	III / $\diamond$ III (Schutz durch Kleinspannung)
Integrierter Akku (Li-Ionen)	2500 mAh / 7,4 V $\equiv$ (Gleichstrom) / 18,5 Wh
	Abnehmbare Versorgungseinheit

## Garantie der Kompernaß Handels GmbH

Sehr geehrte Kundin, sehr geehrter Kunde,

Sie erhalten auf dieses Gerät 3 Jahre Garantie ab Kaufdatum. Im Falle von Mängeln dieses Produkts stehen Ihnen gegen den Verkäufer des Produkts gesetzliche Rechte zu. Diese gesetzlichen Rechte werden durch unsere im Folgenden dargestellte Garantie nicht eingeschränkt.

### Garantiebedingungen

Die Garantiefrist beginnt mit dem Kaufdatum. Bitte bewahren Sie den Kassenbonn gut auf. Dieser wird als Nachweis für den Kauf benötigt.

Tritt innerhalb von drei Jahren ab dem Kaufdatum dieses Produkts ein Material- oder Fabrikationsfehler auf, wird das Produkt von uns – nach unserer Wahl – für Sie kostenlos repariert, ersetzt oder der Kaufpreis erstattet. Diese Garantieleistung setzt voraus, dass innerhalb der Dreijahresfrist das defekte Gerät und der Kaufbeleg (Kassenbonn) vorgelegt und schriftlich kurz beschrieben wird, worin der Mangel besteht und wann er aufgetreten ist.

Wenn der Defekt von unserer Garantie gedeckt ist, erhalten Sie das reparierte oder ein neues Produkt zurück. Mit Reparatur oder Austausch des Produkts beginnt kein neuer Garantiezeitraum.

### Garantiezeit und gesetzliche Mängelansprüche

Die Garantiezeit wird durch die Gewährleistung nicht verlängert. Dies gilt auch für ersetzte und reparierte Teile. Eventuell schon beim Kauf vorhandene Schäden und Mängel müssen sofort nach dem Auspacken gemeldet werden. Nach Ablauf der Garantiezeit anfallende Reparaturen sind kostenpflichtig.

## Garantieumfang

Das Gerät wurde nach strengen Qualitätsrichtlinien sorgfältig produziert und vor Auslieferung gewissenhaft geprüft.

Die Garantieleistung gilt für Material- oder Fabrikationsfehler. Diese Garantie erstreckt sich nicht auf Produktteile, die normaler Abnutzung ausgesetzt sind und daher als Verschleißteile angesehen werden können oder für Beschädigungen an zerbrechlichen Teilen, z. B. Schalter, Akkus oder Teile, die aus Glas gefertigt sind.

Diese Garantie verfällt, wenn das Produkt beschädigt, nicht sachgemäß benutzt oder gewartet wurde. Für eine sachgemäße Benutzung des Produkts sind alle in der Bedienungsanleitung aufgeführten Anweisungen genau einzuhalten. Verwendungszwecke und Handlungen, von denen in der Bedienungsanleitung abgeraten oder vor denen gewarnt wird, sind unbedingt zu vermeiden.

Das Produkt ist nur für den privaten und nicht für den gewerblichen Gebrauch bestimmt. Bei missbräuchlicher und unsachgemäßer Behandlung, Gewaltanwendung und bei Eingriffen, die nicht von unserer autorisierten Serviceniederlassung vorgenommen wurden, erlischt die Garantie.

## Abwicklung im Garantiefall

Um eine schnelle Bearbeitung Ihres Anliegens zu gewährleisten, folgen Sie bitte den folgenden Hinweisen:

- Bitte halten Sie für alle Anfragen den Kassenbon und die Artikelnummer (IAN) 391896\_2201 als Nachweis für den Kauf bereit.
- Die Artikelnummer entnehmen Sie bitte dem Typenschild am Produkt, einer Gravur am Produkt, dem Titelblatt der Bedienungsanleitung (unten links) oder dem Aufkleber auf der Rück- oder Unterseite des Produktes.
- Sollten Funktionsfehler oder sonstige Mängel auftreten, kontaktieren Sie zunächst die nachfolgend benannte Serviceabteilung **telefonisch** oder per **E-Mail**.
- Ein als defekt erfasstes Produkt können Sie dann unter Beifügung des Kaufbelegs (Kassenbon) und der Angabe, worin der Mangel besteht und wann er aufgetreten ist, für Sie portofrei an die Ihnen mitgeteilte Serviceanschrift übersenden.



Auf [www.lidl-service.com](http://www.lidl-service.com) können Sie diese und viele weitere Handbücher, Produktvideos und Installationssoftware herunterladen.

Mit diesem QR-Code gelangen Sie direkt auf die Lidl-Service-Seite ([www.lidl-service.com](http://www.lidl-service.com)) und können durch die Eingabe der Artikelnummer (IAN) 391896\_2201 Ihre Bedienungsanleitung öffnen.



## Service

### DE Service Deutschland

Tel.: 0800 5435 111 (kostenfrei aus dem dt. Festnetz/Mobilfunknetz)

E-Mail: [kompernass@lidl.de](mailto:kompernass@lidl.de)

### AT Service Österreich

Tel.: 0820 201 222

E-Mail: [kompernass@lidl.at](mailto:kompernass@lidl.at)

### CH Service Schweiz

Tel.: 0800 56 44 33

E-Mail: [kompernass@lidl.ch](mailto:kompernass@lidl.ch)

IAN 391896\_2201

## Importeur

Bitte beachten Sie, dass die folgende Anschrift keine Serviceanschrift ist.  
Kontaktieren Sie zunächst die benannte Servicestelle.

KOMPERNASS HANDELS GMBH

BURGSTRASSE 21

44867 BOCHUM

DEUTSCHLAND

[www.kompernass.com](http://www.kompernass.com)

## Table des matières

<b>Introduction</b> .....	<b>40</b>
Utilisation conforme à l'usage prévu .....	40
Avertissements utilisés .....	40
Remarques sur les marques commerciales .....	41
<b>Consignes de sécurité</b> .....	<b>41</b>
Consignes de sécurité relatives aux batteries .....	45
<b>Matériel livré</b> .....	<b>46</b>
Recyclage de l'emballage .....	47
<b>Description de l'appareil</b> .....	<b>47</b>
<b>Avant la première utilisation</b> .....	<b>48</b>
Charger l'appareil .....	48
<b>Utilisation</b> .....	<b>49</b>
Choisir /positionner l'embout .....	49
Exemples d'utilisation .....	50
Allumer/éteindre l'appareil, et régler l'intensité .....	51
Niveaux d'intensité .....	52
<b>Nettoyage et entretien</b> .....	<b>52</b>
<b>Rangement</b> .....	<b>53</b>
<b>Dépannage</b> .....	<b>53</b>
<b>Recyclage</b> .....	<b>54</b>
<b>Caractéristiques techniques</b> .....	<b>55</b>
<b>Garantie pour Kompnass Handels GmbH pour la Belgique</b> .....	<b>56</b>
<b>Garantie pour Kompnass Handels GmbH pour la France</b> .....	<b>58</b>
<b>Service après-vente</b> .....	<b>61</b>
<b>Importateur</b> .....	<b>61</b>

## Introduction

Toutes nos félicitations pour l'achat de votre nouvel appareil.



Vous venez ainsi d'opter pour un produit de grande qualité. Le mode d'emploi fait partie intégrante de ce produit. Il contient des remarques importantes concernant la sécurité, l'utilisation et le recyclage. Avant d'utiliser le produit, veuillez vous familiariser avec toutes les consignes d'utilisation et avertissements de sécurité. N'utilisez le produit que conformément aux descriptions et pour les domaines d'utilisation indiqués. Si vous cédez le produit à un tiers, remettez-lui également tous les documents.

## Utilisation conforme à l'usage prévu

Cet appareil et ses embouts sont exclusivement destinés au massage des muscles de la nuque, des épaules, des bras, du dos (à l'exception de la colonne vertébrale), des cuisses, des mollets et des fessiers. Utilisez uniquement les embouts prévus. N'utilisez pas l'appareil directement sur les os. L'appareil ne convient pas à une utilisation sur le visage, la tête, le cou ou la zone intime. N'utilisez pas l'appareil dans la région abdominale, la zone du thorax ou directement sur le cœur. L'appareil ne doit en aucun cas être utilisé pour masser des nourrissons, des jeunes enfants, des personnes impotentes ou des animaux.

Cet appareil est destiné à être utilisé dans un cadre privé et n'est pas destiné à l'usage médical ou commercial, et il ne saurait remplacer un traitement médical. Il n'est pas prévu pour être utilisé dans les domaines médicaux/thérapeutiques ou dans des secteurs professionnels. Tout usage autre ou dépassant ce cadre est réputé non conforme.

Les prétentions de toute nature pour dommages résultant d'une utilisation non conforme, de réparations inappropriées, de modifications réalisées sans autorisation ou du recours à des pièces de rechange non autorisées sont exclues. L'utilisateur assume seul la responsabilité des risques encourus.

## Avertissements utilisés

Les avertissements suivants (si pertinents) sont utilisés dans le présent mode d'emploi :

### DANGER

**Un avertissement à ce niveau de danger signale une situation dangereuse imminente.**

Si la situation dangereuse n'est pas évitée, elle peut entraîner la mort ou des blessures graves.

- Les instructions stipulées dans cet avertissement doivent être suivies pour éviter tout risque de blessures graves, voire mortelles aux personnes.

## AVERTISSEMENT

**Un avertissement à ce niveau de danger signale une situation potentiellement dangereuse.**

Si la situation dangereuse n'est pas évitée, cela peut entraîner des blessures.

- ▶ Les instructions stipulées dans cet avertissement doivent être suivies pour éviter des blessures aux personnes.

## ATTENTION

**Un avertissement à ce niveau de danger signale un risque éventuel de dégâts matériels.**

Si la situation n'est pas évitée, cela peut entraîner des dégâts matériels.

- ▶ Les instructions stipulées dans cet avertissement doivent être respectées pour éviter tout dégât matériel.

## REMARQUE

- ▶ Une remarque comporte des informations supplémentaires facilitant la manipulation de l'appareil.

## Remarques sur les marques commerciales

- USB® est une marque déposée de USB Implementers Forum, Inc. Tous les autres noms et produits peuvent être les marques ou les marques déposées de leurs propriétaires respectifs.

## Consignes de sécurité

Veillez vous conformer aux consignes de sécurité ci-dessous afin de garantir une utilisation en toute sécurité de l'appareil.

## RISQUE D'ÉLECTROCUTION !

- ▶ Ne chargez l'appareil qu'avec l'adaptateur secteur fourni.
- ▶ Ne raccordez l'adaptateur secteur qu'à une prise secteur installée et mise à la terre en bonne et due forme. La tension secteur doit correspondre aux indications figurant sur la plaque signalétique de l'appareil/de l'adaptateur secteur.
- ▶ Veillez à ce que le cordon d'alimentation ne soit pas mouillé ou humide. Acheminez-le de façon à ce qu'il ne soit ni coincé ni endommagé.

## RISQUE D'ÉLECTROCUTION !

- ▶ Maintenez le cordon d'alimentation éloigné de surfaces brûlantes.
- ▶ Ne réalisez pas de travaux de réparation sur l'appareil. Toutes les réparations doivent être effectuées par le service après-vente ou par des techniciens qualifiés.
- ▶ N'ouvrez jamais le boîtier de l'appareil. Il n'y a pas de pièces à entretenir à l'intérieur. Outre cela, vous perdez tout droit à garantie.
- ▶ Éteignez l'appareil après chaque utilisation et avant le nettoyage.
- ▶ Utilisez l'appareil exclusivement dans des locaux intérieurs secs, jamais en extérieur.
- ▶ N'immergez jamais l'appareil dans de l'eau ni dans d'autres liquides !
- ▶ N'utilisez pas cet appareil dans le bain ou sous la douche. Ne le stockez ou ne le conservez pas à des endroits d'où il peut tomber dans la baignoire, le lavabo, ou dans d'autres conteneurs remplis d'eau ou d'autres liquides.
- ▶ Ne touchez en aucun cas l'appareil s'il est tombé à l'eau.
- ▶ N'utilisez pas l'appareil lorsque le cordon d'alimentation est abîmé, lorsque l'adaptateur secteur est défectueux, lorsque l'appareil ne fonctionne pas impeccablement, lorsque les embouts présentent des détériorations, lorsqu'il est tombé par terre ou dans l'eau ou qu'il a été endommagé.



N'utilisez pas l'adaptateur secteur avec une fiche ou un câble d'alimentation endommagé. Si les contacts de la fiche de l'adaptateur secteur sont défectueux ou incurvés, l'adaptateur secteur ne peut alors pas être réparé et doit être mis au rebut.

**⚠ AVERTISSEMENT ! RISQUE DE BLESSURES !**

- ▶ Cet appareil peut être utilisé par des enfants à partir de 8 ans et par des personnes ayant des capacités physiques, sensorielles ou mentales réduites ou disposant de peu d'expérience et/ou de connaissances, à condition qu'ils soient surveillés ou qu'ils aient été initiés à l'utilisation sécurisée de l'appareil et qu'ils aient compris les dangers en résultant.
- ▶ Le nettoyage et la maintenance ne doivent pas être confiés à des enfants sans surveillance.
- ▶ Ne pas laisser les enfants jouer avec l'appareil.
- ▶ Ne laissez jamais les enfants sans surveillance avec les matériaux d'emballage. Maintenez les enfants à distance de l'emballage et de l'appareil. Il y a risque d'étouffement !
- ▶ Les personnes portant un stimulateur cardiaque, des articulations artificielles ou des implants électroniques doivent consulter un docteur avant d'utiliser l'appareil.
- ▶ N'utilisez pas l'appareil dans la région du cœur, sur le visage ou dans la zone intime.
- ▶ N'utilisez pas l'appareil si vous souffrez de l'une ou de plusieurs des maladies ou maux suivants : problèmes circulatoires, varices, plaies ouvertes, contusions, crevasses, inflammations veineuses, thromboses, diabète ou hernie discale.
- ▶ N'utilisez jamais l'appareil sur des enfants, animaux, si vous êtes enceinte, sur la tête et sur le cou ou sur des parties du corps qui présentent des gonflements, brûlures, inflammations, de l'eczéma, des plaies ou des endroits sensibles.
- ▶ N'utilisez pas l'appareil sous des couvertures ou coussins. N'utilisez jamais l'appareil à proximité d'essence ou d'autres substances facilement inflammables.

## **⚠ AVERTISSEMENT ! RISQUE DE BLESSURES !**

- ▶ N'utilisez pas l'appareil pendant que vous dormez, ou après avoir pris des substances affaiblissant les capacités réactionnelles (par ex. analgésiques ou alcool).
- ▶ N'utilisez jamais l'appareil directement sur les os, par ex. sur la colonne vertébrale, le tibia, le dessus du pied ou d'autres parties du corps.
- ▶ Utilisez l'appareil uniquement sur une surface corporelle sèche et propre.
- ▶ Arrêtez immédiatement toute utilisation de l'appareil si vous ressentez le massage comme désagréable ou si vous avez des douleurs.
- ▶ Une utilisation ne doit pas durer plus de 15 minutes sans interruption. Éteignez ensuite l'appareil pendant 15 minutes au moins et laissez-le refroidir.
- ▶ N'introduisez aucun doigt ou objet dans l'ouverture prévue pour les embouts. Maintenez les cheveux longs éloignés des pièces mobiles.
- ▶ N'utilisez l'appareil que conformément à sa destination.

## **ATTENTION ! RISQUE DE DÉGÂTS MATÉRIELS !**



Utilisez l'adaptateur secteur/l'appareil uniquement dans des espaces intérieurs.

- ▶ Utilisez l'appareil uniquement avec les accessoires fournis (adaptateur secteur et embouts). Assurez-vous que les embouts tournent toujours librement.
- ▶ Protégez l'appareil et les embouts contre les chocs, la poussière, les produits chimiques ou les champs électromagnétiques. Tenez l'appareil loin de sources de chaleur (radiateur, four ou autre) et ne l'exposez pas à de fortes oscillations de température.

## ATTENTION ! RISQUE DE DÉGÂTS MATÉRIELS !

- ▶ N'utilisez pas de produits nettoyants agressifs ou de solvants. Ces derniers peuvent endommager la surface.
- ▶ Gardez toujours les fentes d'aération exemptes de poussière et ne la couvrez pas.

## REMARQUE

- ▶ Aucune action de la part de l'utilisateur n'est nécessaire pour passer le produit de 50 à 60 Hz. Le produit s'adapte aussi bien à 50 qu'à 60 Hz.

## Consignes de sécurité relatives aux batteries



Le produit est équipé ou fourni avec une batterie lithium-ions. La batterie dans cet appareil ne peut pas être remplacée.

## ⚠ RISQUE D'EXPLOSION !

- ▶ N'ouvrez pas la batterie et ne la court-circuitez pas. La batterie risquerait de surchauffer et d'éclater. Risque d'incendie !
- ▶ Ne jetez jamais la batterie au feu ou dans de l'eau.
- ▶ N'exposez pas la batterie à une sollicitation mécanique.
- ▶ Chargez la batterie uniquement avec l'adaptateur secteur fourni (type GQ12-050200-ZG).
- ▶ Ne laissez jamais l'appareil sans surveillance durant la charge.



## **⚠ AVERTISSEMENT ! RISQUE DE BLESSURES DÛ À UNE BATTERIE QUI FUIT !**

- ▶ Des températures élevées risquent d'affecter la batterie. Évitez le rayonnement solaire direct et la proximité de sources de chaleur, comme un radiateur par exemple.
- ▶ Si l'appareil est soumis à des contraintes extrêmes, des fuites peuvent se produire au niveau des batteries. Éviter tout contact avec la peau, les yeux et les muqueuses. En cas de contact accidentel, rincez les endroits concernés avec suffisamment d'eau claire et contactez un médecin.
- ▶ Les batteries qui ont fui ou détériorées risquent de provoquer des brûlures cutanées. Portez toujours des gants de protection lorsque vous devez toucher des batteries.

## **Matériel livré**

L'appareil est livré équipé standard avec les composants suivants :

- Pistolet de massage
- 4 embouts (1 tête sphérique, 1 tête en spirale, 1 tête en forme de U et 1 tête plate)
- Sacoche de rangement
- Adaptateur secteur avec câble de chargement USB
- Mode d'emploi

- 1) Sortez du carton toutes les pièces de l'appareil et le mode d'emploi.
- 2) Retirez tous les matériaux d'emballage et les éventuels autocollants de l'appareil.
- 3) Enlevez la feuille de protection de l'écran.

### **REMARQUE**

- ▶ Contrôlez le matériel livré directement après avoir procédé au déballage afin de vous assurer que tout est au complet et que rien n'a été endommagé. Si nécessaire, veuillez vous adresser au service après-vente.

## Recyclage de l'emballage

Les matériaux d'emballage ont été sélectionnés selon des critères de respect de l'environnement, de technique d'élimination et sont de ce fait recyclables.



Veillez recycler les matériaux d'emballage qui ne servent plus en respectant la réglementation locale.

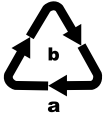

Jetez l'emballage dans le respect de l'environnement. Observez le marquage sur les différents matériaux d'emballage et triez-les séparément si nécessaire.

Les matériaux d'emballage sont repérés par des abréviations (a) et des numéros (b) qui ont la signification suivante :

1-7 : plastiques, 20-22 : papier et carton, 80-98 : matériaux composites.

## Description de l'appareil

Figure A (voir le volet dépliant) :

- ❶ Fentes d'aération
- ❷ Affichage / indication de l'intensité
- ❸ Touche  (Allumer/éteindre l'appareil/Réglage du niveau d'intensité)
- ❹ Poignée de maintien
- ❺ Affichage en anneau
- ❻ Interrupteur principal ON/OFF
- ❼ Port USB
- ❽ Fiche USB (type C)
- ❾ Câble de chargement USB (USB type A vers USB type C)
- ❿ Adaptateur secteur
- ⓫ Logement pour les embouts

Figure B :

- ❿ Tête sphérique
- ⓫ Tête plate
- ⓬ Tête en spirale
- ⓭ Tête en forme de U
- ⓮ Sacoche de rangement

## Avant la première utilisation

Vous devez charger l'appareil au moins 3 ½ heures avant de le mettre en service.

## Charger l'appareil

### ATTENTION

- ▶ Utilisez exclusivement l'adaptateur secteur 10 livré pour charger la batterie.
- ▶ N'utilisez pas l'appareil pendant qu'il charge.

- 1) Assurez-vous que l'appareil est éteint. L'interrupteur principal 6 doit être placé sur OFF.
- 2) Branchez la fiche USB 8 dans le port USB 7 situé en dessous de la poignée de maintien 4 (fig. 1) :

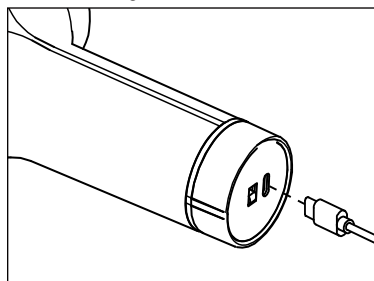

Fig. 1

- 3) Reliez le câble de chargement USB 9 avec l'adaptateur secteur 10 et enfichez l'adaptateur secteur 10 dans une prise de courant adaptée.
- ✓ Lorsque l'affichage en anneau 5 s'allume en vert, l'appareil est entièrement chargé.

Le niveau de la batterie s'affiche comme suit :

Affichage en anneau 5	Signification
s'allume en rouge	appareil allumé, niveau de la batterie inférieur à 20 %.
clignote en rouge	l'appareil est en cours de chargement, niveau de la batterie inférieur à 30 %.
clignote en vert	l'appareil est en cours de chargement, niveau de la batterie minimum 30 %.
s'allume en vert	appareil allumé, la batterie est entièrement chargée.

- 4) Débranchez l'appareil de l'alimentation électrique et débranchez le câble de chargement USB ❶ de l'appareil.

Un chargement complet de la batterie suffit pour une autonomie de jusqu'à 4 heures en niveau d'intensité moyenne. La batterie peut être rechargée à tout moment et quel que soit le niveau de charge.

## ATTENTION

- L'appareil est doté d'un dispositif de sécurité pour le protéger contre une décharge complète. Lorsque la batterie a atteint un niveau bas, l'affichage ❷ indique le message *E 1*. Chargez immédiatement l'appareil pour éviter de détériorer la batterie.





## Utilisation

Cet appareil vous permet de vous octroyer un massage apaisant et efficace des points gâchettes à vous même ou à une autre personne. Les massages des points gâchettes permettent de détendre les muscles ou de les stimuler pour soulager les tensions, les douleurs et la fatigue. Le pistolet de massage offre un massage intensif puissant pour les cuisses, mollets, épaules, bras et la région du dos (à l'exception de la colonne vertébrale). En fonction de l'importance des tensions dans la partie du corps à traiter, une durée de traitement d'env. 15 minutes maximum est recommandée.

Le massage doit toujours être ressenti comme étant agréable. Une légère rougeur des zones traitées jusqu'à de légers hématomes sont un phénomène normal, le massage stimulant la circulation sanguine de manière ciblée. Si vous constatez cependant des réactions cutanées excessives, arrêtez le traitement et consultez un médecin.

## Choisir /positionner l'embout

- 1) Choisissez comme suit l'embout adapté au traitement et à la partie du corps souhaités :

Embout	Adapté pour :
 ❷	Massage uniforme et doux pour détendre les petits groupes de muscles, par ex. sur les avant-bras, épaules, taille et jambes.
 ❸	Zones plus importantes sur le corps entier, comme par ex. les fessiers, cuisses et dos (à l'exception de la colonne vertébrale).
 ❹	Massage ciblé et ponctuel du tissu musculaire profond, par ex. sur la plante des pieds, la paume des mains, les muscles des omoplates.
 ❺	Stimulation, par 2 points de force uniforme, de la musculature profonde dans le bas du dos (à l'exception de la colonne vertébrale), nuque, tendon d'Achille.

- 2) Insérez l'embout choisi dans le logement **11** et poussez-le jusqu'en butée (fig. 2) :

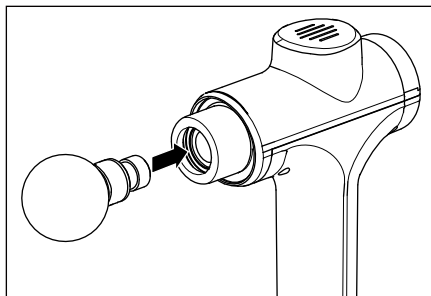

Fig. 2

- 3) Pour changer l'embout, sortez-le avec précaution à l'horizontale, si nécessaire en le tournant légèrement, du logement **11**.

## Exemples d'utilisation

### REMARQUE

- Ne placez pas les embouts directement sur les os mais uniquement sur le tissu musculaire.

Exemples d'utilisation sur les bras (fig. 3), les cuisses (fig. 4), la plante des pieds (fig. 5) et le tendon d'Achille (fig. 6) :

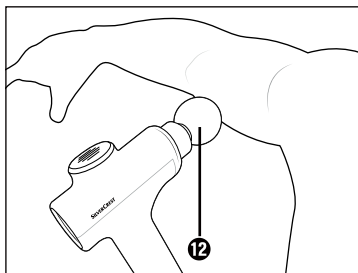

Fig. 3

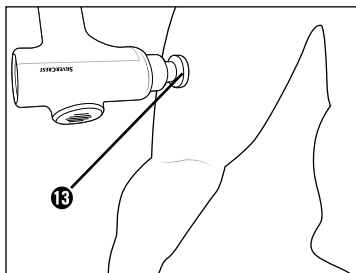

Fig. 4

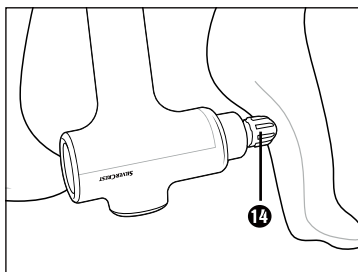

Fig. 5

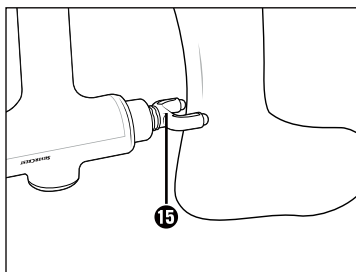

Fig. 6

## Allumer/éteindre l'appareil, et régler l'intensité

- 1) Allumez l'appareil en amenant l'interrupteur principal ❹, situé en dessous de la poignée de maintien ❸, en position ON.
  - ✓ L'affichage en anneau ❺ s'allume en vert.
- 2) Appuyez sur la touche ❶ ❸ pour démarrer l'appareil.
  - ✓ L'affichage ❷ affiche le niveau d'intensité 0 1. L'appareil commence à fonctionner avec le niveau d'intensité 0 1.
- 3) Appuyez brièvement sur la touche ❶ ❸ pour augmenter le niveau d'intensité.
  - ✓ Chaque pression augmente l'intensité d'un niveau. L'affichage ❷ l'indique.

### REMARQUE

- ▶ Si une fois le niveau d'intensité maximum 05 atteint, vous appuyez à nouveau sur la touche Marche/Arrêt ❶ ❸, l'appareil arrête de travailler et passe en mode veille.

- 4) Massez la partie corporelle souhaitée en déplaçant doucement l'embout sur la zone musculaire dans un mouvement de va et vient.

### REMARQUE

- ▶ N'exercez pas une pression trop importante, sans quoi l'appareil s'éteint automatiquement pour protéger le moteur d'une éventuelle surcharge. Lorsque ce dispositif de protection s'est déclenché, l'affichage ❷ indique E3. Vous devez redémarrer l'appareil.

- 5) Lorsque vous ne souhaitez plus utiliser l'appareil, éteignez-le en appuyant env. 2 secondes sur la touche ❶ ❸ et en plaçant l'interrupteur principal ❹ en position OFF.

### REMARQUE

- ▶ L'appareil est équipé d'un mécanisme de coupure automatique permettant d'éviter toute surchauffe. L'appareil s'arrête automatiquement après 15 minutes de fonctionnement continu. Laissez l'appareil refroidir pendant au moins 15 minutes avant de le mettre à nouveau en service.

## Niveaux d'intensité

L'intensité du massage varie de la manière suivante en fonction du niveau choisi :

Niveau	Intensité
00	Arrêt
01	1800 trs/min - 30 Hz
02	2100 trs/min - 35 Hz
03	2400 trs/min - 40 Hz
04	2700 trs/min - 45 Hz
05	3000 trs/min - 50 Hz

## Nettoyage et entretien

### **⚠ DANGER ! RISQUE D'ÉLECTROCUTION !**

- ▶ Ne nettoyez pas l'appareil pendant qu'il se recharge. Éteignez l'appareil avant chaque nettoyage.
- ▶ Veillez à ce qu'aucune humidité ne pénètre dans l'appareil pendant le nettoyage.

### **ATTENTION ! RISQUE DE DÉGÂTS MATÉRIELS !**

- ▶ N'utilisez pas de produits nettoyants abrasifs ou agressifs. Ceux-ci peuvent en effet endommager la surface !
- 1) Éteignez l'appareil en amenant l'interrupteur principal **6** situé en dessous de la poignée de maintien **4** en position OFF.
  - 2) Assurez-vous que l'appareil n'est pas relié à l'adaptateur secteur **10**.
  - 3) Essuyez l'appareil avec un chiffon légèrement humidifié. N'utilisez pas de solvant ou de nettoyant susceptible d'attaquer le plastique. Si nécessaire, ajoutez du liquide vaisselle doux sur le chiffon et rincez à l'eau claire. Veillez à ce qu'il n'y ait pas d'humidité ou de liquide qui pénètre dans l'appareil !
  - 4) Pour un nettoyage hygiénique des embouts, lavez-les à l'eau avec un produit de nettoyage doux et rincez-les ensuite à l'eau claire.
  - 5) Laissez bien tout sécher avant de ranger l'appareil ou de le remettre en marche.

## Rangement

Rangez l'appareil dans la sacoche de rangement **16** dans un endroit sec et exempt de poussières, sans exposition directe au soleil.  
Chargez régulièrement la batterie pour en garantir une longue durée de vie.

## Dépannage

Erreur	Cause	Solution
L'appareil ne fonctionne pas.	L'appareil est éteint.	Placez l'interrupteur principal <b>6</b> sur ON.
	L'appareil est défectueux.	Adressez-vous au service après-vente.
L'affichage <b>2</b> indique <i>E 1</i> .	La protection contre la décharge complète s'est déclenchée. Batterie trop faible.	Chargez immédiatement l'appareil.
L'affichage <b>2</b> indique <i>E3</i> .	La protection contre la surcharge moteur s'est déclenchée.	Redémarrez l'appareil. N'appuyez pas trop fort lors du massage.

Si vous ne réussissez pas à résoudre le problème à l'aide des mesures précitées, veuillez vous adresser au service après-vente (voir chapitre **Service après-vente**).



## Recyclage

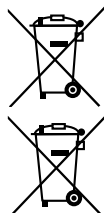

Le symbole ci-contre, d'une poubelle barrée sur roues, indique que cet appareil doit respecter la directive 2012/19/EU. Cette directive stipule que vous ne devez pas éliminer cet appareil en fin de vie avec les ordures ménagères, mais le rapporter aux points de collecte, aux centres de recyclage ou aux entreprises de gestion des déchets spécialement équipés à cet effet.

**Ce recyclage est gratuit. Respectez l'environnement et recyclez en bonne et due forme.**

À condition que cela soit possible sans détruire l'appareil usagé, retirez les piles ou batteries usagées qu'il contient avant de le mettre au recyclage, et rappez les piles/batteries à un point de collecte séparé. Pour les batteries inamovibles, il convient de signaler leur présence dans l'appareil au moment de le rapporter au recyclage. La batterie intégrée dans cet appareil ne peut pas être retirée pour être recyclée.











Renseignez-vous auprès de votre commune ou des services administratifs de votre ville pour connaître les possibilités de recyclage du produit usagé.



Le produit et l'emballage sont recyclables, soumis à une responsabilité élargie du fabricant, et sont collectés séparément.

## Caractéristiques techniques

Adaptateur secteur 10	
Fabricant	DongGuan City GangQi Electronic Co.,Ltd. Privately Operated Industrial District, ShiYong, 532600 Heng Li Town, Dong Guan, Guangdong, P.R. CHINA Numéro RCS : 914419007929512928 Importateur : KOMPERNASS HANDELS GMBH, BURGSTRASSE 21, 44867 BOCHUM, ALLEMAGNE, RCS Tribunal d'instance AG Bochum, numéro d'enregistrement : HRB 4598
Modèle	GQ12-050200-ZG
Tension d'entrée	100-240 V ~ (courant alternatif)
Fréquence du courant alternatif d'entrée	50/60 Hz
Tension de sortie	5,0 V == (courant continu)
Courant de sortie	2,0 A
Puissance de sortie	10,0 W
Rendement moyen en service	80,1 %
Puissance absorbée hors charge	0,06 W
Courant d'entrée	max. 0,4 A
Classe d'efficacité 6	
Polarité port USB	P1  P4 
Transformateur de sécurité, protégé contre les courts-circuits	
Bloc d'alimentation à découpage	
Classe de protection	II /  (double isolation)
Température ambiante nominale (ta)	45 °C
Indice de protection	IP20 Protection contre les objets durs de plus de 12,5 mm de diamètre

Appareil	
Tension d'entrée	5,0 V $\equiv$ (courant continu)
Courant d'entrée	2,0 A
Classe de protection	III /  (protection par basse tension)
Batterie intégrée (li-ions)	2500 mAh / 7,4 V $\equiv$ (courant continu) / 18,5 Wh
	Unité d'alimentation amovible

## Garantie pour Kompernass Handels GmbH pour la Belgique

Chère cliente, cher client,

Cet appareil est garanti 3 ans à partir de la date d'achat. Si ce produit venait à présenter des vices, vous disposez de droits légaux face au vendeur de ce produit. Vos droits légaux ne sont pas restreints par notre garantie présentée ci-dessous.

### Conditions de garantie

La période de garantie débute à la date d'achat. Veuillez bien conserver le ticket de caisse. Celui-ci servira de preuve d'achat.

Si dans un délai de trois ans suivant la date d'achat de ce produit, un vice de matériel ou de fabrication venait à apparaître, le produit sera réparé, remplacé gratuitement par nos soins ou le prix d'achat remboursé, selon notre choix. Cette prestation sous garantie nécessite, dans le délai de trois ans, la présentation de l'appareil défectueux et du justificatif d'achat (ticket de caisse) ainsi que la description brève du vice et du moment de son apparition.

Si le vice est couvert par notre garantie, vous recevrez le produit réparé ou un nouveau produit en retour. Aucune nouvelle période de garantie ne débute avec la réparation ou l'échange du produit.

### Période de garantie et réclamation légale pour vices cachés

L'exercice de la garantie ne prolonge pas la période de garantie. Cette disposition s'applique également aux pièces remplacées ou réparées. Les dommages et vices éventuellement déjà présents à l'achat doivent être signalés immédiatement après le déballage. Toute réparation survenant après la période sous garantie fera l'objet d'une facturation.

## Étendue de la garantie

L'appareil a été fabriqué avec soin conformément à des directives de qualité strictes et consciencieusement contrôlé avant sa livraison.

La prestation de la garantie s'applique aux vices de matériel et de fabrication. Cette garantie ne s'étend pas aux pièces du produit qui sont exposées à une usure normale et peuvent de ce fait être considérées comme pièces d'usure, ni aux détériorations de pièces fragiles, par ex. interrupteurs, batteries ou pièces en verre.

Cette garantie devient caduque si le produit est détérioré, utilisé ou entretenu de manière non conforme. Toutes les instructions listées dans le manuel d'utilisation doivent être exactement respectées pour une utilisation conforme du produit. Des buts d'utilisation et actions qui sont déconseillés dans le manuel d'utilisation, ou dont vous êtes avertis doivent également être évités.

Le produit est uniquement destiné à un usage privé et ne convient pas à un usage professionnel. La garantie est annulée en cas d'entretien incorrect et inapproprié, d'usage de la force et en cas d'intervention non réalisée par notre centre de service après-vente agréé.

## Procédure en cas de garantie

Afin de garantir un traitement rapide de votre demande, veuillez suivre les indications suivantes :

- Veuillez avoir à portée de main pour toutes questions le ticket de caisse et la référence article (IAN) 391896\_2201 en tant que justificatif de votre achat.
- Vous trouverez la référence sur la plaque signalétique sur le produit, une gravure sur le produit, sur la page de garde du mode d'emploi (en bas à gauche) ou sur l'autocollant au dos ou sur le dessous du produit.
- Si des erreurs de fonctionnement ou d'autres vices venaient à apparaître, veuillez d'abord contacter le département service clientèle cité ci-dessous par **téléphone** ou par **e-mail**.
- Vous pouvez ensuite retourner un produit enregistré comme étant défectueux en joignant le ticket de caisse et en indiquant en quoi consiste le vice et quand il est survenu, sans devoir l'affranchir à l'adresse de service après-vente communiquée.



Sur [www.lidl-service.com](http://www.lidl-service.com), vous pourrez télécharger ce mode d'emploi et de nombreux autres manuels, vidéos produit et logiciels d'installation.

Grâce à ce code QR, vous arriverez directement sur le site Lidl service après-vente ([www.lidl-service.com](http://www.lidl-service.com)) et vous pourrez ouvrir votre mode d'emploi en saisissant votre référence (IAN) 391896\_2201.

## Garantie pour Kompernass Handels GmbH pour la France

Chère cliente, cher client,

Cet appareil est garanti 3 ans à partir de la date d'achat. Si ce produit venait à présenter des vices, vous disposez de droits légaux face au vendeur de ce produit. Vos droits légaux ne sont pas restreints par notre garantie présentée ci-dessous.

### Conditions de garantie

La période de garantie débute à la date d'achat. Veuillez bien conserver le ticket de caisse. Celui-ci servira de preuve d'achat.

Si dans un délai de trois ans suivant la date d'achat de ce produit, un vice de matériel ou de fabrication venait à apparaître, le produit sera réparé, remplacé gratuitement par nos soins ou le prix d'achat remboursé, selon notre choix. Cette prestation sous garantie nécessite, dans le délai de trois ans, la présentation de l'appareil défectueux et du justificatif d'achat (ticket de caisse) ainsi que la description brève du vice et du moment de son apparition.

Si le vice est couvert par notre garantie, vous recevrez le produit réparé ou un nouveau produit en retour. Aucune nouvelle période de garantie ne débute avec la réparation ou l'échange du produit.

### Période de garantie et réclamation légale pour vices cachés

L'exercice de la garantie ne prolonge pas la période de garantie. Cette disposition s'applique également aux pièces remplacées ou réparées. Les dommages et vices éventuellement déjà présents à l'achat doivent être signalés immédiatement après le déballage. Toute réparation survenant après la période sous garantie fera l'objet d'une facturation.

### Étendue de la garantie

L'appareil a été fabriqué avec soin conformément à des directives de qualité strictes et consciencieusement contrôlé avant sa livraison.

La prestation de la garantie s'applique aux vices de matériel et de fabrication. Cette garantie ne s'étend pas aux pièces du produit qui sont exposées à une usure normale et peuvent de ce fait être considérées comme pièces d'usure, ni aux détériorations de pièces fragiles, par ex. interrupteurs, batteries ou pièces en verre.

Cette garantie devient caduque si le produit est détérioré, utilisé ou entretenu de manière non conforme. Toutes les instructions listées dans le manuel d'utilisation doivent être exactement respectées pour une utilisation conforme du produit. Des buts d'utilisation et actions qui sont déconseillés dans le manuel d'utilisation, ou dont vous êtes avertis doivent également être évités.

Le produit est uniquement destiné à un usage privé et ne convient pas à un usage professionnel. La garantie est annulée en cas d'entretien incorrect et inapproprié, d'usage de la force et en cas d'intervention non réalisée par notre centre de service après-vente agréé.

## **Article L217-16 du Code de la consommation**

Lorsque l'acheteur demande au vendeur, pendant le cours de la garantie commerciale qui lui a été consentie lors de l'acquisition ou de la réparation d'un bien meuble, une remise en état couverte par la garantie, toute période d'immobilisation d'au moins sept jours vient s'ajouter à la durée de la garantie qui restait à courir. Cette période court à compter de la demande d'intervention de l'acheteur ou de la mise à disposition pour réparation du bien en cause, si cette mise à disposition est postérieure à la demande d'intervention.

Indépendamment de la garantie commerciale souscrite, le vendeur reste tenu des défauts de conformité du bien et des vices rédhibitoires dans les conditions prévues aux articles L217-4 à L217-13 du Code de la consommation et aux articles 1641 à 1648 et 2232 du Code Civil.

## **Article L217-4 du Code de la consommation**

Le vendeur livre un bien conforme au contrat et répond des défauts de conformité existant lors de la délivrance. Il répond également des défauts de conformité résultant de l'emballage, des instructions de montage ou de l'installation lorsque celle-ci a été mise à sa charge par le contrat ou a été réalisée sous sa responsabilité.

## **Article L217-5 du Code de la consommation**

Le bien est conforme au contrat :

- 1° S'il est propre à l'usage habituellement attendu d'un bien semblable et, le cas échéant :
  - s'il correspond à la description donnée par le vendeur et posséder les qualités que celui-ci a présentées à l'acheteur sous forme d'échantillon ou de modèle ;
  - s'il présente les qualités qu'un acheteur peut légitimement attendre eu égard aux déclarations publiques faites par le vendeur, par le producteur ou par son représentant, notamment dans la publicité ou l'étiquetage ;
- 2° Ou s'il présente les caractéristiques définies d'un commun accord par les parties ou être propre à tout usage spécial recherché par l'acheteur, porté à la connaissance du vendeur et que ce dernier a accepté.

## Article L217-12 du Code de la consommation

L'action résultant du défaut de conformité se prescrit par deux ans à compter de la délivrance du bien.

## Article 1641 du Code civil

Le vendeur est tenu de la garantie à raison des défauts cachés de la chose vendue qui la rendent impropre à l'usage auquel on la destine, ou qui diminuent tellement cet usage que l'acheteur ne l'aurait pas acquise, ou n'en aurait donné qu'un moindre prix, s'il les avait connus.

## Article 1648 1er alinéa du Code civil

L'action résultant des vices rédhibitoires doit être intentée par l'acquéreur dans un délai de deux ans à compter de la découverte du vice.

Les pièces détachées indispensables à l'utilisation du produit sont disponibles pendant la durée de la garantie du produit.

## Procédure en cas de garantie

Afin de garantir un traitement rapide de votre demande, veuillez suivre les indications suivantes :

- Veuillez avoir à portée de main pour toutes questions le ticket de caisse et la référence article (IAN) 391896\_2201 en tant que justificatif de votre achat.
- Vous trouverez la référence sur la plaque signalétique sur le produit, une gravure sur le produit, sur la page de garde du mode d'emploi (en bas à gauche) ou sur l'autocollant au dos ou sur le dessous du produit.
- Si des erreurs de fonctionnement ou d'autres vices venaient à apparaître, veuillez d'abord contacter le département service clientèle cité ci-dessous par **téléphone** ou par **e-mail**.
- Vous pouvez ensuite retourner un produit enregistré comme étant défectueux en joignant le ticket de caisse et en indiquant en quoi consiste le vice et quand il est survenu, sans devoir l'affranchir à l'adresse de service après-vente communiquée.



Sur [www.lidl-service.com](http://www.lidl-service.com), vous pourrez télécharger ce mode d'emploi et de nombreux autres manuels, vidéos produit et logiciels d'installation.

Grâce à ce code QR, vous arriverez directement sur le site Lidl service après-vente ([www.lidl-service.com](http://www.lidl-service.com)) et vous pourrez ouvrir votre mode d'emploi en saisissant votre référence (IAN) 391896\_2201.

## Service après-vente

**FR** **Service France**  
Tel.: 0800 919270  
E-Mail: [kompennass@lidl.fr](mailto:kompennass@lidl.fr)

**BE** **Service Belgique**  
Tel.: 0800 12089  
E-Mail: [kompennass@lidl.be](mailto:kompennass@lidl.be)

IAN 391896\_2201

## Importateur

Veuillez tenir compte du fait que l'adresse suivante n'est pas une adresse de service après-vente. Veuillez d'abord contacter le service mentionné.

KOMPERNASS HANDELS GMBH  
BURGSTRASSE 21  
44867 BOCHUM  
ALLEMAGNE  
[www.kompennass.com](http://www.kompennass.com)





## Inhoud

<b>Inleiding</b> .....	<b>64</b>
Gebruik in overeenstemming met bestemming .....	64
Gebruikte waarschuwingen .....	64
Informatie over handelsmerken .....	65
<b>Veiligheidsvoorschriften</b> .....	<b>65</b>
Veiligheidsvoorschriften voor accu's .....	69
<b>Inhoud van het pakket</b> .....	<b>70</b>
Verpakking afvoeren .....	71
<b>Apparaatbeschrijving</b> .....	<b>71</b>
<b>Vóór het eerste gebruik</b> .....	<b>72</b>
Apparaat opladen .....	72
<b>Gebruik</b> .....	<b>73</b>
Opzetstuk kiezen/plaatsen .....	73
Toepassingsvoorbeelden .....	74
Apparaat in-/uitschakelen en intensiteit kiezen .....	75
Intensiteitsniveaus .....	76
<b>Reiniging en onderhoud</b> .....	<b>76</b>
<b>Opbergen</b> .....	<b>77</b>
<b>Problemen oplossen</b> .....	<b>77</b>
<b>Afvoeren</b> .....	<b>77</b>
<b>Technische gegevens</b> .....	<b>78</b>
<b>Garantie van Kompernaß Handels GmbH</b> .....	<b>79</b>
Service .....	81
Importeur .....	81

## Inleiding

Hartelijk gefeliciteerd met de aankoop van uw nieuwe apparaat.



U hebt hiermee gekozen voor een hoogwaardig product. De gebruiksaanwijzing maakt deel uit van dit product. Hij bevat belangrijke aanwijzingen voor de veiligheid, het gebruik en het afvoeren van dit product. Lees alle bedienings- en veiligheidsaanwijzingen voordat u het product in gebruik neemt. Gebruik het product uitsluitend op de voorgeschreven wijze en voor de aangegeven doeleinden. Geef alle documenten mee als u het product doorgeeft aan een derde.

## Gebruik in overeenstemming met bestemming

Dit apparaat en de opzetstukken ervan zijn uitsluitend bestemd voor massage van de spieren van de nek, schouders, armen, rug (met uitzondering van de wervelkolom), dijen, kuiten en billen. Gebruik alleen de daarvoor bestemde opzetstukken. Gebruik het apparaat niet rechtstreeks op de botten. Het apparaat is niet geschikt voor gebruik op het gezicht, het hoofd, de hals of de intieme zones. Gebruik het apparaat niet op de buik- of borststreek of rechtstreeks op het hart. Het apparaat mag in geen geval worden gebruikt voor het masseren van baby's, kleine kinderen, hulpbehoevende personen of dieren.

Het apparaat is uitsluitend bestemd voor eigen privégebruik, niet voor geneeskundig of commercieel gebruik, en kan een medische behandeling niet vervangen. Het is niet bestemd voor gebruik in medische/therapeutische omgevingen of bedrijfsomgevingen. Een ander of verdergaand gebruik geldt als niet in overeenstemming met de bestemming.

De fabrikant aanvaardt geen aansprakelijkheid voor schade als gevolg van gebruik dat niet in overeenstemming met de bestemming is of voor onvakkundige reparaties, veranderingen die ongeoorloofd zijn uitgevoerd of gebruik van vervangingsonderdelen die niet zijn toegestaan. Het risico ligt uitsluitend bij de gebruiker.

## Gebruikte waarschuwingen

In deze gebruiksaanwijzing worden de volgende waarschuwingen gebruikt (indien van toepassing):

### GEVAAR

#### **Een waarschuwing van dit gevareniveau duidt op een dreigende gevaarlijke situatie.**

Als de gevaarlijke situatie niet wordt vermeden, kan dit fataal of ernstig letsel tot gevolg hebben.

- Neem de aanwijzingen in deze waarschuwing in acht om gevaar voor fataal of ernstig letsel van personen te voorkomen.

## **WAARSCHUWING**

**Een waarschuwing van dit gevaarniveau duidt op een mogelijk gevaarlijke situatie.**

Als de gevaarlijke situatie niet wordt vermeden, kan dit letsel tot gevolg hebben.

- ▶ Neem de aanwijzingen in deze waarschuwing in acht om persoonlijk letsel te voorkomen.

## **LET OP**

**Een waarschuwing van dit gevaarniveau duidt op mogelijke materiële schade.**

Als de situatie niet wordt vermeden, kan dit materiële schade tot gevolg hebben.

- ▶ Neem de aanwijzingen in deze waarschuwing in acht om materiële schade te voorkomen.

## **OPMERKING**

- ▶ Een opmerking bevat extra informatie die de omgang met het apparaat eenvoudiger maakt.

## **Informatie over handelsmerken**

- USB® is een wettig gedeponeerd handelsmerk van USB Implementers Forum, Inc. Alle overige namen en producten kunnen handelsmerken of gedeponeerde handelsmerken van hun respectieve eigenaren zijn.

## **Veiligheidsvoorschriften**

Neem de volgende veiligheidsvoorschriften in acht voor een veilige omgang met het apparaat.

### **GEVAAR VOOR EEN ELEKTRISCHE SCHOK!**

- ▶ Laad het apparaat uitsluitend op met de meegeleverde netvoedingsadapter.
- ▶ Sluit de netvoedingsadapter alleen aan op een correct geïnstalleerd en geaard stopcontact. De netspanning moet overeenstemmen met de gegevens op het typeplaatje van het apparaat/de netvoedingsadapter.
- ▶ Let erop dat het netsnoer niet nat of vochtig wordt. Leg het snoer zodanig, dat het niet bekneld of beschadigd kan raken.

## **GEVAAR VOOR EEN ELEKTRISCHE SCHOK!**

- ▶ Houd het snoer uit de buurt van hete oppervlakken.
- ▶ Probeer nooit zelf het apparaat te repareren. Alle reparaties moeten worden uitgevoerd door de klantenservice of door een gekwalificeerd vakman.
- ▶ Open nooit de behuizing van het apparaat. Er bevinden zich geen onderdelen in die onderhoud vergen. Bovendien vervalt dan uw garantie.
- ▶ Schakel het apparaat na elk gebruik en voorafgaand aan reiniging uit.
- ▶ Gebruik het apparaat alleen in droge ruimtes binnenshuis, nooit in de openlucht.
- ▶ Dompel het apparaat nooit onder in water of andere vloeistoffen!
- ▶ Gebruik het apparaat niet tijdens het baden of douchen. Berg het apparaat niet op en bewaar het niet op plaatsen waar het in een badkuip, een wastafel of in andere met water of andere vloeistoffen gevulde recipiënten kan vallen.
- ▶ Probeer het apparaat in geen geval vast te pakken als het in het water is gevallen.
- ▶ Gebruik het apparaat niet wanneer het snoer beschadigd is, de netvoedingsadapter defect is, het apparaat niet correct werkt, de opzetstukken beschadigd zijn, wanneer het op de grond of in het water is gevallen of wanneer het beschadigd is geraakt.



Gebruik de netvoedingsadapter niet als de stekker of het snoer beschadigd is. Als de stekkercontacten van de netvoedingsadapter defect of verbogen zijn, kan de netvoedingsadapter niet worden gerepareerd en moet hij worden weggegooid.

**⚠ WAARSCHUWING! LETSELGEVAAR!**

- ▶ Dit apparaat mag worden gebruikt door kinderen vanaf 8 jaar en door personen met beperkte fysieke, zintuiglijke of geestelijke vermogens of gebrek aan ervaring of kennis, mits ze onder toezicht staan of over het veilige gebruik van het apparaat zijn geïnstrueerd en de daaruit voortkomende gevaren hebben begrepen.
- ▶ Kinderen mogen geen reiniging en gebruikersonderhoud zonder toezicht uitvoeren.
- ▶ Kinderen mogen niet met het apparaat spelen.
- ▶ Laat kinderen nooit zonder toezicht achter met het verpakkingsmateriaal. Houd kinderen uit de buurt van de verpakking en het apparaat. Er bestaat verstikkingsgevaar!
- ▶ Personen met een pacemaker, kunstgewrichten of elektronische implantaten moeten een arts raadplegen alvorens het apparaat te gebruiken.
- ▶ Gebruik het apparaat niet in de hartzone, op het gezicht of voor de intieme zones.
- ▶ Gebruik het apparaat niet wanneer u een of meer van de volgende aandoeningen of klachten hebt: doorbloedingsstoornissen, spataderen, open wonden, bloeduitstorting, kloven in de huid, aderontstekingen, trombose, diabetes of hernia.
- ▶ Gebruik het apparaat nooit op kinderen, dieren, zwangere vrouwen, op het hoofd en op de hals of op lichaamsdelen met zwellingen, verbrandingen, ontstekingen, eczeem, wonden of gevoelige plekken.
- ▶ Gebruik het apparaat niet onder dekens of kussens. Gebruik het apparaat nooit in de buurt van benzine of andere licht ontvlambare stoffen.

## **⚠ WAARSCHUWING! LETSELGEVAAR!**

- ▶ Gebruik het apparaat niet terwijl u slaapt of na het innemen van middelen die het reactievermogen verminderen (bijv. pijnstillers of alcohol).
- ▶ Gebruik het apparaat nooit rechtstreeks op de botten, bijv. op de wervelkolom, het scheenbeen, de voetrug of soortgelijke plaatsen op het lichaam.
- ▶ Gebruik het apparaat alleen op een droog en schoon lichaamsoppervlak.
- ▶ Stop meteen met de behandeling met het apparaat als de massage onaangenaam of pijnlijk is.
- ▶ Een behandeling mag ononderbroken niet langer dan 15 minuten duren. Schakel het apparaat daarna minstens 15 minuten uit en laat het afkoelen.
- ▶ Steek geen vinger of voorwerpen in de opening voor de opzetstukken. Houd lang haar uit de buurt van de bewegende onderdelen.
- ▶ Gebruik het apparaat uitsluitend voor die doeleinden waarvoor het bestemd is.

## **LET OP! MATERIËLE SCHADE!**



- Gebruik de netvoedingsadapter/het apparaat alleen binnenshuis.
- ▶ Gebruik het apparaat alleen met de meegeleverde accessoires (netvoedingsadapter en opzetstukken). Zorg ervoor dat de opzetstukken altijd vrij kunnen bewegen.
  - ▶ Bescherm het apparaat en de opzetstukken tegen schokken, stof, chemicaliën en elektromagnetische velden. Houd het apparaat uit de buurt van warmtebronnen (verwarmingen, ovens, enz.) en stel het niet bloot aan sterke temperatuurschommelingen.

## LET OP! MATERIËLE SCHADE!

- ▶ Gebruik geen agressieve schoonmaak- of oplosmiddelen. Deze kunnen het oppervlak beschadigen.
- ▶ Houd de ventilatiesleuven altijd stofvrij en dek ze niet af.

## OPMERKING

- ▶ Tussenkost van de gebruiker is niet vereist om het product tussen 50 en 60 Hz te schakelen. Het product past zich zowel voor 50 Hz als voor 60 Hz aan.

## Veiligheidsvoorschriften voor accu's



Het product bevat een lithium-ion-accu of deze is bij het product meegeleverd. De accu in dit apparaat kan niet worden vervangen.

## ⚠ EXPLOSIEGEVAAR!

- ▶ De accu niet openen of kortsluiten. Daardoor kan de accu oververhit raken en barsten. Er bestaat brandgevaar!
- ▶ Gooi de accu nooit in het vuur of het water.
- ▶ Stel de accu niet bloot aan mechanische belasting.
- ▶ Laad de accu uitsluitend op met de meegeleverde netvoedingsadapter (type GQ12-050200-ZG).
- ▶ Laat het apparaat tijdens het opladen nooit zonder toezicht achter.

## ⚠ WAARSCHUWING! LETSELGEVAAR DOOR LEKKENDE ACCU!

- ▶ Hoge temperaturen kunnen de accu aantasten. Vermijd rechtstreeks zonlicht en de nabijheid van warmtebronnen zoals verwarmingen.



## **⚠ WAARSCHUWING! LETSELGEVAAR DOOR LEKKENDE ACCU!**

- ▶ Onder extreme omstandigheden kunnen de accucellen gaan lekken. Voorkom contact met huid, ogen en slijmvlies. Spoel bij onvoorzien contact de getroffen plekken met overvloedig schoon water af en raadpleeg een arts.
- ▶ Lekkende of beschadigde accu's kunnen brandwonden op de huid veroorzaken. Draag altijd veiligheidshandschoenen wanneer u de accu moet aanraken.

## **Inhoud van het pakket**

Het apparaat wordt standaard met de volgende onderdelen geleverd:

- Massage gun
- 4 opzetstukken (1 kogel-, 1 spiraal-, 1 U-vormige en 1 platte kop)
- Etui
- Netvoedingsadapter met USB-oplaadkabel
- Gebruiksaanwijzing

- 1) Haal alle onderdelen van het apparaat en de gebruiksaanwijzing uit de doos.
- 2) Verwijder alle verpakkingsmaterialen en eventuele stickers van het apparaat.
- 3) Verwijder de beschermfolie van het display.

### **OPMERKING**

- ▶ Controleer de inhoud van het pakket direct na het uitpakken op ontbrekende delen en schade. Neem zo nodig contact op met de klantenservice.

## Verpakking afvoeren

De verpakingsmaterialen zijn niet schadelijk voor het milieu. Ze zijn gekozen op grond van hun milieuvriendelijkheid en zijn recyclebaar.



Voer niet meer benodigde verpakingsmaterialen af conform de plaatselijk geldende voorschriften.

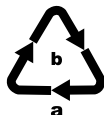

Voer de verpakking af conform de milieuvoorschriften. Let op de aanduiding op de verschillende verpakingsmaterialen en voer ze zo nodig gescheiden af. De verpakingsmaterialen zijn voorzien van afkortingen (a) en cijfers (b) met de volgende betekenis:

1-7: kunststoffen, 20-22: papier en karton, 80-98: composietmaterialen.

## Apparaatbeschrijving

Afbeelding A (zie uitvouwpagina):

- ❶ Ventilatiesleuven
- ❷ Display / indicatie intensiteit
- ❸ Toets  (apparaat in-/uitschakelen / intensiteitsniveau instellen)
- ❹ Handgreep
- ❺ Ringindicatie
- ❻ Hoofdschakelaar ON/OFF
- ❼ Aansluitbus
- ❽ USB-stekker (type C)
- ❾ USB-oplaadkabel (USB type A naar USB type C)
- ❿ Netvoedingsadapter
- ⓫ Houder voor opzetstukken

Afbeelding B:

- ❿ Kogelkop
- Ⓜ Platte kop
- Ⓨ Spiraalkop
- Ⓩ U-vormige kop
- ⓐ Etui

## Vóór het eerste gebruik

Voordat u het apparaat in gebruik kunt nemen, moet u het minimaal 3 ½ uur opladen.

## Apparaat opladen

### LET OP

- ▶ Gebruik uitsluitend de meegeleverde netvoedingsadapter **10** om de accu op te laden.
- ▶ Gebruik het apparaat niet terwijl het wordt opgeladen.

- 1) Controleer of het apparaat uitgeschakeld is. De hoofdschakelaar **6** moet op OFF staan.
- 2) Steek de USB-stekker **8** in de USB-aansluitbus **7** op de onderkant van de handgreep **4** (afb. 1):

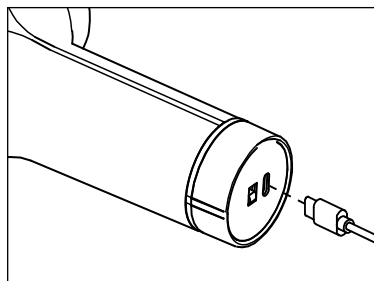

Afb. 1

- 3) Sluit de USB-oplaadkabel **9** aan op de netvoedingsadapter **10** en steek de netvoedingsadapter **10** in een geschikt stopcontact.
- ✓ Wanneer de ringindicatie **5** groen oplicht, is het apparaat volledig opgeladen.

De accustatus wordt als volgt aangegeven:

Ringindicatie <b>5</b>	Betekenis
brandt rood	apparaat ingeschakeld, accuniveau minder dan 20%.
knippert rood	apparaat wordt opgeladen, accuniveau minder dan 30%.
knippert groen	apparaat wordt opgeladen, accuniveau minstens 30%.
brandt permanent groen	apparaat ingeschakeld, accu volledig opgeladen.

- 4) Koppel het apparaat los van de stroomvoorziening en haal de USB-oplaadkabel **9** uit het apparaat.

Een volledig opgeladen accu is bij een gemiddeld intensiteitsniveau goed voor een gebruikstijd van maximaal 4 uur. De accu kan op elk moment en bij elk accuniveau worden opgeladen.

## LET OP

- ▶ Het apparaat heeft een veiligheidsvoorziening voor bescherming tegen diepontlading. Wanneer de accu een te laag niveau bereikt, verschijnt op het display 2 de melding E 1. Laad het apparaat onmiddellijk op om schade aan de accu te voorkomen.





## Gebruik

Met dit apparaat kunt u uzelf of anderen een kalmerende en effectieve triggerpoint-massage geven. Triggerpoint-massages kunnen de spieren ontspannen of stimuleren om spanning, pijn en vermoeidheid te verlichten. Het massagepistool geeft een krachtige, intensieve massage van dijen, kuiten, schouders, armen en het rugg gebied (met uitzondering van de wervelkolom). Afhankelijk van de mate van spanning in het te behandelen lichaamsdeel wordt een maximale behandel-tijd van ca. 15 minuten aanbevolen.

De massage moet altijd als aangenaam worden ervaren. Een lichte roodheid van de behandelde zones tot lichte bloeditstoringen zijn een normale bijwer-king, aangezien de massage specifiek de bloedcirculatie stimuleert. Mocht u echter buitensporige huidreacties vaststellen, stop het gebruik dan en raadpleeg een arts.

## Opzetstuk kiezen/plaatsen

- 1) Kies als volgt het passende opzetstuk voor de gewenste behandeling en het gewenste lichaamsdeel:

Opzetstuk	Geschikt voor:
 <span style="font-size: 24px; vertical-align: middle;">12</span>	Gelijkmatige en zachte massage om kleinere spiergroepen te ontspannen, bijv. bovenarmen, schouders, taille en benen.
 <span style="font-size: 24px; vertical-align: middle;">13</span>	Grote gebieden over het hele lichaam, zoals billen, dijen en rug (met uitzondering van de wervelkolom).
 <span style="font-size: 24px; vertical-align: middle;">14</span>	Gerichte puntmassage van diep spierweefsel, bijv. voetzolen, handpalmen, spieren van de schouderbladen.
 <span style="font-size: 24px; vertical-align: middle;">15</span>	2-punts stimulatie met gelijkmatige sterkte van diepe spieren in de onderrug (behalve de wervelkolom), nek, achillespezen.

- 2) Steek het gewenste opzetstuk in de houder ⑪ en druk het tot de aanslag naar binnen (afb. 2):

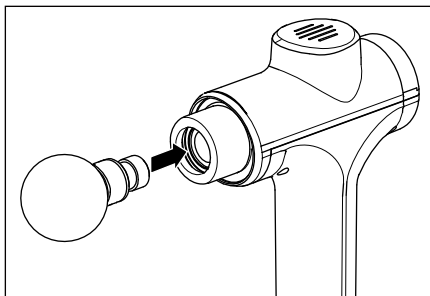

Afb. 2

- 3) Om het opzetstuk te verwisselen, trekt u het voorzichtig horizontaal uit de houder ⑪, waarbij u het zo nodig lichtjes draait.

## Toepassingsvoorbeelden

### OPMERKING

- Plaats het apparaat niet rechtstreeks op de botten, maar alleen op spierweefsel.

Toepassingsvoorbeelden voor armen (afb. 3), dijen (afb. 4), voetzolen (afb. 5) en achillespezen (afb. 6):

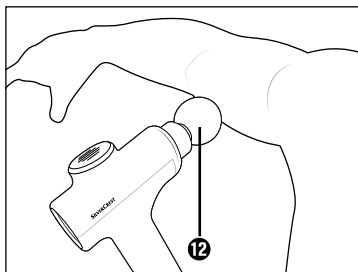

Afb. 3

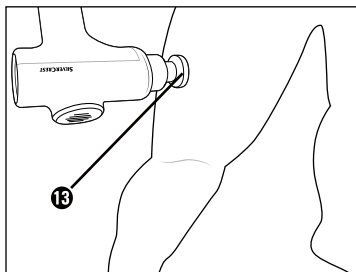

Afb. 4

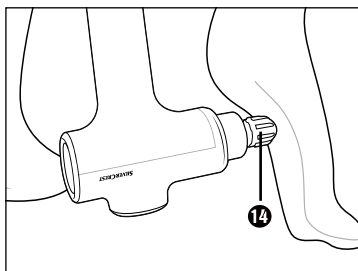

Afb. 5

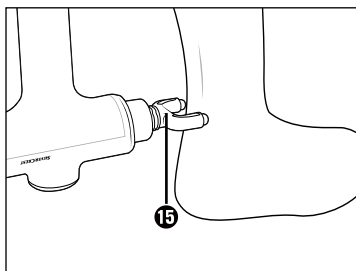

Afb. 6

## Apparaat in-/uitschakelen en intensiteit kiezen

- 1) Schakel het apparaat in door de hoofdschakelaar **6** op de onderkant van de handgreep **4** op de stand ON te zetten.
  - ✓ De ringindicatie **5** gaat groen branden.
- 2) Druk op de toets **1** **3** om het apparaat te starten.
  - ✓ Het display **2** geeft het intensiteitsniveau **1** aan. Het apparaat begint met intensiteitsniveau **1** te werken.
- 3) Om het intensiteitsniveau te verhogen, drukt u kort op de toets **1** **3**.
  - ✓ Bij elke keer drukken wordt de intensiteit met één niveau verhoogd. Dit wordt op het display **2** weergegeven.

### OPMERKING

- ▶ Wanneer u na het bereiken van het hoogste intensiteitsniveau **5** opnieuw op de toets **1** **3** drukt, stopt het apparaat en gaat het over op stand-by.

- 4) Masseer het gewenste lichaamsdeel door het opzetstuk zachtjes heen en weer te bewegen op de spierzone.

### OPMERKING

- ▶ Oefen niet te veel druk uit, anders wordt het apparaat automatisch uitgeschakeld om de motor tegen mogelijke overbelasting te beschermen. Wanneer deze veiligheidsvoorziening is geactiveerd, verschijnt **E3** op het display **2**. U moet het apparaat dan opnieuw starten.

- 5) Als u het apparaat niet meer wilt gebruiken, schakelt u het uit door de toets **1** **3** ca. 2 seconden ingedrukt te houden en vervolgens de hoofdschakelaar **6** op de stand OFF te zetten.

### OPMERKING

- ▶ Het apparaat is voorzien van een automatische uitschakeling om oververhitting te voorkomen. Na 15 minuten continu gebruik wordt het apparaat automatisch uitgeschakeld. Laat het apparaat minstens 15 minuten afkoelen voordat u het opnieuw gebruikt.

## Intensiteitsniveaus

De intensiteit van de massage varieert, afhankelijk van het gekozen niveau, en wel als volgt:

Niveau	Intensiteit
00	Uit
01	1800 omw/min - 30 Hz
02	2100 omw/min - 35 Hz
03	2400 omw/min - 40 Hz
04	2700 omw/min - 45 Hz
05	3000 omw/min - 50 Hz

## Reiniging en onderhoud

### **GEVAAR! ELEKTRISCHE SCHOK!**

- ▶ Reinig het apparaat niet terwijl het wordt opgeladen. Schakel het apparaat voor elke reiniging uit.
- ▶ Zorg dat er geen vocht in het apparaat binnendringt tijdens het schoonmaken.

### **LET OP! MATERIËLE SCHADE!**

- ▶ Gebruik geen schurende of bijtende schoonmaakmiddelen. Deze kunnen de oppervlakken beschadigen!
- 1) Schakel het apparaat uit door de hoofdschakelaar **6** op de onderkant van de handgreep **4** op de stand OFF te zetten.
  - 2) Zorg ervoor dat het apparaat niet met de voedingsadapter **10** verbonden is.
  - 3) Veeg het apparaat af met een licht bevochtigde doek. Gebruik nooit oplosmiddelen of schoonmaakmiddelen die kunststof kunnen aantasten. Zo nodig doet u wat mild afwasmiddel op de doek en spoelt u met schoon water na. Let erop dat er geen vocht of vloeistof in het apparaat binnendringt!
  - 4) Voor een hygiënische reiniging van de opzetstukken reinigt u ze met water en een mild reinigingsmiddel en spoelt u ze vervolgens af met schoon water.
  - 5) Laat alles goed opdrogen voordat u het apparaat opbergt of opnieuw gebruikt.

## Opbergen

Berg het apparaat in het etui **1b** op een droge en stofvrije plek zonder rechtstreeks zonlicht op.

Laad de accu periodiek op, om een lange levensduur van de accu te garanderen.

## Problemen oplossen

Probleem	Oorzaak	Oplissing
Het apparaat werkt niet.	Het apparaat staat uit.	Zet de hoofdschakelaar <b>6</b> op ON.
	Het apparaat is defect.	Neem contact op met de klantenservice.
Op het display <b>2</b> staat <b>E 1</b> .	De beveiliging tegen diep-ontlading is geactiveerd. Accuniveau te laag.	Laad het apparaat onmiddellijk op.
Op het display <b>2</b> staat <b>E3</b> .	De beveiliging tegen overbelasting van de motor is geactiveerd.	Start het apparaat opnieuw. Druk niet te stevig bij het masseren.

Neem contact op met de service als u met de eerdergenoemde stappen het probleem niet kunt verhelpen (zie het hoofdstuk **Service**).

## Afvoeren



Het pictogram hiernaast met een doorgekruiste vuilnisbak geeft aan dat dit apparaat is onderworpen aan de Richtlijn 2012/19/EU. Deze richtlijn stelt dat u dit apparaat aan het einde van zijn levensduur niet met het normale huisvuil mag afvoeren, maar moet inleveren bij speciaal daartoe bestemde inzamelpunten, milieuparken of afvalverwerkingsbedrijven.



**Afvoeren is voor u kosteloos. Spaar het milieu en voer producten op een voor het milieu verantwoorde manier af.**



Verwijder de oude batterijen of accu's indien dit mogelijk is zonder het oude apparaat te vernietigen, voordat u het oude apparaat inlevert om het af te voeren en lever ze gescheiden in. Bij vast ingebouwde accu's moet er bij het afvoeren op worden gewezen dat het product een accu bevat. De ingebouwde accu van dit product kan niet worden verwijderd voor afzonderlijke afvalverwerking.



Informatie over mogelijkheden voor het afvoeren van het afgedankte product krijgt u bij uw gemeentereiniging.









FR





Het product en de verpakking zijn recyclebaar, vallen onder de uitgebreide producentenverantwoordelijkheid en worden gescheiden ingezameld.



## Technische gegevens

Netvoedingsadapter 10	
Fabrikant	DongGuan City GangQi Electronic Co., Ltd. Privately Operated Industrial District, ShiYong, 532600 Heng Li Town, Dong Guan, Guangdong, P.R. CHINA Handelsregisternummer: 914419007929512928 Importeur: KOMPERNASS HANDELS GMBH, BURGSTRASSE 21, 44867 BOCHUM, DUITSLAND, kantongerecht AG Bochum, registernummer: HRB 4598
Model	GQ12-050200-ZG
Ingangsspanning	100-240 V ~ (wisselstroom)
Frequentie ingangswisselstroom	50 / 60 Hz
Uitgangsspanning	5,0 V == (gelijkstroom)
Uitgangsstroom	2,0 A
Uitgangsvermogen	10,0 W
Gemiddelde efficiëntie tijdens gebruik	80,1%
Opgenomen vermogen onbelast	0,06 W
Ingangsstroom	max. 0,4 A
Efficiëntieklasse 6	
Polariteit USB-poort	P1  P4 
Veiligheidstransformator, kortsluitingsbestendig	
Schakelende voeding	
Beschermingsklasse	II /  (dubbel geïsoleerd)
Nominale omgevingstemperatuur (t <sub>a</sub> )	45 °C
Beschermingsgraad	IP20 Bescherming tegen vaste voorwerpen met een diameter van meer dan 12,5 mm

<b>Apparaat</b>	
Ingangsspanning	5,0 V $\equiv$ (gelijkstroom)
Ingangsstroom	2,0 A
Beschermingsklasse	III /  (bescherming door extra lage spanning)
Geïntegreerde accu (li-ion)	2500 mAh / 7,4 V $\equiv$ (gelijkstroom) / 18,5 Wh
	Afneembare voedingsunit

## Garantie van Kompernaß Handels GmbH

Geachte klant,

U hebt op dit apparaat 3 jaar garantie vanaf de aankoopdatum. In geval van gebreken in dit product hebt u wettelijke rechten tegenover de verkoper van het product. Deze wettelijke rechten worden door onze hierna beschreven garantie niet beperkt.

### Garantievoorwaarden

De garantieperiode geldt vanaf de datum van aankoop. Bewaar de kassabon zorgvuldig. U hebt hem nodig als bewijs van aankoop.

Als er binnen drie jaar vanaf de aankoopdatum van dit product een materiaal- of fabricagefout optreedt, wordt - naar onze keuze - het product door ons kosteloos gerepareerd of vervangen of wordt de koopprijs terugbetaald. Voorwaarde voor deze garantie is dat het defecte apparaat en het aankoopbewijs (kassabon) binnen de termijn van drie jaar worden overlegd en dat kort wordt omschreven waaruit het gebrek bestaat en wanneer het is opgetreden.

Wanneer het defect door onze garantie wordt gedekt, krijgt u het gerepareerde product of een nieuw product retour. Met de reparatie of vervanging van het product begint er geen nieuwe garantieperiode.

### Garantieperiode en wettelijke aanspraken bij gebreken

De garantieperiode wordt door deze waarborg niet verlengd. Dat geldt ook voor vervangen en gerepareerde onderdelen. Eventueel al bij aankoop aanwezige schade en gebreken moeten meteen na het uitpakken worden gemeld. Voor reparaties na afloop van de garantieperiode worden kosten in rekening gebracht.

## Garantieomvang

Het apparaat is op basis van strenge kwaliteitsnormen met de grootst mogelijke zorg vervaardigd en voorafgaand aan de levering nauwkeurig gecontroleerd.

De garantie geldt voor materiaal- of fabricagefouten. Deze garantie geldt niet voor productonderdelen die onderhevig zijn aan normale slijtage en die daarom als slijtonderdelen worden beschouwd, of voor schade aan breekbare onderdelen zoals schakelaars, accu's of onderdelen die van glas zijn gemaakt.

Deze garantie vervalt wanneer het product is beschadigd, ondeskundig is gebruikt of is gerepareerd. Voor deskundig gebruik van het product moeten alle in de gebruiksaanwijzing beschreven aanwijzingen precies worden opgevolgd. Gebruiksdoeleinden en handelingen die in de gebruiksaanwijzing worden afgeraden of waarvoor wordt gewaarschuwd, moeten beslist worden vermeden.

Het product is uitsluitend bestemd voor privégebruik en niet voor bedrijfsmatige doeleinden. Bij verkeerd gebruik en ondeskundige behandeling, bij gebruik van geweld en bij reparaties die niet door ons erkend servicefiliaal zijn uitgevoerd, vervalt de garantie.

## Afhandeling bij een garantiekwestie

Voor een snelle afhandeling van uw aanvraag neemt u de volgende aanwijzingen in acht:

- Houd voor alle aanvragen de kassabon en het artikelnummer (IAN) 391896\_2201 als aankoopbewijs bij de hand.
- Het artikelnummer vindt u op het typeplaatje van het product, op het product gegraveerd, op de titelpagina van de gebruiksaanwijzing (linksonder) of op de sticker op de achter- of onderkant van het product.
- Als er fouten in de werking of andere gebreken optreden, neemt u eerst contact op met de hierna genoemde serviceafdeling, **telefonisch of via e-mail**.
- Een als defect geregistreerd product kunt u dan zonder portokosten naar het aan u doorgegeven serviceadres sturen. Voeg het aankoopbewijs (kassabon) bij en vermeld waaruit het gebrek bestaat en wanneer het is opgetreden.



Op [www.lidl-service.com](http://www.lidl-service.com) kunt u deze en vele andere handleidingen, product-video's en installatiesoftware downloaden.

Met deze QR-code gaat u direct naar de website van Lidl Service ([www.lidl-service.com](http://www.lidl-service.com)) en kunt u met het invoeren van het artikelnummer (IAN) 391896\_2201 de gebruiksaanwijzing openen.

## Service

**NL** **Service Nederland**  
Tel.: 0800 0249630  
E-Mail: [kompernass@lidl.nl](mailto:kompernass@lidl.nl)

**BE** **Service België**  
Tel.: 0800 12089  
E-Mail: [kompernass@lidl.be](mailto:kompernass@lidl.be)

IAN 391896\_2201

## Importeur

Let op: het volgende adres is geen serviceadres. Neem eerst contact op met het opgegeven serviceadres.

KOMPERNASS HANDELS GMBH

BURGSTRASSE 21

44867 BOCHUM

DUITSLAND

[www.kompernass.com](http://www.kompernass.com)



## Obsah

<b>Úvod</b> .....	<b>84</b>
Použití v souladu s určením .....	84
Použitá výstražná upozornění .....	84
Informace o ochranných známkách .....	85
<b>Bezpečnostní pokyny</b> .....	<b>85</b>
Bezpečnostní pokyny pro akumulátory .....	88
<b>Rozsah dodávky</b> .....	<b>89</b>
Likvidace obalu .....	90
<b>Popis přístroje</b> .....	<b>90</b>
<b>Před prvním použitím</b> .....	<b>91</b>
Nabíjení přístroje .....	91
<b>Použití</b> .....	<b>92</b>
Volba/nasazení nástavce .....	92
Příklady použití .....	93
Zapnutí/vypnutí přístroje a volba intenzity .....	94
Stupně intenzity .....	95
<b>Čištění a údržba</b> .....	<b>95</b>
<b>Skladování</b> .....	<b>96</b>
<b>Odstranění závad</b> .....	<b>96</b>
<b>Likvidace</b> .....	<b>96</b>
<b>Technické údaje</b> .....	<b>97</b>
<b>Záruka společnosti Kompennass Handels GmbH</b> .....	<b>98</b>
Servis .....	100
Dovozce .....	100

## Úvod

Blahopřejeme vám k zakoupení vašeho nového přístroje.

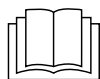

Rozhodli jste se tím pro vysoce kvalitní výrobek. Součástí tohoto výrobku je návod k obsluze. Obsahuje důležité informace o bezpečnosti, použití a likvidaci. Před použitím výrobku se seznámte se všemi provozními a bezpečnostními pokyny. Výrobek používejte pouze předepsaným způsobem a pro uvedené oblasti použití. Při předávání výrobku třetím osobám předejte spolu s ním i tyto podklady.

## Použití v souladu s určením

Tento přístroj a jeho nástavce jsou určeny výhradně k masáži svalů šíje, ramen, paží, zad (vyjma páteře), stehen, lýtek a hýždí. Používejte jen určené nástavce. Přístroj nepoužívejte přímo na kosti. Přístroj není vhodný k použití na obličej, hlavě, krku nebo intimních partiích. Přístroj nepoužívejte v oblasti břicha nebo prsou ani přímo na srdce. Přístroj se nikdy nesmí používat k masírování kojenců, malých dětí, bezmocných osob nebo zvířat.

Přístroj je určen výhradně pro osobní potřebu v soukromém sektoru, nikoli pro lékařské nebo komerční použití, a nemůže nahradit lékařské ošetření. Není určen pro použití v lékařských/terapeutických nebo komerčních sektorech. Jiné použití než k určenému účelu nebo nad jeho rámec je považováno za použití v rozporu s určením.

Nároky na náhradu škody jakéhokoliv druhu vzniklé v důsledku použití v rozporu s určením, neodborné opravy, neoprávněně provedené změny nebo úpravy nebo v důsledku použití nepovolených náhradních dílů jsou vyloučeny. Riziko nese v plném rozsahu sám provozovatel.

## Použitá výstražná upozornění

V tomto návodu k obsluze jsou použita následující výstražná upozornění (je-li to patřičné):

### **NEBEZPEČÍ**

**Výstražným upozorněním tohoto stupně nebezpečí je označena hrozcí nebezpečná situace.**

Pokud se nebezpečné situaci nezabrání, může mít za následek vážné zranění nebo usmrcení.

- ▶ Pro zabránění nebezpečí těžké újmy na zdraví nebo usmrcení je nutno dodržovat pokyny uvedené v tomto výstražném upozornění.

## VÝSTRAHA

**Výstražným upozorněním tohoto stupně nebezpečí je označena možná nebezpečná situace.**

Pokud se takové nebezpečné situaci nezabrání, může to vést ke zraněním.

- ▶ Abyste zabránili zranění osob, je proto nutné dodržovat pokyny uvedené v tomto výstražném upozornění.

## POZOR

**Výstražným upozorněním tohoto stupně nebezpečí je označen možný vznik hmotné škody.**

Pokud se této nebezpečné situaci nezabrání, může dojít k hmotným škodám.

- ▶ Pro zabránění hmotným škodám je proto zapotřebí dodržovat pokyny uvedené v tomto výstražném upozornění.

## UPOZORNĚNÍ

- ▶ Upozornění označuje doplňující informace, usnadňující manipulaci s přístrojem.

## Informace o ochranných známkách

- USB® je registrovaná ochranná známka společnosti USB Implementers Forum, Inc. Veškeré ostatní názvy a produkty mohou být ochrannými známkami nebo registrovanými ochrannými známkami jejich příslušných vlastníků.

## Bezpečnostní pokyny

Pro bezpečnou manipulaci s přístrojem dodržujte následující bezpečnostní pokyny.

### NEBEZPEČÍ ÚRAZU ELEKTRICKÝM PROUDEM!

- ▶ Přístroj nabíjejte výhradně dodaným síťovým adaptérem.
- ▶ Síťový adaptér zapojte pouze do řádně nainstalované a uzemněné zásuvky. Síťové napětí se musí shodovat s údaji na typovém štítku přístroje/síťového adaptéru.
- ▶ Dbejte na to, aby síťový kabel nebyl mokrá nebo vlhký. Kabel ved'te tak, aby se nemohl nikde přiskřípnout nebo poškodit.
- ▶ Síťový kabel udržujte mimo horké povrchy.
- ▶ Na přístroji neprovádějte žádné opravy. Jakékoliv opravy musí být provedeny zákaznickým servisem nebo kvalifikovaným odborným personálem.



## **⚠ NEBEZPEČÍ ÚRAZU ELEKTRICKÝM PROUDEM!**

- ▶ Nikdy neotvírejte kryt přístroje. Uvnitř přístroje se nenachází části, které by bylo nutné udržovat. Jinak ztrácíte nárok na svou záruku.
- ▶ Přístroj po každém použití a před čištěním vypněte.
- ▶ Přístroj používejte pouze v suchých vnitřních prostorech, nikdy ne venku.
- ▶ Přístroj nikdy neponořujte do vody či jiných kapalin!
- ▶ Přístroj nepoužívejte při koupání nebo sprchování. Neuchovávejte ani neskladujte ho na místech, kde by mohl spadnout do vany nebo do umyvadla nebo jiných nádob naplněných vodou nebo jinými kapalinami.
- ▶ Na přístroj nikdy nesahejte, pokud spadl do vody.
- ▶ Přístroj nepoužívejte, pokud je síťový kabel poškozen, síťový adaptér vadný, přístroj nefunguje správně, nástavce jsou poškozené, přístroj spadl na zem nebo do vody nebo byl poškozen.



Nepoužívejte síťový adaptér s poškozeným konektorem nebo připojovacím kabelem. Pokud jsou kontakty konektoru síťového adaptéru poškozené nebo ohnuté, nelze síťový adaptér opravit a musí být vyřazen z provozu.

## **⚠ VÝSTRAHA! NEBEZPEČÍ ZRANĚNÍ!**

- ▶ Děti ve věku od 8 let a osoby s omezenými fyzickými, smyslovými nebo mentálními schopnostmi či nedostatkem zkušeností a znalostí mohou tento přístroj používat pouze tehdy, pokud jsou pod dohledem nebo byly poučeny o bezpečném používání přístroje a porozuměly z toho vyplývajícímu nebezpečí.
- ▶ Čištění a uživatelskou údržbu nesmí provádět děti bez dozoru.
- ▶ Děti si nesmí s přístrojem hrát.

**⚠ VÝSTRAHA! NEBEZPEČÍ ZRANĚNÍ!**

- ▶ Nikdy nenechávejte děti bez dozoru s obalovým materiálem. Nedovolte dětem přistupovat k obalu a přístroji. Hrozí nebezpečí udušení!
- ▶ Osoby s kardiostimulátory, umělými klouby nebo elektronickými implantáty by se před použitím přístroje měly poradit s lékařem.
- ▶ Přístroj nikdy nepoužívejte v oblasti srdce, obličeje nebo intimních partií.
- ▶ Přístroj nepoužívejte, pokud trpíte jedním nebo několika následujícími onemocněními nebo máte následující potíže: poruchy prokrvení, křečové žíly, otevřené rány, modřiny, popraskaná kůže, zánět žil, trombóza, cukrovka nebo hernie ploténky.
- ▶ Přístroj nikdy nepoužívejte u dětí, zvířat, v případě těhotenství, na hlavě a krku nebo na částech těla, které vykazují otoky, popáleniny, záněty, ekzémy, rány nebo citlivá místa.
- ▶ Přístroj nikdy nepoužívejte pod dekami nebo polštáři. Přístroj nikdy nepoužívejte v blízkosti benzínu nebo jiných hořlavých materiálů.
- ▶ Přístroj nepoužívejte během spánku nebo po užití prostředků, které snižují schopnost reagovat (např. léky proti bolesti nebo alkohol).
- ▶ Přístroj nikdy nepoužívejte přímo na kosti, např. na páteř, holeň, zadní část chodidla nebo podobná místa na těle.
- ▶ Přístroj používejte pouze na suchém a čistém povrchu těla.
- ▶ Ošetřování přístrojem ihned přerušete, pokud máte při masáži nepříjemný pocit nebo bolesti.
- ▶ Použití by nemělo trvat déle než 15 minut nepřetržitě. Poté přístroj vypněte na dobu nejméně 15 minut a nechte ho vychladnout.

## ⚠ VÝSTRAHA! NEBEZPEČÍ ZRANĚNÍ!

- ▶ Do otvorů pro nástavce nevkládejte prsty ani jiné předměty. Dlouhé vlasy udržujte mimo dosah pohyblivých částí.
- ▶ Přístroj používejte pouze v souladu s jeho určením.

## POZOR! HMOTNÉ ŠKODY!



Síťový adaptér/přístroj používejte pouze ve vnitřních prostorách.

- ▶ Přístroj používejte pouze spolu s dodaným příslušenstvím (síťový adaptér a nástavce). Přesvědčte se, že se nástavce mohou stále volně pohybovat.
- ▶ Chraňte přístroj a nástavce před nárazy, prachem, chemikáliemi nebo elektromagnetickými poli. Přístroj uchovávejte mimo dosah zdrojů tepla (topná tělesa, trouby apod.) a nevystavujte jej extrémním změnám teplot.
- ▶ Nepoužívejte agresivní čisticí prostředky ani rozpouštědla. Tyto by mohly poškodit povrch.
- ▶ Větrací otvory vždy udržujte bez prachu a nezakrývejte je.

## UPOZORNĚNÍ

- ▶ K přepnutí výrobku mezi frekvencí 50 a 60 Hz není nutný žádný zásah uživatele. Výrobek se upraví pro 50 i 60 Hz.

## Bezpečnostní pokyny pro akumulátory



Výrobek je vybaven lithium-iontovým akumulátorem, resp. je akumulátor k výrobku přibalen. Akumulátor v tomto přístroji nelze vyměnit.

## ⚠ NEBEZPEČÍ VÝBUCHU!

- ▶ Akumulátor neotevírejte ani nezkratujte. To by mohlo způsobit přehřátí a explozi akumulátoru. Hrozí nebezpečí požáru!
- ▶ Akumulátor nikdy nevhazujte do ohně nebo do vody.

**⚠ NEBEZPEČÍ VÝBUCHU!**

- ▶ Akumulátor nevystavujte mechanickému namáhání.
- ▶ Akumulátor nabíjejte výhradně dodaným síťovým adaptérem (typ GQ12-050200-ZG).
- ▶ Přístroj při nabíjení nikdy neponechávejte bez dozoru.

**⚠ VÝSTRAHA! NEBEZPEČÍ ZRANĚNÍ V DŮSLEDKU VYTEČENÍ AKUMULÁTORU!**

- ▶ Vysoké teploty mohou negativně působit na akumulátor. Vyhněte se přímému slunečnímu záření a blízkosti zdrojů tepla, jako jsou topná tělesa.
- ▶ Za extrémních podmínek mohou akumulátorové články vytéct. Zabraňte kontaktu kapaliny s kůží, očima a sliznicemi. V případě náhodného kontaktu opláchněte zasažené místo velkým množstvím čisté vody a kontaktujte lékaře.
- ▶ Vyteklé nebo poškozené akumulátory mohou způsobit popálení pokožky. Pokud se musíte dotýkat akumulátorů, noste vždy ochranné rukavice.

## Rozsah dodávky

Přístroj se standardně dodává s následujícími komponenty:

- masážní pistole
  - 4 nástavce (1 kulatá hlavice, 1 spirálová hlavice, 1 hlavice ve tvaru U a 1 plochá hlavice)
  - taštička pro uložení
  - síťový adaptér s nabíjecím kabelem USB
  - návod k obsluze
- 1) Všechny části přístroje a návod k obsluze vyjměte z krabice.
  - 2) Z přístroje odstraňte všechen obalový materiál a případné nálepky.
  - 3) Z displeje odstraňte ochrannou fólii.

**UPOZORNĚNÍ**

- ▶ Ihned po vybalení zkontrolujte rozsah dodávky, zda je úplná a není poškozená. V případě potřeby se obraťte na servis.

## Likvidace obalu

Zvolený obalový materiál odpovídá hlediskům ochrany životního prostředí a likvidace a je tudíž recyklovatelný.



Již nepotřebný obalový materiál zlikvidujte podle místních platných předpisů.



Obal zlikvidujte ekologicky. Dbejte na označení na různých obalových materiálech a v případě potřeby tyto obaly rozřídte. Obalové materiály jsou označeny zkratkami (a) a číslicemi (b) s následujícím významem:

1–7: plasty, 20–22: papír a lepenka, 80–98: kompozitní materiály.

## Popis přístroje

Obrázek A (viz výklopná strana):

- ❶ větrací otvory
- ❷ displej / zobrazení intenzity
- ❸ tlačítko  (zapnutí/vypnutí přístroje / nastavení stupně intenzity)
- ❹ rukojeť
- ❺ kruhový indikátor
- ❻ hlavní vypínač
- ❼ napájecí zdířka
- ❽ konektor USB (typ C)
- ❾ nabíjecí kabel USB (USB typu A na USB typu C)
- ❿ síťový adaptér
- ⓫ upnutí pro nástavce

Obrázek B:

- ❿ kulatá hlavice
- Ⓜ plochá hlavice
- Ⓨ spirálová hlavice
- Ⓩ hlavice ve tvaru U
- ⓐ vak pro uložení

## Před prvním použitím

Než budete moci přístroj používat, musíte jej nabíjet alespoň 3½ hodiny.

## Nabíjení přístroje

### POZOR

- ▶ K nabíjení akumulátoru používejte pouze dodaný síťový adaptér 10.
- ▶ Přístroj nepoužívejte během nabíjení.

- 1) Ujistěte se, zda je přístroj vypnutý. Hlavní vypínač 6 musí být v poloze OFF.
- 2) Konektor USB 8 zasuňte do napájecí zdiřky USB 7 umístěné na spodní straně rukojeti 4 (obr. 1):

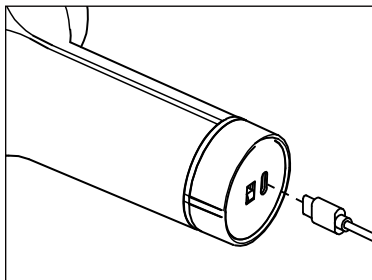

Obr. 1

- 3) Nabíjecí kabel USB 9 zapojte do síťového adaptéru 10 a zasuňte síťový adaptér 10 do vhodné síťové zásuvky.

✓ Když se kruhový indikátor 5 rozsvítí zeleně, přístroj je plně nabitý.

Stav nabití akumulátoru se zobrazuje následovně:

Kruhový indikátor 5	Význam
svítí červeně	Přístroj je zapnutý, stav nabití akumulátoru nižší než 20 %.
bliká červeně	Přístroj se nabíjí, stav nabití akumulátoru nižší než 30 %.
bliká zeleně	Přístroj se nabíjí, stav nabití akumulátoru minimálně 30 %.
svítí zeleně	Přístroj je zapnutý, akumulátor zcela nabitý.

- 4) Odpojte přístroj od zdroje napájení a vytáhněte nabíjecí kabel USB 9 z přístroje.

Plné nabití akumulátoru vystačí až na 4 hodiny provozu při středním stupni intenzity. Akumulátor lze dobíjet kdykoli a při jakémkoli stavu nabití.

## POZOR

- ▶ Přístroj je vybaven zařízením k ochraně před hlubokým vybitím. Když akumulátor dosáhne nízkého stavu nabití, na displeji **2** se zobrazí hlášení **E 1**. Aby nedošlo k poškození akumulátoru, přístroj okamžitě nabijte.





## Použití

S tímto přístrojem můžete sobě nebo ostatním dopřát uklidňující a účinnou masáž spouštěcích bodů. Díky masážím spouštěcích bodů lze uvolnit nebo stimulovat svaly a zmírnit tak napětí, bolest a únavu. Masážní pistole poskytuje silnou a intenzivní masáž stehen, lýtek, ramen, paží a zad (kromě páteře). V závislosti na míře napětí v části těla určené k ošetření se doporučuje maximální doba ošetření přibližně 15 minut.

Masáž musí být vždy vnímána jako příjemná. Mírné zčervenání ošetřených míst až mírné hematomy jsou normálním průvodním jevem, protože masáž cíleně podporuje prokrvení. Pokud však zaznamenáte nadměrné kožní reakce, přestaňte přístroj používat a poraďte se s lékařem.

## Volba/nasazení nástavce

- 1) Zvolte vhodný nástavec pro požadované ošetření a část těla takto:

Nástavec	Vhodné pro:
 <b>12</b>	Rovnoměrná a jemná masáž k uvolnění menších svalových skupin, např. paží, ramen, pasu a nohou.
 <b>13</b>	Velké plochy po celém těle, např. hýždě, stehna a záda (vyjma páteře).
 <b>14</b>	Cílená a přesná masáž hlubokých svalových tkání, např. chodidel, dlaní, svalů lopatek.
 <b>15</b>	Rovnoměrně silná 2bodová stimulace hlubokých svalů v dolní části zad (vyjma páteře), šije, Achillovy šlachy.

- 2) Vložte požadovaný nástavec do upnutí ① a zatlačte jej až na doraz (obr. 2):

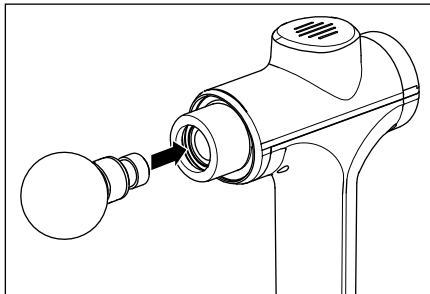

Obr. 2

- 3) Chcete-li nástavec vyměnit, opatrně jej horizontálně vytáhněte z upnutí ①, v případě potřeby jím mírně pootočte.

## Příklady použití

### UPOZORNĚNÍ

- Neumisťujte nástavce přímo na kost, ale pouze na svalovou tkáň.

Příklady použití na pažích (obr. 3), stehnech (obr. 4), chodidle (obr. 5) a Achillově šlaše (obr. 6):

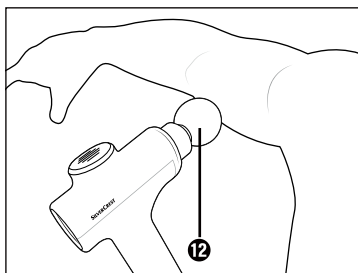

Obr. 3

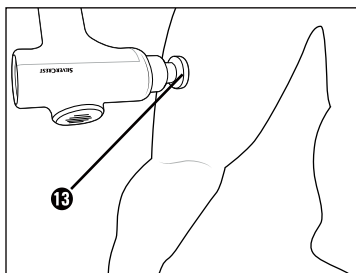

Obr. 4

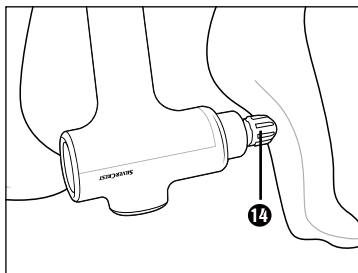

Obr. 5

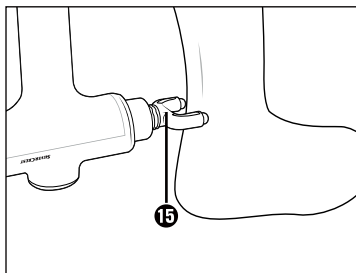

Obr. 6



## Zapnutí/vypnutí přístroje a volba intenzity

- 1) Přístroj zapněte přesunutím hlavního vypínače **6** na spodní straně rukojeti **4** do polohy ON.
  - ✓ Kruhový indikátor **5** svítí zeleně.
- 2) Přístroj zapněte stisknutím tlačítka **1** **3**.
  - ✓ Na displeji **2** se zobrazuje stupeň intenzity **1**. Přístroj začne pracovat se stupněm intenzity **1**.
- 3) Ke zvýšení intenzity stiskněte krátce tlačítko **1** **3**.
  - ✓ Každým stisknutím se intenzita zvýší o jeden stupeň. Ta se zobrazí na displeji **2**.

### UPOZORNĚNÍ

- ▶ Pokud po dosažení nejvyššího stupně intenzity **5** stisknete znovu tlačítko zapnutí/vypnutí **1** **3**, přístroj přestane pracovat a přejde do pohotovostního režimu.

- 4) Masírujte požadovanou část těla jemnými pohyby nástavce tam a zpět v oblasti svalů.

### UPOZORNĚNÍ

- ▶ Nevyvíjejte příliš velký tlak, jinak se přístroj automaticky vypne, aby chránil motor před možným přetížením. Pokud se aktivovalo toto ochranné zařízení, na displeji **2** se zobrazí **E3**. Přístroj je nutné spustit znovu.

- 5) Pokud přístroj již nechcete používat, vypněte jej stisknutím a podržením tlačítka **1** **3** po dobu cca 2 sekund a poté přesuňte hlavní vypínač **6** do polohy OFF.

### UPOZORNĚNÍ

- ▶ Přístroj je vybaven funkcí automatického vypnutí, která zabraňuje přehřátí. Po 15 minutách nepřetržitého provozu se přístroj automaticky vypne. Před opětovným uvedením přístroje do provozu jej nechte alespoň 15 minut vychladnout.

## Stupně intenzity

Intenzita masáže se liší podle zvoleného stupně takto:

Stupeň	Intenzita
00	Vypnuto
01	1800 ot/min - 30 Hz
02	2100 ot/min - 35 Hz
03	2400 ot/min - 40 Hz
04	2700 ot/min - 45 Hz
05	3000 ot/min - 50 Hz

## Čištění a údržba

### **⚠ NEBEZPEČÍ! ÚRAZ ELEKTRICKÝM PROUDEM!**

- ▶ Přístroj nečistěte během nabíjení. Před každým čištěním přístroj vypněte.
- ▶ Dbejte na to, aby se při čištění nedostala do přístroje vlhkost.

### **POZOR! HMOTNÉ ŠKODY!**

- ▶ Nepoužívejte abrazivní nebo agresivní čisticí prostředky. Mohou poškodit povrch přístroje!

- 1) Přístroj vypněte přesunutím hlavního vypínače **6** na spodní straně rukojeti **4** do polohy OFF.
- 2) Ujistěte se, zda přístroj není připojen k síťovému adaptéru **10**.
- 3) Přístroj otřete lehce navlhčeným hadříkem. Nikdy nepoužívejte rozpouštědla nebo čisticí prostředky, které mohou narušit umělou hmotu. Podle potřeby dejte na hadřík jemný mycí prostředek a poté otřete čištěnou plochu hadříkem navlhčeným čistou vodou. Dbejte na to, aby do přístroje nepronikla vlhkost nebo kapalina!
- 4) Pro hygienické čištění nástavců je čistěte vodou s jemným čisticím prostředkem a poté je opláchněte čistou vodou.
- 5) Před uschováním nebo opětovným uvedením přístroje do provozu nechejte vše dobře osušit.

## Skladování

Přístroj skladujte v taštičce pro uložení **1b** na suchém a bezprašném místě, mimo dosah přímého slunečního záření.  
Akumulátor v pravidelných intervalech dobíjejte, abyste zajistili dlouhou životnost akumulátoru.

## Odstranění závad

Závada	Příčina	Řešení
Přístroj nefunguje.	Přístroj je vypnutý.	Přepněte vypínač <b>6</b> do polohy ON.
	Přístroj je vadný.	Obraťte se na servis.
Na displeji <b>2</b> se zobrazuje E 1.	Byla spuštěna ochrana proti hlubokému vybití. Příliš slabý akumulátor.	Přístroj ihned nabijte.
Na displeji <b>2</b> se zobrazuje E 3.	Byla spuštěna ochrana proti přetížení motoru.	Spusťte přístroj znovu. Při masáži netlačte příliš silně.

Nemůžete-li výše uvedenými kroky problém vyřešit, obraťte se prosím na servis (viz kapitola **Servis**).

## Likvidace

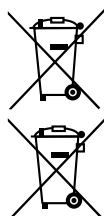

Symbol přeškrtnuté pojízdné popelnice uvedený vedle označuje, že tento přístroj podléhá směrnici č. 2012/19/EU. Tato směrnice uvádí, že tento přístroj se na konci své životnosti nesmí likvidovat s běžným domovním odpadem, ale musí se odevzdat v určených sběrných místech či dvorech nebo podnikcích oprávněných k nakládání s odpady.

**Tato likvidace je pro Vás zdarma. Chraňte životní prostředí a zajištěte odbornou likvidaci přístroje.**

Jeli to možné bez zničení vysloužilého přístroje, vyjměte staré baterie nebo akumulátory před odevzdáním přístroje k likvidaci a dopravte je do odděleného sběru. Při likvidaci přístroje s pevně zabudovanými akumulátory je třeba upozornit na to, že přístroj obsahuje akumulátory. Akumulátor, zabudovaný do tohoto přístroje, nelze k likvidaci vyjmout.











Informace o možnostech likvidace vysloužilého výrobku vám podá obecní nebo městská správa.



Výrobek a obal jsou recyklovatelné, podléhají rozšířené odpovědnosti výrobce a shromažďují se odděleně.

## Technické údaje

Síťový adaptér 	
Výrobce	DongGuan City GangQi Electronic Co., Ltd. Privately Operated Industrial District, ShiYong, 532600 Heng Li Town, Dong Guan, Guangdong, Čína Číslo obchodního rejstříku: 914419007929512928 Dovozce: KOMPERNASS HANDELS GMBH, BURGSTRASSE 21, 44867 BOCHUM, NĚMECKO, rejstříkový soud AG Bochum, registrační číslo: HRB 4598
Model	GQ12-050200-ZG
Vstupní napětí	100–240 V ~ (střídavý proud)
Vstupní frekvence střídavého proudu	50/60 Hz
Výstupní napětí	5,0 V === (stejnoseměrný proud)
Výstupní proud	2,0 A
Výstupní výkon	10,0 W
Průměrná účinnost v provozu	80,1 %
Příkon při nulovém zatížení	0,06 W
Vstupní proud	max. 0,4 A
Třída účinnosti 6	
Polarita portu USB	P1  P4 
Bezpečnostní transformátor, s ochranou proti zkratu	
Přepínací síťový adaptér	
Třída ochrany	II /  (dvojitá izolace)
Jmenovitá teplota okolí (t <sub>a</sub> )	45 °C
Stupeň krytí	IP20 Ochrana proti pevným částicím s průměrem větším než 12,5 mm

Přístroj	
Vstupní napětí	5,0 V $\equiv$ (stejnoseměrný proud)
Vstupní proud	2,0 A
Třída ochrany	III /  (ochrana nízkým napětím)
Integrovaný akumulátor (lithium-iontový)	2500 mAh / 7,4 V $\equiv$ (stejnoseměrný proud) / 18,5 Wh
	Odnímatelná napájecí jednotka

## Záruka společnosti Kompernass Handels GmbH

Vážená zákaznice, vážený zákazníku,

na tento přístroj získáváte záruku v trvání 3 let od data zakoupení. V případě závad tohoto výrobku máte zákonná práva vůči prodejci výrobku. Tato zákonná práva nejsou omezena naší níže uvedenou zárukou.

### Záruční podmínky

Záruční doba začíná plynout dnem nákupu. Dobře uschovejte pokladní doklad. Tento doklad je potřebný jako důkaz o koupi.

Pokud se do tří let od data zakoupení tohoto výrobku vyskytne vada materiálu nebo výrobní závada, pak Vám podle našeho uvážení výrobek zdarma opravíme, vyměníme nebo uhradíme kupní cenu. Předpokladem této záruky je, že bude během tříleté lhůty předložen vadný přístroj a doklad o koupi (pokladní doklad) a stručně se popíše, v čem závada spočívá a kdy se vyskytla.

Vztahuje-li se na závadu naše záruka, obdržíte zpět buď opravený nebo nový produkt. Opravou nebo výměnou výrobku nezačne plynout nová záruční doba.

### Záruční doba a zákonné nároky vyplývající ze závad

Záručním plněním se záruční doba neprodlužuje. To platí i pro vyměněné a opravené součásti. Poškození nebo vady vyskytující se případně již při nákupu se musí oznámit ihned po vybalení. Po uplynutí záruční doby podléhají veškeré opravy zpoplatnění.

## Rozsah záruky

Přístroj byl vyroben pečlivě podle přísných směrnic kvality a před expedicí byl svědomitě vyzkoušen.

Záruka se vztahuje na materiálové nebo výrobní vady. Tato záruka se nevztahuje na součásti výrobku, které jsou vystaveny běžnému opotřebení, a proto je lze považovat za spotřební díly, nebo na poškození křehkých součástí, jako jsou např. spínače, akumulátory nebo díly, které jsou vyrobeny ze skla.

Tato záruka zaniká, pokud je výrobek poškozen, nebyl řádně používán nebo udržován. Pro zajištění správného používání výrobku se musí přesně dodržovat všechny pokyny uvedené v návodu k obsluze. Účelům použití a úkonům, které se v návodu k obsluze nedoporučují nebo se před nimi varuje, je třeba se bezpodmínečně vyhnout.

Výrobek je určen pouze pro soukromé účely a ne pro komerční použití. Při nesprávném a neodborném používání, při použití násilí a při zásazích, které nebyly provedeny našimi autorizovanými servisními provozovny, záruční nároky zanikají.

## Vyřízení v případě záruky

Pro zajištění rychlého Vaší žádosti postupujte podle následujících pokynů:

- Pro všechny dotazy mějte připraven pokladní lístek a číslo výrobku (IAN) 391896\_2201 jako doklad o koupi.
- Číslo výrobku naleznete na typovém štítku na výrobku, rytině na výrobku, na titulní straně návodu k obsluze (vlevo dole) nebo na nálepce na zadní nebo spodní straně výrobku.
- Pokud by se měly vyskytovat funkční vady nebo jiné závady, kontaktujte nejprve níže uvedené servisní oddělení **telefonicky** nebo **e-mailem**.
- Výrobek, zaevidovaný jako vadný výrobek pak můžete při přiložení dokladu o nákupu (pokladní lístek) a při uvedení, v čem spočívá vada a kdy k ní došlo, poslat výrobek pro Vás bez poštovního na adresu, kterou Vám oznámí servis.



Na webových stránkách [www.lidl-service.com](http://www.lidl-service.com) si můžete stáhnout tyto a mnoho dalších příruček, videí o výrobku a instalační software.

Pomocí kódu QR se dostanete přímo na stránku servisu Lidl ([www.lidl-service.com](http://www.lidl-service.com)) a můžete pomocí zadání čísla výrobku (IAN) 391896\_2201 otevřít svůj návod k obsluze.

## Servis



### Servis Česko

Tel.: 800143873

E-Mail: [kompernass@lidl.cz](mailto:kompernass@lidl.cz)

IAN 391896\_2201

## Dovozce

Dbejte prosím na to, že následující adresa není adresou servisu. Kontaktujte nejprve uvedený servis.

KOMPERNASS HANDELS GMBH

BURGSTRASSE 21

44867 BOCHUM

NĚMECKO

[www.kompernass.com](http://www.kompernass.com)

## Spis treści

<b>Wstęp</b> .....	<b>102</b>
Zastosowanie zgodne z przeznaczeniem .....	102
Zastosowane ostrzeżenia .....	102
Uwagi dotyczące znaków towarowych .....	103
<b>Wskazówki bezpieczeństwa</b> .....	<b>103</b>
Wskazówki bezpieczeństwa dotyczące akumulatorów .....	107
<b>Zakres dostawy</b> .....	<b>108</b>
Utylizacja opakowania .....	109
<b>Opis urządzenia</b> .....	<b>109</b>
<b>Przed pierwszym użyciem</b> .....	<b>110</b>
Ładowanie urządzenia .....	110
<b>Zastosowanie</b> .....	<b>111</b>
Wymiana/zakładanie głowicy .....	111
Przykłady zastosowania .....	112
Włączanie/wyłączanie urządzenia i wybór intensywności .....	113
Stopnie intensywności .....	114
<b>Czyszczenie i pielęgnacja</b> .....	<b>114</b>
<b>Przechowywanie</b> .....	<b>115</b>
<b>Usuwanie usterek</b> .....	<b>115</b>
<b>Utylizacja</b> .....	<b>116</b>
<b>Dane techniczne</b> .....	<b>117</b>
<b>Gwarancja Kompernaß Handels GmbH</b> .....	<b>118</b>
Serwis .....	120
Importer .....	120



## Wstęp

Gratulujemy zakupu nowego urządzenia.



Wybrany produkt charakteryzuje się wysoką jakością. Instrukcja obsługi jest częścią składową produktu. Zawiera ona ważne wskazówki na temat bezpieczeństwa, użytkowania i utylizacji. Przed rozpoczęciem użytkowania produktu zapoznaj się ze wszystkimi wskazówkami dotyczącymi obsługi i bezpieczeństwa. Używaj produktu wyłącznie zgodnie z zamieszczonym tu opisem oraz w podanym zakresie zastosowań. Przekazując produkt osobie trzeciej, dołącz do niego również całą dokumentację.

## Zastosowanie zgodne z przeznaczeniem

Niniejsze urządzenie i jego głowice są przeznaczone wyłącznie do masażu mięśni szyi, ramion, rąk, pleców (z wyjątkiem kręgosłupa), ud, łydek i pośladków. Używaj wyłącznie przystawek przeznaczonych do tego celu. Nie używaj urządzenia bezpośrednio na kościach. Urządzenie nie jest przeznaczone do stosowania na twarzy, głowie, szyi ani w okolicach intymnych. Nie używaj urządzenia na brzuchu, klatce piersiowej ani bezpośrednio na sercu. Urządzenia nie wolno używać do masażu niemowląt, małych dzieci, niesamodzielnych osób lub zwierząt.

Urządzenie jest przeznaczone wyłącznie do samodzielnego użytkowania w warunkach domowych i nie jest przeznaczone do użytku medycznego ani komercyjnego oraz nie może zastępować terapii medycznej. Urządzenie nie jest przeznaczone do zastosowań medycznych/terapeutycznych ani komercyjnych. Inny sposób użycia lub użycie wykraczające poza powyższy zakres uznaje się za niezgodne z przeznaczeniem.

Wszelkiego rodzaju roszczenia z tytułu szkód powstałych wskutek użytkowania urządzenia w sposób niezgodny z przeznaczeniem, nieprawidłowo wykonanych napraw, zmian dokonanych bez zezwolenia lub użycia niedopuszczonych części zamiennych są wykluczone. Wszelkie ryzyko ponosi wyłącznie użytkownik.

## Zastosowane ostrzeżenia

W tej instrukcji obsługi użyto następujących wskazówek ostrzegawczych (o ile mają zastosowanie):

### NIEBEZPIECZEŃSTWO

#### **Wskazówka ostrzegawcza o tym stopniu zagrożenia oznacza sytuację niebezpieczną.**

Zlekceważenie niebezpiecznej sytuacji może spowodować śmierć lub poważne obrażenia.

- ▶ Należy przestrzegać zaleceń zawartych w tym ostrzeżeniu, aby uniknąć wypadku śmiertelnego lub ciężkich obrażeń ciała.

## OSTRZEŻENIE

**Wskazówka ostrzegawcza o tym stopniu zagrożenia oznacza możliwą sytuację niebezpieczną.**

Nieuniknięcie takiej niebezpiecznej sytuacji może doprowadzić do obrażeń ciała.

- ▶ Aby uniknąć obrażeń u ludzi, należy postępować zgodnie z instrukcjami podanymi w tej wskazówce.

## UWAGA

**Ostrzeżenie o tym stopniu zagrożenia oznacza możliwość powstania szkód materialnych.**

Nieuniknięcie takiej niebezpiecznej sytuacji może doprowadzić do powstania szkód materialnych.

- ▶ Aby uniknąć szkód materialnych, przestrzegaj instrukcji zawartych w tym ostrzeżeniu.

## WSKAZÓWKA

- ▶ Wskazówka oznacza dodatkowe informacje, ułatwiające korzystanie z urządzenia.

## Uwagi dotyczące znaków towarowych

- USB® jest zarejestrowanym znakiem towarowym USB Implementers Forum, Inc. Wszystkie pozostałe nazwy i produkty mogą być znakami towarowymi lub zarejestrowanymi znakami towarowymi danych właścicieli.

## Wskazówki bezpieczeństwa

Aby zapewnić bezpieczne użytkowanie urządzenia, należy przestrzegać poniższych wskazówek bezpieczeństwa.

### NIEBEZPIECZEŃSTWO PORAŻENIA PRĄDEM ELEKTRYCZNYM!

- ▶ Ładuj urządzenie wyłącznie za pomocą znajdującego się w zestawie zasilacza sieciowego.
- ▶ Podłączaj zasilacz sieciowy tylko i wyłącznie do prawidłowo zainstalowanego i uziemionego gniazda sieciowego. Napięcie w sieci elektrycznej musi być zgodne z danymi podanymi na tabliczce znamionowej urządzenia / zasilacza sieciowego.

## NIEBEZPIECZEŃSTWO PORAŻENIA PRĄDEM ELEKTRYCZNYM!

- ▶ Zwracaj uwagę na to, aby kabel zasilający nie był mokry ani wilgotny. Kabel układaj w taki sposób, aby nie został zakleszczony ani uszkodzony.
- ▶ Kabel zasilający trzymaj z dala od gorących powierzchni.
- ▶ Nie wolno samodzielnie wykonywać żadnych napraw urządzenia. Wszelkie naprawy mogą być wykonywane tylko przez serwis lub przez wykwalifikowanych specjalistów.
- ▶ Nigdy nie należy otwierać obudowy urządzenia. Wewnątrz nie ma żadnych elementów wymagających konserwacji. Ponadto spowoduje to utratę uprawnień gwarancyjnych.
- ▶ Zawsze wyłączaj urządzenie po każdym użyciu i przed czyszczeniem.
- ▶ Korzystaj z urządzenia tylko w suchych pomieszczeniach, nigdy na zewnątrz.
- ▶ Nigdy nie zanurzaj urządzenia w wodzie ani w innych cieczach!
- ▶ Nie korzystaj z urządzenia podczas kąpieli lub pod prysznicem. Nie przechowuj go w miejscach, z których może wpaść do wanny, umywalki lub innych zbiorników wypełnionych wodą albo innymi płynami.
- ▶ Nie sięgaj po urządzenie, jeśli wpadło ono do wody.
- ▶ Nie używaj urządzenia, jeśli kabel zasilający jest uszkodzony, zasilacz sieciowy jest wadliwy, urządzenie nie działa prawidłowo, głowice są uszkodzone, jeśli urządzenie zostało upuszczone lub wpadło do wody albo zostało uszkodzone.



Nie używaj zasilacza sieciowego z uszkodzoną wtyczką lub kablem przyłączeniowym. Jeśli styki wtyczki zasilacza sieciowego są uszkodzone lub wygięte, zasilacza sieciowego nie można naprawić i należy go zezłomować.

**⚠ OSTRZEŻENIE! NIEBEZPIECZEŃSTWO OBRAŻEŃ!**

- ▶ To urządzenie może być używane przez dzieci od 8. roku życia oraz przez osoby o zmniejszonych zdolnościach fizycznych, sensorycznych lub umysłowych bądź osoby nieposiadające odpowiedniego doświadczenia i/lub wiedzy, wyłącznie pod nadzorem lub po przeszkoleniu w zakresie bezpiecznego użytkowania urządzenia oraz potencjalnych zagrożeń.
- ▶ Dzieciom nie wolno czyścić ani konserwować urządzenia bez nadzoru.
- ▶ Dzieciom nie wolno bawić się urządzeniem.
- ▶ Nie wolno dopuścić, aby dzieci bez nadzoru bawiły się opakowaniem. Trzymaj dzieci z dala od opakowania i urządzenia. Niebezpieczeństwo uduszenia się!
- ▶ Osoby z rozrusznikiem serca, sztucznymi stawami lub implantami elektronicznymi powinny przed użyciem urządzenia skonsultować się z lekarzem.
- ▶ Nie używaj urządzenia w okolicach serca, twarzy ani w okolicach intymnych.
- ▶ Nie należy używać urządzenia, jeśli występuje jedna lub więcej z poniższych chorób bądź stanów medycznych: zaburzenia krążenia, żylaki, otwarte rany, siniaki, pęknięcia skóry, zapalenie żył, zakrzepica, cukrzyca lub dyskopatia.
- ▶ Nigdy nie używaj urządzenia u dzieci, zwierząt, kobiet w ciąży, na głowie i szyi lub na częściach ciała z obrzękiem, oparzeniami, stanami zapalnymi, egzemą, ranami lub wrażliwymi obszarami.
- ▶ Nie korzystaj z urządzenia pod kołdrami lub poduszkami. Nie wolno używać urządzenia w pobliżu benzyny ani innych łatwopalnych materiałów.

## **⚠ OSTRZEŻENIE! NIEBEZPIECZEŃSTWO OBRAŻEŃ!**

- ▶ Nie korzystaj z urządzenia podczas snu lub po zażyciu leków osłabiających zdolność reakcji (np. środków przeciwbólowych lub alkoholu).
- ▶ Nigdy nie używaj urządzenia bezpośrednio na kościach, np. na kręgosłupie, podudziach, grzbiecie stopy lub w podobnych miejscach na ciele.
- ▶ Używaj urządzenia wyłącznie na suchej i czystej powierzchni ciała.
- ▶ Natychmiast przerwij zabieg, gdy staje się on nieprzyjemny lub powoduje ból.
- ▶ Jedno użycie nie powinno trwać dłużej niż 15 minut w sposób ciągły. Następnie wyłącz urządzenie na co najmniej 15 minut i pozostaw je do ostygnięcia.
- ▶ Nie wkładaj do otworu na głowice palców ani żadnych przedmiotów. Długie włosy trzymaj z dala od ruchomych części.
- ▶ Używaj urządzenia tylko zgodnie z jego przeznaczeniem.

## **UWAGA! SZKODY MATERIALNE!**



Korzystaj z zasilacza sieciowego / urządzenia tylko w pomieszczeniach.

- ▶ Używaj urządzenia tylko ze znajdującymi się w zestawie akcesoriami (zasilacz sieciowy i głowice). Upewnij się, że głowice mogą się zawsze swobodnie poruszać.
- ▶ Chroń urządzenie i głowice przed wstrząsami, kurzem, chemikaliami i polami elektromagnetycznymi. Urządzenie należy trzymać z dala od źródeł ciepła (grzejników, pieców itp.) i nie narażać go na duże wahania temperatury.
- ▶ Nie stosuj agresywnych środków czyszczących ani rozpuszczalników. Mogą one uszkodzić powierzchnię.

## UWAGA! SZKODY MATERIALNE!

- ▶ Szczeliny wentylacyjne powinny być zawsze wolne od kurzu i nie wolno ich zakrywać.

## WSKAZÓWKA

- ▶ Przełączanie produktu z 50 na 60 Hz nie wymaga żadnych działań ze strony użytkownika. Produkt przystosowuje się zarówno do częstotliwości 50 Hz, jak i 60 Hz.

## Wskazówki bezpieczeństwa dotyczące akumulatorów



Produkt jest wyposażony w akumulator litowo-jonowy lub jest on dołączony do produktu. Akumulator w tym urządzeniu jest niewymienny.

## ⚠ NIEBEZPIECZEŃSTWO WYBUCHU!

- ▶ Nie otwieraj ani nie zwieraj akumulatora. Może to doprowadzić do przegrzania i rozerwania akumulatora. Niebezpieczeństwo pożaru!
- ▶ Nigdy nie wrzucaj akumulatora do ognia lub wody.
- ▶ Nie narażaj akumulatora na obciążenia mechaniczne.
- ▶ Akumulator ładuj wyłącznie za pomocą dostarczonego wraz z urządzeniem zasilacza sieciowego (typ GQ12-050200-ZG).
- ▶ Podczas ładowania nie wolno pozostawiać urządzenia bez nadzoru.

## **⚠ OSTRZEŻENIE! RYZYKO OBRAŻEŃ SPOWODOWANYCH WYCIEKIEM Z AKUMULATORA!**

- ▶ Wysokie temperatury mogą mieć wpływ na akumulator. Unikaj bezpośredniego nasłonecznienia i bliskości źródeł ciepła, takich jak grzejniki.
- ▶ W skrajnych warunkach może dojść do wycieku z ogniw akumulatorów. Unikaj kontaktu ze skórą, oczami i błonami śluzowymi. W razie przypadkowego kontaktu z substancją przemyj dane miejsca dużą ilością czystej wody i skontaktuj się z lekarzem.
- ▶ Rozlane lub uszkodzone akumulatory mogą powodować oparzenia skóry. W przypadku konieczności dotykania akumulatora zawsze zakładaj rękawice ochronne.

## **Zakres dostawy**

Urządzenie dostarczane jest standardowo z następującymi elementami:

- Massage gun - pistolet do masażu
- 4 głowice (1 kulowa, 1 spiralna, 1 w kształcie litery U i 1 płaska)
- Pokrowiec do przechowywania
- Zasilacz sieciowy z kablem ładowania USB
- Instrukcja obsługi

- 1) Wyjmij z kartonu wszystkie elementy urządzenia oraz instrukcję obsługi.
- 2) Usuń z urządzenia całe opakowanie i ewentualnie naklejki.
- 3) Zdejmij folię ochronną z wyświetlacza.

### **WSKAZÓWKA**

- ▶ Bezpośrednio po rozpakowaniu sprawdź, czy dostarczony produkt jest kompletny oraz czy nie ma żadnych uszkodzeń. W razie potrzeby zwróć się do serwisu.

## Utylizacja opakowania

Materiały opakowaniowe są przyjazne dla środowiska i można je poddać procesowi recyklingu.



Zbędne materiały opakowaniowe usuwaj zgodnie z lokalnymi przepisami.

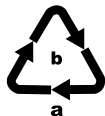

Opakowania należy utylizować w sposób przyjazny dla środowiska.

Przestrzegaj oznaczeń umieszczonych na różnych materiałach opakowaniowych i w razie potrzeby zutylizuj je zgodnie z zasadami segregacji odpadów.

Materiały opakowaniowe są oznaczone skrótami (a) i cyframi (b) w następujący sposób: 1–7: tworzywa sztuczne, 20–22: papier i tektura, 80–98: kompozyty.

## Opis urządzenia

Rysunek A (patrz rozkładana okładka):

- ❶ Otwory wentylacyjne
- ❷ Wyświetlacz / Wskaźnik intensywności
- ❸ Przycisk  (włączanie/wyłączanie urządzenia/ regulacja stopnia intensywności)
- ❹ Rękojeść
- ❺ Wskaźnik pierścieniowy
- ❻ Wyłącznik główny (ON/OFF)
- ❼ Gniazdo przyłączeniowe
- ❽ Wtyk USB (typu C)
- ❾ Kabel ładowania USB (USB typu A na USB typu C)
- ❿ Zasilacz sieciowy
- ⓫ Uchwyt na głowice

Rysunek B:

- ❿ Głowica kulowa
- ⓫ Głowica płaska
- ⓬ Głowica spiralna
- ⓭ Głowica w kształcie litery U
- ⓮ Pokrowiec do przechowywania



## Przed pierwszym użyciem

Przed rozpoczęciem użytkowania urządzenia naładuj je przez co najmniej 3 ½ godziny.

## Ładowanie urządzenia

### UWAGA

- ▶ Do ładowania akumulatora używaj wyłącznie dostarczonego zasilacza sieciowego 10.
- ▶ Nie używaj urządzenia w trakcie ładowania.

- 1) Upewnij się, że urządzenie jest wyłączone. Wyłącznik główny 6 musi być ustawiony w pozycji OFF.
- 2) Włóż wtyk USB 8 do gniazda przyłączeniowego USB 7, znajdującego się w dolnej części rękojeści 4 (rys. 1):

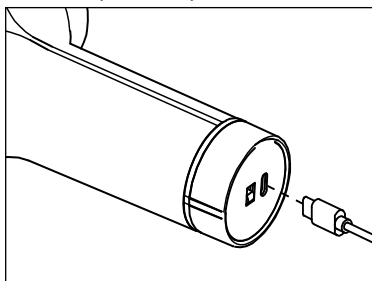

Rys. 1

- 3) Podłącz kabel ładowania USB 9 do zasilacza sieciowego 10 i podłącz zasilacz sieciowy 10 do odpowiedniego gniazda sieciowego.
- ✓ Gdy wskaźnik pierścieniowy 5 zaświeci się na zielono, urządzenie jest naładowane.

Stan akumulatora jest wyświetlany w następujący sposób:

Wskaźnik pierścieniowy 5	Znaczenie
świeci się na czerwono	Urządzenie jest wyłączone, poziom naładowania akumulatora poniżej 20%.
miga na czerwono	Urządzenie jest w trakcie ładowania, poziom naładowania akumulatora poniżej 30%.
miga na zielono	Urządzenie jest w trakcie ładowania, poziom naładowania akumulatora powyżej 30%.
świeci się na zielono	Urządzenie włączone, akumulator w pełni naładowany.

- 4) Odłącz urządzenie od zasilania elektrycznego i odłącz kabel ładowania USB 9 od urządzenia.

Pełne naładowanie akumulatora wystarcza przy średnim stopniu intensywności na czas do 4 godzin pracy. Akumulator można doładować w dowolnym momencie i przy dowolnym poziomie naładowania.

## UWAGA

- ▶ Urządzenie jest wyposażone w zabezpieczenie przed głębokim rozładowaniem. Jeśli poziom naładowania akumulatora osiągnie niski poziom, na wyświetlaczu ② pojawi się komunikat E 1. Aby uniknąć uszkodzenia akumulatora, należy natychmiast naładować urządzenie.





## Zastosowanie

Dzięki temu urządzeniu możesz zapewnić sobie lub innym kojący i skuteczny masaż punktów spustowych. Masaż punktów spustowych może rozluźnić lub stymulować mięśnie, aby złagodzić napięcie, ból i zmęczenie. Pistolet do masażu zapewnia mocny, intensywny masaż ud, łydek, barków, ramion i pleców (z wyjątkiem kręgosłupa). W zależności od stopnia napięcia w części ciała poddawanej zabiegowi zalecany jest maksymalny czas zabiegu wynoszący około 15 minut.

Masaż musi być zawsze postrzegany jako przyjemny. Lekkie zaczerwienienie obszarów poddawanych zabiegowi, a nawet niewielkie krwiaki są normalnym efektem ubocznym, ponieważ masaż wspomaga krążenie krwi. Jeśli jednak wystąpią nadmierne reakcje skórne, należy zaprzestać stosowania i skonsultować się z lekarzem.

## Wymiana/zakładanie głowicy

- 1) Wybierz głowicę odpowiednią dla danego zabiegu i części ciała w następujący sposób:

Końcówka	Przeznaczenie:
 ⑫	Równomierny i delikatny masaż w celu rozluźnienia mniejszych grup mięśni, np. ramion, barków, talii i nóg.
 ⑬	Duże obszary na całym ciele, takie jak pośladki, uda i plecy (z wyjątkiem kręgosłupa).
 ⑭	Ukierunkowany i punktowy masaż głębokiej tkanki mięśniowej, np. podeszwy stóp, dłoni, mięśni łopatek.
 ⑮	Jednocie silna 2-punktowa stymulacja głębokich mięśni dolnej części pleców (z wyjątkiem kręgosłupa), szyi, ścięgna Achillesa.

- 2) Włóż żądaną głowicę do uchwyty ⑪ i wciśnij ją do oporu (rys. 2):

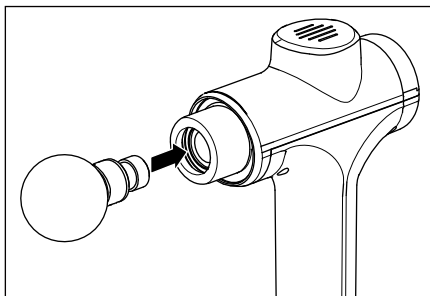

Rys. 2

- 3) Aby wymienić głowicę, ostrożnie wyciągnij ją poziomo z uchwyty ⑪, w razie potrzeby lekko ją obracając.

## Przykłady zastosowania

### WSKAZÓWKA

- Nie stosuj głowic bezpośrednio na kościach, a jedynie na tkance mięśniowej.

Przykłady zastosowania na ramionach (rys. 3), udach (rys. 4), podszewie stopy (rys. 5) i ścięgnie Achillesa (rys. 6):

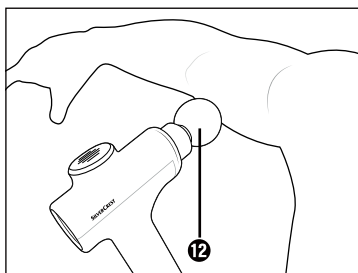

Rys. 3

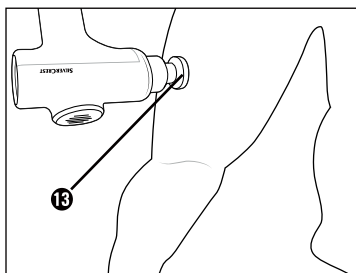

Rys. 4

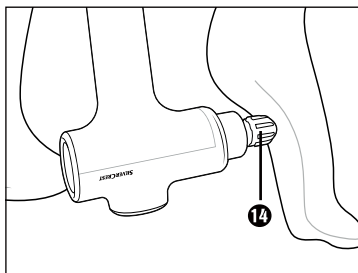

Rys. 5

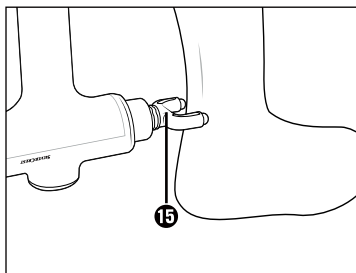

Rys. 6

## Włączanie/wyłączanie urządzenia i wybór intensywności

- 1) Włącz urządzenie, ustawiając wyłącznik główny ❹ znajdujący się w dolnej części rękojeści ❷ w pozycji ON.
  - ✓ Wskaźnik pierścieniowy ❺ zaświeci się na zielono.
- 2) Naciśnij przycisk ⏻ ❸, aby uruchomić urządzenie.
  - ✓ Na wyświetlaczu ❷ wskazywany jest stopień intensywności 0 l. Urządzenie zaczyna pracować z ustawieniem stopnia intensywności 0 l.
- 3) Aby zwiększyć stopień intensywności, naciśnij krótko przycisk ⏻ ❸.
  - ✓ Każde naciśnięcie przycisku powoduje zwiększenie intensywności o jeden stopień. Jest on wyświetlany na wyświetlaczu ❷.

### WSKAZÓWKA

- ▶ Jeśli po osiągnięciu najwyższego poziomu intensywności 05 ponownie naciśniesz przycisk wł./wyl. ⏻ ❸, urządzenie przestaje pracować i przełącza się w tryb gotowości.

- 4) Masuj wybraną część ciała, delikatnie przesuając głowicę tam i z powrotem po obszarze mięśnia.

### WSKAZÓWKA

- ▶ Nie wywieraj zbyt dużego nacisku, w przeciwnym razie urządzenie wyłączy się automatycznie w celu ochrony silnika przed ewentualnym przeciążeniem. Jeśli zadziała zabezpieczenie, pojawi się E3 na wyświetlaczu ❷. Należy ponownie uruchomić urządzenie.

- 5) Jeśli nie używasz już urządzenia, wyłącz je, naciskając i przytrzymując przycisk ⏻ ❸ przez ok. 2 sekundy, a następnie ustawiając wyłącznik główny ❹ w pozycji OFF.

### WSKAZÓWKA

- ▶ Urządzenie jest wyposażone w automatyczny wyłącznik, aby zapobiec przegrzaniu. Po 15 minutach ciągłej pracy urządzenie wyłącza się automatycznie. Przed ponownym uruchomieniem urządzenia odczekaj co najmniej 15 minut, aby ostygło.

## Stopnie intensywności

Intensywność masażu zmienia się w zależności od wybranego poziomu w następujący sposób:

Stopień	Intensywność
00	Wył.
01	1800 obr./min - 30 Hz
02	2100 obr./min - 35 Hz
03	2400 obr./min - 40 Hz
04	2700 obr./min - 45 Hz
05	3000 obr./min - 50 Hz

## Czyszczenie i pielęgnacja

### **⚠ NIEBEZPIECZEŃSTWO! PORAŻENIE PRĄDEM ELEKTRYCZNYM!**

- ▶ Nie czyść urządzenia w trakcie ładowania. Przed przystąpieniem do czyszczenia zawsze wyłączaj urządzenie.
- ▶ Podczas czyszczenia należy pamiętać o tym, aby do wnętrza obudowy nie przedostała się wilgoć.

### **UWAGA! SZKODY MATERIALNE!**

- ▶ Nie używaj ściernych ani agresywnych środków czyszczących. Mogą one uszkodzić powierzchnię!
- 1) Wyłącz urządzenie, ustawiając wyłącznik główny **6** znajdujący się w dolnej części rękojeści **4** w pozycji OFF.
  - 2) Upewnij się, że urządzenie nie jest podłączone do zasilacza sieciowego **10**.
  - 3) Przetrzyj urządzenie lekko wilgotną ściereczką. Nigdy nie używaj rozpuszczalników ani środków czyszczących, niszczących tworzywo sztuczne. W razie potrzeby nałóż na szmatkę nieco płynu do mycia naczyń, następnie przetrzyj szmatką zwilżoną w czystej wodzie. Uważaj, aby do wnętrza urządzenia nie dostała się wilgoć ani ciecz!
  - 4) Aby zapewnić higieniczne czyszczenie głowic, należy je czyścić wodą z łagodnym środkiem czyszczącym, a następnie spłukać czystą wodą.
  - 5) Przed schowaniem urządzenia do przechowywania lub ponownym uruchomieniem urządzenia pozostaw je do całkowitego wyschnięcia.

## Przechowywanie

Urządzenie przechowuj w pokrowcu do przechowywania **16** w suchym i wolnym od kurzu miejscu, bez bezpośredniego dostępu światła słonecznego. Ładuj akumulator w regularnych odstępach czasu w celu zapewnienia jego długiej żywotności.

## Usuwanie usterek

Usterka	Przyczyna	Rozwiązanie
Urządzenie nie działa.	Urządzenie jest wyłączone.	Przetaw wyłącznik główny <b>6</b> w położenie ON.
	Urządzenie jest uszkodzone.	Skontaktuj się z serwisem.
Na wyświetlaczu <b>2</b> pojawia się wskazanie <b>E1</b> .	Zadziałała ochrona przed głębokim rozładowaniem. Za bardzo rozładowany akumulator.	Niezwłocznie naładuj urządzenie.
Na wyświetlaczu <b>2</b> pojawia się wskazanie <b>E3</b> .	Zadziałała ochrona przed przeciążeniem silnika.	Uruchom ponownie urządzenie. Podczas masowania nie wywieraj zbyt silnego nacisku.

Gdy powyższe czynności nie rozwiążą problemu, zgłoś usterkę do działu serwisu (patrz rozdział **Serwis**).

## Utylizacja



Widoczny obok symbol przekreślonego pojemnika na kółkach na śmieci oznacza, że urządzenie to podlega postanowieniom dyrektywy 2012/19/EU.

Dyrektywa ta stanowi, że zużyte urządzenie nie wolno wyrzucać wraz ze zwykłymi odpadami domowymi, lecz należy je oddać do wyspecjalizowanych punktów zbiórki odpadów, centrów recyklingu lub zakładów utylizacji odpadów.



**Utylizacja jest dla użytkownika bezpłatna. Chroń środowisko i usuwaj odpady w prawidłowy sposób.**



Jeśli jest to możliwe bez niszczenia starego urządzenia, przed oddaniem go do utylizacji należy wyjąć z niego zużyte baterie lub akumulatory i przekazać je do oddzielnego punktu zbiórki. W przypadku zainstalowanych na stałe akumulatorów, przekazując do utylizacji należy zwrócić uwagę, że urządzenie zawiera wbudowany akumulator. Wbudowanego akumulatora w tym urządzeniu nie można wyjąć w celu oddania go oddzielnie do utylizacji.



Informacje na temat możliwości utylizacji wysłużonego urządzenia można uzyskać w urzędzie gminy lub miasta.









FR





Produkt i opakowanie nadają się do recyklingu, podlegają rozszerzonej odpowiedzialności producenta i są zbierane selektywnie.

## Dane techniczne

Zasilacz sieciowy 10	
Producent	DongGuan City GangQi Electronic Co.,Ltd. Privately Operated Industrial District, ShiYong, 532600 Heng Li Town, Dong Guan, Guangdong, ChRL Numer rejestru handlowego: 914419007929512928 Importer: KOMPERNASS HANDELS GMBH, BURGSTRASSE 21, 44867 BOCHUM, NIEMCY, Sąd Rejestrowy Sąd Rejonowy Bochum, Numer rejestrowy: HRB 4598
Model	GQ12-050200-ZG
Napięcie wejściowe	100–240 V ~ (prąd przemienny)
Wejściowa częstotliwość prądu przemiennego	50/60 Hz
Napięcie wyjściowe	5,0 V = (prąd stały)
Prąd wyjściowy	2,0 A
Moc wyjściowa	10,0 W
Średnia wydajność podczas pracy	80,1%
Pobór mocy bez obciążenia	0,06 W
Prąd wejściowy	maks. 0,4 A
Klasa efektywności 6	
Polaryzacja gniazda USB	P1  P4 
Transformator bezpieczeństwa, odporny na zwarcia	
Zasilacz impulsowy	
Klasa ochronności	II /  (podwójna izolacja)
Znamionowa temperatura otoczenia (t <sub>a</sub> )	45 °C
Stopień ochrony	IP20 Ochrona przed stałymi obiektami o średnicy większej niż 12,5 mm



Urządzenie	
Napięcie wejściowe	5,0 V $\equiv$ (prąd stały)
Prąd wejściowy	2,0 A
Klasa ochronności	III /  (ochrona przez niskie napięcie)
Wbudowany akumulator (litowo-jonowy)	2500 mA / 7,4 V $\equiv$ (prąd stały) / 18,5 Wh
	Demontowany zasilacz

## Gwarancja Kompernaß Handels GmbH

Szanowny Kliencie,

To urządzenie objęte jest 3-letnią gwarancją, licząc od daty zakupu. W przypadku wad tego produktu, masz gwarantowane ustawowo prawa w stosunku sprzedawcy. Te ustawowe prawa nie są ograniczone przez nasze opisane poniżej warunki gwarancji.

### Warunki gwarancji

Okres gwarancji rozpoczyna się od daty zakupu. Należy zachować paragon. Jest on wymagany jako dowód zakupu.

Jeżeli w ciągu trzech lat od daty zakupu produktu ujawni się w nim wada materiałowa lub produkcyjna, produkt zostanie wedle naszego uznania nieodpłatnie naprawiony, wymieniony na nowy lub zostanie zwrócona jego cena. Warunkiem spełnienia tego świadczenia gwarancyjnego jest dostarczenie w trakcie tego trzyletniego okresu uszkodzonego urządzenia wraz z dowodem zakupu (paragonem) oraz krótkim opisem wady i daty jej wystąpienia.

Jeżeli wada jest objęta naszą gwarancją, otrzymasz z powrotem naprawiony lub nowy produkt. Zgodnie z art. 581 §1 polskiego kodeksu cywilnego wraz z wymianą produktu lub jego istotnej części rozpoczyna się nowy okres gwarancyjny.

### Okres gwarancji i ustawowe roszczenia gwarancyjne

Wykonanie usługi gwarancyjnej nie przedłuża okresu gwarancji. Dotyczy to również wymienionych i naprawionych części. Wszelkie szkody i wady wykryte w chwili zakupu należy zgłosić bezpośrednio po rozpakowaniu urządzenia. Po upływie okresu gwarancji wszelkie naprawy są wykonywane odpłatnie.

## Zakres gwarancji

Urządzenie zostało starannie wyprodukowane i poddane przed wysyłką skrupulatnej kontroli jakości.

Gwarancja obejmuje wady materiałowe lub produkcyjne. Niniejsza gwarancja nie obejmuje części produktu, podlegających normalnemu zużyciu, ani uszkodzeń części łatwo łamliwych, np. przełączników, akumulatorów, lub części wykonanych ze szkła.

Niniejsza gwarancja traci swoją ważność, jeśli produkt został uszkodzony, nie używano go prawidłowo lub nie serwisowano należycie. W celu zapewnienia prawidłowego stosowania produktu należy ściśle przestrzegać wszystkich instrukcji wymienionych w instrukcjach obsługi. Należy bezwzględnie unikać zastosowania oraz postępowania, których odradza się w instrukcji obsługi lub przed którymi się w niej ostrzega.

Produkt przeznaczony jest wyłącznie do użytku domowego, a nie do zastosowań komercyjnych. Niewłaściwe użytkowanie urządzenia, używanie go w sposób niezgodny z jego przeznaczeniem, użycie siły lub ingerencja w urządzenie, dokonywana poza naszymi autoryzowanymi punktami serwisowymi, powodują utratę gwarancji.

## Realizacja zobowiązań gwarancyjnych

W celu zapewnienia szybkiego załatwienia sprawy, postępuj zgodnie z poniższymi wskazówkami:

- W przypadku wszelkich pytań przygotuj paragon fiskalny oraz numer artykułu (IAN) 391896\_2201 jako dowód zakupu.
- Numer artykułu można znaleźć na tabliczce znamionowej na produkcie, wygrawerowany na urządzeniu, zapisany na stronie tytułowej instrukcji obsługi (w dolnym lewym rogu) lub na naklejce z tyłu bądź na spodzie urządzenia.
- W przypadku wystąpienia błędów działania lub innych wad, prosimy o kontakt z odpowiednim działem serwisu **telefonicznie** lub **przez e-mail**.
- Zarejestrowany jako wadliwy produkt możesz wtedy wraz z dołączonym dowodem zakupu (paragonem) oraz opisem i datą wystąpienia usterki wysłać nieodpłatnie na przekazany wcześniej adres serwisu.



Na stronie [www.lidl-service.com](http://www.lidl-service.com) możesz pobrać te i wiele innych instrukcji, filmów o produktach oraz oprogramowanie instalacyjne.

Za pomocą tego kodu QR możesz przejść bezpośrednio na stronę serwisu Lidl ([www.lidl-service.com](http://www.lidl-service.com)), gdzie możesz otworzyć instrukcję obsługi, wpisując numer artykułu (IAN) 391896\_2201.

## Serwis

PL

### Serwis Polska

Tel.: 22 397 4996

E-Mail: [kompernass@lidl.pl](mailto:kompernass@lidl.pl)

IAN 391896\_2201

## Importer

Pamiętaj, że poniższy adres nie jest adresem serwisu.

Skontaktuj się najpierw z odpowiednim punktem serwisowym.

KOMPERNASS HANDELS GMBH

BURGSTRASSE 21

44867 BOCHUM

NIEMCY

[www.kompernass.com](http://www.kompernass.com)

## Obsah

<b>Úvod</b> .....	<b>122</b>
Používanie v súlade s určeným účelom .....	122
Použitie výstražné upozornenia .....	122
Upozornenia týkajúce sa ochranných znáмок .....	123
<b>Bezpečnostné pokyny</b> .....	<b>123</b>
Bezpečnostné pokyny pre akumulátory .....	127
<b>Rozsah dodávky</b> .....	<b>128</b>
Likvidácia obalu .....	128
<b>Opis prístroja</b> .....	<b>129</b>
<b>Pred prvým použitím</b> .....	<b>130</b>
Nabíjanie prístroja .....	130
<b>Aplikácia</b> .....	<b>131</b>
Výber a nasadenie nastavca .....	131
Príklady použitia .....	132
Zapnutie/vypnutie prístroja a zvolenie intenzity .....	133
Stupne intenzity .....	134
<b>Čistenie a údržba</b> .....	<b>134</b>
<b>Uskladnenie</b> .....	<b>135</b>
<b>Odstraňovanie chýb</b> .....	<b>135</b>
<b>Likvidácia</b> .....	<b>136</b>
<b>Technické údaje</b> .....	<b>137</b>
<b>Záruka spoločnosti Kompernass Handels GmbH</b> .....	<b>138</b>
Servis .....	140
Dovozca .....	140

## Úvod

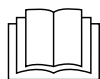

Srdečne vám gratulujeme ku kúpe vášho nového prístroja.

Touto kúpou ste sa rozhodli pre výrobok vysokej kvality. Návod na obsluhu je súčasťou tohto výrobku. Obsahuje dôležité upozornenia týkajúce sa bezpečnosti, používania a likvidácie. Pred použitím výrobku sa oboznámte so všetkými pokynmi na obsluhu a bezpečnostnými pokynmi. Výrobok používajte iba podľa opisu a v uvedených oblastiach použitia. Pri postúpení výrobku tretej osobe odovzdajte spolu s ním aj všetky dokumenty.

## Používanie v súlade s určeným účelom

Tento prístroj a jeho nadstavce sú určené výlučne na masírovanie svalstva na záhlaví, pleciach, ramenách, chrbte (s výnimkou chrbtice), stehien, lýtok a zadku. Používajte iba určené nadstavce. Prístroj nepoužívajte priamo na kostiach. Prístroj nie je určený na používanie na tvári, hlave, krku alebo v intímnej oblasti. Prístroj nepoužívajte v oblasti brucha, hrudníka alebo priamo na srdci. Prístroj sa nesmie v žiadnom prípade používať na masírovanie dojčiat, malých detí, bezmocných osôb alebo zvierat.

Prístroj je určený výlučne na súkromné používanie, nie na medicínske alebo komerčné účely a nenahrádza lekárske ošetrovanie. Nie je určený na používanie v liečebnej/terapeutickej ani komerčnej oblasti. Iné používanie alebo používanie nad tento rámec sa považuje za používanie v rozpore s určeným účelom.

Nároky akéhokoľvek druhu za škody spôsobené používaním v rozpore s určeným účelom, neodbornými opravami, nepovolenými úpravami alebo použitím nepovolených náhradných dielov sú vylúčené. Riziko nesie samotný prevádzkovateľ.

## Použitie výstražné upozornenia

V tomto návode na obsluhu sú použité nasledujúce výstražné upozornenia (ak je to relevantné):

### NEBEZPEČENSTVO

#### **Výstražné upozornenie s týmto stupňom nebezpečenstva označuje hroziacu nebezpečnú situáciu.**

Ak sa tejto nebezpečnej situácii nezabráni, môže to viesť až k usmrteniu alebo ťažkým zraneniam.

- Aby ste predišli nebezpečenstvu usmrtenia alebo ťažkých zranení osôb, riadte sa pokynmi uvedenými v tomto výstražnom upozornení.

## VÝSTRAHA

**Výstražné upozornenie s týmto stupňom nebezpečenstva označuje možnú nebezpečnú situáciu.**

Ak sa tejto nebezpečnej situácii nezabráni, môže to mať za následok zranenia.

- ▶ Aby ste predišli zraneniam osôb, riadte sa pokynmi uvedenými v tomto výstražnom upozornení.

## POZOR

**Výstražné upozornenie s týmto stupňom nebezpečenstva označuje možné vecné škody.**

Ak sa tejto nebezpečnej situácii nezabráni, môže to mať za následok vecné škody.

- ▶ Aby ste predišli vecným škodám, riadte sa pokynmi uvedenými v tomto výstražnom upozornení.

## UPOZORNENIE

- ▶ Upozornenie obsahuje dodatočné informácie, ktoré uľahčujú manipuláciu s prístrojom.

## Upozornenia týkajúce sa ochranných znáмок

- USB® je registrovaná ochranná známka spoločnosti USB Implementers Forum, Inc. Všetky ďalšie názvy a výrobky môžu byť ochrannými známkami alebo registrovanými ochrannými známkami ich príslušných vlastníkov.

## Bezpečnostné pokyny

Pre bezpečnú manipuláciu s prístrojom dodržiavajte nasledujúce bezpečnostné pokyny.

### **NEBEZPEČENSTVO ZÁSAHU ELEKTRICKÝM PRÚDOM!**

- ▶ Prístroj nabíjajte výlučne sieťovým adaptérom, ktorý je súčasťou dodávky.
- ▶ Sieťový adaptér pripojte iba do takej sieťovej zásuvky, ktorá je nainštalovaná a uzemnená podľa predpisov. Sieťové napätie sa musí zhodovať s údajmi na typovom štítku prístroja/sieťového adaptéra.
- ▶ Dbajte na to, aby sieťový kábel nebol mokrý ani vlhký. Vedte ho tak, aby sa nikde nemohol pricviknúť alebo poškodiť.

## **⚠ NEBEZPEČENSTVO ZÁSAHU ELEKTRICKÝM PRÚDOM!**

- ▶ Zabráňte kontaktu sieťového kábla s horúcimi plochami.
- ▶ Na prístroji nevykonávajte žiadne opravy. Akékoľvek opravy musí vykonať zákaznícky servis alebo kvalifikovaný odborný personál.
- ▶ Nikdy neotvárajte kryt prístroja. Vnútri prístroja sa nenachádzajú žiadne diely, na ktorých možno vykonať údržbu. Okrem toho stratíte nárok na záruku.
- ▶ Po každom použití a pred čistením prístroj vypnite.
- ▶ Prístroj používajte len v suchých vnútorných priestoroch, nikdy nie na voľnom priestranstve.
- ▶ Nikdy neponárajte prístroj do vody ani do iných tekutín!
- ▶ Prístroj nepoužívajte počas kúpania alebo sprchovania. Prístroj neskladujte ani neuchovávajte na miestach, z ktorých môže spadnúť do vane, do umývadla či do iných nádob naplnených vodou alebo inými tekutinami.
- ▶ V žiadnom prípade nesiahajte na prístroj v prípade, že spadol do vody.
- ▶ Prístroj nepoužívajte, keď je sieťový kábel poškodený, sieťový adaptér chybný, prístroj nefunguje správne, keď sú nadstavce poškodené a keď prístroj spadol dole alebo do vody alebo bol poškodený.



Nepoužívajte sieťový adaptér s poškodenou zástrčkou alebo poškodeným pripojovacím káblom. Keď sú kontakty zástrčky sieťového adaptéra chybné alebo zahnuté, sieťový adaptér sa nemôže opraviť a musí sa zošrotovať.

**⚠ VÝSTRAHA! NEBEZPEČENSTVO PORANENIA!**

- ▶ Tento prístroj môžu používať deti staršie ako 8 rokov, ako aj osoby so zníženými fyzickými, zmyslovými alebo mentálnymi schopnosťami alebo s nedostatkom skúseností a vedomostí, ak sú pod dohľadom alebo ak boli o bezpečnom používaní prístroja poučené a pochopili súvisiace nebezpečenstvá.
- ▶ Deti nesmú vykonávať čistenie a užívateľskú údržbu bez dohľadu.
- ▶ Deti sa s prístrojom nesmú hrať.
- ▶ Nikdy nenechávajte obalový materiál v blízkosti detí bez dozoru. Obal a prístroj uchovávajte mimo dosahu detí. Hrozí nebezpečenstvo udusenía!
- ▶ Osoby s kardiostimulátormi, umelými kĺbmi alebo elektronickými implantátmi by sa mali pred použitím prístroja poradiť s lekárom.
- ▶ Prístroj nepoužívajte v oblasti srdca, v oblasti tváre alebo v intímnej oblasti.
- ▶ Prístroj nepoužívajte, keď trpíte jednou alebo viacerými z nasledujúcich chorôb alebo ťažkostí: poruchy prekrvenia, kľčové žily, otvorené rany, pomliaždeniny, trhliny na koži, zápaly žíl, trombóza, cukrovka alebo prolaps medzistavcových platničiek.
- ▶ Prístroj nikdy nepoužívajte na deťoch, zvieratách, v prípade tehotenstva, na hlave a na krku alebo na partiách tela, na ktorých máte opuchy, popáleniny, zápaly, ekzémy, rany alebo citlivé miesta.
- ▶ Nepoužívajte prístroj pod dekami alebo vankúšmi. Nikdy nepoužívajte prístroj v blízkosti benzínu alebo iných ľahko horľavých látok.
- ▶ Prístroj nepoužívajte počas spánku alebo po požití prostriedkov, ktoré oslabujú reakčné schopnosti (napr. lieky proti bolesti alebo alkohol).



## **⚠ VÝSTRAHA! NEBEZPEČENSTVO PORANENIA!**

- ▶ Prístroj nikdy nepoužívajte priamo na kostiach, napr. na chrbtici, píšfale, priehlavku alebo podobných miestach na tele.
- ▶ Prístroj používajte iba na suchom a čistom povrchu tela.
- ▶ Ihneď prerušte ošetrovanie prístrojom, keď masáž vnímate ako nepríjemnú alebo máte bolesti.
- ▶ Aplikácia by nemala trvať bez prerušenia dlhšie než 15 minút. Potom vypnite prístroj na minimálne 15 minút a nechajte ho vychladnúť.
- ▶ Do otvoru pre nastavce nestrkajte prsty ani žiadne predmety. Dbajte na to, aby boli dlhé vlasy vzdialené od pohyblivých dielov.
- ▶ Prístroj používajte len na určený účel.

## **POZOR! VECNÉ ŠKODY!**



Sieťový adaptér/prístroj používajte len vo vnútorných priestoroch.

- ▶ Prístroj používajte len s príslušenstvom, ktoré je súčasťou dodávky (sieťový adaptér a nastavce). Uistite sa, že sa nastavce môžu vždy voľne pohybovať.
- ▶ Prístroj a nastavce chráňte pred nárazmi, prachom, chemikáliami alebo elektromagnetickými poľami. Dbajte na to, aby bol prístroj vzdialený od tepelných zdrojov (vykurovacie teleso, pec a i.), a nevystavujte ho veľkým výkyvom teploty.
- ▶ Nepoužívajte agresívne čistiace prostriedky ani rozpúšťadlá. Mohli by poškodiť povrch.
- ▶ Vetráciu štrbinu vždy udržiavajte bez prachu a nezakrývajte ju.

## UPOZORNENIE

- ▶ Používateľ nemusí prepínať výrobok na 50 alebo 60 Hz. Výrobok sa prispôsobí ako na 50 Hz, tak aj na 60 Hz.

## Bezpečnostné pokyny pre akumulátory



Výrobok je vybavený lítiovo-iónovým akumulátorom, resp. je tento akumulátor priložený k výrobku. Akumulátor v tomto prístroji nie je možné vymeniť.

## ⚠ NEBEZPEČENSTVO VÝBUCHU!

- ▶ Akumulátor neotvárajte a neskratujte ho. Akumulátor by sa mohol prehriať a explodovať. Hrozí nebezpečenstvo požiaru!
- ▶ Nikdy nehádzajte akumulátor do ohňa alebo do vody.
- ▶ Akumulátor nevystavujte mechanickému zaťaženiu.
- ▶ Akumulátor nabíjajte výlučne dodaným sieťovým adaptérom (typ GQ12-050200-ZG).
- ▶ Nikdy nenechávajte prístroj pri nabíjaní bez dozoru.

## ⚠ VÝSTRAHA! NEBEZPEČENSTVO PORANENIA V DÔSLEDKU VYTEČENÉHO AKUMULÁTORA!

- ▶ Vysoké teploty môžu mať na akumulátor vplyv. Prístroj nevystavujte priamemu slnečnému žiareniu ani ho neumiestňujte do blízkosti tepelných zdrojov, ako sú vykurovacie telesá.
- ▶ Pri extrémnych podmienkach môže dôjsť k vytečeniu akumulátorových článkov. Zabráňte kontaktu s pokožkou, očami a sliznicami. Pri neúmyselnom kontakte vypláchnite postihnuté miesta dostatočným množstvom vody a kontaktujte lekára.
- ▶ Vytečené alebo poškodené akumulátory môžu na pokožke spôsobiť poleptania. Keď sa musíte dotknúť akumulátorov, noste vždy ochranné rukavice.

## Rozsah dodávky

Prístroj sa štandardne dodáva s nasledujúcimi komponentmi:

- Masážny prístroj
- 4 nadstavce (1 guľová hlava, 1 špirálová hlava, 1 hlava tvaru U a 1 plochá hlava)
- Taška na uloženie
- Sieťový adaptér s USB nabíjacím káblom
- Návod na obsluhu

- 1) Vyberte všetky diely prístroja a návod na obsluhu z kartónového obalu.
- 2) Odstráňte z prístroja všetok obalový materiál a prípadné nálepky.
- 3) Odstráňte ochrannú fóliu z displeja.

### UPOZORNENIE

- ▶ Ihneď po vybalení skontrolujte, či je rozsah dodávky úplný a či nie je poškodený. V prípade potreby sa obráťte na servis.

## Likvidácia obalu

Pri výbere obalových materiálov sa prihliadalo na ekologické hľadisko a odborné možnosti likvidácie, a preto ich možno recyklovať.



Nepotrebné obalové materiály zlikvidujte podľa miestne platných predpisov.



Obal zlikvidujte ekologicky. Dbajte na označenie na rôznych obalových materiáloch a triedte ich osobitne. Obalové materiály sú označené skratkami (a) a číslicami (b) s nasledujúcim významom:

1 – 7: plasty, 20 – 22: papier a lepenka, 80 – 98: kompozitné materiály.

## Opis prístroja

Obrázok A (pozri roztváraciu stranu):

- ❶ Vetracia štrbina
- ❷ Displej/indikátor intenzity
- ❸ Tlačidlo  (zapnutie/vypnutie prístroja/nastavenie stupňa intenzity)
- ❹ Držadlo
- ❺ Kruhový indikátor
- ❻ Hlavný vypínač ON/OFF
- ❼ Pripojovacia zdierka
- ❽ USB zástrčka (typ C)
- ❾ USB nabíjací kábel (USB typ A na USB typ C)
- ❿ Sieťový adaptér
- ⓫ Uchytenie pre nadstavce

Obrázok B:

- ❿ Gulová hlava
- ⓫ Plochá hlava
- ⓬ Špirálová hlava
- ⓭ Hlava tvaru U
- ⓮ Taška na uloženie

## Pred prvým použitím

Skôr ako uvediete prístroj do prevádzky, musíte ho nabíjať minimálne 3,5 hodiny.

## Nabíjanie prístroja

### POZOR

- ▶ Na nabíjanie akumulátora používajte výlučne sieťový adaptér 10, ktorý bol dodaný spolu s prístrojom.
- ▶ Počas nabíjania prístroj nepoužívajte.

- 1) Uistite sa, že je prístroj vypnutý. Hlavný vypínač 6 musí byť nastavený na OFF.
- 2) Zastrčte USB zástrčku 8 do USB pripojovacej zdieľky 7, ktorá sa nachádza na spodnej strane držadla 4 (obr. 1):

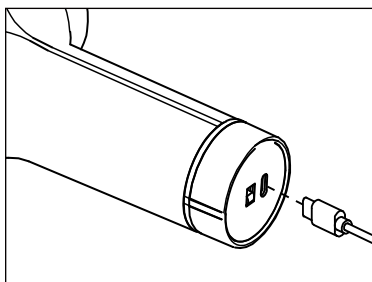

Obr. 1

- 3) Zapojte USB nabíjací kábel 9 do sieťového adaptéra 10 a zastrčte sieťový adaptér 10 do vhodnej sieťovej zásuvky.

✓ Keď kruhový indikátor 5 svieti nazeleno, prístroj je úplne nabitý.

Stav akumulátora sa signalizuje takto:

Kruhový indikátor 5	Význam
svieti načerveno	prístroj je zapnutý, stav akumulátora je menej ako 20 %
bliká načerveno	prístroj sa nabíja, stav akumulátora je menej ako 30 %
bliká nazeleno	prístroj sa nabíja, stav akumulátora je minimálne 30 %
svieti nazeleno	prístroj je zapnutý, akumulátor je plne nabitý

- 4) Prístroj odpojte od napájania a vytiahnite USB nabíjací kábel 9 z prístroja. Úplné nabitie akumulátora postačuje pri strednom stupni intenzity až na 4 hodiny prevádzky. Akumulátor sa môže znova nabíť kedykoľvek a pri akomkoľvek stave akumulátora.

## POZOR

- ▶ Prístroj je vybavený zariadením na ochranu pred úplným vybitím. Keď akumulátor dosiahne príliš nízky stav, na displeji **2** sa zobrazí hlásenie E 1. Prístroj ihneď nabíjajte, aby sa akumulátor nepoškodil.





## Aplikácia

Týmto prístrojom môžete poskytnúť sebe alebo iným upokojujúcu a efektívnu masáž spúšťacích bodov. Masáže spúšťacích bodov môžu uvoľniť svaly alebo pôsobiť stimulačným spôsobom, aby sa zmiernilo napätie, bolesť a únava. Masážna pištoľ umožňuje silnú, intenzívnu masáž stehien, lýtok, pliec, ramien a oblasti chrbta (s výnimkou chrbtice). V závislosti od miery napätia v ošetrovanej časti tela sa odporúča čas ošetrovania maximálne 15 minút.

Pocit z masáže musí byť vždy príjemný. Ľahké začervenanie ošetrovaných oblastí až ľahké hematómy sú normálnym sprievodným javom, pretože masáž cielene podporuje prekrvenie. Ak by sa však objavili nadmerné reakcie kože, ukončite aplikáciu a poraďte sa s lekárom.

## Výber a nasadenie nastavca

- 1) Zvoľte vhodný nastavec na želané ošetrovanie a časť tela podľa nasledujúcej tabuľky:

Nastavec	Vhodný na:
 <b>12</b>	Rovnomerná a jemná masáž na uvoľnenie menších skupín svalov, napr. na ramenách, pleciah, drieku a nohách.
 <b>13</b>	Väčšie oblasti na celom tele, napr. zadok, stehná a chrbát (s výnimkou chrbtice).
 <b>14</b>	Cielená a bodová masáž hlboko uloženého svalového tkaniva, napr. na chodidlách, dlaniach, svaloch lopatiek.
 <b>15</b>	Rovnomerne silná 2-bodová simulácia hlboko uloženého svalstva v spodnej časti chrbta (s výnimkou chrbtice), záhľaví, ako aj v oblasti Achillovej šľachy.

- 2) Zasuňte želaný nastavec do uchytenia **11** a zatlačte ho až na doraz dovnútra (obr. 2):

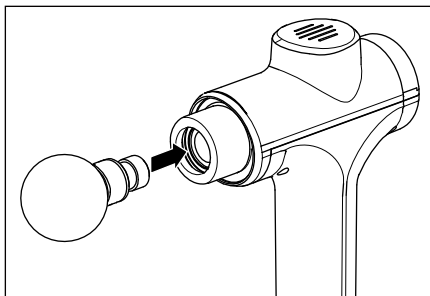

Obr. 2

- 3) Pri výmene nastavca opatrne vytiahnite v horizontálnom smere z uchytenia **11**, príp. ním jemne pootočte.

## Príklady použitia

### UPOZORNENIE

- Nastavce neprikladajte priamo na kosti, ale iba na svalové tkanivo.

Príklady použitia na ramene (obr. 3), stehne (obr. 4), chodidle (obr. 5) a Achillovej šľache (obr. 6):

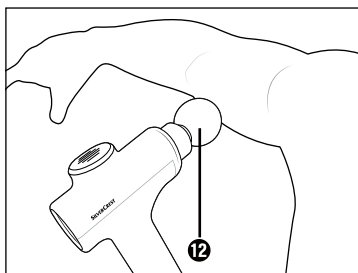

Obr. 3

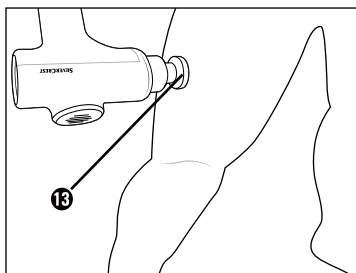

Obr. 4

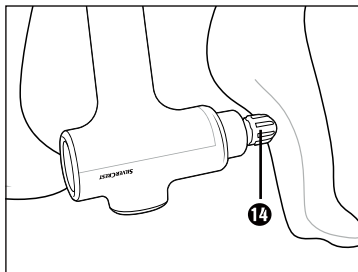

Obr. 5

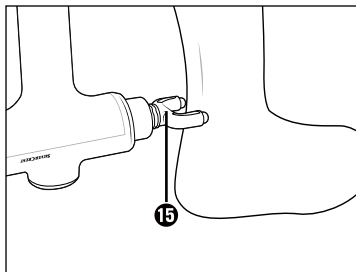

Obr. 6

## Zapnutie/vypnutie prístroja a zvolenie intenzity

- 1) Zapnite prístroj tak, že hlavný vypínač **6** na spodnej strane držadla **4** dáte do polohy ON.
  - ✓ Kruhový indikátor **5** sa rozsvieti nazeleno.
- 2) Stlačte tlačidlo **1** **3** na spustenie prístroja.
  - ✓ Na displeji **2** sa zobrazuje stupeň intenzity **1**. Prístroj začne pracovať na stupni intenzity **1**.
- 3) Na zvýšenie stupňa intenzity stlačte krátko tlačidlo **1** **3**.
  - ✓ Pri každom stlačení sa zvýši intenzita o jednej stupni. To sa zobrazí na displeji **2**.

### UPOZORNENIE

- ▶ Keď po dosiahnutí najvyššieho stupňa intenzity **5** znova stlačíte tlačidlo zap/vyp **1** **3**, prístroj prestane pracovať a prejde do pohotovostného režimu.

- 4) Želanú časť tela vymasírujete tak, že budete jemne pohybovať nastavcom po oblasti svalov sem a tam.

### UPOZORNENIE

- ▶ Nevytvárajte príliš vysoký tlak, pretože prístroj sa automaticky vypne, aby ochránil motor pred možným preťažením. Keď sa aktivuje toto ochranné zariadenie, objaví sa **E3** na displeji **2**. Prístroj musíte znova spustiť.

- 5) Keď už prístroj nechcete používať, vypnite ho tak, že tlačidlo **1** **3** podržíte stlačené cca 2 sekundy a potom hlavný vypínač **6** dáte do polohy OFF.

### UPOZORNENIE

- ▶ Prístroj je vybavený vypínacou automatikou, aby nedošlo k prehriatiu. Po 15 minútach nepretržitej prevádzky sa prístroj automaticky vypne. Pred opätovným uvedením do prevádzky nechajte prístroj minimálne 15 minút vychladnúť.



## Stupne intenzity

Intenzita masáže je rôzna v závislosti od zvoleného stupňa:

Stupeň	Intenzita
00	Vyp.
01	1800 ot./min. - 30 Hz
02	2100 ot./min. - 35 Hz
03	2400 ot./min. - 40 Hz
04	2700 ot./min. - 45 Hz
05	3000 ot./min. - 50 Hz

## Čistenie a údržba

### **⚠ NEBEZPEČENSTVO! ZÁSAH ELEKTRICKÝM PRÚDOM!**

- ▶ Počas nabíjania prístroj nečistite. Pred každým čistením prístroj vypnite.
- ▶ Zabezpečte, aby pri čistení nevnikla do prístroja žiadna vlhkosť.

### **POZOR! VECNÉ ŠKODY!**

- ▶ Nepoužívajte žiadne abrazívne ani agresívne čistiace prostriedky. Môžu poškodiť povrch!

- 1) Vypnite prístroj tak, že hlavný vypínač **6** na spodnej strane držiadla **4** dáte do polohy OFF.
- 2) Uistite sa, že prístroj nie je spojený so sieťovým adaptérom **10**.
- 3) Prístroj utrite jemne navlhčenou handričkou. Nepoužívajte žiadne rozpúšťadlá ani čistiace prostriedky, ktoré môžu poškodiť plast. Podľa potreby dajte na utierku trochu jemného prostriedku na umývanie riadu a prístroj dočistite čistou vodou. Dbajte na to, aby do prístroja nevnikla vlhkosť ani voda!
- 4) V záujme hygieny vyčistite nastavce vodou a jemným čistiacim prostriedkom a potom ich opláchnite čistou vodou.
- 5) Všetko nechajte dobre vysušiť, skôr ako prístroj uložíte alebo znova uvediete do prevádzky.

## Uskladnenie

Prístroj skladujte v taške na uloženie **1b** na suchom a bezprašnom mieste bez priameho slnečného žiarenia.  
Akumulátor nabíjajte v pravidelných intervaloch, aby sa zaručila dlhá životnosť akumulátora.

## Odstraňovanie chýb

Chyba	Príčina	Riešenie
Prístroj nefunguje.	Prístroj je vypnutý.	Hlavný vypínač <b>6</b> nastavte na ON.
	Prístroj je poškodený.	Obráťte sa na servis.
Na displeji <b>2</b> sa zobrazuje E I.	Aktivovala sa ochrana pred úplným vybitím. Akumulátor je príliš slabo nabitý.	Prístroj ihneď nabite.
Na displeji <b>2</b> sa zobrazuje E3.	Aktivovala sa ochrana proti preťaženiu motora.	Prístroj znovu zapnite. Pri masírovaní netlačte príliš silno.

Ak neviete vyriešiť problém pomocou uvedených krokov, obráťte sa, prosím, na servis (pozri kapitolu **Servis**).

## Likvidácia

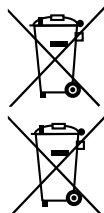

Symbol preškrtnutej odpadovej nádoby na kolieskach upozorňuje, že tento prístroj podlieha smernici č. 2012/19/EU. Táto smernica stanovuje, že tento prístroj po uplynutí doby používania nesmiete zlikvidovať s normálnym domovým odpadom, ale musíte ho odovzdať v špeciálne zriadených zberných miestach, zberných dvoroch alebo v prevádzkach na likvidáciu odpadov.

**Táto likvidácia je pre vás bezplatná. Chráňte životné prostredie a likvidujte odborne.**



Pokiaľ to nie je možné bez zničenia starého prístroja, skôr ako starý prístroj odovzdáte na likvidáciu, vyberte staré batérie alebo akumulátory a odovzdajte ich na samostatný zber. V prípade pevne zabudovaných akumulátorov sa musí pri likvidácii upozorniť na to, že prístroj obsahuje akumulátor. Integrovaný akumulátor tohto prístroja sa za účelom likvidácie nedá vybrať.











Informácie o možnostiach likvidácie výrobku, ktorý doslúžil, získate od svojej obecnej alebo mestskej samosprávy.



Produkt a obal sú recyklovateľné, podliehajú rozšírenej zodpovednosti výrobcu a zbierajú sa oddelene.

## Technické údaje

Sieťový adaptér 	
Výrobca	DongGuan City GangQi Electronic Co.,Ltd. Privately Operated Industrial District, ShiYong, 532600 Heng Li Town, Dong Guan, Guangdong, P.R. CHINA Obchodné registračné číslo: 914419007929512928 Dovozca: KOMPERNASS HANDELS GMBH, BURGSTRASSE 21, 44867 BOCHUM, DEUTSCHLAND, Registergericht AG Bochum, registračné číslo: HRB 4598
Model	GQ12-050200-ZG
Vstupné napätie	100 – 240 V ~ (striedavý prúd)
Frekvencia vstupného striedavého prúdu	50/60 Hz
Výstupné napätie	5,0 V $\equiv$ (jednosmerný prúd)
Výstupný prúd	2,0 A
Výstupný výkon	10,0 W
Priemerná účinnosť v prevádzke	80,1 %
Príkion pri nulovom zaťažení	0,06 W
Vstupný prúd	max. 0,4 A
Trieda účinnosti 6	
Polarita USB portu	P1  P4 
Bezpečnostný transformátor, odolný proti skratu	
Spínaný zdroj	
Trieda ochrany	II/  (dvojitá izolácia)
Menovitá teplota okolia (ta)	45 °C
Krytie	IP20 Ochrana proti pevným objektom s priemerom viac ako 12,5 mm

Prístroj	
Vstupné napätie	5,0 V $\equiv$ (jednosmerný prúd)
Vstupný prúd	2,0 A
Trieda ochrany	III/ $\diamond$ III (ochrana nízkym napätím)
Integrovaný akumulátor (lítiovo-iónový)	2500 mAh/7,4 V $\equiv$ (jednosmerný prúd)/18,5 Wh
	Odoberateľná napájacia jednotka

## Záruka spoločnosti Kompernass Handels GmbH

Vážená zákazníčka, vážený zákazník,

na tento prístroj máte záruku 3 roky od dátumu zakúpenia. V prípade nedostatkov tohto výrobku máte práva vyplývajúce zo zákona voči predajcovi tohto výrobku. Tieto Vaše práva vyplývajúce zo zákona nie sú obmedzené našou zárukou, uvedenou nižšie.

### Záručné podmienky

Záručná doba začína plynúť dátumom zakúpenia. Prosím, uschovajte si pokladničný blok. Tento bude potrebný ako dôkaz o zakúpení.

Ak v priebehu troch rokov od dátumu zakúpenia tohto výrobku dôjde k chybe materiálu alebo výrobnej chybe, výrobok vám – podľa nášho uváženia – bezplatne opravíme, vymeníme alebo uhradíme kúpnu cenu. Podmienkou tohto záručného plnenia je, že počas trojročnej lehoty sa poškodený prístroj a doklad o zakúpení (pokladničný blok) predloží so stručným opisom, v čom spočíva nedostatok prístroja a kedy sa vyskytol.

Ak je chyba pokrytá našou zárukou, zašleme Vám späť opravený alebo nový výrobok. Opravou alebo výmenou výrobku nezačína plynúť žiadna nová záručná doba.

### Záručná doba a zákonné nároky na odstránenie chýb

Záručná doba sa záručným plnením nepredlží. To platí aj pre vymenené a opravené diely. Poškodenia a chyby zistené prípadne už pri kúpe, sa musia hlásiť okamžite po vybalení. Po uplynutí záručnej doby podliehajú prípadné opravy poplatku.

## Rozsah záruky

Prístroj bol starostlivo vyrobený v súlade s prísnyimi smernicami kvality a pred dodaním bol starostlivo preskúšaný.

Záručné plnenie sa vzťahuje na chyby materiálu alebo výrobné chyby. Táto záruka sa nevzťahuje na časti výrobku, ktoré sú vystavené bežnému opotrebovaniu a preto ich možno pokladať za rýchlo opotrebitelné diely, ani na poškodenia krehkých dielov, ako sú napríklad spínače, akumulátory alebo diely vyrobené zo skla.

Táto záruka zaniká v prípade poškodenia výrobku neodborným používaním alebo neodbornou údržbou. Na správne používanie výrobku sa musia presne dodržiavať všetky pokyny, uvedené v návode na obsluhu. Bezpodmienečne sa musí zabrániť použitiu alebo úkonom, ktoré sa v návode na obsluhu neodporúčajú alebo pred ktorými sa varuje.

Výrobok je určený len na súkromné použitie a nie na priemyselné používanie. Záruka zaniká pri nesprávnom a neodbornom zaobchádzaní, pri použití násilia a pri zásahoch, ktoré neboli vykonané našim autorizovaným servisom.

## Vybavenie v prípade záruky

Na zaručenie rýchleho vybavenia Vašej žiadosti postupujte podľa nasledujúcich pokynov:

- Na všetky otázky majte pripravený pokladničný doklad a číslo výrobku (IAN) 391896\_2201 ako doklad o nákupe.
- Číslo výrobku nájdete na typovom štítku na výrobku, na gravúre na výrobku, na titulnej stránke návodu na obsluhu (dole vľavo) alebo ako nálepku na zadnej alebo spodnej strane výrobku.
- Ak dôjde k funkčným poruchám alebo iným nedostatkom, kontaktujte najprv nižšie uvedené servisné oddelenie **telefonicky** alebo **e-mailom**.
- Výrobok, zaevidovaný ako poruchový, môžete potom spolu s dokladom o nákupe (pokladničný blok) a uvedením popisu chyby a dátumu, kedy k nej došlo, bezplatne odoslať na adresu servisného strediska, ktorá Vám bude oznámená.



Na webovej stránke [www.lidl-service.com](http://www.lidl-service.com) si môžete stiahnuť tieto a mnoho ďalších príručiek, videá o výrobkoch a inštalачný softvér.

Pomocou tohto QR-kódu sa dostanete priamo na stránku servisu Lidl ([www.lidl-service.com](http://www.lidl-service.com)) a pomocou zadania čísla výrobku (IAN) 391896\_2201 otvoríte váš návod na obsluhu.

## Servis

SK

### Servis Slovensko

Tel. 0850 232001

E-Mail: [kompernass@lidl.sk](mailto:kompernass@lidl.sk)

IAN 391896\_2201

## Dovozca

Majte na pamäti, že nižšie uvedená adresa nie je adresou servisného strediska.  
Najprv kontaktujte uvedené servisné stredisko.

KOMPERNASS HANDELS GMBH

BURGSTRASSE 21

44867 BOCHUM

NEMECKO

[www.kompernass.com](http://www.kompernass.com)

# Índice

<b>Introducción</b> .....	<b>142</b>
Uso previsto .....	142
Indicaciones de advertencia utilizadas .....	142
Indicaciones sobre las marcas comerciales .....	143
<b>Indicaciones de seguridad</b> .....	<b>143</b>
Indicaciones de seguridad para las baterías .....	147
<b>Volumen de suministro</b> .....	<b>148</b>
Desecho del embalaje .....	149
<b>Descripción del aparato</b> .....	<b>149</b>
<b>Antes del primer uso</b> .....	<b>150</b>
Carga del aparato .....	150
<b>Aplicación</b> .....	<b>151</b>
Selección/montaje de los accesorios .....	151
Ejemplos de uso .....	152
Encendido/apagado del aparato y selección de la intensidad .....	153
Niveles de intensidad .....	154
<b>Limpieza y mantenimiento</b> .....	<b>154</b>
<b>Almacenamiento</b> .....	<b>155</b>
<b>Eliminación de fallos</b> .....	<b>155</b>
<b>Desecho</b> .....	<b>156</b>
<b>Características técnicas</b> .....	<b>157</b>
<b>Garantía de Kompernass Handels GmbH</b> .....	<b>158</b>
Asistencia técnica .....	160
Importador .....	160



## Introducción

Felicidades por la compra de su aparato nuevo.



Ha adquirido un producto de alta calidad. Las instrucciones de uso forman parte del producto y contienen indicaciones importantes acerca de su seguridad, uso y desecho. Antes de usar el producto, familiarícese con todas las indicaciones de manejo y de seguridad. Utilice el producto únicamente como se describe y para los ámbitos de aplicación indicados. Entregue todos los documentos cuando transfiera el producto a terceros.

## Uso previsto

Este aparato y sus accesorios están previstos exclusivamente para el masaje de la musculatura de la nuca, de los hombros, de los brazos, de la espalda (excepto la columna vertebral), de los muslos, de los gemelos y de los glúteos. Utilice exclusivamente los accesorios previstos para ello. No utilice el aparato directamente sobre los huesos. Este aparato no es apto para su uso en la cara, la cabeza, el cuello o las partes íntimas. No utilice este aparato sobre el abdomen, en la zona del pecho ni directamente sobre el corazón. No debe utilizarse nunca este aparato para realizar masajes a bebés, niños pequeños, personas indefensas o animales.

Este aparato está previsto exclusivamente para su uso personal privado, por lo que no es apto para su uso sanitario o comercial ni puede sustituir a ningún tratamiento médico. Tampoco está previsto para su uso en un entorno sanitario/terapéutico ni para su uso comercial o industrial. Cualquier uso diferente o que supere lo indicado se considerará contrario al uso previsto.

Se excluyen las reclamaciones de cualquier tipo por los daños causados por un uso contrario a lo previsto, reparaciones inadecuadas, modificaciones no autorizadas o el uso de recambios no homologados. El riesgo será responsabilidad exclusiva del usuario.

## Indicaciones de advertencia utilizadas

En estas instrucciones de uso se utilizan las siguientes indicaciones de advertencia (si corresponde):

### PELIGRO

**Una advertencia de este nivel de peligro indica una situación de peligro inminente.**

Si no se evita la situación de peligro, puede causar la muerte o lesiones graves.

- Deben cumplirse las instrucciones de esta advertencia para evitar un peligro de muerte o de lesiones graves.

## ADVERTENCIA

**Una advertencia de este nivel de peligro indica una posible situación de peligro.**

Si no se evita la situación de peligro, pueden producirse lesiones.

- ▶ Deben cumplirse las instrucciones de esta advertencia para evitar lesiones personales.

## ATENCIÓN

**Una advertencia de este nivel de peligro indica un posible daño material.**

Si no se evita la situación, pueden producirse daños materiales.

- ▶ Deben cumplirse las instrucciones de esta advertencia para evitar daños materiales.

## INDICACIÓN

- ▶ La indicación proporciona información adicional que facilita el manejo del aparato.

## Indicaciones sobre las marcas comerciales

- USB® es una marca comercial registrada de USB Implementers Forum, Inc. El resto de nombres y productos pueden ser marcas comerciales o marcas comerciales registradas de sus respectivos propietarios.

## Indicaciones de seguridad

Para manejar con seguridad el aparato, deben tenerse en cuenta las siguientes indicaciones de seguridad:

### ¡PELIGRO DE DESCARGA ELÉCTRICA!

- ▶ Cargue el aparato exclusivamente con el adaptador de red suministrado.
- ▶ Conecte el adaptador de red exclusivamente a una toma eléctrica instalada y conectada a tierra de acuerdo con la normativa. La tensión de red debe corresponderse con los datos de la placa de características del aparato/adaptador de red.

## ¡PELIGRO DE DESCARGA ELÉCTRICA!

- ▶ No permita que el cable de conexión se moje ni se humedezca. Tienda el cable de forma que no se dañe ni quede aprisionado durante el manejo.
- ▶ Mantenga el cable de red alejado de las superficies calientes.
- ▶ No repare el aparato por sí mismo. Encomiende cualquier reparación al servicio de asistencia técnica o al personal especializado con la debida cualificación.
- ▶ No abra nunca la carcasa del aparato. No hay ninguna pieza en el interior que deba someterse a ningún tipo de mantenimiento. Además, la garantía perderá su validez.
- ▶ Apague el aparato después de cada uso y antes de su limpieza.
- ▶ Utilice el aparato exclusivamente en estancias interiores secas y nunca a la intemperie.
- ▶ ¡No sumerja nunca el aparato en agua ni en otros líquidos!
- ▶ No utilice el aparato mientras esté en la bañera o en la ducha. No almacene ni guarde el aparato en lugares desde donde pueda caerse a la bañera, al lavabo o a cualquier otro recipiente lleno de agua o de líquidos.
- ▶ No toque nunca el aparato si se ha caído al agua.
- ▶ No utilice el aparato si el cable de red está dañado, si el adaptador de red está defectuoso, si el propio aparato no funciona correctamente, si los accesorios presentan daños ni si el aparato se ha caído, se ha sumergido en agua o está dañado.



No utilice el adaptador de red si el enchufe o el cable de conexión están dañados. Si los contactos del adaptador de red están defectuosos o doblados, el adaptador de red no puede repararse y debe desecharse.

**⚠ ¡ADVERTENCIA! ¡PELIGRO DE LESIONES!**

- ▶ Este aparato puede ser utilizado por niños a partir de 8 años y por personas cuyas facultades físicas, sensoriales o mentales sean reducidas o carezcan de los conocimientos y de la experiencia necesarios siempre que sean vigilados o hayan sido instruidos correctamente sobre el uso seguro del aparato y hayan comprendido los peligros que entraña.
- ▶ Los niños no deben realizar las tareas de limpieza y mantenimiento del aparato sin supervisión.
- ▶ Los niños no deben jugar con el aparato.
- ▶ No deje nunca a los niños sin vigilancia con el material de embalaje. Mantenga el aparato y el embalaje fuera del alcance de los niños. ¡Existe peligro de asfixia!
- ▶ Las personas con un marcapasos, prótesis en las articulaciones o implantes electrónicos deben consultar a un médico antes de utilizar el aparato.
- ▶ No utilice el aparato en la zona del corazón, en la cara ni en las partes íntimas.
- ▶ No utilice el aparato si padece una o varias de las siguientes enfermedades o dolencias: trastornos circulatorios, varices, heridas abiertas, contusiones, piel agrietada, inflamaciones venosas, trombosis, diabetes o hernias discales.
- ▶ No utilice nunca el aparato con niños o animales, en caso de embarazo, en la cabeza, en el cuello ni en cualquier parte del cuerpo que presente hinchazones, quemaduras, inflamaciones, eccemas, heridas o zonas sensibles.
- ▶ No utilice el aparato bajo mantas o cojines. No utilice el aparato nunca cerca de gasolina ni de otras sustancias fácilmente inflamables.

## **⚠ ¡ADVERTENCIA! ¡PELIGRO DE LESIONES!**

- ▶ No utilice el aparato mientras duerme ni tras la ingesta de sustancias que puedan reducir la capacidad de reacción (p. ej., analgésicos o alcohol).
- ▶ No utilice nunca el aparato directamente sobre los huesos, p. ej., en la columna vertebral, la tibia, el empeine ni otras zonas similares del cuerpo.
- ▶ Utilice el aparato exclusivamente sobre partes del cuerpo que estén secas y limpias.
- ▶ Interrumpa de inmediato el masaje con el aparato si siente molestias o incluso dolor.
- ▶ No utilice nunca el aparato durante más de 15 minutos ininterrumpidos. Tras esto, apague el aparato durante al menos 15 minutos y deje que se enfríe.
- ▶ No introduzca ningún dedo u objeto en el orificio para los accesorios. Mantenga el cabello largo lejos de las partes móviles del aparato.
- ▶ Utilice el aparato exclusivamente según lo dispuesto.

## **¡ATENCIÓN! ¡DAÑOS MATERIALES!**



Utilice el adaptador de red/aparato exclusivamente en estancias interiores.

- ▶ Utilice el aparato exclusivamente con el equipamiento suministrado (adaptador de red y accesorios). Asegúrese de que los accesorios puedan moverse libremente en todo momento.
- ▶ Proteja el aparato y los accesorios frente a los golpes, el polvo, las sustancias químicas o los campos electromagnéticos. Mantenga el aparato alejado de fuentes de calor (radiadores, hornos o dispositivos similares) y no lo someta a oscilaciones fuertes de temperatura.

## ¡ATENCIÓN! ¡DAÑOS MATERIALES!

- ▶ No utilice productos de limpieza ni disolventes agresivos, ya que podrían dañar la superficie del aparato.
- ▶ Mantenga siempre las ranuras de ventilación libres de polvo y no las cubra.

## INDICACIÓN

- ▶ El usuario no tiene que hacer nada para cambiar el ajuste del producto entre 50 y 60 Hz. El producto se adapta tanto a 50 Hz como a 60 Hz.

## Indicaciones de seguridad para las baterías



El producto cuenta con una batería de iones de litio instalada en el equipo o embalada con él. La batería de este aparato no puede sustituirse.

## ⚠ ¡PELIGRO DE EXPLOSIÓN!

- ▶ No abra la batería ni la cortocircuite, ya que podría sobrecalentarse y estallar. ¡Existe peligro de incendio!
- ▶ No arroje nunca la batería al fuego ni al agua.
- ▶ No someta la batería a cargas mecánicas.
- ▶ Cargue la batería exclusivamente con el adaptador de red suministrado (modelo GQ12-050200-ZG).
- ▶ No deje nunca el aparato desatendido mientras se carga.

## ⚠ ¡ADVERTENCIA! ¡PELIGRO DE LESIONES POR FUGAS EN LA BATERÍA!

- ▶ Las altas temperaturas pueden afectar a la batería. Evite la radiación solar directa y la cercanía a fuentes de calor, como, p. ej., radiadores.

## **⚠ ¡ADVERTENCIA! ¡PELIGRO DE LESIONES POR FUGAS EN LA BATERÍA!**

- ▶ En circunstancias extremas, pueden producirse fugas en las celdas de la batería. Evite el contacto con la piel, los ojos y las mucosas. En caso de contacto accidental, lave las zonas afectadas con agua limpia abundante y busque asistencia médica.
- ▶ Las baterías con fugas o daños pueden causar quemaduras en la piel. Utilice siempre guantes de protección para manipular las baterías.

## **Volumen de suministro**

El aparato se suministra de serie con los siguientes componentes:

- Pistola de masaje
- 4 accesorios (1 cabezal de bola, 1 cabezal de espiral, 1 cabezal con forma de U y 1 cabezal plano)
- Estuche
- Adaptador de red con cable de carga USB
- Instrucciones de uso

- 1) Extraiga todas las piezas del aparato y las instrucciones de uso de la caja.
- 2) Retire todo el material de embalaje y cualquier adhesivo del aparato.
- 3) Retire la lámina protectora de la pantalla.

### **INDICACIÓN**

- ▶ Compruebe que el volumen de suministro esté completo y que carezca de daños inmediatamente después de desembalarlo. En caso necesario, póngase en contacto con el servicio de asistencia técnica.

## Desecho del embalaje



El material de embalaje se ha seleccionado teniendo en cuenta criterios ecológicos y de desecho, por lo que es reciclable. Deseche el material de embalaje innecesario de la forma dispuesta por las normativas locales aplicables.

Deseche el embalaje de forma respetuosa con el medio ambiente.

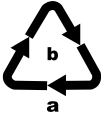

Observe las indicaciones de los distintos materiales de embalaje y, si procede, recíclelos de la manera correspondiente. Los materiales de embalaje cuentan con abreviaciones (a) y cifras (b) que significan lo siguiente:

1-7: plásticos; 20-22: papel y cartón; 80-98: materiales compuestos.

## Descripción del aparato

Figura A (consulte la página desplegable):

- 1 Ranuras de ventilación
- 2 Pantalla/indicador de intensidad
- 3 Botón (encendido/apagado del aparato/ajuste del nivel de intensidad)
- 4 Mango
- 5 Anillo indicador
- 6 Interruptor principal (ON/OFF)
- 7 Conexión
- 8 Conector USB (tipo C)
- 9 Cable de carga USB (USB tipo A a USB tipo C)
- 10 Adaptador de red
- 11 Alojamiento para los accesorios

Figura B:

- 12 Cabezal de bola
- 13 Cabezal plano
- 14 Cabezal de espiral
- 15 Cabezal con forma de U
- 16 Estuche



## Antes del primer uso

Antes de poner en funcionamiento el aparato, debe cargarlo al menos 3 ½ h.

## Carga del aparato

### ATENCIÓN

- ▶ Utilice exclusivamente el adaptador de red 10 suministrado para cargar la batería.
- ▶ No utilice el aparato mientras se esté cargando.

- 1) Asegúrese de que el aparato esté apagado. El interruptor principal 6 debe estar ajustado en la posición OFF.
- 2) Conecte el conector USB 8 en la conexión USB 7 situada en la parte inferior del mango 4 (fig. 1):

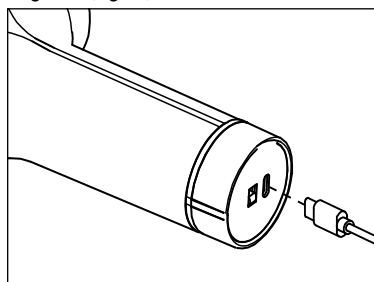

Fig. 1

- 3) Conecte el cable de carga USB 9 en el adaptador de red 10 y conecte el adaptador de red 10 en una toma eléctrica adecuada.
- ✓ Cuando el anillo indicador 5 se ilumine en verde, significará que el aparato está totalmente cargado.

El nivel de carga de la batería se muestra de la manera siguiente:

Anillo indicador 5	Significado
Iluminado en rojo	Aparato encendido, nivel de la batería inferior al 20 %.
Parpadeo en rojo	Aparato en carga, nivel de la batería inferior al 30 %.
Parpadeo en verde	Aparato en carga, nivel de la batería de al menos el 30 %.
Iluminado en verde	Aparato encendido, batería totalmente cargada.

- 4) Desconecte el aparato de la red eléctrica y el cable de carga USB 9 del aparato.

La carga completa de la batería permite utilizar el aparato hasta 4 horas con un nivel de intensidad medio. La batería puede cargarse en cualquier momento y sea cual sea el nivel de carga.

## ATENCIÓN

- El aparato cuenta con un mecanismo de protección contra la descarga profunda. Si la batería alcanza un nivel de carga demasiado bajo, la pantalla ② muestra la indicación *E I*. Cargue el aparato inmediatamente para evitar daños en la batería.





## Aplicación

Con este aparato, puede realizarse un masaje a sí mismo o a otras personas que alivie de forma eficaz los puntos de presión. El masaje en los puntos de presión puede relajar los músculos o estimularlos para aliviar las tensiones, el dolor y la fatiga. La pistola de masaje ofrece un masaje potente e intensivo para la zona de los muslos, los gemelos, los hombros, los brazos y la espalda (excepto la columna vertebral). Según la magnitud de las tensiones en las zonas del cuerpo que desee tratar, se recomienda un masaje de un máximo de 15 minutos.

El masaje debe ser siempre agradable. Un ligero enrojecimiento de las zonas tratadas y hasta hematomas leves son signos normales tras el tratamiento, ya que el masaje estimula eficazmente la circulación sanguínea. No obstante, si se producen reacciones cutáneas excesivas, finalice la aplicación y consulte a un médico.

## Selección/montaje de los accesorios

- 1) Seleccione el accesorio más adecuado para el tratamiento deseado y para la parte del cuerpo que corresponda de la manera siguiente:

Accesorio	Ideal para...
 ⑫	Masaje suave y uniforme para aliviar la tensión de grupos musculares pequeños, p. ej., brazos, hombros, cintura y piernas.
 ⑬	Zonas más extensas en todo el cuerpo, como, p. ej., los glúteos, los muslos y la espalda (excepto la columna vertebral).
 ⑭	Masaje localizado y puntual de tejidos musculares profundos, p. ej., la planta de los pies, las manos, la musculatura de los omóplatos.
 ⑮	Estimulación potente y uniforme sobre 2 puntos de la musculatura profunda de la parte inferior de la espalda (excepto la columna vertebral), en la nuca y en el tendón de Aquiles.

- 2) Conecte el accesorio deseado en el alojamiento **11** y presiónelo hasta el tope (fig. 2):

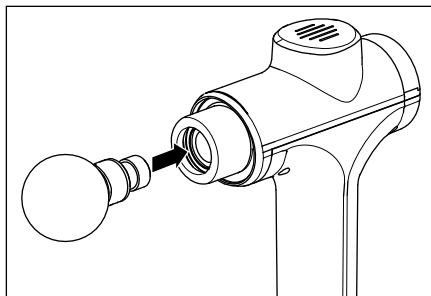

Fig. 2

- 3) Para cambiar el accesorio, tire de este cuidadosamente en horizontal y, si procede, gírelo levemente para extraerlo del alojamiento **11**.

## Ejemplos de uso

### INDICACIÓN

- No coloque los cabezales directamente sobre los huesos, sino solo sobre los tejidos musculares.

Ejemplos de uso en los brazos (fig. 3), muslos (fig. 4), planta del pie (fig. 5) y talón de Aquiles (fig. 6):

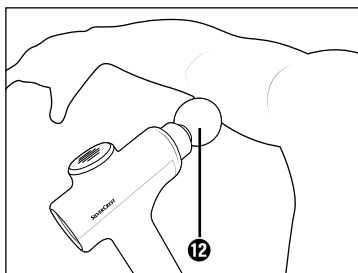

Fig. 3

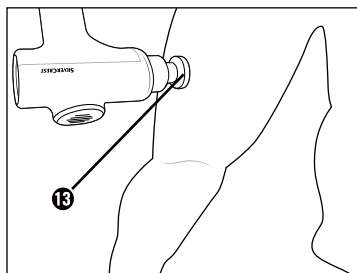

Fig. 4

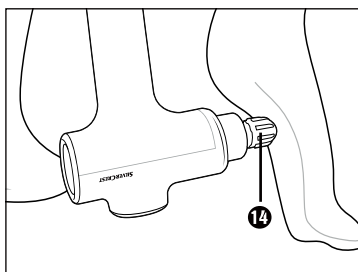

Fig. 5

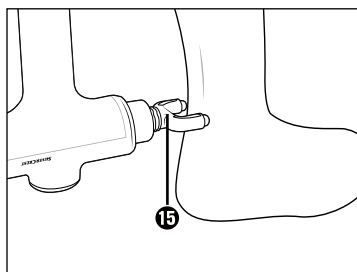

Fig. 6

## Encendido/apagado del aparato y selección de la intensidad

- 1) Para encender el aparato, ajuste el interruptor principal **6** de la parte inferior del mango **4** en la posición ON.
  - ✓ El anillo indicador **5** se ilumina en verde.
- 2) Pulse el botón **1** **3** para activar el aparato.
  - ✓ La pantalla **2** muestra el nivel de intensidad **1**. Tras esto, el aparato comienza a funcionar con el nivel de intensidad **1**.
- 3) Para aumentar el nivel de intensidad, pulse brevemente el botón **1** **3**.
  - ✓ Con cada pulsación, se aumenta la intensidad en un nivel, que se muestra en la pantalla **2**.

### INDICACIÓN

- ▶ Si tras alcanzar el máximo nivel de intensidad **5**, vuelve a pulsar el botón de encendido/apagado **1** **3**, el aparato deja de funcionar y pasa al modo de espera.

- 4) Masajee la zona deseada del cuerpo moviendo el cabezal suavemente de un lado para otro sobre los músculos.

### INDICACIÓN

- ▶ No ejerza una presión excesiva, ya que, de lo contrario, el aparato se apagará automáticamente para proteger al motor de una posible sobrecarga. Si se activa este mecanismo de protección, aparece la indicación **E3** en la pantalla **2**. En tal caso, debe volver a encenderse el aparato.

- 5) Si no desea seguir utilizando el aparato, mantenga pulsado el botón **1** **3** durante unos 2 segundos y, a continuación, ajuste el interruptor principal **6** en la posición OFF para apagarlo.

### INDICACIÓN

- ▶ Este aparato está equipado con un mecanismo de desconexión automática para evitar el sobrecalentamiento. Después de 15 minutos de funcionamiento continuo, el aparato se apaga automáticamente. Deje que el aparato se enfríe durante un mínimo de 15 minutos antes de volver a ponerlo en funcionamiento.

## Niveles de intensidad

La intensidad del masaje varía de la siguiente manera según el nivel seleccionado:

Nivel	Intensidad
00	Apagado
01	1800 r. p. m., 30 Hz
02	2100 r. p. m., 35 Hz
03	2400 r. p. m., 40 Hz
04	2700 r. p. m., 45 Hz
05	3000 r. p. m., 50 Hz

## Limpieza y mantenimiento

### ¡PELIGRO! ¡DESCARGA ELÉCTRICA!

- ▶ No limpie el aparato mientras se esté cargando. Apague el aparato antes de cada limpieza.
- ▶ Durante la limpieza, asegúrese de que no penetre humedad en la carcasa del aparato.

### **¡ATENCIÓN! ¡DAÑOS MATERIALES!**

- ▶ No utilice productos de limpieza abrasivos ni agresivos, ya que podrían dañar la superficie.
- 1) Para apagar el aparato, ajuste el interruptor principal **6** de la parte inferior del mango **4** en la posición OFF.
  - 2) Asegúrese de que el aparato no esté conectado al adaptador de red **10**.
  - 3) Frote el aparato con un paño ligeramente húmedo. No utilice disolventes ni productos de limpieza que puedan dañar el plástico. En caso necesario, añada un poco de jabón lavavajillas suave al paño y, tras esto, frote el aparato con un paño humedecido con agua limpia. ¡Asegúrese de que no penetre humedad ni líquidos en el interior del aparato!
  - 4) Para limpiar los cabezales de forma higiénica, lávelos con agua y un producto de limpieza suave y enjuáguelos después con agua limpia.
  - 5) Tras esto, deje que todas las piezas se sequen completamente antes de guardar el aparato o de volver a ponerlo en funcionamiento.

## Almacenamiento

Introduzca el aparato en su estuche **1b** y guárdelo en un lugar seco y sin polvo que no esté expuesto a la radiación directa del sol.

Cargue la batería en periodos regulares para garantizar una larga vida útil.

## Eliminación de fallos

Fallo	Causa	Solución
El aparato no funciona.	El aparato está apagado.	Ajuste el interruptor principal <b>6</b> en la posición ON.
	El aparato está defectuoso.	Póngase en contacto con el servicio de asistencia técnica.
La pantalla <b>2</b> muestra la indicación <i>E 1</i> .	Se ha activado la protección contra la descarga profunda. La batería tiene muy poca carga.	Cargue el aparato inmediatamente.
La pantalla <b>2</b> muestra la indicación <i>E3</i> .	Se ha activado la protección contra la sobrecarga del motor.	Vuelva a encender el aparato. No presione con demasiada fuerza al masajear.

Si no puede solucionar el problema con los pasos indicados anteriormente, le rogamos que se ponga en contacto con el servicio de asistencia técnica (consulte el capítulo **Asistencia técnica**).

## Desecho



El símbolo adyacente de un contenedor tachado sobre unas ruedas indica que este aparato está sujeto a la Directiva 2012/19/EU. Dicha Directiva estipula que el aparato no debe desecharse con la basura doméstica normal al finalizar su vida útil, sino en puntos de recogida, puntos limpios o a través de empresas de desechos previstas especialmente para ello.



**Este tipo de desecho es gratuito. Cuide el medio ambiente y deseche el aparato de la manera adecuada.**



Siempre que sea posible hacerlo sin destruir el aparato, retire las pilas o baterías usadas antes de entregarlo para su desecho y recíclelas por separado. Si la batería está integrada en el aparato de forma fija, debe indicarse que el aparato contiene una batería para su desecho. La batería integrada de este aparato no puede extraerse para su desecho.



Puede informarse acerca de las posibilidades de desecho de los aparatos usados en su administración municipal o ayuntamiento.









FR



El producto y el embalaje son reciclables, se someten a una responsabilidad ampliada del fabricante y se desechan por separado.

## Características técnicas

Adaptador de red 10	
Fabricante	DongGuan City GangQi Electronic Co.,Ltd. Privately Operated Industrial District, ShiYong, 532600 Heng Li Town, Dong Guan, Guangdong, CHINA Número de registro mercantil: 914419007929512928 Importador: KOMPERNASS HANDELS GMBH, BURGSTRASSE 21, 44867 BOCHUM, ALEMANIA, tribunal de registro: juzgado de primera instancia de Bochum, número de registro: HRB 4598
Modelo	GQ12-050200-ZG
Tensión de entrada	100-240 V ~ (corriente alterna)
Frecuencia de la corriente alterna de entrada	50/60 Hz
Tensión de salida	5,0 V = (corriente continua)
Corriente de salida	2,0 A
Potencia de salida	10,0 W
Eficiencia media en activo	80,1 %
Consumo de potencia sin carga	0,06 W
Corriente de entrada	Máx. 0,4 A
Clase de eficiencia 6	
Polaridad del puerto USB	P1  P4 
Transformador de seguridad a prueba de cortocircuitos	
Fuente de alimentación conmutada	
Clase de aislamiento	II/  (aislamiento doble)
Temperatura ambiente nominal (ta)	45 °C
Grado de protección	IP20 Protección contra objetos sólidos de más de 12,5 mm de diámetro



Aparato	
Tensión de entrada	5,0 V $\equiv$ (corriente continua)
Corriente de entrada	2,0 A
Clase de aislamiento	III/ $\diamond$ III (protección por muy baja tensión)
Batería integrada (iones de litio)	2500 mAh/7,4 V $\equiv$ (corriente continua)/18,5 Wh
	Unidad de alimentación extraíble

## Garantía de Kompernass Handels GmbH

Estimado cliente:

Este aparato cuenta con una garantía de 3 años a partir de la fecha de compra. Si se detectan defectos en el producto, puede ejercer sus derechos legales frente al vendedor. Estos derechos legales no se ven limitados por la garantía descrita a continuación.

### Condiciones de la garantía

El plazo de la garantía comienza con la fecha de compra. Guarde bien el comprobante de caja, ya que lo necesitará como justificante de compra.

Si dentro de un periodo de tres años a partir de la fecha de compra de este producto se detecta un defecto en su material o un error de fabricación, asumiremos la reparación o sustitución gratuita del producto o restituiremos el precio de compra a nuestra elección. La prestación de la garantía requiere la presentación del aparato defectuoso y del justificante de compra (comprobante de caja), así como una breve descripción por escrito del defecto detectado y de las circunstancias en las que se haya producido dicho defecto, dentro del plazo de tres años.

Si el defecto está cubierto por nuestra garantía, le devolveremos el producto reparado o le suministraremos uno nuevo. La reparación o sustitución del producto no supone el inicio de un nuevo periodo de garantía.

### Duración de la garantía y reclamaciones legales por vicios

La duración de la garantía no se prolonga por hacer uso de ella. Este principio también se aplica a las piezas sustituidas y reparadas. Si después de la compra del aparato, se detecta la existencia de daños o de defectos al desmontarlo, deben notificarse de inmediato. Cualquier reparación que se realice una vez finalizado el plazo de garantía estará sujeta a costes.

## Alcance de la garantía

El aparato se ha fabricado cuidadosamente según estándares elevados de calidad y se ha examinado en profundidad antes de su entrega.

La prestación de la garantía se aplica a defectos en los materiales o errores de fabricación. Esta garantía no cubre las piezas del producto normalmente sometidas al desgaste y que, en consecuencia, puedan considerarse piezas de desgaste ni los daños producidos en los componentes frágiles, p. ej., interruptores, baterías o piezas de vidrio.

Se anulará la garantía si el producto se daña o no se utiliza o mantiene correctamente. Para utilizar correctamente el producto, deben observarse todas las indicaciones especificadas en las instrucciones de uso. Debe evitarse cualquier uso y manejo que esté desaconsejado o frente al que se advierte en las instrucciones de uso.

El producto está previsto exclusivamente para su uso privado y no para su uso comercial. En caso de manipulación indebida e incorrecta, uso de la fuerza y apertura del aparato por personas ajenas a nuestros centros de asistencia técnica autorizados, la garantía perderá su validez.

## Proceso de reclamación conforme a la garantía

Para garantizar una tramitación rápida de su reclamación, le rogamos que observe las siguientes indicaciones:

- Mantenga siempre a mano el comprobante de caja y el número de artículo (IAN) 391896\_2201 como justificante de compra.
- Podrá ver el número de artículo en la placa de características del producto, grabado en el producto, en la portada de las instrucciones de uso (parte inferior izquierda) o en el adhesivo de la parte trasera o inferior del producto.
- Si se producen errores de funcionamiento u otros defectos, póngase primero en contacto con el departamento de asistencia técnica especificado a continuación **por teléfono o por correo electrónico**.
- Podrá enviar el producto calificado como defectuoso junto con el justificante de compra (comprobante de caja) y la descripción del defecto y de las circunstancias en las que se haya producido de forma gratuita a la dirección de correo proporcionada.



En [www.lidl-service.com](http://www.lidl-service.com), podrá descargar este manual de usuario y muchos otros más, así como vídeos sobre los productos y software de instalación.

Con este código QR, accederá directamente a la página del Servicio Lidl ([www.lidl-service.com](http://www.lidl-service.com)) y podrá abrir las instrucciones de uso mediante la introducción del número de artículo (IAN) 391896\_2201.

## Asistencia técnica

**ES** Servicio España  
Tel.: 900 984 989  
E-Mail: [kompernass@lidl.es](mailto:kompernass@lidl.es)

IAN 391896\_2201

## Importador

Tenga en cuenta que la dirección siguiente no es una dirección de asistencia técnica. Póngase primero en contacto con el centro de asistencia técnica especificado.

KOMPERNASS HANDELS GMBH

BURGSTRASSE 21

44867 BOCHUM

ALEMANIA

[www.kompernass.com](http://www.kompernass.com)

## Indholdsfortegnelse

<b>Indledning</b> .....	<b>162</b>
Anvendelsesområde .....	162
Anvendte advarsler .....	162
Information om varemærker .....	163
<b>Sikkerhedsanvisninger</b> .....	<b>163</b>
Sikkerhedsanvisninger for genopladelige batterier .....	166
<b>Pakkens indhold</b> .....	<b>167</b>
Bortskaffelse af emballage .....	168
<b>Beskrivelse af produktet</b> .....	<b>168</b>
<b>Før produktet bruges første gang</b> .....	<b>169</b>
Opladning af produktet .....	169
<b>Anvendelse</b> .....	<b>170</b>
Valg/indsætning af tilbehørsdel .....	170
Anvendelseseksempler .....	171
Tænd/sluk for produktet og valg af intensitet .....	172
Intensitetstrin .....	173
<b>Rengøring og vedligeholdelse</b> .....	<b>173</b>
<b>Opbevaring</b> .....	<b>174</b>
<b>Afhjælpning af fejl</b> .....	<b>174</b>
<b>Bortskaffelse</b> .....	<b>174</b>
<b>Tekniske data</b> .....	<b>175</b>
<b>Garanti for Kompernass Handels GmbH</b> .....	<b>176</b>
Service .....	178
Importør .....	178

## Indledning

Tillykke med købet af dit nye produkt.



Du har valgt et produkt af høj kvalitet. Betjeningsvejledningen er en del af dette produkt. Den indeholder vigtige informationer om sikkerhed, anvendelse og bortskaffelse. Gør dig fortrolig med alle produktets betjenings- og sikkerhedsanvisninger før brug. Brug kun produktet som beskrevet og kun til de oplyste anvendelsesområder. Lad vejledningen følge med produktet, hvis du giver det videre til andre.

## Anvendelsesområde

Dette produkt og dets tilbehørsdele er udelukkende beregnet til massage af muskulaturen på nakke, skuldre, arme, ryg (undtagen rygsøjlen), lår, lægge og sæde. Brug kun de dertil beregnede tilbehørsdele. Brug aldrig produktet direkte på knoglerne. Produktet er ikke egnet til anvendelse i ansigtet, hovedet eller på halsen og intimområdet. Brug ikke produktet i mave- eller brystregionen eller direkte på hjertet. Produktet må under ingen omstændigheder bruges til massage af spædbørn, små børn, dyr og personer, der er plejekrævende.

Produktet er udelukkende beregnet til anvendelse i private hjem og ikke til medicinsk eller kommercielt brug, og det kan ikke erstatte lægebehandling. Det er ikke beregnet til medicinsk eller terapeutisk brug eller til erhvervs-mæssige formål. Enhver anden anvendelse betragtes som værende uden for anvendelsesområdet.

Krav af enhver art på grund af skader ved anvendelse ud over anvendelsesområdet, forkert udførte reparationer, ændringer, der er foretaget uden tilladelse, eller anvendelse af ikke-tilladte reservedele er udelukket. Denne risiko påhviler ejeren alene.

## Anvendte advarsler

I denne betjeningsvejledning anvendes følgende advarsler (hvis de er relevante):



### FARE

#### **En advarsel på dette faretrin angiver en truende farlig situation.**

Hvis den farlige situation ikke undgås, kan det medføre livsfarlige eller alvorlige personskader.

- Følg anvisningerne i denne advarsel, så livsfarlige og alvorlige personskader undgås.



### ADVARSEL

#### **En advarsel på dette faretrin angiver en potentielt farlig situation.**

Hvis den farlige situation ikke undgås, kan det føre til personskader.

- Følg anvisningerne i denne advarsel for at undgå, at personer kommer til skade.

## OBS

### En advarsel på dette faretrin angiver en mulig materiel skade.

Hvis situationen ikke undgås, kan det føre til materielle skader.

- ▶ Følg anvisningerne i denne advarsel for at undgå materielle skader.

## BEMÆRK

- ▶ Et 'bemærk' henviser til yderligere oplysninger, som gør det nemmere at bruge produktet.

## Information om varemærker

- USB® er et registreret varemærke tilhørende USB Implementers Forum, Inc. Alle andre navne og produkter kan være varemærker eller registrerede varemærker, der tilhører deres respektive ejere.

## Sikkerhedsanvisninger

Overhold følgende sikkerhedsanvisninger for sikker brug af produktet.

### FARE FOR ELEKTRISK STØD!

- ▶ Oplad kun produktet med den medfølgende netadapter.
- ▶ Tilslut kun netadapteren til en forskriftsmæssigt installeret og jordet stikkontakt. Strømspændingen skal stemme overens med oplysningerne på produktets/netadapterens typeskilt.
- ▶ Sørg for, at ledningen ikke bliver våd eller fugtig. Læg ledningen, så den ikke kan klemmes fast eller beskadiges.
- ▶ Hold ledningen borte fra varme overflader.
- ▶ Foretag ikke reparationer på produktet. Alle reparationer skal udføres af kundeservice eller af en kvalificeret reparatør.
- ▶ Åbn aldrig produktets kabinet. Der er ikke dele indeni, der skal vedligeholdes. Desuden mister du dine garantirettigheder.
- ▶ Sluk altid for produktet efter brug og før rengøring.
- ▶ Brug kun produktet i tørre indendørs rum og aldrig udendørs.
- ▶ Læg aldrig produktet ned i vand eller andre væsker!

## **⚠ FARE FOR ELEKTRISK STØD!**

- ▶ Brug ikke produktet i badekarret eller under bruseren. Opbevar ikke produktet på steder, hvor det kan falde ned i badekarret, håndvasken eller andre beholdere, der er fyldt med vand eller andre væsker.
- ▶ Prøv ikke på at tage produktet op igen, hvis det falder ned i vand.
- ▶ Brug ikke produktet, hvis ledningen er beskadiget, netadapteren er defekt, hvis produktet ikke fungerer korrekt, eller tilbehørsdelene har tegn på skader. Produktet må heller ikke anvendes, hvis det har været faldet på gulvet eller ned i vand eller er blevet beskadiget.



Brug ikke netadapteren, hvis stikket eller tilslutningsledningen er beskadiget. Hvis netadapterens stikkontakter er defekte eller bøjedede, kan netadapteren ikke repareres og skal bortskaffes.

## **⚠ ADVARSEL! FARE FOR PERSONSKADER!**

- ▶ Dette produkt kan bruges af børn fra 8 år og derover og af personer med nedsatte fysiske, sensoriske eller mentale evner eller manglende erfaring og/eller viden, hvis de er under opsyn eller undervises i sikker brug af produktet og de farer, der kan være forbundet med det.
- ▶ Rengöring och allmän service får bara göras av barn om någon vuxen håller uppsikt.
- ▶ Børn må ikke lege med produktet.
- ▶ Lad aldrig børn være alene med emballagematerialerne uden opsyn. Hold børn på afstand af emballagen og produktet. Der er fare for kvælning!
- ▶ Personer med pacemaker, kunstige led eller elektroniske implantater skal konsultere lægen, før produktet anvendes.

**⚠ ADVARSEL! FARE FOR PERSONSKADER!**

- ▶ Produktet må ikke anvendes i hjerteregionen, ansigtet eller intimområdet.
- ▶ Brug ikke produktet, hvis du lider af en eller flere af følgende sygdomme eller problemer: kredsløbsforstyrrelser, åreknuder, åbne sår, blå mærker, hudafskrabninger, venebetændelse, trombose, diabetes eller diskusprolaps.
- ▶ Brug aldrig produktet til børn, dyr, under graviditet, på hovedet og halsen eller på kropspartier, som er hævede, forbrændte, betændte, har eksem eller på anden måde er følsomme.
- ▶ Brug ikke produktet under tæpper eller puder. Brug aldrig produktet i nærheden af benzin eller andre letantændelige stoffer.
- ▶ Brug ikke produktet, mens du sover eller efter indtagelse af midler, som svækker reaktionsevnen (f.eks. smertestillende midler eller alkohol).
- ▶ Brug aldrig produktet direkte på knoglerne, f.eks. på rygsøjlen, skinnebenet, vristen eller lignende steder på kroppen.
- ▶ Brug kun produktet på kroppen, når denne er tør og ren.
- ▶ Afbryd omgående behandlingen med produktet, hvis massagen føles ubehagelig eller gør ondt.
- ▶ Brug ikke produktet i mere end 15 minutter uden afbrydelse. Sluk derefter for produktet i mindst 15 minutter, og lad det køle af.
- ▶ Stik ikke fingrene eller genstande ind i åbningerne til tilbehørsdelene. Hold langt hår på afstand af bevægelige dele.
- ▶ Brug kun produktet som angivet under anvendelsesområdet.



## OBS! MATERIELLE SKADER!



Brug kun netadapteren/produktet i indendørs rum.

- ▶ Brug kun produktet med det medfølgende tilbehør (netadapter og tilbehørsdele). Sørg for, at tilbehørsdelene altid kan bevæge sig frit.
- ▶ Beskyt produktet og tilbehørsdelene mod stød, støv, kemikalier eller elektromagnetiske felter. Hold produktet på afstand af varmekilder (radiatorer, ovne og lign.), og udsæt det aldrig for kraftige temperatursvingninger.
- ▶ Brug ikke kraftige rengøringsmidler eller opløsningsmidler. De kan ødelægge overfladen.
- ▶ Hold ventilationsåbningen fri for støv, og dæk den ikke til.

## BEMÆRK

- ▶ Brugeren behøver ikke foretage sig noget for at omstille produktet fra 50 til 60 Hz eller omvendt. Produktet tilpasser sig både til 50 og til 60 Hz.

## Sikkerhedsanvisninger for genopladelige batterier



Produktet indeholder et genopladeligt litium-ionbatteri, eller batteriet er vedlagt produktet. Dette produkts genopladelige batteri kan ikke udskiftes.

## ⚠ EKSPLSIONSFARE!

- ▶ Åbn ikke det genopladelige batteri, og kortslut det ikke. Batteriet kan derved overophedes og eksplodere. Der er risiko for brand!
- ▶ Smid aldrig det genopladelige batteri ind i ild eller vand.
- ▶ Udsæt ikke batteriet for mekanisk belastning.
- ▶ Oplad kun batteriet med den medfølgende netadapter (type GQ12-050200-ZG).

## **⚠ EKSPLSIONSFARE!**

- ▶ Lad aldrig produktet være uden opsyn ved opladning.

## **⚠ ADVARSEL! FARE FOR KVÆSTELSER, HVIS DET GENOPLADELIGE BATTERI LÆKKER!**

- ▶ Høje temperaturer kan påvirke batteriet. Undgå direkte påvirkning fra solens stråler og varmekilder som f.eks. radiatorer i nærheden.
- ▶ Under ekstreme forhold kan batterierne lække. Undgå kontakt med hud, øjne og slimhinder. Ved kontakt skal de pågældende steder skylles med rigeligt rent vand, og der skal søges lægehjælp.
- ▶ Lækkede eller beskadigede batterier kan forårsage ætsninger på huden. Bær altid beskyttelseshandsker, hvis du skal røre ved batteriet.

## **Pakkens indhold**

Produktet leveres som standard med følgende dele:

- Massagepistol
- 4 tilbehørsdele (1 kugle- og 1 spiralhoved, 1 U-formet og 1 fladt hoved)
- Opbevaringstaske
- Netadapter med USB-ladekabel
- Betjeningsvejledning

- 1) Tag alle delene samt betjeningsvejledningen ud af kassen.
- 2) Fjern alle emballagematerialer og eventuelle klæbemærker på produktet.
- 3) Fjern beskyttelsesfolien fra displayet.

### **BEMÆRK**

- ▶ Kontrollér umiddelbart efter udpakning, at alle dele er leveret med, og at de ikke er beskadiget. Henvend dig til serviceafdelingen ved behov.

## Bortskaffelse af emballage

Emballeringsmaterialerne er valgt ud fra kriterier som miljøforlidelighed og bortskaffelsesteknik og kan derfor genbruges.



Bortskaf emballagematerialer, som du ikke skal bruge mere, efter de lokalt gældende forskrifter.

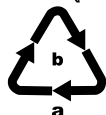

Bortskaf emballagen miljøvenligt. Vær opmærksom på mærkningen på de forskellige emballagematerialer, og aflever dem sorteret til bortskaffelse. Emballagematerialerne er mærket med forkortelser (a) og tal (b) med følgende betydning: 1–7: Plast, 20–22: Papir og pap, 80–98: Kompositmaterialer.

## Beskrivelse af produktet

Figur A (se klap-ud-siden):

- ❶ Ventilationsåbning
- ❷ Display / intensitetsindikator
- ❸ Knap  (tænd/sluk for produktet/indstilling af intensitetstrin)
- ❹ Håndtag
- ❺ Ringindikator
- ❻ Hovedkontakt ON/OFF
- ❼ Tilslutningsindgang
- ❽ USB-stik (type C)
- ❾ USB-ladekabel (USB type A til USB type C)
- ❿ Netadapter
- ⓫ Optag til tilbehørsdele

Figur B:

- ❿ Kuglehoved
- ⓫ Fladt hoved
- ⓬ Spiralhoved
- ⓭ U-formet hoved
- ⓮ Opbevaringstaske

## Før produktet bruges første gang

Før produktet bruges første gang, skal det oplades mindst 3 ½ time.

## Opladning af produktet

### OBS

- ▶ Brug kun den medfølgende netadapter **10** til opladning af batteriet.
- ▶ Brug ikke produktet, mens det lades op.

- 1) Sørg for, at produktet er slukket. Hovedkontakten **6** skal stå på OFF.
- 2) Sæt USB-stikket **8** ind i USB-indgangen **7**, som befinder sig på undersiden af håndtaget **4** (fig. 1):

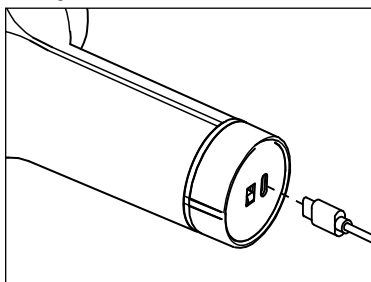

Fig. 1

- 3) Forbind USB-ladecablet **9** med netadapteren **10**, og sæt netadapteren **10** ind i en egnet stikkontakt.

✓ Når ringindikatoren **5** lyser grønt, er produktet ladet helt op.

Batteristatus vises på følgende måde:

Ringindikator <b>5</b>	Betydning
Lyser rødt	Produktet er tændt, batteristatus er mindre end 20 %.
Blinker rødt	Produktet lades op, batteristatus er mindre end 30 %.
Blinker grønt	Produktet lades op, batteristatus er mindst 30 %.
Lyser grønt	Produktet er tændt, batteriet er ladet helt op.

- 4) Afbryd produktet fra strømforsyningen, og tag USB-ladecablet **9** af produktet.

En fuldstændig batteriopladning er nok til op til 4 timers drift på det mellemste intensitetstrin. Batteriet kan oplades når som helst, uanset hvor meget det er ladet op.

## OBS

- ▶ Produktet er udstyret med en anordning til beskyttelse mod dybdeafledning. Hvis batteriet har for lav batteristand, viser displayet **2** meddelelsen *E 1*. Oplad produktet omgående for at undgå skader på batteriet.





## Anvendelse

Med dette produkt kan du give dig selv eller andre en beroligende og effektiv triggerpunktsmassage. Triggerpunktsmassage kan afspænde musklerne eller virke stimulerende, så spændinger, smerter og træthed lindres. Massagepistolen giver en kraftig, intensiv massage på lår, lægmuskler, skuldre, arme og ryggen (undtagen rygsøjlen). Afhængigt af spændingerne i kropsdelene, der skal behandles, anbefales en behandlingstid på maksimalt ca. 15 minutter.

Massagen skal altid føles behagelig. Lettere rødmen på de behandlede dele, som også kan vise sig som lette hævelser, er en normal reaktion, da massagen målrettet stimulerer gennemblødningen. Hvis du registrerer voldsomme reaktioner på huden, skal du dog afslutte anvendelsen og søge lægehjælp.

## Valg/indsætning af tilbehørsdel

- 1) Vælg tilbehørsdelen, der passer til den ønskede behandling og kropspartiet på følgende måde:

Tilbehørsdel	Egnet til:
 <b>12</b>	Rolig og blid massage til afspænding af mindre muskelgrupper, f.eks. på overarme, skuldre, talje og ben.
 <b>13</b>	Større områder på hele kroppen som f.eks. sæde, lår og ryg (undtagen rygsøjlen).
 <b>14</b>	Målrettet og punktuelt massage af dybe muskelvæv, f.eks. på fodsålerne, håndfladerne, musklerne på skulderbladene.
 <b>15</b>	Rolig og kraftig 2-punkts-stimulation af den dybe muskulatur i den nederste del af ryggen (undtagen rygsøjlen), nakken, akillessenen.

- 2) Sæt den ønskede tilbehørsdel ind i optaget **11** og tryk den ind indtil stop (fig. 2):

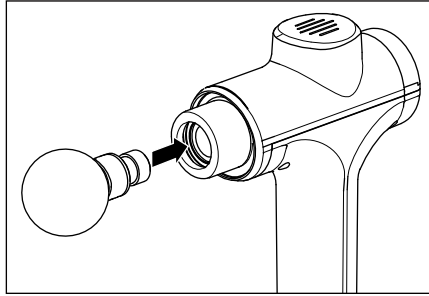

Fig. 2

- 3) For at skifte tilbehørsdelen skal du trække forsigtigt i den vandret og evt. dreje den en smule ud af optaget **11**.

## Anvendelseksemppler

### BEMÆRK

- Sæt ikke tilbehørsdelene direkte på knoglerne, men kun på muskelvævet.

Anvendelseksemppler på armene (fig. 3), lårene (fig. 4), fodsålerne (fig.5) og skillessenen (fig. 6):

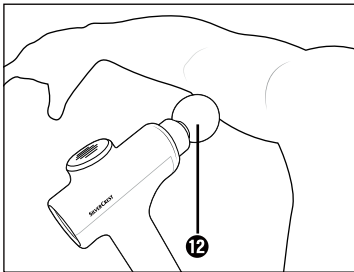

Fig. 3

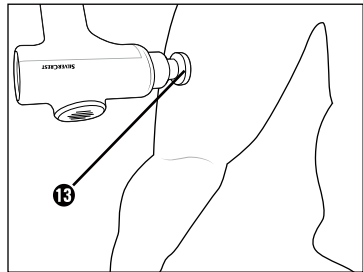

Fig. 4

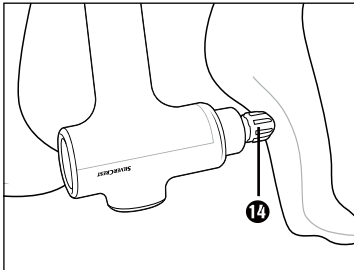

Fig. 5

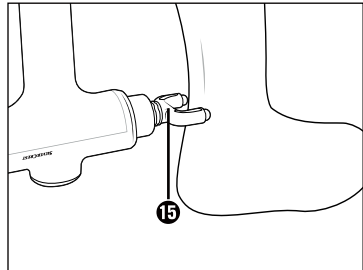

Fig. 6

## Tænd/sluk for produktet og valg af intensitet

- 1) Tænd for produktet ved at stille hovedkontakten **6** på undersiden af håndtaget **4** på position ON.
  - ✓ Ringindikatoren **5** lyser grønt.
- 2) Tryk på knappen **1** **3** for at starte produktet.
  - ✓ Displayet **2** viser intensitetstrinet **1**. Produktet begynder at arbejde med intensitetstrinet **1**.
- 3) For at øge intensitetstrinet skal du trykke kort på knappen **1** **3**.
  - ✓ Ved hvert tryk øges intensiteten med et trin. Det vises på displayet **2**.

### BEMÆRK

- ▶ Hvis du trykker på tænd/sluk-knappen **1** **3** igen efter at have nået det højeste intensitetstrin **5**, holder produktet op med at fungere og går på standby-modus.

- 4) Massér det ønskede kropsparti ved at bevæge tilbehørsdelen blidt frem og tilbage på muskelområdet.

### BEMÆRK

- ▶ Tryk ikke for kraftigt, da produktet ellers slukkes automatisk for at beskytte motoren mod mulig overbelastning. Hvis denne beskyttelsesanordning er udløst, vises **E3** i displayet **2**. Du skal så starte produktet igen.

- 5) Hvis du ikke skal bruge produktet længere, skal du slukke det ved at trykke på knappen **1** **3** og holde den nede i ca. 2 sekunder og derefter stille hovedkontakten **6** på position OFF.

### BEMÆRK

- ▶ Produktet er udstyret med en automatisk slukning for at undgå overophedning. Efter 15 minutters kontinuerlig drift, slukker produktet automatisk. Lad produktet køle af i mindst 15 minutter, før du sætter det i gang igen.

## Intensitetstrin

Massagens intensitet varierer på følgende måde afhængigt af det valgte trin:

Trin	Intensitet
00	Slukket
01	1800 o/min - 30 Hz
02	2100 o/min - 35 Hz
03	2400 o/min - 40 Hz
04	2700 o/min - 45 Hz
05	3000 o/min - 50 Hz

## Rengøring og vedligeholdelse

### ⚠ FARE! ELEKTRISK STØD!

- ▶ Rengør ikke produktet, mens det lades op. Sluk altid for produktet før rengøring.
- ▶ Sørg for, at der ikke kommer fugt ind i produktet under rengøring.

### OBS! MATERIELLE SKADER!

- ▶ Brug ikke skurepulver eller stærke rengøringsmidler. De kan beskadige overfladen!
- 1) Sluk for produktet ved at stille hovedkontakten **6** på undersiden af håndtaget **4** på position OFF.
  - 2) Sørg for, at produktet ikke er forbundet med netadapteren **10**.
  - 3) Tør produktet af med en let fugtet klud. Brug ikke opløsningsmidler eller rensningsmidler, som angriber plast. Ved behov tilsættes lidt opvaskemiddel til kluden. Skyl af med rent vand. Sørg for, at der ikke trænger fugt eller væske ind i produktet!
  - 4) For at rengøre tilbehørsdelene hygiejnisk skal du rengøre dem med vand og et mildt rengøringsmiddel og derefter skylle dem af med rent vand.
  - 5) Lad delene tørre godt, inden de opbevares eller tages i brug igen.



## Opbevaring

Opbevar produktet i opbevaringstasken **6** et rent, tørt og støvfrit sted uden direkte sol.

Oplad batteriet med jævne mellemrum for at sikre det lang levetid.

## Afhjælpning af fejl

Fejl	Årsag	Løsning
Produktet fungerer ikke.	Produktet er slukket.	Stil hovedkontakten <b>6</b> på ON.
	Produktet er defekt.	Kontakt serviceafdelingen.
Displayet <b>2</b> viser E 1.	Beskyttelsen mod dybdeaf- ladung er udløst. Batteriet er for svagt.	Oplad produktet straks.
Displayet <b>2</b> viser E 3.	Beskyttelsen mod overbe- lastning er udløst.	Start produktet igen. Tryk ikke for kraftigt, når du masserer.

Hvis du ikke kan løse problemet ved at følge de angivne trin, bedes du henvende dig til vores serviceafdeling (se kapitlet **Service**).

## Bortskaffelse



Det viste symbol med den overstregede affaldscontainer på hjul viser, at dette produkt er underlagt direktivet 2012/19/EU. Dette direktiv angiver, at produktet ikke må bortskaffes sammen med det normale husholdningsaffald, når dens brugstid er omme, men skal afleveres på specielle indsamlingssteder, genbrugspladser eller affaldsvirksomheder.



**Denne bortskaffelse er gratis for dig. Skån miljøet, og bortskaf produktet korrekt.**



Fjern de gamle batterier fra produktet, hvis det kan ske uden at ødelægge produktet, og aflever dem til separat indsamling, før det udtjente produkt bortskaffes. Ved indbyggede genopladelige batterier skal der gøres opmærksom på ved bortskaffelsen, at produktet indeholder et genopladeligt batteri. Det integrerede genopladelige batteri i dette produkt kan ikke tages ud til bortskaffelse.











Du kan få oplysninger hos kommunen om bortskaffelse af udtjente produkter.



Produktet og emballagen kan genbruges, er underlagt et udvidet producentansvar og indsamles sorteret.

## Tekniske data

Netadapter 10	
Producent	DongGuan City GangQi Electronic Co.,Ltd. Privately Operated Industrial District, ShiYong, 532600 Heng Li Town, Dong Guan, Guangdong, P.R. CHINA Handelsregistreringsnummer: 914419007929512928 Importør: Kompernass HANDELS GmbH, BURGSTRASSE 21, 44867 BOCHUM, TYSKLAND, Handelsregister AG Bochum Bochum, registreringsnummer: HRB 4598
Model	GQ12-050200-ZG
Indgangsspænding	100-240 V ~ (vekselstrøm)
Indgangsveksel- strømfrekvens	50/60 Hz
Udgangsspænding	5,0 V = (jævnstrøm)
Udgangsstrøm	2,0 A
Udgangseffekt	10,0 W
Gennemsnitlig effektivitet ved drift	80,1 %
Effektforbrug i ubelastet tilstand	0,06 W
Indgangsstrøm	maks. 0,4 A
Effektivitetsklasse 6	
Polaritet USB-port	P1   P4 
Sikkerhedstransformator, kortslutningssikret	
Strømforsyning	
Beskyttelsesklasse	II /  (dobbeltisolering)
Nominel omgivende temperatur (ta)	45°C
Kapslingsklasse	IP20 Beskyttelse mod faste genstande med en diameter over 12,5 mm

Produkt	
Indgangsspænding	5,0 V $\equiv$ (jævnstrøm)
Indgangsstrøm	2,0 A
Beskyttelsesklasse	III / $\diamond$ III (beskyttelse med lavspænding)
Integreret genopladeligt batteri (li-ion)	2500 mAh / 7,4 V $\equiv$ (jævnstrøm) / 18,5 Wh
	Aftagelig forsyningsenhed

## Garanti for Kompernass Handels GmbH

Kære kunde

På dette produkt får du 3 års garanti fra købsdatoen. I tilfælde af mangler ved produktet har du en række juridiske rettigheder i forhold til sælgeren af produktet. Dine juridiske rettigheder forringes ikke af den nedenfor anførte garanti.

### Garantibetingelser

Garantiperioden begynder på købsdatoen. Opbevar venligst kvitteringen et sikkert sted. Den er nødvendig for at kunne dokumentere købet.

Hvis der inden for tre år fra dette produkts købsdato opstår en materiale- eller fabrikationsfejl, vil produktet – efter vores valg – blive repareret eller udskiftet, eller købsprisen vil blive refunderet gratis til dig. Denne garantiydelse forudsætter, at det defekte produkt afleveres, og købsbeviset (kvitteringen) forevises i løbet af fristen på tre år, og at der gives en kort skriftlig beskrivelse af, hvori manglen består, og hvornår den er opstået.

Hvis defekten er dækket af vores garanti, får du et repareret eller et nyt produkt retur. Reparation eller ombytning af produktet udløser ikke en ny garantiperiode.

### Garantiperiode og juridiske mangelkrav

Garantiperioden forlænges ikke, hvis der gøres brug af garantien. Det gælder også for udskiftede og reparerede dele. Skader og mangler, som eventuelt allerede fandtes ved køb, samt manglende dele, skal anmeldes straks efter udpakningen. Når garantiperioden er udløbet, er reparation af skader betalingspligtig.

## Garantiens omfang

Produktet er produceret omhyggeligt efter strenge kvalitetsretningslinjer og testet grundigt inden leveringen.

Garantien dækker materiale- og fabrikationsfejl. Denne garanti omfatter ikke produktdele, der er udsat for normal slitage og derfor kan betragtes som sliddele, eller skader på skrøbelige dele som f.eks. kontakter, genopladelige batterier eller dele af glas.

Denne garanti bortfalder, hvis produktet er blevet beskadiget, ikke er forskriftsmæssigt anvendt eller vedligeholdt. For at sikre forskriftsmæssig anvendelse af produktet skal alle anvisninger nævnt i betjeningsvejledningen nøje overholdes. Anvendelsesformål og handlinger, som frarådes eller der advares imod i betjeningsvejledningen, skal ubetinget undgås.

Produktet er kun beregnet til privat og ikke til kommercielt brug. Ved misbrug og uhensigtsmæssig brug, anvendelse af vold og ved indgreb, som ikke er foretaget af vores autoriserede serviceafdeling, bortfalder garantien.

## Afvikling af garantisager

For at sikre en hurtig behandling af din anmeldelse bør du følge nedenstående anvisninger:

- Ved alle forespørgsler bedes du have kvitteringen og artikelnummeret (IAN) 391896\_2201 klar som dokumentation for købet.
- Artikelnummeret kan du finde på typeskiltet på produktet, som indgravering på produktet, på betjeningsvejledningens forside (nederst til venstre) eller som klæbemærke på bag- eller undersiden af produktet.
- Hvis der opstår funktionsfejl eller øvrige mangler, bedes du først kontakte nedennævnte serviceafdeling **telefonisk** eller **via e-mail**.
- Et produkt, der er registreret som defekt, kan du derefter indsende portofrit til den oplyste serviceadresse med vedlæggelse af købsbevis (kvittering) og en beskrivelse af, hvori manglen består, og hvornår den er opstået.



På [www.lidl-service.com](http://www.lidl-service.com) kan du downloade denne og mange andre manualer, produktvideoer og installationssoftware.

Med denne QR-kode kommer du direkte til Lidl-servicesiden ([www.lidl-service.com](http://www.lidl-service.com)) og kan åbne den ønskede betjeningsvejledning ved indtastning af artikelnummeret (IAN) 391896\_2201.

## Service

**DK** Service Danmark  
Tel.: 32 710005  
E-Mail: [kompernass@lidl.dk](mailto:kompernass@lidl.dk)

IAN 391896\_2201

## Importør

Bemærk at den efterfølgende adresse ikke er en serviceadresse.  
Kontakt først det nævnte servicested.

KOMPERNASS HANDELS GMBH

BURGSTRASSE 21

44867 BOCHUM

TYSKLAND

[www.kompernass.com](http://www.kompernass.com)

## Indice

<b>Introduzione</b> .....	<b>180</b>
Uso conforme .....	180
Avvertenze utilizzate .....	180
Note sui marchi commerciali .....	181
<b>Avvertenze di sicurezza</b> .....	<b>181</b>
Avvertenze relative alla sicurezza per le batterie .....	185
<b>Materiale in dotazione</b> .....	<b>186</b>
Smaltimento dell'imballaggio .....	187
<b>Descrizione dell'apparecchio</b> .....	<b>187</b>
<b>Prima del primo impiego</b> .....	<b>188</b>
Caricamento dell'apparecchio .....	188
<b>Uso</b> .....	<b>189</b>
Scelta/collocazione dell'accessorio .....	189
Esempi di applicazione .....	190
Accensione/spengimento dell'apparecchio e selezione dell'intensità .....	191
Livelli di intensità .....	192
<b>Pulizia e manutenzione</b> .....	<b>192</b>
<b>Conservazione</b> .....	<b>193</b>
<b>Risoluzione degli errori</b> .....	<b>193</b>
<b>Smaltimento</b> .....	<b>194</b>
<b>Dati tecnici</b> .....	<b>195</b>
<b>Garanzia della Kompnass Handels GmbH</b> .....	<b>196</b>
Assistenza .....	198
Importatore .....	198

## Introduzione

Congratulazioni per l'acquisto del nuovo apparecchio.



È stato scelto un prodotto di alta qualità. Il manuale di istruzioni è parte integrante del presente prodotto. Esso contiene importanti note sulla sicurezza, sull'uso e sullo smaltimento. Prima di utilizzare il prodotto, acquisire dimestichezza con tutte le note relative ai comandi e alla sicurezza. Utilizzare il prodotto solo come descritto e per i campi d'impiego indicati. In caso di cessione del prodotto a terzi, consegnare anche tutta la relativa documentazione.

## Uso conforme

Questo apparecchio e i suoi accessori sono destinati esclusivamente a massaggiare la muscolatura di nuca, spalle, braccia, schiena (esclusa la colonna vertebrale), cosce, polpacci e sedere. Utilizzare solo gli appositi accessori. Non utilizzare l'apparecchio direttamente sulle ossa. Questo apparecchio non è adatto all'utilizzo su volto, testa, collo o zona intima. Non utilizzare l'apparecchio nell'area del ventre o del petto né direttamente sul cuore. Non utilizzare in nessun caso l'apparecchio per massaggiare lattanti, bambini piccoli, persone bisognose d'aiuto o animali.

L'apparecchio è destinato esclusivamente all'uso in proprio in ambiente privato, non è previsto per l'uso medico o commerciale e non può sostituire un trattamento medico. Non è previsto per l'impiego a fini medico-terapeutici o commerciali. Un uso diverso o esulante da quanto sopra riportato è considerato non conforme.

Si esclude qualsiasi tipo di reclamo per danni derivanti da un uso non conforme, riparazioni inadeguate, esecuzione di modifiche non consentite o uso di pezzi di ricambio non omologati. Il rischio è esclusivamente a carico dell'utente.

## Avvertenze utilizzate

Nel presente manuale di istruzioni vengono utilizzate le seguenti avvertenze (se pertinenti):

### PERICOLO

**Un'avvertenza contrassegnata da questo livello di pericolo indica una situazione pericolosa.**

Se non si evita tale situazione pericolosa, essa può causare decesso o lesioni gravi.

- Seguire le indicazioni di questa avvertenza per evitare il pericolo di morte o gravi lesioni personali.

## **AVVERTENZA**

**Un'avvertenza contrassegnata da questo livello di pericolo indica una situazione potenzialmente pericolosa.**

Se non si evita tale situazione pericolosa, essa può dare luogo a lesioni.

- ▶ Seguire le indicazioni riportate in questa avvertenza per evitare lesioni personali.

## **ATTENZIONE**

**Un'avvertenza contrassegnata da questo livello di pericolo indica la possibilità di danni materiali.**

Se non si evita tale situazione, essa può dare luogo a danni materiali.

- ▶ Seguire le indicazioni riportate in questa avvertenza per evitare danni materiali.

## **NOTA**

- ▶ Una nota fornisce ulteriori informazioni volte a facilitare l'uso dell'apparecchio.

## **Note sui marchi commerciali**

- USB® è un marchio registrato di USB Implementers Forum, Inc. Tutti gli altri nomi e prodotti possono essere marchi o nomi registrati dei rispettivi proprietari.

## **Avvertenze di sicurezza**

Per un impiego sicuro dell'apparecchio, rispettare le seguenti note relative alla sicurezza:

### **PERICOLO DI FOLGORAZIONE!**

- ▶ Caricare l'apparecchio unicamente con l'adattatore di rete fornito.
- ▶ Collegare l'adattatore di rete esclusivamente a una presa installata a norma e provvista di messa a terra. La tensione di rete deve corrispondere ai dati riportati sulla targhetta di identificazione dell'apparecchio/adattatore di rete.
- ▶ Assicurarsi che il cavo di rete non sia esposto all'acqua o all'umidità. Condurlo in modo tale da impedire che si incastri o danneggi.



## PERICOLO DI FOLGORAZIONE!

- ▶ Tenere il cavo di rete lontano dalle superfici surriscaldate.
- ▶ Non effettuare riparazioni all'apparecchio. Qualsiasi riparazione deve essere effettuata dall'assistenza clienti o da personale specializzato qualificato.
- ▶ Non aprire mai l'alloggiamento dell'apparecchio. All'interno dell'apparecchio non si trovano componenti che necessitano di manutenzione. Inoltre decade il diritto alla garanzia.
- ▶ Spegnere l'apparecchio dopo l'uso e prima di pulirlo.
- ▶ Utilizzare l'apparecchio solo in ambienti interni asciutti, mai all'aperto.
- ▶ Non immergere mai l'apparecchio in acqua o altri liquidi!
- ▶ Non utilizzare l'apparecchio mentre si fa il bagno o la doccia. Non collocarlo o conservarlo in posti da cui potrebbe cadere nella vasca da bagno, nel lavabo o in altri recipienti pieni d'acqua o altri liquidi.
- ▶ Non cercare in nessun caso di prendere l'apparecchio se è caduto in acqua.
- ▶ Non utilizzare l'apparecchio se il cavo di rete è danneggiato, se l'adattatore di rete è guasto, se l'apparecchio non funziona perfettamente, se gli accessori presentano danni, se è caduto a terra o in acqua o se è stato danneggiato.



Non utilizzare l'adattatore di rete se la spina o il cavo di collegamento sono danneggiati. Se i contatti della spina dell'adattatore di rete sono difettosi o piegati, l'adattatore di rete non può essere riparato e deve essere smaltito.

**⚠ AVVERTENZA! PERICOLO DI LESIONI!**

- ▶ Questo apparecchio può essere utilizzato da bambini a partire dagli 8 anni di età e da persone con capacità fisiche, sensoriali o mentali ridotte o insufficiente esperienza o conoscenza, solo se sorvegliati o istruiti sull'uso sicuro dell'apparecchio e qualora ne abbiano compreso i pericoli associati.
- ▶ La pulizia e la manutenzione a cura dell'utente non devono essere eseguite da bambini se non sorvegliati.
- ▶ I bambini non devono giocare con il apparecchio.
- ▶ Non lasciare mai il materiale di imballaggio incustodito in presenza di bambini. Tenere lontani i bambini dall'imballaggio e dall'apparecchio. Sussiste pericolo di soffocamento!
- ▶ I portatori di pace-maker, articolazioni artificiali o impianti elettronici devono consultare un medico prima di utilizzare l'apparecchio.
- ▶ Non utilizzare l'apparecchio nella zona del cuore, nella zona del volto e nelle zone intime.
- ▶ Non utilizzare l'apparecchio se si è affetti da una o più delle seguenti patologie: disturbi della circolazione, vene varicose, ferite aperte, contusioni, screpolature, infiammazioni venose, trombosi, diabete o ernia discale.
- ▶ Non utilizzare mai l'apparecchio su bambini, animali, in caso di gravidanza, sulla testa, sul collo o su parti del corpo affette da gonfiori, ustioni, infiammazioni, eczemi, ferite o parti sensibili.
- ▶ Non utilizzare l'apparecchio sotto coperte o cuscini. Non utilizzare l'apparecchio nelle vicinanze di benzina o altri materiali infiammabili.

## **AVVERTENZA! PERICOLO DI LESIONI!**

- ▶ Non utilizzare l'apparecchio mentre si dorme o dopo l'assunzione di sostanze che riducono le capacità di reazione (ad es. antidolorifici o alcol).
- ▶ Non utilizzare mai l'apparecchio direttamente sulle ossa, ad es. su colonna vertebrale, stinco, collo del piede o punti simili del corpo.
- ▶ Usare l'apparecchio solo su una superficie del corpo asciutta e pulita.
- ▶ Interrompere subito il trattamento con l'apparecchio se si trova il massaggio spiacevole o si percepisce dolore.
- ▶ Un'applicazione ininterrotta non deve durare più di 15 minuti. Spegnerne quindi l'apparecchio per almeno 15 minuti e lasciarlo raffreddare.
- ▶ Non inserire dita o oggetti nell'apertura per gli accessori. Tenere i capelli lunghi lontani dalle parti mobili.
- ▶ Utilizzare l'apparecchio solo conformemente alla destinazione d'uso.

## **ATTENZIONE! DANNI MATERIALI!**



Utilizzare l'adattatore di rete/l'apparecchio solo al chiuso.

- ▶ Utilizzare l'apparecchio solo con gli accessori in dotazione (adattatore di rete e accessori). Assicurarsi che gli accessori possano muoversi sempre liberamente.
- ▶ Proteggere l'apparecchio e gli accessori da urti, polvere, sostanze chimiche o campi elettromagnetici. Tenere lontano l'apparecchio da fonti di calore (termosifoni, forni o simili) e non esporlo a forti variazioni termiche.
- ▶ Non usare detergenti aggressivi o solventi. In caso contrario, si potrebbero arrecare danni alla superficie.

## ATTENZIONE! DANNI MATERIALI!

- ▶ Mantenere le aperture di aerazione sempre libere dalla polvere e non coprirle.

## NOTA

- ▶ Non è necessaria alcuna azione da parte dell'utente per commutare il prodotto tra 50 e 60 Hz. Il prodotto è adatto sia a 50 Hz che a 60 Hz.

## Avvertenze relative alla sicurezza per le batterie



Il prodotto è dotato di una batteria agli ioni di litio e la batteria è acclusa al prodotto. La batteria di questo apparecchio non è sostituibile.

## ⚠ PERICOLO DI ESPLOSIONE!

- ▶ Non aprire la batteria e non metterla in cortocircuito. In caso contrario la batteria potrebbe surriscaldarsi e scoppiare. Sussiste il pericolo di incendio!
- ▶ Non gettare mai la batteria nel fuoco o in acqua.
- ▶ Non esporre la batteria a sollecitazioni meccaniche.
- ▶ Ricaricare la batteria unicamente con l'adattatore di rete fornito (tipo GQ12-050200-ZG).
- ▶ Non lasciare mai l'apparecchio incustodito durante la ricarica.

## **⚠ AVVERTENZA! PERICOLO DI LESIONI CAUSATE DALLA FUORIUSCITA DI LIQUIDO DALLA BATTERIA!**

- ▶ Le temperature elevate possono avere effetti sulla batteria. Evitare l'irradiazione solare diretta e la vicinanza a fonti di calore, ad es. termosifoni.
- ▶ In condizioni estreme possono verificarsi perdite dalle celle delle batterie. Evitare il contatto con pelle, occhi e mucose. In caso di contatto accidentale sciacquare le aree interessate con abbondante acqua pulita e rivolgersi a un medico.
- ▶ Le batterie che hanno perduto liquido o sono danneggiate possono causare irritazioni cutanee. Indossare sempre guanti protettivi quando si rende necessario toccare le batterie.

## **Materiale in dotazione**

La fornitura standard dell'apparecchio comprende i seguenti componenti:

- Pistola massaggiante
- 4 accessori (1 estremità sferica, 1 a spirale, 1 a forma di U e 1 piatta)
- Custodia
- Adattatore di rete con cavo di carica USB
- Manuale di istruzioni

- 1) Prelevare dal cartone tutte le parti dell'apparecchio e il manuale di istruzioni.
- 2) Rimuovere tutto il materiale di imballaggio ed eventuali adesivi dall'apparecchio.
- 3) Rimuovere la pellicola protettiva dal display.

### **NOTA**

- ▶ Controllare il volume della fornitura subito dopo il disimballaggio in relazione a completezza e integrità. Se necessario, rivolgersi al servizio clienti.

## Smaltimento dell'imballaggio

I materiali di imballaggio sono stati selezionati in relazione alla loro ecocompatibilità e alle caratteristiche di smaltimento, pertanto sono riciclabili.



Smaltire il materiale di imballaggio inutilizzato in conformità alle vigenti norme locali.

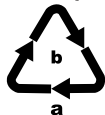

Smaltire l'imballaggio conformemente alle norme di tutela ambientale. Tenere conto dei codici presenti sui vari materiali di imballaggio ed eventualmente separare i materiali effettuando una raccolta differenziata. I materiali di imballaggio presentano codici costituiti da abbreviazioni (a) e numeri (b) con il seguente significato:

1-7: materie plastiche, 20-22: carta e cartone, 80-98: materiali compositi.

## Descrizione dell'apparecchio

Figura A (vedere pagina pieghevole):

- ❶ Aperture di aerazione
- ❷ Display / indicatore di intensità
- ❸ Tasto  (accensione/spengimento dell'apparecchio/impostazione del livello di intensità)
- ❹ Impugnatura
- ❺ Anello luminoso
- ❻ Interruttore principale ON/OFF
- ❼ Presa
- ❽ Connettore USB (tipo C)
- ❾ Cavo di carica USB (da USB tipo A a USB tipo C)
- ❿ Adattatore di rete
- ⓫ Attacco per gli accessori

Figura B:

- ❿ Estremità sferica
- ⓫ Estremità piatta
- ⓬ Estremità a spirale
- ⓭ Estremità a U
- ⓮ Custodia

## Prima del primo impiego

Prima di poter mettere in funzione l'apparecchio, è necessario caricarlo per almeno 3 ore e ½.

## Caricamento dell'apparecchio

### ATTENZIONE

- ▶ Per caricare la batteria dell'apparecchio utilizzare unicamente l'adattatore di rete **10** in dotazione.
- ▶ Non utilizzare l'apparecchio durante la carica.

- 1) Assicurarsi che l'apparecchio sia spento. L'interruttore principale **6** deve trovarsi su OFF.
- 2) Inserire il connettore USB **8** nella presa USB **7** situata sul lato inferiore dell'impugnatura **4** (fig. 1):

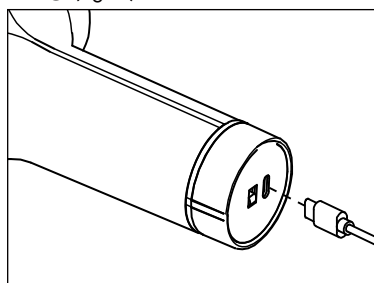

Fig. 1

- 3) Collegare il cavo di carica USB **9** all'adattatore di rete **10** e inserire l'adattatore di rete **10** in una presa di corrente idonea.
- ✓ Quando l'anello luminoso **5** si illumina con luce verde, l'apparecchio è completamente carico.

Il livello di carica della batteria è indicato come segue:

Anello luminoso <b>5</b>	Significato
è acceso con luce rossa	Apparecchio acceso, livello della batteria inferiore al 20%.
lampeggia con luce rossa	L'apparecchio è in carica, livello della batteria inferiore al 30%.
lampeggia con luce verde	L'apparecchio è in carica, livello della batteria di almeno il 30%.
è acceso con luce verde	Apparecchio acceso, batteria completamente carica.

- 4) Scollegare l'apparecchio dall'alimentazione elettrica e staccare il cavo di carica USB **9** dall'apparecchio.

Una carica completa della batteria è sufficiente per un massimo di 4 ore di funzionamento a livello di intensità medio. La batteria può essere ricaricata in qualsiasi momento e con qualunque livello di carica.

## ATTENZIONE

- L'apparecchio dispone di un dispositivo di protezione contro lo scaricamento completo. Quando la batteria raggiunge un livello troppo basso, il display **2** mostra il messaggio **E !**. Ricaricare subito l'apparecchio per evitare danni alla batteria.





## Uso

Con questo apparecchio si può effettuare per se stessi o per altri un massaggio trigger point calmante ed efficace. I massaggi trigger point possono rilassare i muscoli o avere un effetto stimolante per alleviare tensioni, dolori e stanchezza. La pistola massaggiante offre un massaggio energico e intenso per cosce, polpacci, spalle, braccia e area della schiena (esclusa la colonna vertebrale). Si consiglia che la durata del trattamento non superi i 15 minuti in funzione dell'entità delle tensioni presenti nella parte del corpo da trattare.

Il massaggio deve sempre risultare piacevole. Un leggero arrossamento delle zone trattate, fino a leggeri ematomi, sono effetti secondari normali, poiché il massaggio stimola in modo mirato l'irrorazione sanguigna. Se tuttavia si dovessero riscontrare reazioni cutanee eccessive, interrompere l'utilizzo e consultare un medico.

## Scelta/collocazione dell'accessorio

- 1) Scegliere come segue l'accessorio adeguato al trattamento desiderato e alla parte del corpo:

Accessorio	Adatto a:
 <b>12</b>	Massaggio dolce e uniforme per rilassare piccoli gruppi muscolari, ad es. in braccia, spalle, vita e gambe.
 <b>13</b>	Vaste superfici in tutto il corpo, ad es. sedere, coscia e schiena (eccetto la colonna vertebrale).
 <b>14</b>	Massaggio mirato e specifico di tessuto muscolare profondo, ad es. in piante dei piedi, palmi delle mani, muscoli delle scapole.
 <b>15</b>	Stimolazione intensa e contemporanea di 2 punti della muscolatura profonda di zona lombare (eccetto la colonna vertebrale), nuca, tendine d'Achille.



- 2) Inserire l'accessorio desiderato nell'attacco **11** e spingervelo dentro fino alla battuta (fig. 2):

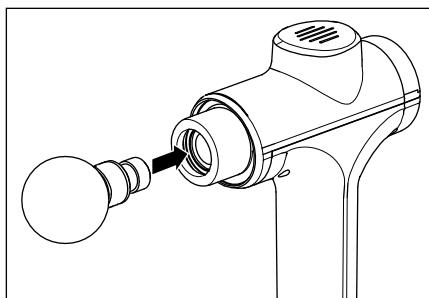

Fig. 2

- 3) Per cambiare l'accessorio, tirarlo con cautela in senso orizzontale, eventualmente ruotandolo un poco, ed estrarlo dall'attacco **11**.

## Esempi di applicazione

### NOTA

- Non applicare gli accessori direttamente alle ossa bensì solo al tessuto muscolare.

Esempi di applicazione su braccia (fig. 3), cosce (fig. 4), piante dei piedi (fig. 5) e tendine d'Achille (fig. 6):

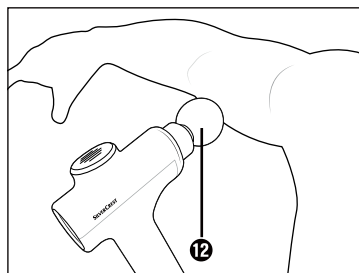

Fig. 3

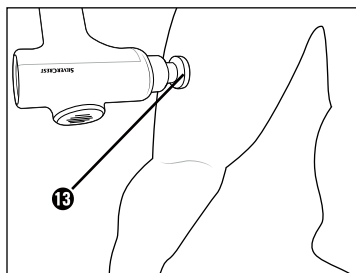

Fig. 4

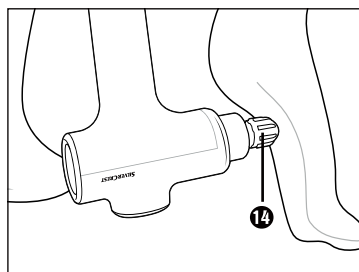

Fig. 5

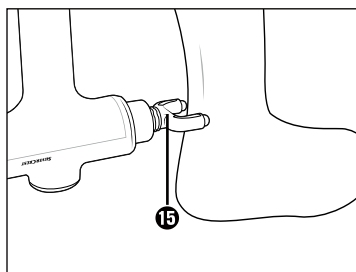

Fig. 6

## Accensione/spengimento dell'apparecchio e selezione dell'intensità

- 1) Accendere l'apparecchio portando l'interruttore principale **6** del lato inferiore dell'impugnatura **4** in posizione ON.
  - ✓ L'anello luminoso **5** si accende con luce verde.
- 2) Premere il tasto **1** **3** per avviare l'apparecchio.
  - ✓ Il display **2** indica il livello di intensità **0 1**. L'apparecchio inizia a lavorare con il livello di intensità **0 1**.
- 3) Per aumentare il livello di intensità, premere brevemente il tasto **1** **3**.
  - ✓ Ad ogni pressione l'intensità aumenta di un livello, che viene indicato nel display **2**.

### NOTA

- ▶ Se dopo aver raggiunto il massimo livello di intensità **0 5** si preme nuovamente il tasto on/off **1** **3**, l'apparecchio smette di lavorare e passa alla modalità standby.

- 4) Massaggiare la parte del corpo desiderata muovendo dolcemente l'accessorio avanti e indietro sulla sezione muscolare.

### NOTA

- ▶ Non esercitare molta pressione, poiché altrimenti l'apparecchio si spegne automaticamente per proteggere il motore da un possibile sovraccarico. Se questo dispositivo di protezione scatta, sul display **2** compare **E3**. È necessario riavviare l'apparecchio.

- 5) Se non si desidera utilizzare più l'apparecchio, spegnerlo mantenendo premuto il tasto **1** **3** per circa 2 secondi e poi portando l'interruttore principale **6** in posizione OFF.

### NOTA

- ▶ L'apparecchio è provvisto di un dispositivo di spegnimento automatico che serve ad evitarne il surriscaldamento. Dopo 15 minuti di funzionamento continuo, l'apparecchio si spegne automaticamente. Fare raffreddare l'apparecchio per almeno 15 minuti prima di rimetterlo in funzione.

## Livelli di intensità

L'intensità del massaggio varia come segue in funzione del livello selezionato:

Livello	Intensità
00	Spento
01	1800 giri/min - 30 Hz
02	2100 giri/min - 35 Hz
03	2400 giri/min - 40 Hz
04	2700 giri/min - 45 Hz
05	3000 giri/min - 50 Hz

## Pulizia e manutenzione

### **⚠ PERICOLO! RISCHIO DI FOLGORAZIONE!**

- ▶ Non pulire l'apparecchio durante la carica. Prima della pulizia spegnere l'apparecchio.
- ▶ Impedire la penetrazione di umidità nell'apparecchio durante la pulizia.

### **ATTENZIONE! DANNI MATERIALI!**

- ▶ Non utilizzare detergenti abrasivi o aggressivi. Potrebbero danneggiare la superficie!
- 1) Spegnere l'apparecchio portando l'interruttore principale **6** del lato inferiore dell'impugnatura **4** in posizione OFF.
  - 2) Assicurarsi che l'apparecchio non sia collegato all'adattatore di rete **10**.
  - 3) Pulire l'apparecchio con un panno leggermente inumidito. Non utilizzare mai solventi o detergenti in grado di aggredire la plastica. In caso di necessità, applicare sul panno qualche goccia di detergente delicato e risciacquare poi la superficie con acqua pulita. Fare attenzione ad impedire la penetrazione di umidità o acqua nell'apparecchio!
  - 4) Per pulire igienicamente gli accessori, pulirli con acqua e un detergente delicato e sciacquarli poi con acqua pulita.
  - 5) Fare asciugare bene il tutto prima di mettere da parte l'apparecchio o di rimetterlo in funzione.

## Conservazione

Conservare l'apparecchio nella custodia **16** in un luogo asciutto, privo di polvere e protetto dall'irradiazione solare diretta.

Caricare la batteria regolarmente in modo da garantirne una lunga durata.

## Risoluzione degli errori

<b>Errore</b>	<b>Causa</b>	<b>Soluzione</b>
L'apparecchio non funziona.	L'apparecchio è spento.	Portare l'interruttore principale <b>6</b> su ON.
	L'apparecchio è guasto.	Rivolgersi al servizio di assistenza clienti.
Il display <b>2</b> indica <i>E l</i> .	È scattata la protezione contro lo scaricamento completo. La carica della batteria è troppo bassa.	Ricaricare subito l'apparecchio.
Il display <b>2</b> indica <i>E3</i> .	È scattata la protezione contro il sovraccarico del motore.	Riavviare l'apparecchio. Non premere eccessivamente durante il massaggio.

Se con i passi descritti sopra non è stato possibile risolvere il problema, rivolgersi all'Assistenza (vedere il capitolo **Assistenza**).

## Smaltimento



Il simbolo del bidone dei rifiuti barrato, raffigurato lateralmente, indica che l'apparecchio è soggetto alla Direttiva 2012/19/EU. Tale direttiva prescrive che, al termine della sua vita utile, l'apparecchio non venga smaltito assieme ai normali rifiuti domestici, bensì conferito in appositi centri di raccolta, centri di riciclaggio o aziende di smaltimento.



**Lo smaltimento è gratuito per l'utente. Rispettare l'ambiente e smaltire l'apparecchio in modo conforme alle direttive pertinenti.**



Se è possibile farlo senza distruggere l'apparecchio usato, togliere le vecchie pile o batterie prima di smaltire l'apparecchio usato e conferirle ad una raccolta differenziata. In caso di batterie fisse, all'atto dello smaltimento fare presente che questo apparecchio contiene una batteria.











Per lo smaltimento del prodotto una volta che ha terminato la sua funzione, informarsi presso l'amministrazione comunale.



Il prodotto e l'imballaggio sono riciclabili, sono soggetti ad una responsabilità estesa del produttore e vengono raccolti in maniera differenziata.

## Dati tecnici

Adattatore di rete ⑩	
Produttore	DongGuan City GangQi Electronic Co.,Ltd. Privately Operated Industrial District, ShiYong, 532600 Heng Li Town, Dong Guan, Guangdong, P.R. CHINA Numero di iscrizione al registro delle imprese: 914419007929512928 Importatore: KOMPERNASS HANDELS GMBH, BURGSTRASSE 21, 44867 BOCHUM, GERMANIA, registro delle imprese del tribunale di Bochum, numero di iscrizione: HRB 4598
Modello	GQ12-050200-ZG
Tensione d'ingresso	100-240 V ~ (corrente alternata)
Frequenza corrente alternata d'ingresso	50 / 60 Hz
Tensione di uscita	5,0 V = (corrente continua)
Corrente di uscita	2,0 A
Potenza in uscita	10,0 W
Efficienza media durante il funzionamento	80,1 %
Assorbimento di potenza a vuoto	0,06 W
Corrente di ingresso	max. 0,4 A
Classe di efficienza 6	
Polarità porta USB	P1   P4 
Trasformatore di sicurez- za, a prova di corto circuito	
Alimentatore a commuta- zione	
Classe di protezione	II /  (isolamento doppio)
Temperatura ambiente nominale (ta)	45 °C
Grado di protezione	IP20 Protezione contro oggetti solidi di diametro superiore a 12,5 mm

Apparecchio	
Tensione d'ingresso	5,0 V $\equiv$ (corrente continua)
Corrente di ingresso	2,0 A
Classe di protezione	III /  (protezione tramite bassissima tensione)
Batteria integrata (ioni di litio)	2500 mAh / 7,4 V $\equiv$ (corrente continua) / 18,5 Wh
	Unità di alimentazione rimovibile

## Garanzia della Kompernass Handels GmbH

Egregio Cliente,

Questo apparecchio ha una garanzia di 3 anni dalla data di acquisto. Qualora questo prodotto presentasse vizi, Le spettano diritti legali nei confronti del venditore del prodotto. La garanzia qui di seguito descritta non costituisce alcun limite a tali diritti legali.

### Condizioni di garanzia

Il periodo di garanzia decorre dalla data di acquisto. Si prega di conservare bene lo scontrino di cassa. Quest'ultimo è necessario come prova d'acquisto.

Qualora entro tre anni a partire dalla data d'acquisto del prodotto si presentasse un difetto del materiale o di fabbricazione, provvederemo a nostra discrezione a riparare o a sostituire gratuitamente il prodotto oppure a rimborsare il prezzo d'acquisto. Questa prestazione di garanzia ha come presupposto che l'apparecchio guasto e la prova d'acquisto (scontrino di cassa) vengano presentati entro il termine di tre anni e che si descriva per iscritto in cosa consiste il difetto e quando si è evidenziato.

Se il vizio rientra nell'ambito della nostra garanzia, il Suo prodotto verrà riparato o sostituito da uno nuovo. Con la riparazione o la sostituzione del prodotto non decorre un nuovo periodo di garanzia.

### Periodo di garanzia e diritti legali di rivendicazione di vizi

Il periodo di garanzia non viene prolungato da interventi in garanzia. Ciò vale anche per le parti sostituite e riparate. Danni e vizi eventualmente già presenti al momento dell'acquisto devono venire segnalati immediatamente dopo che l'apparecchio è stato disimballato. Le riparazioni eseguite dopo la scadenza del periodo di garanzia sono a pagamento.

## Ambito della garanzia

L'apparecchio è stato prodotto con cura secondo severe direttive qualitative e debitamente collaudato prima della consegna.

La prestazione in garanzia vale per difetti del materiale o di fabbricazione. Questa garanzia non si estende a componenti del prodotto esposti a normale logorio, che possono pertanto essere considerati come componenti soggetti a usura (esempio capacità della batteria, calcificazione, lampade, pneumatici, filtri, spazzole...). La garanzia non si estende altresì a danni che si verificano su componenti delicati (esempio interruttori, batterie, parti realizzate in vetro, schermi, accessori vari) nonché danni derivanti dal trasporto o altri incidenti.

Questa garanzia decade se il prodotto è stato danneggiato oppure utilizzato o sottoposto a interventi di manutenzione in modo non conforme. Per un utilizzo adeguato del prodotto si devono rigorosamente rispettare tutte le istruzioni esposte nel manuale di istruzioni per l'uso. Si devono assolutamente evitare modalità di utilizzo e azioni che il manuale di istruzioni per l'uso sconsiglia o da cui esso mette in guardia.

Il prodotto è destinato esclusivamente all'uso domestico e non a quello commerciale. La garanzia decade in caso di impiego improprio o manomissione, uso della forza e interventi non eseguiti dalla nostra filiale di assistenza autorizzata.

## Trattamento dei casi di garanzia

Per garantire una rapida evasione della Sua richiesta, La preghiamo di seguire le seguenti istruzioni:

- Tenga a portata di mano per qualsiasi richiesta lo scontrino di cassa e il codice dell'articolo (IAN) 391896\_2201 come prova di acquisto.
- Il codice dell'articolo è riportato sulla targhetta identificativa o su un'incisione presenti sul prodotto, sul frontespizio del manuale di istruzioni (in basso a sinistra) o su un adesivo applicato alla parte posteriore o inferiore del prodotto.
- Qualora si presentassero malfunzionamenti o altri tipi di vizi, contatti innanzi tutto il reparto assistenza clienti qui di seguito indicato **telefonticamente** o via **e-mail**.
- Una volta che il prodotto è stato registrato come difettoso, lo può poi spedire a nostro carico, provvedendo ad allegare la prova di acquisto (scontrino di cassa), una descrizione del vizio e l'indicazione della data in cui si è presentato, all'indirizzo del servizio di assistenza clienti che Le è stato comunicato.



Sul sito [www.lidl-service.com](http://www.lidl-service.com) è possibile scaricare questo e molti altri manuali di istruzioni, filmati sui prodotti e software d'installazione.

Con questo codice QR si giunge direttamente al sito dell'assistenza clienti Lidl ([www.lidl-service.com](http://www.lidl-service.com)) e con la digitazione del codice articolo (IAN) 391896\_2201 si può aprire il manuale di istruzioni di proprio interesse.



## Assistenza

IT Assistenza Italia  
Tel.: 800781188  
E-Mail: [kompernass@lidl.it](mailto:kompernass@lidl.it)

IAN 391896\_2201

## Importatore

Badi che il seguente indirizzo non è quello del servizio di assistenza clienti.  
Contatti innanzitutto il servizio di assistenza clienti indicato.

KOMPERNASS HANDELS GMBH

BURGSTRASSE 21

44867 BOCHUM

GERMANIA

[www.kompernass.com](http://www.kompernass.com)

## Tartalomjegyzék

<b>Bevezető</b> .....	<b>200</b>
Rendeltetésszerű használat .....	200
Felhasznált figyelmeztető jelzések .....	200
Védjeggyel kapcsolatos tudnivalók .....	201
<b>Biztonsági utasítások</b> .....	<b>201</b>
Akkumulátorokra vonatkozó biztonsági utasítások .....	205
<b>A csomag tartalma</b> .....	<b>206</b>
A csomagolás ártalmatlanítása .....	207
<b>A készülék leírása</b> .....	<b>207</b>
<b>Az első használat előtt</b> .....	<b>208</b>
A készülék feltöltése .....	208
<b>Használat</b> .....	<b>209</b>
Tartozék választása/behelyezése .....	209
Felhasználási példák .....	210
Készülék be-/kikapcsolása és intenzitás kiválasztása .....	211
Intenzitási fokozatok .....	212
<b>Tisztítás és ápolás</b> .....	<b>212</b>
<b>Tárolás</b> .....	<b>213</b>
<b>Hibaelhárítás</b> .....	<b>213</b>
<b>Ártalmatlanítás</b> .....	<b>213</b>
<b>Műszaki adatok</b> .....	<b>214</b>
<b>Jótállási tájékoztató</b> .....	<b>215</b>

## Bevezető

Gratulálunk új készüléke megvásárlásához.



Vásárlásával kiváló minőségű termék mellett döntött. A használati útmutató a termék része. Fontos tudnivalókat tartalmaz a biztonságra, használatra és ártalmatlanításra vonatkozóan. A termék használata előtt ismerkedjen meg valamennyi használati és biztonsági utasítással. A terméket csak a leírtak szerint és a megadott célokra használja. A termék harmadik személynek történő továbbadása esetén adja át a készülékhez tartozó valamennyi leírást is.

## Rendeltetészerű használat

Ez a készülék és tartozékai kizárólag a nyak, váll, kar, hát (a gerinc kivételével), comb, vádli és fenék izomzatának masszírozására szolgálnak. Csak az erre a célra szánt tartozékokat használja. Ne használja a készüléket közvetlenül a csontokon. A készülék nem az arcon, a fejen, a nyakon vagy intim területen történő használatra készült. Ne használja a készüléket a has vagy a mellkas területén vagy közvetlenül a szíven. A készüléket semmiképpen nem szabad csecsemők, kisgyermek, tehetetlen személyek vagy állatok masszírozására használni.

A készülék kizárólag magánháztartásokban történő személyes használatra és nem orvosi vagy kereskedelmi használatra készült, és nem helyettesít orvosi kezelést. Nem orvosi/terápiás vagy ipari területen történő használatra készült. Más vagy ezen túlmenő használat nem rendeltetészerűnek minősül.

A nem rendeltetészerű használatból, szakszerűtlen javítási munkákból, jogosulatlanul végzett módosításból vagy nem engedélyezett alkatrészek használatából eredő károk esetén semmilyen igény nem érvényesíthető. A kockázatot egyedül az üzemeltető viseli.

## Felhasznált figyelmeztető jelzések

Ebben a használati útmutatóban a következő figyelmeztető jelzéseket használjuk (ha alkalmazható):

### VESZÉLY

#### **Ennek a veszélyességi fokozatnak a figyelmeztető jelzése fenyegető veszélyes helyzetet jelöl.**

Halált vagy súlyos sérüléseket okozhat, ha nem kerül el az ilyen veszélyes helyzetet.

- A súlyos vagy akár halálos személyi sérülések megelőzése érdekében kövesse a figyelmeztető jelzés szerinti utasításokat.

## FIGYELMEZTETÉS

**Ennek a veszélyességi fokozatnak a figyelmeztető jelzése lehetséges veszélyes helyzetet jelöl.**

Sérüléseket okozhat, ha nem kerül el az ilyen veszélyes helyzetet.

- ▶ A személyi sérülések megelőzése érdekében kövesse a figyelmeztető jelzés szerinti utasításokat.

## FIGYELEM

**Ennek a veszélyességi fokozatnak a figyelmeztető jelzése lehetséges anyagi kárt jelöl.**

Anyagi kárt okozhat, ha nem kerül el az ilyen helyzetet.

- ▶ Az anyagi kár megelőzése érdekében kövesse a figyelmeztető jelzések szerinti utasításokat.

## TUDNIVALÓ

- ▶ Tudnivaló jelöli a kiegészítő információkat, amelyek megkönnyítik a készülék kezelését.

## Védjeggyel kapcsolatos tudnivalók

- USB® az USB Implementers Forum, Inc. bejegyzett védjegye. Minden további név és termék az adott jogbirtokos márkajelzése vagy bejegyzett védjegye lehet.

## Biztonsági utasítások

A készülék biztonságos használata érdekében tartsa be az alábbi biztonsági utasításokat.

### ÁRAMÜTÉS VESZÉLYE!

- ▶ A készüléket kizárólag a mellékelt hálózati adapterrel töltsse.
- ▶ A hálózati adaptert csak előírászerűen beszerelt és földelt hálózati csatlakozóaljzatba csatlakoztassa. A hálózati feszültségnek meg kell egyeznie a készülék/hálózati adapter típusábláján megadott feszültséggel.
- ▶ Ügyeljen arra, hogy a hálózati kábel ne legyen vizes vagy nedves. Úgy helyezze el a kábelt, hogy ne szoruljon be vagy más módon se sérülhessen meg.
- ▶ Tartsa távol a hálózati kábelt a forró felületektől.

## ÁRAMÜTÉS VESZÉLYE!

- ▶ Ne végezzen javítást a készüléken. Bármilyen javítást csak az ügyfélszolgálat vagy képzett szakember végezhet.
- ▶ Soha ne nyissa fel a készülékházat. A készülék belsejében nincsenek karbantartást igénylő alkatrészek. Ezen kívül a garancia is érvényét veszti.
- ▶ Minden használat után és tisztítás előtt kapcsolja ki a készüléket.
- ▶ A készüléket csak száraz helyiségekben használja, soha ne a szabadban.
- ▶ Soha ne merítse a készüléket vízbe vagy más folyadékba!
- ▶ Ne használja a készüléket fürdés vagy tusolás közben. Ne tárolja vagy tartsa olyan helyen, ahonnan beleeshet a kád-  
ba, a mosdókagylóba vagy más vízzel vagy más folyadék-  
kal teli edénybe.
- ▶ Soha ne nyúljon a készülék után, ha vízbe esett.
- ▶ Ne használja a készüléket, ha a hálózati kábel sérült, a hálózati adapter hibás, ha a készülék nem működik kifogás-  
talanul, a tartozékok sérültek, ha leesett, vízbe esett vagy megsérült.



Ne használja a hálózati adaptert sérült csatlakozó-  
dugóval vagy csatlakozókábellel. Ha a hálózati  
adapter csatlakozó-érintkezői hibásak vagy elgörbültek,  
akkor a hálózati adaptert nem lehet megjavítani és le kell  
selejtezni.

**⚠ FIGYELMEZTETÉS! SÉRÜLÉSVESZÉLY!**

- ▶ Ezt a készüléket 8 éves kor feletti gyermekek és csökkent fizikai, érzékszervi vagy szellemi képességű, illetve tapasztalattal és ismeretekkel nem rendelkező személyek csak felügyelet mellett használhatják, vagy ha felvilágosították őket a készülék biztonságos használatáról és megértették az ebből eredő veszélyeket.
- ▶ Tisztítást és a felhasználó által végzendő karbantartást felügyelet nélküli gyermekek nem végezhetnek.
- ▶ Gyermekek nem játszhatnak a készülékkel.
- ▶ Ne hagyjon gyerekeket felügyelet nélkül a csomagolóanyaggal. Tartsa távol a gyerekeket a csomagolástól és a készüléktől. Fulladásveszély áll fenn!
- ▶ Szívritmus-szabályozóval, mesterséges ízületekkel vagy elektronikus implantátumokkal élő személyek a készülék használata előtt kérjék orvos véleményét.
- ▶ Ne használja a készüléket a szív és az arc területén vagy intim területen.
- ▶ Ne használja a készüléket, ha az alábbi betegségek vagy panaszok legalább egyikében szenved: keringési rendellenességek, visszértágulat, nyílt seb, zúzódás, bőrrepedés, vénagyulladás, trombózis, cukorbetegség vagy porckorongsérv esetén.
- ▶ Soha ne használja a készüléket gyermekeken, állatokon, ha terhes, fejen és nyakon, vagy olyan testrészekon, amelyeken duzzanat, égési sérülés, gyulladás, ekcéma, seb vagy érzékeny terület van.
- ▶ Ne használja a készüléket takaró vagy párna alatt. Ne használja a készüléket benzin vagy más könnyen gyúlékony anyag közelében.

## **⚠ FIGYELMEZTETÉS! SÉRÜLÉSVESZÉLY!**

- ▶ Ne használja a készüléket alvás közben vagy a reakcióképességét gyengítő szerek (pl. fájdalomcsillapítók vagy alkohol) bevétele után.
- ▶ Soha ne használja a készüléket közvetlenül a csontokon, pl. a gerincen, a lábszáron, a lábfejen vagy a test hasonló helyein.
- ▶ A készüléket csak száraz és tiszta testfelületen használja.
- ▶ Azonnal hagyja abba a kezelést a készülékkel, ha kellemetlennek érzi a masszírozást vagy fájdalmai vannak.
- ▶ Ne használja a készüléket megszakítás nélkül 15 percnél hosszabb ideig. Ezután kapcsolja ki a készüléket legalább 15 percre és hagyja lehűlni.
- ▶ Ne dugja az ujjait vagy tárgyakat a tartozékokhoz való nyílásba. Tartsa távol a hosszú haját a mozgó alkatrészekről.
- ▶ Csak rendeltetésének megfelelően használja a készüléket.

## **FIGYELEM! ANYAGI KÁR!**



A hálózati adaptert/készüléket csak belső helyiségekben használja.

- ▶ A készüléket csak a mellékelt tartozékokkal (hálózati adatterral és tartozékokkal) használja. Győződjön meg arról, hogy a tartozékok mindig szabadon tudnak mozogni.
- ▶ Óvja a készüléket és a tartozékokat ütésektől, portól, vegyszerektől vagy elektromágneses terektől. Tartsa távol a készüléket hőforrásoktól (fűtőtestek, tűzhelyek stb.), és ne tegye ki a készüléket nagy hőmérséklet-ingadozásoknak.

## FIGYELEM! ANYAGI KÁR!

- ▶ Ne használjon maró hatású tisztítószeret vagy oldószeret. Ezek kárt tehetnek a felületben.
- ▶ Mindig tartsa pormentesen a szellőzőnyílásokat, és ne takarja le azokat.

## TUDNIVALÓ

- ▶ A felhasználó részéről nincs szükség beavatkozásra a termék 50 és 60 Hz közötti átállításához. A termék 50 és 60 Hz-en egyaránt működik.

## Akkumulátorokra vonatkozó biztonsági utasítások



A termék lítium-ion akkumulátorral van felszerelve, ill. az a termékhez van mellékelve. A készülékben lévő akkumulátor nem cserélhető.

## ⚠ ROBBANÁSVESZÉLY!

- ▶ Ne nyissa ki és ne zárja rövidre az akkumulátort. Ettől az akkumulátor túlmelegedhet és felrobbanhat. Tűzveszély áll fenn!
- ▶ Soha ne dobja az akkumulátort tűzbe vagy vízbe.
- ▶ Ne tegye ki az akkumulátort mechanikus terhelésnek.
- ▶ Az akkumulátort kizárólag a mellékelt hálózati adapterrel töltsé (típus GQ12-050200-ZG).
- ▶ Töltés közben soha ne hagyja felügyelet nélkül a készüléket.

## ⚠ FIGYELMEZTETÉS! SÉRÜLÉSVESZÉLY AZ AKKUMULÁTOROK KIFOLYÁSA RÉVÉN!

- ▶ A magas hőmérséklet hatással lehet az akkumulátorra. Kerülje a közvetlen napfényt és a hőforrások, mint pl. fűtőtestek közelségét.



## **⚠ FIGYELMEZTETÉS! SÉRÜLÉSVESZÉLY AZ AKKUMULÁTOROK KIFOLYÁSA RÉVÉN!**

- ▶ Szélsőséges körülmények között az akkumulátor cellái szivároghatnak. Ügyeljen arra, hogy ne kerüljön bőrre, szembe és nyálkahártyára. Ha véletlenül a bőrre vagy szembe kerül, öblítse ki az érintett területeket bő tiszta vízzel és forduljon orvoshoz.
- ▶ A szivárgó vagy sérült akkumulátorok marási sérüléseket okozhatnak a bőrön. Mindig viseljen védőkesztyűt, ha hozzá kell érnie az akkumulátorokhoz.

## **A csomag tartalma**

A készüléket alapvetően az alábbi összetevőkkel szállítjuk:

- masszírozó készülék
- 4 tartozék (1 gömb-, 1 spirál-, 1 U-alakú és 1 lapos fej)
- tárolótáska
- hálózati adapter USB töltőkábellel
- használati útmutató

- 1) Vegye ki a dobozból a készülék valamennyi részét és a használati útmutatót.
- 2) Távolítsa el a készülékről az összes csomagolóanyagot és az esetleges címkéket.
- 3) Távolítsa el a védőfóliát a kijelzőről.

### **TUDNIVALÓ**

- ▶ Közvetlenül kicsomagolás után ellenőrizze a csomag tartalmának teljességét és épségét. Szükség esetén forduljon a szervizhez.

## A csomagolás ártalmatlanítása

A csomagolóanyagokat környezetbarát és hulladék-ártalmatlanítási szempontok szerint választottuk ki és ezért újrahasznosíthatók.



Ártalmatlanítsa a feleslegessé vált csomagolóanyagokat a hatályos helyi előírásoknak megfelelően.



Ártalmatlanítsa a csomagolást környezetbarát módon. Vegye figyelembe a különböző csomagolóanyagokon lévő jelzéseket és adott esetben válassza külön azokat. A csomagolóanyagok rövidítésekkel (a) és számjegyekkel (b) vannak megjelölve, az alábbi jelentéssel:

1-7: műanyagok; 20-22: papír és karton, 80-98: kompozit anyagok.

## A készülék leírása

„A” ábra (lásd a kihajtható oldalt):

- ❶ szellőzőnyílások
- ❷ kijelző/intenzitás kijelző
- ❸ ⏻ gomb (készülék be-, kikapcsolása/intenzitási fokozat beállítása)
- ❹ tartómarkolat
- ❺ gyűrés kijelző
- ❻ ON/OFF főkapcsoló
- ❼ csatlakozóaljzat
- ❽ USB-csatlakozódugó (C típus)
- ❾ USB-töltőkábel (A típusú USB és C típusú USB között)
- ❿ hálózati adapter
- ⓫ tartozékbefogó

„B” ábra:

- ❿ gömb alakú fej
- ⓫ lapos fej
- ⓬ spirál alakú fej
- ⓭ U-alakú fej
- ⓮ tárolótáska

## Az első használat előtt

A készülék üzembe helyezése előtt legalább 3 ½ órán keresztül tölteni kell a készüléket.

## A készülék feltöltése

### FIGYELEM

- ▶ Az akkumulátor töltéséhez kizárólag a mellékelt hálózati adaptert **10** használja.
- ▶ Ne használja a készüléket töltés közben.

- 1) Győződjön meg arról, hogy a készülék ki van kapcsolva. A főkapcsolónak **6** OFF állásban kell lennie.
- 2) Csatlakoztassa az USB-csatlakozódugót **8** az USB-csatlakozóaljzatba **7**, amely a tartómarkolat **4** alján található (1. ábra):

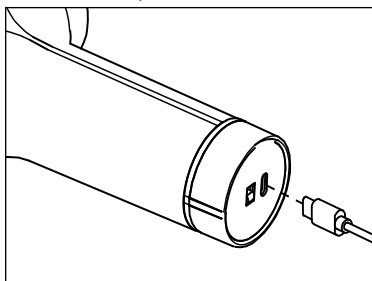

1 ábra

- 3) Csatlakoztassa az USB-töltőkábelt **9** a hálózati adapterhez **10**, majd csatlakoztassa a hálózati adaptert **10** egy alkalmas hálózati csatlakozóaljzatba.
- ✓ Ha a gyűrűs kijelző **5** zölden világít, akkor a készülék teljesen fel van töltve.

Az akkumulátor töltöttsége a következőképpen jelenik meg:

Gyűrűs kijelző <b>5</b>	Jelentés
pirosan világít	A készülék be van kapcsolva, az akkumulátor töltöttsége 20 % alatt van.
pirosan villog	A készülék töltése folyamatban van, az akkumulátor töltöttsége 30 % alatt van.
zölden villog	A készülék töltése folyamatban van, az akkumulátor töltöttsége legalább 30 %.
zölden világít	A készülék be van kapcsolva, az akkumulátor teljesen fel van töltve.

- 4) Válassza le a készüléket az áramellátásról és húzza ki az USB-töltőkábelt **9** a készülékből.

Egy teljesen feltöltött akkumulátor legfeljebb 4 órányi működési időre elegendő közepes intenzitási fokozaton. Az akkumulátor bármikor és bármilyen akkumulátor-töltöttség esetén ismét tölthető.

## FIGYELEM

- ▶ A készülék mélykiszülés elleni védelemmel rendelkezik. Ha az akkumulátor töltöttsége túl alacsony, a kijelzőn **2** az *E I* üzenet jelenik meg. Azonnal töltsse fel a készüléket annak megelőzése érdekében, hogy kár keletkezzen az akkumulátorban.





## Használat

Ezzel a készülékkel nyugtató és hatékony trigger pont masszázst végezhet magának vagy másoknak. A trigger pont masszázs ellazíthatja az izmokat vagy serkentő hatású lehet, hogy enyhítse a feszültséget, a fájdalmat és a fáradtságot. A masszázspisztoly erőteljes, intenzív masszázst nyújt a combok, vádlik, vállak, karok és a hát területén (a gerinc kivételével). A kezelendő testrész feszültségének mértékétől függően legfeljebb kb. 15 perces kezelési idő javasolt.

A masszírozást mindig kellemesnek kell érezni. A kezelt területek enyhe kipirosodása vagy akár enyhe vérömlenyek normális kísérő jelenség, mivel a masszírozás célzottan serkenti a vérkeringést. Ha azonban túlzott bőrreakciókat tapasztal, hagyja abba a használatát és forduljon orvoshoz.

## Tartozék választása/behelyezése

- 1) Válassza ki a megfelelő tartozékot a kívánt kezeléshez és testrészhez az alábbiak szerint:

Tartozék	Alkalmazási terület:
 <b>12</b>	Egyenletes és gyengéd masszázs kisebb izomcsoportok ellazítására, pl. a felkaron, a vállakon, a derékon és a lábakon.
 <b>13</b>	Nagy területek az egész testen, mint pl. fenék, comb és hát (a gerinc kivételével).
 <b>14</b>	Mélyizomszövet célzott és pontokra irányított masszírozása, pl. a talpon, a tenyéren, a lapockák izmain.
 <b>15</b>	A deréktájék (kivéve a gerinc), a nyak, az Achilles-ín mély izomzatának egyenletes erős 2-pontos stimulációja.

- 2) Helyezze be a kívánt tartozékokat a befogóba **11** és nyomja be ütközésig (2. ábra):

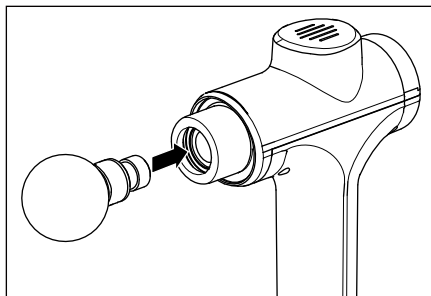

1 ábra

- 3) A tartozék cseréjéhez óvatosan húzza ki a tartozékokat vízszintesen a befogóból **11**, adott esetben enyhe elforgatással.

## Felhasználási példák

### TUDNIVALÓ

- Ne helyezze a tartozékokat közvetlenül a csontra, csak az izomszövetre.

Alkalmazási példák a karon (3. ábra), combon (4. ábra), talpon (5. ábra) és az Achilles-ín területén (6. ábra):

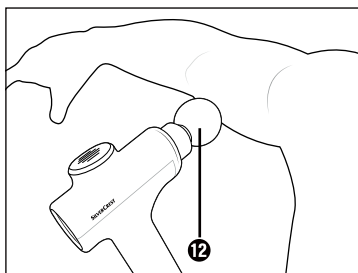

2 ábra

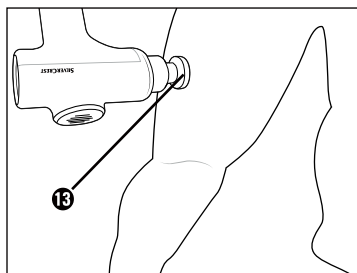

3 ábra

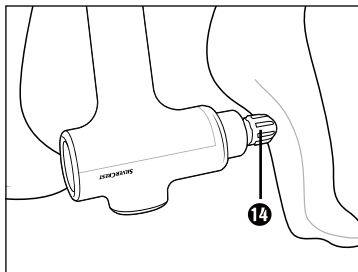

4 ábra

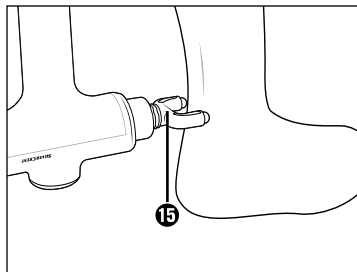

5 ábra

## Készülék be-/kikapcsolása és intenzitás kiválasztása

- 1) Kapcsolja be a készüléket a tartómarkolat **4** alján lévő főkapcsoló **6** ON állásba állításával.
  - ✓ A gyűrűs kijelző **5** zölden világít.
- 2) A készülék elindításához nyomja meg a **U** gombot **3**.
  - ✓ A kijelző **2** a **0** I intenzitási fokozatot mutatja. A készülék **0** I intenzitási fokozattal kezd működni.
- 3) Az intenzitási fokozat növeléséhez nyomja meg röviden a **U** gombot **3**.
  - ✓ Minden megnyomás egy fokozattal növeli az intenzitást. Ez megjelenik a kijelzőn **2**.

### TUDNIVALÓ

- ▶ Ha a legnagyobb intenzitási fokozat **05** elérése után ismét megnyomja a **U** főkapcsolót **3**, akkor a készülék kikapcsol és készenléti módba kapcsol.
- 4) Masszírozza meg a kívánt testrészét a tartozék gyengéd ide-oda mozgatásával az izomszövet területén.

### TUDNIVALÓ

- ▶ Ne gyakoroljon túl nagy nyomást, ellenkező esetben a készülék automatikusan kikapcsol, hogy megvédje a motort az esetleges túlterheléstől. Ha kioldott ez a biztonsági berendezés, akkor a kijelzőn **2** **E3** jelenik meg. Újra kell indítani a készüléket.
- 5) Ha már nem kívánja használni a készüléket, akkor nyomja meg a **U** főkapcsolót **3** kb. 2 másodpercig, majd kapcsolja a főkapcsolót **6** OFF állásba.

### TUDNIVALÓ

- ▶ A túlmelegedés elkerülése érdekében a készülék automatikus kikapcsolással van felszerelve. 15 perc folyamatos működés után a készülék automatikusan kikapcsol. Hagyja a készüléket legalább 15 percig hűlni, mielőtt ismét üzembe helyezi.

## Intenzitási fokozatok

A masszázs intenzitása a választott fokozattól függően változik, az alábbiak szerint:

Fokozat	Intenzitás
00	Ki
01	1800 ford/perc - 30 Hz
02	2100 ford/perc - 35 Hz
03	2400 ford/perc - 40 Hz
04	2700 ford/perc - 45 Hz
05	3000 ford/perc - 50 Hz

## Tisztítás és ápolás

### **⚠ VESZÉLY! ÁRAMÜTÉS!**

- ▶ Ne tisztítsa a készüléket töltés közben. Minden tisztítás előtt kapcsolja ki a készüléket.
- ▶ Ügyeljen arra, hogy a tisztítás során ne kerüljön folyadék a készülékbe.

### **FIGYELEM! ANYAGI KÁR!**

- ▶ Ne használjon súroló vagy maró hatású tisztítószeret. Ezek kárt tehetnek a felületben!

- 1) Kapcsolja ki a készüléket úgy, hogy a tartómarkolat **4** alján lévő főkapcsolót **6** OFF állásba állítja.
- 2) Győződjön meg arról, hogy a készülék nincs csatlakoztatva a hálózati adapterhez **10**.
- 3) Törölje le a készüléket egy enyhén megnedvesített törlőkendővel. Ne használjon olyan oldószert vagy tisztítószeret, amely kárt tehet a műanyagban. Szükség esetén tegyen enyhe hatású mosogatószeret a törlőkendőre, majd törölje át egy tiszta vizes törlőkendővel. Ügyeljen arra, hogy ne kerüljön nedvesség vagy folyadék a készülékbe!
- 4) A tartozékok higiénikus tisztításához tisztítsa meg azokat vízzel és enyhe hatású tisztítószerrel, majd öblítse le tiszta vízzel.
- 5) Hagyjon mindent alaposan megszáradni, mielőtt elrakja vagy ismét üzembe helyezi a készüléket.

## Tárolás

Tárolja a készüléket a tárolótáskában **10** száraz és pormentes helyen, közvetlen napfénytől védve.

Az akkumulátor hosszú élettartamának biztosítása érdekében rendszeresen tölts fel az akkumulátort.

## Hibaelhárítás

Hiba	Ok	Megoldás
A készülék nem működik.	A készülék ki van kapcsolva.	Állítsa ON állásba a főkapcsolót <b>6</b> .
	A készülék meghibásodott.	Forduljon a szervizhez.
A kijelzőn <b>2</b> E I jelenik meg.	Kioldott a mélykisülés elleni védelem. Az akkumulátor túl gyenge.	Azonnal tölts fel a készüléket.
A kijelzőn <b>2</b> E3 jelenik meg.	Kioldott a motortúlterhelés elleni védelem.	Indítsa újra a készüléket. Ne nyomja túl erősen masszírozás közben.

Ha a fent felsorolt lépésekkel nem tudja megoldani a problémát, forduljon az ügyfélszolgálathoz (lásd a **Szerviz** fejezetet).

## Ártalmatlanítás



Az áthúzott kerekese szeméttároló itt látható szimbóluma azt jelzi, hogy ez a készülék a 2012/19/EU irányelv hatálya alá tartozik. Ez az irányelv azt mondja ki, hogy a készüléket életciklusa végén nem szabad a szokásos háztartási hulladékkal ártalmatlanítani, hanem külön létrehozott gyűjtőhelyen, újrahasznosító központokban vagy hulladékkezelő üzemben kell leadni.



**Ez az ártalmatlanítás az Ön számára díjtalan. Kímélje a környezetet és ártalmatlanítson szakszerűen.**



Amennyiben a hulladékká vált készülék tönkretétele nélkül lehetséges, távolítsa el a használt elemeket vagy újratölthető elemeket/akkumulátorokat, mielőtt a hulladékká vált készüléket ártalmatlanítás céljából visszaadja, és gyűjtse azokat külön. Beépített akkumulátorok esetén az ártalmatlanításnál utalni kell arra, hogy a készülék akkumulátort tartalmaz. A készülék beépített akkumulátorát ártalmatlanítás céljából nem lehet kivenni.









Az elhasznált termék ártalmatlanításának lehetőségeiről tájékozódjon települése vagy városa önkormányzatánál.





A termék és a csomagolás újrahasznosítható, a gyártó kiterjesztett felelőssége alá tartozik, és szelektív hulladékgyűjtéssel gyűjtik.



## Műszaki adatok

Hálózati adapter 10	
Gyártó	DongGuan City GangQi Electronic Co.,Ltd. Privately Operated Industrial District, ShiYong, 532600 Heng Li Town, Dong Guan, Guangdong, P.R. CHINA Cégjegyzékszám: 914419007929512928 Importőr: KOMPERNASS HANDELS GMBH, BURGSTRASSE 21, 44867 BOCHUM, NÉMETORSZÁG, cégbíróság: Bochumi Városi Bíróság, cégjegyzékszám: HRB 4598
Modell	GQ12-050200-ZG
Bemeneti feszültség	100–240 V ~ (váltóáram)
Bemeneti váltóáram frekvencia	50/60 Hz
Kimeneti feszültség	5,0 V = (egyenáram)
Kimeneti áram	2,0 A
Kimeneti teljesítmény	10,0 W
Átlagos hatékonyság működés közben	80,1 %
Energiafogyasztás nulla terhelés mellett	0,06 W
Áramfelvétel	max. 0,4 A
6. hatékonysági osztály	
Polaritás USB-port	P1   P4 
Biztonsági transzformá- tor, rövidzárlat-biztos	
Kapcsolóüzemű tápegység	
Védelmi osztály	II /  (dupla szigetelés)
Névleges, környezeti hőmérséklet (t <sub>a</sub> )	45 °C
Védettség	IP20 1,25 mm-nél nagyobb átmérőjű szilárd tárgyak elleni védelem

## Készülék

Bemeneti feszültség	5,0 V === (egyenáram)
Áramfelvétel	2,0 A
Védelmi osztály	III /  (védelem alacsony feszültség révén)
Beépített akkumulátor (Li-Ionok)	2500 mAh / 7,4 V === (egyenáram) / 18,5 Wh
	Levehető tápegység

**HU**

## JÓTÁLLÁSI TÁJÉKOZTATÓ

A termék megnevezése: Masszázsasztalya	Gyártási szám: 391896_2201
A termék típusa:	SMGB A1
A gyártó cégneve, címe és e-mail címe: KOMPERNASS HANDELS GMBH BURGSTRASSE 21 44867 BOCHUM/ NÉMETORSZÁG info@kompernass.de	A szerviz neve, címe és telefonszáma: Szerviz Magyarország/ Hornos Ltd. Zrínyi Utca 39, 2600 Vac, Tel.: 06800 21225
Az importáló/ forgalmazó neve és címe: Lidl Magyarország Kereskedelmi Bt., H-1037 Budapest, Rádl árok 6.	

1. A jótállási idő a Magyarország területén, Lidl Magyarország Kereskedelmi Bt. üzletében történt vásárlás napjától számított 3 év, amely jogvesztő. A jótállási idő a fogyasztó részére történő átadással, vagy ha az üzembe helyezést a forgalmazó, vagy annak megbízottja végzi, az üzembe helyezés napjával kezdődik.
2. A jótállási igény a jótállási jeggyel és/vagy a vásárlást igazoló blokkal érvényesíthető. A jótállási jegy szabálytalan kiállítása, vagy átadásának elmaradása nem érinti a jótállási kötelezettség-vállalás érvényességét. Kérjük, hogy a vásárlás tényének és időpontjának bizonyítására őrizze meg a pénztári fizetésnél kapott jótállási jegyet és a vásárlást igazoló blokkot.
3. A vásárlástól számított három munkanapon belül érvényesített csereigény esetén a forgalmazó köteles a terméket kicserélni, feltéve ha a hiba a rendeltetésszerű használatot akadályozza. A jótállási jogokat a termék tulajdonosaként a fogyasztó érvényesítheti az áruházakban, valamint a jótállási tájékoztatóban feltüntetett szervizekben. (A magyar Polgári Törvénykönyv alapján fogyasztónak minősül a szakmája, önálló foglalkozása vagy üzleti tevékenysége körén kívül eljáró természetes személy.)  
A jótállás ideje alatt a fogyasztó hibás teljesítés esetén kérheti a termék kijavítását, kicserélését, vagy ha a termék nem javítható vagy cserélhető, vagy az a forgalmazónak aránytalan többletköltséggel járna, illetve a fogyasztó kijavításhoz, kicseréléshez fűződő érdeke alapos ok miatt megszűnt, árleszállítást kérhet, vagy elállhat a szerződéstől és visszakérheti a vételárat. A kijavítás során a termékbe csak új alkatrész kerülhet beépítésre.

4. A fogyasztó a hiba felfedezése után a lehető legrövidebb időn belül köteles a hibát bejelenteni és a terméket a jótállási jogok érvényesítése céljából átadni. A hiba felfedezésétől számított két hónapon belül bejelentett jótállási igényt időben közölni kell tekinteni. A közlés elmaradásából eredő kárért a fogyasztó felelős. A jótállási igény érvényesíthetőségének határideje a termék, vagy fődarabjának kicserélése esetén a csere napján újraindul.
5. A rögzített bekötésű, illetve a 10 kg-nál súlyosabb, vagy tömegközlekedési eszközön nem szállítható terméket az üzemeltetés helyén kell megjavítani. Abban az esetben, ha a javítás a helyszínen nem végezhető el, a termék ki- és visszaszereléséről, valamint szállításáról a forgalmazónak kell gondoskodnia.
6. A jótállás nem áll fenn, ha a hiba a nem rendeltetésszerű használatból, átalakításból, helytelen tárolásból, vagy a használati utasítástól eltérő kezelésből, vagy bármely a vásárlást követő behatásból fakad, vagy elemi kár okozta, és azt a forgalmazó, vagy a szerviz bizonyítja. A jótállás nem vonatkozik a mozgó kopó alkatrészek (világítótestek, gumibroncsok stb.) rendeltetésszerű elhasználódására. A szerviz és a forgalmazó a kijavítás során nem felel a terméken a fogyasztó vagy harmadik személyek által tárolt adatokért vagy beállításokért.
7. Fogyasztói jogvita esetén a fogyasztó a megyei (fővárosi) kereskedelmi és iparkamarák mellett működő békéltető testület eljárását is kezdeményezheti.

A jótállás a fogyasztó törvényből eredő szavatossági jogait és azok érvényesíthetőségét nem érinti.

Kijavítást ellenőrző szelvény:

A jótállási igény bejelentésének időpontja:	A hiba oka:
Javításra átvétel időpontja:	A hiba javításának módja:
A fogyasztó részére történő visszaadás időpontja:	
A szerviz bélyegzője, kelt és aláírása:	

Kicserélést ellenőrző szelvény:

A jótállási igény bejelentésének időpontja:
Kicserélés időpontja:
A cserélő bolt bélyegzője, kelt és aláírás:

## Kazalo

<b>Uvod</b> .....	<b>218</b>
Predvidena uporaba .....	218
Opozorila v teh navodilih .....	218
Opombe k blagovnim znamkam .....	219
<b>Varnostna navodila</b> .....	<b>219</b>
Varnostna navodila za akumulatorje .....	223
<b>Vsebina kompleta</b> .....	<b>224</b>
Odstranitev embalaže .....	224
<b>Opis naprave</b> .....	<b>225</b>
<b>Pred prvo uporabo</b> .....	<b>226</b>
Polnjenje naprave .....	226
<b>Uporaba</b> .....	<b>227</b>
Izbira/uporaba nastavka .....	227
Primeri uporabe .....	228
Vklop/izklop naprave in izbira intenzivnosti .....	229
Stopnje intenzivnosti .....	230
<b>Čiščenje in vzdrževanje</b> .....	<b>230</b>
<b>Shranjevanje</b> .....	<b>231</b>
<b>Odprava napak</b> .....	<b>231</b>
<b>Odstranjevanje med odpadke</b> .....	<b>232</b>
<b>Tehnični podatki</b> .....	<b>233</b>
<b>Proizvajalec</b> .....	<b>234</b>
<b>Pooblaščen serviser</b> .....	<b>234</b>
<b>Garancijski list</b> .....	<b>235</b>

## Uvod

Iskrene čestitke ob nakupu nove naprave.



Odločili ste se za kakovosten izdelek. Navodila za uporabo so sestavni del izdelka. Vsebujejo pomembna navodila za varnost, uporabo in odstranjevanje med odpadke. Preden začnete izdelek uporabljati, se seznanite z vsemi navodili za uporabo in varnost. Izdelek uporabljajte le tako, kot je opisano, in samo za navedena področja uporabe. Ob predaji izdelka tretji osebi zraven priložite vso dokumentacijo.

## Predvidena uporaba

Ta naprava in njeni nastavki so predvideni izključno za masažo mišic na tilniku, ramenih, rokah, hrbtu (z izjemo hrbtenice), stegnih, mečih in zadnjici. Uporabljajte samo predvidene nastavke. Naprave ne uporabljajte neposredno na kosteh. Naprava ni namenjena za uporabo na obrazu, glavi, grlu ali intimnem predelu. Naprave ne uporabljajte na območju trebuha ali prsi in tudi ne neposredno nad srcem. Naprave nikakor ni dovoljeno uporabljati za masažo dojenčkov, majhnih otrok, nemočnih oseb ali živali.

Naprava je predvidena izključno za lastno uporabo na zasebnem področju in ni predvidena za medicinsko ali komercialno uporabo ter ne more nadomestiti zdravljenja. Ni predvidena za uporabo na medicinskem/terapevtskem ali poslovnem področju. Kakršna koli druga ali drugačna uporaba od navedene velja za nepredvideno.

Kakršni koli zahtevki zaradi škode, nastale zaradi nepredvidene uporabe, nestrokovnih popravil, nedovoljeno izvedenih sprememb ali uporabe nedovoljenih nadomestnih delov, so izključeni. Tveganje nosi izključno uporabnik.

## Opozorila v teh navodilih

V teh navodilih za uporabo se (lahko) uporabljajo naslednje vrste varnostnih opozoril:

### NEVARNOST

**Varnostno opozorilo te stopnje označuje grozečo nevarno situacijo.**

Če nevarne situacije ne preprečite, lahko pride do smrti ali hudih telesnih poškodb.

- Upoštevajte navodila v tem varnostnem opozorilu, da preprečite nevarnost smrti ali težkih poškodb oseb.

## OPOZORILO

**Varnostno opozorilo te stopnje nevarnosti označuje možno nevarno situacijo.**

Če nevarne situacije ne preprečite, lahko pride do telesnih poškodb.

- ▶ Upoštevajte navodila v tem varnostnem opozorilu, da preprečite telesne poškodbe oseb.

## POZOR

**Varnostno opozorilo te stopnje nevarnosti označuje možno materialno škodo.**

Če situacije ne preprečite, lahko pride do materialne škode.

- ▶ Upoštevajte navodila v tem varnostnem opozorilu, da preprečite materialno škodo.

## OPOMBA

- ▶ Opomba označuje dodatne informacije, ki vam olajšajo delo z napravo.

## Opombe k blagovnim znamkam

- USB® je zaščiten blagovna znamka podjetja USB Implementers Forum, Inc. Vsa druga imena in izdelki so lahko blagovne znamke ali registrirane blagovne znamke njihovih lastnikov.

## Varnostna navodila

Za varno ravnanje z napravo upoštevajte spodnja varnostna navodila.

### NEVARNOST ELEKTRIČNEGA UDARA!

- ▶ Napravo polnite izključno s priloženim napajalnikom.
- ▶ Napajalnik priključite samo na električno vtičnico, nameščeno in ozemljeno po predpisih. Omrežna napetost se mora skladati z navedbami na tipski tablici naprave/napajalnika.
- ▶ Pazite na to, da se električni kabel ne navlaži ali omoči. Kabel speljite tako, da se nikjer ne zatika in ga ni mogoče poškodovati.

## NEVARNOST ELEKTRIČNEGA UDARA!

- ▶ Električni kabel odstranite iz bližine vročih površin.
- ▶ Na napravi ne izvajajte nobenih popravil. Vsakršna popravila mora izvesti servisna služba ali usposobljeno strokovno osebje.
- ▶ Nikoli ne odpirajte ohišja naprave. V notranjosti naprave ni delov, ki bi jih bilo treba vzdrževati. Poleg tega tako preneha veljati vaša pravica do uveljavljanja garancije.
- ▶ Napravo po vsaki uporabi in pred čiščenjem izklopite.
- ▶ Napravo uporabljajte samo v suhih zaprtih prostorih, nikoli pa na prostem.
- ▶ Naprave nikoli ne potopite v vodo ali druge tekočine!
- ▶ Naprave ne uporabljajte pri kopeli ali med prho. Naprave ne hranite in ne odlagajte na mestih, s katerih bi lahko padla v kopalno kad ali umivalnik ali v druge posode, napolnjene z vodo ali drugimi tekočinami.
- ▶ Nikoli ne sezite po napravi, če vam je padla v vodo.
- ▶ Naprave ne uporabljajte, če je njen električni kabel poškodovan, če je napajalnik pokvarjen, če naprava ne deluje brezhibno, če so nastavki poškodovani, če vam je padla na tla ali v vodo ali če je poškodovana.



Napajalnika ne uporabljajte, če je njegov vtič ali priključni kabel poškodovan. Če so kontakti vtiča napajalnika okvarjeni ali upognjeni, napajalnika ni mogoče popraviti in ga je treba zavreči med odpadke.

**⚠ OPOZORILO! NEVARNOST TELESNIH POŠKODB!**

- ▶ Otroci od 8. leta starosti naprej in osebe z zmanjšanimi telesnimi, zaznavnimi ali duševnimi sposobnostmi ali s pomanjkljivimi izkušnjami in znanjem smejo napravo uporabljati le pod nadzorom ali če so bili poučeni o varni uporabi naprave in so razumeli nevarnosti, ki izhajajo iz njene uporabe.
- ▶ Otroci tudi ne smejo naprave čistiti ali vzdrževati kot uporabniki, če pri tem niso pod nadzorom.
- ▶ Otroci se z napravo ne smejo igrati.
- ▶ Otrok nikoli ne puščajte brez nadzora z embalažo. Otroci naj se embalaži in napravi ne približujejo. Obstaja nevarnost zadušitve!
- ▶ Osebe s srčnim spodbujevalnikom, umetnimi sklepi ali elektronskimi vsadki naj se pred uporabo naprave posvetujejo z zdravnikom.
- ▶ Naprave ne uporabljajte na območju srca, na obrazu ali intimnem predelu.
- ▶ Naprave ne uporabljajte, če imate eno od naslednjih bolezní oziroma zdravstvenih težav: motnje prekrvavljivosti, krčne žile, odprte rane, udarnine, razpokano kožo, vnetje ven, trombozo, sladkorno bolezen ali zdrs medvretenčne ploščice.
- ▶ Naprave nikoli ne uporabljajte na otrocih, živalih, v primeru nosečnosti, na glavi in na grlu ali predelih telesa z oteklinami, oparinami, vnetji, ekcemi, ranami in občutljivimi mesti.
- ▶ Naprave ne uporabljajte pod odejami ali blazinami. Naprave nikoli ne uporabljajte v bližini bencina ali drugih lahko vnetljivih snovi.
- ▶ Naprave ne uporabljajte med spanjem ali po zaužitju sredstev, ki zmanjšajo sposobnosti odzivanja (npr. zdravila proti bolečinam ali alkohol).



## **⚠ OPOZORILO! NEVARNOST TELESNIH POŠKODB!**

- ▶ Naprave ne uporabljajte neposredno na kosteh, npr. na hrbtnici, golenici, nartu ali podobnih mestih na telesu.
- ▶ Napravo uporabljajte samo na suhi in čisti površini telesa.
- ▶ Če imate pri masaži neugoden občutek ali bolečine, uporabo naprave takoj prekinite.
- ▶ Naprave neprekinjeno ne uporabljajte dlje kot 15 minut. Po tem času napravo izklopite za najmanj 15 minut in jo pustite ohladiti.
- ▶ V odprtine za nastavke ne vstavljajte prstov ali predmetov. Dolgih las ne približujte premičnim delom.
- ▶ Napravo uporabljajte samo v skladu z njeno predvideno uporabo.

## **POZOR! MATERIALNA ŠKODA!**



Napajalnik/napravo uporabljajte samo v zaprtih prostorih.

- ▶ Napravo uporabljajte samo s priloženim priborom (napajalnikom in nastavki). Zagotovite, da se nastavki vedno lahko prosto premikajo.
- ▶ Napravo in nastavke zaščitite pred udarci, prahom, kemikalijami ali elektromagnetnimi polji. Naprave ne približujte virom toplote (radiatorjem, pečem ipd.) in je ne izpostavljajte močno nihajočim temperaturam.
- ▶ Ne uporabljajte agresivnih čistil ali topil. Ta bi lahko poškodovala površino.
- ▶ S prezračevalnih rež vedno odstranite prah in jih ne prekrivajte.

## **OPOMBA**

- ▶ Uporabniku izdelka ni treba preklapljati med 50 in 60 Hz. Izdelek se sam prilagodi na 50 ali 60 Hz.

## Varnostna navodila za akumulatorje



Izdelek je opremljen z litij-ionskim akumulatorjem oz. je ta izdelku priložen. Akumulatorja v tej napravi ni mogoče zamenjati.

### **⚠ NEVARNOST EKSPLOZIJE!**

- ▶ Akumulatorja ne odpirajte in ga ne zvežite na kratko. Akumulator bi se lahko pri tem pregrel in eksplodiral. Obstaja nevarnost požara!
- ▶ Akumulatorja nikoli ne vrzite v ogenj ali v vodo.
- ▶ Akumulatorja ne izpostavljajte mehanskim obremenitvam.
- ▶ Akumulator polnite izključno s priloženim napajalnikom (tipa GQ12-050200-ZG).
- ▶ Naprave med polnjenjem nikoli ne pustite brez nadzora.

### **⚠ OPOZORILO! NEVARNOST TELESNIH POŠKODB ZARADI IZTEKANJA AKUMULATORJA!**

- ▶ Visoke temperature lahko vplivajo na akumulator. Preprečite vpliv neposrednih sončnih žarkov in bližino do virov toplote, npr. radiatorjev.
- ▶ V izrednih pogojih lahko pride do puščanja na celicah akumulatorja. Preprečite stik s kožo, očmi in sluznicami. V primeru nenamerne stika prizadeta mesta izperite z obilo čiste vode in poiščite zdravniško pomoč.
- ▶ Iztekli ali poškodovani akumulatorji lahko povzročijo razjede kože. Če se morate dotakniti akumulatorjev, vedno nosite zaščitne rokavice.

## Vsebina kompleta

Naprava ob nakupu standardno vsebuje naslednje sestavne dele:

- masažna pištola,
- 4 nastavki (1 kroglasta glava, 1 spiralna, 1 v obliki črke U in 1 ploska glava),
- torbica za shranjevanje,
- napajalnik s polnilnim kablom USB,
- navodila za uporabo.

- 1) Iz škatle vzemite vse dele naprave in navodila za uporabo.
- 2) Z naprave odstranite vse embalažne materiale in morebitne nalepke.
- 3) S prikazovalnika odstranite zaščitno folijo.

### OPOMBA

- Takoj ko izdelek in vse sestavne dele vzamete iz embalaže, preverite, ali komplet vsebuje vse dele in ali ti niso poškodovani. Po potrebi se obrnite na servisno službo.

## Odstranitev embalaže

Embalažni materiali so izbrani glede na svojo ekološko primernost in tehnične vidike odstranjevanja, zato jih je mogoče reciklirati.



Nepotrebne embalažne materiale zavržite med odpadke v skladu z veljavnimi lokalnimi predpisi.

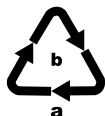

Embalažo odložite med odpadke na okoljsko primeren način. Upoštevajte oznake na različnih embalažnih materialih in jih po potrebi ločite. Embalažni materiali so označeni s kraticami (a) in številkami (b) z naslednjim pomenom: 1-7: umetne snovi, 20-22: papir in karton, 80-98: sestavljeni materiali.

## Opis naprave

Slika A (glejte zloženo stran):

- ❶ Prezračevalne reže
- ❷ Prikazovalnik/prikaz intenzivnosti
- ❸ Tipka  (vklop/izklop naprave, nastavev intenzivnosti)
- ❹ Ročaj
- ❺ Obročni prikaz
- ❻ Glavno stikalo ON/OFF
- ❼ Priključna vtičnica
- ❽ Vtič USB (tipa C)
- ❾ Polnilni kabel USB (USB tipa A in USB tipa C)
- ❿ Napajalnik
- ⓫ Držalo za nastavke

Slika B:

- ❿ Kroglasta glava
- ⓫ Ploska glava
- ⓬ Spiralna glava
- ⓭ Glava v obliki črke U
- ⓮ Torbica za shranjevanje

## Pred prvo uporabo

Preden lahko napravo začnete uporabljati, jo morate polniti najmanj 3 ½ ure.

## Polnjenje naprave

### POZOR

- ▶ Za polnjenje akumulatorja uporabljajte izključno priloženi napajalnik ⑩.
- ▶ Med polnjenjem naprave ne uporabljajte.

- 1) Zagotovite, da je naprava izklopljena. Glavno stikalo ⑥ mora biti na OFF.
- 2) Vtič USB ⑧ vtaknite v priključno vtičnico USB ⑦, ki je na spodnji strani ročaja ④ (sl. 1):

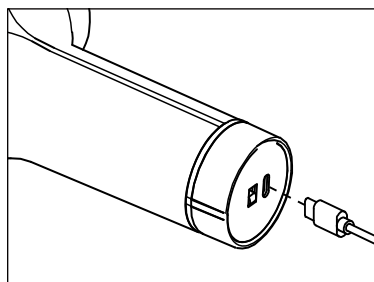

Slika 1

- 3) Polnilni kabel USB ⑨ povežite z napajalnikom ⑩ in vtaknite napajalnik ⑩ v primerno električno vtičnico.
- ✓ Ko obročni prikaz ⑤ sveti zeleno, je naprava dokončno napolnjena.

Napoljenost akumulatorja se prikaže takole:

Obročni prikaz ⑤	Pomen
sveti rdeče	Naprava je vklopljena, akumulator je poln do manj kot 20 %.
utripa rdeče	Naprava se polni, akumulator je poln do manj kot 30 %.
utripa zeleno	Naprava se polni, akumulator je poln najmanj do 30 %.
sveti zeleno	Naprava je vklopljena, akumulator je napolnjen.

- 4) Napravo ločite od vira električnega napajanja in povlecite polnilni kabel USB ⑨ iz naprave.

Popolna napoljenost akumulatorja zadostuje za do 4 ure delovanja pri srednji stopnji intenzivnosti. Akumulator je mogoče kadar koli in pri vsakem stanju napoljenosti znova napolniti.

## POZOR

- ▶ Naprava ima pripravo za zaščito pred popolno izpraznitvijo. Ko akumulator doseže prenizko napolnjenost, se na prikazovalniku **2** prikaže obvestilo **E 1**. Da preprečite poškodbo akumulatorja, napravo takoj napolnite.





## Uporaba

S to napravo lahko izvajate pomirjujočo in učinkovito masažo prožilnih točk na svojem telesu ali na drugih osebah. Masaža prožilnih točk lahko sprosti mišice ali deluje spodbujajoče in ublaži napetost, bolečine ter utrujenost. Masažna pištola omogoča krepko, intenzivno masažo za stegna, meča, ramena, roke in hrbet (z izjemo hrbtenice). Odvisno od jakosti napetosti dela telesa, ki ga želite obdelati, je priporočljiv čas uporabe naprave do največ približno 15 minut.

Masažo morate vedno doživljati kot ugodno. Rahla pordelost obdelanega območja in tudi rahli hematomi so običajni pojavi, saj masaža načrtno spodbuja prekrvavljenost. Če pa opazite premočne odzive na koži, uporabo prekinite in poiščite zdravniško pomoč.

## Izbira/uporaba nastavka

- 1) Primeren nastavek za zeleno uporabo naprave in del telesa izberete takole:

Nastavek	Primeren za:
 <b>12</b>	Enakomerno in blago masažo za sprostitev manjših mišičnih skupin, npr. na nadlahteh, ramenih, pasu in nogah.
 <b>13</b>	Velika območja po celem telesu, npr. zadnjica, stegna in hrbet (z izjemo hrbtenice).
 <b>14</b>	Načrtna, točkovna masaža globokega mišičnega tkiva, npr. na podplatih, dlaneh, mišicah lopatic.
 <b>15</b>	Enakomerno močna 2-točkovna stimulacija globokih mišic na spodnjem delu hrbta (z izjemo hrbtenice), na tilniku, ahilovi tetivi.

- 2) Želeni nastavek namestite v držalo ⑪ in ga potisnite do konca noter (sl. 2):

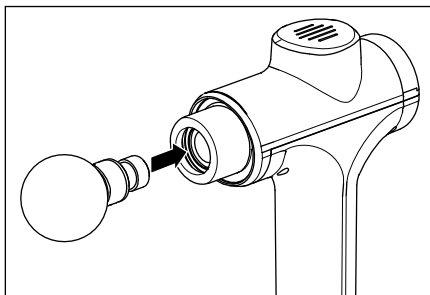

Slika 2

- 3) Nastavek zamenjate tako, da ga previdno vodoravno izvlečete iz držala ⑪, pri tem pa ga lahko malce obračate.

## Primeri uporabe

### OPOMBA

- Nastavkov ne položite neposredno na kosti, temveč samo na mišično tkivo.

Primeri uporabe na rokah (sl. 3), stegnih (sl. 4), podplatu (sl. 5) in ahilovi tetivi (sl. 6):

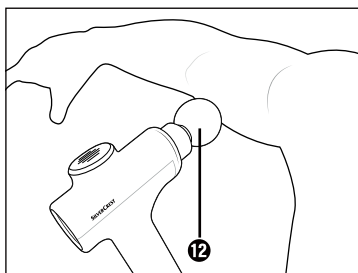

Slika 3

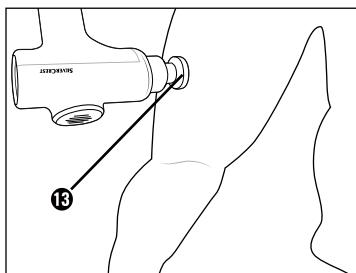

Slika 4

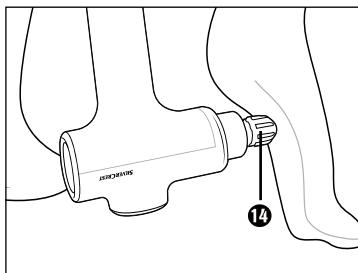

Slika 5

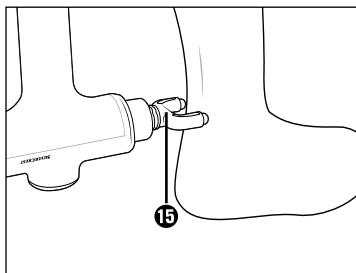

Slika 6

## Vklop/izklop naprave in izbira intenzivnosti

- 1) Napravo vklopite tako, da glavno stikalo **6** na spodnji strani ročaja **4** preklonite v položaj ON.
  - ✓ Obročni prikaz **5** zasveti zeleno.
- 2) Za zagon naprave pritisnite tipko **3**.
  - ✓ Na prikazovalniku **2** se prikaže stopnja intenzivnosti  $\square 1$ . Naprava začne delovati s stopnjo intenzivnosti  $\square 1$ .
- 3) Za povečanje intenzivnosti na kratko pritisnite tipko **3**.
  - ✓ Pri vsakem pritisku se intenzivnost poveča za eno stopnjo. To se prikaže na prikazovalniku **2**.

### OPOMBA

- ▶ Če po doseženi največji stopnji intenzivnosti  $\square 5$  še enkrat pritisnete tipko za vklop/izklop **3**, naprava neha delovati in se preklopi v način pripravljenosti.
- 4) Želeni del telesa masirajte tako, da nastavek nežno pomikate sem in tja po mišicah.

### OPOMBA

- ▶ Ne pritiskate preveč, saj se naprava pri tem samodejno izklopi, da bi motor zaščitila pred morebitno preobremenitvijo. Če se ta zaščitna funkcija sproži, se na prikazovalniku **2** prikaže **E3**. Napravo morate znova zagnati.
- 5) Ko naprave ne želite več uporabljati, jo izklopite tako, da tipko **3** držite pritisnjeno približno 2 sekundi, potem pa glavno stikalo **6** preklonite v položaj OFF.

### OPOMBA

- ▶ Naprava ima izklopno avtomatiko, ki preprečuje pregrevanje. Po 15 minutah trajnega delovanja se naprava samodejno izklopi. Naprava naj se ohlaja najmanj 15 minut, preden jo znova začnete uporabljati.



## Stopnje intenzivnosti

Intenzivnost masaže je odvisna od izbrane stopnje, in sicer:

Stopnja	Intenzivnost
00	Izključeno
01	1800 vrt./min - 30 Hz
02	2100 vrt./min - 35 Hz
03	2400 vrt./min - 40 Hz
04	2700 vrt./min - 45 Hz
05	3000 vrt./min - 50 Hz

## Čiščenje in vzdrževanje

### **⚠ NEVARNOST! ELEKTRIČNI UDAR!**

- ▶ Med polnjenjem naprave ne čistite. Napravo pred vsakim čiščenjem izključite.
- ▶ Pazite na to, da pri čiščenju v napravo ne zaide vlaga.

### **POZOR! MATERIALNA ŠKODA!**

- ▶ Ne uporabljajte grobih ali agresivnih čistilnih sredstev. Ta lahko poškodujejo površino!

- 1) Napravo izklopite tako, da glavno stikalo **6** na spodnji strani ročaja **4** preklopite v položaj OFF.
- 2) Zagotovite, da naprava ni povezana z napajalnikom **10**.
- 3) Napravo obrišite z rahlo navlaženo krpo. Ne uporabljajte topil ali čistil, ki bo lahko poškodovala umetno snov. Po potrebi na krpo nanesite blago sredstvo za pomivanje in površine na koncu očistite še s čisto vodo. Pazite, da v napravo ne prodre vlaga ali tekočina!
- 4) Za higiensko čiščenje nastavke očistite z vodo in blagim sredstvom za pomivanje ter jih potem še izperite s čisto vodo.
- 5) Naprava naj se dobro osuši, preden jo pospravite ali jo znova začnete uporabljati.

## Shranjevanje

Napravo hranite v torbici za shranjevanje **16** na suhem mestu brez prahu in neposredne sončne svetlobe.  
Akumulator redno polnite, da zagotovite daljšo življenjsko dobo akumulatorja.

## Odprava napak

Napaka	Vzrok	Rešitev
Naprava ne deluje.	Naprava je izklopljena.	Glavno stikalo <b>6</b> preklopite na ON.
	Naprava je okvarjena.	Obrnite se na servisno službo.
Na prikazovalniku <b>2</b> se prikaže E l.	Sprožila se je zaščita pred popolno izpraznitvijo. Akumulator je prešibek.	Napravo takoj napolnite.
Na prikazovalniku <b>2</b> se prikaže E3.	Sprožila se je zaščita pred preobremenitvijo motorja.	Napravo znova zaženite. Pri masiranju ne pritiskajte premočno.

Če z zgornjimi koraki svojih težav ne morete odpraviti, se obrnite na servisno službo (glejte poglavje **Pooblaščen serviser**).

## Odstranjanje med odpadke



Ta simbol prečrtanega smetnjaka na kolesih pomeni, da za to napravo velja Direktiva 2012/19/EU. Ta direktiva predpisuje, da naprave po koncu uporabe ni dovoljeno zavreči med običajne gospodinjske odpadke, ampak jo morate oddati na posebnih zbirališčih ali deponijah za odpadke ali pri podjetjih za odstranjevanje odpadkov.



**To odstranjevanje med odpadke je za vas brezplačno.  
Varujte svoje okolje in odpadke ustrezno odstranjujte.**

Če je to mogoče brez uničenja odpadne opreme, pred odstranitvijo odpadne opreme odstranite stare baterije ali akumulatorje in jih oddajte na ustreznem zbirališču. Pri fiksno vgrajenih akumulatorjih je treba pri odstranjevanju med odpadke navesti, da naprava vsebuje akumulator. Vgrajenega akumulatorja za odstranitev med odpadke ni mogoče odstraniti iz naprave.











O možnostih za odstranitev odsluženega izdelka vprašajte pri svoji občinski ali mestni upravi.



Izdelek in embalažo je mogoče reciklirati, sta podvržena razširjeni odgovornosti proizvajalca in se zbirata ločeno.

## Tehnični podatki

Napajalnik ⑩	
Proizvajalec	DongGuan City GangQi Electronic Co., Ltd. Privately Operated Industrial District, ShiYong, 532600 Heng Li Town, Dong Guan, Guangdong, LR KITAJSKA Matična številka podjetja: 914419007929512928 Uvoznik: KOMPENASS HANDELS GMBH, BURGSTRASSE 21, 44867 BOCHUM, NEMČIJA, register občinskega sodišča v Bochumu, registrska številka: HRB 4598
Model	GQ12-050200-ZG
Vhodna napetost	100-240 V~ (izmenični tok)
Vhodna frekvenca izme- ničnega toka	50/60 Hz
Izhodna napetost	5,0 V== (enosmerni tok)
Izhodni tok	2,0 A
Izhodna moč	10,0 W
Povprečni izkoristek med delovanjem	80,1 %
Poraba moči brez obre- menitve	0,06 W
Vhodni tok	največ 0,4 A
Razred učinkovitosti 6	
Polarnost vrat USB	P1   P4 
Varnostni transformator, odporen proti kratkemu stiku	
Stikalni napajalnik	
Razred zaščite	II/  (dvojna izolacija)
Nazivna temperatura okolice (ta)	45 °C
Vrsta zaščite	IP20 Zaščita pred trdnimi predmeti premera nad 12,5 mm

Naprava	
Vhodna napetost	5,0 V $\equiv$ (enosmerni tok)
Vhodni tok	2,0 A
Razred zaščite	III/ $\diamond$ III (zaščita z malo napetostjo)
Vgrajeni akumulator (litij-ionski)	2500 mAh/7,4 V $\equiv$ (enosmerni tok)/18,5 Wh
	Ločljiva napajalna enota

## Proizvajalec

KOMPERNASS HANDELS GMBH  
BURGSTRASSE 21  
44867 BOCHUM  
NEMČIJA  
[www.kompernass.com](http://www.kompernass.com)

## Pooblaščen serviser

 **Servis Slovenija**  
Tel.: 080 080 917  
E-Mail: [kompernass@lidl.si](mailto:kompernass@lidl.si)

IAN 391896\_2201

## Garancijski list

1. S tem garancijskim listom Kompernass Handels GmbH jamčimo, da bo izdelek v garancijskem roku ob normalni in pravilni uporabi brezhibno deloval in se zavezuje, da bomo ob izpolnjenih spodaj navedenih pogojih odpravili morebitne pomanjkljivosti in okvare zaradi napak v materialu ali izdelavi oziroma po svoji presoji izdelek zamenjali ali vrnili kupnino.
2. Garancija je veljavna na ozemlju Republike Slovenije.
3. Garancijski rok za proizvod je 3 leta od datuma izročitve blaga. Datum izročitve blaga je razviden iz računa.
4. Kupec je dolžan okvaro javiti pooblaščenemu servisu oziroma se informirati o nadaljnjih postopkih na zgoraj navedeni telefonski številki. Svetujemo vam, da pred tem natančno preberete navodila o sestavi in uporabi izdelka.
5. Kupec je dolžan pooblaščenemu servisu predložiti garancijski list in račun, kot potrdilo in dokazilo o nakupu ter dnevu izročitve blaga.
6. V primeru, da proizvod popravlja nepooblaščen servis ali oseba, kupec ne more uveljavljati zahtevkov iz te garancije.
7. Vzroki za okvaro oziroma nedelovanje izdelka morajo biti lastnosti stvari same in ne vzroki, ki so zunaj proizvajalčeve oziroma prodajalčeve sfere. Kupec ne more uveljavljati zahtevkov iz te garancije, če se ni držal priloženih navodil za sestavo in uporabo izdelka ali če je izdelek kakorkoli spremenjen ali nepravilno vzdrževan.
8. Jamčimo servis in rezervne dele še 3 leta po preteku garancijskega roka.
9. Obrabni deli oz. potrošni material so izvzeti iz garancije.
10. Vsi potrebni podatki za uveljavljanje garancije se nahajajo na dveh ločenih dokumentih (garancijski list, račun).
11. Ta garancija proizvajalca ne izključuje pravic potrošnika, ki izhajajo iz odgovornosti prodajalca za napake na blagu.

### Prodajalec:

Lidl Slovenija d.o.o. k.d., Pod lipami 1, SI-1218 Komenda





**KOMPERNASS HANDELS GMBH**

BURGSTRASSE 21  
44867 BOCHUM  
GERMANY  
[www.kompernass.com](http://www.kompernass.com)

Last Information Update · Stand der Informationen · Version des informations  
Stand van de informatie · Stav informáci · Stan informacj · Stav informácií  
Estado de las informaciones · Tilstand af information · Versione delle informazioni  
Információk állása · Stanje informacij: 05/2022 · Ident.No.: SMGBA1-022022-2

---

IAN 391896\_2201