



AKKU-ASTSÄGE FAAS 10.8 A2

DE AT CH

AKKU-ASTSÄGE

Bedienungs- und Sicherheitshinweise
Originalbetriebsanleitung

GB

CORDLESS PRUNING SAW

Operation and Safety Notes
Translation of the original instructions

IAN 109793

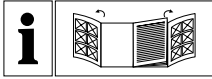

DE AT CH

Klappen Sie vor dem Lesen die beiden Seiten mit den Abbildungen aus und machen Sie sich anschließend mit allen Funktionen des Gerätes vertraut.

GB

Before reading, unfold both pages containing illustrations and familiarise yourself with all functions of the device.

DE/AT/CH	Bedienungs- und Sicherheitshinweise	Seite	5
GB	Operation and Safety Notes	Page	15

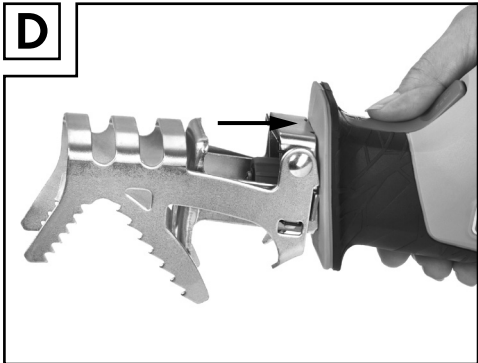
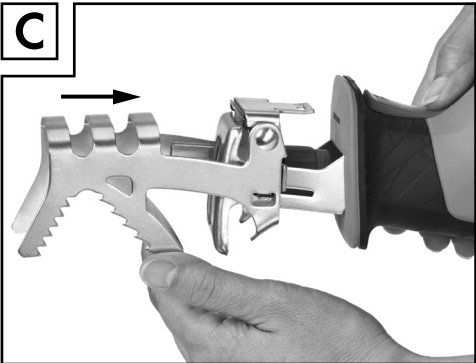
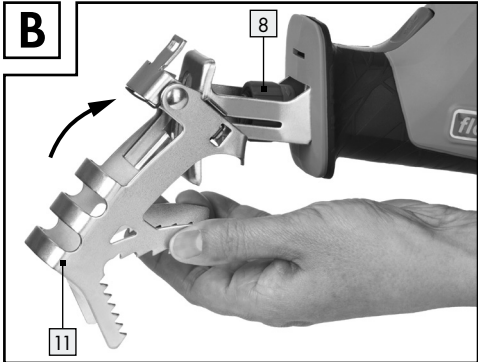
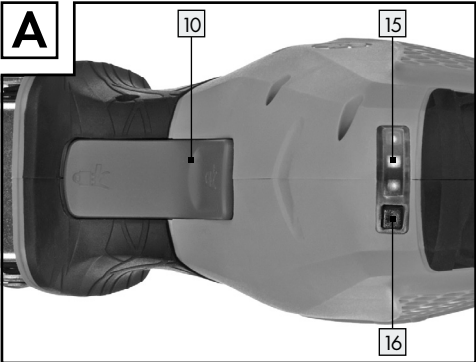
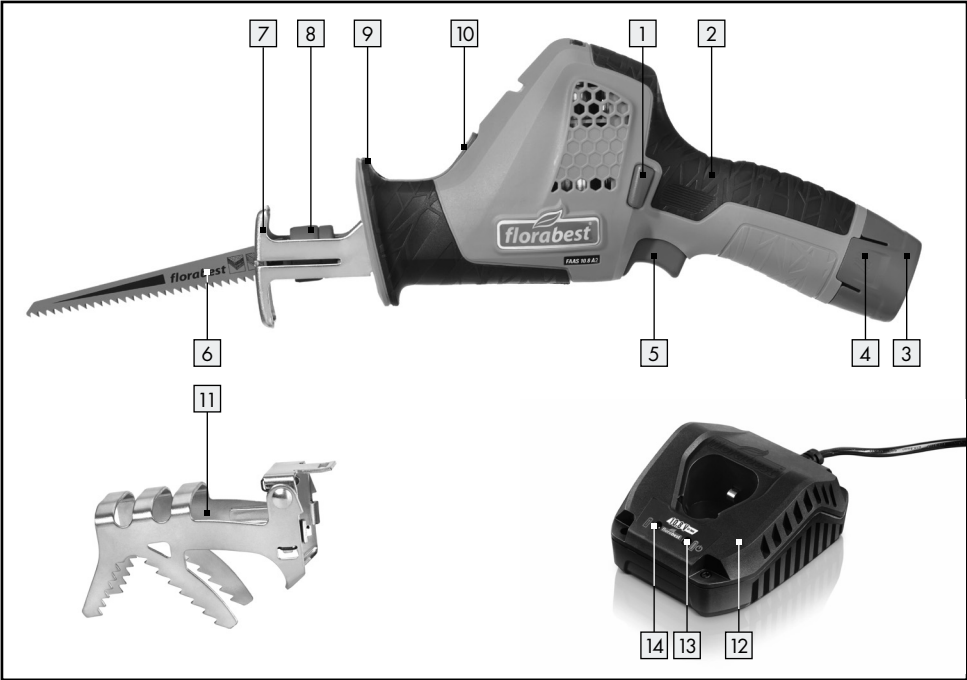

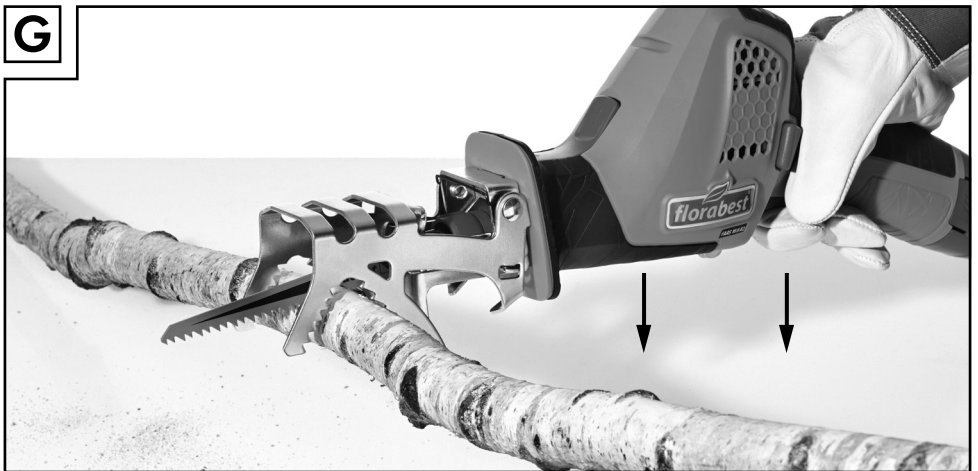

Einleitung

Bestimmungsgemäßer Gebrauch.....	Seite	6
Ausstattung	Seite	6
Lieferumfang	Seite	6
Technische Daten	Seite	6

Allgemeine Sicherheitshinweise für Elektrowerkzeuge

1. Arbeitsplatz-Sicherheit.....	Seite	7
2. Elektrische Sicherheit.....	Seite	7
3. Sicherheit von Personen	Seite	8
4. Verwendung und Behandlung des Elektrowerkzeugs.....	Seite	8
5. Verwendung und Behandlung des Akkuwerkzeugs.....	Seite	9
6. Service.....	Seite	9
Gerätespezifische Sicherheitshinweise für Säbelsägen.....	Seite	9

Sicherheitshinweise für Ladegeräte..... Seite 10**Arbeitshinweise zum Sägen**

Originalzubehör / -zusatzgeräte	Seite	11
Informationen zu Sägeblättern.....	Seite	11

Vor der Inbetriebnahme

Akku-Pack entnehmen / laden / einsetzen	Seite	11
Akkuzustand prüfen	Seite	11
Haltebügel einsetzen / entnehmen.....	Seite	11
Sägeblatt montieren / wechseln	Seite	11

Inbetriebnahme

Ein- und ausschalten.....	Seite	12
Sägemethoden.....	Seite	12

Wartung und Reinigung..... Seite 12**Service.....** Seite 13**Garantie.....** Seite 13**Entsorgung.....** Seite 13**Original-EG-Konformitätserklärung / Hersteller.....** Seite 14

Akku-Astsäge FAAS 10.8 A2

● Einleitung

Wir beglückwünschen Sie zum Kauf Ihres neuen Gerätes. Sie haben sich damit für ein hochwertiges Produkt entschieden. Die Bedienungsanleitung ist Teil dieses Produkts. Sie enthält wichtige Hinweise für Sicherheit, Gebrauch und Entsorgung. Machen Sie sich vor der Benutzung des Produkts mit allen Bedien- und Sicherheitshinweisen vertraut. Benutzen Sie das Produkt nur wie beschrieben und für die angegebenen Einsatzbereiche. Händigen Sie alle Unterlagen bei Weitergabe des Produkts an Dritte mit aus.

● Bestimmungsgemäßer Gebrauch

Das Gerät - normativ eine Säbelsäge - ist mit festem Anschlag (Fußplatte) zum Sägen, von Holz, Kunststoff und Baustoffen bestimmt. Das Gerät eignet sich für grobe Sägearbeiten, gerade, kurvige Schnitte und trennt Flächen bündig ab. Mit montiertem Haltebügel ist das Gerät zum Sägen von Ästen geeignet. Beachten Sie die Informationen zu Sägeblättern und Arbeitshinweise zum Sägen. Jede andere Verwendung oder Veränderung der Maschine gilt als nicht bestimmungsgemäß und birgt erhebliche Unfallgefahren. Für aus bestimmungswidriger Verwendung entstandene Schäden übernimmt der Hersteller keine Haftung. Das Gerät ist nicht für den gewerblichen Einsatz bestimmt.

● Ausstattung

- 1 Einschaltsperr
- 2 Handgriff
- 3 Akkupack
- 4 Entriegelung (Akkupack)
- 5 EIN-/AUS-Schalter
- 6 Sägeblatt
- 7 Fußplatte
- 8 Schnellspannfutter
- 9 Handschutz

- 10 Entriegelung (Haltebügel)
- 11 Haltebügel
- 12 Schnell-Ladegerät
- 13 Kontroll-LED (grün)
- 14 Kontroll-LED (rot)
- 15 Akkuzustandsanzeige
- 16 Prüftaste

● Lieferumfang

- 1 Akku-Astsäge FAAS 10.8 A2
- 1 Haltebügel
- 1 Akkupack
- 1 Schnell-Ladegerät
- 1 Sägeblatt Holz 152 mm
- 1 Bedienungsanleitung
- 1 Tragekoffer

● Technische Daten

- Nennspannung: 10,8 V $\overline{=}$
- Nennleerlaufhubzahl: n_0 0-2700 min $^{-1}$
- Hublänge: 20 mm
- Max. Schnittleistung: Holz 80 mm

Akku-Pack FAAS 10.8 A2-1:

- Typ: LITHIUM-ION
- Nennspannung: 10,8 V $\overline{=}$
- Kapazität: 1500 mAh

Schnell-Ladegerät FAAS 10.8 A2-2:

- EINGANG / Input:
- Nennspannung: 230-240 V \sim , 50 Hz
- Nennleistung: 30 W

AUSGANG / Output:

- Nennspannung: 12,6 V $\overline{=}$
- Ladestrom: 1800 mA
- Ladedauer: ca. 60 min
- Schutzklasse: II / \square

Geräusch- und Vibrationsinformationen:

Messwert für Geräusch ermittelt entsprechend EN 60745. Der A-bewertete Geräuschpegel des Elektrowerkzeugs beträgt typischerweise:

Schalldruckpegel: 79 dB(A)
Schallleistungspegel: 90 dB(A)
Unsicherheit K: 3 dB

Gehörschutz tragen!

Schwingungsemissionswerte:

Schwingungsemissionswert (beim Schneiden von Holzplatten): $a_{h,B} = 6,6 \text{ m/s}^2$

Schwingungsemissionswert (beim Schneiden von Holzbalken): $a_{h,WB} = 12,6 \text{ m/s}^2$

Unsicherheit K = $1,5 \text{ m/s}^2$

⚠️ WARNUNG! Der in diesen Anweisungen angegebene Schwingungspegel ist entsprechend einem in EN 60745 genormten Messverfahren gemessen worden und kann für den Gerätevergleich verwendet werden. Der angegebene Schwingungsemissionswert kann auch zu einer einleitenden Einschätzung der Aussetzung verwendet werden. Der Schwingungspegel wird sich entsprechend dem Einsatz des Elektrowerkzeugs verändern und kann in manchen Fällen über dem in diesen Anweisungen angegebenen Wert liegen. Die Schwingungsbelastung könnte unterschätzt werden, wenn das Elektrowerkzeug regelmäßig in solcher Weise verwendet wird.

Versuchen Sie, die Belastung durch Vibrationen so gering wie möglich zu halten. Beispielhafte Maßnahmen zur Verringerung der Vibrationsbelastung sind das Tragen von Handschuhen beim Gebrauch des Werkzeugs und die Begrenzung der Arbeitszeit. Dabei sind alle Anteile des Betriebszyklus sind zu berücksichtigen (beispielsweise Zeiten, in denen das Elektrowerkzeug abgeschaltet ist, und solche, in denen es zwar eingeschaltet ist, aber ohne Belastung läuft).

● Allgemeine Sicherheitshinweise für Elektrowerkzeuge



⚠️ WARNUNG! Lesen Sie alle Sicherheitshinweise und Anweisungen.

Versäumnisse bei der Einhaltung der Sicherheitshinweise und Anweisungen können elektrischen Schlag, Brand und/oder schwere Verletzungen verursachen.

Bewahren Sie alle Sicherheitshinweise und Anweisungen für die Zukunft auf!

Der in den Sicherheitshinweisen verwendete Begriff „Elektrowerkzeug“ bezieht sich auf netzbetriebene Elektrowerkzeuge (mit Netzkabel) und auf akkubetriebene Elektrowerkzeuge (ohne Netzkabel).

1. Arbeitsplatz-Sicherheit

- Halten Sie Ihren Arbeitsbereich sauber und gut beleuchtet.** Unordnung und unbeleuchtete Arbeitsbereiche können zu Unfällen führen.
- Arbeiten Sie mit dem Elektrowerkzeug nicht in explosionsgefährdeter Umgebung, in der sich brennbare Flüssigkeiten, Gase oder Stäube befinden.** Elektrowerkzeuge erzeugen Funken, die den Staub oder die Dämpfe entzünden können.
- Halten Sie Kinder und andere Personen während der Benutzung des Elektrowerkzeugs fern.** Bei Ablenkung können Sie die Kontrolle über das Gerät verlieren.

2. Elektrische Sicherheit

- Der Anschlussstecker des Elektrowerkzeugs (bzw. Netzteils) muss in die Steckdose passen. Der Stecker darf in keiner Weise verändert werden. Verwenden Sie keine Adapterstecker gemeinsam mit geschützten Elektrowerkzeugen.** Unveränderte Stecker und passende Steckdosen verringern das Risiko eines elektrischen Schlages.
- Vermeiden Sie Körperkontakt mit geerdeten Oberflächen, wie von Rohren, Heizungen, Herden und Kühlschränken.** Es besteht ein erhöhtes Risiko durch elektrischen Schlag, wenn Ihr Körper geerdet ist.
- Halten Sie Elektrowerkzeuge von Regen oder Nässe fern.** Das Eindringen von

Wasser in ein Elektrogerät erhöht das Risiko eines elektrischen Schlages.

- d) **Zweckentfremden Sie das Kabel nicht, um das Elektrowerkzeug zu tragen, aufzuhängen oder um den Stecker aus der Steckdose zu ziehen. Halten Sie das Kabel fern von Hitze, Öl, scharfen Kanten oder sich bewegenden Geräteilen.** Beschädigte oder verwickelte Kabel erhöhen das Risiko eines elektrischen Schlages.
- e) **Wenn Sie mit einem Elektrowerkzeug im Freien arbeiten, verwenden Sie nur Verlängerungskabel, die auch für den Außenbereich zugelassen sind.** Die Anwendung eines für den Außenbereich geeigneten Verlängerungskabels verringert das Risiko eines elektrischen Schlages.
- f) **Wenn der Betrieb des Elektrowerkzeuges in feuchter Umgebung nicht vermeidbar ist, verwenden Sie einen Fehlerstromschutzschalter.** Der Einsatz eines Fehlerstromschutzschalters vermindert das Risiko eines elektrischen Schlages.

3. Sicherheit von Personen

- a) **Seien Sie stets aufmerksam, achten Sie darauf, was Sie tun und gehen Sie mit Vernunft an die Arbeit mit einem Elektrowerkzeug. Benutzen Sie kein Elektrowerkzeug, wenn Sie müde sind oder unter dem Einfluss von Drogen, Alkohol oder Medikamenten stehen.** Ein Moment der Unachtsamkeit beim Gebrauch des Elektrowerkzeuges kann zu ernsthaften Verletzungen führen.
- b) **Tragen Sie persönliche Schutzausrüstung und immer eine Schutzbrille.** Das Tragen persönlicher Schutzausrüstung wie Staubmaske, rutschfeste Sicherheitsschuhe, Schutzhelm oder Gehörschutz, je nach Art und Einsatz des Elektrowerkzeuges, verringert das Risiko von Verletzungen.
- c) **Vermeiden Sie eine unbeabsichtigte Inbetriebnahme. Vergewissern Sie sich, dass das Elektrowerkzeug ausgeschaltet ist, bevor Sie es an die Stromversor-**

gung und / oder den Akku anschließen, es aufnehmen oder tragen. Wenn Sie beim Tragen des Elektrowerkzeuges den Finger am Schalter haben oder das Gerät bereits eingeschaltet an die Stromversorgung anschließen, kann dies zu Unfällen führen.

- d) **Entfernen Sie Einstellwerkzeuge oder Schraubenschlüssel, bevor Sie das Elektrowerkzeug einschalten.** Ein Werkzeug oder Schlüssel, der sich in einem drehenden Geräteteil befindet, kann zu Verletzungen führen.
- e) **Vermeiden Sie eine abnormale Körperhaltung. Sorgen Sie für einen sicheren Stand und halten Sie jederzeit das Gleichgewicht.** Dadurch können Sie das Elektrowerkzeug in unerwarteten Situationen besser kontrollieren.
- f) **Tragen Sie geeignete Kleidung. Tragen Sie keine weite Kleidung oder Schmuck. Halten Sie Haare, Kleidung und Handschuhe fern von sich bewegenden Teilen.** Lockere Kleidung, Schmuck oder lange Haare können von sich bewegenden Teilen erfasst werden.
- g) **Wenn Staubabsaug- und -auffangeinrichtungen montiert werden können, vergewissern Sie sich, dass diese angeschlossen sind und richtig verwendet werden.** Die Verwendung einer Staubabsaugung kann Gefährdungen durch Staub verringern.

4. Verwendung und Behandlung des Elektrowerkzeugs

- a) **Überlasten Sie das Gerät nicht. Verwenden Sie für Ihre Arbeit das dafür bestimmte Elektrowerkzeug.** Mit dem passenden Elektrowerkzeug arbeiten Sie besser und sicherer im angegebenen Leistungsbereich.
- b) **Benutzen Sie kein Elektrowerkzeug, dessen Schalter defekt ist.** Ein Elektrowerkzeug, das sich nicht mehr ein- oder ausschalten lässt, ist gefährlich und muss repariert werden.
- c) **Ziehen Sie den Stecker aus der Steckdose und / oder entfernen Sie den Akku, bevor Sie Geräteeinstellungen**

vornehmen, Zubehörteile wechseln oder das Gerät weglegen. Diese Vorsichtsmaßnahme verhindert den unbeabsichtigten Start des Elektrowerkzeugs.

- d) **Bewahren Sie unbenutzte Elektrowerkzeuge außerhalb der Reichweite von Kindern auf. Lassen Sie Personen das Gerät nicht benutzen, die mit diesem nicht vertraut sind oder diese Anweisungen nicht gelesen haben.** Elektrowerkzeuge sind gefährlich, wenn sie von unerfahrenen Personen benutzt werden.
- e) **Pflegen Sie Elektrowerkzeuge mit Sorgfalt. Kontrollieren Sie, ob bewegliche Teile einwandfrei funktionieren und nicht klemmen, ob Teile gebrochen oder so beschädigt sind, dass die Funktion des Elektrowerkzeuges beeinträchtigt ist. Lassen Sie beschädigte Teile vor dem Einsatz des Gerätes reparieren.** Viele Unfälle haben ihre Ursache in schlecht gewarteten Elektrowerkzeugen.
- f) **Halten Sie Schneidwerkzeuge scharf und sauber.** Sorgfältig gepflegte Schneidwerkzeuge mit scharfen Schneidkanten verklemmen sich weniger und sind leichter zu führen.
- g) **Verwenden Sie Elektrowerkzeug, Zubehör, Einsatzwerkzeuge usw. entsprechend diesen Anweisungen. Berücksichtigen Sie dabei die Arbeitsbedingungen und die auszuführende Tätigkeit.** Der Gebrauch von Elektrowerkzeugen für andere als die vorgesehenen Anwendungen kann zu gefährlichen Situationen führen.

5. Verwendung und Behandlung des Akkuwerkzeugs

- a) **Laden Sie die Akkus nur in Ladegeräten auf, die vom Hersteller empfohlen werden.** Für ein Ladegerät, das für eine bestimmte Art von Akkus geeignet ist, besteht Brandgefahr, wenn es mit anderen Akkus verwendet wird.
- b) **Verwenden Sie nur die dafür vorgesehenen Akkus in den Elektrowerkzeugen.** Der Gebrauch von anderen Akkus kann zu Verletzungen und Brandgefahr führen.

- c) **Halten Sie den nicht benutzten Akku fern von Büroklammern, Münzen, Schlüsseln, Nägeln, Schrauben oder anderen kleinen Metallgegenständen, die eine Überbrückung der Kontakte verursachen könnten.** Ein Kurzschluss zwischen den Akkukontakten kann Verbrennungen oder Feuer zur Folge haben.

- d) **Bei falscher Anwendung kann Flüssigkeit aus dem Akku austreten. Vermeiden Sie den Kontakt damit. Bei zufälligem Kontakt mit Wasser abspülen. Wenn die Flüssigkeit in die Augen kommt, nehmen Sie zusätzlich ärztliche Hilfe in Anspruch.** Austretende Akkufflüssigkeit kann zu Hautreizungen oder Verbrennungen führen.

- **VORSICHT! EXPLOSIONSGEFAHR!** Laden Sie nichtaufladbare Batterien niemals auf.



■ **Schützen Sie den Akku vor Hitze, z.B. auch vor dauernder Sonneneinstrahlung, Feuer, Wasser und Feuchtigkeit.** Es besteht Explosionsgefahr.

6. Service

- a) **Lassen Sie Ihr Elektrowerkzeug nur von qualifiziertem Fachpersonal und nur mit Original-Ersatzteilen reparieren.** Damit wird sichergestellt, dass die Sicherheit des Elektrowerkzeugs erhalten bleibt.

● Gerätespezifische Sicherheitshinweise für Säbelsägen

Um Verletzungs- und Brandgefahr sowie Gesundheitsgefährdungen zu vermeiden:

- **Halten Sie das Gerät an den isolierten Griffflächen, wenn Sie Arbeiten ausführen, bei denen das Einsatzwerkzeug verborgene Stromleitungen treffen kann.** Der Kontakt mit einer spannungsführenden Leitung

kann auch metallene Geräteteile unter Spannung setzen und zu einem elektrischen Schlag führen.

- **Verwenden Sie geeignete Suchgeräte, um verborgene Versorgungsleitungen aufzuspüren, oder ziehen Sie die örtliche Versorgungsgesellschaft hinzu.**

Kontakt mit Elektroleitungen kann zu Feuer und elektrischem Schlag führen. Beschädigung einer Gasleitung kann zur Explosion führen. Eindringen in eine Wasserleitung verursacht Sachbeschädigung.

- **Halten Sie die Hände vom Sägebereich fern. Greifen Sie nicht unter das Werkstück.** Bei Kontakt mit dem Sägeblatt besteht Verletzungsgefahr.
- **Halten Sie die Hände von der Hubstange und dem Schnellspannfutter fern.** Bei Kontakt mit den Bauteilen besteht Quetschungsgefahr.
- **Führen Sie das Elektrowerkzeug nur eingeschaltet gegen das Werkstück.** Es besteht sonst die Gefahr eines Rückschlages, wenn sich das Einsatzwerkzeug im Werkstück verhakt.
- **Achten Sie darauf, dass die Führungsplatte beim Sägen ohne Haltebügel immer am Werkstück anliegt.** Das Sägeblatt kann sich verhaken und zum Verlust der Kontrolle über das Elektrowerkzeug führen.
- **Schalten Sie nach Beendigung des Arbeitsvorgangs das Elektrowerkzeug aus und ziehen Sie das Sägeblatt erst dann aus dem Schnitt, wenn dieses zum Stillstand gekommen ist.** So vermeiden Sie einen Rückschlag und können das Elektrowerkzeug sicher ablegen.
- **Verwenden Sie nur unbeschädigte, einwandfreie Sägeblätter.** Verbogene oder unscharfe Sägeblätter können brechen, den Schnitt negativ beeinflussen oder einen Rückschlag verursachen.
- **Bremsen Sie das Sägeblatt nach dem Ausschalten nicht durch seitliches Gegen drücken ab.** Das Sägeblatt kann beschädigt werden, brechen oder einen Rückschlag verursachen.
- **Spannen Sie das Material gut fest. Stützen Sie das Werkstück nicht mit der Hand oder dem Fuß ab. Berühren Sie**

keine Gegenstände oder den Erdboden mit der laufenden Säge. Es besteht Rückschlaggefahr.

- **Sichern Sie das Werkstück.** Ein mit Spannvorrichtungen oder Schraubstock festgehaltenes Werkstück ist sicherer gehalten als mit Ihrer Hand.
- **Warten Sie, bis das Elektrowerkzeug zum Stillstand gekommen ist, bevor Sie es ablegen.** Das Einsatzwerkzeug kann sich verhaken und zum Verlust der Kontrolle über das Elektrowerkzeug führen.
- **Blockieren Sie vor allen Arbeiten am Elektrowerkzeug (z.B. Wartung, Werkzeugwechsel, etc.) sowie bei dessen Transport und Aufbewahrung den Ein- / Ausschalter in ausgeschalteter Position.** Bei unbeabsichtigtem Betätigen des Ein- / Ausschalters besteht Verletzungsgefahr.
- **Schützen Sie das Elektrowerkzeug vor Hitze, z. B. auch vor dauernder Sonneneinstrahlung, Feuer, Wasser und Feuchtigkeit.** Es besteht Explosionsgefahr.
- Tragen Sie beim Gebrauch des Gerätes die Staubschutzmaske.

● Sicherheitshinweise für Ladegeräte

- Dieses Gerät kann von Kindern ab 8 Jahren und darüber sowie von Personen mit verringerten physischen, sensorischen oder mentalen Fähigkeiten oder Mangel an Erfahrung und Wissen benutzt werden, wenn sie beaufsichtigt oder bezüglich des sicheren Gebrauchs des Gerätes unterwiesen wurden und die daraus resultierenden Gefahren verstehen. Kinder dürfen nicht mit dem Gerät spielen. Reinigung und Benutzer-Wartung dürfen nicht von Kindern ohne Beaufsichtigung durchgeführt werden.



Das Ladegerät ist nur für den Betrieb im Innenbereich geeignet.

- **⚠️ WARNUNG!** Betreiben Sie das Gerät nicht mit beschädigtem Kabel, Netzkabel oder Netzstecker. Beschädigte Netzkabel bedeuten Lebensgefahr durch elektrischen Schlag.

● Arbeitshinweise zum Sägen

- Prüfen Sie das zu bearbeitende Material auf Fremdkörper wie Nägel, Schrauben etc. und entfernen Sie diese.
- Schalten Sie das Gerät sofort aus, wenn das Sägeblatt verklemt. Spreizen Sie den bereits gesägten Spalt mit einem geeigneten Werkzeug und ziehen Sie die Säbelsäge heraus.
- Sägen Sie das Material mit gleichmäßigem Vorschub.

● Originalzubehör / -zusatzgeräte

- **Benutzen Sie nur Zubehör, das in der Gebrauchsanweisung angegeben ist.** Der Gebrauch anderer als in der Bedienungsanleitung empfohlener Einsatzwerkzeuge oder anderen Zubehörs kann eine Verletzungsgefahr für Sie bedeuten.

● Informationen zu Sägeblättern

Sie können jedes Sägeblatt verwenden, vorausgesetzt, es ist mit der passenden Aufnahme - 1/2" (12,7 mm) Universalschaft versehen. Es sind für jeden Einsatzzweck Ihrer Säbelsäge optimierte Sägeblätter in verschiedenen Längen im Handel erhältlich.

Hinweis: TPI = teeth per inch = die Anzahl der Zähne je 2,54 cm

● Vor der Inbetriebnahme

● Akku-Pack entnehmen / laden / einsetzen

Hinweis: Der Akku wird teilgeladen ausgeliefert. Laden Sie den Akku vor der Inbetriebnahme auf. Sie können den Li-Ionen-Akku jederzeit aufladen, ohne die Lebensdauer zu verkürzen. Eine Unterbrechung des Ladevorgangs schädigt den Akku nicht.

1. Zur Entnahme des Akku-Packs **3** drücken Sie die Entriegelungstasten **4** und ziehen den Akku-Pack **3** aus dem Gerät.

2. Stecken Sie den Akku-Pack **3** in das Schnell-Ladegerät **12**.
3. Stecken Sie den Netzstecker in die Steckdose. Die Kontroll-LED **14** leuchtet rot.
4. Die grüne Kontroll-LED **13** signalisiert Ihnen, dass der Ladevorgang abgeschlossen und der Akku-Pack **3** einsatzbereit ist.
5. Schieben Sie den Akku-Pack **3** in das Gerät ein.

● Akkuzustand prüfen

- Drücken Sie zum Prüfen des Akkuzustands die Prüftaste **16** (siehe Abb. A). Der Zustand bzw. die Restleistung wird in der Akkuzustandsanzeige **15** wie folgt angezeigt:
ROT/ORANGE/GRÜN = maximale Ladung / Leistung
ROT/ORANGE = mittlere Ladung / Leistung
ROT = schwache Ladung - Akku aufladen

● Haltebügel einsetzen / entnehmen

Hinweis: Das Einsetzen / Entnehmen des Haltebügels **11** ist bei montiertem Sägeblatt nicht möglich.

Haltebügel einsetzen (siehe Abb. B-D):

- Drücken Sie die Entriegelungstaste **10**.
- Schieben Sie den Haltebügel über die Führungen der Fußplatte **7** in das Gerät.
- Arretieren Sie die Entriegelungstaste **10**.

Haltebügel entnehmen:

- Drücken Sie die Entriegelung **10** und ziehen Sie den Haltebügel **11** nach vorne aus der Führung.

● Sägeblatt montieren / wechseln

Tragen Sie beim Einsetzen / Wechsel des Sägeblattes Schutzhandschuhe.

- Drehen Sie das Schnellspannfutter **8** vollständig in Pfeilrichtung und halten Sie es gedreht.
- Drücken Sie das benötigte Sägeblatt bis zum Anschlag in das Schnellspannfutter **8**.

- ⚠ ACHTUNG!** Die Zähne des Sägeblatts **6** müssen dabei nach unten zeigen!

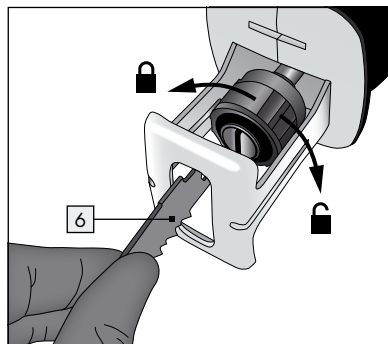

- Lassen Sie das Schnellspannfutter **8** los, es muss in seine Ausgangsposition zurückkehren. Das Sägeblatt ist nun verriegelt.

● Inbetriebnahme

● Ein- und ausschalten

Einschalten:

- Drücken Sie die Einschaltsperrle **1**.
- Drücken Sie den EIN-/AUS-Schalter **5**.

Ausschalten:

- Lassen Sie den EIN-/AUS-Schalter **5** wieder los.

● Sägemethoden

A) Arbeiten ohne Haltebügel (siehe Abb. E):

- Bei größeren Astdurchmessern oder Sägen, von Holz, Kunststoff und Baustoffen arbeiten Sie OHNE Haltebügel. Das Sägestück muss an der Fußplatte anliegen. Bewegen Sie die Säge bei runden Werkstücken im Wiegeschnitt.

A1) Bündig sägen:

Mit flexiblen Sägeblättern, entsprechende Länge vorausgesetzt, können Sie hervorstehende Werkstücke wie z. B. Rohre unmittelbar an der Wand absägen.

1. Legen Sie das Sägeblatt direkt an der Wand an.
2. Biegen Sie es durch seitlichen Druck auf die Säbelsäge so, dass die Fußplatte **7** seitlich an der Wand anliegt.
3. Schalten Sie das Gerät ein und sägen Sie das Werkstück mit konstantem Druck ab.

A2) Tauchsägen (siehe Abb. F):

⚠ VORSICHT! RÜCKSCHLAGGEFAHR!

Tauchschnitte dürfen nur in weichen Werkstoffen (Holz o.ä.) durchgeführt werden.

1. Setzen Sie die Säbelsäge mit der Unterkante der Fußplatte **7** auf das Werkstück auf. Schalten Sie das Gerät ein.
2. Kippen Sie die Säbelsäge nach vorn und tauchen mit dem Sägeblatt in das Werkstück ein.
3. Stellen Sie die Säbelsäge senkrecht und sägen Sie weiter entlang der Schnittlinie.

B) Arbeiten mit Haltebügel (siehe Abb. G):

- Bewegen Sie die Säge mit leichtem Druck nach unten.

● Wartung und Reinigung

- Ziehen Sie vor allen Reinigungsarbeiten den Netzstecker aus der Steckdose und entnehmen Sie den Akku-Pack **3**.
- Entfernen Sie vor allen Arbeiten am Elektrowerkzeug stets das Sägeblatt.
- Halten Sie das Gerät und die Lüftungsschlitze stets sauber. Bei verstopften Lüftungsschlitzen droht eine Überhitzung und/oder eine Beschädigung des Gerätes.
- Reinigen Sie das Gerät nach Abschluss der Arbeit.
- Es dürfen keine Flüssigkeiten in das Innere des Gerätes gelangen. Verwenden Sie zum Reinigen des Gehäuses ein Tuch. Verwenden Sie niemals Benzin, Lösungsmittel oder Reiniger, die Kunststoff angreifen.
- Reinigen Sie die Sägeblattaufnahme ggf. mit einem Pinsel oder durch Ausblasen mit Druckluft.
- Soll ein Lithium-Ionen-Akku längere Zeit gelagert werden, muss regelmäßig der Ladezustand

kontrolliert werden. Der optimale Ladezustand liegt zwischen 50 % und 80 %. Das optimale Lagerungsklima ist kühl und trocken.

gemeldet werden, spätestens aber zwei Tage nach Kaufdatum. Nach Ablauf der Garantiezeit anfallende Reparaturen sind kostenpflichtig.

● Service

- **⚠️ WARNUNG!** Lassen Sie Ihre Geräte nur von qualifiziertem Fachpersonal und nur mit Original-Ersatzteilen reparieren. Damit wird sichergestellt, dass die Sicherheit des Gerätes erhalten bleibt.

Hinweis: Nicht aufgeführte Ersatzteile (wie z.B. Kohlebürsten, Schalter) können Sie über unsere Callcenter bestellen.

● Garantie

Sie erhalten auf dieses Gerät 3 Jahre Garantie ab Kaufdatum. Das Gerät wurde sorgfältig produziert und vor Anlieferung gewissenhaft geprüft. Bitte bewahren Sie den Kassenbon als Nachweis für den Kauf auf. Bitte setzen Sie sich im Garantiefall mit Ihrer Servicestelle telefonisch in Verbindung. Nur so kann eine kostenlose Einsendung Ihrer Ware gewährleistet werden.

Die Garantieleistung gilt nur für Material- oder Fabrikationsfehler, nicht aber für Transportschäden, Verschleißteile oder für Beschädigungen an zerbrechlichen Teilen, z. B. Schalter oder Akkus. Das Produkt ist lediglich für den privaten und nicht für den gewerblichen Gebrauch bestimmt.

Bei missbräuchlicher und unsachgemäßer Behandlung, Gewaltanwendung und bei Eingriffen, die nicht von unserer autorisierten Service-Niederlassung vorgenommen wurden, erlischt die Garantie. Ihre gesetzlichen Rechte werden durch diese Garantie nicht eingeschränkt.

Die Garantiezeit wird durch die Gewährleistung nicht verlängert. Dies gilt auch für ersetzte und reparierte Teile. Eventuell schon beim Kauf vorhandene Schäden und Mängel müssen sofort nach dem Auspacken

DE

Service Deutschland

Tel.: 0800 5435 111

E-Mail: kompernass@lidl.de

IAN 109793

AT

Service Österreich

Tel.: 0820 201 222

(0,15 EUR/Min.)

E-Mail: kompernass@lidl.at

IAN 109793

CH

Service Schweiz

Tel.: 0842 665566

**(0,08 CHF/Min., Mobilfunk
max. 0,40 CHF/Min.)**

E-Mail: kompernass@lidl.ch

IAN 109793

● Entsorgung



Die Verpackung besteht aus umweltfreundlichen Materialien, die Sie über die örtlichen Recyclingstellen entsorgen können.



Werfen Sie Elektrowerkzeuge nicht in den Hausmüll!

Gemäß Europäischer Richtlinie 2012/19/EU über Elektro- und Elektronik-Altgeräte und Umsetzung in nationales Recht müssen verbrauchte Elektrowerkzeuge getrennt gesammelt und einer umweltgerechten Wiederverwertung zugeführt werden.

Geben Sie das Gerät über die angebotenen Sammeleinrichtungen zurück.



Werfen Sie Akkus nicht in den Hausmüll!

Defekte oder verbrauchte Akkus müssen gemäß Richtlinie 2006 / 66 / EC recycelt werden. Geben Sie Akku-Pack und / oder das Gerät über die angebotenen Sammeleinrichtungen zurück.

Möglichkeiten zur Entsorgung des ausgedienten Gerätes erfahren Sie bei Ihrer Gemeinde- oder Stadtverwaltung.

● Original-EG-Konformitätserklärung / Hersteller CE

Wir, KOMPERNASS HANDELS GMBH, Dokumentenverantwortlicher: Herr Semi Uguzlu, BURGSTRASSE 21, 44867 BOCHUM, DEUTSCHLAND, erklären hiermit, dass dieses Produkt mit den folgenden Normen, normativen Dokumenten und EG-Richtlinien übereinstimmt:

Maschinenrichtlinie (2006 / 42 / EC)

EG-Niederspannungsrichtlinie (2006 / 95 / EC)

Elektromagnetische Verträglichkeit (2004 / 108 / EC)

RoHS Richtlinie (2011 / 65 / EU)

Die alleinige Verantwortung für die Ausstellung dieser Konformitätserklärung trägt der Hersteller. Der oben beschriebene Gegenstand der Erklärung erfüllt die Vorschriften der Richtlinie 2011 / 65 / EU des Europäischen Parlaments und des Rates vom 8. Juni 2011 zur Beschränkung der Verwendung bestimmter gefährlicher Stoffe in Elektro- und Elektronikgeräten.

angewandte harmonisierte Normen

EN 60745-1/A11:2010
EN 60745-2-11:2010
EN 62233:2008
EN 60335-1/A11:2014
EN 60335-2-29/A2:2010
EN 55014-1/A2:2011
EN 55014-2/A2:2008
EN 61000-3-2/A2:2009
EN 61000-3-3:2013

Typ / Gerätebezeichnung:

Akku-Astsäge FAAS 10.8 A2

Herstellungsjahr: 03-2015

Seriennummer: IAN 109793

Bochum, 31.03.2015

Semi Uguzlu
- Qualitätsmanager -

Technische Änderungen im Sinne der Weiterentwicklung sind vorbehalten.

Introduction

Intended use	Page 16
Features	Page 16
Scope of delivery	Page 16
Technical Data	Page 16

General safety advice for electrical power tools

1. Workplace safety	Page 17
2. Electrical safety	Page 17
3. Personal safety	Page 18
4. Careful handling and use of electrical power tools	Page 18
5. Use and handling of the cordless electrical power tool	Page 19
6. Service	Page 19
Safety notices specific to sabre saws	Page 19

Safety notices for chargers

Page 20

Working instructions for sawing

Original accessories / tools	Page 20
Information about saw blades	Page 20

Before using

Removing / charging / inserting the battery pack	Page 20
Checking the battery charge	Page 21
Attaching / Removing the holding bracket	Page 21
Installing / replacing the saw blade	Page 21

Start-up

Switching on and off	Page 21
Sawing techniques	Page 21

Maintenance and Cleaning

Page 22

Service

Page 22

Warranty

Page 22

Disposal

Page 23

Translation of the original declaration of conformity / Manufacturer

Page 23

Cordless Pruning Saw FAAS 10.8 A2

15 Battery indicator

16 Test button

● Introduction

We congratulate you on the purchase of your new device. You have chosen a high quality product. The instructions for use are part of the product. They contain important information concerning safety, use and disposal. Before using the product, please familiarise yourself with all of the safety information and instructions for use. Only use the unit as described and for the specified applications. If you pass the product on to anyone else, please ensure that you also pass on all the documentation with it.

● Intended use

The tool - normative sabre saw - with fixed stop (shoe) is intended for cutting wood, plastic and building materials. The tool is suitable for rough saw cuts, straight or curved cuts, and flush surface cuts. Used with the holding bracket the tool is suitable for cutting branches. Please note the information on saw blades and instructions on sawing. Any other use or modification of the tool is deemed improper use with serious risks. The manufacturer is not liable for damage caused by improper use. The tool is not intended for commercial use.

● Features

- 1 Switch lock
- 2 Handle
- 3 Battery pack
- 4 Release (battery pack)
- 5 ON-/OFF-switch
- 6 Saw blade
- 7 Shoe
- 8 Quick-action blade clamp
- 9 Hand guard
- 10 Release (holding bracket)
- 11 Holding bracket
- 12 Rapid charger
- 13 Status LED (green)
- 14 Status LED (red)

● Scope of delivery

- 1 Cordless Pruning Saw FAAS 10.8 A2
- 1 Holding bracket
- 1 Battery pack
- 1 Rapid charger
- 1 Saw blade, wood 152 mm
- 1 Instructions for use
- 1 Carrying case

● Technical Data

Rated voltage:	10.8 V ---
Rated idle stroke rate:	n_0 0–2700 min $^{-1}$
Stroke length:	20 mm
Max. cutting rate:	Wood 80 mm

Battery pack FAAS 10.8 A2-1:

Type:	LITHIUM-ION
Rated voltage:	10.8 V ---
Capacity:	1500 mAh

Rapid charger FAAS 10.8 A2-2:

Input:	
Rated voltage:	230–240 V \sim , 50 Hz
Rated power:	30 W

Output:	
Rated voltage:	12.6 V ---
Charging current:	1800 mA
Charging time:	approx. 60 min
Protection class:	II / \square

Noise and vibration data:

Measured data for noise is determined in accordance with EN 60745. The A-rated noise level of the power tool is typically:

Sound pressure level:	79 dB(A)
Sound power level:	90 dB(A)
Uncertainty K:	3 dB

Wear hearing protection!

Vibration emission values:

Vibration emission value (cutting boards):

$$a_{h,B} = 6.6 \text{ m/s}^2$$

Vibration emission value (cutting wooden beams):

$$a_{h,WB} = 12.6 \text{ m/s}^2$$

$$\text{Uncertainty } K = 1.5 \text{ m/s}^2$$

⚠ WARNING! The vibration level specified in these instructions was measured in accordance with an EN 60745 standardised measurement process and can be used to compare tools. The vibration emission value specified can also serve as a preliminary assessment of the exposure.

The vibration level will change according to the application of the power tool and in some cases, may exceed the value specified in these instructions. Regularly using the power tool in such a way may make it easy to underestimate the vibration.

Try to keep the vibration loads as low as possible. Measures to reduce the vibration load are, e.g. wearing gloves and limiting the working time. Wherein all states of operation must be included (e.g. times when the power tool is switched off and times where the power tool is switched on but running without load).

● **General safety advice for electrical power tools**



⚠ WARNING! Read all the safety advice and instructions! Failure

to observe the safety advice and instructions may result in electric shock, fire and/or serious injury.

Keep all the safety advice and instructions in a safe place for future reference!

The term “electrical tool” used in the safety advice refers to electrical tools powered by mains electricity (by means of a mains lead) and electrical tools powered by rechargeable batteries (without a mains lead).

1. Workplace safety

- Keep your working area clean and well lit.** *Untidy or poorly lit working areas can lead to accidents.*
- Do not work with the device in potentially explosive environments in which there are inflammable liquids, gases or dusts.** *Electrical power tools create sparks, which can ignite dusts or fumes.*
- Keep children and other people away while you are operating the electrical tool.** *Distractions can cause you to lose control of the device.*

2. Electrical safety

- The mains plug on the power tool (or on the power supply) must fit the mains socket. Never modify the plug in any way. Never use adapter plugs with earthed power tools.** *Unmodified plugs and the correct sockets reduce the risk of electric shock.*
- Avoid touching earthed surfaces such as pipes, radiators, ovens and refrigerators with any part of your body.** *There is an increased risk of electric shock if your body is earthed.*
- Keep the device away from rain or moisture.** *Water entering an electrical device increases the risk of electric shock.*
- Do not use the mains lead for any purpose for which it was not intended, e.g. to carry the device, to hang up the device or to pull the mains plug out of the mains socket. Keep the mains lead away from heat, oil, sharp edges or moving parts of the device.** *Damaged or tangled mains leads increase the risk of electric shock.*
- When working outdoors with an electrical power tool always use extension cables that are also approved for use outdoors.** *The use of an extension cable suitable for outdoor use reduces the risk of electric shock.*

- f) **Use a residual current device (RCD) for protection if operating the electrical power tool in a moist environment is unavoidable.** *The use of an RCD reduces the risk of electric shock.*

3. Personal safety

- a) **Remain alert at all times, watch what you are doing and always proceed with caution. Do not use the device if you are tired or under the influence of drugs, alcohol or medication.** *One moment of carelessness when using the device can lead to serious injury.*
- b) **Wear personal protective equipment and always wear safety glasses.** *The wearing of personal protective equipment such as dust masks, non-slip safety shoes, safety helmets or ear protectors, appropriate to the type of electrical power tool used and work undertaken, reduces the risk of injury.*
- c) **Avoid accidental starting. Verify the power tool is switched off before connecting it to the mains and / or connecting the battery, picking it up, or carrying it.** *Accidents can happen if you carry the device with your finger on the ON/OFF switch or with the device switched on.*
- d) **Remove any setting tools or spanners before you switch the device on.** *A tool or spanner left attached to a rotating part of a device can lead to injury.*
- e) **Avoid placing your body in an unnatural position. Keep proper footing and balance at all times.** *By doing this you will be in a better position to control the device in unforeseen circumstances.*
- f) **Wear suitable clothing. Do not wear loose clothing or jewellery. Keep your hair, clothing and gloves clear of moving parts.** *Loose clothing, jewellery or long hair can become trapped in moving parts.*
- g) **If vacuum dust extraction and collection devices are fitted do not forget to check that they are properly connected and**

correctly used. *The use of these devices reduces the hazard presented by dust.*

4. Careful handling and use of electrical power tools

- a) **Do not overload the device. Always use an electrical power tool that is intended for the task you are undertaking.** *By using the right electrical power tool for the job you will work more safely and achieve a better result.*
- b) **Do not use an electrical power tool if its switch is defective.** *An electrical power tool that can no longer be switched on and off is dangerous and must be repaired.*
- c) **Pull the mains plug out of the socket and / or remove the rechargeable battery before you make any adjustments to the device, change accessories or when the device is put away.** *This precaution is intended to prevent the device from unintentionally starting.*
- d) **When not in use always ensure that electrical power tools are kept out of reach of children. Do not let anyone use the device if he or she is not familiar with it or has not read the instructions and advice.** *Electrical power tools are dangerous when they are used by inexperienced people.*
- e) **Look after the device carefully. Check that moving parts are working properly and move freely. Check for any parts that are broken or damaged enough to detrimentally affect the functioning of the device. Have damaged parts repaired before you use the device.** *Many accidents have their origins in poorly maintained electrical power tools.*
- f) **Keep cutting tools clean and sharp.** *Carefully maintained cutting tools with sharp cutting edges are less likely to jam and are easier to control.*
- g) **Use the electrical power tool, accessories, inserted tools etc. in accordance with these instructions and advice, and**

the stipulations drawn up for this particular type of device. In doing this, take into account the working conditions and the task in hand. *The use of electrical power tools for purposes other than those intended can lead to dangerous situations.*

5. Use and handling of the cordless electrical power tool

- a) **Charge a rechargeable battery unit using only the charger recommended by the manufacturer.** *Chargers are often designed for a particular type of rechargeable battery unit. There is the danger of fire if other types of rechargeable battery units are used.*
- b) **Only the rechargeable battery units supplied are to be used with an electrical power tool.** *The use of other rechargeable battery units may lead to the danger of injury or fire.*
- c) **When they are not being used, store rechargeable battery units away from paperclips, coins, keys, nails, screws or other small metal objects that could cause the contacts to be bridged.** *Short-circuiting the contacts of a rechargeable battery unit may result in heat damage or fire.*
- d) **Fluids may leak out of rechargeable battery units if they are misused. If this happens, avoid contact with the fluid. If contact occurs, flush the affected area with water. Seek additional medical help if any of the fluid gets into your eyes.** *Escaping battery fluid may cause skin irritation or burns.*

■ CAUTION! DANGER OF EXPLOSION!

The batteries must never be recharged!



Protect the battery against heat, e.g., against continuous intense sunlight, fire, water and moisture. *Danger of explosion.*



6. Service

- a) **Have your device repaired at the service centre or by qualified specialist personnel using original manufacturer parts only.** *This will ensure that your device remains safe to use.*

● Safety notices specific to sabre saws

To prevent the risk of injury and fire, as well as health hazards:

- **Hold the tool by the insulated handles when performing work where the tool may hit hidden electrical wires.** *Contact with a live wire could cause metal parts of the tool to become live and lead to electric shock.*
- **Use suitable detectors in order to search for hidden supply lines, or consult your local power authority.** *Contact with electric lines can lead to fire and electric shock. Damage to a gas line can result in explosion. Breaking a water line causes property damage.*
- **Keep your hands away from the area of the saw blade. Do not grip the underside of the work piece.** *Contact with the saw blade may result in injury.*
- **Keep hands away from the lifting rod and the quick-action blade clamp.** *Contact with components poses a crushing risk.*
- **Always switch on the power tool before placing it against the work piece.** *There is also the risk of kickback if the power tool becomes caught in the work piece.*
- **Be sure the guide plate touches the work piece when sawing without holding bracket.** *The saw blade could catch, resulting in losing control over the power tool.*
- **After finishing work switch off the power tool and only remove the saw blade from the cut once it has stopped.** *This will prevent kickback and allows you to safely put down the power tool.*
- **Only use undamaged, defect-free saw blades.** *Bent or dull saw blades can brake, negatively impact the cut or cause kickback.*

- **After switching off do not stop the saw blade by pressing it sideways against an object.** *The saw blade could be damaged, brake, or cause kickback.*
- **Secure the material well. Do not support the work piece with your hand or foot. Do not touch objects or the ground with the saw running.** *Risk of kickback.*
- **Secure the work piece.** *Use clamps or a vice to firmly hold the work piece. This results in a safer grip than with your hand.*
- **Wait for the power tool to stop before putting it down.** *The tool being used could catch, resulting in losing control over the power tool.*
- **Lock the on/off switch to the off position before working on the power tool (e.g. maintenance, tool change, etc.), and when transporting or storing.** *Risk of injury if the on/off switch is accidentally activated.*
- **Protect the power tool from heat, e.g. also from continuous sunlight, fire, water and moisture.** *Risk of explosion.*
- *Wear the dust mask when using the tool.*

● Safety notices for chargers

- This device may be used by children age 8 years and up, as well as by persons with reduced physical, sensory or mental capacities, or lacking experience and/or knowledge, so long as they are supervised or instructed in the safe use of the device and understand the associated risks. Children should not be allowed to play with the device. Cleaning and user maintenance should not be performed by children without supervision.



The charger is only suitable for indoor use.

- **⚠ WARNING!** Do not operate the device if the cable, mains cable, or plug are damaged. A damaged mains cable indicates a life-threatening danger due to electric shock.

● Working instructions for sawing

- Check the material you wish to cut for foreign objects such as nails, screws, etc. and remove these.
- Immediately switch off the tool if the saw blade is jammed. Spread the previously cut slit with a suitable tool and remove the sabre saw.
- Saw the material with an even feed motion.

● Original accessories / tools

- **Use only the accessories specified in the operating instructions.** Using tools or accessories other than those recommended in the operating instructions could result in injury.

● Information about saw blades

You can use any saw blade, provided it has the correct shank fitting - 1/2" (12.7 mm) universal shank. Saw blades in various lengths optimised for any sabre saw application are available from your retailer.

Note: TPI = teeth per inch = number of teeth per 2.54 cm

● Before using

● Removing / charging / inserting the battery pack

Note: The battery is partly charged at the time of delivery. Charge the battery before use. Li-Ion batteries can be charged at any time without reducing the life. Interrupting the charging process does not damage the rechargeable battery.

1. To remove the battery pack **3** press the release buttons **4** and slide the battery pack **3** out of the tool.
2. Insert the rechargeable battery pack **3** into the rapid charger **12**.
3. Insert the mains plug into the mains socket. The status LED **14** will light up red.

4. The green status LED **13** shows charging is completed and the battery pack is **3** ready for use.
5. Slide the battery pack **3** into the tool.

● Checking the battery charge

- Press the test button **16** to check the battery condition (see Fig. A).
The battery LED **15** indicates the condition and the remaining charge as follows:
RED / ORANGE / GREEN = maximum charge / power
RED / ORANGE = medium charge / power
RED = low charge - recharge battery

● Attaching / Removing the holding bracket

Note: The retaining bracket **11** cannot be installed / removed with the saw blade installed.

Attaching the holding bracket (see Fig. B–D):

- Press the release button **10**.
- Slide the holding bracket over the guides of the shoe **7** into the tool.
- Lock the release button **10**.

Removing the holding bracket:

- Press the release **10** and pull the holding bracket **11** forward and out of the guide.

● Installing / replacing the saw blade

Always wear safety gloves when installing / changing the saw blade.

- Turn the quick-release chuck **8** all the way in the direction of the arrow and keep it turned.
- Push the selected saw blade all the way into the quick-action blade clamp **8**.

⚠ ATTENTION! The teeth on the saw blade **6** must be facing down!

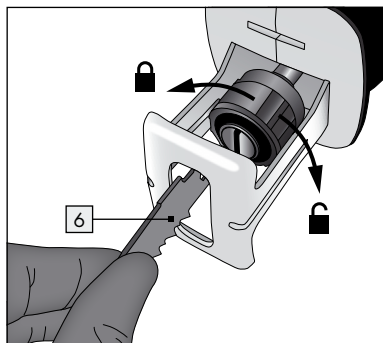

- Release the quick-action blade clamp **8**, which must then return to its original position. The saw blade is now locked.

● Start-up

● Switching on and off

Switching on:

- Press the switch lock **1**.
- Press the ON- / OFF switch **5**.

Switching off:

- Release the ON- / OFF switch **5**.

● Sawing techniques

A) Working without holding bracket (see Fig. E):

- When cutting thicker branches or sawing wood, plastic or materials, work WITHOUT holding bracket. The piece to be sawed must touch the shoe. Use a rocking motion when cutting round pieces.

A1) Flush cuts:

When using flexible saw blades with the respective length you can cut protruding pieces, e.g. pipes, flush with the wall.

1. Place the saw blade directly against the wall.

2. Apply sideways pressure to the sabre saw, bending it so the foot plate  touches the wall sideways.
3. Switch on the tool and saw through the work piece, applying consistent pressure.

A2) Plunge sawing (see Fig. F):

 **CAUTION! RISK OF KICK-BACK!** Only plunge saw soft work pieces (wood, etc.).

1. Place the bottom edge of the sabre saw shoe  onto the work piece.
Switch on the tool.
2. Tip the sabre saw forward and plunge the saw blade into the work piece.
3. Straighten the sabre saw into a vertical position and continue cutting along the cutting line.

B) Using the holding bracket (see Fig. G):

- Move the saw, applying slight downward pressure.

Maintenance and Cleaning

- Always disconnect the mains plug from the socket and remove the battery pack  before cleaning.
- Always remove the saw blade before working on the power tool.
- Always keep the tool and the ventilation louvres clean. Clogged ventilation louvres may result in the tool overheating and/or being damaged.
- Clean the tool after finishing work.
- Do not allow liquids to enter the tool. Please use a soft cloth for cleaning the housing. Never use petrol, solvents or cleaning agents that attack plastic.
- Clean the saw blade holder, if necessary using a brush or blowing out with compressed air.
- When storing a lithium-ion battery for extended periods, regularly check the charge. The optimal charge is between 50% and 80%. The optimal storage climate is cooling and dry.

Service

-  **WARNING!** Only have your tool repaired by qualified professionals, and only using original manufacturer parts. This will maintain the safety of the tool.

Note: Spare parts not listed (e.g. carbon brushes, switches) can be ordered through our call centre.

Warranty

The warranty for this appliance is for 3 years from the date of purchase. The appliance has been manufactured with care and meticulously examined before delivery. Please retain your receipt as proof of purchase. In the event of a warranty claim, please make contact by telephone with our Service Department. Only in this way can a post-free despatch for your goods be assured.

The warranty covers only claims for material and manufacturing defects, but not for transport damage, for wearing parts or for damage to fragile components, e.g. buttons or batteries. This product is for private use only and is not intended for commercial use.

The warranty is void in the case of abusive and improper handling, use of force and internal tampering not carried out by our authorized service branch. Your statutory rights are not restricted in any way by this warranty.

The warranty period will not be extended by repairs made under warranty. This applies also to replaced and repaired parts. Any damage and defects extant on purchase must be reported immediately after unpacking the appliance, at the latest, two days after the purchase date. Repairs made after the expiration of the warranty period are subject to payment.

GB

Service Great Britain

Tel.: **0871 5000 720**
(0.10 GBP/Min.)

e-mail: **kompernass@lidl.co.uk**

IAN 109793

● Disposal



The packaging is made of environmentally friendly materials, which may be disposed of through your local recycling facilities.



Do not dispose of power tools in household waste!

In accordance with European Directive 2012/19/EU on waste electrical and electronic equipment and its implementation into national legislation, worn out power tools must be collected separately and recycled in an environmentally friendly fashion.

Return the tool to a local recycling facility.



Never dispose of rechargeable batteries in your household refuse!

Faulty or used rechargeable batteries must be recycled in accordance with Directive 2006/66/EC. Return the rechargeable battery pack and/or the tool via the recycling facilities provided.

Contact your local refuse disposal authority for more details of how to dispose of your worn-out tools.

● Translation of the original declaration of conformity / Manufacturer $\text{C} \text{€}$

We, KOMPERNASS HANDELS GMBH, the person responsible for documents: Mr Semi Uguzlu, BURGSTRASSE 21, 44867 BOCHUM, GERMANY, hereby declare that this product complies with the following standards, normative documents and EU directives:

Machinery Directive (2006/42/EC)

EU Low Voltage Directive (2006/95/EC)

Electromagnetic Compatibility (2004/108/EC)

RoHS Directive (2011/65/EU)

The manufacturer is solely responsible for issuing this certificate of conformity.

The object of the declaration stated above meets the requirements of Directive 2011/65/EU of the European Parliament and of the Council of 8th of June 2011, limiting the use of specific hazardous materials in electrical devices and electronics.

Applicable harmonized standards

EN 60745-1/A11:2010
EN 60745-2-11:2010
EN 62233:2008
EN 60335-1/A11:2014
EN 60335-2-29/A2:2010
EN 55014-1/A2:2011
EN 55014-2/A2:2008
EN 61000-3-2/A2:2009
EN 61000-3-3:2013

Type / Device description:

Cordless Pruning Saw FAAS 10.8 A2

Date of manufacture (DOM): 03-2015

Serial number: IAN 109793

Bochum, 31.03.2015

A handwritten signature in black ink, appearing to read 'Semi Uguzlu'.

Semi Uguzlu
- Quality Manager -

We reserve the right to make technical modifications in the course of further development.

KOMPERNASS HANDELS GMBH

BURGSTRASSE 21

44867 BOCHUM

DEUTSCHLAND

Stand der Informationen · Last Information Update:

03/2015 · Ident.-No.: FAAS10.8A2032015-DE

IAN 109793

DE