

SILVERCREST®



www.lidl-service.com



BREAD MAKER SBB 850 B1

GB IE

BREAD MAKER

Operating instructions

FR BE

MACHINE À PAIN

Mode d'emploi

DE AT CH

BROTBACKAUTOMAT

Bedienungsanleitung

SE

BAKMASKIN

Bruksanvisning

NL BE

BROODBAKAUTOMAAT

Gebruiksaanwijzing

IAN 115367

SE BE NL

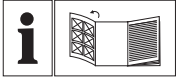

GB IE

Before reading, unfold the page containing the illustrations and familiarise yourself with all functions of the device.

SE

Vik ut bildsidan och ha den till hands när du läser igenom anvisningarna och gör dig bekant med apparatens / maskinens funktioner.

FR BE

Avant de lire le mode d'emploi, ouvrez la page contenant les illustrations et familiarisez-vous ensuite avec toutes les fonctions de l'appareil.

NL BE

Vouw vóór het lezen de pagina met de afbeeldingen open en maak u vertrouwd met alle functies van het apparaat.

DE AT CH

Klappen Sie vor dem Lesen die Seite mit den Abbildungen aus und machen Sie sich anschließend mit allen Funktionen des Gerätes vertraut.

GB/IE	Operating instructions	Page	1
SE	Bruksanvisning	Sidan	21
FR/BE	Mode d'emploi	Page	43
NL/BE	Gebruiksaanwijzing	Pagina	65
DE/AT/CH	Bedienungsanleitung	Seite	89

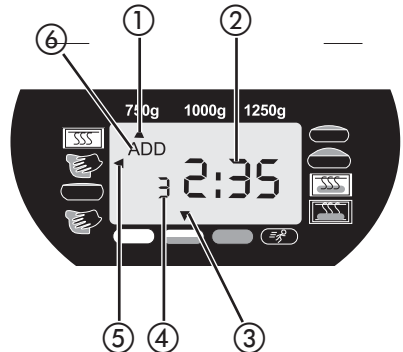
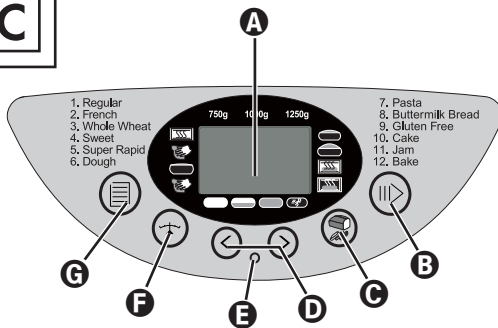
A**B****C**

Contents

Introduction	2
Intended use	2
Package contents	2
Description of the appliance	2
Technical data	2
Safety instructions	3
Before initial use	7
Features	7
Control panel	7
Programme	9
Timer function	10
Before baking	10
Baking bread	11
Cleaning and care	13
Disposal	14
Warranty and service	14
Importer	15
Programme sequence	16
Troubleshooting the bread maker	20

BREAD MAKER

Introduction

Congratulations on the purchase of your new appliance.

You have selected a high-quality product.

The operating instructions are part of this product. They contain important information on safety, usage and disposal. Before using the product, familiarise yourself with all handling and safety guidelines.

Use the product only as described and for the range of applications specified. Please also pass these operating instructions on to any future owner(s).

Intended use

This bread maker is intended only for home use for baking bread or for cooking jams and preserves.

Do not use the appliance for drying foodstuffs or other objects. Do not use the bread maker outdoors.

Use only the accessories recommended by the manufacturer. Other accessories can cause damage to the appliance.

This appliance is intended solely for use in private households.

Not for commercial use!

Package contents

Bread maker

Baking mould

2 kneading blades

Measuring cup

Measuring spoon

Kneading blade remover

Operating instructions

Brief information

Recipe Book

NOTE

- ▶ When unpacking the appliance, check it thoroughly for possible transport damage. If required, contact the Service Centre (see section "Warranty and Service").

Description of the appliance

Figure A:

- 1 Viewing window
- 2 Appliance lid
- 3 Ventilation slots
- 4 Mains cable
- 5 Control panel

Figure B:

- 6 2 kneading blades
- 7 Baking mould for loaves with weights of up to 1250 g
- 8 Measuring cup
- 9 Measuring spoon
- 10 Kneading blade remover

Technical data

Rated voltage: 220-240 V ~ /50 Hz

Power consumption: 850 Watt

Safety instructions

- ▶ Please read the operating instructions completely before using the appliance for the first time!

⚠ DANGER – ELECTRIC SHOCK!

- ▶ Always check the power cable and plug before use. To reduce potential risks in the event of damage to the power cable, arrange for it to be examined and repaired as soon as possible by the manufacturer, by Customer Services or by a similarly qualified person.
- ▶ Do not place the power cable over sharp edges or close to hot surfaces or objects. These may damage the insulation of the power cable.
- ▶ When not in use, and before cleaning the appliance, remove the power cable from the plug.
- ▶ Never immerse the bread maker in water or other liquids. Risk of electrical shock!
- ▶ Do not clean the appliance with abrasive cleaning sponges. If parts come loose from the sponge and come into contact with electrical components, there is a risk of electric shock.

⚠ WARNING! RISK OF INJURY!

- ▶ Risk of suffocation! Children can suffocate through the improper use of packaging materials. Dispose of them immediately after unpacking or store them in a place that is out of reach of children.
- ▶ To prevent the risk of tripping accidents, the appliance is equipped with a short power cable.
- ▶ Before taking out or inserting accessories, unplug the appliance and allow it to cool down.
- ▶ Place an extension cable in such a way as to prevent anyone from tripping over it or inadvertently pulling on it.
- ▶ If there are any children nearby, please watch over the appliance closely! If the appliance is not in use, and also before cleaning it, remove the plug from the power socket. Allow the appliance to cool down before removing individual parts.

⚠ WARNING! RISK OF INJURY!

- ▶ This appliance may be used by children of the age of 8 years or more and by persons with reduced physical, sensory or mental capabilities or lack of experience and/or knowledge if they are being supervised or have been instructed with regard to the safe use of the appliance and have understood the potential risks.
- ▶ Do not allow children to play with the appliance.
- ▶ Cleaning and user maintenance may not be carried out by children, unless they are older than 8 years of age and supervised.
- ▶ Children younger than eight years of age must be kept away from the appliance and the power cable.
- ▶ This appliance complies with all pertinent safety regulations. Inspection, repair and technical maintenance may only be performed by a qualified specialist. Improper usage invalidates all claims under the warranty.
- ▶ Attention! The bread maker gets very hot during operation. Do not touch the appliance until it has cooled down, or use oven gloves.
- ▶ Do not move the bread maker if the baking mould contains hot or liquid contents, e.g. jams. There is a risk of burns!
- ▶ Do not attempt to touch the rotating kneading blades during use. There is a risk of injury!
- ▶ During operation, the temperature of exposed surfaces can be very high. Risk of burns!



Caution! Hot surface!

Parts of the appliance get very hot during use!

Risk of burns!

⚠ WARNING! RISK OF FIRE!

- ▶ Do not use an external timing switch or a separate remote control system to operate the appliance.
- ▶ Do not place the appliance near inflammable materials or explosive/combustible gases. Maintain a minimum distance of 10 cm to all other objects.

⚠ WARNING! RISK OF FIRE!

- ▶ Never cover the appliance with a towel or other material. Heat and steam must be able to escape. A fire can be caused if the appliance is covered with inflammable material or comes into contact with inflammable materials, e.g. curtains.
- ▶ Do not place any objects on the appliance and do not cover it during use.
- ▶ Never place aluminium foil or other metallic objects in the bread maker. This could cause a short circuit.
- ▶ Never use more than 700 g of flour when baking and never add more than 1 ¼ packets of dried yeast. The dough could overflow and cause a fire!

The only exception to this rule is gluten-free bread. In this case, a maximum of 2 packets of dried yeast may be used (see recipe booklet).

CAUTION – PROPERTY DAMAGE!

- ▶ Ensure that the ventilation slots of the appliance are not obstructed at any time. Risk of overheating!
- ▶ Never leave the appliance unsupervised whilst in use!
- ▶ Only use the appliance inside of buildings.
- ▶ Never place the appliance on or close to a gas or electric cooker, a hot oven or any other heat source. Risk of overheating!
- ▶ The use of accessories not recommended by the manufacturer may cause damage to the appliance. Only use the appliance for its intended purposes. Improper usage invalidates all claims under the warranty.
- ▶ Do not start a baking programme if the baking mould is not in the appliance.
This could cause irreparable damage to the appliance.
- ▶ Do not pull on the cable to remove the plug from the socket; always pull on the plug itself.
- ▶ Do not use the bread maker to store foods or utensils.

CAUTION – PROPERTY DAMAGE!

- ▶ Never use the appliance without a baking mould or with an empty one. This will irreparably damage the appliance.
- ▶ Always close the lid during use.
- ▶ Never attempt to remove the baking mould during use.
- ▶ Always place the appliance on a dry, flat and heat-resistant surface.
- ▶ Before plugging the appliance in, check to ensure that the kind of current and mains voltage match the information given on the type plate.
- ▶ If you use an extension cable, ensure that the maximum permitted power rating for the cable corresponds to that of the bread maker.

Before initial use

Unpacking

- Unpack the appliance and remove all packaging materials as well as any stickers and protective films.
- When unpacking the appliance, check it thoroughly for possible transport damage. If required, contact the Service Centre (see section "Warranty and Service").

Initial cleaning

Wipe the baking mould **7**, kneading blades **6** and upper surfaces of the bread maker with a clean moist cloth before taking it into operation. Do not use abrasive sponges or abrasive cleaning agents. Remove the protective foil from the control panel **5** if you have not already done so.

Initial heating

- 1) When **heating for the first time**, place the empty baking mould **7** into the appliance and then close the lid **2**.

⚠ WARNING! RISK OF FIRE!

- ▶ Do not heat the bread maker for more than 5 minutes with an empty baking mould **7**. There is a risk of overheating.

- 2) Select programme 12, as described in the section "Programmes", and press the Start/Stop button **B** to heat up the appliance for 5 minutes.
- 3) After 5 minutes, end the programme by pressing and holding the Start/Stop button **B** until you hear a long signal tone.

NOTE

As the heating elements are lightly greased, you may notice a slight smell when using the appliance for the first time. This is harmless and stops after a short time. Ensure sufficient ventilation; for example, by opening a window.

- 4) Let the appliance cool down completely and once again wipe the baking mould **7**, kneading blades **6** and the outer surfaces of the bread maker with a clean moist cloth.

Features

This bread maker allows you to bake bread just the way you like it.



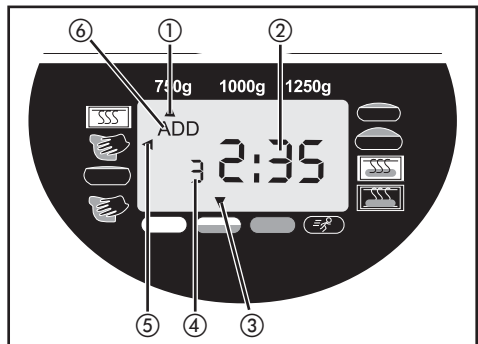
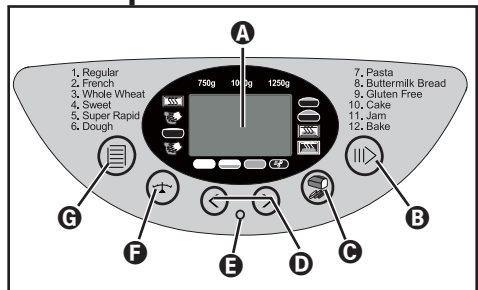

- You can choose from 12 different baking programmes.
- You can use ready-to-use baking mixtures.
- You can prepare dough for rolls and noodles and even make marmalades and jams.
- By using the programme "Gluten-free" you can bake gluten-free baking mixes and recipes containing gluten-free flours, such as cornflour, buckwheat flour or potato flour.

Control panel



A Display

Display for

- ① selecting the weight (750 g, 1000 g, 1250 g)
- ② the remaining baking time in minutes and the preselected programme time
- ③ the selected browning level (Light , Medium , Dark , Rapid )
- ④ the selected programme number
- ⑤ the programme sequence
- ⑥ the addition of ingredients ("ADD")

B Start/Stop

To start and stop operation or to delete a timer programme.

To interrupt operation, briefly press the Start/Stop button **B** until you hear a beep and the time flashes on display **A**. If you press the Start/Stop button **B** again within the next 10 minutes, operation will be resumed. If you forget to restart the programme, it will resume automatically after 10 minutes.

To completely terminate the operation or to delete a programme, press the Start/Stop button **B** for 3 seconds, until you hear a long beep.

NOTE

- ▶ Do not press the Start/Stop button **B** if you want to simply check the condition of the bread. You can check the baking progress through the viewing window **1**.

CAUTION!

- ▶ You should always hear a beep when pressing any button while the appliance is running.

C Browning level (or rapid mode)

Select the browning level or switch into the rapid mode (Light/Medium/Dark/Rapid). Press the browning level button **C** repeatedly, until the arrow appears above the desired browning level. For programmes 1–4 you can, through repeated pressing of the browning level button **C**, activate the rapid mode to shorten the baking process. Press the browning level button **C** repeatedly until the arrow appears above "Rapid" icon. A browning level cannot be selected with the programmes 6, 7 and 11.

D Timer

Time-delayed baking.

NOTE

- ▶ Time-delayed baking cannot be set for programme 11.

E Operating light

The operating light **E** lights up when a programme is running.

If you want to start a programme with a time delay, the operating light **E** flashes as soon as the timer setting is confirmed. As soon as the programme starts, the operating light **E** lights up permanently.

F Bread weight

Select the bread weight (750 g/1000 g/1250 g). Press the button repeatedly until the arrow appears under the desired weight. The weight specifications (750 g/1000 g/1250 g) refer to the total amount of ingredients placed in the baking mould **7**.

NOTE

- ▶ The default setting when switching the appliance on is 1250 g. You cannot adjust the bread weight with the Programmes 6, 7, 11 and 12.

ⓐ Programme selection (menu)

Call up the desired baking programme (1 - 12). The programme number appears on the display **Ⓐ** along with the respective baking time.

Memory function

When the appliance is switched back on after a power failure of up to about 10 minutes, the programme will continue from the same point. This, however, does not apply to deleting/ending the baking process or pressing the Start/Stop button **Ⓑ** until you hear a long beep.

Viewing window **Ⓛ**

You can monitor the baking process through the viewing window **Ⓛ**.

Programme

Select the desired programme using the programme selection button **ⓐ**. The corresponding programme number is shown on the display **Ⓐ**. The baking times are dependent on the selected programme combinations. See section "Programme sequence".

Programme 1: Regular

For white and mixed-flour breads, comprising predominantly wheat and rye. The bread has a compact consistency. Set the degree of browning of the bread using the browning level button **ⓐ**.

Programme 2: French

For light breads from well-milled flour. As a rule, the bread is light and has a crispy crust.

Programme 3: Whole Wheat

For breads made from robust flours, e.g. whole wheat flour and whole rye flour. The bread will be more compact and heavy.

Programme 4: Sweet

For breads with ingredients like fruit juices, coconut flakes, raisins, dried fruit, chocolate or additional sugar. By means of an extended rising phase the bread is lighter and airier.

Programme 5: Super Rapid

Less time is required for kneading, rising and baking. For this programme, however, use only recipes that do not contain any heavy ingredients or heavy varieties of flour. Note that in this programme the bread is less aerated and might not come out quite as tasty.

Programme 6: Dough (kneading)

For the preparation of yeast dough for rolls, pizza or plaits. This programme does not include a baking process.

Programme 7: Pasta

For the preparation of pasta dough. This programme does not include a baking process.

Programme 8: Buttermilk Bread

For breads made with buttermilk or yoghurt.

Programme 9: Gluten Free

For breads made with gluten-free flours and baking mixes. Gluten-free flours take longer to absorb liquids and they have differing rising properties.

Programme 10: Cake

In this programme, the ingredients are kneaded, allowed to rise and then baked. Use baking powder for this programme.

Programme 11: Jam

For making jams, preserves, jellies and fruit spreads.

Programme 12: Bake

For the additional baking of breads that are not brown enough, not baked through or for ready-made doughs. There are no kneading and rising processes in this programme. The bread is kept warm for up to one hour after the baking process. This prevents the bread from becoming too moist. Programme 12 bakes the bread for 60 minutes.

To stop these functions early, press the Start/Stop button **Ⓑ** until you hear a long signal tone. To switch the appliance off, remove the plug from the wall power socket.

NOTE

- ▶ In programmes 1, 2, 3, 4, 5, 6, 8 and 9, a signal tone sounds during the sequence and "ADD" **Ⓒ** appears on the display. Directly after this, add the other ingredients, such as fruit or nuts. You do not need to interrupt the programme.
The kneading blades **Ⓓ** will not chop the ingredients. If you have set the timer, you can put all the ingredients into the baking mould **Ⓙ** at the programme start. In this case, however, fruits and nuts should be chopped beforehand.

Timer function

The timer function allows you to delay the baking process by a preset time.

Use the arrow buttons **⏪** and **⏩** **Ⓓ** to set the desired completion time for the baking process. The maximum time delay is 15 hours.

⚠ WARNING! RISK OF FIRE!

- ▶ Before you bake a particular type of bread with time delay, try out the recipe first to ensure that the proportions of the ingredients are correct, that the dough is not too firm or too thin, and that the quantities are not too much and could possibly overflow.
- 1) Select a programme. The display **A** indicates the required baking time.
 - 2) Using the arrow key **⏩** **Ⓓ**, you can delay the end of the programme. The first activation pushes the completion time back to the next full interval of 10 minutes. Each subsequent press of the arrow key **⏩** **Ⓓ** delays the completion time by 10 minutes. You can accelerate this procedure by holding the button pressed down. The display shows you the whole period of the baking time and delay time.
If you exceed of the maximum time delay, you can correct the time with the arrow key **⏪** **Ⓓ**.
 - 3) Confirm the programming of the timer with the Start/Stop button **B**.
The operating light **E** starts to flash. The colon on the display **A** flashes and the programmed time starts to run.

As soon as the programme starts, the operating light **E** is on permanently. When the baking process has been completed, you will hear ten beeps and the display **A** indicates 0:00.

Example:

It is 8:00 a.m. and you would like to have fresh bread in 7 hours and 30 minutes, in other words at 3:30 p.m. Start by selecting programme 1 and then press the arrow keys **⏩** until 7:30 appears in the display **A**, as the time until completion is 7 hours and 30 minutes.

NOTE

- ▶ The timer function cannot be activated with the programme "Jam".

NOTE

- ▶ Please do not use perishable ingredients such as milk, eggs, cream or cheese, etc. when using the time delay function.

Before baking

For a successful baking process, please consider the following factors:

Ingredients

⚠ WARNING! RISK OF FIRE!

- ▶ Remove the baking mould **Ⓙ** from the appliance before filling it with ingredients. If any ingredients drop into the baking chamber, a fire may be caused by them from heating of the heating elements.
- Always add the ingredients into the baking mould **Ⓙ** in the specified sequence.
- To ensure an optimal rising result from the yeast, all ingredients should be at room temperature.

⚠ WARNING! RISK OF FIRE!

- ▶ Never use quantities greater than those specified. If there is too much dough, some could spill over the baking mould **7**, drop onto the hot heating elements and cause a fire.
- Ensure that you measure the ingredients precisely. Even small deviations from the quantities specified in the recipe may affect the baking results.

Baking bread**Preparation****NOTE**

- ▶ Place the bread maker on a level and firm surface.

- 1) Pull the baking mould **7** upwards and out of the appliance.
- 2) Push the kneading blades **6** onto the drive shafts in the baking mould **7**. Ensure that they are firmly seated.
- 3) Add the ingredients into the baking mould **7**. First add the liquids, sugar and salt, then the flour. Add the yeast as the last ingredient.

NOTE

- ▶ Ensure that the yeast does not come into contact with salt or liquids.

- 4) Insert the baking mould **7** again. Ensure that it clicks into place correctly.
- 5) Close the appliance lid **2**.
- 6) Put the power plug into the mains power socket. You will hear a beep and the programme number and the duration for programme 1 will appear on the display **A**.
- 7) Select the programme you want using the programme select button **G**. Every input is acknowledged with a beep.
- 8) If necessary, use button **F** to select the size of bread you want to bake.

- 9) Select the required level of browning **C** for your bread. The arrow on the display **A** shows you if you have selected, light, medium or dark. Here you can also select the setting "Super Rapid" to shorten the time during which the dough rises.

NOTE

- ▶ A browning level cannot be selected for programmes 6, 7 and 11. The function "Rapid" is only available for programmes 1-4. A bread weight cannot be selected for programmes 6, 7, 11 and 12.

- 10) You now have the option of setting the end time of your programme using the timer function. You can enter in a maximum time delay of up to 15 hours.

NOTE

- ▶ This function is not available for programme 11.

Starting a programme

Start the programme with the Start/Stop button **B**.

NOTE

- ▶ Programmes 1, 2, 3, 4, 6 and 8 start with a 10 to 30 minute preheating phase (except Super Rapid, see table for programme sequences). The kneading blades **6** do not move. This is not a malfunction of the appliance.

The programme will carry out the various operations automatically.

You can monitor the programme sequence through the viewing window **1** of your bread maker. Occasionally, condensation may build up on the viewing window **1** during baking. The appliance lid **2** may be opened during the kneading phase.

NOTE

- ▶ Do not open the appliance lid **2** during the rising or baking phases. The bread could collapse.

Ending a programme

When the baking process has been completed, you will hear ten beeps and the display **A** indicates 0:00. At the end of the programme, the appliance automatically changes to a keep-warm mode for up to 60 minutes.

NOTE

- ▶ This does not apply to programmes 6, 7 and 11.

In this mode, warm air circulates inside the appliance. The keep-warm function can be ended early by keeping the Start/Stop button **B** pressed until a beep is heard.

⚠ DANGER! ELECTRIC SHOCK!

- ▶ Before opening the appliance lid **2**, disconnect the power plug from the socket. The appliance should always be disconnected from the power grid when not in use!

Taking out the bread

Always use pot holders or oven gloves when removing the hot baking mould **7**. Hold the baking mould **7** tilted over a grill tray and shake it lightly until the bread slides out of the baking mould **7**.

If the bread does not slip off the kneading blades **6**, carefully remove the kneading blades **6** using the supplied kneading blade remover **10**.

NOTE

Do not use any metal objects that could cause scratches on the non-stick coating. Rinse the baking mould **7** with warm water directly after removing the bread. This will help prevent the kneading blades **6** becoming stuck on the drive shafts.

TIP

If you remove the kneading hooks **6** from the dough after the last kneading process, the bread will not be torn open when removing it from the baking mould **7**.

- Press the Start/Stop button **B** briefly to pause the programme at the very start of the baking phase or, pull the power plug out of the socket. Ensure that you replace the power plug within 10 minutes so that the baking process can be continued.
- Open the appliance lid **2** and remove the baking mould **7**. With floured hands, you can remove the dough and then pull out the kneading hooks **6**.
- Replace the dough in the back baking mould **7**. Replace the baking mould **7** and close the appliance lid **2**.
- Put the power plug into the socket if necessary. The baking program continues from where it was stopped.

Allow the bread to cool for 15–30 minutes before eating it.

Before cutting the bread, always check to ensure that the kneading blades **6** have been removed from it.

Error messages

- If the display **A** shows "HHH" after the programme has been started, it indicates that the temperature in the bread maker is still too high. Stop the programme and remove the power plug. Open the appliance lid **2** and allow the machine to cool down for 20 minutes before reusing it.
- If a new programme cannot be started directly after the bread maker has completed a baking process, it means the appliance is still too hot. In this case, the display panel reverts to the default setting (programme 1). Open the appliance lid **2** and allow the machine to cool down for 20 minutes before reusing it.

NOTE

- ▶ Do not attempt to reuse the appliance until it has cooled itself down. This functions only in programme 12.

- If "EEO", "EE1" or "LLL" appears on the display after the programme has started, switch the bread maker off and then on again by removing the plug from the socket and then putting it back in. If the failure display persists, contact Customer Service.

Cleaning and care

⚠ DANGER! ELECTRIC SHOCK!

- ▶ Before cleaning the appliance, always remove the plug from the socket and allow the appliance to cool down completely. Protect the appliance from moisture, as this can lead to electric shock. Please also observe the safety instructions.

CAUTION! MATERIAL DAMAGE!

- ▶ The appliance and its accessories are not dishwasher-proof!
- ▶ Do not use any chemical cleaning agents or solvents to clean the bread maker.

Housing, lid, baking chamber

- Remove all residues from the inside of the baking chamber using a wet cloth or a slightly damp soft sponge.
- Wipe both the housing and the lid also only with a moist cloth or sponge. For easier cleaning, the appliance lid ② can be removed from the housing:
 - Open the appliance lid ② until the plastic pegs fit through the openings of the hinge guides.

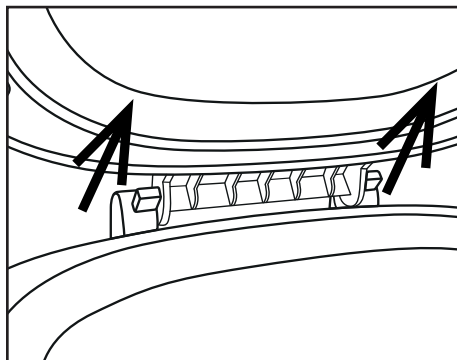

- Pull the appliance lid ② out of the hinge guides.

- To replace the appliance lid ② after cleaning, guide the plastic locking tabs through the opening of the hinge guides.
- Dry everything thoroughly and make sure that all parts are dry before reuse.

Baking mould, kneading blades and accessories

CAUTION! MATERIAL DAMAGE!

- ▶ Never immerse the baking mould ⑦ in water or other liquids.
- ▶ The surfaces of the baking mould ⑦ and the kneading blades ⑥ are coated with a non-stick coating. When cleaning the appliance, do not use aggressive detergents, abrasive cleaning agents or objects that may cause scratches to the surfaces.

NOTE

- ▶ Due to moisture and vapours, the surfaces of various parts may change in their appearance over the course of time. This has no influence on the function nor does it reduce the quality of the baking results.
- Before cleaning, remove the baking mould ⑦ and the kneading blades ⑥ from the baking chamber.

- Remove the kneading blades **6** from the baking mould **7**. If the kneading blades **6** cannot be removed from the baking mould **7**, fill the baking mould **7** with hot water for around 30 minutes. The kneading blades **6** should now be easy to remove.

Clean the kneading blades **6** in warm water with mild dishwashing detergent. For stubborn incrustations, you can leave the kneading blades **6** in the washing water until the incrustations can be removed by means of a dishwashing brush. If the mounting holes in the kneading hooks **6** are blocked, these can be carefully cleaned with a wooden toothpick or similar. Dry the kneading blades **6** thoroughly after cleaning.

- Wipe the exterior surfaces of the baking mould **7** with a moist cloth.
- Clean the interior of the baking mould **7** with warm water and a little dishwashing detergent. If there are incrustations in the baking mould **7**, fill the baking mould **7** with water and add mild dishwashing detergent. Let it soak until the incrustations have softened and can be removed with a dishwashing brush. Afterwards, rinse the baking mould **7** with clean water and dry it off thoroughly.
- Clean the measuring cup **8**, the measuring spoon **9** and the kneading blade remover **10** in warm water with a little mild washing-up liquid. Then rinse all parts with plenty of clean water to remove all detergent residues. Dry everything thoroughly.

Disposal



Never dispose of the appliance in the normal domestic waste. This product is subject to the provisions of European Directive 2012/19/EU.

Dispose of the appliance through an approved disposal centre or at your community waste facility.

Please observe applicable regulations. Please contact your waste disposal facility if you are in any doubt.



Dispose of all packaging materials in an environmentally friendly manner.

Warranty and service

This appliance is provided with a 3-year warranty valid from the date of purchase. This appliance has been manufactured with care and inspected meticulously prior to delivery.

Please retain your receipt as proof of purchase. In the event of a warranty claim, please contact your Customer Service unit by telephone. This is the only way to guarantee free return of your goods.

The warranty only covers claims for material and manufacturing defects, not for transport damage, wearing parts, such as baking trays or dough hooks, or for damage to fragile components such as switches or batteries. This appliance is intended solely for private use and not for commercial purposes.

The warranty shall be deemed void in cases of misuse or improper handling, use of force and modifications/repairs which have not been carried out by one of our authorised Service centres. Your statutory rights are not restricted by this warranty.

The warranty period is not prolonged by repairs effected under the warranty. This also applies to replaced and repaired components. Any damage and defects present at the time of purchase must be reported immediately after unpacking, but no later than two days after the date of purchase. Repairs carried out after expiry of the warranty period shall be subject to charge.

GB Service Great Britain

Tel.: 0871 5000 720 (£ 0.10/Min.)

E-Mail: kompernass@lidl.co.uk

IAN 115367

GB

Hotline availability:

Monday to Friday 08:00 - 20:00 (CET)

Importer

KOMPERNASS HANDELS GMBH









BURGSTRASSE 21

44867 BOCHUM









GERMANY

www.kompernass.com









Programme sequence

Pro-gramme	1. Regular						2. French					
	Light Medium Dark			Rapid			Light Medium Dark			Rapid		
Size	750 g	1000 g	1250 g	750 g	1000 g	1250 g	750 g	1000 g	1250 g	750 g	1000 g	1250 g
Browning level												
Time (hours)	02:58	03:05	03:15	02:14	02:20	02:25	03:13	03:18	03:25	02:18	02:25	02:30
Preheating (min) 	15	15	20	N/A	N/A	N/A	10	10	15	N/A	N/A	N/A
Kneading 1 (min) 	12	13	13	12	13	13	12	12	15	12	13	13
Rising 1 (min) 	25	25	25	10	10	10	20	20	20	10	10	10
Kneading 2 (min) 	2 3A* 5	2 5A 5	2 5A 5	2 1A 5	2 2A 5	2 2A 5	2 3A* 8	2 5A 8	2 5A 8	2 1A 5	2 2A 5	2 2A 5
Rising 2 (min) 	30	30	30	18	18	18	43	41	35	18	18	18
Rising 3 (min) 	30	30	30	30	30	30	35	35	35	30	30	30
Baking (min) 	56	60	65	56	60	65	60	65	70	60	65	70
Keep warm time (min) 	60	60	60	60	60	60	60	60	60	60	60	60
Add the ingredients (remaining hours)	02:01	02:05	02:10	01:49	01:53	01:58	02:26	02:29	02:28	01:53	01:58	02:03
Presetting the time	15 hrs	15 hrs	15 hrs	15 hrs	15 hrs	15 hrs	15 hrs	15 hrs	15 hrs	15 hrs	15 hrs	15 hrs









*3A means that after 3 minutes of kneading, you will hear 10 beeps and "ADD"  will be displayed at the same time. This reminds you that you can now add ingredients such as fruit or nuts.

Programme	3. Whole Wheat						4. Sweet					
	Light Medium Dark			Rapid			Light Medium Dark			Rapid		
Size	750 g	1000 g	1250 g	750 g	1000 g	1250 g	750 g	1000 g	1250 g	750 g	1000 g	1250 g
Browning level												
Time (hours)	03:18	03:25	03:35	02:24	02:30	02:35	02:56	03:01	03:10	02:10	02:16	02:20
Preheating (min) 	15	15	20	N/A	N/A	N/A	10	10	15	N/A	N/A	N/A
Kneading 1 (min) 	11	12	12	11	13	13	12	12	12	11	12	12
Rising 1 (min) 	30	30	30	10	10	10	25	25	25	10	10	10
Kneading 2 (min) 	2 3A 8	2 5A 8	2 5A 8	2 2A 5	2 2A 5	2 2A 5	2 4A* 6	2 5A 6	2 5A 6	2 1A 6	2 2A 6	2 2A 6
Rising 2 (min) 	38	38	38	23	23	23	35	35	35	18	18	18
Rising 3 (min) 	35	35	35	35	35	35	30	30	30	30	30	30
Baking (min) 	56	60	65	56	60	65	52	56	60	52	56	60
Keep warm time (Min) 	60	60	60	60	60	60	60	60	60	60	60	60
Add the ingredients (remaining hours)	02:17	02:21	02:26	01:59	02:03	02:08	02:03	02:07	02:11	01:46	01:50	01:54
Presetting the time	15 hrs	15 hrs	15 hrs	15 hrs	15 hrs	15 hrs	15 hrs	15 hrs	15 hrs	15 hrs	15 hrs	15 hrs

*4A means that after 4 minutes of kneading, you will hear 10 beeps and "ADD"  will be displayed at the same time. This reminds you that you can now add ingredients such as fruit or nuts.

Programme	5. Super Rapid			6. Dough	7. Pasta	8. Buttermilk Bread			9. Gluten Free		
Browning level	Light Medium Dark			N/A	N/A	Light Medium Dark			Light Medium Dark		
Size	750 g	1000 g	1250 g	N/A	N/A	750 g	1000 g	1250 g	750 g	1000 g	1250 g
Time (hours)	01:15	01:18	01:20	01:50	00:15	03:17	03:21	03:30	02:14	02:20	02:25
Preheating (min) 	N/A	N/A	N/A	10	N/A	25	25	30	N/A	N/A	N/A
Kneading 1 (min) 	8	8	8	12	15	10	10	10	12	13	13
Rising 1 (min) 	N/A	N/A	N/A	10	N/A	20	20	20	10	10	10
Kneading 2 (min) 	N/A 2A 5	N/A 2A 5	N/A 2A 5	N/A 3A 5	N/A N/A N/A	2 5A* 8	2 5A* 8	2 5A* 8	2 1A 5	2 2A 5	2 2A 5
Rising 2 (min) 	N/A	N/A	N/A	25	N/A	45	45	45	18	18	18
Rising 3 (min) 	20	20	20	45	N/A	30	30	30	30	30	30
Baking (min) 	40	43	45	N/A	N/A	52	56	60	56	60	65
Keep warm time (min) 	60	60	60	N/A	N/A	60	60	60	60	60	60
Add the ingredients (remaining hours)	01:05	01:08	01:10	01:15	N/A	02:15	02:19	02:23	01:49	01:53	01:58
Presetting the time	15 hrs	15 hrs	15 hrs	15 hrs	15 hrs	15 hrs	15 hrs	15 hrs	15 hrs	15 hrs	15 hrs

*5A means that after 5 minutes of kneading, you will hear 10 beeps and "ADD"  will be displayed at the same time. This reminds you that you can now add ingredients such as fruit or nuts.

Pro-gramme	10. Cake			11. Jam	12. Bake
Browning level	Light Medium Dark			N/A	Light Medium Dark
Size	750 g	1000 g	1250 g	N/A	N/A
Time (hours)	01:30	01:35	01:40	01:20	01:00
Preheating (min) 	N/A	N/A	N/A	N/A	N/A
Kneading 1 (min) 	15	15	15	N/A	N/A
Rising 1 (min) 	N/A	N/A	N/A	15 Heat + kneading	N/A
Kneading 2 (min) 	N/A N/A N/A	N/A N/A N/A	N/A N/A N/A	N/A N/A N/A	N/A N/A N/A
Rising 2 (min) 	N/A	N/A	N/A	N/A	N/A
Rising 3 (min) 	N/A	N/A	N/A	45 Heat + kneading	N/A
Baking (min) 	60 15 rising	65 15 rising	70 15 rising	20 Rise	60
Keep warm time (min) 	60	60	60	N/A	60
Add the ingredients (remaining hours)	N/A	N/A	N/A	N/A	N/A
Presetting the time	15 hrs	15 hrs	15 hrs	N/A	15 hrs

Troubleshooting the bread maker

What do I do if the kneading blades 6 are stuck in the baking mould 7 after baking?	Fill the baking mould 7 with hot water and twist the kneading blades 6 to loosen the incrustation underneath.
What happens if the finished bread is left inside the bread maker?	The "Keep warm function" ensures that the bread is kept warm for about 1 hour and also that it is protected against moisture. If the bread remains in the bread maker for longer than 1 hour, it may become moist.
Can the baking mould 7 and kneading blades 6 be cleaned in the dishwasher?	No. Please rinse the baking mould 7 and the kneading blades 6 by hand.
Why doesn't the dough get stirred, even though the motor is running?	Check to see if the kneading blades 6 and the baking mould 7 are correctly engaged.
What do I do if a kneading blade 6 is stuck in the bread?	Remove the kneading blade 6 with the kneading blade remover 10 .
What happens if there is a power failure when a programme is running?	In the case of a power failure of up to 10 minutes, the bread maker will complete the last set programme through to the end.
How long does it take to bake bread?	Please check the times given in the table "Programme sequence".
What weights of breads can I bake?	You can bake breads with weights of 750 g - 1000 g - 1250 g.
Why can I not use the timer function for baking with fresh milk?	Fresh products such as milk or eggs spoil if they remain in the appliance for too long.
Why does the bread maker not start up after the Start/Stop button B has been pressed?	Some baking processes, such as "Warming up" or "Resting" are difficult to recognise. Using the table "Programme sequence" to check which programme section is currently in operation. Verify that the appliance is functioning by checking whether the operation lamp B is on. Check to see if you have pressed the Start/Stop button B correctly. Check to see if the power plug is connected to the power grid.
The appliance crushes the added raisins.	To avoid the crushing of ingredients such as fruit or nuts, add them to the dough after the signal tone has sounded.

Innehållsförteckning

Inledning22
Föreskriven användning22
Leveransens innehåll22
Beskrivning22
Tekniska data22
Säkerhetsanvisningar23
Före första användningen27
Egenskaper27
Kontrollfält27
Program29
Timerfunktion30
Innan bakningen30
Baka bröd31
Rengöring och skötsel33
Kassering34
Garanti och service34
Importör35
Programförlopp36
Åtgärda fel på bakmaskinen40

BAKMASKIN

Inledning

Ett stort grattis till din nyinköpta produkt.

Du har valt en produkt med hög kvalitet. Bruksanvisningen ingår som en del av leveransen. Den innehåller viktig information om säkerhet, användning och återvinning. Läs noga igenom alla användar- och säkerhetsanvisningar innan du börjar använda produkten. Använd endast produkten enligt beskrivningarna och i de syften som anges här. Lämna över all dokumentation tillsammans med produkten om du överlåter den till någon annan person.

Föreskriven användning

Använd bara bakmaskinen till att baka bröd och koka marmelad eller sylt i hemmet.

Använd inte produkten för att torka livsmedel eller föremål. Använd inte bakmaskinen utomhus.

Använd bara de tillbehör som rekommenderas av tillverkaren. Andra typer av tillbehör kan skada produkten.

Produkten är endast avsedd för privat bruk i hemmet.

Använd inte produkten yrkesmässigt!

Leveransens innehåll

Bakmaskin

Bakform

2 degkrokar

Måttbägare

Måttsked

Degkrokslossare

Bruksanvisning

Snabbinformation

Recepthäfte

OBSERVERA

- Kontrollera att leveransen är komplett och att produkten inte har några transportskador när du packat upp den. Kontakta vår kundservice om någonting fattas eller skadats (se kapitel Garanti och service).

Beskrivning

Bild A:

- 1 Tittfönster
- 2 Lock
- 3 Ventilationsöppningar
- 4 Strömkabel
- 5 Kontrollfält

Bild B:

- 6 2 degkrokar
- 7 Bakform för bröd på högst 1250 g
- 8 Måttbägare
- 9 Måttsked
- 10 Degkrokslossare

Tekniska data

Nominell spänning: 220 - 240 V ~ / 50 Hz

Effektförbrukning: 850 Watt

Säkerhetsanvisningar

- ▶ Läs hela bruksanvisningen innan du börjar använda produkten!

⚠ FARA - RISK FÖR ELCHOCK!

- ▶ Kontrollera strömkabeln och kontakten före varje användning. Om produktens kabel är skadad måste den bytas ut av tillverkaren, tillverkarens kundtjänst eller personer med liknande kvalifikationer för att undvika olyckor.
- ▶ Lägg inte kabeln över vassa kanter eller i närheten av heta ytor eller föremål. Då kan kabelns isolering skadas.
- ▶ Dra alltid ut kontakten ur uttaget när du inte ska använda produkten och innan den rengörs.
- ▶ Doppa aldrig ner bakmaskinen i vatten eller andra vätskor.
Risk för elchocker!
- ▶ Rengör inte produkten med slipande kökssvampar.
Om en partikel lossnar från svampen och kommer i kontakt med elektriska delar finns risk för elchocker.

⚠ VARNING! RISK FÖR PERSONSKADOR!

- ▶ Kvävningsrisk Barn kan kvävas när de leker med förpackningsmaterial. Släng bort förpackningen så snart du packat upp produkten eller förvara den oåtkomligt för barn.
- ▶ För att minska risken för att snubbla och falla är produkten utrustad med en kort strömkabel.
- ▶ Låt produkten svalna och dra ut kontakten innan du tar ut eller sätter in tillbehör.
- ▶ Lägg förlängningskablar så att ingen kan snava över dem och dra ner produkten.
- ▶ Om det finns barn i närheten måste de passas noga! När produkten inte används och innan den rengörs ska du alltid dra ut kontakten. Låt produkten svalna innan du tar ut några delar ur den.

⚠ VARNING! RISK FÖR PERSONSKADOR!

- ▶ Den här produkten får användas av barn som är minst 8 år och av personer med begränsad fysisk, sensorisk eller mental förmåga eller bristande erfarenhet och/eller kunskap om de hålls under uppsikt eller har instruerats i hur produkten används på ett säkert sätt och inser vilka risker det innebär.
- ▶ Barn får inte leka med produkten.
- ▶ Barn får inte rengöra eller serva produkten, såvida de inte är över 8 år och hålls under uppsikt.
- ▶ Barn under 8 år ska hållas på avstånd från produkten och anslutningskabeln.
- ▶ Den här produkten uppfyller kraven i tillämpliga säkerhetsbestämmelser. Kontroll, reparation och teknisk service får bara utföras av kvalificerad fackpersonal. Annars upphör garantin att gälla.
- ▶ Akta! Bakmaskinen blir het. Ta inte i den förrän den har kallnat eller använd en grytlapp.
- ▶ Flytta inte på bakmaskinen om dess innehåll är hett eller flytande, t ex om du kokar sylt i bakformen. Det finns risk för brännskador!
- ▶ Rör aldrig de roterande degkrokarna när produkten arbetar.
Risk för personskador!
- ▶ Temperaturen kan bli mycket hög på den yta man kan komma åt.
Risk för brännskador!



Akta! Het yta!

Delar av produkten blir mycket varma när produkten används!

Risk för brännskador!

⚠ VARNING! BRANDRISK!

- ▶ Använd ingen extern timer eller separat fjärrkontroll för att styra produkten.
- ▶ Ställ inte apparaten i närheten av brännbara material, explosiva och/eller brännbara gaser. Det måste finnas ett avstånd på minst 10 cm till andra föremål.
- ▶ Täck aldrig över produkten med en kökshandduk eller liknande. Värme och ångor måste kunna avdunsta. Det kan börja brinna om produkten täcks av brännbara material eller står för nära t ex gardiner och förhängen.
- ▶ Ställ inga föremål på produkten och täck inte över den.
- ▶ Lägg aldrig aluminiumfolie eller andra metallföremål i bakmaskinen. Det kan leda till kortslutning.
- ▶ Ta aldrig mer än 700 g mjöl när du bakar och tillsätt aldrig mer än 1 ¼ kuvert torrjäst. Annars kan degen jäsa över och orsaka en eldsvåda! Undantaget är glutenfritt bröd. Där kan man använda max. 2 kuvert torrjäst (se recepthäftet).

AKTA – RISK FÖR SAKSKADOR!

- ▶ Akta så att ventilationsöppningarna inte täcks över. Risk för överhettning!
- ▶ Lämna aldrig produkten utan uppsikt när den används!
- ▶ Använd bara produkten inomhus.
- ▶ Ställ aldrig produkten på eller bredvid en gasspis eller en elektrisk spis, en varm ugn eller andra värmekällor. Risk för överhettning!
- ▶ Produkten kan skadas om man använder andra tillbehör än de som rekommenderas av tillverkaren. Produkten får endast användas till det den är avsedd för. Annars upphör garantin att gälla.
- ▶ Sätt aldrig igång ett bakprogram utan att först ha satt in bakformen. Annars kan produkten totalförstöras.
- ▶ Dra inte i kabeln när du ska dra ut kontakten ur uttaget.
- ▶ Använd inte bakmaskinen för att förvara mat eller föremål.

AKTA – RISK FÖR SAKSKADOR!

- ▶ Använd aldrig bakmaskinen om bakformen är tom eller inte satts in. Då blir produkten helt förstörd.
- ▶ Locket ska alltid vara stängt när produkten används.
- ▶ Ta aldrig ut bakformen när produkten är igång.
- ▶ Ställ endast produkten på en torr, plan yta som tål värme.
- ▶ Kontrollera att strömtyp och nätspänning överensstämmer med angivelserna på typskylten innan du ansluter produkten.
- ▶ Om du använder en förlängningskabel måste dess maximala effekt motsvara bakmaskinens.

Före första användningen

Uppackning

- Packa upp produkten och ta bort allt förpackningsmaterial och ev. klistermärken och skyddsfolie.
- Kontrollera att leveransen är komplett och att produkten inte har några transportskador när du packat upp den. Kontakta vår kundservice om någonting fattas eller skadats (se kapitel Garanti och service).

Första rengöringen

Torka av bakformen **7**, degkrokarna **6** och bakmaskinens utsida med en ren, fuktig trasa innan du börjar använda bakmaskinen. Använd inte köksvampar eller skurmedel. Om du inte redan gjort det tar du bort skyddsfolien från kontrollfältet **5**.

Första uppvärmningen

- 1) Den **är endast första gången produkten värms upp** som du ska sätta in den tomma bakformen **7** och stänga locket **2**.

⚠ VARNING! BRANDRISK!

- ▶ Låt inte bakmaskinen värmas upp i mer än 5 minuter med tom bakform **7**. Annars finns risk för överhettning.
- 2) Välj program 12 så som beskrivs i kapitel Program och tryck på Start/Stop **B** för att värma upp produkten i 5 minuter.
 - 3) När 5 minuter har gått trycker du på Start/Stop **B** tills det hörs en lång signal som talar om att programmet har avslutats.

OBSERVERA

Eftersom värmeslingorna har fettats in lätt kan det hända att det luktar lite första gången bakmaskinen värms upp. Det är helt ofarligt och lukten försvinner efter en liten stund. Sörj för god ventilation, t ex genom att öppna ett fönster.

- 4) Låt bakmaskinen bli helt kall och torka sedan av bakformen **7**, degkrokarna **6** och utsidan med en ren, fuktig trasa igen.

Egenskaper

Med bakmaskinen kan du baka bröd efter eget tycke och smak.



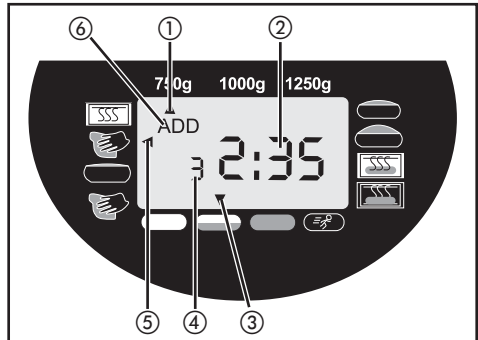
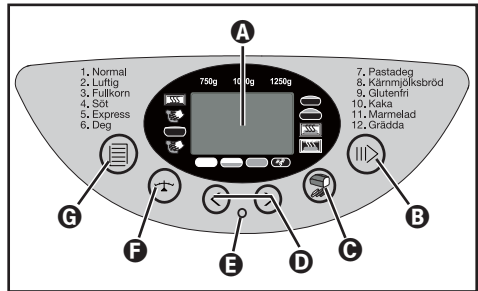

- Det finns 12 olika program att välja på.
- Du kan använda färdiga bakmixer.
- Du kan knåda deg till pasta och portionsbröd eller koka marmelad.
- Med programmet Glutenfri kan du baka med glutenfria bakmixer och recept med glutenfritt mjöl som t ex majsmjöl, bovetemjöl och potatismjöl.

Kontrollfält



A Display

Visning av

- ① Viktalternativ (750 g, 1000 g, 1250 g)
- ② Återstående tid i timmar och programmerad tidsinställning
- ③ Den gräddningsgrad som valts (ljus , medel , mörk , snabb )
- ④ Det programnummer som valts
- ⑤ Programförloppet
- ⑥ Dags att tillsätta ingredienser (ADD)

B Start/Stop

Starta eller stoppa bakmaskinen eller ta bort en timerprogrammering.

För att pausa trycker du snabbt på Start/Stop **B** tills det hörs en signal och tidsangivelsen börjar blinka på displayen **A**. Om du trycker på Start/ Stop-knappen **B** en gång till inom tio minuter fortsätter bakmaskinen att arbeta. Om du glömmer bort att sätta igång programmet igen fortsätter det automatiskt efter 10 minuter.

För att stänga av bakmaskinen helt eller ta bort inställningarna håller du Start/Stop-knappen **B** inne i 3 sekunder tills det hörs en signal.

OBSERVERA

- ▶ Tryck inte på Start/Stop **B** om du bara vill kontrollera hur brödet ser ut. Du kan se hur går genom tittfönstret **1**.

AKTA!

- ▶ Det måste höras en signal när man trycker på någon av knapparna, förutom när produkten arbetar.

C Gräddningsgrad (eller snabbläge)

Välj gräddningsgrad eller växla till snabbläget (ljus/medel/mörk/snabb). Tryck upprepade gånger på knappen Gräddningsgrad **C** tills pilen hamnar ovanför det alternativ du vill ha. I program 1 - 4 kan du aktivera snabbläget och förkorta baktiden om du trycker flera gånger på knappen Gräddningsgrad **C**. Tryck upprepade gånger på knappen Gräddningsgrad **C** tills pilen hamnar ovanför Snabb. I program 6, 7 och 11 kan ingen gräddningsgrad ställas in.

D Timer

Fördröjd bakning.

OBSERVERA

- ▶ I program 11 kan du ställa in en senare tid för bakningen.

E driftindikator

När driftindikatorn **E** lyser betyder det att ett program körs.

Om ett program ska startas senare med timerfunktionen börjar driftindikatorn **E** att blinka så snart du bekräftat timerinställningen. Så snart programmet startat lyser driftindikatorn **E** med fast sken.

F Brödets vikt

Välj brödets vikt (750 g / 1000 g / 1250 g).

Tryck upprepade gånger på knappen tills pilen hamnar under den vikt du vill ha. Viktangelserna (750 g / 1000 g / 1250 g) baseras på mängden ingredienser i bakformen **7**.

OBSERVERA

- ▶ När bakmaskinen sätts på är vikten alltid inställd på 1250 g. I program 6, 7, 11 och 12 kan brödets vikt inte ställas in.

Ⓜ Programval (meny)

För att ta fram önskat bakprogram (1 - 12). Programmets nummer och motsvarande gräddningstid visas på displayen **A**.

Minnesfunktion

Efter ett strömavbrott på högst tio minuter fortsätter programmet på samma ställe som det slutade när apparaten sätts på igen. Det gäller emellertid inte om bakprogrammet raderats eller avbrutits för att man tryckt på knappen Start/Stop **B** tills det hörts en lång signal.

Titfönster **1**

Genom titfönstret **1** kan du observera bakningsprocessen.

Program

Välj program med knappen Programval **G**. Programmets nummer visas på displayen **A**. Baktiderna beror på vilka programkombinationer som väljs. Se kapitel Programförlopp.

Program 1: Normal

För vitt bröd och bröd av blandade mjölsorter som huvudsakligen består av vete och råg. Brödet får en kompakt konsistens. Ställ in brödets gräddningsgrad med knappen Gräddningsgrad **C**.

Program 2: Luftig

För lätt bröd av finmalet mjöl. Brödet blir i regel luftigt och får en knaprig skorpa.

Program 3: Fullkorn

För bröd av grövre mjölsorter, t ex fullkornsvetemjöl och rågmjöl. Brödet blir kompaktare och tyngre.

Program 4: Söt

För degar som innehåller fruktsaft, riven kokos, russin, torkad frukt, choklad eller extra socker. En längre jästid gör brödet lättare och luftigare.

Program 5: Express

Här krävs mindre tid för knådning, jäsning och gräddning. Det här programmet lämpar sig bara för recept som inte innehåller några "tunga" ingredienser eller grovt mjöl. Observera att bröd som bakas med det här programmet kanske inte blir så luftigt och inte smakar så mycket.

Program 6: Deg (knåda)

För att knåda jäsdegare till portionsbröd, pizza och flätor. Gräddningsfasen ingår inte i det här programmet.

Program 7: Pastadeg

För att tillreda pastadeg. Gräddningsfasen ingår inte i det här programmet.

Program 8: Kärnmjölksbröd

För bröd med degvätska av kärnmjöl eller yoghurt.

Program 9: Glutenfri

För bröd av glutenfritt mjöl och glutenfria bakmixer. Glutenfritt mjöl kräver längre tid för att ta upp vätska och har andra jäsegenskaper.

Program 10: Kaka

I det här programmet knådas ingredienserna ihop till en deg som jäser upp och gräddas. Använd bakpulver för det här programmet.

Program 11: Marmelad

För att koka marmelad, sylt, gelé och liknande.

Program 12: Grädda

För att eftergrädda bröd som blivit för ljusa eller inte tillräckligt genomgräddade och för färdiga degar. Ingen knådning och jäsning ingår i det här programmet. Brödet hålls varmt upp till en timme efter att det är klart. På så sätt undviker man att brödet blir för fuktigt. I program 12 gräddas brödet i 60 minuter.

För att avbryta processen i förtid trycker du på Start/Stop **B** tills det hörs en lång signal. Dra ut kontakten ur uttaget för att stänga av produkten.

OBSERVERA

- ▶ När du använder program 1, 2, 3, 4, 5, 6, 8 och 9 kommer det att höras en signal och ADD (6) kommer upp på displayen. Direkt efter signalen ska du tillsätta ingredienser som frukt eller nötter. Programmet behöver inte avbrytas. Ingredienserna hackas inte sönder av degkrokarna (6). Om du ställt in timern kan samtliga ingredienser tillsättas i bakformen (7) redan i början av programmet. I så fall bör du först hacka sönder frukt och nötter en aning.

Timerfunktion

Med timerfunktionen kan du senarelägga baktiden.

Använd pilknapparna (◀) och (▶) (D) för att ställa in en sluttid för löppet. Den maximala tidsfördröjning som kan ställas in är 15 timmar.

⚠ VARNING! BRANDRISK!

- ▶ Innan du försöker baka ett bröd med timerfunktionen bör du prova receptet på vanligt sätt för att kontrollera att förhållandet mellan ingredienserna är rätt, att degen inte blir för hård eller lös och att mängden inte är för stor så att det jäser över kanten.

- 1) Välj ett program. På displayen (A) visas hur lång baktid som krävs.
- 2) Med pilknappen (▶) (D) kan du förskjuta programmets slut. Första gången du trycker på knappen flyttas tiden fram tio minuter. Varje gång du trycker på pilknappen (▶) (D) förskjuts tiden med 10 minuter. Det går snabbare om du håller pilknappen intryckt. På displayen visas den totala baktiden plus fördröjning. Om du råkar överskrida den möjliga tidsförskjutningen kan du rätta till det med pilknappen (◀) (D).
- 3) Bekräfta timerinställningen med Start/Stoppknappen (B). Driftindikatorn (E) börjar blinka. Kolontecknet blinkar på displayen (A) och den inprogrammerade tiden börjar löpa.

Så snart programmet startat börjar driftindikatorn (E) att lysa med fast sken. När baket är klart hörs tio signaler och displayen (A) visar 0:00.

Exempel:

Klockan är 8.00 och du vill ha ett nygräddat bröd om 7 timmar och 30 minuter, alltså kl. 15:30. Välj först program 1 och håll sedan pilknappen (D) inne tills 7:30 visas på displayen (A), eftersom brödet ska vara klart om 7 timmar och 30 minuter.

OBSERVERA

- ▶ I programmet Marmelad kan timerfunktionen inte användas.

OBSERVERA

- ▶ Använd inte timern när degen innehåller ömtåliga livsmedel med kort hållbarhet, som t ex ägg, mjölk, grädde och ost.

Innan bakningen

För att baket ska lyckas ska du tänka på följande:

Ingredienser

⚠ VARNING! BRANDRISK!

- ▶ Ta ut bakformen (7) ur bakmaskinen innan du fyller på ingredienserna. Om ingredienserna hamnar på ugnens värmeslingor kan det börja brinna.
- Tillsätt alltid ingredienserna i bakformen (7) i den ordningsföljd som anges.
- Alla ingredienser bör ha rumstemperatur för att det ska jäsa så bra som möjligt.

⚠ VARNING! BRANDRISK!

- ▶ Använd absolut inte större mängder än de som anges. För mycket deg kan jäsa över kanten på bakformen **7** och börja brinna om den kommer i kontakt med de heta värmeslingorna.
- Var noga med att mäta upp ingredienserna exakt. Till och med mycket små avvikelser från den mängd som anges i receptet kan påverka resultatet.

Baka bröd**Förberedelser****OBSERVERA**

- ▶ Ställ bakmaskinen på ett rakt och stabilt underlag.
- 1) Dra bakformen **7** uppåt och ta ut den ur bakmaskinen.
 - 2) Sätt degkrokarna **6** på drivaxlarna i bakformen **7**. Se till så att de sitter fast ordentligt.
 - 3) Tillsätt ingredienserna i bakformen **7**. Tillsätt först vätskan, sedan socker, salt och mjöl och allra sist jästen.

OBSERVERA

- ▶ Akta så att jästen inte kommer i kontakt med saltet eller vätskan.
- 4) Sätt in bakformen **7** i bakmaskinen igen. Se till att den låser fast ordentligt.
 - 5) Stäng locket **2**.
 - 6) Sätt kontakten i ett eluttag. Det hörs en signal och på displayen **A** visas nummer och varaktighet för Program 1.
 - 7) Välj program med programvalsknappen **G**. Alla val bekräftas med en hörbar signal.
 - 8) Välj ev. brödets storlek med knappen **F**.

- 9) Välj brödets gräddningsgrad **C**. På displayen **A** visar pilen om du valt ljus, medel eller mörk. Här kan du också välja snabbinställningen för att förkorta jästiden.

OBSERVERA

- ▶ Det går inte att välja gräddningsgrad i program 6, 7 och 11. Det går bara att välja snabbfunktionen i program 1 - 4. I program 6, 7, 11 och 12 går det inte att ställa in brödets storlek.

- 10) Du kan nu ställa in en sluttid för programmet med timern. Du kan programmera in en tidsförskjutning på upp till 15 timmar.

OBSERVERA

- ▶ Funktionen finns inte i program 11.

Starta program

Starta nu programmet med knappen Start/Stopp **B**.

OBSERVERA

- ▶ Program 1, 2, 3, 4, 6 och 8 startar med en 10 till 30minuters förvärmningsfas (utom i snabbläget, se tabellen Programförlopp). Degkrokarna **6** rör sig inte under den här tiden. Det betyder inte att det är något fel på produkten.

Programmet går igenom de olika arbetsmomenten automatiskt.

Du kan iaktta programmets förlopp genom tittfönstret **1**. Ibland kan det bildas ånga på tittfönstret **1** när bakmaskinen används. Locket **2** kan öppnas under knådningsfasen.

OBSERVERA

- ▶ Öppna inte locket **2** när brödet jäser eller gräddas. Då kan brödet falla ihop.

Avsluta program

När baket är klart hörs tio signaler och displayen **A** visar 0:00.

När programmet är slut kopplar produkten automatiskt över till en varmhållningsperiod på upp till 60 minuter.

OBSERVERA

- Det gäller inte för program 6, 7 och 11.

Då cirkulerar varm luft i produkten. Varmhållningsfasen kan avslutas i förtid om man håller Start/Stopp-knappen **B** inne tills signalerna hörs.

⚠ FARA - RISK FÖR ELCHOCK!

- Dra ut kontakten ur eluttaget innan du öppnar locket **2**. Bakmaskinen ska alltid vara bortkopplad från elnätet när den inte används!

Ta ut bröd

Använd alltid grytlappar eller skyddshandskar när du tar ut bröd ur bakformen **7**. Luta bakformen **7** över ett galler och skaka försiktigt till brödet lossnar ur bakformen **7**.

Om brödet inte lossnar från degkrokarna **6** tar du försiktigt bort degkrokarna **6** med degkrokslossaren **10** som ingår i leveransen.

OBSERVERA

Använd inga metallföremål som kan repa nonstickbeläggningen. Skölj ur bakformen **7** med varmt vatten så fort du tagit ut brödet. Då fastnar inte degkrokarna **6** så lätt i drivaxlarna.

TIPS

Om du tar ut degkrokarna **6** efter den sista knådningen spricker inte brödet när det sedan tas ut ur bakformen **7**.

- Tryck snabbt på Start/Stop- knappen **B** för att avbryta programmet eller dra ut kontakten ur uttaget för att avbryta programmet alldeles i början av gräddningsfasen. Du måste sätta i kontakten igen inom 10 minuter för att processen ska fortsätta.
- Öppna locket **2** och ta ut bakformen **7**. Med mjölade händer tar du ut degen och tar bort degkrokarna **6**.
- Lägg tillbaka degen i bakformen **7**. Sätt in bakformen **7** igen och stäng locket **2**.
- Sätt ev. kontakten i uttaget. Bakprogrammet fortsätter.

Låt brödet svalna i 15 - 30 minuter innan du äter det. Försäkra dig alltid om att det inte sitter kvar någon degkrok **6** i brödet innan du skär upp det.

Felmeddelanden

- Om HHH kommer upp på displayen **A** när programmet startats betyder det att temperaturen i bakmaskinen fortfarande är för hög. Avbryt programmet och dra ut kontakten. Öppna locket **2** och låt bakmaskinen stå och svalna i 20 minuter innan du sätter på den igen.
- Om det inte går att starta ett nytt program när ett annat just avslutats är bakmaskinen för varm. I så fall går displayen över till att visa grundinställningen (Program 1). Öppna locket **2** och låt bakmaskinen stå och svalna i 20 minuter innan du sätter på den igen.

OBSERVERA

- Försök inte använda bakmaskinen igen förrän den svalnat. Det fungerar bara i program 12.

- Om EEO, EE1 eller LLL visas på displayen när programmet startats ska du först stänga av bakmaskinen och sedan sätta på den igen genom att först dra ut och sedan sätta i kontakten. Om felmeddelandet inte försvinner ska du kontakta kundservice.

Rengöring och skötsel

⚠ FARA - RISK FÖR ELCHOCK!

- ▶ Dra alltid ut kontakten ur uttaget och låt produkten bli helt kall innan den rengörs. Skydda produkten från fukt, annars finns risk för elchocker. Observera även säkerhetsanvisningarna.

AKTA! RISK FÖR SAKSKADOR!

- ▶ Produktens delar och tillbehören kan inte diskas i maskin!
- ▶ Använd inga förtunningsmedel eller kemiska rengöringsmedel för att rengöra bakmaskinen.

Hölje, lock, ugnsutrymme

- Ta bort allt spill inuti bakugnen med en fuktig trasa eller en lätt fuktad, mjuk svamp.
- Torka också endast av höljet och locket med en fuktig trasa eller svamp.
 - För underlätta rengöringen kan locket ② tas av:
 - Öppna locket ② så mycket att plasttapparna går in genom öppningarna i gångjärnslederna:

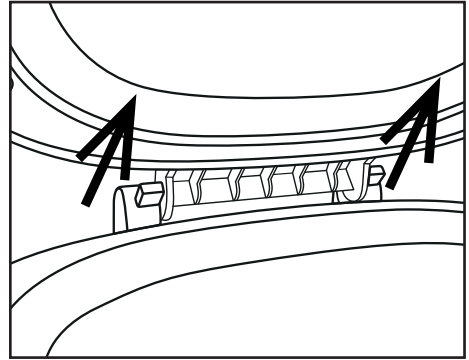

- Dra ut locket ② ur gångjärnslederna.
- För att sätta tillbaka locket ② efter rengöringen för du in plasttapparna genom öppningarna i gångjärnslederna.
- Torka allt noga och försäkra dig om att alla delar är helt torra innan du använder dem igen.

Bakform, degkrokar och tillbehör

AKTA! RISK FÖR SAKSKADOR!

- ▶ Doppa aldrig ner bakformen ⑦ i vatten eller andra vätskor.
- ▶ Bakformen ⑦ och degkrokarna ⑥ är försedda med en nonstickbeläggning. Använd inga starka rengöringsmedel, slipande medel eller föremål som kan repa ytorna när du rengör produkten.

OBSERVERA

- ▶ Ytornas utseende kan förändras genom tiden av fukt och ånga. Det innebär inte att funktion eller kvalitet försämras.
- Ta ut bakformen ⑦ och degkrokarna ⑥ ur ugnsutrymmet innan de rengörs.

- Ta ut degkrokarna **6** ur bakformen **7**. Om det inte går att lossa degkrokarna **6** från bakformen **7** fyller du bakformen **7** med varmt vatten och låter det stå i 30 minuter. Sedan bör degkrokarna **6** kunna lossas.

Rengör degkrokarna **6** i varmt vatten med lite mildt diskmedel. Hårda skorpor som bränt eller torkat fast på degkrokarna **6** ska lösas upp i diskvatten tills de går att få bort med en diskborste.

Om det är stopp i degkrokarnas **6** fästen kan du ta bort det försiktigt med en smal trästicka. Torka degkrokarna **6** noga efter rengöringen.

- Torka av bakformen **7** utvändigt med en fuktig trasa.
- Rengör bakformen **7** invändigt med varmt vatten och lite diskmedel. Om degen bränt fast i bakformen **7** fyller du varmt vatten i bakformen **7** och tillsätter lite mildt diskmedel. Låt stå tills det som bränts fast har lösts upp och ta sedan bort det med en diskborste. Skölj sedan bakformen **7** med rikligt med rent vatten och torka den noga.
- Rengör måttbägaren **8**, måttskeden **9** och degkrokslossaren **10** i varmt vatten med lite mildt diskmedel. Skölj sedan delarna noga i rent vatten för att få bort alla rester av diskmedlet. Torka alla delar noga.

Kassering



Produkten får absolut inte kastas bland det vanliga hushållsavfallet. Den här produkten faller under det europeiska direktivet 2012/19/EU.

Lämna in den till ett godkänt återvinningsföretag eller din kommunala avfallsanläggning för kassering. Följ gällande föreskrifter. Kontakta din avfallsanläggning om du har några frågor.



Lämna in allt förpackningsmaterial till miljövänlig återvinning.

Garanti och service

För den här produkten lämnar vi 3 års garanti från och med inköpsdatum. Produkten har tillverkats med omsorg och testats noga innan leveransen.

Spara kassakvittot som köpbevis. För garantiärenden ber vi dig kontakta vår kundtjänst per telefon. Bara då kan du skicka in produkten utan kostnad.

Garantin gäller bara för material- eller fabriktionsfel, den täcker inte transportskador och förslitningsdelar som t ex bakformar och degkrokar eller skador på ömtåliga delar, t ex brytare och batterier. Produkten är endast avsedd för privat bruk och ska inte användas yrkesmässigt.

Garantin gäller inte vid missbruk och felaktig behandling, användande av våld och vid ingrepp som inte gjorts av vår auktoriserade servicefilial. Dina lagstadgade rättigheter begränsas inte av denna garanti.

Garantitiden förlängs inte för att man utnyttjat garantin. Det gäller även för utbyta och reparerade delar. Eventuella skador och brister som existerar redan vid köpet måste rapporteras så snart produkten packats upp, dock senast två dagar efter inköpsdatum. När garantitiden är slut måste man själv betala för eventuella reparationer.

SE**Service Sverige**

Tel.: 0770 930739

E-Mail: kompernass@lidl.se

IAN 115367

FI**Service Suomi**

Tel.: 010309 3582

E-Mail: kompernass@lidl.fi

IAN 115367

SE

Tillgänglighet Hotline:

Måndag till fredag kl. 08.00 – 20.00 (CET)T

Importör

KOMPERNASS HANDELS GMBH









BURGSTRASSE 21

44867 BOCHUM









GERMANY

www.kompernass.com









Programförlopp

Program	1. Normal						2. Luftig					
	Ljus Medel Mörk:			Snabb			Ljus Medel Mörk:			Snabb		
Gräddnings- grad												
Storlek	750 g	1000 g	1250 g	750 g	1000 g	1250 g	750 g	1000 g	1250 g	750 g	1000 g	1250 g
Tid (timmar)	02:58	03:05	03:15	02:14	02:20	02:25	03:13	3:18	03:25	02:18	2:25	2:30
Förvärmning (min) 	15	15	20	N/A	N/A	N/A	10	10	15	N/A	N/A	N/A
Knådning 1 (min) 	12	13	13	12	13	13	12	12	15	12	13	13
Jäsning 1 (min) 	25	25	25	10	10	10	20	20	20	10	10	10
Knådning 2 (min) 	2 3A* 5	2 5A 5	2 5A 5	2 1A 5	2 2A 5	2 2A 5	2 3A* 8	2 5A 8	2 5A 8	2 1A 5	2 2A 5	2 2A 5
Jäsning 2 (min): 	30	30	30	18	18	18	43	41	35	18	18	18
Jäsning 3 (min): 	30	30	30	30	30	30	35	35	35	30	30	30
Gräddning (min): 	56	60	65	56	60	65	60	65	70	60	65	70
Varmhållning (min) 	60	60	60	60	60	60	60	60	60	60	60	60
Tillsätta ingredienser (återstående timmar)	02:01	02:05	02:10	01:49	01:53	01:58	02:26	02:29	02:28	1:53	1:58	2:03
Förinställning av tid	15h	15h	15h	15h	15h	15h	15h	15h	15h	15h	15h	15h









* 3A innebär att efter 3 minuters knådning hörs 10 signaler samtidigt som ADD ⑥ kommer upp på displayen. Det ska påminna dig om att det nu är dags att tillsätta ev. ingredienser som frukt eller nötter.

Program	3. Fullkorn						4. Söt					
Gräddningsgrad	Ljus Medel Mörk:			Snabb			Ljus Medel Mörk:			Snabb		
Storlek	750 g	1000 g	1250 g	750 g	1000 g	1250 g	750 g	1000 g	1250 g	750 g	1000 g	1250 g
Tid (timmar)	3:18	3:25	3:35	2:24	2:30	2:35	2:56	3:01	3:10	2:10	2:16	2:20
Förvärmning (min) 	15	15	20	N/A	N/A	N/A	10	10	15	N/A	N/A	N/A
Knådning 1 (min) 	11	12	12	11	13	13	12	12	12	11	12	12
Jäsning 1 (min) 	30	30	30	10	10	10	25	25	25	10	10	10
Knådning 2 (min) 	2 3A 8	2 5A 8	2 5A 8	2 2A 5	2 2A 5	2 2A 5	2 4A* 6	2 5A 6	2 5A 6	2 1A 6	2 2A 6	2 2A 6
Jäsning 2 (min): 	38	38	38	23	23	23	35	35	35	18	18	18
Jäsning 3 (min): 	35	35	35	35	35	35	30	30	30	30	30	30
Gräddning (min): 	56	60	65	56	60	65	52	56	60	52	56	60
Varmhållning (min) 	60	60	60	60	60	60	60	60	60	60	60	60
Tillsätta ingredienser (återstående timmar)	2:17	2:21	2:26	1:59	2:03	2:08	2:03	2:07	2:11	1:46	1:50	1:54
Förinställning av tid	15h	15h	15h	15h	15h	15h	15h	15h	15h	15h	15h	15h

* 4A innebär att efter 4 minuters knådning hörs 10 signaler samtidigt som ADD  kommer upp på displayen. Det ska påminna dig om att det nu är dags att tillsätta ev. ingredienser som frukt eller nötter.

Program	5. Express			6. Deg	7. Pas-tadeg	8. Kärnmjölks-bröd			9. Glutenfri		
Gräddningsgrad	Ljus Medel Mörk:			N/A	N/A	Ljus Medel Mörk:			Ljus Medel Mörk:		
Storlek	750 g	1000 g	1250 g	N/A	N/A	750 g	1000 g	1250 g	750 g	1000 g	1250 g
Tid (timmar)	1:15	1:18	1:20	1:50	0:15	3:17	3:21	3:30	2:14	2:20	2:25
Förvärmning (min) 	N/A	N/A	N/A	10	N/A	25	25	30	N/A	N/A	N/A
Knådning 1 (min) 	8	8	8	12	15	10	10	10	12	13	13
Jäsning 1 (min) 	N/A	N/A	N/A	10	N/A	20	20	20	10	10	10
Knådning 2 (min) 	N/A 2A 5	N/A 2A 5	N/A 2A 5	N/A 3A 5	N/A N/A N/A	2 5A* 8	2 5A* 8	2 5A* 8	2 1A 5	2 2A 5	2 2A 5
Jäsning 2 (min): 	N/A	N/A	N/A	25	N/A	45	45	45	18	18	18
Jäsning 3 (min): 	20	20	20	45	N/A	30	30	30	30	30	30
Gräddning (min): 	40	43	45	N/A	N/A	52	56	60	56	60	65
Varmhållning (min) 	60	60	60	N/A	N/A	60	60	60	60	60	60
Tillsätta ingredienser (återstående timmar)	1:05	1:08	1:10	1:15	N/A	2:15	2:19	2:23	1:49	1:53	1:58
Förinställning av tid	15h	15h	15h	15h	15h	15h	15h	15h	15h	15h	15h

* 5A innebär att efter 5 minuters knådning hörs 10 signaler samtidigt som ADD  kommer upp på displayen. Det ska påminna dig om att det nu är dags att tillsätta ev. ingredienser som frukt eller nötter.

Program	10. Kaka			11. Marmelad	12. Grädda
Gräddningsgrad	Ljus Medel Mörk:			N/A	Ljus Medel Mörk:
Storlek	750 g	1000 g	1250 g	N/A	N/A
Tid (timmar)	1:30	1:35	1:40	1:20	1:00
Förvärmning (min.) 	N/A	N/A	N/A	N/A	N/A
Knådning 1 (min) 	15	15	15	N/A	N/A
Jäsning 1 (min) 	N/A	N/A	N/A	15 Värme + knådning	N/A
Knådning 2 (min) 	N/A N/A N/A	N/A N/A N/A	N/A N/A N/A	N/A N/A N/A	N/A N/A N/A
Jäsning 2 (min): 	N/A	N/A	N/A	N/A	N/A
Jäsning 3 (min): 	N/A	N/A	N/A	45 Värme + knådning	N/A
Gräddning (min): 	60	65	70	20 Jäsning	60
	15 Jäsning	15 Jäsning	15 Jäsning		
Varmhållning (min) 	60	60	60	N/A	60
Tillsätta ingredienser (återstående timmar)	N/A	N/A	N/A	N/A	N/A
Förinställning av tid	15h	15h	15h	N/A	15h

SE

Åtgärda fel på bakmaskinen

Vad ska jag göra om degkrokarna 6 fastnat i bakformen 7 när jag bakat färdigt?	Fyll bakformen 7 med hett vatten och vrid på degkrokarna 6 för att lossa dem.
Vad händer om det färdiga brödet står kvar i bakmaskinen?	Med varmhållningsfunktionen hålls brödet varmt och torrt i upp till en timme. Om brödet får stå kvar i bakmaskinen längre än en timme kan det bli fuktigt.
Kan bakformen 7 och degkrokarna 6 diskas i maskin?	Nej. Diska bakformen 7 och degkrokarna 6 för hand.
Varför rörs inte degen fast motorn går?	Kontrollera om degkrokarna 6 och bakformen 7 sitter ordentligt fast.
Vad ska jag göra om degkroken 6 fastnat i brödet?	Ta bort degkroken 6 med degkrokslossaren 10 .
Vad händer om strömmen går under bakningen?	Efter ett strömavbrott på upp till tio minuter kommer bakmaskinen att slutföra det program som senast kördes.
Hur lång tid tar det att baka brödet?	De exakta tiderna hittar du i tabellen Programförlopp.
Hur stora bröd kan jag baka?	Du kan baka bröd som väger 750 g - 1000 g - 1250 g.
Varför går det inte att använda timern när man bakar med färsk mjölk?	Färsvaror som mjölk och ägg kan bli dåliga om de står för länge i bakmaskinen.
Vad har hänt när bakmaskinen inte sätter igång när man tryckt på Start/Stopp B ?	Vissa moment, som t ex förvärmnings- eller vilofasen är svåra att märka. Kontrollera i vilken fas programmet befinner sig i tabellen Programförlopp. Kontrollera om produkten är igång genom att se efter om driftindikatorn B lyser. Kontrollera att du verkligen tryckt på knappen Start/Stopp B . Kontrollera att kontakten verkligen sitter i uttaget.
Produkten hackar sönder russinen i degen.	För att undvika att ingredienser som russin och annan frukt hackas sönder ska de inte tillsättas förrän efter signalen.



BESTÄLLNINGSKORT SBB 850 B1

► www.kompnass.com

BESTÄLLNINGSSANTAL
(max. 3 set per beställning)

ARTIKELBESKRIVNING

STYCKPRIS

TOTALBELOPP

► 1 bakform inkl. 2 degkrokar

10 €



_____ €

+ Plus Kostnader för porto,
administration, förpackning
och frakt **5 €**

► 4 degkrokar

10 €



_____ €

+ Plus Kostnader för porto,
administration, förpackning
och frakt **3 €**

► **Hinweis:** Wenn Ihre Bestellung aus mehreren Artikeln besteht (4er-Set Kneithaken und Backform) zahlen Sie immer den höheren Versandkostenpreis von 5 Euro!

= _____ €

BETALNINGSSÄTT

Överföring

(Ort, datum) _____

(Underskrift)

BESTÄLLNINGSKORT SBB 850 B1

► www.kompernass.com



- 1) Skriv in namn, adress och telefonnummer under Avsändare/beställare, med textade bokstäver (så kan vi nå dig om något är oklart).
- 2) För över hela summan till vårt konto

Kompernaß Handelsgesellschaft mbH

IBAN: DE03440100460799566462

SWIFT (BIC): PBNKDEFF 440

Postbank Dortmund AG

- Vid överföringen ska du ange artikeln som anledning till inbetalningen samt namn och bostadsort. Lägg sedan det fullständigt ifyllda beställningskortet i ett kuvert och skicka det till följande adress.
Vår postadress:

Kompernaß Handelsgesellschaft mbH

Burgstraße 21

44867 Bochum

Tyskland

VIKTIGT

- Frankera brevet tillräckligt.
- Skriv ditt namn som avsändare på kuvertet.

AVSÄNDARE/BESTÄLLARE
(var vänlig använd tryckbokstäver)

Namn, Förnamn

Gata

Postnummer, Ort

Telefon

Table des matières

Introduction44
Usage conforme44
Matériel livré44
Description de l'appareil44
Caractéristiques techniques44
Consignes de sécurité45
Avant la première utilisation49
Propriétés49
Champ de commande49
Programmes51
Fonction minuterie52
Avant la cuisson52
Faire cuire du pain53
Nettoyage et entretien55
Mise au rebut56
Garantie et service56
Importateur57
Déroulement du programme58
Dépannage de la machine à pain62

MACHINE À PAIN

Introduction

Toutes nos félicitations pour l'achat de votre nouvel appareil.

Vous venez ainsi d'opter pour un produit de grande qualité. Le mode d'emploi fait partie de ce produit. Il contient des remarques importantes concernant la sécurité, l'usage et la mise au rebut. Avant d'utiliser le produit, veuillez vous familiariser avec toutes les consignes d'utilisation et de sécurité. N'utilisez le produit que conformément aux consignes et pour les domaines d'utilisation prévus. Si vous cédez le produit à un tiers, remettez-lui également tous les documents.

Usage conforme

N'utilisez votre machine à pain que pour la cuisson du pain et la préparation de marmelades/confitures dans le cadre domestique.

N'utilisez en aucun cas l'appareil pour le séchage d'aliments ou d'objets. N'utilisez pas la machine à pain à l'extérieur.

Utilisez exclusivement les accessoires recommandés par le fabricant. L'utilisation d'accessoires non recommandés peut conduire à un endommagement de l'appareil.

Cet appareil est exclusivement réservé à un usage domestique.

N'utilisez pas l'appareil pour des applications commerciales !

Matériel livré

Machine à pain

Moule

2 crochets de pétrissage

Verre mesureur

Cuillère doseuse

Extracteur de crochets de pétrissage

Mode d'emploi

Brève notice

Livret de recettes

REMARQUE

- ▶ Contrôlez l'intégralité de la machine une fois déballée, ainsi que d'éventuels dommages de transport. Le cas échéant, adressez-vous au service après-vente (voir chapitre "Garantie et service après-vente").

Description de l'appareil

Figure A :

- ❶ Fenêtre de contrôle
- ❷ Couverture d'appareil
- ❸ Fentes d'aération
- ❹ Cordon d'alimentation
- ❺ Champ de commande

Figure B :

- ❻ 2 crochets de pétrissage
- ❼ Moule pour un pain d'un poids allant jusqu'à 1250 g
- ❽ Verre mesureur
- ❾ Cuillère doseuse
- ❿ Extracteur de crochet de pétrissage

Caractéristiques techniques

Tension nominale : 220 - 240 V ~ / 50 Hz

Puissance absorbée : 850 watts

Consignes de sécurité

- ▶ Veuillez lire intégralement le mode d'emploi avant la première utilisation !

⚠ DANGER - RISQUE DE CHOC ÉLECTRIQUE !

- ▶ Contrôlez le cordon d'alimentation et la fiche avant toute utilisation. Si le cordon d'alimentation de cet appareil est endommagé, il doit impérativement être remplacé par le fabricant, son service après-vente ou une personne de qualification similaire afin d'éviter d'autres risques.
- ▶ N'acheminez pas le câble au niveau d'arêtes vives ou à proximité de surfaces ou d'objets chauds. L'isolement du câble peut être endommagé.
- ▶ Lorsque vous n'utilisez pas l'appareil et avant tout nettoyage, débranchez la fiche secteur de la prise.
- ▶ Ne plongez pas la machine à pain dans de l'eau ou dans d'autres liquides. Risque d'électrocution !
- ▶ Ne nettoyez pas l'appareil avec des éponges récurantes. Si des particules de l'éponge se désagrègent et entrent en contact avec des pièces électriques, il y a risque d'électrocution.

⚠ ATTENTION : RISQUE DE BLESSURES !

- ▶ Risque d'étouffement ! Les enfants peuvent étouffer en cas d'utilisation inappropriée de l'emballage. Mettez-le au rebut immédiatement après le déballage ou conservez-le hors de portée des enfants.
- ▶ Afin d'éviter tout risque de trébuchement ou d'accident, l'appareil est équipé d'un cordon d'alimentation court.
- ▶ Laissez l'appareil refroidir et débranchez la fiche secteur avant de retirer ou de mettre en place les pièces accessoires.
- ▶ Acheminez une rallonge de telle manière que personne ne puisse trébucher ou tirer dessus par inadvertance.
- ▶ Ne laissez pas l'appareil sans surveillance si des enfants se trouvent à proximité. Retirez la fiche secteur lorsque l'appareil est inutilisé et avant de le nettoyer. Laissez refroidir l'appareil avant d'enlever des pièces.

⚠ ATTENTION : RISQUE DE BLESSURES !

- ▶ Cet appareil peut être utilisé par des enfants à partir de 8 ans et par des personnes ayant des capacités physiques, sensorielles ou mentales réduites ou un manque d'expérience et /ou de connaissances à condition qu'ils aient reçu une supervision ou des instructions concernant l'utilisation de l'appareil en toute sécurité et qu'ils comprennent les dangers encourus.
- ▶ Les enfants ne doivent pas jouer avec l'appareil.
- ▶ Le nettoyage et la maintenance utilisateur ne doivent pas être réalisées par des enfants, à moins qu'ils soient âgés de plus de 8 ans et surveillés !
- ▶ Maintenir l'appareil et son cordon hors de portée des enfants de moins de 8 ans.
- ▶ Cet appareil satisfait aux dispositions de sécurité correspondantes. Les vérifications, les réparations et l'entretien technique sont exclusivement réservés au revendeur spécialisé qualifié. Sinon, la garantie est annulée.
- ▶ Prudence ! La machine à pain est un appareil qui chauffe. Avant de toucher l'appareil, attendez qu'il ait refroidi ou utilisez une manique.
- ▶ Ne déplacez pas la machine à pain si le moule contient quelque chose de brûlant ou un liquide tel que de la confiture. Il y a un risque de brûlure !
- ▶ Lors de l'utilisation, évitez à tout prix de toucher les crochets de pétrissage en rotation. Il y a risque de blessures !
- ▶ Pendant le fonctionnement, la température de la surface de contact peut être très élevée. Risque de brûlure !



Attention ! Surface brûlante !

Les pièces de l'appareil deviennent brûlantes en cours d'utilisation ! Risque de brûlure !

⚠ AVERTISSEMENT ! RISQUE D'INCENDIE !

- ▶ N'utilisez pas de minuterie externe ou de dispositif de commande à distance pour faire fonctionner l'appareil.
- ▶ N'installez pas l'appareil à proximité de matériaux combustibles, explosifs et/ou de gaz combustibles. La distance par rapport aux autres appareils ne doit pas être inférieure de 10 cm.
- ▶ Ne recouvrez jamais l'appareil avec une serviette ou tout autre matériau. La chaleur et la vapeur doivent pouvoir s'échapper. Un incendie peut se déclarer si l'appareil est recouvert d'un matériau inflammable tel que des rideaux ou qu'il entre en contact avec.
- ▶ Ne posez pas d'objets sur l'appareil et ne le recouvrez pas.
- ▶ Ne mettez jamais de papier d'aluminium ou d'autres objets métalliques dans la machine à pain. Cela peut causer un court-circuit.
- ▶ Lors de la cuisson, ne dépassez jamais la quantité de 700 g de farine et n'ajoutez jamais plus de 1 ¼ sachet de levure sèche. La pâte peut en effet déborder et provoquer un incendie !
Les pains sans gluten font ici exception. Ici, 2 sachets de levure sèche maximum peuvent être ajoutés (voir le livret de recettes).

ATTENTION – DOMMAGES MATÉRIELS !

- ▶ Assurez-vous que les fentes d'aération de l'appareil ne sont pas recouvertes. Risque de surchauffe !
- ▶ Ne laissez jamais l'appareil fonctionner sans surveillance !
- ▶ L'appareil ne doit être utilisé qu'en intérieur.
- ▶ Ne jamais placer l'appareil au-dessus ou à côté d'une cuisinière à gaz ou électrique ou d'un four brûlant ou d'autres sources de chaleur. Risque de surchauffe !
- ▶ L'utilisation d'accessoires non recommandés par le fabricant peut être à l'origine de dommages. L'appareil ne doit être utilisé que pour l'emploi auquel il est destiné. Sinon, la garantie est annulée.

ATTENTION – DOMMAGES MATÉRIELS !

- ▶ Ne commencez un programme de cuisson qu'après avoir introduit un moule.
L'appareil risque sinon d'être endommagé de manière irréparable.
- ▶ Ne tirez pas sur le cordon d'alimentation pour débrancher la fiche de la prise.
- ▶ N'utilisez pas la machine à pain pour conserver des aliments ou des ustensiles.
- ▶ Ne jamais utiliser l'appareil sans moule ou avec un moule vide.
Ceci risque d'endommager l'appareil de manière irréversible.
- ▶ Fermez toujours le couvercle lorsque l'appareil est en marche.
- ▶ Ne retirez jamais le moule lorsque l'appareil est en marche.
- ▶ Posez l'appareil uniquement sur une surface sèche, plane et non sensible à la chaleur.
- ▶ Avant le raccordement, contrôlez si le type de courant et la tension du réseau correspondent aux indications figurant sur la plaque signalétique.
- ▶ Si vous utilisez une rallonge, la puissance maximum autorisée du câble doit correspondre à la puissance de la machine à pain.

Avant la première utilisation

Déballage

- Déballer la machine et retirez tout matériel d'emballage, ainsi que d'éventuels autocollants et films protecteurs.
- Contrôlez l'intégralité de la machine une fois déballée, ainsi que d'éventuels dommages de transport. Le cas échéant, adressez-vous au service après-vente (voir chapitre "Garantie et service après-vente").

Premier nettoyage

Essayez à l'aide d'un chiffon propre et humide le moule (7), les crochets de pétrissage (6) et la face extérieure de la machine à pain avant sa mise en service. N'utilisez pas d'éponges récurantes ou de produits à récurer. Retirez le film protecteur sur le champ de commande (5) si ce n'est pas encore fait.

Première opération de chauffage

- 1) Uniquement la première fois que **vous faites chauffer la machine à pain**, placez le moule (7) vide dans la machine et fermez le couvercle de l'appareil (2).

⚠ ATTENTION ! RISQUE D'INCENDIE !

► Ne laissez jamais la machine à pain chauffer pendant plus de 5 minutes avec le moule (7) vide. Il y a risque de surchauffe.

- 2) Sélectionnez le programme 12, comme indiqué au chapitre "Programmes", et appuyez sur le bouton Marche/Arrêt (B) pour chauffer l'appareil pendant 5 minutes.
- 3) Après 5 minutes, appuyez sur la touche Marche/Arrêt (B) jusqu'à ce qu'un long signal sonore retentisse, pour interrompre le programme.

REMARQUE

Les éléments chauffants étant légèrement graissés, une légère odeur peut se dégager lors de la première mise en service. Elle n'est pas dangereuse et se dissipe rapidement. Assurez une aération suffisante, en ouvrant une fenêtre par exemple.

- 4) Attendez que l'appareil ait complètement refroidi et essayez à nouveau le moule (7), les crochets de pétrissage (6) et la face extérieure de la machine à pain à l'aide d'un chiffon propre et humide.

Propriétés

Avec la machine à pain, vous avez la possibilité de faire cuire du pain selon votre goût.



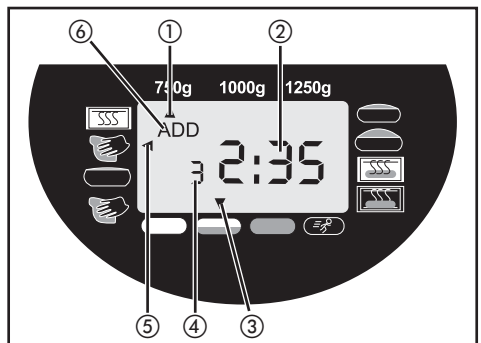
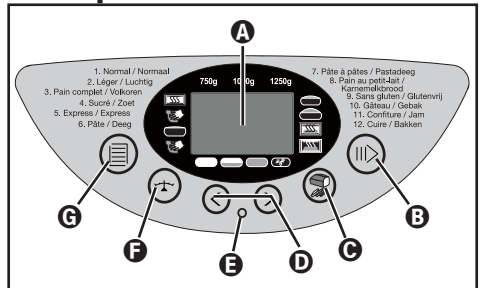

- Vous pouvez choisir entre 12 programmes différents.
- Vous pouvez utiliser des mélanges pour pâtes tout prêts.
- Vous pouvez pétrir de la pâte à petits pains et confectonner de la marmelade.
- Grâce au programme "Sans gluten", vous pouvez cuire des mélanges à pâte sans gluten et confectonner des recettes à base de farines sans gluten, comme par ex. la farine de maïs, la farine de sarrasin et la fécule de pommes de terre.

Champ de commande



A Ecran

L'affichage indique

- ① la sélection du poids (750 g, 1000 g, 1250 g)
- ② le temps d'opération restant en heures et la présélection du temps programmée
- ③ le degré de dorage sélectionné (clair, , moyen , doré , vite )
- ④ le numéro de programme sélectionné
- ⑤ le déroulement du programme
- ⑥ l'ajout d'ingrédients ("ADD")

B Marche / Arrêt

Pour démarrer ou arrêter le fonctionnement ou pour effacer une programmation de minuterie.

Pour interrompre l'opération, appuyez brièvement sur la touche Marche/Arrêt **B**, jusqu'à ce qu'un signal sonore retentisse et que l'indication des heures clignote sur l'écran **A**. En appuyant à nouveau sur la touche Marche/Arrêt **B**, l'opération peut être poursuivie dans un délai de 10 minutes. Si vous oubliez d'enclencher le programme, celui-ci reprend automatiquement après 10 minutes.

Pour arrêter définitivement le fonctionnement de l'appareil ou effacer la configuration, appuyez sur la touche Marche/Arrêt **B** pendant 3 secondes. Un signal sonore prolongé retentit.

REMARQUE

- ▶ N'appuyez pas sur la touche Marche/Arrêt **B**, si vous souhaitez uniquement contrôler l'état du pain. Observez la procédure de cuisson par la fenêtre de contrôle **1**.

ATTENTION !

- ▶ A chaque fois que vous appuyez sur une touche, un signal sonore doit retentir, à part quand l'appareil est en marche.

C Degré de dorage (ou mode Vite)

Sélection du degré de dorage ou passage en mode Vite (Clair/Moyen/Doré/Vite). Appuyez plusieurs fois sur la touche Degré de dorage **C**, jusqu'à ce que la flèche apparaisse au-dessus du degré de dorage souhaité. Pour les programmes 1 - 4, vous pouvez activer le mode Vite en appuyant plusieurs fois sur la touche Degré de dorage **C**, pour raccourcir la procédure de cuisson. Appuyez sur la touche Degré de dorage **C** jusqu'à ce que la flèche apparaisse au-dessus de "Vite". Il n'est pas possible de choisir un degré de dorage pour les programmes 6, 7 et 11.

D Minuterie

Cuisson temporisée.

REMARQUE

- ▶ Dans le cas du programme 11, vous ne pouvez pas définir de cuisson temporisée.

E Voyant lumineux de service

Le voyant lumineux de service **E** montre avec son allumage qu'un programme est en cours.

Si vous voulez démarrer un programme en différé avec la fonction minuterie, le voyant lumineux de service **E** clignote dès que vous avez effectué le réglage de la minuterie. Dès que le programme démarre, le voyant lumineux de service **E** s'allume en permanence.

F Poids du pain

Sélection du poids du pain (750 g / 1000 g / 1250 g).

Appuyez plusieurs fois sur cette touche jusqu'à ce que la flèche apparaisse sous le poids souhaité. Les indications de poids (750 g / 1000 g / 1250 g) se rapportent à la quantité d'ingrédients versés dans le moule **7**.

REMARQUE

- ▶ Le réglage par défaut lors de la mise en marche de l'appareil s'élève à 1250 g. Chez les programmes 6, 7, 11 et 12, vous ne pouvez pas régler le poids du pain.

ⓐ Sélection du programme (menu)

Affichage du programme de cuisson souhaité (1-12). L'écran **A** affiche le numéro de programme et la durée de cuisson correspondante.

Fonction Memory

Suite à une coupure de courant n'excédant pas 10 minutes, le programme est poursuivi à l'endroit où il a été arrêté lorsque l'appareil se remet en marche. Ceci ne vaut cependant pas lors de la suppression/fin de l'opération de cuisson ou lors de l'actionnement de la touche Marche/Arrêt **B** jusqu'à ce qu'un long signal sonore retentisse.

Fenêtre de contrôle **1**

La fenêtre de contrôle **1** vous permet d'observer la procédure de cuisson.

Programmes

Avec la touche de sélection de programme **G**, vous sélectionnez le programme souhaité. Le numéro de programme correspondant s'affiche sur l'écran **A**. Les temps de cuisson dépendent des combinaisons de programme sélectionnées. Voir le chapitre "Déroulement des programmes".

Programme 1 : Normal

Pour les pains mixtes et blancs essentiellement composés de farine de blé ou de seigle. Le pain est d'une consistance compacte. Le dorage du pain est défini à l'aide de la touche Degré de dorage **G**.

Programme 2 : Léger

Pour des pains légers composés de farine bien fine. En règle générale, le pain est léger et présente une croûte croustillante.

Programme 3 : Pain complet

Pour les pains à base de farine plus consistante, par ex. de la farine de blé complète et de la farine de seigle. Le pain est plus compact et plus lourd.

Programme 4 : Sucré

Pour des pains avec des ingrédients composés de jus de fruits, de flocons de noix de coco, de raisins, de fruits secs, de chocolat ou de sucre supplémentaire. Le pain sera plus léger et plus aéré à l'issue d'une phase de levée plus longue.

Programme 5 : Express

Pour le pétrissage, laisser lever la pâte et la cuisson sera moins longue. Ce programme n'est indiqué que pour les recettes ne contenant pas d'ingrédients lourds ou des types de farine complète. Notez bien qu'avec ce programme, le pain peut devenir moins moelleux et pas aussi savoureux qu'avec un autre programme.

Programme 6 : Pâte

Pour la fabrication de pâtes levées pour les petits pains, les pâtes à pizza ou les brioches. La procédure de cuisson n'est pas applicable pour ce programme.

Programme 7 : Pâte à pâtes

Pour la confection de pâtes. La procédure de cuisson n'est pas applicable pour ce programme.

Programme 8 : Pain au petit-lait

Pour des pains composés de babeurre ou de yaourt.

Programme 9 : Sans gluten

Pour les pains composés de farines et de mélanges de cuisson sans gluten. Les farines sans gluten ont besoin d'un temps de cuisson plus long pour l'absorption des liquides et disposent de propriétés de gonflement différentes.

Programme 10 : Gâteau

Les ingrédients sont pétris dans ce programme, avant être laissés au repos et cuits. Utilisez de la poudre à lever pour ce programme.

Programme 11 : Confiture

Pour la confection de marmelades, de confitures, de gelées et de pâtes à tartiner à base de fruits.

Programme 12 : Cuire

Pour la recuisson de pains qui sont trop clairs ou qui ne sont pas bien cuits ou pour des pâtes prêtes à cuire.. L'ensemble des procédures de pétrissage et de repos ne sont pas applicables pour ce programme. Après la fin de la procédure de cuisson, le pain est maintenu au chaud pendant une heure maximum. Ce programme empêche que le pain devienne trop humide. Le programme 12 cuit le pain pendant 60 minutes.

Pour arrêter prématurément ces fonctions, appuyez sur la touche Marche/Arrêt **B**, jusqu'à ce qu'un signal sonore prolongé retentisse. Pour arrêter l'appareil, coupez l'alimentation électrique.

REMARQUE

- ▶ Chez les programmes 1, 2, 3, 4, 5, 6, 8 et 9, un signal sonore retentit pendant le déroulement du programme et "ADD" **6** apparaît sur l'écran. Ajoutez immédiatement d'autres ingrédients tels que des fruits ou des noix. Vous n'avez pas besoin d'interrompre le programme pour cela. Les ingrédients ne sont pas réduits en morceaux par les crochets de pétrissage **6**. Si vous avez réglé la minuterie, vous pouvez verser tous les ingrédients dans le moule de cuisson également au début du programme. **7**. Dans ce cas, vous devriez légèrement réduire les fruits et les noix avant de les ajouter.

Fonction minuterie

La fonction de minuterie vous permet de procéder à une cuisson temporisée.

Les touches fléchées **<** et **>** **D** vous permettent de définir la fin de la procédure de cuisson. La temporisation maximale est égale à 15 heures.

⚠ ATTENTION ! RISQUE D'INCENDIE !

- ▶ Avant de procéder à la cuisson d'un pain donné avec la fonction de minuterie, testez d'abord la recette afin de vous assurer que les ingrédients affichent une bonne proportion entre eux, que la pâte n'est pas trop ferme ou trop mince ou que la quantité n'est pas trop importante pour éviter tout risque de débordement.

- 1) Sélectionnez un programme. L'écran **A** indique la durée de cuisson requise.
- 2) La touche fléchée **>** **D** vous permet de décaler la fin du programme. Lorsque vous appuyez pour la première fois, la fin est décalée de 10 minutes. A chaque fois que vous appuyez à nouveau sur la touche fléchée **>** **D** le temps est décalé de 10 minutes. En maintenant la touche fléchée enfoncée, vous accélérez cette

procédure. L'affichage vous indique la durée totale du temps de cuisson et le délai.

En cas de dépassement du décalage de temps possible, vous pouvez corriger le temps à l'aide de la touche fléchée **<** **D**.

- 3) Confirmez la configuration de la minuterie à l'aide de la touche Marche/Arrêt **B**. Le voyant lumineux de service **E** commence à clignoter. Le double point clignote à l'écran **A** et le temps programmé commence à s'écouler.

Dès que le programme démarre, le voyant lumineux de service **E** s'allume en permanence. Lorsque la procédure de cuisson est terminée, dix signaux sonores retentissent et l'écran **A** affiche 0:00.

Exemple :

Il est 8h00 et vous souhaitez avoir du pain frais dans 7 heures et 30 minutes, c'est-à-dire à 15h30. Dans un premier temps, sélectionnez le programme 1 et maintenez la touche fléchée **D** enfoncée jusqu'à ce que l'écran **A** affiche 7:30 dans la mesure où le temps de la préparation s'élève à 7 heures et 30 minutes.

REMARQUE

- ▶ La fonction de minuterie n'est pas disponible pour le programme "Marmelade".

REMARQUE

- ▶ Ne pas utiliser la fonction de minuterie en cas de transformation de denrées alimentaires rapidement périssables tels que le lait, les œufs, la crème fraîche ou le fromage, etc.

Avant la cuisson

Pour réussir une procédure de cuisson, veuillez tenir compte des facteurs suivants :

Ingrédients

⚠ ATTENTION ! RISQUE D'INCENDIE !

- ▶ Retirez le moule **7** du corps de l'appareil avant de verser les ingrédients. Si des ingrédients pénètrent dans la zone de cuisson, un incendie peut se déclencher suite au réchauffement des serpents de chauffage.

- Mettez toujours les ingrédients dans l'ordre indiqué dans le moule 7.
- Tous les ingrédients doivent être à température ambiante afin d'obtenir une procédure de fermentation optimale de la levure.

⚠ ATTENTION ! RISQUE D'INCENDIE !

- ▶ N'utilisez en aucun cas des quantités plus importantes que celles indiquées. Une quantité excessive de pâte peut déborder du moule 7 et un incendie peut se déclencher suite au réchauffement des serpentins de chauffage.

- Veillez à la mesure exacte des ingrédients. De légères divergences par rapport aux quantités indiquées dans la recette peuvent déjà influencer le résultat de cuisson.

Faire cuire du pain

Préparation

REMARQUE

- ▶ Installez la machine à pain sur une surface plane et ferme.

- 1) Retirez le moule 7 de l'appareil par le haut.
- 2) Enfoncez les crochets de pétrissage 6 sur l'arbre d'entraînement dans le moule 7. Veillez à ce qu'ils soient fermement positionnés.
- 3) Versez les ingrédients de votre recette dans le moule 7. Ajoutez tout d'abord les liquides, le sucre, le sel puis la farine, et, pour terminer, la levure.

REMARQUE

- ▶ Veillez à ce que la levure n'entre pas en contact avec le sel ou des liquides.

- 4) Remettez le moule 7 en place. Veillez à ce qu'elle s'enclenche correctement.
- 5) fermez le couvercle de l'appareil 2.
- 6) Insérez la fiche secteur dans la prise secteur. Un signal sonore retentit et l'écran A affiche le numéro du programme et la durée du programme 1.

- 7) Sélectionnez votre programme avec la touche de choix de programme G. Chaque entrée est confirmée par un signal acoustique.
- 8) Le cas échéant, sélectionnez la taille du pain à l'aide de la touche F.
- 9) Sélectionnez le degré de dorage C de votre pain. Dans l'écran A, la flèche vous indique si vous avez opté pour Clair, Moyen ou Doré. Vous pouvez en l'occurrence également sélectionner le mode "Vite" pour raccourcir le temps de levée de la pâte.

REMARQUE

- ▶ La fonction "Degré de dorage" n'est pas disponible pour les programmes 6, 7 et 11. La fonction "Vite" est uniquement possible pour les programmes 1-4. Pour les programmes 6, 7, 11 et 12, le réglage du poids du pain n'est pas possible.

- 10) Vous avez maintenant la possibilité de régler l'heure de fin de votre programme à l'aide de la fonction de minuterie. Vous pouvez saisir un décalage maximal allant jusqu'à 15 heures.

REMARQUE

- ▶ Cette fonction n'est pas possible pour le programme 11.

Démarrer le programme

Démarrez à présent le programme à l'aide de la touche Marche/Arrêt B.

REMARQUE

- ▶ Les programmes 1, 2, 3, 4, 6 et 8 démarrent avec une phase de préchauffage de 10 à 30 minutes (à l'exception du mode Vite, voir le tableau du déroulement des programmes). Les crochets de pétrissage 6 ne bougent pas. Il ne s'agit pas d'une erreur de l'appareil.

Le programme exécute automatiquement les différentes étapes de travail.

La fenêtre de contrôle 1 vous permet d'observer la procédure de cuisson de votre machine à pain. De l'humidité peut occasionnellement se former sur la fenêtre de contrôle 1 pendant la procédure de cuisson. Pendant la phase de pétrissage, le couvercle 2 peut être ouvert.

REMARQUE

- N'ouvrez pas le couvercle de la machine **2** au cours de la phase de levée et de cuisson. Le pain peut s'affaisser.

Terminer le programme

Lorsque la procédure de cuisson est terminée, dix signaux sonores retentissent et l'écran **A** affiche 0:00. Lorsque le programme est terminé, l'appareil passe automatiquement en mode "Garder au chaud" qui dure 60 minutes maximum.

REMARQUE

- Ceci ne s'applique pas aux programmes 6, 7 et 11.

Pendant ce temps, de l'air chaud circule dans l'appareil. Vous pouvez mettre fin prématurément à la fonction "Garder au chaud" en maintenant la touche Marche/Arrêt **B** enfoncée jusqu'à ce que les signaux sonores retentissent.

DANGER ! DÉCHARGE ÉLECTRIQUE !

- Débranchez la fiche secteur de la prise avant d'ouvrir le couvercle **2**. Lorsque l'appareil n'est pas utilisé, débranchez toujours ce dernier de l'alimentation électrique.

Sortir le pain

Lorsque vous sortez le moule **7** de l'appareil, utilisez toujours une manique ou des gants de protection. Maintenez le moule **7** penché au-dessus d'une grille et secouez-le légèrement jusqu'à ce que le pain se décolle du moule de cuisson **7**.

Si le pain ne se détache pas des crochets de pétrissage **6**, retirez doucement les crochets de pétrissage **6** à l'aide de l'extracteur de crochets de pétrissage **10**.

REMARQUE

N'utilisez aucun objet métallique susceptible de rayer le revêtement antiadhésif. Aussitôt après avoir retiré le pain, rincez le moule **7** à l'eau chaude. Vous empêchez ainsi que les crochets de pétrissage **6** ne colle sur l'arbre d'entraînement.

CONSEIL

Si vous retirez les crochets de pétrissage **6** après le dernier pétrissage de la pâte, le pain n'est pas déchiré au moment de le sortir du moule **7**.

- Appuyez brièvement sur la touche Marche/Arrêt **B** pour interrompre le programme au tout début de la phase de cuisson ou retirez la fiche de la prise réseau. Vous devez rétablir la connexion avec le réseau électrique dans un délai de 10 minutes afin d'assurer la poursuite de la procédure de cuisson.
- Ouvrez le couvercle **2** et sortez le moule **7**. Appliquez de la farine sur les mains pour sortir la pâte et retirez les crochets de pétrissage **6**.
- Placez à nouveau la pâte dans le moule **7**. Insérez à nouveau le moule **7** et fermez le couvercle de l'appareil **2**.
- Le cas échéant, enfichez la fiche secteur dans la prise de courant. Le programme de cuisson est poursuivi.

Laissez le pain refroidir pendant 15 à 30 minutes avant de le consommer.

Avant de couper le pain, assurez-vous toujours qu'il ne reste pas de crochets de pétrissage **6** dans la pâte.

Messages d'erreur

- Lorsque l'écran **A** affiche "HHH" après le démarrage du programme, cela signifie que la température de la machine à pain est encore trop élevée. Arrêtez le programme et retirez la fiche secteur. Ouvrez le couvercle de l'appareil **2** et laissez refroidir l'appareil pendant 20 minutes avant de l'utiliser à nouveau.
- S'il s'avère impossible de démarrer un nouveau programme alors que la machine à pain vient d'en achever un, cela signifie que l'appareil est encore trop chaud. Dans ce cas, l'écran affiche le réglage de base (Programme 1). Ouvrez le couvercle de l'appareil **2** et laissez refroidir l'appareil pendant 20 minutes avant de l'utiliser à nouveau.

REMARQUE

- ▶ N'essayez pas de mettre en service l'appareil avant qu'il ne se soit refroidi. Cela fonctionne uniquement pour le programme 12.
- Lorsque l'écran affiche "EEO", "EE1" ou "LLL", après que le programme ait été démarré, éteignez dans un premier temps la machine à pain, puis rallumez-la, en débranchant la fiche de la prise secteur puis en la rebranchant aussitôt. Si le message d'erreur persiste, adressez-vous au service après-vente.

Nettoyage et entretien**⚠ DANGER ! DÉCHARGE ÉLECTRIQUE !**

- ▶ Avant tout nettoyage, débranchez la fiche secteur de la prise et laissez tout d'abord l'appareil refroidir entièrement. Protégez l'appareil à l'encontre de l'humidité, car ceci peut entraîner un choc électrique. Respectez à cet effet les consignes de sécurité.

ATTENTION ! RISQUE DE DÉGÂTS MATÉRIELS !

- ▶ Les éléments de l'appareil et les accessoires ne sont pas adaptés au lavage en lave-vaisselle !
- ▶ N'utilisez aucun produit de nettoyage chimique ou diluant pour le nettoyage de la machine à pain.

Corps de l'appareil, couvercle, cuve

- Retirez tous les résidus de la cuve avec un chiffon humide ou une éponge légèrement humidifiée.
- Essuyez également le corps de l'appareil et le couvercle avec un chiffon ou une éponge humide. Pour faciliter le nettoyage, retirez le couvercle ② du corps de l'appareil :
 - Ouvrez le couvercle ② jusqu'à ce que les tenons en plastique soient introduits dans les ouvertures des guides de la charnière.

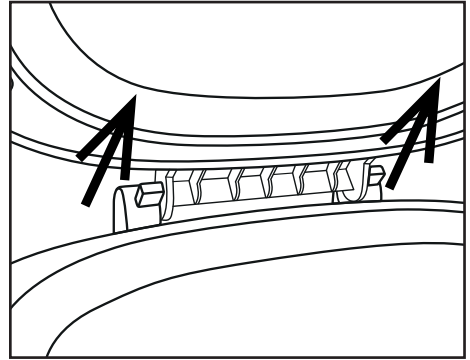

- Retirez le couvercle ② des guides de la charnière.

- Pour remonter le couvercle ② après le nettoyage, passez les tenons en plastique à travers l'ouverture des guides de la charnière.
- Séchez bien le tout et assurez-vous que toutes les pièces soient bien sèches avant une nouvelle utilisation.

Moule, crochets de pétrissage et accessoires**ATTENTION ! RISQUE DE DÉGÂTS MATÉRIELS !**

- ▶ Ne plongez jamais le moule ⑦ dans de l'eau ou tout autre liquide.
- ▶ La surface du moule ⑦ et des crochets de pétrissage ⑥ est recouverte d'un revêtement antiadhésif. Lors du nettoyage, n'utilisez pas de produits nettoyants agressifs, de récurants ou d'objets qui pourraient provoquer des rayures sur les surfaces.

REMARQUE

- ▶ De par l'humidité et la vapeur, l'apparence des surfaces peut se modifier au cours du temps. Cet état ne correspond pas à un entravement du fonctionnement ou à une réduction de la qualité.
- Avant le nettoyage, retirez le moule ⑦ et les crochets de pétrissage ⑥ de la zone de cuisson.

- Retirez les crochets de pétrissage ⑥ du moule ⑦. Si les crochets de pétrissage ⑥ ne se détachent pas du moule ⑦ remplissez le moule ⑦ d'eau chaude pendant 30 minutes. Les crochets de pétrissage ⑥ devraient maintenant pouvoir être détachés.

Nettoyez les crochets de pétrissage ⑥ à l'eau chaude et ajoutez un peu de liquide de vaisselle doux. En cas d'incrustations coriaces, laissez les crochets de pétrissage ⑥ tremper dans l'eau de rinçage jusqu'à ce que les incrustations puissent être éliminées avec une brosse.

Si le support de fixation à l'intérieur des crochets de pétrissage ⑥ est bouché, vous pouvez le nettoyer prudemment à l'aide d'une baguette de bois.

Séchez bien les crochets de pétrissage ⑥ après le nettoyage.

- Essuyez l'extérieur du moule ⑦ à l'aide d'un chiffon humide.
- Nettoyez l'intérieur du moule ⑦ à l'eau chaude savonneuse. En cas d'incrustations dans le moule ⑦, remplissez de l'eau chaude dans le moule de cuisson ⑦ et ajoutez un peu de liquide vaisselle doux. Laissez-le tremper jusqu'à ce que les incrustations soient ramollies et puissent être éliminées à l'aide d'une brosse. Rincez ensuite le moule ⑦ à l'eau claire abondante et séchez-le bien.
- Nettoyez le verre mesureur ⑧, la cuillère doseuse ⑨ et l'extracteur de crochets de pétrissage ⑩ à l'eau chaude et ajoutez un peu de liquide vaisselle doux. Rincez ensuite les pièces à l'eau claire pour éliminer les résidus de liquide de vaisselle. Séchez soigneusement le tout.

Mise au rebut



Ne jamais jeter l'appareil avec les ordures ménagères. Ce produit est assujéti à la directive européenne 2012/19/EU-DEEE.

Recyclez l'appareil via une entreprise de recyclage agréée ou via votre centre de recyclage communal.

Respectez la réglementation en vigueur. En cas de doute, veuillez contacter votre centre de recyclage.



Éliminer l'ensemble des matériaux d'emballage d'une manière respectueuse de l'environnement.

Garantie et service

Cet appareil est garanti 3 ans à partir de la date d'achat. L'appareil a été fabriqué avec soin et contrôlé consciencieusement avant sa livraison.

Veuillez conserver le ticket de caisse en guise de preuve d'achat. En cas d'exercice de la garantie, veuillez contacter le service après-vente compétent. Cette condition doit être respectée pour assurer l'expédition gratuite de votre marchandise.

La garantie est uniquement valable en cas d'erreurs de fabrication ou de matériel, mais pas pour les dommages de transport, les pièces d'usure, telles que les moules ou les crochets de pétrissage, ou en cas de détériorations de pièces fragiles, par ex. interrupteurs ou accus. Le produit est destiné uniquement à un usage privé et ne répond pas à un usage professionnel.

La garantie est annulée en cas d'entretien incorrect et inapproprié, d'usage de la force et en cas d'intervention non réalisée par notre centre de service après-vente agréé. Vos droits légaux ne sont pas restreints par la présente garantie.

L'exercice de la garantie ne prolonge pas la période de garantie. Cette disposition s'applique également aux pièces remplacées ou réparées. Signalez sans attendre toute anomalie éventuelle sur le matériel au moment du déballage et au plus tard deux jours après la date d'achat. Toute réparation fera l'objet d'une facturation après expiration de la période de garantie.

FR Service France

Tel.: 0800 919270

E-Mail: kompernass@lidl.fr

IAN 115367

BE Service Belgique

Tel.: 070 270 171 (0,15 EUR/Min.)

E-Mail: kompernass@lidl.be

IAN 115367

FR
BE**Heures de service de notre hotline :**

du lundi au vendredi de 8 h à 20 h (HEC)

Importateur

KOMPERNASS HANDELS GMBH









BURGSTRASSE 21

44867 BOCHUM









GERMANY

www.kompernass.com









Déroulement du programme

Programme	1. Normal						2. Léger					
	Clair Moyen Doré			Vite			Clair Moyen Doré			Vite		
Degré de dorage												
Taille	750 g	1000 g	1250 g	750 g	1000 g	1250 g	750 g	1000 g	1250 g	750 g	1000 g	1250 g
Temps (heures)	02:58	03:05	03:15	02:14	02:20	02:25	03:13	3:18	03:25	02:18	2:25	2:30
Préchauffage (min) 	15	15	20	N/A	N/A	N/A	10	10	15	N/A	N/A	N/A
Pétrir 1 (min) 	12	13	13	12	13	13	12	12	15	12	13	13
Lever 1 (min) 	25	25	25	10	10	10	20	20	20	10	10	10
Pétrir 2 (min) 	2 3A* 5	2 5A 5	2 5A 5	2 1A 5	2 2A 5	2 2A 5	2 3A* 8	2 5A 8	2 5A 8	2 1A 5	2 2A 5	2 2A 5
Lever 2 (min) 	30	30	30	18	18	18	43	41	35	18	18	18
Lever 3 (min) 	30	30	30	30	30	30	35	35	35	30	30	30
Cuire (min) 	56	60	65	56	60	65	60	65	70	60	65	70
Garder au chaud (min) 	60	60	60	60	60	60	60	60	60	60	60	60
Ajouter les ingrédients (Heures restantes)	02:01	02:05	02:10	01:49	01:53	01:58	02:26	02:29	02:28	01:53	1:58	2:03
Préréglage du temps	15h	15h	15h	15h	15h	15h	15h	15h	15h	15h	15h	15h





* 3A signifie que suite aux 3 minutes de pétrissage, 10 signaux sonores retentissent et que l'affichage écran "ADD"  apparaît. Ceci vous rappelle d'ajouter des ingrédients comme des fruits ou des noix.

Programme	3. Pain complet						4. Sucré					
	Clair Moyen Doré			Vite			Clair Moyen Doré			Vite		
Taille	750 g	1000 g	1250 g	750 g	1000 g	1250 g	750 g	1000 g	1250 g	750 g	1000 g	1250 g
Temps (heures)	3:18	3:25	3:35	2:24	2:30	2:35	2:56	3:01	3:10	2:10	2:16	2:20
Préchauffage (min) 	15	15	20	N/A	N/A	N/A	10	10	15	N/A	N/A	N/A
Pétrir 1 (min) 	11	12	12	11	13	13	12	12	12	11	12	12
Lever 1 (min) 	30	30	30	10	10	10	25	25	25	10	10	10
Pétrir 2 (min) 	2 3A 8	2 5A 8	2 5A 8	2 2A 5	2 2A 5	2 2A 5	2 4A* 6	2 5A 6	2 5A 6	2 1A 6	2 2A 6	2 2A 6
Lever 2 (min) 	38	38	38	23	23	23	35	35	35	18	18	18
Lever 3 (min) 	35	35	35	35	35	35	30	30	30	30	30	30
Cuire (min) 	56	60	65	56	60	65	52	56	60	52	56	60
Garder au chaud (min) 	60	60	60	60	60	60	60	60	60	60	60	60
Ajouter les ingrédients (Heures restantes)	2:17	2:21	2:26	1:59	2:03	2:08	2:03	2:07	2:11	1:46	1:50	1:54
Préréglage du temps	15h	15h	15h	15h	15h	15h	15h	15h	15h	15h	15h	15h

* 4A signifie que suite aux 4 minutes de pétrissage, 10 signaux sonores retentissent et que l'affichage écran "ADD"  apparaît. Ceci vous rappelle d'ajouter des ingrédients comme des fruits ou des noix.

Programme	5. Express			6. Pâte	7. Pâte à pâtes	8. Pain au petit-lait			9. Sans gluten		
Degré de dorage	Clair Moyen Doré			P/I	P/I	Clair Moyen Doré			Clair Moyen Doré		
Taille	750 g	1000 g	1250 g	P/I	P/I	750 g	1000 g	1250 g	750 g	1000 g	1250 g
Temps (heures)	1:15	1:18	1:20	1:50	0:15	3:17	3:21	3:30	2:14	2:20	2:25
Préchauffage (min) 	N/A	N/A	N/A	10	P/I	25	25	30	N/A	N/A	N/A
Pétrir 1 (min) 	8	8	8	12	15	10	10	10	12	13	13
Lever 1 (min) 	P/I	P/I	P/I	10	P/I	20	20	20	10	10	10
Pétrir 2 (min) 	P/I 2A 5	P/I 2A 5	P/I 2A 5	P/I 3A 5	P/I N/A N/A	2 5A* 8	2 5A* 8	2 5A* 8	2 1A 5	2 2A 5	2 2A 5
Lever 2 (min) 	P/I	P/I	P/I	25	P/I	45	45	45	18	18	18
Lever 3 (min) 	20	20	20	45	P/I	30	30	30	30	30	30
Cuire (min) 	40	43	45	P/I	P/I	52	56	60	56	60	65
Garder au chaud (min) 	60	60	60	P/I	P/I	60	60	60	60	60	60
Ajouter les ingrédients (Heures restantes)	1:05	1:08	1:10	1:15	P/I	2:15	2:19	2:23	1:49	1:53	1:58
Préréglage du temps	15h	15h	15h	15h	15h	15h	15h	15h	15h	15h	15h

* 5A signifie que suite aux 5 minutes de pétrissage, 10 signaux sonores retentissent et que l'affichage écran "ADD"  apparaît. Ceci vous rappelle d'ajouter des ingrédients comme des fruits ou des noix.

Pro-gramme	10. Gâteau			11. Confiture	12. Cuire
Degré de dorage	Clair Moyen Doré			P/I	Clair Moyen Doré
Taille	750 g	1000 g	1250 g	P/I	P/I
Temps (heures)	1:30	1:35	1:40	1:20	1:00
Préchauffage (min) 	P/I	P/I	P/I	P/I	N/A
Pétrir 1 (min) 	15	15	15	P/I	P/I
Lever 1 (min) 	P/I	P/I	P/I	15 Chaleur + pétrir	P/I
Pétrir 2 (min) 	P/I N/A N/A	P/I N/A N/A	P/I N/A N/A	P/I N/A N/A	P/I N/A N/A
Lever 2 (min) 	P/I	P/I	P/I	P/I	P/I
Lever 3 (min) 	P/I	P/I	P/I	45 Chaleur + pétrir	P/I
Cuire (min) 	60	65	70	20 Lever	60
	15 Lever	15 Lever	15 Lever		
Garder au chaud (min) 	60	60	60	P/I	60
Ajouter les ingrédients (Heures restantes)	P/I	P/I	P/I	P/I	P/I
Préréglage du temps	15h	15h	15h	P/I	15h

Dépannage de la machine à pain

Que faire si les crochets de pétrissage 6 restent bloqués dans le moule 7 après la cuisson ?	Versez de l'eau chaude dans le moule 7 et tournez les crochets de pétrissage 6 pour détacher la pâte incrustée.
Que se passe-t-il si le pain cuit reste dans la machine à pain ?	Grâce à la fonction "Garder au chaud", le pain est maintenu au chaud pendant env. 1 heure, tout en étant protégé de l'humidité. Si le pain devait rester plus d'une heure dans la machine à pain, il risque de s'humidifier.
Le moule 7 et les crochets de pétrissage 6 peuvent-ils être lavés au lave-vaisselle ?	Non. Rincez le moule 7 et les crochets de pétrissage 6 à la main.
Pourquoi la pâte n'est-elle pas pétrie bien que le moteur tourne ?	Assurez-vous que les crochets de pétrissage 6 et le moule 7 sont correctement insérés.
Que faire si les crochets de pétrissage 6 restent coincés dans le pain ?	Retirez les crochets de pétrissage 6 avec l'extracteur de crochets de pétrissage 10 .
Que se passe-t-il lors d'une coupure de courant pendant un programme ?	Dans le cas d'une panne de courant de 10 minutes maximum, la machine à pain va poursuivre le programme exécuté en dernier.
Combien de temps dure la cuisson du pain ?	Veillez consulter les durées exactes dans le tableau Déroulement du programme.
Quels poids de pain puis-je cuire ?	Vous pouvez cuire des pains de 750 g - 1000 g - 1250 g.
Pourquoi est-ce que la fonction de minuterie ne peut pas être utilisée pour une préparation avec du lait frais ?	Des produits frais comme le lait ou les œufs s'avarient s'ils restent trop longtemps dans l'appareil.
Que s'est-il passé lorsque la machine ne fonctionne pas, alors que l'on a appuyé sur la touche Marche/Arrêt 3 ?	Certaines étapes sont difficiles à reconnaître, comme par ex. "Préchauffer" ou "Reposer". A l'aide du tableau "Déroulement des programmes", vérifiez quelle étape du programme est en cours. Veillez vérifier si l'appareil travaille en contrôlant si la lampe témoin 3 s'allume. Vérifiez que vous avez bien appuyé sur la touche Marche/Arrêt 3 . Vérifiez que la fiche secteur est bien branché sur l'alimentation électrique.
L'appareil réduit en morceaux les raisins secs ajoutés.	Pour éviter la réduction en morceaux des ingrédients comme des fruits ou des noix, ajoutez ces derniers uniquement après le retentissement du signal sonore.



CARTE DE COMMANDE/ BESTELKAART SBB 850 B1

► www.kompennass.com

QUANTITÉ/AANTAL

(max. 3 sets par commande)
(max. 3 sets per bestelling)

DESCRIPTION DES ARTICLES/ ARTIKELBESCHRIJVING

PRIX UNITAIRE/ PRIJS P. STUK

- ▶ 1 forme de cuisson avec 2 fouets à pétrir
- ▶ 1 bakvorm incl. 2 kneedhaken



10 €



PRIX NET/ TOTAALBEDRAG

+ _____ €

Frais de port, magasinage, emballage et expédition non inclus./ Verwerkingskosten voor porto, afhandeling, verpakking en verzending.

5 €

- ▶ 4 fouets à pétrir
- ▶ 4 kneedhaken



10 €



+ _____ €

Frais de port, magasinage, emballage et expédition non inclus./ Verwerkingskosten voor porto, afhandeling, verpakking en verzending.

3 €

▶ Remarque : Si votre commande se compose de plusieurs articles (lot de 4 fouets à pétrir et forme de cuisson), vous payez toujours les frais d'expédition plus élevés de 5 Euros !

▶ Tip: Wanneer uw bestelling uit meerdere artikelen bestaat (set van 4 kneedhaken en bakvorm), betaalt u altijd het hogere bedrag voor verzendkosten van 5 euro!

= _____ €

MODE DE RÈGLEMENT/ BETALINGSWIJZE

Virement/Overschrijving

(Lieu, date)/(Plaats, datum)

(Signature)/(Handtekening)



CARTE DE COMMANDE/ BESTELKAART SBB 850 B1

► www.kompernass.com

1) Saisissez votre nom, votre titre et votre numéro de téléphone (pour d'éventuelles questions) sous la rubrique „Expéditeur/Acheteur” en lettres majuscules.
Vul onder “Afzender/besteller” in blokletters uw naam, aanspreektitel en telefoonnummer in (voor eventuele vragen onzerzijds).

2) Merci de virer le montant total au préalable sur le compte suivant :

Maak het totaalbedrag vooraf over op de volgende rekening:

Kompernaß Handelsgesellschaft mbH

IBAN : DE03440100460799566462

SWIFT (BIC) : PBNKDEFF 440

Banque/Bank: Postbank Dortmund AG

■ Dans le champ “Moif de l’opération”, veuillez indiquer l’article de même que votre nom et lieu de résidence. Veuillez nous renvoyer la carte de commande dûment renseignée dans une enveloppe à notre adresse postale figurant ci-après.

Vul bij uw overschrijving als betalingskenmerk het artikel in, dsmede uw naam en woonplaats. Verstuur de volledig ingevulde bestelkaart in een envelop naar het hiernaast vermelde postadres.

Notre adresse postale/Ons postadres:

Kompernaß Handelsgesellschaft mbH

Burgstraße 21

44867 Bochum

Allemagne/Duitsland

IMPORTANT

- Veuillez affranchir au tarif en vigueur./Frankeer de zending voldoende.
- Écrivez votre nom comme expéditeur sur l’enveloppe./Schrijf uw naam als afzender op de envelop.

**EXPÉDITEUR/ACHETEUR
AFZENDER/BESTELLER**

(à compléter en majuscules)
(compleet invullen in blokletters a.u.b.)

Nom, Prénom/N naam, aanspreektitel

Rue/Straat

Code Postal, Ville/Postcode, woonplaats

Téléphone/Telefoon

Simplifiez-vous la vie en commandant
sur Internet/Bestel gemakkelijk op het
internet
www.kompernass.com

Inhoud

Inleiding66
Gebruik in overeenstemming met bestemming66
Inhoud van het pakket66
Productbeschrijving66
Technische gegevens66
Veiligheidsvoorschriften67
Vóór de ingebruikname71
Eigenschappen71
Bedieningspaneel71
Programma's73
Timerfunctie74
Vóór het bakken74
Brood bakken75
Reiniging en onderhoud77
Afvoeren78
Garantie en service78
Importeur79
Programmaverloop80
Problemen met de broodbakmachine oplossen84

BROODBAKAUTOMAAT

Inleiding

Gefeliciteerd met de aankoop van uw nieuw apparaat.

U hebt hiermee gekozen voor een hoogwaardig product. De gebruiksaanwijzing maakt deel uit van dit product. Deze bevat belangrijke aanwijzingen voor veiligheid, gebruik en afvoer. Lees alle bedienings- en veiligheidsaanwijzingen voordat u het product in gebruik neemt. Gebruik het product uitsluitend op de voorgeschreven wijze en voor de aangegeven doeleinden. Geef alle documenten mee als u het product doorgeeft aan een derde.

Gebruik in overeenstemming met bestemming

Gebruik de broodbakmachine uitsluitend om brood te bakken en voor het maken van jams/confituren voor huishoudelijk gebruik.

Gebruik het apparaat niet voor het drogen van levensmiddelen of voorwerpen. Gebruik de broodbakmachine niet buitenshuis.

Gebruik uitsluitend door de fabrikant aanbevolen accessoires. Niet aanbevolen accessoires kunnen het apparaat beschadigen.

Dit apparaat is uitsluitend bestemd voor gebruik in privéhuishoudens.

Gebruik het apparaat niet bedrijfsmatig!

Inhoud van het pakket

Broodbakmachine
Bakvorm
2 kneedhaken
Maatbeker
Maatlepel
Kneedhaakverwijderaar
Gebruiksaanwijzing
Beknopte informatie
Receptenboekje

OPMERKING

- ▶ Controleer het apparaat meteen na het uitpakken op volledigheid en transportschade. Neem zo nodig contact op met de klantenservice (zie „Garantie en service“).

Productbeschrijving

Afbeelding A:

- 1 Kijkvenster
- 2 Apparaatdeksel
- 3 Ventilatiesleuven
- 4 Snoer
- 5 Bedieningspaneel

Afbeelding B:

- 6 2 kneedhaken
- 7 Bakvorm voor maximaal 1250 g broodgewicht
- 8 Maatbeker
- 9 Maatlepel
- 10 Kneedhaakverwijderaar

Technische gegevens

Nominale spanning: 220 - 240 V ~ / 50 Hz

Opgenomen vermogen: 850 Watt

Veiligheidsvoorschriften

- ▶ Lees a.u.b. eerst de gebruiksaanwijzing volledig door voordat u het apparaat gebruikt!

⚠ GEVAAR - ELEKTRISCHE SCHOK!

- ▶ Controleer vóór ieder gebruik snoer en stekker. Wanneer het snoer van dit apparaat beschadigd raakt, dient het door de fabrikant, diens klantendienst of een hiertoe bevoegde persoon te worden vervangen om gevaar te voorkomen.
- ▶ Houd het snoer uit de buurt van scherpe randen en hete oppervlakken of voorwerpen. De isolatie van het snoer kan beschadigd raken.
- ▶ Haal de stekker uit het stopcontact wanneer u het apparaat niet gebruikt en als u het gaat schoonmaken.
- ▶ Dompel de broodbakmachine niet onder in water of andere vloeistoffen. Er bestaat gevaar voor een elektrische schok!
- ▶ Reinig het apparaat niet met krassende schuursponzen. Als deeltjes van de spons losraken en met elektrische delen in aanraking komen, bestaat er gevaar voor een elektrische schok.

⚠ WAARSCHUWING! LETSELGEVAAR!

- ▶ Verstikkingsgevaar! Kinderen kunnen stikken bij onjuist gebruik van het verpakkingsmateriaal. Gooi het verpakkingsmateriaal na het uitpakken onmiddellijk weg of bewaar het op een plek die niet toegankelijk is voor kinderen.
- ▶ Ter voorkoming van het risico van struikelen of van andere ongelukken is het apparaat voorzien van een kort snoer.
- ▶ Laat het apparaat afkoelen en trek de stekker uit het stopcontact alvorens onderdelen te verwijderen of te plaatsen.
- ▶ Leg een verlengsnoer zodanig neer dat niemand erover kan struikelen of er per ongeluk aan kan trekken.

⚠ WAARSCHUWING! LETSELGEVAAR!

- ▶ Let goed op als kinderen zich in de buurt van het apparaat bevinden! Trek de stekker uit het stopcontact als het apparaat niet wordt gebruikt, en ook voor het reinigen van het apparaat. Voor het demonteren van afzonderlijke onderdelen dient u het apparaat eerst te laten afkoelen.
- ▶ Dit apparaat mag worden gebruikt door kinderen vanaf 8 jaar en door personen met beperkte fysieke, zintuiglijke of geestelijke vermogens of gebrek aan ervaring en/of kennis, mits ze onder toezicht staan of over het veilige gebruik van het apparaat zijn geïnstrueerd en de daaruit resulterende gevaren hebben begrepen.
- ▶ Kinderen mogen niet met het apparaat spelen.
- ▶ Reiniging en onderhoud door de gebruiker mogen niet door kinderen worden uitgevoerd, tenzij ze ouder dan 8 jaar zijn en onder toezicht staan.
- ▶ Houd het apparaat en het snoer buiten bereik van kinderen jonger dan 8 jaar.
- ▶ Dit apparaat voldoet aan de gestelde veiligheidsvoorschriften. Controle, reparaties en technisch onderhoud mogen slechts door een gekwalificeerde vakhandelaar worden uitgevoerd. Anders vervalt de garantie.
- ▶ Voorzichtig! De broodbakmachine wordt heet. Raak het apparaat pas aan als het is afgekoeld of gebruik een pannelap.
- ▶ Verplaats de broodbakmachine niet, als zich hete of vloeibare inhoud, bijvoorbeeld jam, in de bakvorm bevindt. Er bestaat verbrandingsgevaar!
- ▶ Vermijd tijdens het gebruik contact met de roterende kneedhaken. Er bestaat letselgevaar!
- ▶ Tijdens gebruik kan de temperatuur van de oppervlakken die u kunt aanraken zeer hoog zijn. Verbrandingsgevaar!



Let op! Heet oppervlak!

Delen van het apparaat worden erg heet tijdens het gebruik.
Verbrandingsgevaar!

⚠ WAARSCHUWING! BRANDGEVAAR!

- ▶ Gebruik geen externe timer of een apart afstandsbedieningssysteem om het apparaat aan te sturen.
- ▶ Zet het apparaat niet in de buurt van brandbare materialen, explosieven en/of brandbare gassen. Ten opzichte van andere voorwerpen moet een minimale afstand worden aangehouden van 10 cm.
- ▶ Dek het apparaat nooit af met een handdoek of andere materialen. Hitte en stoom moeten kunnen ontsnappen. Er kan brand ontstaan als het apparaat met een brandbaar materiaal, bijvoorbeeld gordijnen, wordt afgedekt of hiermee in contact komt.
- ▶ Leg geen voorwerpen op het apparaat en dek het niet af.
- ▶ Leg nooit aluminiumfolie of andere voorwerpen van metaal in de broodbakmachine. Dit kan kortsluiting veroorzaken.
- ▶ Gebruik bij het bakken nooit meer dan 700 g meel en nooit meer dan 1 ¼ pakjes gedroogde gist. Het deeg kan overlopen en brand veroorzaken!
Dit geldt niet voor glutenvrij brood. Daar mag u maximaal 2 pakjes droge gist aan toevoegen (zie het receptenboekje).

LET OP – MATERIËLE SCHADE!

- ▶ Let op dat de ventilatiesleuven van het apparaat niet worden afgedekt. Gevaar voor oververhitting!
- ▶ Laat het apparaat nooit onbeheerd achter zolang het in bedrijf is!
- ▶ Gebruik het apparaat alleen binnen.
- ▶ Zet het apparaat nooit op of naast een gasfornuis of elektrisch fornuis, een hete oven of andere warmtebronnen. Gevaar voor oververhitting!
- ▶ Het gebruik van accessoires die niet door de fabrikant zijn aanbevolen, kan tot beschadigingen leiden. Gebruik het apparaat alleen voor het doel waarvoor het bestemd is. Anders vervalt de garantie.
- ▶ Start een bakprogramma alleen als er een bakvorm in het apparaat is geplaatst.
Anders kan dit een onherstelbare schade aan het apparaat veroorzaken.

LET OP – MATERIËLE SCHADE!

- ▶ Trek de stekker niet aan het snoer uit het stopcontact.
- ▶ Gebruik de broodbakmachine niet om er etenswaren of keukengerei in te bewaren.
- ▶ Gebruik het apparaat nooit leeg of zonder bakvorm. Dat leidt tot onherstelbare schade aan het apparaat.
- ▶ Sluit tijdens gebruik van het apparaat altijd het deksel.
- ▶ Verwijder tijdens gebruik van het apparaat nooit de bakvorm.
- ▶ Zet het apparaat uitsluitend op een oppervlak dat droog, waterpas en hittebestendig is.
- ▶ Controleer, voordat u het apparaat aansluit, of het stroomtype en de netspanning overeenkomen met de gegevens op het typeplaatje.
- ▶ De maximaal toegestane belastbaarheid van een eventueel verlengsnoer moet overeenstemmen met het vermogen van de broodbakmachine.

NL
BE

Vóór de ingebruikname

Uitpakken

- Pak het apparaat uit en verwijder alle verpakkingsmateriaal, eventuele stickers en folie.
- Controleer het apparaat meteen na het uitpakken op volledigheid en transportschade. Neem zo nodig contact op met de klantenservice (zie „Garantie en service“).

Eerste reiniging

Veeg, voor de ingebruikname, de bakvorm **7**, de kneedhaken **6** en de buitenkant van de broodbakmachine met een schone, vochtige doek af. Gebruik geen krassende schuurspons of schuurmiddelen. Verwijder de beschermende folie van het bedieningspaneel **5** als u dat nog niet had gedaan.

Eerste keer verwarmen

- 1) Plaats uitsluitend als u het apparaat **voor de eerste keer verwarmt**, de lege bakvorm **7** in het apparaat en sluit het deksel **2**.

⚠ WAARSCHUWING! BRANDGEVAAR!

- Warm de broodbakmachine niet langer dan 5 minuten op met een lege bakvorm **7**. Er bestaat gevaar op oververhitting.

- 2) Kies programma 12, zoals in hoofdstuk „Programma's“ beschreven, en druk op de toets Start/Stop **B** om het apparaat gedurende 5 minuten voor te verwarmen.
- 3) Druk na 5 minuten op de toets Start/Stop **B** tot een lang geluidssignaal klinkt, om het programma af te breken.

OPMERKING

Daar de verwarmingselementen licht ingevezet zijn, kan er bij ingebruikname een lichte geurontwikkeling optreden. Dit is normaal en gaat na korte tijd over. Zorg voor voldoende ventilatie, open bijvoorbeeld een raam.

- 4) Laat het apparaat volledig afkoelen en veeg de bakvorm **7**, de kneedhaken **6** en het uitwendige oppervlak van de broodbakmachine nog een keer af met een schone, vochtige doek.

Eigenschappen

Met de broodbakmachine kunt u brood naar uw eigen smaak bakken.

- U kunt uit 12 verschillende programma's kiezen.
- U kunt kant-en-klare bakmixen gebruiken.
- U kunt pasta- of kleinbrooddeeg laten kneden en marmelade maken.
- Dankzij het programma "Glutenvrij" kunt u glutenvrije bakmixen en recepten met glutenvrije meelsoorten maken, zoals maïsmeel, boekweitmeel en aardappelmeel.



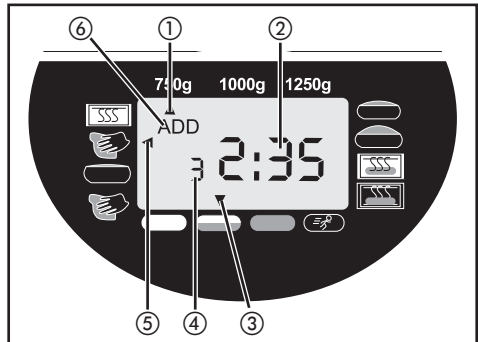
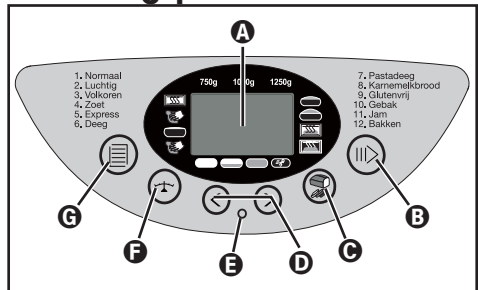

NL
BE

Bedieningspaneel



A Display

Op het display wordt het volgende weergegeven:

- ① het gekozen gewicht (750 g, 1000 g, 1250 g)
- ② de resterende baktijd in uren en de geprogrammeerde tijdsinstelling
- ③ de gekozen bruiningsgraad (licht , middel , donker , snel )
- ④ het gekozen programmanummer
- ⑤ het programmaverloop
- ⑥ het toevoegen van ingrediënten ("ADD")

B Start/Stop

In- en uitschakelen van de broodbakmachine en wissen van een timerprogrammering.

Druk kort op de toets Start/Stop **B** tot een geluidssignaal klinkt en de tijd op het display **A** knippert, om een programma te onderbreken. Als u binnen 10 minuten opnieuw op de toets Start/Stop **B** drukt, wordt het programma voortgezet. Als u vergeet het programma voort te zetten, gebeurt dat na 10 minuten automatisch.

Druk gedurende 3 seconden op de toets Start/Stop **B** om de broodbakmachine helemaal uit te schakelen of de instellingen te wissen; ter bevestiging klinkt een lang geluidssignaal.

OPMERKING

- Druk niet op de toets Start/Stop **B** wanneer u alleen de toestand van het brood wilt controleren. Door het kijkvenster **1** kunt u de voortgang van het bakproces volgen.

LET OP!

- Steeds als u op een toets drukt, klinkt een geluidssignaal, behalve als het apparaat in bedrijf is.

C Bruiningsgraad (of snelmodus)

Keuze van de bruiningsgraad of overschakelen naar de snelmodus (licht/middel/donker/snel). Druk herhaaldelijk op de toets bruiningsgraad **C**, tot de pijl boven de gewenste bruiningsgraad verschijnt. Voor de programma's 1 - 4 kunt u door herhaaldelijk op de toets Bruiningsgraad **C** te drukken de snelmodus activeren, om het bakproces te verkorten. Druk net zo vaak op de toets Bruiningsgraad **C**, tot de pijl boven "Snel" verschijnt. Bij de programma's 6, 7 en 11 kan geen bruiningsgraad worden gekozen.

D Timer

Het bakken na een bepaalde tijd starten.

OPMERKING

- Bij programma 11 kunt u niet instellen dat het bakken na een bepaalde tijd moet starten.

E Bedrijfsindicatielampje

Het bedrijfsindicatielampje **E** brandt als er een programma loopt.

Als u een programma uitvoert met een vertraagde starttijd, gaat het bedrijfsindicatielampje **E** knipperen als u de instelling voor de timer hebt bevestigd. Zodra het programma start, gaat het bedrijfsindicatielampje **E** continu branden.

F Broodgewicht

Keuze van het broodgewicht (750 g/1000 g/1250 g).

Druk herhaaldelijk op deze toets tot de pijl onder het gewenste gewicht wordt weergegeven. De gewichtsaanduidingen (750 g/1000 g/1250 g) hebben betrekking op de hoeveelheid ingrediënten die zich in de bakvorm **7** bevindt.

OPMERKING

- De standaardinstelling bij het inschakelen van de broodbakmachine is 1250 g. Bij de programma's 6, 7, 11 en 12 kunt u het gewicht van het brood niet instellen.

ⓐ Programmakeuze (menu)

Oproepen van het gewenste bakprogramma (1-12). Op het display **A** worden het programmanummer en de bijbehorende baktijd weergegeven.

Geheugenfunctie

Het programma wordt, als het na een stroomstoring van maximaal 10 minuten weer wordt gestart, hervat op de plaats waar het was gebeven. Dit is echter niet het geval als u het bakproces wist/afbreekt of op de toets Start/Stop **B** drukt tot een lang geluidssignaal klinkt.

Kijkvenster **1**

Door het kijkvenster **1** kunt u het bakproces in het oog houden.

Programma's

Met de programmakeuzetoets **G** kunt u het gewenste programma selecteren. Het desbetreffende programmanummer wordt op het display **A** weergegeven. De baktijden hangen af van de gekozen programmacombinaties. Zie het hoofdstuk "Programma-overloop".

Programma 1: Normaal

Voor meergranen- en witbrood dat voornamelijk uit tarwe- of roggemeel bestaat. Het brood heeft een compacte consistentie. De bruining van het brood stelt u in met de toets Bruiningsgraad **C**.

Programma 2: Luchtig

Voor licht brood van fijne bloem. Dit brood is over het algemeen luchtig en heeft een knapperige korst.

Programma 3: Volkoren

Voor brood met een zwaardere meelsoort, bijv. tarwevolkorenmeel en roggemeel. Het brood wordt compacter en zwaarder.

Programma 4: Zoet

Voor brood met ingrediënten als vruchtensappen, kokosvlokken, rozijnen, geconfijte vruchten, chocolade of extra suiker. Door een langere rijstijd wordt het brood lichter en luchtiger.

Programma 5: Express

Voor het kneden, rijzen en bakken wordt minder tijd uitgetrokken. Voor dit programma zijn echter alleen recepten geschikt die geen zware ingrediënten of krachtige meelsoorten bevatten. Bedenk dat het brood met dit programma minder luchtig en smakelijk kan worden.

Programma 6: Deeg (kneden)

Voor het maken van gistdeeg voor broodjes, pizza's of bolussen. Bij dit programma vervalt het bakproces.

Programma 7: Pastadeeg

Voor het maken van pastadeeg. Bij dit programma vervalt het bakproces.

Programma 8: Karnemelkbrood

Voor brood dat wordt gemaakt met karnemelk of yoghurt.

Programma 9: Glutenvrij

Voor brood van glutenvrije meelsoorten en bakmixen. Glutenvrije meelsoorten doen langer over de opname van vloeistoffen en hebben andere rijseigenschappen.

Programma 10: Gebak

De ingrediënten doorlopen bij dit programma de fasen kneden, rijzen en bakken. Gebruik voor dit programma bakpoeder.

Programma 11: Jam

Voor het maken van marmelade, jam, gelei en ander broodbeleg uit vruchten.

Programma 12: Bakken

Voor het afbakken van brood dat niet of niet helemaal is doorgebakken of kant-en-klaar deeg. Alle kneed- of rustprocessen vervallen bij dit programma. Het brood wordt na afloop van het bakproces gedurende een uur warm gehouden. Daardoor wordt voorkomen dat het brood te vochtig wordt. Bij programma 12 wordt het brood 60 minuten lang gebakken.

Druk op de toets Start/Stop **B** tot een lang geluidssignaal klinkt om het programma voortijdig af te breken. Trek de stekker uit het stopcontact om het apparaat uit te schakelen.

OPMERKING

- ▶ Bij de programma's 1, 2, 3, 4, 5, 6, 8 en 9 klinkt tijdens het programmaverloop een geluidssignaal en wordt op het display "ADD" ⑥ weergegeven. Voeg daarna direct extra ingrediënten toe, zoals fruit of noten. U hoeft daartoe het programma niet te onderbreken. De ingrediënten worden niet vermalen door de kneedhaken ⑤. Als u de timer hebt ingesteld, kunt u alle ingrediënten ook aan het begin van het programma in de bakvorm ⑦ doen. Het fruit en de noten dienen in dit geval voordat ze worden toegevoegd, een beetje te worden fijn gemaakt.

Het bedrijfsindicatielampje ③ begint te knippen. De dubbele punt op het display ④ knippert en de geprogrammeerde tijd begint af te tellen.

Zodra het programma start, gaat het bedrijfsindicatielampje ③ continu branden. Aan het einde van het bakproces klinken tien geluidssignalen en wordt 0:00 weergegeven op het display ④.

Voorbeeld:

Het is 8:00 uur en u wilt over 7 uur en 30 minuten, dus om 15:30 uur, vers brood hebben. Kies eerst programma 1 en druk dan net zo vaak op de pijltoetsen ① tot 7:30 op het display ④ wordt weergegeven, omdat het 7 uur en 30 minuten duurt tot het brood klaar is.

OPMERKING

- ▶ Bij het programma "Marmelade" is de timerfunctie niet beschikbaar.

OPMERKING

- ▶ Gebruik de timerfunctie niet als u snel bederfelijke ingrediënten als eieren, melk, room of kaas verwerkt.

Timerfunctie

Met de timerfunctie kunt u het bakken op een bepaalde tijd laten beginnen.

Met de pijltoetsen ② en ③ ① stelt u de gewenste eindtijd van het bakproces in. De maximale tijdvertraging bedraagt 15 uur.

⚠ WAARSCHUWING! BRANDGEVAAR!

- ▶ Probeer een recept waarvoor u de timerfunctie wilt gebruiken eerst uit zonder timerfunctie, zodat u zeker weet dat de verhouding tussen de ingrediënten klopt, het deeg niet te droog of te nat is, en de hoeveelheid juist is zodat de bakvorm niet overloopt.

- 1) Kies een programma. Op het display ④ wordt de vereiste baktijd aangegeven.
- 2) Met de pijltoets ③ ① verschuift u de eindtijd van het programma. Als u de eerste keer op deze toets drukt, verschuift de eindtijd naar het eerstvolgende moment dat er tien minuten volledig zijn verstreken. Steeds als u daarna op de toets ③ ① drukt, wordt de eindtijd met 10 minuten uitgesteld. Houd de pijltoets ingedrukt om deze handeling te versnellen. Op het display wordt de totale baktijd en de vertraging weergegeven.
Bij overschrijding van de gewenste tijdvertraging kunt u de tijd met pijltoets ② ① corrigeren.
- 3) Bevestig de instelling van de timer met de toets Start/Stop ③.

Vóór het bakken

Voor een succesvol bakproces dient u de volgende aanwijzingen in acht te nemen:

Ingrediënten

⚠ WAARSCHUWING! BRANDGEVAAR!

- ▶ Haal de bakvorm ⑦ uit de ovenruimte, voordat u de ingrediënten toevoegt. Als ingrediënten in de ovenruimte terechtkomen, kan door het heet worden van de verwarmingsbuizen brand ontstaan.
- Doe de ingrediënten altijd in de aangegeven volgorde in de bakvorm ⑦.
- Voor een optimaal gistingsproces dienen alle ingrediënten op kamertemperatuur te zijn.

⚠ WAARSCHUWING! BRANDGEVAAR!

- ▶ Gebruik in geen geval grotere hoeveelheden dan aangegeven. Bij te veel deeg kan de bakvorm **7** overlopen en kan het deeg op de hete verwarmingsbuizen brand veroorzaken.
- Wees nauwkeurig bij het afmeten van de exacte hoeveelheden ingrediënten. Een geringe afwijking van de in het recept aangegeven hoeveelheid kan het bakresultaat al beïnvloeden.

Brood bakken**Vorbereiding****OPMERKING**

- ▶ Plaats de broodbakmachine op een vlakke en stevige ondergrond.

- 1) Til de bakvorm **7** omhoog uit het apparaat.
- 2) Steek de kneedhaken **6** op de aandrijfassen in de bakvorm **7**. Zorg ervoor dat ze goed op de aandrijfassen zitten.
- 3) Vul de bakvorm **7** met de ingrediënten van uw recept. Voeg eerst de vloeistoffen, suiker, zout toe, vervolgens meel, en tenslotte de gist.

OPMERKING

- ▶ Let op dat de gist niet met zout of vloeistoffen in aanraking komt.

- 4) Plaats de bakvorm **7** weer in de broodbakmachine. Let erop dat deze goed vastklikt.
- 5) Sluit het deksel van het apparaat **2**.
- 6) Steek de stekker in het stopcontact. Er klinkt een geluidssignaal en op het display **A** worden het programmnummer en de tijdsduur voor programma 1 weergegeven.
- 7) Kies het gewenste programma met de programmakeuzetoets **G**. Elke toetsdruk wordt bevestigd met een geluidssignaal.
- 8) Kies eventueel het formaat van het brood met toets **F**.

- 9) Kies de bruiningsgraad **C** voor het brood. Op het display **A** geeft de pijl aan of u licht, middel of donker hebt ingesteld. U kunt hier ook de functie „snel“ kiezen, om de tijd waarin het deeg rijst, te verkorten.

OPMERKING

- ▶ Voor de programma's 6, 7 en 11 is de functie "Bruiningsgraad" niet beschikbaar. De functie "Snel" is alleen beschikbaar voor de programma's 1 - 4. Bij de programma's 6,7,11 en 12 is het instellen van het broodgewicht niet mogelijk.

- 10) U kunt nu desgewenst met de timerfunctie de eindtijd van het programma instellen. U kunt een vertraging van maximaal 15 uur instellen.

OPMERKING

- ▶ Bij programma 11 is deze functie niet beschikbaar.

Programma starten

Start het programma met de toets Start/Stop **B**.

OPMERKING

- ▶ De programma's 1, 2, 3, 4, 6 en 8 starten met een 10 tot 30 minuten durende voorverwarmingsfase (met uitzondering van de snelmodus, zie de tabel Programmaverloop). De kneedhaken **6** treden hierbij niet in werking. Dit is geen fout van het apparaat.

Het programma voert achtereenvolgens automatisch de verschillende processen uit.

U kunt het programmaverloop door het kijkvenster **1** van uw broodbakmachine in het oog houden. Soms kan het kijkvenster **1** tijdens het bakken beslaan. Het deksel van het apparaat **2** kan tijdens de kneedfase geopend worden.

OPMERKING

- ▶ Open het deksel van het apparaat **2** niet tijdens de rijf- of bakfase. Het brood kan dan inzakken.

Programma beëindigen

Aan het einde van het bakproces klinken tien geluidssignalen en wordt 0:00 weergegeven op het display **A**.

Bij beëindiging van het programma schakelt het apparaat automatisch over op een warmhoudstand die maximaal 60 minuten duurt.

OPMERKING

- Dit geldt niet voor de programma's 6, 7 en 11.

Daarbij circuleert warme lucht in het apparaat. U kunt de warmhoudfunctie voortijdig afbreken door op de toets Start/Stop **B** te drukken tot een geluidssignaal klinkt.

⚠ GEVAAR! ELEKTRISCHE SCHOK!

- Trek de stekker uit het stopcontact voordat u het deksel van het apparaat **2** opent. Koppel het apparaat altijd los van het lichtnet als u het niet gebruikt!

Brood uitnemen

Gebruik altijd pannenlappen of ovenhandschoenen als u de bakvorm **7** uit de broodbakmachine haalt. Houd de bakvorm **7** schuin boven een rooster en schud licht tot het brood uit de bakvorm **7** loskomt.

Verwijder de kneedhaken **6** als ze in het brood blijven steken, voorzichtig met de meegeleverde kneedhaakverwijderaar **10**.

OPMERKING

Gebruik geen metalen voorwerpen die krassen op de antiaanbaklaag kunnen veroorzaken. Spoel de bakvorm **7** uit met warm water nadat u het brood eruit hebt gehaald. Zo wordt verhindert dat de kneedhaken **6** zich vastzetten op de aandrijfassen.

TIP

Als u de kneedhaken **6** na de laatste kneedcyclus uit het deeg verwijdert, gaat het brood niet stuk als u het uit de bakvorm **7** haalt.

- Druk kort op de toets Start/Stop **B** om het programma aan het begin van de bakfase te onderbreken of trek de stekker uit het stopcontact. U moet de stekker binnen 10 minuten weer in het stopcontact steken om ervoor te zorgen dat het bakproces weer kan worden voortgezet.
- Open het deksel van het apparaat **2** en haal de bakvorm **7** uit de broodbakmachine. Wrijf uw handen met meel in als u het deeg eruit wilt halen en de kneedhaken **6** wilt verwijderen.
- Leg het deeg weer in de bakvorm **7**. Zet de bakvorm **7** weer in de broodbakmachine en sluit het apparaatdeksel **2**.
- Steek zo nodig de stekker in het stopcontact. Het bakprogramma wordt voortgezet.

Laat het brood 15 - 30 minuten afkoelen alvorens het te nuttigen.

Controleer altijd voor het aansnijden van het brood of zich geen kneedhaken **6** in het brood bevinden.

Foutmeldingen

- Als op het display **A** "HHH" wordt weergegeven nadat het programma is gestart, is de temperatuur van de broodbakmachine nog te hoog. Stop het programma en trek de stekker uit het stopcontact. Open het deksel van het apparaat **2** en laat het apparaat 20 minuten afkoelen voordat u het verder gebruikt.
- Wanneer u geen nieuw programma kunt starten na beëindiging van een eerder programma, is de broodbakmachine nog te warm. In dit geval springt de weergave op het display naar de standaardinstelling (Programma 1). Open het deksel van het apparaat **2** en laat het apparaat 20 minuten afkoelen voordat u het verder gebruikt.

OPMERKING

- Probeer het apparaat niet in werking te stellen voordat het is afgekoeld. Dit functioneert alleen bij programma 12.

- Schakel de broodbakmachine uit en weer in door de stekker uit het stopcontact te trekken en er weer in te steken, als op het display „EEO“, „EE1“ of „LLL“ wordt weergegeven na de start van het programma. Neem contact op met de klantenservice als de foutmelding opnieuw wordt weergegeven.

Reiniging en onderhoud

⚠ GEVAAR! ELEKTRISCHE SCHOK!

- ▶ Haal steeds de stekker uit het stopcontact en laat het apparaat helemaal afkoelen voordat u het schoonmaakt . Bescherm het apparaat tegen vocht, aangezien dit kan resulteren in een elektrische schok. Neem hierbij ook de veiligheidsvoorschriften in acht.

LET OP! MATERIËLE SCHADE!

- ▶ Het apparaat en de onderdelen zijn niet vaatwasmachinebestendig!
- ▶ Gebruik voor het reinigen van de broodbakmachine geen chemische reinigings- of oplosmiddelen.

Behuizing, deksel, ovenruimte

- Verwijder alle restjes uit de ovenruimte met een vochtige doek of een licht bevochtigde zachte spons.
- Neem ook de behuizing en het deksel af met een vochtige doek of spons. Voor een oppervlakkige reiniging kan het apparaatdeksel ② van de behuizing verwijderd worden:
 - Open het apparaatdeksel ② tot de kunststofnokken door de openingen van de scharniergeleidingen passen.

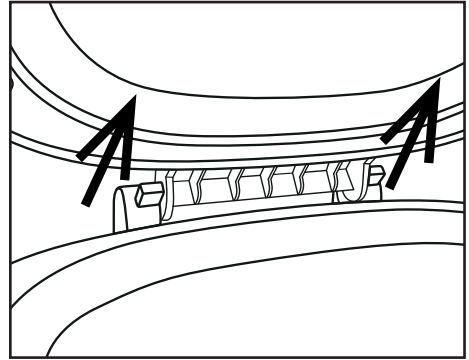

- Trek het apparaatdeksel ② uit de scharniergeleidingen.

- Schuif de kunststofnokken door de openingen van de scharniergeleidingen om het deksel van het apparaat ② weer te monteren.
- Droog alles goed af en controleer of alle onderdelen volledig droog zijn voordat u de broodbakmachine opnieuw gebruikt.

Bakvorm, kneedhaken en accessoires

LET OP! MATERIËLE SCHADE!

- ▶ Dompel de bakvorm ⑦ nooit in water of andere vloeistoffen.
- ▶ De bakvorm ⑦ en de kneedhaken ⑥ zijn voorzien van een antiaanbaklaag. Gebruik voor het reinigen ervan geen agressieve schoonmaakmiddelen, schuurmiddelen of voorwerpen die krassen op het oppervlak kunnen achterlaten.

OPMERKING

- ▶ Ten gevolge van vocht en waterdamp kan het oppervlak er na verloop van tijd anders gaan uitzien. Dit houdt geen vermindering van de werking of de kwaliteit in.
- Haal voor het reinigen de bakvorm ⑦ en kneedhaken ⑥ uit de ovenruimte.

- Neem de kneedhaken **6** uit de bakvorm **7**. Als de kneedhaken **6** vastzitten in de bakvorm **7**, vult u de bakvorm **7** ongeveer 30 minuten lang met heet water. Daarna moeten de kneedhaken **6** zich probleemloos laten verwijderen. Reinig de kneedhaken **6** in warm water waaraan een mild afwasmiddel is toegevoegd. Laat bij hardnekkig aangekoekt vuil de kneedhaken **6** zolang in een sopje weken tot de korsten zich met een afwasborstel laten verwijderen. Als de inzetklem in de kneedhaken **6** verstopt is geraakt, kunt u die voorzichtig reinigen met een houten staafje. Droog de kneedhaken **6** na reiniging grondig af.
- Veeg de buitenkant van de bakvorm **7** af met een vochtige doek.
- Reinig de binnenkant van de bakvorm **7** met warm water en een beetje afwasmiddel. Bij aangekoekt vuil in de bakvorm **7** vult u de bakvorm **7** met water en een beetje mild afwasmiddel. Laat de bakvorm zolang staan tot het vuil is losgeweekt en met een afwasborstel kan worden verwijderd. Spoel de bakvorm **7** daarna met ruim schoon water uit en droog hem goed af.
- Reinig de maatbeker **8**, de maatlepel **9** en de kneedhaakverwijderaar **10** in warm water en voeg een mild afwasmiddel toe. Spoel daarna de onderdelen af met ruim schoon water om eventuele afwasmiddelresten te verwijderen. Droog alles goed af.

Afvoeren



Gooi het apparaat in geen geval weg bij het gewone huisvuil. Dit product voldoet aan de Europese richtlijn 2012/19/EU.

Voer het apparaat af via een erkend afvalverwerkingsbedrijf of via uw gemeentereiniging.

Neem de momenteel geldende voorschriften in acht. Neem bij twijfel contact op met de verantwoordelijke instantie.



Voer alle verpakkingsmaterialen op een milieuvriendelijke manier af.

Garantie en service

U hebt op dit apparaat 3 jaar garantie vanaf de aankoopdatum. Het apparaat is met de grootste mogelijke zorg vervaardigd en voorafgaand aan de levering nauwkeurig gecontroleerd.

Bewaar de kassabon als bewijs van aankoop. Neem telefonisch contact op met uw servicepunt, mocht u aanspraak willen maken op de garantie. Alleen op die manier is een kosteloze verzending van uw product gegarandeerd.

De garantie geldt uitsluitend voor materiaal- of fabricagefouten, echter niet voor transportschade, aan slijtage onderhevige delen (zoals bakvormen of kneedhaken) of voor beschadigingen van breekbare onderdelen, bijv. schakelaars of accu's. Het product is uitsluitend bestemd voor privégebruik en niet voor bedrijfsmatige doeleinden.

Bij verkeerd gebruik en ondeskundige behandeling, bij gebruik van geweld en bij reparaties die niet door ons erkend servicefiliaal zijn uitgevoerd, vervalt de garantie. Uw wettelijke rechten worden door deze garantie niet beperkt.

De garantieperiode wordt door deze waarborg niet verlengd. Dat geldt ook voor vervangen en gerepareerde onderdelen. Eventueel al bij aankoop aanwezige schade en gebreken moeten meteen na het uitpakken worden gemeld, echter uiterlijk twee dagen na de aankoopdatum. Voor reparaties na afloop van de garantieperiode worden kosten in rekening gebracht.

NL Service Nederland

Tel.: 0900 0400223 (0,10 EUR/Min.)

E-Mail: kompernass@lidl.nl

IAN 115367

BE Service België

Tel.: 070 270 171 (0,15 EUR/Min.)

E-Mail: kompernass@lidl.be

IAN 115367

Bereikbaarheid hotline: Maandag t/m vrijdag
van 8:00 tot 20:00 uur (CET)

Importeur

KOMPERNASS HANDELS GMBH









BURGSTRASSE 21

44867 BOCHUM









GERMANY

www.kompernass.com

Programmaverloop









Programma	1. Normaal						2. Luchtig					
	Licht Middel Donker			Snel			Licht Middel Donker			Snel		
Grootte	750 g	1000 g	1250 g	750 g	1000 g	1250 g	750 g	1000 g	1250 g	750 g	1000 g	1250 g
Tijd (uren)	2:58	3:05	3:15	2:14	2:20	2:25	3:13	3:18	3:25	2:18	2:25	2:30
Voorverwarmen (min) 	15	15	20	n.v.t.	n.v.t.	n.v.t.	10	10	15	n.v.t.	n.v.t.	n.v.t.
Kneden 1 (min) 	12	13	13	12	13	13	12	12	15	12	13	13
Rijzen 1 (min) 	25	25	25	10	10	10	20	20	20	10	10	10
Kneden 2 (min) 	2 3A* 5	2 5A 5	2 5A 5	2 1A 5	2 2A 5	2 2A 5	2 3A* 8	2 5A 8	2 5A 8	2 1A 5	2 2A 5	2 2A 5
Rijzen 2 (min) 	30	30	30	18	18	18	43	41	35	18	18	18
Rijzen 3 (min) 	30	30	30	30	30	30	35	35	35	30	30	30
Bakken (min) 	56	60	65	56	60	65	60	65	70	60	65	70
Warmhouden (min) 	60	60	60	60	60	60	60	60	60	60	60	60
Ingrediënten toevoegen (resterende uren)	2:01	2:05	2:10	1:49	1:53	1:58	2:26	2:29	2:28	1:53	1:58	2:03
Voorinstelling van de tijd	15u	15u	15u	15u	15u	15u	15u	15u	15u	15u	15u	15u

* 3A betekent dat na 3 minuten kneden 10 geluidssignalen klinken terwijl op het display „ADD“  wordt weergegeven. Dat is het moment waarop u ingrediënten als vruchten of noten kunt toevoegen.









Programma	3. Volkoren						4. Zoet					
	Licht Middel Donker			Snel			Licht Middel Donker			Snel		
Grootte	750 g	1000 g	1250 g	750 g	1000 g	1250 g	750 g	1000 g	1250 g	750 g	1000 g	1250 g
Tijd (uren)	3:18	3:25	3:35	2:24	2:30	2:35	2:56	3:01	3:10	2:10	2:16	2:20
Voorverwarmen (min) 	15	15	20	n.v.t.	n.v.t.	n.v.t.	10	10	15	n.v.t.	n.v.t.	n.v.t.
Kneden 1 (min) 	11	12	12	11	13	13	12	12	12	11	12	12
Rijzen 1 (min) 	30	30	30	10	10	10	25	25	25	10	10	10
Kneden 2 (min) 	2 3A 8	2 5A 8	2 5A 8	2 2A 5	2 2A 5	2 2A 5	2 4A* 6	2 5A 6	2 5A 6	2 1A 6	2 2A 6	2 2A 6
Rijzen 2 (min) 	38	38	38	23	23	23	35	35	35	18	18	18
Rijzen 3 (min) 	35	35	35	35	35	35	30	30	30	30	30	30
Bakken (min) 	56	60	65	56	60	65	52	56	60	52	56	60
Warmhouden (min) 	60	60	60	60	60	60	60	60	60	60	60	60
Ingrediënten toevoegen (resterende uren)	2:17	2:21	2:26	1:59	2:03	2:08	2:03	2:07	2:11	1:46	1:50	1:54
Voorinstelling van de tijd	15u	15u	15u	15u	15u	15u	15u	15u	15u	15u	15u	15u

* 4A betekent dat na 4 minuten kneden 10 geluidssignalen klinken terwijl op het display „ADD“  wordt weergegeven. Dat is het moment waarop u ingrediënten als vruchten of noten kunt toevoegen.

NL
BE

Programma	5. Express			6. Deeg	7. Pasta-deeg	8. Karnemelkbrood			9. Glutenvrij		
Bruiningsgraad	Licht Middel Donker			n.v.t.	n.v.t.	Licht Middel Donker			Licht Middel Donker		
Grootte	750 g	1000 g	1250 g	n.v.t.	n.v.t.	750 g	1000 g	1250 g	750 g	1000 g	1250 g
Tijd (uren)	1:15	1:18	1:20	1:50	0:15	3:17	3:21	3:30	2:14	2:20	2:25
Voorverwarmen (min) 	n.v.t.	n.v.t.	n.v.t.	10	n.v.t.	25	25	30	n.v.t.	n.v.t.	n.v.t.
Kneden 1 (min) 	8	8	8	12	15	10	10	10	12	13	13
Rijzen 1 (min) 	n.v.t.	n.v.t.	n.v.t.	10	n.v.t.	20	20	20	10	10	10
Kneden 2 (min) 	n.v.t. 2A 5	n.v.t. 2A 5	n.v.t. 2A 5	n.v.t. 3A 5	n.v.t. n.v.t. n.v.t.	2 5A* 8	2 5A* 8	2 5A* 8	2 1A 5	2 2A 5	2 2A 5
Rijzen 2 (min) 	n.v.t.	n.v.t.	n.v.t.	25	n.v.t.	45	45	45	18	18	18
Rijzen 3 (min) 	20	20	20	45	n.v.t.	30	30	30	30	30	30
Bakken (min) 	40	43	45	n.v.t.	n.v.t.	52	56	60	56	60	65
Warmhouden (min) 	60	60	60	n.v.t.	n.v.t.	60	60	60	60	60	60
Ingrediënten toevoegen (resterende uren)	1:05	1:08	1:10	1:15	n.v.t.	2:15	2:19	2:23	1:49	1:53	1:58
Voorinstelling van de tijd	15u	15u	15u	15u	15u	15u	15u	15u	15u	15u	15u

* 5A betekent dat na 5 minuten kneden 10 geluidssignalen klinken terwijl op het display „ADD“  wordt weergegeven. Dat is het moment waarop u ingrediënten als vruchten of noten kunt toevoegen.

Programma	10. Gebak			11. Marmelade	12. Bakken
Bruiningsgraad	Licht Middel Donker			n.v.t.	Licht Middel Donker
Grootte	750 g	1000 g	1250 g	n.v.t.	n.v.t.
Tijd (uren)	1:30	1:35	1:40	1:20	1:00
Voorverwarmen (min) 	n.v.t.	n.v.t.	n.v.t.	n.v.t.	n.v.t.
Kneden 1 (min) 	15	15	15	n.v.t.	n.v.t.
Rijzen 1 (min) 	n.v.t.	n.v.t.	n.v.t.	15 Verwarmen + kneden	n.v.t.
Kneden 2 (min) 	n.v.t. n.v.t. n.v.t.	n.v.t. n.v.t. n.v.t.	n.v.t. n.v.t. n.v.t.	n.v.t. n.v.t. n.v.t.	n.v.t. n.v.t. n.v.t.
Rijzen 2 (min) 	n.v.t.	n.v.t.	n.v.t.	n.v.t.	n.v.t.
Rijzen 3 (min) 	n.v.t.	n.v.t.	n.v.t.	45 Verwarmen + kneden	n.v.t.
Bakken (min) 	60	65	70	20 Rijzen	60
	15 Rijzen	15 Rijzen	15 Rijzen		
Warmhouden (min) 	60	60	60	n.v.t.	60
Ingrediënten toevoegen (resterende uren)	n.v.t.	n.v.t.	n.v.t.	n.v.t.	n.v.t.
Voorinstelling van de tijd	15u	15u	15u	n.v.t.	15u

Problemen met de broodbakmachine oplossen

<p>Wat te doen als de kneedhaken 6 na het bakken in de bakvorm 7 blijven steken?</p>	<p>Vul de bakvorm 7 met heet water en draai de kneedhaken 6 rond om het aangekoekte vuil daaronder los te weken.</p>
<p>Wat gebeurt er als het gebakken brood in de broodbakmachine blijft?</p>	<p>De „Warmhoudfunctie“ zorgt ervoor dat het brood ca. 1 uur lang warm wordt gehouden en tegen vocht wordt beschermd. Als het brood langer dan een uur in de broodbakmachine blijft, kan het vochtig worden.</p>
<p>Zijn de bakvorm 7 en de kneedhaken 6 vaatwasmachinebestendig?</p>	<p>Nee. Spoel de bakvorm 7 en de kneedhaken 6 met de hand af.</p>
<p>Hoe komt het dat het deeg niet wordt geroerd, terwijl de motor wel draait?</p>	<p>Controleer of de kneedhaken 6 en de bakvorm 7 correct geplaatst zijn.</p>
<p>Wat te doen als de kneedhaken 6 in het brood blijven steken?</p>	<p>Verwijder de kneedhaken 6 met de kneedhaakverwijderaar 10.</p>
<p>Wat gebeurt er als de stroom uitvalt tijdens het uitvoeren van een programma?</p>	<p>Na een stroomstoring van minder dan 10 minuten maakt de broodbakmachine het laatste programma af.</p>
<p>Hoe lang duurt het bakken van een brood?</p>	<p>De exacte tijden vindt u in de tabel Programmaverloop.</p>
<p>Wat voor broden kan ik wat betreft het gewicht bakken?</p>	<p>U kunt broden van 750 g - 1000 g - 1250 g bakken.</p>
<p>Waarom mag de timerfunctie niet worden gebruikt bij bakken met verse melk?</p>	<p>Verse producten als melk en eieren bederven als ze te lang in het apparaat blijven.</p>
<p>Wat gebeurt er als de broodbakmachine niet werkt, nadat u op de toets Start/Stop B hebt gedrukt?</p>	<p>Enkele handelingen zoals bijvoorbeeld "Opwarmen" of "Rusten" zijn moeilijk herkennen. Controleer aan de hand van de tabel "Programmaverloop" welk gedeelte van het programma nu loopt. Controleer of het apparaat werkt (het bedrijfsindicatielampje B brandt). Controleer of u goed op de toets Start/Stop B hebt gedrukt. Controleer of de stekker in het stopcontact zit.</p>
<p>Het apparaat hakt de toegevoegde rozijnen fijn.</p>	<p>Om het fijnmalen van ingrediënten als fruit of noten te voorkomen, moet u die pas na het signaal aan het deeg toevoegen.</p>



BESTELKAART SBB 850 B1

► www.kompennass.com

AANTAL

(max. 3 sets per bestelling)

ARTIKELBESCHRIJVING

PRIJS P. STUK

TOTAALBEDRAG

► 1 bakvorm incl. 2 kneedhaken

10,- €



_____ €

+ Verwerkingskosten voor porto,
afhandeling, verpakking en
verzending.

+ 5,- €

► 4 kneedhaken

10,- €



_____ €

+ Verwerkingskosten voor porto,
afhandeling, verpakking en
verzending.

+ 3,- €

- Tip: Wanneer uw bestelling uit meerdere artikelen bestaat (set van 4 kneedhaken en bakvorm), betaalt u altijd het hogere bedrag voor verzendkosten van 5 euro!

= _____ €

BETALINGSWIJZE

Overschrijving

(Plaats, datum)

_____ (Handtekening)

BESTELKAART SBB 850 B1

► www.kompermass.com



1) Vul onder "Afzender-/besteller" in blokletters uw naam, aanspreektitel en telefoonnummer in (voor eventuele vragen onzerzijds).

2) Maak het totaalbedrag vooraf over op de volgende rekening:

Kompermaß Handelsgesellschaft mbH

IBAN : DE034401004607995666462

SWIFT (BIC) : PBNKDEFF 440

Bank: Postbank Dortmund AG

- Vul bij uw overschrijving als betalingskenmerk het artikel in, alsmede uw naam en woonplaats. Verstuur de volledig ingevulde bestelkaart in een envelop naar het hiernaast vermelde postadres.

Ons postadres:

Kompermaß Handelsgesellschaft mbH

Burgstraße 21

44867 Bochum

Duitsland

AFZENDER/BESTELLER

(compleet invullen in blokletters a.u.b.)

Naam, aanspreektitel

Straat

Postcode, woonplaats

Telefoon

IMPORTANT

- Frankeer de zending voldoende.
- Schrijf uw naam als afzender op de envelop.
- Als u per bankoverschrijving betaalt, kruis dan op het overschrijvingsformulier, onder het punt Kosten, het veld "shared" (gedeelde kosten) aan. Anders kunnen wij uw bestelling niet verwerken.

Bestel gemakkelijk op het internet
www.kompermass.com



CARTE DE COMMANDE/ BESTELKAART SBB 850 B1

► www.kompennass.com

QUANTITÉ/AANTAL

(max. 3 sets par commande)
(max. 3 sets per bestelling)

DESCRIPTION DES ARTICLES/ ARTIKELBESCHRIJVING

PRIX UNITAIRE/ PRIJS P. STUK

- ▶ 1 forme de cuisson avec 2 fouets à pétrir
- ▶ 1 bakvorm incl. 2 kneedhaken



10 €



PRIX NET/ TOTAALBEDRAG

+ _____ €

Frais de port, magasinage, emballage et expédition non inclus./ Verwerkingskosten voor porto, afhandeling, verpakking en verzending.

5 €

- ▶ 4 fouets à pétrir
- ▶ 4 kneedhaken



10 €



+ _____ €

Frais de port, magasinage, emballage et expédition non inclus./ Verwerkingskosten voor porto, afhandeling, verpakking en verzending.

3 €

▶ Remarque : Si votre commande se compose de plusieurs articles (lot de 4 fouets à pétrir et forme de cuisson), vous payez toujours les frais d'expédition plus élevés de 5 Euros !

▶ Tip: Wanneer uw bestelling uit meerdere artikelen bestaat (set van 4 kneedhaken en bakvorm), betaalt u altijd het hogere bedrag voor verzendkosten van 5 euro!

= _____ €

MODE DE RÈGLEMENT/ BETALINGSWIJZE

Virement/Overschrijving

(Lieu, date)/(Plaats, datum)

(Signature)/(Handtekening)



CARTE DE COMMANDE/ BESTELKAART SBB 850 B1

► www.kompernass.com

1) Saisissez votre nom, votre titre et votre numéro de téléphone (pour d'éventuelles questions) sous la rubrique „Expéditeur/Acheteur” en lettres majuscules.
Vul onder “Afzender/besteller” in blokletters uw naam, aanspreektitel en telefoonnummer in (voor eventuele vragen onzerzijds).

2) Merci de virer le montant total au préalable sur le compte suivant :

Maak het totaalbedrag vooraf over op de volgende rekening:

Kompernaß Handelsgesellschaft mbH

IBAN : DE03440100460799566462

SWIFT (BIC) : PBNKDEFF 440

Banque/Bank: Postbank Dortmund AG

■ Dans le champ „Moifit de l'opération”, veuillez indiquer l'article de même que votre nom et lieu de résidence. Veuillez nous renvoyer la carte de commande dûment renseignée dans une enveloppe à notre adresse postale figurant ci-après.
Vul bij uw overschrijving als betalingskenmerk het artikel in, dsmede uw naam en woonplaats. Verstuur de volledig ingevulde bestelkaart in een envelop naar het hiernaast vermelde postadres.

Notre adresse postale/Ons postadres:

Kompernaß Handelsgesellschaft mbH

Burgstraße 21

44867 Bochum

Allemagne/Duitsland

IMPORTANT

- Veuillez affranchir au tarif en vigueur./Frankeer de zending voldoende.
- Écrivez votre nom comme expéditeur sur l'enveloppe./Schrijf uw naam als afzender op de envelop.

**EXPÉDITEUR/ACHETEUR
AFZENDER/BESTELLER**

(à compléter en majuscules)
(compleet invullen in blokletters a.u.b.)

Nom, Prénom/N naam, aanspreektitel

Rue/Straat

Code Postal, Ville/Postcode, woonplaats

Téléphone/Telefoon

Simplifiez-vous la vie en commandant
sur Internet/Bestel gemakkelijk op het
internet
www.kompernass.com

Inhaltsverzeichnis

Einleitung	90
Bestimmungsgemäßer Gebrauch	90
Lieferumfang	90
Gerätebeschreibung	90
Technische Daten	90
Sicherheitshinweise	91
Vor dem ersten Gebrauch	95
Eigenschaften	95
Bedienfeld	95
Programme	97
Timer-Funktion	98
Vor dem Backen	98
Brot backen	99
Reinigung und Pflege	101
Entsorgung	102
Garantie und Service	102
Importeur	103
Programmablauf	104
Fehlerbehebung Brotbackautomat	108

BROTBACKAUTOMAT

Einleitung

Herzlichen Glückwunsch zum Kauf Ihres neuen Gerätes.

Sie haben sich damit für ein hochwertiges Produkt entschieden. Die Bedienungsanleitung ist Bestandteil dieses Produkts. Sie enthält wichtige Hinweise für Sicherheit, Gebrauch und Entsorgung. Machen Sie sich vor der Benutzung des Produkts mit allen Bedien- und Sicherheitshinweisen vertraut. Benutzen Sie das Produkt nur wie beschrieben und für die angegebenen Einsatzbereiche. Händigen Sie alle Unterlagen bei Weitergabe des Produkts an Dritte mit aus.

Bestimmungsgemäßer Gebrauch

Benutzen Sie Ihren Brotbackautomaten nur zum Brotbacken und zur Herstellung von Marmeladen/Konfitüren im häuslichen Bereich.

Verwenden Sie das Gerät nicht zum Trocknen von Lebensmitteln oder Gegenständen. Verwenden Sie den Brotbackautomat nicht im Freien.

Verwenden Sie nur vom Hersteller empfohlenes Zubehör. Nicht empfohlenes Zubehör kann das Gerät beschädigen.

Dieses Gerät ist ausschließlich für die Benutzung in privaten Haushalten bestimmt.

Benutzen Sie das Gerät nicht gewerblich!

Lieferumfang

Brotbackautomat

Backform

2 Knethaken

Messbecher

Messlöffel

Knethakenentferner

Bedienungsanleitung

Kurzinformation

Rezeptheft

HINWEIS

- ▶ Kontrollieren Sie das Gerät nach dem Auspacken auf Vollständigkeit und auf Transportschäden. Wenden Sie sich gegebenenfalls an den Service (siehe Kapitel "Garantie und Service").

Gerätebeschreibung

Abbildung A:

- 1 Sichfenster
- 2 Gerätedeckel
- 3 Belüftungsschlitze
- 4 Netzkabel
- 5 Bedienfeld

Abbildung B:

- 6 2 Knethaken
- 7 Backform bis zu 1250 g Brotgewicht
- 8 Messbecher
- 9 Messlöffel
- 10 Knethakenentferner

Technische Daten

Nennspannung: 220 - 240 V ~ / 50 Hz

Leistungsaufnahme: 850 Watt

Sicherheitshinweise

- ▶ Lesen Sie bitte die Bedienungsanleitung erst vollständig durch, bevor Sie das Gerät benutzen!

⚠ GEFAHR - ELEKTRISCHER SCHLAG!

- ▶ Überprüfen Sie vor jedem Gebrauch Netzkabel und -stecker. Wenn das Netzkabel dieses Gerätes beschädigt wird, muss es durch den Hersteller, seinen Kundendienst oder eine ähnlich qualifizierte Person ersetzt werden, um Gefährdungen zu vermeiden.
- ▶ Verlegen Sie das Netzkabel nicht über scharfe Kanten oder in der Nähe von heißen Flächen oder Gegenständen. Die Isolierung des Kabels kann beschädigt werden.
- ▶ Ziehen Sie den Netzstecker bei Nichtgebrauch und vor jeder Reinigung des Gerätes aus der Steckdose.
- ▶ Tauchen Sie den Brotbackautomaten nicht in Wasser oder andere Flüssigkeiten. Es besteht Stromschlaggefahr!
- ▶ Reinigen Sie das Gerät nicht mit kratzenden Putzschwämmen. Wenn sich Partikel des Schwammes lösen und mit elektrischen Teilen in Berührung kommen, besteht Stromschlaggefahr.

⚠ WARNUNG! VERLETZUNGSGEFAHR!

- ▶ Erstickungsgefahr! Kinder ersticken bei unsachgemäßem Gebrauch des Verpackungsmaterials. Entsorgen Sie dieses sofort nach dem Auspacken oder bewahren Sie es für Kinder unzugänglich auf.
- ▶ Um Stolper- oder Unfallgefahren zu vermeiden, ist das Gerät mit einem kurzen Netzkabel ausgestattet.
- ▶ Lassen Sie das Gerät abkühlen und ziehen Sie den Netzstecker, bevor Sie Teile des Zubehörs herausnehmen oder einsetzen.
- ▶ Verlegen Sie ein Verlängerungskabel so, dass niemand darüber stolpern und unbeabsichtigt daran ziehen kann.

⚠️ WARNUNG! VERLETZUNGSGEFAHR!

- ▶ Wenn Kinder in der Nähe sind, bitte das Gerät gut beaufsichtigen! Wenn das Gerät nicht benutzt wird, wie auch vor dem Reinigen, bitte den Netzstecker ziehen. Vor dem Abnehmen einzelner Teile das Gerät auskühlen lassen.
- ▶ Dieses Gerät kann von Kindern ab 8 Jahren sowie von Personen mit reduzierten physischen, sensorischen oder mentalen Fähigkeiten oder Mangel an Erfahrung und/oder Wissen benutzt werden, wenn sie beaufsichtigt oder bezüglich des sicheren Gebrauchs des Gerätes unterwiesen wurden und die daraus resultierenden Gefahren verstanden haben.
- ▶ Kinder dürfen nicht mit dem Gerät spielen.
- ▶ Reinigung und Benutzer-Wartung dürfen nicht durch Kinder durchgeführt werden, es sei denn, sie sind älter als 8 Jahre und beaufsichtigt.
- ▶ Kinder jünger als 8 Jahre sind vom Gerät und der Anschlussleitung fernzuhalten.
- ▶ Dieses Gerät entspricht den einschlägigen Sicherheitsbestimmungen. Überprüfung, Reparatur und technische Wartung dürfen nur von einem qualifizierten Fachhändler durchgeführt werden. Ansonsten erlischt der Garantieanspruch.
- ▶ Vorsicht! Der Brotbackautomat wird heiß. Fassen Sie das Gerät erst an, wenn es sich abgekühlt hat oder benutzen Sie zum Anfassen einen Topflappen.
- ▶ Versetzen Sie den Brotbackautomaten nicht, wenn sich heißer oder flüssiger Inhalt, z. B. Konfitüre, in der Backform befindet. Es besteht Verbrennungsgefahr!
- ▶ Kommen Sie nie während der Benutzung mit den rotierenden Knethaken in Berührung. Es besteht Verletzungsgefahr!
- ▶ Während des Betriebs kann die Temperatur der berührbaren Oberfläche sehr hoch sein. Verbrennungsgefahr!



Achtung! Heiße Oberfläche!

Teile des Gerätes werden während des Betriebes sehr heiß!
Verbrennungsgefahr!

⚠️ WARNUNG! BRANDGEFAHR!

- ▶ Benutzen Sie keine externe Zeitschaltuhr oder ein separates Fernwirk-system um das Gerät zu betreiben.
- ▶ Stellen Sie das Gerät nicht in der Nähe von brennbaren Materialien, explosiven und/oder brennbaren Gasen auf. Zu anderen Gegenständen muss ein Mindestabstand von 10 cm eingehalten werden.
- ▶ Decken Sie das Gerät niemals mit einem Handtuch oder anderen Ma-terialien ab. Hitze und Dampf müssen entweichen können. Ein Brand kann entstehen, wenn das Gerät mit brennbarem Material abgedeckt wird oder in Kontakt kommt, wie z. B. mit Vorhängen.
- ▶ Stellen Sie keine Gegenstände auf das Gerät und bedecken Sie es nicht.
- ▶ Legen Sie nie Alufolie oder andere metallische Gegenstände in den Brotbackautomaten. Dies kann zu einem Kurzschluss führen.
- ▶ Überschreiten Sie beim Backen niemals die Menge von 700 g Mehl und geben Sie niemals mehr als 1 ¼ Päckchen Trockenhefe dazu. Der Teig kann überlaufen und einen Brand verursachen!
Ausgenommen hiervon sind glutenfreie Brote. Hierbei dürfen bis maxi-mal 2 Päckchen Trockenhefe hinzugegeben werden (siehe Rezeptheft).

ACHTUNG – SACHSCHADEN!

- ▶ Achten Sie darauf, dass die Lüftungsschlitze des Gerätes nicht verdeckt werden. Überhitzungsgefahr!
- ▶ Lassen Sie das Gerät während des Betriebes nie unbeaufsichtigt!
- ▶ Das Gerät nur innerhalb von Gebäuden benutzen.
- ▶ Das Gerät nie auf oder neben einen Gas- oder Elektroherd, einen hei-ßen Backofen oder sonstigen Hitzequellen stellen. Überhitzungsgefahr!
- ▶ Die Verwendung von nicht vom Hersteller empfohlenem Zubehör kann zu Beschädigungen führen. Das Gerät nur für den vorgesehenen Zweck verwenden. Ansonsten erlischt der Garantieanspruch.
- ▶ Starten Sie ein Backprogramm nur mit eingesetzter Backform. Ansonsten kann es zu irreparablen Schäden am Gerät führen.
- ▶ Ziehen Sie den Stecker nicht am Netzkabel aus der Steckdose.

ACHTUNG – SACHSCHADEN!

- ▶ Benutzen Sie den Brotbackautomaten nicht, um darin Speisen oder Utensilien aufzubewahren.
- ▶ Benutzen Sie das Gerät nie mit leerer oder ohne Backform. Das führt zu irreparablen Schäden am Gerät.
- ▶ Schließen Sie immer den Deckel während des Betriebs.
- ▶ Entfernen Sie nie die Backform während des Betriebs.
- ▶ Stellen Sie das Gerät ausschließlich auf eine trockene, ebene und hitzeunempfindliche Oberfläche.
- ▶ Überprüfen Sie vor dem Anschluss, ob Stromart und Netzspannung mit den Angaben auf dem Typenschild übereinstimmen.
- ▶ Wenn Sie ein Verlängerungskabel verwenden, muss die maximal zulässige Leistung des Kabels der Leistung des Brotbackautomaten entsprechen.

Vor dem ersten Gebrauch

Auspacken

- Packen Sie das Gerät aus und entfernen Sie jegliches Verpackungsmaterial, sowie eventuelle Aufkleber und Schutzfolien.
- Kontrollieren Sie das Gerät nach dem Auspacken auf Vollständigkeit und auf Transportschäden. Wenden Sie sich gegebenenfalls an den Service (siehe Kapitel "Garantie und Service").

Erste Reinigung

Wischen Sie Backform **7**, Knethaken **6** und Außenfläche des Brotbackautomaten vor der Inbetriebnahme mit einem sauberen, feuchten Tuch ab. Verwenden Sie keine kratzenden Putzschwämme oder Scheuermittel. Entfernen Sie, falls noch nicht geschehen, die Schutzfolie auf dem Bedienfeld **5**.

Erstes Aufheizen

- 1) Setzen Sie ausschließlich beim **erstmaligen Aufheizen** die leere Backform **7** in das Gerät ein und schließen Sie den Gerätedeckel **2**.

⚠️ WARNUNG! BRANDGEFAHR!

- ▶ Lassen Sie den Brotbackautomaten nicht länger als 5 Minuten mit leerer Backform **7** aufheizen. Es besteht die Gefahr der Überhitzung.

- 2) Wählen Sie das Programm 12, wie im Kapitel „Programme“ beschrieben und drücken Sie Start/Stop **B**, um das Gerät für 5 Minuten aufzuheizen.
- 3) Drücken Sie nach 5 Minuten die Taste Start/Stop **B**, bis ein langer Signalton ertönt, um das Programm zu beenden.

HINWEIS

Da die Heizelemente leicht eingefettet sind, kann es bei der ersten Inbetriebnahme zu leichter Geruchsbildung kommen. Diese ist unschädlich und hört nach kurzer Zeit auf. Sorgen Sie für ausreichende Belüftung, öffnen Sie zum Beispiel ein Fenster.

- 4) Lassen Sie das Gerät vollständig abkühlen und wischen Sie noch einmal Backform **7**, Knethaken **6** und Außenfläche des Brotbackautomaten mit einem sauberen, feuchten Tuch ab.

Eigenschaften

Mit dem Brotbackautomat haben Sie die Möglichkeit Brot nach Ihrem Geschmack zu backen.

- Sie können zwischen 12 verschiedenen Programmen wählen.
- Sie können fertige Backmischungen verarbeiten.
- Sie können Nudel- oder Brötchenteig kneten lassen oder Marmelade herstellen.
- Durch das Programm „Glutenfrei“ können Sie glutenfreie Backmischungen und Rezepte mit glutenfreien Mehlen, wie z. B. Maismehl, Buchweizenmehl und Kartoffelmehl, backen.



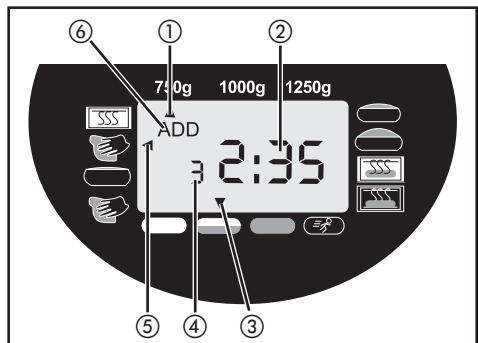
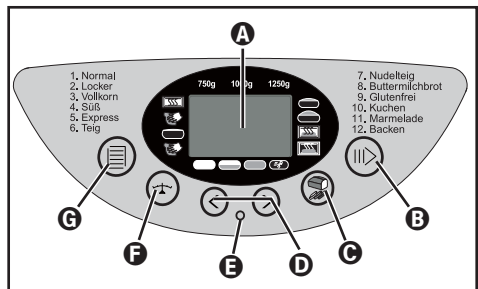

DE
AT
CH

Bedienfeld



A Display

Anzeige für

- ① die Auswahl des Gewichts (750 g, 1000 g, 1250 g)
- ② die noch verbleibende Betriebszeit in Stunden und die programmierte Zeitvorwahl
- ③ den gewählten Bräunungsgrad (Hell , Mittel , Dunkel , Schnell )
- ④ die gewählte Programm-Nummer
- ⑤ den Programmablauf
- ⑥ das Zugeben von Zutaten („ADD“)

B Start / Stop

Zum Starten und Beenden des Betriebes oder um eine Timer-Programmierung zu löschen.

Um den Betrieb anzuhalten, drücken Sie kurz die Start/Stop-Taste **B**, bis ein Signalton ertönt und die Zeit im Display **A** blinkt. Durch erneutes Drücken der Start/Stop-Taste **B** kann der Betrieb innerhalb von 10 Minuten wieder fortgesetzt werden. Wenn Sie vergessen, das Programm fortzusetzen, wird das Programm nach 10 Minuten automatisch fortgesetzt.

Um den Betrieb vollständig zu beenden oder die Einstellungen zu löschen, drücken Sie für 3 Sekunden die Start/Stop-Taste **B** bis ein langer Signalton ertönt.

HINWEIS

- ▶ Drücken Sie nicht die Start/Stop-Taste **B**, wenn Sie lediglich den Zustand des Brotes kontrollieren wollen. Beobachten Sie den Backvorgang durch das Sichtfenster **1**.

ACHTUNG!

- ▶ Beim Drücken aller Tasten muss ein Signalton ertönen, ausgenommen, während das Gerät in Betrieb ist.

C Bräunungsgrad (oder Schnellmodus)

Wahl des Bräunungsgrades oder wechseln in den Schnellmodus (Hell/Mittel/Dunkel/Schnell). Drücken Sie wiederholt die Taste Bräunungsgrad **C**, bis der Pfeil über dem gewünschten Bräunungsgrad erscheint. Für die Programme 1 - 4 können Sie durch mehrmaliges Drücken der Taste Bräunungsgrad **C** den Schnellmodus aktivieren, um den Backvorgang zu verkürzen. Drücken Sie die Taste Bräunungsgrad **C** so oft, bis der Pfeil über „Schnell“ erscheint. Bei den Programmen 6, 7 und 11 kann kein Bräunungsgrad gewählt werden.

D Timer

Zeitverzögertes Backen.

HINWEIS

- ▶ Bei Programm 11 können Sie kein zeitverzögertes Backen einstellen.

E Betriebsindikationslampe

Die Betriebsindikationslampe **E** zeigt mit ihrem Leuchten an, dass gerade ein Programm läuft. Wenn Sie ein Programm mit der Timer-Funktion zeitverzögert starten wollen, blinkt die Betriebsindikationslampe **E**, sobald Sie die Einstellung des Timers bestätigt haben. Sobald das Programm startet, leuchtet die Betriebsindikationslampe **E** dauerhaft.

F Brotgewicht

Wahl des Brotgewichtes (750 g/1000 g/1250 g). Drücken Sie diese Taste wiederholt, bis der Pfeil unter dem gewünschten Gewicht erscheint. Die Gewichtsangaben (750 g/1000 g/1250 g) beziehen sich auf die Menge der eingefüllten Zutaten in die Backform **7**.

HINWEIS

- ▶ Die Voreinstellung beim Einschalten des Gerätes ist 1250 g. Bei den Programmen 6, 7, 11 und 12 können Sie das Brotgewicht nicht einstellen.

G Programmwahl (Menü)

Aufrufen des gewünschten Backprogramms (1-12). Im Display **A** erscheint die Programm-Nummer und die entsprechende Backzeit.

Memory-Funktion

Das Programm wird beim Wiedereinschalten nach einem Stromausfall von bis zu ca. 10 Minuten an gleicher Stelle fortgesetzt. Dies gilt jedoch nicht bei Löschen/Beenden des Backvorgangs oder bei Betätigung der Start/Stop-Taste **B** bis ein langer Signalton ertönt.

Sichtfenster 1

Durch das Sichtfenster **1** können Sie den Backvorgang beobachten.

Programme

Mit der Taste Programmwahl **G** wählen Sie das gewünschte Programm aus. Die entsprechende Programm-Nummer wird im Display **A** angezeigt. Die Backzeiten sind abhängig von den gewählten Programmkombinationen. Siehe Kapitel „Programmablauf“.

Programm 1: Normal

Für Weiß- und Mischbrote die hauptsächlich aus Weizen- oder Roggenmehl bestehen. Das Brot hat eine kompakte Konsistenz. Die Bräunung des Brotes stellen Sie mit der Taste Bräunungsgrad **C** ein.

Programm 2: Locker

Für leichte Brote aus gut gemahlenem Mehl. Das Brot ist in der Regel locker und hat eine knusprige Kruste.

Programm 3: Vollkorn

Für Brote mit kräftigeren Mehlsorten, z. B. Weizenvollkornmehl und Roggenmehl. Das Brot wird kompakter und schwerer.

Programm 4: Süß

Für Brote mit Zutaten aus Fruchtsäften, Kokosnussflocken, Rosinen, Trockenfrüchten, Schokolade oder zusätzlichem Zucker. Durch eine längere Aufgehphase wird das Brot leichter und luftiger.

Programm 5: Express

Für das Kneten, Teig gehen lassen und das Backen wird weniger Zeit benötigt. Für dieses Programm sind jedoch nur Rezepte geeignet, die keine schweren Zutaten oder kräftige Mehlsorten enthalten. Beachten Sie, dass das Brot bei diesem Programm weniger luftig und nicht ganz so schmackhaft werden kann.

Programm 6: Teig (kneten)

Zur Herstellung von Hefeteig für Brötchen, Pizza oder Zöpfe. Der Backvorgang entfällt bei diesem Programm.

Programm 7: Nudelteig

Für die Zubereitung von Nudelteig. Der Backvorgang entfällt bei diesem Programm.

Programm 8: Buttermilchbrot

Für Brote die aus Buttermilch oder Joghurt hergestellt werden.

Programm 9: Glutenfrei

Für Brote aus glutenfreien Mehlen und Backmischungen. Glutenfreie Mehle benötigen länger für die Aufnahme von Flüssigkeiten und haben andere Trieb Eigenschaften.

Programm 10: Kuchen

Die Zutaten werden bei diesem Programm geknetet, gehen gelassen und gebacken. Benutzen Sie Backpulver für dieses Programm.

Programm 11: Marmelade

Zum Herstellen von Marmeladen, Konfitüren, Gelees und Fruchtaufstrichen.

Programm 12: Backen

Zum Nachbacken von Broten, die zu hell oder nicht ganz durch gebacken sind oder Fertigteige. Alle Knet- oder Ruhevorgänge entfallen bei diesem Programm. Das Brot wird bis zu einer Stunde nach Ende des Backvorgangs warm gehalten. Dadurch wird verhindert, dass das Brot zu feucht wird. Das Programm 12 backt das Brot für 60 Minuten.

Um diese Funktionen vorzeitig zu beenden, drücken Sie die Start/Stop-Taste **B**, bis ein langer Signalton ertönt. Um das Gerät auszuschalten, trennen Sie das Gerät vom Stromnetz.

HINWEIS

- ▶ Bei den Programmen 1, 2, 3, 4, 5, 6, 8 und 9 ertönt während des Programmablaufs ein Signalton und „ADD“ (6) erscheint im Display. Fügen Sie unmittelbar danach weitere Zutaten, wie Früchte oder Nüsse hinzu. Sie müssen dazu das Programm nicht unterbrechen. Die Zutaten werden durch den Knethaken (6) nicht zerkleinert. Wenn Sie den Timer eingestellt haben, können Sie sämtliche Zutaten auch zu Programmbeginn in die Backform (7) geben. Früchte und Nüsse sollten Sie in diesem Fall vor der Zugabe etwas zerkleinern.

Timer-Funktion

Die Timer-Funktion ermöglicht Ihnen ein zeitverzögertes Backen.

Mit den Pfeiltasten (◀) und (▶) (D) stellen Sie den gewünschten Endzeitpunkt des Backvorgangs ein. Die maximale Zeitverzögerung beträgt 15 Stunden.

⚠️ WARNUNG! BRANDGEFAHR!

- ▶ Bevor Sie ein bestimmtes Brot mit der Timerfunktion backen wollen, probieren Sie das Rezept erst aus, um sicherzustellen, dass das Verhältnis der Zutaten zueinander stimmt, der Teig nicht zu fest oder zu dünn ist oder die Menge zu groß ist und dann evtl. überläuft.
- 1) Wählen Sie ein Programm. Das Display (A) zeigt Ihnen die benötigte Backdauer.
 - 2) Mit der Pfeiltaste (▶) (D) verschieben Sie das Ende des Programmes. Beim erstmaligen Betätigen verschiebt sich die Endzeit bis zum nächsten Zehner. Jedes weitere Drücken der Pfeiltaste (▶) (D) verschiebt die Endzeit um 10 Minuten. Bei gedrückter Pfeiltaste beschleunigen Sie diesen Vorgang. Das Display zeigt Ihnen die Gesamtdauer von Backzeit und Verzögerungszeit. Bei einer Überschreitung der möglichen Zeitverschiebung können Sie mit der Pfeiltaste (◀) (D) die Zeit korrigieren.
 - 3) Bestätigen Sie die Einstellung des Timers mit der Start/Stop-Taste (B).

Die Betriebsindikationslampe (B) beginnt zu blinken. Der Doppelpunkt im Display (A) blinkt und die programmierte Zeit beginnt abzulaufen.

Sobald das Programm startet, leuchtet die Betriebsindikationslampe (B) dauerhaft. Bei Beendigung des Backvorgangs ertönen zehn Signaltöne und das Display (A) zeigt 0:00 an.

Beispiel:

Es ist 8.00 Uhr und Sie möchten in 7 Stunden und 30 Minuten, also um 15:30 Uhr, frisches Brot haben. Wählen Sie zunächst das Programm 1 und drücken Sie dann die Pfeiltaste (D) so lange, bis im Display (A) 7:30 erscheint, da die Zeit bis zur Fertigstellung 7 Stunden und 30 Minuten beträgt.

HINWEIS

- ▶ Bei dem Programm „Marmelade“ steht die Timer-Funktion nicht zur Verfügung.

HINWEIS

- ▶ Verwenden Sie die Timer-Funktion nicht, wenn Sie schnell verderbliche Lebensmittel wie Eier, Milch, Sahne oder Käse verarbeiten.

Vor dem Backen

Für einen erfolgreichen Backvorgang berücksichtigen Sie bitte folgende Faktoren:

Zutaten

⚠️ WARNUNG! BRANDGEFAHR!

- ▶ Nehmen Sie die Backform (7) aus dem Gehäuse, bevor Sie die Zutaten einfüllen. Wenn Zutaten in den Backraum gelangen, kann durch die Erhitzung der Heizschlangen ein Brand entstehen.
- Geben Sie die Zutaten immer in der angegebenen Reihenfolge in die Backform (7).
- Alle Zutaten sollten auf Zimmertemperatur erwärmt sein, um einen optimalen Gärvorgang der Hefe zu erhalten.

⚠️ WARNUNG! BRANDGEFAHR!

- ▶ Verwenden Sie auf keinen Fall größere Mengen als angegeben. Zu viel Teig kann über die Backform **7** laufen und an den heißen Heizschlangen einen Brand verursachen.
- Achten Sie auf ein genaues Abmessen der Zutatenmengen. Bereits geringe Abweichungen von der im Rezept angegebenen Menge können das Backergebnis beeinflussen.

Brot backen

Vorbereitung

HINWEIS

- ▶ Stellen Sie den Brotbackautomaten auf einen geraden und festen Untergrund.

- 1) Ziehen Sie die Backform **7** aus dem Gerät nach oben heraus.
- 2) Stecken Sie die Knethaken **6** auf die Antriebswellen in der Backform **7**. Achten Sie darauf, dass sie fest sitzen.
- 3) Geben Sie die Zutaten Ihres Rezeptes in die Backform **7**. Geben Sie zuerst die Flüssigkeiten, Zucker, Salz und dann Mehl hinzu, die Hefe als letzte Zutat.

HINWEIS

- ▶ Achten Sie darauf, dass Hefe nicht mit Salz oder Flüssigkeiten in Berührung kommt.
- 4) Setzen Sie die Backform **7** wieder ein. Achten Sie darauf, dass sie richtig einrastet.
 - 5) Schließen Sie den Gerätedeckel **2**.
 - 6) Stecken Sie den Netzstecker in die Steckdose. Es ertönt ein Signalton und im Display **A** erscheint die Programm-Nummer und Zeitdauer für das Programm 1.
 - 7) Wählen Sie Ihr Programm mit der Programmwahl-Taste **G**. Jede Eingabe wird mit einem Signalton bestätigt.
 - 8) Wählen Sie gegebenenfalls die Größe des Brotes mit der Taste **F**.

- 9) Wählen Sie den Bräunungsgrad **C** Ihres Brotes. Im Display **A** zeigt Ihnen der Pfeil, ob Sie Hell, Mittel oder Dunkel eingestellt haben. Sie können hier auch die Einstellung „Schnell“ wählen, um die Zeit, in der der Teig geht, abzukürzen.

HINWEIS

- ▶ Für die Programme 6, 7 und 11 ist die Funktion „Bräunungsgrad“ nicht möglich. Die Funktion „Schnell“ ist nur für die Programme 1 - 4 möglich. Für die Programme 6, 7, 11 und 12 ist die Einstellung des Brotgewichts nicht möglich.

- 10) Sie haben jetzt die Möglichkeit über die Timer-Funktion den Endzeitpunkt Ihres Programms einzustellen. Sie können eine maximale Zeitverschiebung von bis zu 15 Stunden eingeben.

HINWEIS

- ▶ Für das Programm 11 ist diese Funktion nicht möglich.

Programm starten

Starten Sie nun das Programm mit der Start/Stop Taste **B**.

HINWEIS

- ▶ Die Programme 1, 2, 3, 4, 6 und 8 starten mit einer 10- bis 30-minütigen Vorheizphase (außer Schnell-Modus, siehe Tabelle Programmablauf). Die Knethaken **6** bewegen sich hierbei nicht. Das ist kein Fehler des Gerätes.

Das Programm führt automatisch die verschiedenen Arbeitsgänge durch.

Sie können den Programmablauf über das Sichtfenster **1** Ihres Brotbackautomaten beobachten. Gelegentlich kann es während des Backvorgangs zur Feuchtigkeitsbildung im Sichtfenster **1** kommen. Der Gerätedeckel **2** kann während der Knetphase geöffnet werden.

HINWEIS

- ▶ Öffnen Sie den Gerätedeckel **2** nicht während der Geh- oder Backphase. Das Brot kann in sich zusammenfallen.

DE
AT
CH

Programm beenden

Bei Beendigung des Backvorgangs ertönen zehn Signaltöne und das Display **A** zeigt 0:00 an. Bei Beendigung des Programms schaltet das Gerät automatisch auf einen bis zu 60 Minuten andauernden Warmhaltebetrieb.

HINWEIS

- Das gilt nicht für die Programme 6, 7 und 11.

Dabei zirkuliert warme Luft im Gerät. Die Warmhaltefunktion können Sie vorzeitig beenden, indem Sie die Start/Stop-Taste **B** bis zum Ertönen der Signaltöne gedrückt halten.

⚠ GEFAHR! ELEKTRISCHER SCHLAG!

- Ziehen Sie den Netzstecker aus der Steckdose, bevor Sie den Gerätedeckel **2** öffnen. Bei Nichtbenutzung sollte das Gerät immer vom Stromnetz getrennt werden!

Brot entnehmen

Verwenden Sie beim Herausnehmen der Backform **7** immer Topflappen oder Schutzhandschuhe. Halten Sie die Backform **7** schräg über einen Rost und schütteln leicht, bis sich das Brot aus der Backform **7** löst.

Löst sich das Brot nicht von den Knethaken **6**, entfernen Sie vorsichtig die Knethaken **6** mit dem beiliegenden Knethakenentferner **10**.

HINWEIS

Benutzen Sie keine Metallgegenstände, die zu Kratzern auf der Antihafbeschichtung führen können. Spülen Sie gleich nach der Brotentnahme die Backform **7** mit warmem Wasser aus. Sie verhindern ein Festsetzen der Knethaken **6** an der Antriebswelle.

TIPP

Wenn Sie die Knethaken **6** nach dem letzten Knetvorgang entnehmen, wird das Brot beim Herausnehmen aus der Backform **7** nicht aufgerissen.

- Drücken Sie kurz die Start/Stop-Taste **B**, um das Programm ganz zu Anfang der Backphase zu unterbrechen oder ziehen Sie den Stecker aus der Netzsteckdose. Sie müssen den Netzstecker innerhalb von 10 Minuten wieder mit dem Stromnetz verbinden, damit der Backvorgang anschließend fortgesetzt werden kann.
- Öffnen Sie den Gerätedeckel **2** und nehmen Sie die Backform **7** heraus. Mit bemehlten Händen können Sie den Teig entnehmen und die Knethaken **6** entfernen.
- Legen Sie den Teig wieder in die Backform **7**. Setzen Sie die Backform **7** wieder ein und schließen Sie den Gerätedeckel **2**.
- Stecken Sie ggf. den Netzstecker in die Steckdose. Das Backprogramm wird fortgesetzt.

Lassen Sie das Brot 15 - 30 Minuten abkühlen, bevor Sie es verzehren.

Vergewissern Sie sich vor dem Anschneiden des Brotes immer, dass sich kein Knethaken **6** im Teig befindet.

Fehlermeldungen

- Wenn das Display **A** „HHH“ anzeigt, nachdem das Programm gestartet wurde, ist die Temperatur des Brotbackautomaten noch zu hoch. Stoppen Sie das Programm und ziehen Sie den Netzstecker. Öffnen Sie den Gerätedeckel **2** und lassen Sie das Gerät 20 Minuten abkühlen, bevor Sie es weiter benutzen.
- Wenn sich kein neues Programm starten lässt, nachdem der Brotbackautomat ein Programm bereits abgeschlossen hat, ist er noch zu heiß. In diesem Fall springt die Displayanzeige auf die Grundeinstellung (Programm 1). Öffnen Sie den Gerätedeckel **2** und lassen Sie das Gerät 20 Minuten abkühlen, bevor Sie es weiter benutzen.

HINWEIS

- Versuchen Sie nicht, das Gerät in Betrieb zu nehmen, bevor es sich abgekühlt hat. Das funktioniert nur bei dem Programm 12.

- Wenn das Display „EEO“, „EE1“ oder „LLL“ anzeigt, nachdem das Programm gestartet wurde, schalten Sie den Brotbackautomaten zunächst aus und danach wieder ein, indem Sie den Netzstecker aus der Steckdose ziehen und ihn dann wieder einstecken. Sollte die Fehleranzeige weiterhin bestehen, wenden Sie sich an den Kundendienst.

Reinigung und Pflege

⚠ GEFAHR! ELEKTRISCHER SCHLAG!

- ▶ Ziehen Sie vor jeder Reinigung den Netzstecker aus der Steckdose und lassen Sie das Gerät ganz abkühlen.
- ▶ Schützen Sie das Gerät vor Feuchtigkeit, da dies einen Stromschlag zur Folge haben kann. Beachten Sie dazu bitte auch die Sicherheitshinweise.

ACHTUNG! SACHSCHADEN!

- ▶ Die Geräte- bzw. Zubehörteile sind nicht spülmaschinengeeignet!
- ▶ Benutzen Sie zum Reinigen des Brotbackautomaten keine chemischen Reinigungsmittel oder Verdünnern.

Gehäuse, Deckel, Backraum

- Entfernen Sie alle Rückstände im Backraum mit einem feuchten Tuch oder einem leicht angefeuchteten weichen Schwamm.
 - Wischen Sie das Gehäuse und den Deckel ebenfalls nur mit einem feuchten Tuch oder Schwamm ab.
- Zur leichten Reinigung kann der Gerätedeckel ② vom Gehäuse entfernt werden:
- Öffnen Sie den Gerätedeckel ② soweit, bis die Kunststoffzapfen durch die Öffnungen der Scharnierführungen passen:

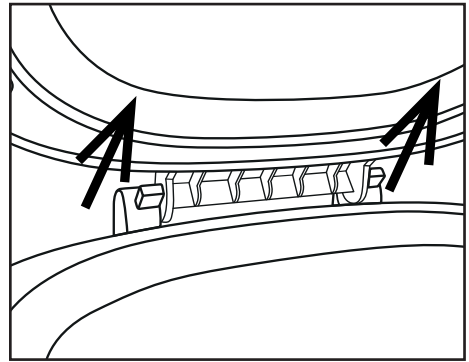

- Ziehen Sie den Gerätedeckel ② aus den Scharnierführungen heraus.
- Um den Gerätedeckel ② nach der Reinigung wieder zu montieren, führen Sie die Kunststoffzapfen durch die Öffnung der Scharnierführungen.
- Trocknen Sie alles gut ab und stellen Sie sicher, dass vor einer erneuten Benutzung alle Teile trocken sind.

Backform, Knethaken und Zubehör

ACHTUNG! SACHSCHADEN!

- ▶ Tauchen Sie die Backform ⑦ niemals in Wasser oder andere Flüssigkeiten.
- ▶ Die Oberflächen der Backform ⑦ und der Knethaken ⑥ sind mit einer Antihafbeschichtung versehen. Benutzen Sie bei der Reinigung keine aggressiven Reinigungsmittel, Scheuermittel oder Gegenstände, die zu Kratzern auf den Oberflächen führen können.

HINWEIS

- ▶ Durch Feuchtigkeit und Dampf kann sich das Aussehen der Oberflächen im Laufe der Zeit verändern. Dies ist keine Beeinträchtigung der Funktionsfähigkeit oder Qualitätsminderung.
- Nehmen Sie vor der Reinigung die Backform ⑦ und die Knethaken ⑥ aus dem Backraum.

- Nehmen Sie die Knethaken **6** aus der Backform **7**. Sollten sich die Knethaken **6** nicht aus der Backform **7** lösen, füllen Sie die Backform **7** für etwa 30 Minuten mit heißem Wasser. Die Knethaken **6** sollten sich nun lösen lassen. Reinigen Sie die Knethaken **6** in warmem Wasser und geben Sie ein mildes Spülmittel hinzu. Bei hartnäckigen Verkrustungen, lassen Sie die Knethaken **6** solange in dem Spülwasser einweichen, bis sich die Verkrustungen mit Hilfe einer Spülbürste lösen lassen. Ist die Einsatzhalterung im Knethaken **6** verstopft, können Sie diese vorsichtig mit einem Holzstäbchen reinigen. Trocknen Sie die Knethaken **6** nach der Reinigung gründlich ab.
- Wischen Sie die Außenseite der Backform **7** mit einem feuchten Tuch ab.
- Reinigen Sie den Innenraum der Backform **7** mit warmem Wasser und etwas Spülmittel. Bei Verkrustungen in der Backform **7**, füllen Sie Wasser in die Backform **7** und geben Sie ein mildes Spülmittel hinzu. Lassen Sie es solange stehen, bis die Verkrustungen eingeweicht sind und sich mit einer Spülbürste lösen lassen. Spülen Sie die Backform **7** danach mit viel klarem Wasser aus und trocknen Sie diese gut ab.
- Reinigen Sie den Messbecher **8**, den Messlöffel **9** und den Knethakenentferner **10** in warmem Wasser und geben Sie ein mildes Spülmittel hinzu. Spülen Sie die Teile danach mit klarem Wasser ab, um Spülmittelreste zu beseitigen. Trocknen Sie alles gründlich ab.

Entsorgung



Werfen Sie das Gerät keinesfalls in den normalen Hausmüll. Dieses Produkt unterliegt der europäischen Richtlinie 2012/19/EU.

Entsorgen Sie das Gerät über einen zugelassenen Entsorgungsbetrieb oder über Ihre kommunale Entsorgungseinrichtung.

Beachten Sie die aktuell geltenden Vorschriften. Setzen Sie sich im Zweifelsfall mit Ihrer Entsorgungseinrichtung in Verbindung.



Führen Sie alle Verpackungsmaterialien einer umweltgerechten Entsorgung zu.

Garantie und Service

Sie erhalten auf dieses Gerät 3 Jahre Garantie ab Kaufdatum. Das Gerät wurde sorgfältig produziert und vor Anlieferung gewissenhaft geprüft.

Bitte bewahren Sie den Kassenbon als Nachweis für den Kauf auf. Bitte setzen Sie sich im Garantiefall mit Ihrer Servicestelle telefonisch in Verbindung. Nur so kann eine kostenlose Einsendung Ihrer Ware gewährleistet werden.

Die Garantieleistung gilt nur für Material- oder Fabrikationsfehler, nicht aber für Transportschäden, Verschleißteile, wie Backformen oder Knethaken, oder für Beschädigungen an zerbrechlichen Teilen, z. B. Schalter oder Akkus. Das Produkt ist lediglich für den privaten und nicht für den gewerblichen Gebrauch bestimmt.

Bei missbräuchlicher und unsachgemäßer Behandlung, Gewaltanwendung und bei Eingriffen, die nicht von unserer autorisierten Service-Niederlassung vorgenommen wurden, erlischt die Garantie. Ihre gesetzlichen Rechte werden durch diese Garantie nicht eingeschränkt.

Die Garantiezeit wird durch die Gewährleistung nicht verlängert. Dies gilt auch für ersetzte und reparierte Teile. Eventuell schon beim Kauf vorhandene Schäden und Mängel müssen sofort nach dem Auspacken gemeldet werden, spätestens aber zwei Tage nach Kaufdatum. Nach Ablauf der Garantiezeit anfallende Reparaturen sind kostenpflichtig.

DE Service Deutschland

Tel.: 0800 5435 111 (Kostenfrei aus dem
dt. Festnetz/Mobilfunknetz)
E-Mail: kompernass@lidl.de

IAN 115367

AT Service Österreich

Tel.: 0820 201 222 (0,15 EUR/Min.)
E-Mail: kompernass@lidl.at

IAN 115367

CH Service Schweiz

Tel.: 0842 665566 (0,08 CHF/Min.,
Mobilfunk max. 0,40 CHF/Min.)
E-Mail: kompernass@lidl.ch

IAN 115367

DE
AT
CH









Erreichbarkeit Hotline:

Montag bis Freitag von 8:00 Uhr - 20:00 Uhr
(MEZ)









Importeur

KOMPERNASS HANDELS GMBH
BURGSTRASSE 21
44867 BOCHUM
GERMANY
www.kompernass.com

Programmablauf









Programm	1. Normal						2. Locker					
	Hell Mittel Dunkel			Schnell			Hell Mittel Dunkel			Schnell		
Größe	750 g	1000 g	1250 g	750 g	1000 g	1250 g	750 g	1000 g	1250 g	750 g	1000 g	1250 g
Zeit (Stunden)	2:58	3:05	3:15	2:14	2:20	2:25	3:13	3:18	3:25	2:18	2:25	2:30
Vorheizen (Min) 	15	15	20	N/A	N/A	N/A	10	10	15	N/A	N/A	N/A
Kneten 1 (Min) 	12	13	13	12	13	13	12	12	15	12	13	13
Gehen 1 (Min) 	25	25	25	10	10	10	20	20	20	10	10	10
Kneten 2 (Min) 	2 3A* 5	2 5A 5	2 5A 5	2 1A 5	2 2A 5	2 2A 5	2 3A* 8	2 5A 8	2 5A 8	2 1A 5	2 2A 5	2 2A 5
Gehen 2 (Min) 	30	30	30	18	18	18	43	41	35	18	18	18
Gehen 3 (Min) 	30	30	30	30	30	30	35	35	35	30	30	30
Backen (Min) 	56	60	65	56	60	65	60	65	70	60	65	70
Warmhalten (Min) 	60	60	60	60	60	60	60	60	60	60	60	60
Zutaten hinzugeben (Stunden verbleibend)	2:01	2:05	2:10	1:49	1:53	1:58	2:26	2:29	2:28	1:53	1:58	2:03
Voreinstellung der Zeit	15h	15h	15h	15h	15h	15h	15h	15h	15h	15h	15h	15h

* 3A heißt, dass nach den 3 Minuten kneten 10 Signaltöne erklingen und gleichzeitig die Displayanzeige „ADD“  erscheint. Dies erinnert Sie daran, dass Sie nun Zutaten wie Früchte oder Nüsse hinzugeben können.









Programm	3. Vollkorn						4. Süß					
	Hell Mittel Dunkel			Schnell			Hell Mittel Dunkel			Schnell		
Größe	750 g	1000 g	1250 g	750 g	1000 g	1250 g	750 g	1000 g	1250 g	750 g	1000 g	1250 g
Zeit (Stunden)	3:18	3:25	3:35	2:24	2:30	2:35	2:56	3:01	3:10	2:10	2:16	2:20
Vorheizen (Min) 	15	15	20	N/A	N/A	N/A	10	10	15	N/A	N/A	N/A
Kneten 1 (Min) 	11	12	12	11	13	13	12	12	12	11	12	12
Gehen 1 (Min) 	30	30	30	10	10	10	25	25	25	10	10	10
Kneten 2 (Min) 	2 3A 8	2 5A 8	2 5A 8	2 2A 5	2 2A 5	2 2A 5	2 4A* 6	2 5A 6	2 5A 6	2 1A 6	2 2A 6	2 2A 6
Gehen 2 (Min) 	38	38	38	23	23	23	35	35	35	18	18	18
Gehen 3 (Min) 	35	35	35	35	35	35	30	30	30	30	30	30
Backen (Min) 	56	60	65	56	60	65	52	56	60	52	56	60
Warmhalten (Min) 	60	60	60	60	60	60	60	60	60	60	60	60
Zutaten hinzugeben (Stunden verbleibend)	2:17	2:21	2:26	1:59	2:03	2:08	2:03	2:07	2:11	1:46	1:50	1:54
Voreinstellung der Zeit	15h	15h	15h	15h	15h	15h	15h	15h	15h	15h	15h	15h

DE
AT
CH

* 4A heißt, dass nach den 4 Minuten kneten 10 Signaltöne erklingen und gleichzeitig die Displayanzeige „ADD“  erscheint. Dies erinnert Sie daran, dass Sie nun Zutaten wie Früchte oder Nüsse hinzugeben können.

Programm	5. Express			6. Teig	7. Nudel-teig	8. Buttermilch-brot			9. Glutenfrei		
Bräunungsgrad	Hell Mittel Dunkel			N/A	N/A	Hell Mittel Dunkel			Hell Mittel Dunkel		
Größe	750 g	1000 g	1250 g	N/A	N/A	750 g	1000 g	1250 g	750 g	1000 g	1250 g
Zeit (Stunden)	1:15	1:18	1:20	1:50	0:15	3:17	3:21	3:30	2:14	2:20	2:25
Vorheizen (Min) 	N/A	N/A	N/A	10	N/A	25	25	30	N/A	N/A	N/A
Kneten 1 (Min) 	8	8	8	12	15	10	10	10	12	13	13
Gehen 1 (Min) 	N/A	N/A	N/A	10	N/A	20	20	20	10	10	10
Kneten 2 (Min) 	N/A 2A 5	N/A 2A 5	N/A 2A 5	N/A 3A 5	N/A N/A N/A	2 5A* 8	2 5A* 8	2 5A* 8	2 1A 5	2 2A 5	2 2A 5
Gehen 2 (Min) 	N/A	N/A	N/A	25	N/A	45	45	45	18	18	18
Gehen 3 (Min) 	20	20	20	45	N/A	30	30	30	30	30	30
Backen (Min) 	40	43	45	N/A	N/A	52	56	60	56	60	65
Warmhalten (Min) 	60	60	60	N/A	N/A	60	60	60	60	60	60
Zutaten hinzugeben (Stunden verbleibend)	1:05	1:08	1:10	1:15	N/A	2:15	2:19	2:23	1:49	1:53	1:58
Voreinstellung der Zeit	15h	15h	15h	15h	15h	15h	15h	15h	15h	15h	15h

* 5A heißt, dass nach den 5 Minuten kneten 10 Signaltöne erklingen und gleichzeitig die Displayanzeige „ADD“  erscheint. Dies erinnert Sie daran, dass Sie nun Zutaten wie Früchte oder Nüsse hinzugeben können.

Programm	10. Kuchen			11. Marmelade	12. Backen
Bräunungsgrad	Hell Mittel Dunkel			N/A	Hell Mittel Dunkel
Größe	750 g	1000 g	1250 g	N/A	N/A
Zeit (Stunden)	1:30	1:35	1:40	1:20	1:00
Vorheizen (Min) 	N/A	N/A	N/A	N/A	N/A
Kneten 1 (Min) 	15	15	15	N/A	N/A
Gehen 1 (Min) 	N/A	N/A	N/A	15 Hitze + kneten	N/A
Kneten 2 (Min) 	N/A N/A N/A	N/A N/A N/A	N/A N/A N/A	N/A N/A N/A	N/A N/A N/A
Gehen 2 (Min) 	N/A	N/A	N/A	N/A	N/A
Gehen 3 (Min) 	N/A	N/A	N/A	45 Hitze + kneten	N/A
Backen (Min) 	60	65	70	20 Gehen	60
	15 Gehen	15 Gehen	15 Gehen		
Warmhalten (Min) 	60	60	60	N/A	60
Zutaten hinzugeben (Stunden verbleibend)	N/A	N/A	N/A	N/A	N/A
Voreinstellung der Zeit	15h	15h	15h	N/A	15h

Fehlerbehebung Brotbackautomat

Was tun, wenn der Knethaken 6 nach dem Backen in der Backform 7 stecken bleibt?	Füllen Sie heißes Wasser in die Backform 7 und drehen Sie den Knethaken 6 , um die Verkrustungen darunter zu lösen.
Was passiert, wenn das fertige Brot im Backautomaten bleibt?	Durch die „Warmhalte-Funktion“ wird sichergestellt, dass das Brot ca. 1 Std. warm gehalten und vor Feuchtigkeit geschützt wird. Sollte das Brot länger als 1 Stunde im Backautomaten bleiben, könnte es feucht werden.
Sind Backform 7 und Knethaken 6 spülmaschinengeeignet?	Nein. Bitte spülen Sie die Backform 7 und Knethaken 6 mit der Hand.
Warum wird der Teig nicht gerührt, obwohl der Motor läuft?	Überprüfen Sie, ob die Knethaken 6 und die Backform 7 richtig eingerastet sind.
Was tun, wenn der Knethaken 6 im Brot stecken bleibt?	Entfernen Sie den Knethaken 6 mit dem Knethakenentferner 10 .
Was passiert bei einem Stromausfall während eines Programms?	Bei einem Stromausfall bis 10 Minuten wird der Brotbackautomat das zuletzt ausgeführte Programm zu Ende führen.
Wie lange dauert das Brotbacken?	Bitte entnehmen Sie die genauen Zeiten der Tabelle „Programmablauf“.
Welche Brotgewichte kann ich backen?	Sie können Brote von 750 g - 1000 g - 1250 g backen.
Warum kann die Timer-Funktion beim Backen mit frischer Milch nicht benutzt werden?	Frische Produkte wie Milch oder Eier verderben, wenn sie zu lange in dem Gerät bleiben.
Was ist passiert, wenn der Brotbackautomat nicht arbeitet, nachdem man die Start/Stop-Taste 3 gedrückt hat?	Einige Arbeitsgänge wie zum Beispiel „Aufwärmen“ oder „Ruhen“ sind schwer zu erkennen. Kontrollieren Sie anhand der Tabelle „Programmablauf“, welcher Programmabschnitt gerade läuft. Kontrollieren Sie, ob das Gerät arbeitet, indem Sie prüfen, ob die Betriebsindikationslampe 3 leuchtet. Kontrollieren Sie, ob Sie die Start/Stop-Taste 3 richtig gedrückt haben. Kontrollieren Sie, ob der Netzstecker an das Stromnetz angeschlossen ist.
Das Gerät zerhackt die beigegebenen Rosinen.	Um das Zerkleinern von Zutaten wie Obst oder Nüssen zu vermeiden, geben Sie diese erst nach Ertönen des Signals zum Teig.

KOMPERNASS HANDELS GMBH

BURGSTRASSE 21

44867 BOCHUM

DEUTSCHLAND/GERMANY

www.kompernass.com

Last Information Update · Informationsstatus

Version des informations · Stand van de informatie

Stand der Informationen:

03/2015 · Ident.-No.: SBB850B1-022015-1

IAN 115367

SILVERCREST®



www.lidl-service.com



BREAD MAKER SBB 850 B1

GB IE

RECIPE BOOK

SE

RECEPTHÄFTE

FR BE

LIVRET DE RECETTES

NL BE

RECEPTENBOEKJE

DE AT CH

REZEPTHEFT

IAN 115367

SE BE NL

RECIPE BOOK	PAGE
Useful information about ingredients	2
Baking tips	3
Ready-to-use baking mixtures	4
Slicing and storing bread	4
Recipes for approx. 1000 g bread	5
Programme 1 Regular.....	5
Programme 2 French.....	6
Programme 3 Whole Wheat.....	6
Programme 4 Sweet.....	7
Programme 5 Super Rapid.....	8
Programme 6 Dough (knead).....	8
Programme 7 Pasta.....	9
Programme 8 Buttermilk bread.....	9
Programme 9 Gluten Free.....	9
Programme 10 Cake.....	10
Troubleshooting the recipes	12

Useful information about ingredients

FLOUR

Most of the commercially available varieties of flour, such as wheat or rye flour, are suitable for baking. The type designation for flour types may vary from country to country. With the baking program "gluten-free", gluten-free flour types such as corn, buckwheat or potato flour can be used. You can also use ready-to-use baking mixtures. Programmes 1 and 2 are ideal for adding small proportions (10-20%) of grains or groats. In case of larger proportions of whole grain (70-95%) use programme 3. The following types of flour are used in the recipes:

Flour type	Description
Type 405	standard wheat flour
Type 550	strong wheat flour, for finely pored doughs
Type 997	standard rye flour
Type 812	Wheat flour, for light mixed breads
Type 1050	dark wheat flour for mixed breads or savoury pastries
Type 1150	Rye flour with a high mineral content

YEAST

In the fermentation process, yeast splits the sugar and carbohydrate contained in the dough and converts them into carbon dioxide, which causes the dough to rise. Yeast is available in different forms: as dry yeast, as fresh yeast or as fast fermenting yeast.

We recommend using dry yeast for the bread maker to obtain the best results.

If you are using fresh yeast instead of dry yeast, observe the instructions given on the packaging. In general, 1 packet of dry yeast corresponds to about 21 g of fresh yeast and is suitable for approx. 500 g of flour. Always store yeast in the refrigerator, as heat decomposes it. Before use, check the expiry date. After opening the package, unused yeast should be carefully wound up and stored in the re-frigerator.

Note:

For recipes suggested in this recipe book, we recommend the use of dry yeast.

SUGAR

Sugar has a decisive influence on both the degree of browning and the taste of the bread. The use of crystal sugar is assumed for the recipes in this book. Do not use powdered sugar, unless it is expressly specified. Sweeteners are not suitable as alternatives to sugar.

SALT

Salt is important for the taste as well as the degree of browning. Salt also has an inhibiting effect on yeast fermentation. Therefore, do not exceed the quantity of salt specified in the recipes. Salt can be dispensed with for dietary reason. In such cases, the dough may rise faster than usual.

LIQUIDS

Liquids like milk, water or reconstituted milk powder can be used for making bread. Milk adds to the taste of the bread and softens the crust, whereas pure water gives a crispy crust. In some recipes, the use of fruit juices is indicated in order to give a particular flavour to the bread.

EGGS

Eggs enrich the bread and give it a softer structure. Use eggs of the largest size class when baking the recipes given in this recipe book.

FATS: BAKING FAT, BUTTER OR OIL

Baking fats, butter and oil make the yeast-based bread mellow. The unique form of crust and structure in French-style breads is due to its fat-free ingredients. However, bread stays fresh longer if fat has been used in its making. If you use butter directly from the refrigerator, cut it into small bits to optimise mixing with the dough during the kneading phase.

GLUTEN-FREE

Celiac disease, in adults also called sprue, is a chronic disease that is triggered by eating foods that contain gluten. The protein gluten (gliadin) contained in wheat and spelt and similar proteins in rye, barley and oats cause damage to the mucous membrane of the small intestine. Only special bread from health food shops or from one's own kitchen that has been prepared with gluten-free flours may be eaten. However, baking bread and cake with gluten-free flour takes some practice. Such flours require longer for the uptake of liquids and have different rising properties. Gluten-free flours must also be thickened or fluffed with gluten-free thickening agents. These are for example cream of tartar, yeast, sourdough from maize or rice flour, baking agents with a maize basis or binding agents such as guar flour, carob corn flour, kudzu, pectin, arrowroot starch or carrageen. It is also necessary to give up the familiar taste of bread. The consistency of gluten-free breads is also different to that of wheat meal breads.

MEASURING THE INGREDIENTS

Along with our Automatic Bread Maker, you will receive the following measuring cups, which make the task of measuring the ingredients easier for you:

- 1 Measuring cup with quantity level markings
- 1 Large measuring spoon corresponding to one tablespoon (tbsp.)
- 1 Small measuring spoon corresponding to one teaspoon (tsp.)

Place the measuring cup on a flat surface. Make sure that the quantities reach the measuring lines correctly. When measuring dry ingredients, make sure that the measuring cup is dry.

Baking tips

Baking in different climatic regions

In areas located at higher altitudes, the lower atmospheric pressure causes yeast to ferment faster.

Hence, less yeast is required here.

In dry regions, the flour will be drier and requires more liquids.

In humid regions, the flour will be more moist and thus absorbs a lesser amount of liquids. In such areas, more flour is required.

Ready-to-use baking mixtures

You can also use ready-to-use baking mixtures with this bread maker.

Follow the manufacturer's instructions on the packaging.

The following table provides you the examples of conversion for some of the baking mixtures.

Slicing and storing bread

You can achieve the best results, if you place the freshly baked bread on a grill before slicing it and allow it to cool down for 15 to 30 minutes. Use a bread slicing machine or a toothed knife to slice the bread. Unconsumed bread can be stored at room temperature for up to 3 days in suitable plastic bags or containers. If you wish to store the bread for longer periods (up to 1 month), you should freeze it. Since homemade bread does not contain preservatives, it spoils faster than commercially manufactured bread.

Baking mixtures	for a loaf of ca. 750 g
Multigrain health bread	500 g baking mixture 350 ml water
Sunflower seed bread	500 g baking mixture 350 ml water
Rustic whole grain bread	500 g baking mixture 370 ml water
Farmhouse bread	500 g baking mixture 350 ml water
Ciabatta	500 g baking mixture 360 ml water 1 tsp. olive oil

The ready to use baking mixtures, available at Lidl, are especially suitable for this Bread Baking Machine. Follow the preparation instructions on the packaging.

Recipes for approx. 1 000 g bread

Note: To achieve a better baking result, prepare the dough with a mixer. Then place the finished dough in the baking mould. Using the button "Bread weight" enter the weight 1000 gr. Select the desired degree of browning for your bread. Please note that the quantities given are intended as guiding values. Small variations may arise in the baking result.

Programme 1 Regular

Sunflower bread

300 ml lukewarm milk
1 tbsp. butter
540 g flour of type 550
5 tbsp. sunflower seeds
1 tsp. salt
1/2 tsp. sugar
1 packet of dry yeast

Sourdough bread

50 g sourdough
350 ml water
1.5 tbsp. butter
1,5 tsp. salt
1 tsp. sugar
180 g flour of type 997
360 g flour of type 1050
1 packet of dry yeast

Farmhouse bread

300 ml milk
1,5 tsp. Salt
2 eggs
1,5 tbsp butter/margarine
540 g flour of type 1050
1 tbsp. sugar
1 packet of dry yeast

Potato bread

300 ml water/milk
2 tbsp. butter
1 egg
90 g pressed, cooked potatoes
1 tsp. salt
2 tbsp. sugar
540 g flour of type 550
1 packet of dry yeast

Herb bread

350 ml buttermilk
1 tsp. salt
1.5 tbsp. butter
1 tbsp. sugar
540 g flour of type 550
4 tbsp. finely chopped parsley
3/4 packet of dry yeast

Pizza bread

300 ml water
1 tbsp. oil
1 tsp. salt
1 tsp. sugar
1 tsp. dried oregano
2 tbsp. grated Parmesan
50 g thinly sliced salami
540 g flour of type 550
3/4 packet of dry yeast

Beer bread

150 ml water
150 ml lager beer
540 g flour of type 550
3 tbsp. buckwheat flour
1.5 tbsp. bran
1 tsp. salt
3 tbsp. sesame seeds
1.5 tbsp. malt extract (syrup)
1/2 packet of dry yeast
150 ml sourdough starter

Cornbread

350 ml water
1 tbsp. butter
540 g flour of type 550
3 tbsp. corn semolina
1/2 chopped apple with peel
3/4 packet of dry yeast

Programme 2 French

"Classic" white bread

320 ml water/milk
2 tbsp. butter
1,5 tsp. Salt
2 tbsp. sugar
600 g wheat flour of type 550
1 packet of dry yeast

Light white bread

320 ml water
20 g butter
1,5 tsp salt
1.5 tsp. sugar
600 g wheat flour of type 405
1 packet of dry yeast
1 egg

Honey bread

320 ml water
1,5 tsp. salt
2.5 tsp. olive oil
1.5 tbsp. honey
600 g flour of type 550
1 packet of dry yeast

Poppy seed bread

300 ml water
540 g flour of type 550
1 tsp. sugar
1 tsp. salt
75 g ground poppy seeds
1 tbsp. butter
1 pinch of nutmeg
3/4 packet of dry yeast
1 tbsp. grated Parmesan

Paprika bread

310 ml water
1,5 tsp salt
1.5 tsp. oil
1.5 tsp. paprika powder
530 g flour of type 812
1 packet of dry yeast
130 g red pepper, finely diced

Programme 3 Whole Wheat

Rye whole grain bread

75 g sourdough
325 ml warm water
2 tbsp. honeydew
350 g rye whole grain flour
150 g wheat whole grain flour
1 tbsp. carob seed flour
1/2 tbsp. salt
1 packet of dry yeast

Spelt bread

350 ml buttermilk
360 g spelt whole grain flour
90 g rye whole grain flour
90 g spelt groats
50 g sunflower seeds
1 tsp. salt
1/2 tsp. sugar
75 ml sourdough starter
3/4 packet of dry yeast

Wheat groats bread

350 ml water
1 tsp. salt
2 tbsp. butter
1.5 tbsp. honey
360 g flour of type 1050
180 g wheat whole grain flour
50 g wheat groats
3/4 packet of dry yeast

Whole grain bread

350 ml water
25 g butter
1 tsp. salt
1 tsp. sugar
270 g flour of type 1050
270 g wheat whole grain flour
3/4 packet of dry yeast

Rye bread

300 ml water
1.5 tbsp. butter
1.5 tbsp. vinegar
1 tsp. salt
1,5 tbsp. sugar
180 g rye flour of type 1150
360 g flour of type 1050
1 packet of dry yeast

Seven grain bread

300 ml water
1.5 tbsp. butter
1 tsp. salt
2.5 tbsp. sugar
240 g flour of type 1050
240 g wheat whole grain flour
60 g 7 grain flakes
3/4 packet of dry yeast

Brown bread

400 ml warm water
160 g wheat flour of type 550
200 g coarse rye whole grain groats
180 g fine rye groats
1 tsp. salt
100 g sunflower seeds
100 ml dark treacle
1 packet of dry yeast
1 package of dry sourdough

Programme 4 Sweet

Raisin bread

300 ml water
2.5 tbsp. butter
1.5 tbsp. honey
1 tsp. salt
540 g wheat flour of type 405
100 g raisins
3/4 packet of dry yeast

Raisin nut bread

300 ml water
1.5 tbsp. butter
1 tsp. salt
1 tbsp. sugar
540 g flour of type 405
100 g raisins
3 tbsp. chopped walnuts
3/4 packet of dry yeast

Chocolate bread

400 ml milk
100 g low fat curd cheese
1,5 tsp. salt
1.5 tsp. sugar
600 g wheat whole grain flour
10 tbsp. cocoa
100 g chopped whole milk chocolate
1 packet of dry yeast

Use whole milk or semi-sweet chocolate.

If you brush the dough with 1 tbsp. milk after kneading, the crust will be darker.

Sweet bread

300 ml water/milk
2 tbsp. butter
2 eggs
1,5 tsp. salt
1.5 tbsp. honey
600 g flour of type 550
1 packet of dry yeast

Programme 5 Super Rapid

White bread express

360 ml water
5 tbsp. oil
4 tsp. sugar
4 tsp. salt
630 g wheat flour of type 405
1 packet of dry yeast

Pepper almond bread

300 ml water
540 g flour of type 550
1 tsp. salt
1 tsp. sugar
2 tbsp. butter
100 g flaked almonds (roasted)
1 tbsp. pickled green peppercorn
3/4 packet of dry yeast

Carrot bread

330 ml water
1.5 tbsp. butter
600 g flour of type 550
90 g finely chopped carrots
2 tsp. salt
1.5 tsp. sugar
1 packet of dry yeast

Programme 6 Dough (knead)

Pizza dough (for 2 Pizzas)

300 ml water
1 tbsp. olive oil
3/4 tsp. salt
2 tsp. sugar
450 g wheat flour of type 405
1 packet of dry yeast

Whole grain pizza dough

300 ml water
1 tbsp. olive oil
3/4 tsp. salt
1 tbsp. honey
450 g wheat whole grain flour
50 g wheat germ
1 packet of dry yeast

Roll out the dough and let it rise for about 10 minutes.

Top the dough as desired and bake the pizza at 180°C for approx. 20 minutes.

Bran rolls

200 ml water
50 g butter
3/4 tsp. salt
1 egg
3 tbsp. sugar
500 g flour of type 1050
50 g wheat bran
1 packet of dry yeast

Pretzels

200 ml water
1/4 tsp. salt
360 g flour of type 405
1/2 tsp. sugar
1/2 packet of dry yeast

Form the dough into pretzels. Then coat the pretzels with 1 whisked egg and spread coarse salt over top (a total of 1-2 tbsp. coarse salt for about 12 pretzels). Bake the pretzels at approx. 230 °C for approx.

15-20 minutes.

French baguettes

300 ml water
1 tbsp. honey
1 tsp. salt
1 tsp. sugar
540 g flour of type 550
1 packet of dry yeast

Form loaves out of the dough and cut into the top side of the shaped baguettes at an angle. Let the dough rise for approx. 30-40 minutes. Bake at approx. 175 °C for approx. 25 minutes.

Programme 7 Pasta

5 Eggs (room temperature)
or 300 ml water
250 g soft wheat flour of type 405
250 g hard wheat flour of type 1050

Programme 8 Buttermilk bread

Buttermilk bread (type 1)

350 ml buttermilk
2 tbsp. butter
2 tsp. salt
3 tbsp. sugar
600 g wheat flour of type 1050
1 packet of dry yeast

Buttermilk bread (type 2)

250 ml buttermilk
130 ml water
600 g wheat flour of type 1050
60 g rye flour of type 997
1,5 tsp. Salt
1 packet of dry yeast

Yoghurt bread

250 ml Water or milk
150 g Yoghurt
1 tsp. salt
1 tsp. sugar
500 g flour of type 550
3/4 packet of dry yeast

Curd cheese bread

200 ml water/milk
3 tbsp. oil
260 g curd cheese (40% fat content)
600 g wheat flour
1,5 tsp salt
1.5 tsp. sugar
1 packet of dry yeast

Programme 9 Gluten Free

Note:

When you wish to bake gluten-free breads, ensure that you clean the mould, the dough hook and the appliance especially thoroughly. Even small residual amounts of flour can cause an allergic reaction in gluten-sensitive people.

Gluten-free white bread

570 ml warm water (approx. 40 °C)
30 g soft butter
700 g gluten-free flour mixture
(e.g. "Bread-Mix - Mix B" from Schär)
1/2 tsp. salt
2 packets of dried yeast

Gluten-free potato bread

440 ml water
1.5 tbsp. oil
400 g gluten-free flour mixture
(e.g. "Mix B" from Schär)
1.5 tsp. salt
1.5 tsp. sugar
1 1/4 packet of dry yeast
230 g cooked potatoes, peeled and pressed

Gluten-free yoghurt bread

350 ml water
150 g natural yoghurt
1.5 tbsp. oil
1.5 tbsp. vinegar
100 g gluten-free flour
(e.g. millet, rice, buckwheat)
400 g gluten-free flour mixture
(e.g. "Mix B" from Schär)
1,5 tsp salt
1.5 tsp. sugar
1 1/4 packet of dry yeast
1 tsp. guar seed or carob seed flour

Gluten-free seed bread

250 ml water
200 ml milk
1.5 tbsp. oil
500 g gluten-free flour mixture
1,5 tsp salt
1.5 tsp. sugar
1 1/4 packet of dry yeast
100 g seeds (e.g. sunflower seeds)

Programme 10 Cake

Ready-to-use cake mixes work excellently with this programme.

Follow the preparation instructions on the packaging.

Programme 11 Jam

Jams and marmalades can be quickly and easily prepared in the Bread Baking Machine. Even when you have never done it before, you should give it a try. You will acquire an especially delicious, good tasting sweetened fruit preserve.

Proceed as follows:

- Wash the fresh ripe fruit. Hard skinned fruits such as apples, peaches, pears etc may need peeling.
- Always use the amount specified, as this is adjusted exactly to the programme JAM. Otherwise, the mixture will cook too early and pour over.
- Weigh the fruit, cut it into small pieces (max. 1 cm) or mash it, then place it in the container.
- Add the gelling sugar in the given amount. Use only this type, not household sugar, as the preserve will then not be firm.
- Mix the fruit with the sugar and start the Programme, which will now run completely automatically.
- After the Programme has ended, pour the jam into glasses and seal them well.

Orange marmelade

350 g oranges
150 g lemons
500 g gelling sugar

Strawberry jam

500 g strawberries
500 g gelling sugar
2-3 tbsp. lemon juice

Berry jam

500 g thawed berries
500 g gelling sugar
1 tbsp. lemon juice

Mix all ingredients in the baking mould.

Enjoy your meal!

These recipes are provided without guarantee. All ingredients and preparation information are guiding values. Expand these recipe suggestions based on your personal experiences. We hope you enjoy the recipes and wish you "bon appetit".

Troubleshooting the recipes

Why does my bread occasionally have some flour on the side crusts?	Your dough may be too dry.. Next time, take particular care with measuring the ingredients. Add up to 1 tbsp. of additional liquid.
Why do I need to add the ingredients in a particular sequence?	This is the best way to prepare the dough. Using the timer function prevents the yeast from mixing with the liquid before the dough is stirred.
Why is the dough only partly kneaded?	Check to see if the kneading paddle and the baking mould are correctly positioned. Also check the consistency of the dough and add 1/2 to 1 tbsp. of liquids or flour, one or more times after kneading. With baking mixtures: The amount of ready to use baking mixture and the ingredients are not matched to the capacity of the baking mould. Reduce the quantities of the ingredients.
Why has the bread not risen?	The yeast used was too old or no yeast was added.
When should I add nuts and fruits to the dough?	You will hear a signal tone when you should add the ingredients.. If you add these ingredients to the dough at the start, the nuts or fruit may get crushed at the time of kneading.
The baked bread is too moist.	Check the consistency of the dough 5 Min. after the start of the kneading process and, if necessary, add more flour.
There are air bubbles on the surface of the bread.	You may have used too much yeast..
The bread rises and then collapses.	The dough is perhaps rising too fast. To prevent this, reduce the water quantity and/or increase the quantity of salt and/or reduce the quantity of yeast.
Can other recipes also be used?	You can use other recipes, however, pay attention to the ingredient amounts. Get to know your appliance well and the recipes given here, before you try out your own recipes. NEVER exceed the volume of 700 gr of flour. Adjust the quantities of your recipes to the quantities specified for the recipes given in this booklet.

Värt att veta om ingredienser	14
Baktips	15
Färdiga bakmixer	16
Skära upp och förvara bröd	16
Recept för ett bröd på ca 1000 g	17
Program 1 Normal.....	17
Program 2 Luftig.....	18
Program 3 Fullkorn.....	18
Program 4 Söt.....	19
Program 5 Express.....	20
Program 6 Deg (knåda).....	20
Program 7 Pastadeg.....	21
Program 8 Kärnmjölksbröd.....	21
Program 9 Glutenfri.....	21
Program 10 Kaka.....	22
Hur man lyckas med baket	24

Värt att veta om ingredienser

MJÖL

De flesta mjölsorter som finns på marknaden kan användas, t ex vete- och rågmjöl (vanligt, fint, grovt, specialmjöl). Mjölets typbeteckning kan skilja sig mellan olika länder. Till bakprogrammet "Glutenfri" används glutenfritt mjöl, t ex majs-, bovete- eller potatismjöl. Du kan även använda färdiga bakmixer. Program 1 och 2 används för degar med en mindre del av hela korn eller kross (10 - 20 %). För degar med större andel fullkorn (70 - 95 %) används program 3. I recepten används följande mjölsorter:

Mjölsorter	Beskrivning
Typ 405	Vanligt vetemjöl
Typ 550	Specialvetemjöl, för finporiga degar
Typ 997	Vanligt rågmjöl
Typ 812	Vetemjöl, för ljusa bröd av blandat mjöl
Typ 1050	Mörkt vetemjöl för bröd av blandat mjöl eller mustiga bröd och bakverk
Typ 1150	Rågmjöl med hög mineralhalt

JÄST

Under jäsningsen spjälkar jätten socker och kolhydrater i degen och omvandlar dem till koldioxid som får degen att jäsa upp. Det finns olika sorters jäst: torrjäst, färsk jäst och snabbjäst. Vi rekommenderar torrjäst till bakmaskinen, eftersom den ger bäst resultat.

Om man istället använder färsk jäst ska man följa anvisningarna på paketet.

I regel motsvarar ett kuvert torrjäst på 7 g ca 21 g färsk jäst och kan användas till 500 g mjöl. Förvara alltid jätten i kylskåpet, eftersom den inte tål värme. Se efter så att den inte har passerat sista förbrukningsdatum. När förpackningen öppnats ska den återförslutas noga och förvaras i kylskåp.

Observera:

Recepten som ingår i den här bruksanvisningen är baserade på torrjäst.

SOCKER

Socket är viktigt för brödets gräddningsgrad och smak. Recepten i den här bruksanvisningen är baserade på strösocker. Använd inte florsocker om det inte uttryckligen anges. Socket kan inte ersättas med sötningsmedel.

SALT

Salt är viktigt för gräddningen och smaken. Saltet hämmar också jäsningsen. Ta därför inte mer salt än vad som anges i recepten. Saltet kan utelämnas om man går på saltfri diet. Då kan det hända att brödet jäser mer än annars.

VÄTSKOR

Vätskor som mjölk, vatten eller tormjölk som lösts upp i vatten kan användas till brödbak. Mjök ger brödet mera smak och gör skorpan mjukare, medan rent vatten gör den knaprigare. I vissa recept ska man använda fruktsafter för att ge brödet en speciell smak.

ÄGG

Ägg gör brödet näringsrikare och ger det en mjukare struktur. Använd stora ägg när du bakar efter recepten i bruksanvisningen.

FETTER: BAKFETT, SMÖR, OLJA

Bakfett, smör och olja gör jäst bröd saftigare. Franskbröd får sin frasiga skorpa och struktur tack vare att det inte innehåller något eller mycket lite fett. Bröd som innehåller fett håller sig i gengäld längre. Om du tar smöret direkt ur kylskåpet ska du skära det i mindre bitar för att det ska blandas ordentligt med resten av ingredienserna under knådningen.

GLUTENFRI

Celiaki, även kallad glutenintolerans, är en kronisk sjukdom som utlöses av glutenhaltig mat. Det glutenprotein som finns i dinkel och vete (gliadin) och liknande proteiner i råg, korn och havre skadar slemhinnan i tunntarmen. Glutenallergiker kan bara äta specialbröd från hälsokost eller affärens specialavdelning för glutenfria produkter och glutenfritt, hembakat bröd. Det krävs lite vana för att baka glutenfritt bröd och kakor av glutenfritt mjöl. Den här typen av mjöl kräver längre tid för att ta upp vätska och har andra jäsegenskaper. Glutenfritt mjöl måste också bindas eller göras luftigt med glutenfria medel. Det kan vara vinstenspulver, jäst, surdeg av majs- eller rismjöl, bakferment av majs eller bindemedel som guarkärnmjöl, fruktkärnmjöl, kuzu, pektin, arrowrot eller karragen. Glutenfritt bröd smakar inte heller som vanligt bröd. Även konsistensen på glutenfria bröd är annorlunda.

UPPMÄTNING AV INGREDIENSER

Tillsammans med bakmaskinen får du följande mått som ska hjälpa dig att mäta upp ingredienserna:

1 måttbägare med graderingar

1 större mått motsvarande en matsked (msk)

1 mindre mått, motsvarande en tesked (tsk)

Ställ måttbägaren på en plan yta. Fyll exakt efter graderingen. När du mäter upp torra ingredienser ska du se till att måttet också är torrt.

Baktips

Bakning i olika klimatzoner

I områden som ligger högt får det lägre lufttrycket jästen att jäsa snabbare. Där behövs det mindre jäst.

I torra områden blir mjölet torrare och därför krävs det något mer vätska.

I fuktiga områden blir också mjölet fuktigare och suger därför upp mindre vätska. Här behövs något mera mjöl.

Färdiga bakmixer

Du kan också använda färdiga bakmixer när du bakar med den här maskinen.

Observera angivelserna på förpackningen.

I tabellen finns omräkningsexempel för några olika bakmixer.

Skära upp och förvara bröd

Du får bäst resultat om du lägger det nygräddade brödet på ett galler och låter det svalna i 15 - 30 minuter innan du skär upp det. Använd en brödsärrare eller en sågtandad kniv för att skära upp brödet. Överblivet bröd kan förvaras upp till tre dagar i platsbyrå eller liknande vid rumstemperatur. Vill du spara brödet längre (upp till en månad) ska du frysa det.

Eftersom hembakat bröd inte innehåller några konserveringsmedel håller det sig inte färskt lika länge som köpt bröd.

Bakmix	för ett bröd på ca 750 g
Vital flerkornsbröd	500 g bakmix 3,5 dl vatten
Solrosbröd	500 g bakmix 3,5 dl vatten
Rustikt fullkornsbröd	500 g bakmix 3,7 dl vatten
Bondbröd:	500 g bakmix 3,5 dl vatten
Ciabatta	500 g bakmix 3,6 dl vatten 1 tsk olivolja

Till den här bakmaskinen går det utmärkt att använda de färdiga brödmixer som kan köpas på Lidl. Läs anvisningarna på förpackningen.

Recept för ett bröd på ca 1000 g

Observera: För bästa bakresultat ska du tillreda degen med en mixer. Häll sedan den färdiga degen i bakformen. Ställ in brödets vikt på 1000 g med knappen Brödstorlek. Välj gräddningsgrad. Kom ihåg att mängdangivelserna är riktvärden. Bakresultatet kan variera något.

Program 1 Normal

Solrosbröd

3 dl ljummen mjölk
1 msk smör
540 g specialvetemjöl (typ 550)
5 msk solroskärnor
1 tsk salt
1/2 tsk socker
1 kuvert torrjäst (7 g)

Surdegsbröd

50 g surdeg
3,5 dl vatten
1,5 msk smör
1,5 tsk salt
1 tsk socker
180 g fint rågmjöl
360 g lantvetemjöl (typ 1050)
1 kuvert torrjäst (7 g)

Bondbröd:

3 dl mjölk
1,5 tsk salt
2 ägg
1,5 msk smör eller margarin
540 g lantvetemjöl (typ 1050)
1 msk socker
1 kuvert torrjäst (7 g)

Potatislimpa

3 dl vatten/mjölk
2 msk smör
1 ägg
90 g mosad, kokt potatis
1 tsk salt
2 msk socker
540 g specialvetemjöl (typ 550)
1 kuvert torrjäst (7 g)

Kryddbröd

3,5 dl kärnmjölk
1 tsk salt
1,5 msk smör
1 msk socker
540 g specialvetemjöl (typ 550)
4 msk finhackad persilja
3/4 kuvert torrjäst (1 kuvert = 7 g)

Pizzabröd

3 dl vatten
1 msk olja
1 tsk salt
1 tsk socker
1 tsk torkad oregano
2 msk riven parmesanost
50 g finskuren salami
540 g specialvetemjöl (typ 550)
3/4 kuvert torrjäst (1 kuvert = 7 g)

Ölbröd

1,5 dl vatten
1,5 dl ljust öl
540 g specialvetemjöl (typ 550)
3 msk bovetemjöl
1,5 msk kli
1 tsk salt
3 msk sesamfrön
1,5 msk maltextrakt (sirap)
1/2 kuvert torrjäst (3,5 g)
1,5 dl snabbsurdeg

Majsbröd

3,5 dl vatten
1 msk smör
540 g specialvetemjöl (typ 550)
3 msk majsgryn
1/2 oskalat, hackat äpple
3/4 kuvert torrjäst (1 kuvert = 7 g)

Program 2 Luftig

Klassiskt vitt bröd

3,2 dl vatten/mjöl
2 msk smör
1,5 tsk salt
2 msk socker
600 g specialvetemjöl (typ 550)
1 kuvert torrjäst (7 g)

Ljust bröd

3,2 dl vatten
20 g smör
1,5 tsk salt
1,5 tsk socker
600 g vanligt vetemjöl (typ 405)
1 kuvert torrjäst (7 g)
1 ägg

Honungsbröd

3,2 dl vatten
1,5 tsk salt
2,5 tsk olivolja
1,5 msk honung
600 g specialvetemjöl (typ 550)
1 kuvert torrjäst (7 g)

Vallmobröd

3 dl vatten
540 g specialvetemjöl (typ 550)
1 tsk socker
1 tsk salt
75 g malda vallmofrön
1 msk smör
1 nypa muskotnöt
3/4 kuvert torrjäst (1 kuvert = 7 g)
1 msk riven parmesanost

Paprikabröd

3,1 dl vatten
1,5 tsk salt
1,5 tsk olja
1,5 tsk paprikapulver
530 g vetemjöl (typ 812)
1 kuvert torrjäst (7 g)
130 g röd paprika, finhackad

Program 3 Fullkorn

Fullkornsbröd på råg

75 g surdeg
3,25 dl varmt vatten
2 msk honung
350 g fullkornsrågmjöl
150 g grahamsmjöl
1 msk fruktkärnmjöl
1/2 msk salt
1 kuvert torrjäst (7 g)

Dinkelbröd

3,5 dl kärnmjöl
360 g fullkornsmjöl av dinkel
90 g fullkornsmjöl av råg
90 g dinkelkross
50 g solroskärnor
1 tsk salt
1/2 tsk socker
0,75 dl snabburdeg
3/4 kuvert torrjäst (1 kuvert = 7 g)

Vetekrossbröd

3,5 dl vatten
1 tsk salt
2 msk smör
1,5 msk honung
360 g lantvetemjöl (typ 1050)
180 g grahamsmjöl
50 g vetekross
3/4 kuvert torrjäst (1 kuvert = 7 g)

Fullkornsbröd

3,5 dl vatten
25 g smör
1 tsk salt
1 tsk socker
270 g lantvetemjöl (typ 1050)
270 g grahamsmjöl
3/4 kuvert torrjäst (1 kuvert = 7 g)

Rågbröd

3 dl vatten
1,5 msk smör
1,5 msk ättika
1 tsk salt
1,5 msk socker
180 g rågmjöl (typ 1150)
360 g lantvetemjöl (typ 1050)
1 kuvert torrjäst (7 g)

Sjukornsbröd

3 dl vatten
1,5 msk smör
1 tsk salt
2,5 msk socker
240 g lantvetemjöl (typ 1050)
240 g grahamsmjöl
60 g sjukornsflingor
3/4 kuvert torrjäst (1 kuvert = 7 g)

Grovt rågbröd

4 dl varmt vatten
160 g specialvetemjöl (typ 550)
200 g grovkrossad råg
180 g finkrossad råg
1 tsk salt
100 g solroskärnor
1 dl mörk sirap
1 kuvert torrjäst (7 g)
1 paket torkad surdeg

Program 4 Söt

Russinbröd

3 dl vatten
2,5 msk smör
1,5 msk honung
1 tsk salt
540 g vanligt vetemjöl (typ 405)
100 g russin
3/4 kuvert torrjäst (1 kuvert = 7 g)

Bröd med russin och nötter

3 dl vatten
1,5 msk smör
1 tsk salt
1 msk socker
540 g vanligt vetemjöl (typ 405)
100 g russin
3 msk hackade valnötter
3/4 kuvert torrjäst (1 kuvert = 7 g)

Chokladbröd

4 dl mjölk
100 g mager kvarg
1,5 tsk salt
1,5 tsk socker
600 g grahamsmjöl
10 msk kakao
100 g hackad mjölkchoklad
1 kuvert torrjäst (7 g)

Använd mjölkchoklad eller mörk choklad.
Om man penslar ytan med en matsked mjölk när degen är färdigknådad får det en mörkare skorpa.

Sötebröd

3 dl vatten/mjöl
2 msk smör
2 ägg
1,5 tsk salt
1,5 msk honung
600 g specialvetemjöl (typ 550)
1 kuvert torrjäst (7 g)

Program 5 Express

Snabbfranska

3,6 dl vatten
5 msk olja
4 tsk socker
4 tsk salt
630 g vanligt vetemjöl (typ 405)
1 kuvert torrjäst (7 g)

Bröd med peppar och mandel

3 dl vatten
540 g specialvetemjöl (typ 550)
1 tsk salt
1 tsk socker
2 msk smör
100 g rostad, flagad mandel
1 msk inlagd grönpeppar
3/4 kuvert torrjäst (1 kuvert = 7 g)

Morotsbröd

3,3 dl vatten
1,5 msk smör
600 g specialvetemjöl (typ 550)
90 g finhackade morötter
2 tsk salt
1,5 tsk socker
1 kuvert torrjäst (7 g)

Program 6 Deg (knåda)

Pizzadeg (till 2 pizzor)

3 dl vatten
1 msk olivolja
3/4 tsk salt
2 tsk socker
450 g vanligt vetemjöl (typ 405)
1 kuvert torrjäst (7 g)

Fullkornspizza

3 dl vatten
1 msk olivolja
3/4 tsk salt
1 msk honung
450 g grahamsmjöl
50 g vetegroddar
1 kuvert torrjäst (7 g)

Kavla ut degen och låt den jäsa i ca 10 minuter.
Lägg på de ingredienser du önskar och grädda pizзан i 180°C ungefär 20 minuter.

Klibullar

2 dl vatten
50 g smör
3/4 tsk salt
1 ägg
3 msk socker
500 g lantvetemjöl (typ 1050)
50 g vetekli
1 kuvert torrjäst (7 g)

Saltkringlor

2 dl vatten
1/4 tsk salt
360 g vanligt vetemjöl (typ 405)
1/2 tsk socker
1/2 kuvert torrjäst (3,5 g)

Forma degen till kringlor. Pensla kringlorna med uppvispat ägg och strö grovsalt över dem (1 - 2 msk grovsalt till 12 kringlor). Grädda kringlorna i 230°C ca 15 - 20 minuter.

Baguetter

3 dl vatten
1 msk honung
1 tsk salt
1 tsk socker
540 g specialvetemjöl (typ 550)
1 kuvert torrjäst (7 g)

Forma avlånga bröd och gör diagonala snitt längs ovasidan. Låt degen jäsa i ungefär 30 - 40 minuter. Grädda i 175°C i ungefär 25 minuter.

Program 7 Pastadeg

5 ägg (rumstempererade)
eller 3 dl vatten
250 g vanligt vetemjöl (typ 405)
250 g durumvete (typ 1050)

Program 8 Kärnmjölksbröd

Kärnmjölkslimpa (Typ 1)

3,5 dl kärnmjölk
2 msk smör
2 tsk salt
3 msk socker
600 g lantvetemjöl (typ 1050)
1 kuvert torrjäst (7 g)

Kärnmjölkslimpa (Typ 2)

2,5 dl kärnmjölk
1,3 dl vatten
600 g lantvetemjöl (typ 1050)
60 g fint rågmjöl
1,5 tsk salt
1 kuvert torrjäst (7 g)

Yoghurtbröd

2,5 dl vatten eller mjölk
150 g yoghurt
1 tsk salt
1 tsk socker
500 g specialvetemjöl (typ 550)
3/4 kuvert torrjäst (1 kuvert = 7 g)

Kvargbröd

2 dl vatten/mjölk
3 msk olja
260 g kvarg (40%)
600 g vetemjöl
1,5 tsk salt
1,5 tsk socker
1 kuvert torrjäst (7 g)

Program 9 Glutenfri

Observera

När du ska baka glutenfritt bröd måste du först rengöra bakformen, degkrokarna och hela apparaten extra noga. Till och med mycket små rester av vanligt mjöl kan framkalla allergiska reaktioner hos personer som inte tål gluten.

Glutenfritt vitt bröd

570 ml varmt vatten (ca 40 °C)
30 g mjukt smör
700 g glutenfri mjölblandning
(t ex "MIX B - Vitt bröd III" från Schär)
1/2 tsk salt
2 kuvert torrjäst

Glutenfri potatisslimpa

4,4 dl vatten
1,5 msk olja
400 g glutenfri mjölblandning
1,5 tsk salt
1,5 tsk socker
1 1/4 kuvert torrjäst
230 g kokt, skalad och pressad potatis

Glutenfritt yoghurtbröd

3,5 dl vatten
150 g naturell yoghurt
1,5 msk olja
1,5 msk ättika
100 g glutenfritt mjöl
(av t ex hirs, ris, bovete)
400 g glutenfri mjölblandning
1,5 tsk salt
1,5 tsk socker
1 1/4 kuvert torrjäst
1 tsk guarkärne- eller fruktkärnmjöl

Glutenfritt helkornsbröd

2,5 dl vatten
2 dl mjölk
1,5 msk olja
500 g glutenfri mjölblandning
1,5 tsk salt
1,5 tsk socker
1 1/4 kuvert torrjäst
100 g kärnor eller frön (t ex solroskärnor)

Program 10 Kaka

Det här programmet passar utmärkt för färdiga kakmixer. Följ anvisningarna på förpackningen.

Program 11 Marmelad

Det går snabbt och enkelt att göra sylt, marmelad och liknande i den här bakmaskinen. Även om du aldrig gjort det förut tycker vi att du ska försöka nu. Den här marmeladen blir jättefin och jättegod.

Gör så här:

- Skölj de mogna, färska frukterna. Äpplen, päron, persikor och andra frukter med tjockt skal kan du skala lite.
- Ta alltid exakt den mängd som anges i receptet, den är exakt anpassad till programmet MARMELAD. Annars går det för fort och massan kokar över.
- Väg och skär upp (i bitar på max. 1 cm) eller mosa frukten och häll den i behållaren.
- Tillsätt rätt mängd av gelésocker 1:1. Använd inte vanligt strösocker eller gelésocker 1:2, då stelnar inte marmeladen.
- Blanda frukt och socker och starta det helautomatiska programmet.
- När programmet avslutats håller du upp marmeladen i glasburkar som försluts noga.

Apelsinmarmelad

350 g apelsiner
150 g citroner
500 g gelésocker

Jordgubbsmarmelad

500 g jordgubbar
500 g gelésocker
2-3 msk citronsaft

Marmelad på blandade bär

500 g tinade bär
500 g gelésocker
1 msk citronsaft

Blanda allt i bakformen.

Smaklig måltid!

Vi ansvarar inte för resultatet när man bakar med våra recept. Alla angivelser som gäller ingredienser och tillvägagångssätt är ungefärliga värden. Vi hoppas i alla fall att du lyckas bra och att det smakar gott.

Hur man lyckas med baket

Varför är det ibland mer mjöl på sidan av brödet?	Degen kan vara för torr. Var noga nästa gång du mäter upp ingredienserna. Tillsätt högst 1 msk vätska.
Varför måste man hålla i ingredienserna i en viss ordningsföljd?	Så här tillreds degen på bästa sätt. När timerfunktionen används hindras jästen från att komma i kontakt med degvätskan innan degen rörs om.
Varför är bara en del av degen knådad?	Kontrollera att degkrokarna sitter rätt i bakformen. Kontrollera degens konsistens och tillsätt 1/2 - 1 msk vätska eller mjöl i taget om det behövs när degen knådats en stund. Om man använder färdiga bakmixer: Du har tagit mer mix och andra ingredienser än vad formen rymmer. Minska mängden av ingredienser.
Varför jäser inte brödet?	Jästen var för gammal eller du har glömt lägga i jäst.
När ska man tillsätta nötter och frukt i degen?	Det hörs en signal när du ska lägga i ingredienserna. Om du tillsätter frukt och nötter redan från början kan de hackas sönder under knådningen.
Det nybakade brödet är fuktigt.	Kontrollera degens konsistens när den knådats i 5 minuter och tillsätt mer mjöl om det behövs.
Det bildas luftblåsor på brödets yta.	Det kan hända att du använt för mycket jäst.
Brödet jäser upp och faller sedan ihop.	Brödet kanske jäser för fort. För att undvika detta ska du minska vattenmängden och/eller tillsätta mer salt och/eller mindre jäst.
Kan man också använda andra recept?	Du kan också använda andra recept så länge du håller dig till de angivna mängderna. Gör dig förtrogen med bakmaskinen och använd de recept som finns här innan du provar dina egna. Ta aldrig mer än 700 g mjöl. Anpassa dina egna recept efter mängdangivelsen i de bifogade recepten.

LIVRET DE RECETTES **PAGE**

Ce qu'il faut savoir sur les ingrédients **26**

Conseils de cuisson **27**

Mélange pour pâte tout prêt **28**

Couper et conserver le pain **28**

Recettes pour env. 1000 g de pain respectif **29**

Programme 1 Normal29

Programme 2 Léger30

Programme 3 Pain complet.....30

Programme 4 Sucré31

Programme 5 Express.....32

Programme 6 Pâte (pétrir).....32

Programme 7 Pâte à pâtes33

Programme 8 Pain au petit-lait.....33

Programme 9 Sans gluten.....33

Programme 10 Gâteau34

Programme 11 Confiture.....34

Si la recette ne réussit pas. Que faire ? **36**

Ce qu'il faut savoir sur les ingrédients

FARINE

Les types de farines courants trouvés dans le commerce comme la farine de blé ou de seigle sont appropriés à la cuisson dans la machine à main (type 405-1150). La désignation des types de farines peut varier selon le pays. Grâce au programme de cuisson "sans gluten", des types de farines sans gluten comme la farine de maïs, de sarrasin ou de pommes de terre peuvent être utilisées. Vous pouvez également utiliser des mélanges pour pâtes prêts à l'emploi. Pour l'ajout de petites parts (10-20%) de graines ou de grosses céréales, les programmes 1 et 2 sont appropriés.

Lorsque la part de farine complète est plus importante (70-95%) utilisez le programme 3. Les variétés de farine suivantes sont utilisées dans le cadre des recettes :

Variété de farine	Description
Type 405	Farine de froment normale
Type 550	Farine de froment de force, pour pâtes à grain fin
Type 997	Farine de seigle normale
Type 812	Farine de froment, pour pains semi-complets clairs
Type 1050	Farine de froment foncée, pour pains semi-complets ou viennoiseries consistantes
Type 1150	Farine de seigle à teneur élevée en sels minéraux

LEVURE

De par le processus de fermentation, la levure décompose les parts de sucre et de glucides contenus dans la pâte, les transforme en dioxyde de carbone

et produit ainsi l'effet de gonflement de la pâte. La levure est disponible sous différentes formes : comme levure sèche, levure fraîche ou levure à fermentation rapide. Pour l'utilisation de l'appareil de cuisson pour le pain, nous recommandons l'utilisation de la levure sèche, étant donné que les meilleurs résultats sont ici atteints. Lors de l'utilisation de levure fraîche à la place de levure sèche, les indications figurant sur l'emballage sont ici décisives. En règle générale, 1 sachet de levure sèche correspond à 21 g de levure fraîche et est approprié pour env. 500 g de farine. Conservez toujours la levure au réfrigérateur, étant donné que la chaleur l'avarie. Contrôlez si la date limite de consommation n'est pas dépassée. Après ouverture de l'emballage, de la levure non utilisée doit être très bien emballée et être conservée au réfrigérateur.

Remarque :

Dans la création des recettes de ce mode d'emploi, l'utilisation de la levure sèche a été prise comme base.

SUCRE

Le sucre a une influence importante sur le degré de doré et le goût du pain. Pour les recettes de ce mode d'emploi, nous partons du principe que du sucre cristallisé est utilisé. N'utilisez pas de sucre glace, sauf si cela est explicitement spécifié. De l'aspartam n'est pas approprié en remplacement du sucre.

SEL

Le sel joue un rôle important pour le goût et le degré de doré du pain. Le sel empêche également la fermentation de la levure. Pour cette raison, ne dépassez pas les quantités de sel indiquées dans les recettes. Pour des raisons diététiques, le sel peut être totalement supprimé. Dans ce cas, le pain peut gonfler plus qu'à l'habitude.

LIQUIDES

Pour la fabrication du pain, des liquides comme le lait, l'eau ou de la poudre de lait diluée dans de l'eau peuvent être utilisées. Le lait accroît le goût du pain et ramollit la croûte, tandis que de l'eau pure a pour effet de rendre la croûte du pain plus croustillante. Dans certaines recettes, l'utilisation de jus de fruits est spécifiée afin d'attribuer une note particulière au goût du pain.

OEUFS

Les oeufs enrichissent le pain et lui confèrent une structure plus tendre. Pour la cuisson selon les recettes de ce mode d'emploi, utilisez des oeufs de catégorie supérieure.

GRAISSES : GRAISSE DE CUISSON, BEURRE, HUILE

Les graisses de cuisson, le beurre et l'huile ramollissent un pain fabriqué avec de la levure. Le pain à la française doit sa croûte unique en son genre et sa structure à ses ingrédients à faible taux de graisse. Le pain qui est cependant fabriqué avec de la graisse, reste cependant frais plus longtemps. Si vous utilisez du beurre juste sorti du réfrigérateur, coupez ce dernier en petits morceaux afin d'optimiser l'amalgame avec la pâte pendant la phase de pétrissage.

SANS GLUTEN

La maladie coeliaque, également appelée sprue chez les adultes, est une maladie chronique qui est déclenchée par la consommation de denrées contenant du gluten. Le gluten protidique contenu dans le blé et l'épautre (gliadine) et les graines de protéines similaires contenues dans le seigle, l'orge et l'avoine conduisent à une détérioration des muqueuses de l'intestin grêle. Les personnes atteintes de cette maladie peuvent alors uniquement consommer les pains spéciaux achetés dans des magasins de produits diététiques ou des pains fabriqués dans la propre cuisine avec des farines sans gluten. Faire cuire des pains et des gâteaux avec de la farine

sans gluten exige cependant un certain exercice. Les farines sans gluten ont besoin d'un temps de cuisson plus long pour l'absorption des liquides et disposent de propriétés de gonflement différentes. Les farines sans gluten doivent être liées à des produits légers sans gluten ou être assouplies. Il s'agit par exemple de poudre à lever au tartre, de levure, de levain, de produits de fermentation à base de maïs ou de farine de graines de guar, de farine de graine de caroube, de kuzu, de pectine, de fécule ou de carraghénanes. De plus, il faut renoncer au goût du pain habituel. La consistance des pains sans gluten est également différente de celle des pains fabriqués avec de la farine de blé.

MESURE DES INGRÉDIENTS

Avec notre machine à pain, vous obtenez les verres mesureurs suivants livrés qui vous aideront pour la mesure des ingrédients :

- 1 verre gradué avec indication des quantités
- 1 grande cuillère graduée, correspond à une cuillère à soupe (CS)
- 1 petite cuillère graduée, correspond à une cuillère à café (CC)

Posez le verre mesureur sur une surface plane. Veillez également à ce que les quantités correspondent exactement aux lignes de mesure. Lors de la mesure d'ingrédients secs, veillez à ce que le verre mesureur ne soit pas humide.

Conseils de cuisson

Faire cuire du pain dans différentes régions climatiques

Dans des régions à plus grande altitude, la faible pression de l'air conduit à une fermentation plus rapide de la levure. Pour cette raison, la quantité de levure ici nécessaire est moins importante. Dans des régions sèches, la farine est plus sèche et exige donc une quantité de liquide plus importante. Dans des régions humides, la farine est plus humide et absorbe donc moins de liquide. Vous avez ici besoin d'un peu plus de farine.

Mélange pour pâte tout prêt

Pour cet appareil de cuisson pour le pain, vous pouvez également utiliser des mélanges pour pâtes tout prêts. Pour cela, tenez compte des indications du fabricant.

Dans le tableau, vous trouvez des exemples de conversion de quelques mélanges prêts à l'emploi pour faire du pain.

Couper et conserver le pain

Vous obtenez les meilleurs résultats lorsque vous posez le pain sur une grille avant de le couper et le laisser refroidir pendant 15 à 30 minutes. Utilisez une machine à couper le pain ou un couteau tranchant pour couper le pain. Le pain entamé peut être conservé à température ambiante pendant trois jours maximum, dans des sachets fraîcheur ou dans des sachets en plastique. Pour une durée de conservation plus longue, (jusqu'à 1 mois) il est recommandé de congeler le pain. Etant donné que le pain fabriqué à la maison ne contient pas d'agents conservateurs, il s'avarie plus rapidement que du pain fabriqué industriellement.

Mélange pour pâte	Pour un pain de 750 g environ
Pain aux graines vital	Mélange pour pâte de 500 g 350 ml d'eau
Pain aux graines de tournesol	Mélange pour pâte de 500 g 350 ml d'eau
Pain complet rustique	Mélange pour pâte de 500 g 370 ml d'eau
Pain paysan	Mélange pour pâte de 500 g 350 ml d'eau
Ciabatta	mélange pour pâte de 500 g 360 ml d'eau 1 CC d'huile d'olive

Les mélanges à pâte prêts à l'emploi vendus dans les magasins Lidl sont particulièrement adaptés pour cette machine à pain.

Recettes pour env. 1000 g de pain respectif

Remarque : Afin d'obtenir un meilleur résultat de cuisson, préparez la pâte avec un mixeur. Mettez ensuite la pâte prête dans la forme de cuisson. Avec la touche "Quantité de pâte", réglez le poids sur 1000 g. Sélectionnez le degré de brunissement souhaité de votre pain.

Notez bien que les indications de quantité sont des valeurs d'orientation. De légères divergences peuvent se produire lors des résultats de cuisson.

Programme 1 Normal

Pain aux graines de tournesol

300 ml de lait tiède
1 CS de beurre
540 g de farine type 550
5 CS de graines de tournesol
1 CC de sel
1/2 CC de sucre
1 sachet de levure sèche

Pain au levain

50 g de levain
350 ml d'eau
1,5 CS de beurre
1,5 CC de sel
1 CC de sucre
180 g de farine type 997
360 g de farine type 1050
1 sachet de levure sèche

Pain paysan

300 ml de lait
1,5 CC de sel
2 oeufs
1,5 CS de beurre/margarine
540 g de farine type 1050
1 CS de sucre
3/4 sachet de levure sèche

Pain aux pommes de terre

300 ml d'eau /de lait
2 CS de beurre
1 oeuf
90 g de pommes de terre cuites et écrasées
1 CC de sel
2 CS de sucre
540 g de farine type 550
1 sachet de levure sèche

Pain aux herbes

350 ml de petit-lait
1 CC de sel
1,5 CS de beurre
1 CS de sucre
540 g de farine type 550
4 CS de persil finement haché
3/4 sachet de levure sèche

Pain pizza

300 ml d'eau
1 CS d'huile
1 CC de sel
1 CC de sucre
1 CC d'origan séché
2 CS de parmesan râpé
50 g de salami finement haché
540 g de farine type 550
3/4 sachet de levure sèche

Pain à la bière

150 ml d'eau
150 ml de bière blonde
540 g de farine type 550
3 CS de farine de sarrasin
1,5 CS de son
1 CC de sel
3 CS de graines de sésame
1,5 CS d'extrait de malt (sirop)
1/2 sachet de levure sèche
150 ml de préparation au levain

Pain au maïs

350 ml d'eau
1 CS de beurre
540 g de farine type 550
3 CS de semoule de maïs
1/2 pomme hachée avec la peau
3/4 sachet de levure sèche

Programme 2 Léger

Pain blanc "classique"

320 ml d'eau /de lait
2 CS de beurre
1,5 CC de sel
2 CS de sucre
600 g de farine de blé type 550
1 sachet de levure sèche

Pain blanc clair

320 ml d'eau
20 g de beurre
1,5 CC de sel
1,5 CC de sucre
600 g de farine de blé type 405
1 sachet de levure sèche
1 oeuf

Pain au miel

320 ml d'eau
1,5 CC de sel
2,5 CC d'huile d'olive
1,5 CS de miel
600 g de farine type 550
1 sachet de levure sèche

Pain aux graines de pavot

300 ml d'eau
540 g de farine type 550
1 CC de sucre
1 CC de sel
75 g de graines de pavot moulues
1 CS de beurre
1 prise de noix de muscat
3/4 sachet de levure sèche
1 CS de parmesan râpé

Pain au poivron

310 ml d'eau
1,5 CC de sel
1,5 CC d'huile
1,5 CC de poudre de poivron
530 g de farine type 812
1 sachet de levure sèche
130 g de poivrons rouges, finement coupés en cubes

Programme 3 Pain complet

Pain complet à la farine de seigle

75 g de levain
325 ml d'eau chaude
2 CS de miel de sapin
350 g de farine de seigle complet
150 g de farine de blé complet
1 CS de farine de graines de caroube
1/2 CS de sel
1 sachet de levure sèche

Pain à l'épautre

350 ml de petit-lait
360 g de farine d'épautre complet
90 g de farine de seigle complet
90 g de gruau d'épautre
50 g de graines de tournesol
1 CC de sel
1/2 CC de sucre
75 ml de préparation au levain
3/4 sachet de levure sèche

Pain aux gruaux de blé

350 ml d'eau
1 CC de sel
2 CS de beurre
1,5 CS de miel
360 g de farine type 1050
180 g de farine de blé complet
50 g de gruaux de blé
3/4 sachet de levure sèche

Pain complet

350 ml d'eau
25 g de beurre
1 CC de sel
1 CC de sucre
270 g de farine type 1050
270 g de farine de blé complet
3/4 sachet de levure sèche

Pain de seigle

300 ml d'eau
1,5 CS de beurre
1,5 CS de vinaigre
1 CC de sel
1,5 CS de sucre
180 g de farine de blé type 1150
360 g de farine type 1050
1 sachet de levure sèche

Pain aux sept céréales

300 ml d'eau
1,5 CS de beurre
1 CC de sel
2,5 CS de sucre
240 g de farine type 1050
240 g de farine de blé complet
60 g de flocons 7 céréales
3/4 sachet de levure sèche

Pain noir

400 ml d'eau chaude
160 g de farine de blé type 550
200 g de gruaux de farine de seigle complet
180 g de gruaux de seigle fins
1 CC de sel
100 g de graines de tournesol
100 ml de sirop foncé de betterave
1 sachet de levure sèche
1 sachet de levain sec

Programme 4 Sucré

Pain aux raisins

300 ml d'eau
2,5 CS de beurre
1,5 CS de miel
1 CC de sel
540 g de farine de blé type 405
100 g de raisins
3/4 sachet de levure sèche

Pain aux raisins et aux noix

300 ml d'eau
1,5 CS de beurre
1 CC de sel
1 CS de sucre
540 g de farine type 405
100 g de raisins
3 CS de noix hachées
3/4 sachet de levure sèche

Pain au chocolat

400 ml de lait
100 g de fromage blanc maigre
1,5 CC de sel
1,5 CC de sucre
600 g de farine de blé complet
10 CS de chocolat
100 g de chocolat au lait haché
1 sachet de levure sèche

Utilisez du chocolat au lait ou du chocolat noir. Si vous badigeonnez la pâte avec 1 CS de lait après le pétrissage, la croûte sera plus foncée.

Pain sucré

300 ml d'eau /de lait
2 CS de beurre
2 oeufs
1,5 CC de sel
1,5 CS de miel
600 g de farine type 550
1 sachet de levure sèche

Programme 5 Express

Pain blanc express

360 ml d'eau
5 CS d'huile
4 CC de sucre
4 CC de sel
630 g de farine de blé type 405
1 sachet de levure sèche

Pain aux amandes et au poivre

300 ml d'eau
540 g de farine type 550
1 CC de sel
1 CC de sucre
2 CS de beurre
100 g d'amandes effilées (grillées)
1 CS de graines de poivre vert marinées
3/4 sachet de levure sèche

Pain aux carottes

330 ml d'eau
1,5 CS de beurre
600 g de farine type 550
90 g de carottes finement finement hachées
2 CC de sel
1,5 CC de sucre
1 sachet de levure sèche

Programme 6 Pâte (pétrir)

Pâte à pizza (pour 2 pizzas)

300 ml d'eau
1 CS d'huile d'olive
3/4 CC de sel
2 CC de sucre
450 g de farine de blé type 405
1 sachet de levure sèche

Pâte à pizza complète

300 ml d'eau
1 CS d'huile d'olive
3/4 CC de sel
1 CS de miel
450 g de farine de blé complet
50 g de germes de blé
1 sachet de levure sèche

Déroulez la pâte et laissez-la gonfler pendant env. 10 minutes. Posez la garniture de votre choix sur la pâte et faites cuire la pâte à pizza avec la garniture à 180°C pendant environ 20 minutes.

Petits pains au son

200 ml d'eau
50 g de beurre
3/4 CC de sel
1 oeuf
3 CS de sucre
500 g de farine type 1050
50 g de son de blé
1 sachet de levure sèche

Bretzel

200 ml d'eau
1/4 CC de sel
360 g de farine type 405
1/2 CC de sucre
1/2 sachet de levure sèche

Formez la pâte pour en faire des bretzels. Badigeonnez ensuite les bretzels avec 1 oeuf et saupoudrez de gros sel (pour env. 12 bretzels 1 à 2 CS de gros sel). Faites cuire les bretzels à 230°C pendant env. 15 à 20 minutes.

Baguettes françaises

300 ml d'eau
1 CS de miel
1 CC de sel
1 CC de sucre
540 g de farine type 550
1 sachet de levure sèche

Formez une baguette avec la pâte et coupez le côté supérieur des baguettes en biais. Laissez gonfler la pâte pendant env. 30 à 40 minutes. Faites cuire à 175°C pendant env. 25 minutes.

Programme 7 Pâte à pâtes

5 oeufs (à température ambiante) ou 300 ml d'eau
250 g de farine de blé doux type 405
250 g de farine de blé dur type 1050

Programme 8 Pain au petit-lait

Pain au babeurre (type 1)

350 ml de petit-lait
2 CS de beurre
2 CC de sel
3 CS de sucre
600 g de farine de blé type 1050
1 sachet de levure sèche

Pain au babeurre (type 2)

250 ml de petit-lait
130 ml d'eau
600 g de farine de blé type 1050
60 g de farine de blé type 997
1,5 CC de sel
1 sachet de levure sèche

Pain au yaourt

250 ml d'eau /de lait
150 ml de yaourt au lait entier
1 CC de sel
1 CS de sucre
500 g de farine type 550
3/4 sachet de levure sèche

Pain au fromage blanc

200 ml d'eau /de lait
3 CS d'huile
260 g de fromage blanc (40% de graisse)
600 g de farine de blé
1,5 CC de sel
1,5 CC de sucre
1 sachet de levure sèche

Programme 9 Sans gluten

Remarque:

Si vous souhaitez cuire des pains sans gluten, il faut procéder à un nettoyage particulièrement soigneux de la forme de cuisson, des pétrins et de l'appareil. Même de petits résidus de poussière de farine peuvent provoquer une réaction allergique auprès de personnes sensible au gluten.

Pain blanc sans gluten

570 ml d'eau chaude (env. 40°C)
30 g de beurre mou
700 g de mélange de farine sans gluten
(par ex. "Mélange B pain blanc III" de Schär)
1/2 CC de sel
2 sachets de levure sèche

Pain aux pommes de terre sans gluten

440 ml d'eau
1,5 CS d'huile
400 g mélange de farine sans gluten
("Mix B" de Schär par ex.)
1,5 CC de sel
1,5 CC de sucre
1 1/4 sachet de levure sèche
230 g de pommes de terre cuites, pelées et passées à la presse.

Pain au yaourt sans gluten

350 ml d'eau
150 g de yaourt nature
1,5 CS d'huile
1,5 CS de vinaigre
100 g de farine sans gluten (millet, riz sarrasin par ex.)
400 g mélange de farine sans gluten
("Mix B" de Schär par ex.)
1,5 CC de sel
1,5 CC de sucre
1 1/4 sachet de levure sèche
1 CC de farine de graines de caroube ou de guar

Pain aux graines sans gluten

250 ml d'eau
200 ml de lait
1,5 CS d'huile
500 g de mélange de farine sans gluten
1,5 CC de sel
1,5 CC de sucre
1 1/4 sachet de levure sèche
100 g de graines (graines de tournesol par ex.)

Programme 10 Gâteau

Pour ce programme, des mélanges de gâteaux prêts à l'emploi sont parfaitement adaptés. Tenez compte des indications de préparation sur l'emballage.

Programme 11 Confiture

La machine à pain permet de préparer simplement des confitures ou des marmelades.

Cela vaut la peine d'essayer, même si vous ne l'avez jamais fait avant.

Vous obtiendrez ainsi une confiture particulièrement délicieuse. Voici comment procéder :

- Laver des fruits frais et mûrs. Éplucher les pommes, les pêches, les poires et les autres fruits à peau épaisse.
- Toujours respecter les quantités indiquées, qui sont précisément mesurées pour le programme MARMELADE. Autrement, la confiture risque de cuire trop rapidement et de déborder.
- Peser les fruits, les couper en petits morceaux (max. 1 cm) ou les presser en purée et les verser dans le récipient.
- Ajouter le sucre gélifiant « 1:1 » dans la quantité indiquée. N'utilisez que celui-ci et pas de sucre normal ou « 2:1 » de sucre gélifiant, car cela empêcherait la confiture de devenir suffisamment épaisse.
- Mélanger les fruits avec le sucre et démarrez le programme. Celui-ci s'exécute automatiquement.

Marmelade (orange)

350 g d'oranges
150 g de citrons
500 g de sucre à confiture

Confiture de fraises

500 g de fraises
500 g de sucre à confiture
2-3 CS de jus de citron

Confiture de fruits rouges

500 g de fruits rouges décongelés
500 g de sucre à confiture
1 CS de jus de citron

Mélangez tous les ingrédients dans la forme de cuisson.

Bon appétit!

Recettes sans garantie. Toutes les indications d'ingrédients et de préparation sont des valeurs d'orientation. Complétez ces propositions de recette avec vos expériences personnelles. Nous vous souhaitons dans tous les cas de bien réussir vos recettes et un bon appétit.

Si la recette ne réussit pas. Que faire ?

Pourquoi de la farine reste-t-elle quelquefois collée sur mon pain sur le côté de la croûte ?	Votre pâte pourrait être trop sèche. Veuillez pour la prochaine fois à la mesure correcte des ingrédients. Ajoutez jusqu'à 1 CC en plus de liquide.
Pourquoi les ingrédients doivent-ils être ajoutés dans un certain ordre ?	La pâte est préparée de manière optimale de cette façon. Lors de l'utilisation de la fonction de minuterie, vous empêchez que la levure se mélange avec le liquide avant que la pâte soit pétrie.
Pourquoi la pâte est-elle pétrie seulement partiellement ?	Contrôlez si les couteaux de pétrissage et les formes de cuisson sont correctement insérés. Contrôlez également la consistance de la pâte et ajoutez une ou plusieurs fois 1/2 à 1 CS de liquide ou de farine après le pétrissage. Dans le cas de mélanges pour pâtes tout prêts : la quantité du mélange pour pâte tout prêt et des ingrédients n'ont pas été adaptée à la capacité de la petite forme de cuisson. Réduisez les quantités des ingrédients.
Pourquoi le pain n'a-t-il pas gonflé ?	La levure utilisée était trop vieille ou aucune levure n'a été ajoutée.
Quand les noix et les fruits secs sont-ils ajoutés à la pâte?	Un signal acoustique retentit lorsque vous devez ajouter les ingrédients. Si vous pouvez ajouter déjà ces ingrédients à la pâte dès le début, les noix ou les fruits peuvent être réduits en morceaux par la procédure de pétrissage.
Le pain cuit est trop humide.	Contrôlez également la consistance de la pâte 5 minutes après le début de la procédure de pétrissage et ajoutez de farine.
Des bulles d'air se présentent sur la surface du pain.	Vous avez éventuellement utilisé trop de levure.
Le pain gonfle et s'affaisse.	Le pain gonfle peut-être trop rapidement. Pour éviter cela, réduisez la quantité d'eau et / ou augmentez la quantité de sel et / ou réduisez la quantité de levure.
Est-ce que d'autres recettes peuvent être utilisées?	Vous pouvez utiliser d'autres recettes, tenez cependant compte des indications de quantité. Familiarisez-vous avec l'appareil et les recettes jointes avant d'essayer vos propres recettes. Ne dépassez jamais la quantité de 700 g de farine. Lors de l'adaptation de vos recettes, orientez-vous aux indications de quantités des recettes ci-jointes.

RECEPTENBOEKJE

PAGINA

Wetenswaardigheden over ingrediënten	38
Tips voor bakken	39
Kant-en-klare bakmixen	40
Brood snijden en bewaren	40
Recepten voor ca. 1000 g brood	41
Programma 1 Normaal.....	41
Programma 2 Luchtig.....	42
Programma 3 Volkoren.....	42
Programma 4 Zoet.....	43
Programma 5 Express.....	44
Programma 6 Deeg (kneden).....	44
Programma 7 Pastadeeg.....	45
Programma 8 Karnemelkbrood.....	45
Programma 9 Glutenvrij.....	45
Programma 10 Gebak.....	46
Programma 11 Jam.....	46
Problemen met recepten oplossen	48

Wetenswaardigheden over ingrediënten

MEEL

U kunt de meeste in de handel verkrijgbare meelsoorten gebruiken, zoals tarwe- of roggemeel (Type 405-1150). De typeaanduidingen van de meelsoorten kunnen per land verschillen. Met het bakprogramma "Glutenvrij" kunt u glutenvrije meelsoorten gebruiken, zoals maïs-, boekweit- of aardappelmeel. U kunt ook kant-en-klare bakmixen gebruiken.

Voor het toevoegen van kleine delen (10-20%) graankorrels of grof gemalen graan zijn de programma's 1 en 2 geschikt.

Gebruik bij grotere hoeveelheden volkorenmeel (70-95%) programma 3. Bij de recepten worden volgende meelsoorten gebruikt:

Meel-soorten	Beschrijving
Type 405	normaal tarwemeel
Type 550	sterk bakkend tarwemeel, voor deegsoorten met fijne poriën
Type 997	normaal roggemeel
Type 812	tarwemeel, voor lichte rogge-tarwebroden
Type 1050	donker tarwemeel, voor rogge-tarwebroden of hartig gebak
Type 1150	roggemeel met hoog gehalte aan mineralen

GIST

Tijdens het rijsp proces splitst de gist de in het deeg aanwezige suikers en koolhydraten, waardoor kooldioxide ontstaat dat het brooddeeg doet rijzen. Gist is in verschillende vormen verkrijgbaar: als droge gist, als verse gist en als snelrijsgist. Wij bevelen voor de broodbakmachine het gebruik van droge gist aan, omdat hiermee de beste resultaten worden bereikt. Bij gebruik van verse gist in plaats van droge gist is de informatie op de verpakking maatgevend.

In de regel komt 1 pakje droge gist overeen met ca. 21g verse gist. Dit is voldoende voor ca. 500g meel. Gist moet altijd worden bewaard in de koelkast, omdat ze door warmte bederft. Let erop dat de uiterste gebruiksdatum niet is verlopen. Na opening van de verpakking dient ongebruikte gist zorgvuldig te worden ingepakt en in de koelkast te worden bewaard.

Opmerking:

Bij de samenstelling van de recepten in deze gebruiksaanwijzing is uitgegaan van het gebruik van droge gist.

SUIKER

Suiker heeft een belangrijke invloed op de bruining en de smaak van het brood. In de recepten in deze gebruiksaanwijzing wordt uitgegaan van het gebruik van kristalsuiker. Gebruik geen poedersuiker, tenzij dit uitdrukkelijk wordt vermeld.

Zoetmiddelen kunnen het gebruik van suiker niet vervangen.

ZOUT

Zout is onmisbaar voor de smaak en de bruining van het brood. Zout heeft ook een vertragende werking op de rijzing. Gebruik daarom niet meer zout dan in de recepten is aangegeven. Als u een dieet volgt kunt u het zout achterwegen laten. In een dergelijk geval kan het brood sterker rijzen dan normaal.

VLOEISTOFFEN

Vloeistoffen als water, melk en in water opgeloste melkpoeder kunnen voor het bakken van brood worden gebruikt. Melk verbetert de smaak van het brood en geeft een zachtere korst, water daarentegen zorgt voor een knapperige korst. In een aantal recepten wordt het gebruik van vruchtensappen aangegeven om het brood een bepaalde smaak te geven.

EIEREN

Eieren verrijken het brood en geven het een zachte structuur. In de recepten in deze gebruiksaanwijzing wordt gebruik gemaakt van eieren van de grootste klasse.

VETTEN: BROODVET, BOTER, OLIE

Door het gebruik van broodvet, boter of olie wordt gegist brood zacht. Brood dat op de Franse manier is gebakken, dankt zijn bijzondere korst en structuur aan de vetarme bestanddelen. Brood waarin vet is verwerkt, blijft echter langer vers. Boter die rechtstreeks uit de koelkast komt, moet voor gebruik in kleine stukjes worden gesneden om de menging met het deeg tijdens het kneedproces te bevorderen.

GLUTENVRIJ

Coeliakie, bij volwassenen ook wel spruw genoemd, is een chronische ziekte die wordt veroorzaakt door het nuttigen van etenswaren die gluten bevatten. Tarwe en spelt bevatten het kleefeiwit Gluten (Gliadine) en rogge, gerst en haver bevatten vergelijkbare eiwitkorrels. Deze veroorzaken beschadiging van het slijmvlies van de dunne darm. Er mag dan nog uitsluitend speciaal brood van de reformwinkel of zelfgemaakt brood worden genuttigd, gemaakt met glutenvrije meelsoorten. Brood en gebak bakken met glutenvrije meelsoorten vereist echter enige oefening. Glutenvrije meelsoorten doen langer over de opname van vloeistoffen en hebben andere rijseigenschappen. Glutenvrije meelsoorten moeten ook worden gebonden of worden losgemaakt met glutenvrije losmaakmiddelen.

Dit zijn bijvoorbeeld wijnsteenbakpoeder, gist, zuurdeeg uit maïs- of rijstmeel, bakferment op maïsbasis of bindmiddelen zoals guarmeel, johannesbroodmeel, kuzu, pectine, pijlwortelzetmeel of carrageen. Bovendien is de smaak anders dan die van gewoon brood. Ook de consistentie van glutenvrij brood is anders dan die van tarwebroden.

AFPASSEN VAN DE INGREDIËNTEN

Met onze broodbakautomaat worden de volgende maathulpen meegeleverd, die u het afpassen van de ingrediënten kunnen vergemakkelijken:

1 maatbeker met maatstrepen

1 grote maatlepel, overeenkomend met een eetlepel (EL)

1 kleine maatlepel, overeenkomend met een theelepel (TL)

Zet de maatbeker op een vlakke ondergrond. Let op dat de hoeveelheden precies tot de streepjes komen. Bij het afmeten van droge stoffen moet u erop letten dat de maatbeker droog is.

Tips voor bakken

Bakken in verschillende klimaatzones

In hogergelegen gebieden leidt de lagere luchtdruk tot een snellere rijzing van het deeg. Daarom is daar minder gist nodig.

In droge gebieden is het meel droger en heeft het daarom wat meer vocht nodig.

In vochtige gebieden is het meel vochtiger, waardoor het minder vloeistof opneemt. Hier hebt u dus iets meer meel nodig.

Kant-en-klare bakmixen

U kunt in deze broodbakmachine ook kant-en-klare bakmixen gebruiken.

Lees daarvoor de informatie van de fabrikant op de verpakking.

In de tabel vindt u omrekenvoorbeelden voor enkele broodmixen.

Brood snijden en bewaren

U boekt het beste resultaat als u het vers gebakken brood voor het snijden op een rooster legt en 15 tot 30 minuten laat afkoelen. Gebruik een broodsnijmachine of een broodmes om het brood te snijden. Overgebleven brood kan bij kamertemperatuur tot drie dagen worden bewaard in vershoudzakken of plastic zakken. Voor een langere bewaartijd (tot 1 maand) moet het worden ingevroren.

Doordat zelfgebakken brood geen conserveermiddelen bevat, bederft het eerder dan fabrieksbrood.

Bakmix	voor een brood ca. 750 g
Meergranenbrood	500 g bakmix: 350 ml water
Zonnebloempittenbrood	500 g bakmix: 350 ml water
Boerenvolkorenbrood	500 g bakmix: 370 ml water
Boerenbrood:	500 g bakmix: 350 ml water
Ciabatta	500 g bakmix: 360 ml water 1 TL olijfolie

Bijzonder geschikt voor deze broodbakmachine zijn de kant-en-klare bakmixen, die verkrijgbaar zijn bij Lidl. Neem de bereidingsvoorschriften op de verpakking in acht.

Recepten voor ca. 1000 g brood

Opmerking: Voor een nog beter bakresultaat maakt u het deeg met een mixer. Doe het gemaakte deeg in de bakvorm. Stel met de toets "Broodgrootte" het gewicht in op 1000 g. Kies de gewenste bruiningsgraad voor het brood. Houd er rekening mee dat de aangegeven hoeveelheden richtwaarden zijn. Het bakresultaat kan daardoor enigszins variëren.

Programma 1 Normaal

Zonnebloempittenbrood

300 ml lauwe melk
1 EL boter
540 g meel type 550
5 EL zonnebloempitten
1 TL zout
1/2 TL suiker
1 pakje droge gist

Zuurdesembrood

50 g zuurdesem
350 ml water
1,5 EL boter
1,5 TL zout
1 TL suiker
180 g meel type 997
360 g meel type 1050
1 pakje droge gist

Boerenbrood

300 ml melk
1,5 TL zout
2 eieren
1,5 EL boter/margarine
540 g meel type 1050
1 EL suiker
1 pakje droge gist

Aardappelbrood

300 ml water/melk
2 EL boter
1 ei
90 g gekookte, gestampte aardappelen
1 TL zout
2 EL suiker
540 g meel type 550
1 pakje droge gist

Kruidenbrood

350 ml karnemelk
1 TL zout
1,5 EL boter
1 EL suiker
540 g meel type 550
4 EL fijngehakte peterselie
3/4 pakje droge gist

Pizzabrood

300 ml water
1 EL olie
1 TL zout
1 TL suiker
1 TL gedr. oregano
2 EL ger. parmezaanse kaas
50 g kleingesneden salami
540 g meel type 550
3/4 pakje droge gist

Bierbrood

150 ml water
150 ml licht bier
540 g meel type 550
3 EL boekweitmeel
1,5 EL zemelen
1 TL zout
3 EL sesamzaad
1,5 EL moutextract (siroop)
1/2 pakje droge gist
150 ml zuurdesemverdikker

Maïsbrood

350 ml water
1 EL boter
540 g meel type 550
3 EL maïsgries
1/2 fijngeh. appel met schil
3/4 pakje droge gist

Programma 2 Luchtig

Witbrood "klassiek"

320 ml water/melk
2 EL boter
1,5 TL zout
2 EL suiker
600 g tarwemeel type 550
1 pakje droge gist

Licht witbrood

320 ml water
20 g boter
1,5 TL zout
1,5 TL suiker
600 g tarwemeel type 405
1 pakje droge gist
1 ei

Honingbrood

320 ml water
1,5 TL zout
2,5 TL olijfolie
1,5 EL honing
600 g meel type 550
1 pakje droge gist

Maanzaadbrood

300 ml water
540 g meel type 550
1 TL suiker
1 TL zout
75 g gemalen maanzaad
1 EL boter
1 snufje nootmuskaat
3/4 pakje droge gist
1 EL ger. parmezaanse kaas

Paprikabrood

310 ml water
1,5 TL zout
1,5 TL olie
1,5 TL paprikapoeder
530 g meel type 812
1 pakje droge gist
130 g rode paprika, gesnipperd

Programma 3 Volkoren

Rogge-volkorenbrood

75 g zuurdesem
325 ml warm water
2 EL dennenhoning
350 g roggevolkorenmeel
150 g tarwevolkorenmeel
1 EL Johannesbroodpitmeel
1/2 EL zout
1 pakje droge gist

Speltbrood

350 ml karnemelk
360 g speltvolkorenmeel
90 g roggevolkorenmeel
90 g spelthage
50 g zonnebloempitten
1 TL zout
1/2 TL suiker
75 ml zuurdesemverdicker
3/4 pakje droge gist

Tarwebrood

350 ml water
1 TL zout
2 EL boter
1,5 EL honing
360 g meel type 1050
180 g tarwevolkorenmeel
50 g tarwehagel
3/4 pakje droge gist

Volkorenbrood

350 ml water
25 g boter
1 TL zout
1 TL suiker
270 g meel type 1050
270 g tarwevolkorenmeel
3/4 pakje droge gist

Roggebrood

300 ml water
1,5 EL boter
1,5 EL azijn
1 TL zout
1,5 EL suiker
180 g roggemeel type 1150
360 g meel type 1050
1 pakje droge gist

Zevengranenbrood

300 ml water
1,5 EL boter
1 TL zout
2,5 EL suiker
240 g meel type 1050
240 g tarwevolkorenmeel
60 g 7-granenvlokken
3/4 pakje droge gist

Zwart roggebrood

400 ml warm water
160 g tarwemeel type 550
200 g grove roggevolkorenhagel
180 g fijne roggehagel
1 TL zout
100 g zonnebloempitten
100 ml donkere bietensiroop
1 pakje droge gist
1 pakje droge zuurdesem

Programma 4 Zoet

Krentenbrood

300 ml water
2,5 EL boter
1,5 EL honing
1 TL zout
540 g tarwemeel type 405
100 g rozijnen
3/4 pakje droge gist

Rozijnen-notenbrood

300 ml water
1,5 EL boter
1 TL zout
1 EL suiker
540 g meel type 405
100 g rozijnen
3 EL geh. walnoten
3/4 pakje droge gist

Chocoladebrood

400 ml melk
100 g magere kwark
1,5 TL zout
1,5 TL suiker
600 g tarwevolkorenmeel
10 EL cacao-poeder
100 g geh. volle melkchocolade
1 pakje droge gist

Gebruik volle melkchocolade of pure chocolade.
Wanneer u het deeg na het kneden bestrijkt met 1 EL melk, wordt de korst donkerder.

Zoet brood

300 ml water/melk
2 EL boter
2 eieren
1,5 TL zout
1,5 EL honing
600 g meel type 550
1 pakje droge gist

Programma 5 Express

Witbrood expressie

360 ml water
5 EL olie
4 TL suiker
4 TL zout
630 g tarwemeel type 405
1 pakje droge gist

Peper-amandelbrood

300 ml water
540 g meel type 550
1 TL zout
1 TL suiker
2 EL boter
100 g geschaafde amandelen (geroosterd)
1 EL ingemaakte groene peperkorrels
3/4 pakje droge gist

Worteltjesbrood

330 ml water
1,5 EL boter
600 g meel type 550
90 g fijngehakte wortelen
2 TL zout
1,5 TL suiker
1 pakje droge gist

Programma 6 Deeg (kneden)

Pizzadeeg (voor 2 pizzabodems)

300 ml water
1 EL olijfolie
3/4 TL zout
2 TL suiker
450 g tarwemeel type 405
1 pakje droge gist

Volkoren pizzadeeg

300 ml water
1 EL olijfolie
3/4 TL zout
1 EL honing
450 g tarwevolkorenmeel
50 g tarwekiemen
1 pakje droge gist

Rol het deeg uit en laat het ca. 10 minuten rijzen.
Beleg het deeg naar wens en bak het belegde pizzadeeg ca. 20 minuten op 180°C.

Zemelenbroodjes

200 ml water
50 g boter
3/4 TL zout
1 ei
3 EL suiker
500 g meel type 1050
50 g tarwezemelen
1 pakje droge gist

Krakelingen

200 ml water
1/4 TL zout
360 g meel type 405
1/2 TL suiker
1/2 pakje droge gist

Vorm pretzels van het deeg. Bestrijk de pretzels met 1 geklutst ei en strooi er grof zout over (voor ca. 12 pretzels 1-2 EL grof zout). Bak de pretzels ca. 15-20 minuten op 230°C.

Franse baguettes

300 ml water
1 EL honing
1 TL zout
1 TL suiker
540 g meel type 550
1 pakje droge gist

Vorm stokbroodjes van het deeg en snijd de bovenkanten van de gevormde baguettes schuin in. Laat het deeg ca. 30-40 minuten rijzen. Bak het deeg ca. 25 minuten op 175°C.

Programma 7 Pastadeeg

5 eieren(kamertemperatuur) of 300 ml water
250 g meel van zachte tarwe type 405
250 g meel van harde tarwe type 1050

Programma 8 Karnemelkbrood

Karnemelkbrood (type 1)

350 ml karnemelk
2 EL boter
2 TL zout
3 EL suiker
600 g tarwemeel type 1050
1 pakje droge gist

Karnemelkbrood (type 2)

250 ml karnemelk
130 ml water
600 g tarwemeel type 1050
60 g roggemeel type 997
1,5 TL zout
1 pakje droge gist

Yoghurtbrood

250 ml water/melk
150 ml volle yoghurt
1 TL zout
1 EL suiker
500 g meel type 550
3/4 pakje droge gist

Kwarkbrood

200 ml water/melk
3 EL olie
260 g kwark (vetgehalte 40%)
600 g tarwemeel
1,5 TL zout
1,5 TL suiker
1 pakje droge gist

Programma 9 Glutenvrij

Opmerking:

als u glutenvrije broden wilt bakken, dan maakt u de bakvorm, de kneedhaken en het apparaat bijzonder grondig schoon. Kleine achtergebleven hoeveelheden aan meelstof kunnen bij glutengevoelige mensen al tot een allergische reactie leiden.

Glutenvrij witbrood

570 ml warm water (ca. 40°C)
30 g zachte boter
700 g glutenvrije broodmix
(bijv. "Mix B witbrood III" van Schär)
1/2 tl zout
2 pakje droge gist

Glutenvrij aardappelbrood

440 ml water
1,5 EL olie
400 g glutenvrije meelmix
(bijv. "Mix B" van Schär)
1,5 TL zout
1,5 TL suiker
1 1/4 pakje droge gist
230 g gekookte aardappelen, geschild en door
een zeef gedrukt

Glutenvrij yoghurtbrood

350 ml water
150 g Natuuryoghurt
1,5 EL olie
1,5 EL azijn
100 g glutenvrij meel (bijv. gierst, rijst, boekweit)
400 g glutenvrije meelmix
(bijv. "Mix B" van Schär)
1,5 TL zout
1,5 TL suiker
1 1/4 pakje droge gist
1 TL guarpit- of Johannespitmeel

Glutenvrij granenbrood

250 ml water
200 ml melk
1,5 EL olie
500 g glutenvrije meelmix
1,5 TL zout
1,5 TL suiker
1 1/4 pakje droge gist
100 g pitten (bijv. zonnebloempitten)

Programma 10 Gebak

Voor dit programma zijn kant-en-klare taartbakmi-
xen bijzonder geschikt. Neem de bereidingsvoor-
schriften op de verpakking in acht.

Programma 11 Jam

Confituur of jam kan in de broodbakmachine snel
en gemakkelijk worden toe bereid. Ook als u nog
nooit confituur of jam heeft gekocht, moet u dit
eens uitproberen. U krijgt namelijk een bijzonder
goed smakende jam.

Ga hierbij als volgt te werk:

- Was de verse, rijpe vruchten. Schil de appels,
perziken, peren en eventuele andere vruchten
met harde schil.
- Houd u aan de aangegeven hoeveelheden,
omdat deze exact zijn afgestemd op het pro-
gramma JAM. Anders kookt de massa te vroeg
en loopt over.
- Weeg de vruchten af, snijd ze in kleine stukjes
(max. 1 cm) of pureer ze en doe ze in de bak.
- De geleisuiker "1:1" in de opgegeven hoevee-
heid toevoegen. Gebruik alleen deze suiker en
geen tafelsuiker of geleisuiker "2:1", omdat de
jam anders geen vaste massa wordt.
- Meng de vruchten met de suiker en start het
programma, dat nu volledig automatisch ver-
loopt.
- Nadat het programma is beëindigd, kunt u de
jam in glazen doen en deze goed afsluiten.

Sinaasappelmarmelade

350 g sinaasappels
150 g citroenen
500 g geleisuiker

Aardbeienjam

500 g aardbeien
500 g geleisuiker
2-3 EL citroensap

Bessenjam

500 g ontdooide bessen
500 g geleisuiker
1 EL citroensap

Meng alle ingrediënten in de bakvorm.

Eet smakelijk!

Geen aansprakelijkheid voor recepten. Alle gegevens m.b.t. ingrediënten en bereiding zijn richtwaarden. Vul deze receptsuggesties aan met uw persoonlijke bevindingen. Wij wensen u een geslaagde en lekkere maaltijd toe.

Problemen met recepten oplossen

Hoe komt het dat er soms wat meel zit op de korst aan de zijkant van mijn brood?	Het kan zijn dat het deeg te droog is. Let een volgende keer in het bijzonder op het afpassen van de ingrediënten. Voeg maximaal 1 EL meer vloeistof toe.
Waarom moeten de ingrediënten in een bepaalde volgorde worden toegevoegd?	Zo kunt u het deeg het beste maken. Bij gebruik van de timerfunctie wordt voorkomen dat de gist zich met de vloeistof vermengt voordat het deeg wordt geroerd.
Hoe komt het dat het deeg maar gedeeltelijk is gekneed?	Controleer of de kneedhaken en de bakvorm correct zijn aangebracht. Controleer ook de consistentie van het deeg en voeg na het kneden zo nodig een of meerdere keren 1/2 tot 1 EL vloeistof of meel toe. Bij gebruik van kant-en-klare bakmixen: De hoeveelheden kant-en-klare bakmix en de ingrediënten zijn niet aangepast aan de inhoud van de bakvorm. Verminder de hoeveelheden van de ingrediënten.
Hoe komt het dat het brood niet is gerezen?	De gebruikte gist was te oud of er is geen gist toegevoegd.
Wanneer moeten noten en vruchten aan het deeg worden toegevoegd?	Er klinkt een signaal als het tijd is om de ingrediënten toe te voegen. Als u de ingrediënten meteen aan het begin bij het deeg doet, kunnen noten of vruchten door het kneedproces fijner worden gemaakt.
Het gebakken brood is te vochtig.	Controleer de consistentie van het deeg 5 minuten nadat het kneden is gestart en voeg eventueel maximaal 1 EL vloeistof of meel toe.
Er zitten luchtballen op het oppervlak van het brood.	Misschien hebt u te veel gist gebruikt.
Het brood zakt na het rijzen in elkaar.	Misschien rijst het brood te snel. Om dit te voorkomen moet u de hoeveelheid water verminderen, en/of meer zout toevoegen en/of minder gist gebruiken.
Kunnen er ook andere recepten worden gebruikt?	U kunt ook andere recepten gebruiken, maar let u daarbij wel goed op de aangegeven hoeveelheden. Maak u vertrouwd met het apparaat en de bijgeleverde recepten voordat u eigen recepten uitprobeert. Gebruik niet meer dan 700 g meel. Ga bij het aanpassen van uw eigen recepten uit van de aangegeven hoeveelheden in de bijgeleverde recepten.

Wissenswertes über Zutaten	50
Backtipps	51
Fertig-Backmischungen	52
Brot schneiden und aufbewahren	52
Rezepte für je ca. 1000 g Brot	53
Programm 1 Normal.....	53
Programm 2 Locker.....	54
Programm 3 Vollkorn.....	54
Programm 4 Süß	55
Programm 5 Express.....	56
Programm 6 Teig (kneten).....	56
Programm 7 Nudelteig.....	57
Programm 8 Buttermilchbrot	57
Programm 9 Glutenfrei.....	57
Programm 10 Kuchen.....	58
Programm 11 Marmelade	58
Fehlerbehebung Rezepte	60

Wissenswertes über Zutaten

MEHL

Geeignet sind die meisten handelsüblichen Mehlsorten wie Weizen- oder Roggenmehl (Typ 405-1150). Die Typenbezeichnung der Mehlsorten können je nach Land variieren. Durch das Backprogramm "Glutenfrei" können Sie glutenfreie Mehlsorten, wie z.B. Mais-, Buchweizen- oder Kartoffelmehl verwenden. Sie können auch Fertig-Backmischungen benutzen. Für Zugaben von kleineren Anteilen (10 - 20%) an Körnern oder Getreideschrot sind die Programme 1 und 2 geeignet. Bei größeren Anteilen an Vollkornmehl (70 - 95%) verwenden Sie Programm 3. Bei den Rezepten werden folgende Mehlsorten verwendet:

Mehl-Sorte	Beschreibung
Typ 405	normales Weizenmehl
Typ 550	backstarkes Weizenmehl, für feinporige Teige
Typ 997	normales Roggenmehl
Typ 812	Weizenmehl, für helle Mischbrote
Typ 1050	dunkles Weizenmehl, für Mischbrote oder herzhaft Backwaren
Typ 1150	Roggenmehl mit hohem Mineralstoffgehalt

HEFE

Durch den Gärprozess spaltet Hefe die im Teig enthaltenen Zucker- und Kohlenhydratanteile auf, wandelt sie in Kohlendioxid um und bewirkt so, dass der Brotteig aufgeht. Hefe ist in verschiedenen Formen erhältlich: als Trockenhefe, als Frischhefe oder als schnell gärende Hefe. Wir empfehlen für den Brotbackautomaten die Verwendung von Trockenhefe, da hiermit die besten Ergebnisse erzielt werden.

Bei der Verwendung von frischer Hefe anstatt Trockenhefe sind die Angaben auf der Verpackung maßgebend.

In der Regel entspricht 1 Päckchen Trockenhefe ca. 21 g frischer Hefe und eignet sich für ca. 500 g Mehl. Bewahren Sie Hefe immer im Kühlschrank auf, da Wärme sie verdirbt. Prüfen Sie, ob das Verfallsdatum abgelaufen ist. Nach Öffnen der Verpackung sollte unbenutzte Hefe wieder sorgsam eingewickelt und im Kühlschrank aufbewahrt werden.

Hinweis:

Bei der Erstellung der Rezepte in dieser Bedienungsanleitung wurde die Verwendung von Trockenhefe zu Grunde gelegt.

ZUCKER

Zucker hat einen wichtigen Einfluss auf den Bräunungsgrad und Geschmack des Brotes. Bei den Rezepten in dieser Bedienungsanleitung wird die Verwendung von Kristallzucker vorausgesetzt. Verwenden Sie keinen Puderzucker, es sei denn, dies wird ausdrücklich spezifiziert. Süßstoffe eignen sich nicht als Ersatz für Zucker.

SALZ

Salz ist für den Geschmack und für den Bräunungsgrad wichtig. Salz wirkt auch hemmend auf die Gärung der Hefe. Überschreiten Sie daher nicht die in den Rezepten angegebenen Salz mengen.

Aus diätetischen Gründen kann das Salz weggelassen werden. In diesem Fall kann das Brot stärker als gewöhnlich aufgehen.

FLÜSSIGKEITEN

Flüssigkeiten wie Milch, Wasser oder in Wasser aufgelöstes Milchpulver können bei der Herstellung von Brot verwendet werden. Milch steigert den Geschmack des Brotes und erweicht die Kruste, während reines Wasser eine knusprigere Kruste bewirkt. In einigen Rezepten wird die Verwendung von Fruchtsäften spezifiziert, um dem Geschmack des Brotes eine bestimmte Note zu verleihen.

EIER

Eier bereichern das Brot und verleihen ihm eine weichere Struktur. Verwenden Sie beim Backen nach den Rezepten in dieser Bedienungsanleitung Eier der oberen Größenklasse.

FETTE: BACKFETT, BUTTER, ÖL

Backfette, Butter und Öl machen hefehaltiges Brot mürbe. Das Brot nach französischer Art verdankt seine einzigartige Kruste und Struktur seinen fettarmen Zutaten. Brot, bei dessen Herstellung Fett verwendet wird, bleibt jedoch länger frisch. Wenn Sie Butter direkt aus dem Kühlschrank verwenden, sollten Sie diese in kleine Stücke schneiden, um die Vermengung mit dem Teig während der Knetphase zu optimieren.

GLUTEN FREI

Zöliakie, bei Erwachsenen auch Sprue genannt, ist eine chronische Krankheit, die durch den Genuss glutenhaltiger Speisen ausgelöst wird. Das in Weizen und Dinkel enthaltene Klebereiweiß Gluten (Gliadin) und ähnliche Eiweißkörper in Roggen, Gerste und Hafer führen zu einer Schädigung der Dünndarmschleimhaut. Verzehrt werden darf nur noch Spezialbrot aus dem Reformhaus oder aus der eigenen Küche, hergestellt mit glutenfreien Mehlen.

Mit glutenfreien Mehlen Brot und Kuchen zu backen, bedarf allerdings einiger Übung. Solche Mehle benö-

tigen länger für die Aufnahme der Flüssigkeit und haben andere Triebeigenschaften. Glutenfreie Mehle müssen auch mit glutenfreien Lockerungsmitteln gebunden oder gelockert werden. Das sind beispielweise Weinsteinbackpulver, Hefe, Sauerteig aus Mais- oder Reismehl, Backferment auf Maisbasis oder Bindemittel wie Guarkernmehl, Johannisbrotkernmehl, Kuzu, Pektin, Pfeilwurzelsstärke oder Carrageen. Außerdem muss man auf den gewohnten Brotgeschmack verzichten. Auch die Konsistenz glutenfreier Brote ist anders als die von Weizenmehlbroten.

ABMESSEN DER ZUTATEN

Mit unserem Brotbackautomaten bekommen Sie folgende Messbehälter mitgeliefert, die Ihnen das Abmessen der Zutaten erleichtern sollen:

1 Messbecher mit Mengenangaben
1 großer Messlöffel, entspricht einem Esslöffel (EL)
1 kleiner Messlöffel, entspricht einem Teelöffel (TL)
Stellen Sie den Messbecher auf eine ebene Fläche. Achten Sie auch darauf, dass die Mengen genau den Messlinien entsprechen. Beim Abmessen trockener Zutaten achten Sie darauf, dass der Messbehälter trocken ist.

Backtipps

Backen in verschiedenen Klimazonen

In höher gelegenen Gebieten führt der niedrige Luftdruck zu einem schnelleren Gären der Hefe. Daher ist hier weniger Hefe erforderlich. In trockenen Regionen ist das Mehl trockener und erfordert daher etwas mehr Flüssigkeit. In feuchten Regionen ist das Mehl feuchter und nimmt somit weniger Flüssigkeit auf. Hier benötigen Sie etwas mehr Mehl.

Fertig-Backmischungen

Sie können auch Fertig-Backmischungen für diesen Brotbackautomaten nutzen.

Beachten Sie dazu die Angaben des Herstellers auf der Verpackung.

In der Tabelle finden Sie Umrechnungsbeispiele von einigen Brotbackmischungen:

Brot schneiden und aufbewahren

Sie erzielen die besten Ergebnisse, wenn Sie das frisch gebackene Brot vor dem Anschneiden auf einen Rost legen und 15 bis 30 Minuten abkühlen lassen. Benutzen Sie eine Brotschneidemaschine oder ein Sägemesser zum Schneiden des Brotes. Nicht verzehrtes Brot kann bei Raumtemperatur bis zu drei Tagen in Frischhaltebeuteln oder Kunststoffbehältern aufbewahrt werden. Bei längeren Aufbewahrungszeiten (bis 1 Monat) sollten Sie es einfrieren.

Da selbstgebackenes Brot keine Konservierungsstoffe enthält, verdirbt es schneller als gewerblich hergestelltes Brot.

Backmischung	für ein Brot ca. 750 g
Vital-Mehrkornbrot	500 g Backmischung 350 ml Wasser
Sonnenblumenkernbrot	500 g Backmischung 350 ml Wasser
Rustikales Vollkornbrot	500 g Backmischung 370 ml Wasser
Bauernbrot	500 g Backmischung 350 ml Wasser
Ciabatta	500 g Backmischung 360 ml Wasser 1 TL Olivenöl

Für diesen Brotbackautomaten eignen sich besonders die Fertig-Backmischungen, die Sie bei Lidl erhalten können. Beachten Sie die Zubereitungshinweise auf der Verpackung.

Rezepte für je ca. 1000 g Brot

Hinweis: Um ein besseres Backergebnis zu erhalten, bereiten Sie den Teig mit einem Mixer zu. Geben Sie anschließend den fertigen Teig in die Backform. Stellen Sie mit der Taste "Brotgewicht" das Gewicht 1000 g ein. Wählen Sie den gewünschten Bräunungsgrad Ihres Brotes. Beachten Sie, dass es sich bei den Mengenangaben um Richtwerte handelt. Es können geringe Schwankungen beim Backergebnis auftreten.

Programm 1 Normal

Sonnenblumenbrot

300 ml lauwarme Milch
1 EL Butter
540 g Mehl Typ 550
5 EL Sonnenblumenkerne
1 TL Salz
1/2 TL Zucker
1 Päckchen Trockenhefe

Sauerteigbrot

50 g Sauerteig
350 ml Wasser
1,5 EL Butter
1,5 TL Salz
1 TL Zucker
180 g Mehl Type 997
360 g Mehl Type 1050
1 Päckchen Trockenhefe

Bauernbrot

300 ml Milch
1,5 TL Salz
2 Eier
1,5 EL Butter/Margarine
540 g Mehl Type 1050
1 EL Zucker
1 Päckchen Trockenhefe

Kartoffelbrot

300 ml Wasser/Milch
2 EL Butter
1 Ei
90 g zerdrückte, gekochte Kartoffeln
1 TL Salz
2 EL Zucker
540 g Mehl Typ 550
1 Päckchen Trockenhefe

Kräuterbrot

350 ml Buttermilch
1 TL Salz
1,5 EL Butter
1 EL Zucker
540 g Mehl Typ 550
4 EL feingehackte Petersilie
3/4 Päckchen Trockenhefe

Pizzabrot

300 ml Wasser
1 EL Öl
1 TL Salz
1 TL Zucker
1 TL getr. Oregano
2 EL ger. Parmesan
50 g kleingeschnittene Salami
540 g Mehl Typ 550
3/4 Päckchen Trockenhefe

Bierbrot

150 ml Wasser
150 ml helles Bier
540 g Mehl Type 550
3 EL Buchweizenmehl
1,5 EL Kleie
1 TL Salz
3 EL Sesamsamen
1,5 EL Malzextrakt (Sirup)
1/2 Päckchen Trockenhefe
150 ml Sauerteigansatz

Maisbrot

350 ml Wasser
1 EL Butter
540 g Mehl Type 550
3 EL Maisgrieß
1/2 gehackter Apfel mit Schale
3/4 Päckchen Trockenhefe

Programm 2 Locker

Weißbrot „Klassisch“

320 ml Wasser/Milch
2 EL Butter
1,5 TL Salz
2 EL Zucker
600 g Weizenmehl Typ 550
1 Päckchen Trockenhefe

Helles Weißbrot

320 ml Wasser
20 g Butter
1,5 TL Salz
1,5 TL Zucker
600 g Weizenmehl Typ 405
1 Päckchen Trockenhefe
1 Ei

Honigbrot

320 ml Wasser
1,5 TL Salz
2,5 TL Olivenöl
1,5 EL Honig
600 g Mehl Type 550
1 Päckchen Trockenhefe

Mohnbrot

300 ml Wasser
540 g Mehl Type 550
1 TL Zucker
1 TL Salz
75 g gemahlener Mohn
1 EL Butter
1 Prise Muskatnuss
3/4 Päckchen Trockenhefe
1 EL ger. Parmesan

Paprikabrot

310 ml Wasser
1,5 TL Salz
1,5 TL Öl
1,5 TL Paprikapulver
530 g Mehl Type 812
1 Päckchen Trockenhefe
130 g rote Paprikaschoten, fein gewürfelt

Programm 3 Vollkorn

Roggenvollkornbrot

75 g Sauerteig
325 ml warmes Wasser
2 EL Tannenhonig
350 g Roggenvollkornmehl
150 g Weizenvollkornmehl
1 EL Johannisbrotkernmehl
1/2 EL Salz
1 Päckchen Trockenhefe

Dinkelbrot

350 ml Buttermilch
360 g Dinkelvollkornmehl
90 g Roggenvollkornmehl
90 g Dinkelschrot
50 g Sonnenblumenkerne
1 TL Salz
1/2 TL Zucker
75 ml Sauerteigansatz
3/4 Päckchen Trockenhefe

Weizenschrotbrot

350 ml Wasser
1 TL Salz
2 EL Butter
1,5 EL Honig
360 g Mehl Type 1050
180 g Weizenvollkornmehl
50 g Weizenschrot
3/4 Päckchen Trockenhefe

Vollkornbrot

350 ml Wasser
25 g Butter
1 TL Salz
1 TL Zucker
270 g Mehl Type 1050
270 g Weizenvollkornmehl
3/4 Päckchen Trockenhefe

Roggenbrot

300 ml Wasser
1,5 EL Butter
1,5 EL Essig
1 TL Salz
1,5 EL Zucker
180 g Roggenmehl Type 1150
360 g Mehl Type 1050
1 Päckchen Trockenhefe

Siebenkornbrot

300 ml Wasser
1,5 EL Butter
1 TL Salz
2,5 EL Zucker
240 g Mehl Typ 1050
240 g Weizenvollkornmehl
60 g 7 Korn-Flocken
3/4 Päckchen Trockenhefe

Schwarzbrot

400 ml warmes Wasser
160 g Weizenmehl Typ 550
200 g grobes Roggenvollkornschrot
180 g feines Roggenschrot
1 TL Salz
100 g Sonnenblumenkerne
100 ml dunkler Rübensirup
1 Päckchen Trockenhefe
1 Packung Trockensauerteig

Programm 4 Süß

Rosinenbrot

300 ml Wasser
2,5 EL Butter
1,5 EL Honig
1 TL Salz
540 g Weizenmehl Type 405
100 g Rosinen
3/4 Päckchen Trockenhefe

Rosinen-Nuss-Brot

300 ml Wasser
1,5 EL Butter
1 TL Salz
1 EL Zucker
540 g Mehl Typ 405
100 g Rosinen
3 EL geh. Walnüsse
3/4 Päckchen Trockenhefe

Schokoladenbrot

400 ml Milch
100 g Magerquark
1,5 TL Salz
1,5 TL Zucker
600 g Weizenvollkornmehl
10 EL Kakao
100 g geh. Vollmilchschokolade
1 Päckchen Trockenhefe

Verwenden Sie Vollmilch- oder Zartbitterschokolade.

Wenn Sie den Teig nach dem Kneten mit 1 EL Milch bestreichen, wird die Kruste dunkler.

Süßes Brot

300 ml Wasser/Milch
2 EL Butter
2 Eier
1,5 TL Salz
1,5 EL Honig
600 g Mehl Type 550
1 Päckchen Trockenhefe

Programm 5 Express

Weißbrot Express

360 ml Wasser
5 EL Öl
4 TL Zucker
4 TL Salz
630 g Weizenmehl Typ 405
1 Päckchen Trockenhefe

Pfeffer-Mandel-Brot

300 ml Wasser
540 g Mehl Type 550
1 TL Salz
1 TL Zucker
2 EL Butter
100 g Mandelblättchen (geröstet)
1 EL eingelegte grüne Pfefferkörner
3/4 Päckchen Trockenhefe

Möhrenbrot

330 ml Wasser
1,5 EL Butter
600 g Mehl Typ 550
90 g fein zerkleinerte Möhren
2 TL Salz
1,5 TL Zucker
1 Päckchen Trockenhefe

Programm 6 Teig (kneten)

Pizzateig (für 2 Pizzen)

300 ml Wasser
1 EL Olivenöl
3/4 TL Salz
2 TL Zucker
450 g Weizenmehl Type 405
1 Päckchen Trockenhefe

Vollkornpizzateig

300 ml Wasser
1 EL Olivenöl
3/4 TL Salz
1 EL Honig
450 g Weizenvollkornmehl
50 g Weizenkeime
1 Päckchen Trockenhefe

Rollen Sie den Teig aus und lassen Sie ihn ca. 10 Minuten gehen. Belegen Sie den Teig nach Wunsch und backen Sie den belegten Pizzateig bei 180°C ca. 20 Minuten.

Kleie-Brötchen

200 ml Wasser
50 g Butter
3/4 TL Salz
1 Ei
3 EL Zucker
500 g Mehl Type 1050
50 g Weizenkleie
1 Päckchen Trockenhefe

Brezeln

200 ml Wasser
1/4 TL Salz
360 g Mehl Type 405
1/2 TL Zucker
1/2 Päckchen Trockenhefe

Formen Sie den Teig zu Brezeln. Anschließend bestreichen Sie die Brezeln mit 1 verquirlten Ei und streuen grobes Salz darüber (für ca. 12 Brezeln insgesamt 1-2 EL grobes Salz). Die Brezeln bei ca. 230 °C ca. 15-20 Minuten backen.

Französische Baguettes

300 ml Wasser
1 EL Honig
1 TL Salz
1 TL Zucker
540 g Mehl Typ 550
1 Päckchen Trockenhefe

Formen Sie Laibe aus dem Teig und schneiden die Oberseite der geformten Baguettes schräg an. Lassen Sie den Teig für ca. 30-40 Minuten gehen. Bei ca. 175 °C ca. 25 Minuten backen.

Programm 7 Nudelteig

5 Eier (Zimmertemperatur)
oder 300 ml Wasser
250 g Weichweizenmehl Type 405
250 g Hartweizenmehl Type 1050

Programm 8 Buttermilchbrot

Buttermilchbrot (Typ 1)

350 ml Buttermilch
2 EL Butter
2 TL Salz
3 EL Zucker
600 g Weizenmehl Type 1050
1 Päckchen Trockenhefe

Buttermilchbrot (Typ 2)

250 ml Buttermilch
130 ml Wasser
600 g Weizenmehl Type 1050
60 g Roggenmehl Type 997
1,5 TL Salz
1 Päckchen Trockenhefe

Joghurtbrot

250 ml Wasser oder Milch
150 g Joghurt
1 TL Salz
1 TL Zucker
500 g Mehl Type 550
3/4 Päckchen Trockenhefe

Quarkbrot

200 ml Wasser/Milch
3 EL Öl
260 g Quark (40% Fettgehalt)
600 g Weizenmehl
1,5 TL Salz
1,5 TL Zucker
1 Päckchen Trockenhefe

Programm 9 Glutenfrei



Hinweis:

Wenn Sie glutenfreie Brote backen wollen, dann reinigen Sie die Backform, die Knethaken und das Gerät besonders gründlich. Schon kleine Restmengen an Mehlstaub können bei glutenempfindlichen Menschen eine allergische Reaktion hervorrufen.

Glutenfreies Weißbrot

570 ml warmes Wasser (ca. 40 °C)
30 g weiche Butter
700 g glutenfreie Mehlmischung
(z.B. „Mix B Weißbrot III“ von Schär)
1/2 TL Salz
2 Päckchen Trockenhefe

Glutenfreies Kartoffelbrot

440 ml Wasser

1,5 EL Öl

400 g glutenfreie Mehlmischung

(z.B. „Mix B“ von Schär)

1,5 TL Salz

1,5 TL Zucker

1 1/4 Päckchen Trockenhefe

230 g gekochte Kartoffeln, gepellt und durch die Presse gedrückt

Glutenfreies Joghurtbrot

350 ml Wasser

150 g Naturjoghurt

1,5 EL Öl

1,5 EL Essig

100 g glutenfreies Mehl

(z.B. Hirse, Reis Buchweizen)

400 g glutenfreie Mehlmischung

(z.B. „Mix B“ von Schär)

1,5 TL Salz

1,5 TL Zucker

1 1/4 Päckchen Trockenhefe

1 TL Guarkern- oder Johanniskernmehl

Glutenfreies Körnerbrot

250 ml Wasser

200 ml Milch

1,5 EL Öl

500 g glutenfreie Mehlmischung

1,5 TL Salz

1,5 TL Zucker

1 1/4 Päckchen Trockenhefe

100 g Samen (z.B. Sonnenblumenkerne)

Programm 10 Kuchen

Für dieses Programm eignen sich hervorragend Fertig-Kuchenbackmischungen. Beachten Sie die Zubereitungshinweise auf der Verpackung.

Programm 11 Marmelade

Konfitüre oder Marmelade kann im Brotbackautomaten schnell und einfach zubereitet werden. Auch wenn Sie noch nie zuvor welche gekocht haben, sollten Sie das versuchen. Sie erhalten eine besonders köstliche, gut schmeckende Konfitüre.

Gehen Sie wie folgt vor:

- Frische, reife Früchte waschen. Äpfel, Pfirsiche, Birnen und andere hartschalige Früchte evtl. schälen.
- Nehmen Sie immer die angegebenen Mengen, weil diese auf das Programm MARMELADE genau abgestimmt sind. Anderenfalls kocht die Masse zu früh und läuft über.
- Die Früchte abwägen, in kleine Stücke (max. 1 cm) schneiden oder pürieren und in den Behälter geben.
- Den Gelierzucker „1:1“ in der angegebenen Menge zufügen. Verwenden Sie bitte nur diesen und keinen Haushaltszucker oder Gelierzucker „2:1“, weil die Konfitüre dann nicht fest wird.
- Mischen Sie die Früchte mit dem Zucker und starten Sie das Programm, das nun vollautomatisch abläuft.
- Nachdem das Programm beendet ist, können Sie die Konfitüre in Gläser füllen und diese gut verschließen.

Orangenmarmelade

350 g Orangen

150 g Zitronen

500 g Gelierzucker

Erdbeermarmelade

500 g Erdbeeren

500 g Gelierzucker

2-3 EL Zitronensaft

Beerenmarmelade

500 g aufgetaute Beeren

500 g Gelierzucker

1 EL Zitronensaft

Alle Zutaten in der Backform vermischen.

Guten Appetit!

Rezepte ohne Gewähr. Alle Zutaten- und Zubereitungsangaben sind Anhaltswerte. Ergänzen Sie diese Rezeptvorschläge um Ihre persönlichen Erfahrungswerte. Wir wünschen Ihnen auf jeden Fall gutes Gelingen und guten Appetit.

Fehlerbehebung Rezepte

Warum hat mein Brot manchmal etwas Mehl an der seitlichen Kruste?	Ihr Teig könnte zu trocken sein. Achten Sie beim nächsten Mal besonders auf das Abmessen der Zutaten. Geben Sie bis zu 1 EL mehr Flüssigkeit hinzu.
Warum müssen die Zutaten in einer bestimmten Reihenfolge zugeführt werden?	So wird der Teig am besten zubereitet. Bei Nutzung der Timer-Funktion wird verhindert, dass die Hefe sich mit der Flüssigkeit vermengt, bevor der Teig gerührt wird.
Warum ist der Teig nur zum Teil geknetet worden?	Überprüfen Sie, ob Knethaken und Backform richtig eingesetzt ist. Überprüfen Sie auch die Teigkonsistenz und fügen Sie ein oder mehrmals nach dem Kneten 1/2 bis 1 EL Flüssigkeit oder Mehl hinzu. Bei Fertig-Backmischungen: Die Menge der Fertig-Backmischung und der Zutaten wurde nicht an das Fassungsvermögen der Backform angepasst. Reduzieren Sie die Mengen der Zutaten.
Warum ist das Brot nicht aufgegangen?	Die verwendete Hefe war zu alt oder es wurde keine Hefe hinzugefügt.
Wann werden Nüsse und Obst in den Teig gegeben?	Ein Signal ertönt, wenn Sie die Zutaten dazugeben sollen. Wenn Sie diese Zutaten bereits zu Anfang mit in den Teig geben, können Nüsse oder Obst durch den Knetvorgang zerkleinert werden.
Das gebackene Brot ist zu feucht.	Überprüfen Sie die Teigkonsistenz 5 Min. nach Beginn des Knetvorgangs und fügen ggf. Mehl hinzu.
Auf der Brotoberfläche befinden sich Luftblasen.	Möglicherweise haben Sie zuviel Hefe verwendet.
Das Brot geht auf und fällt zusammen.	Das Brot geht vielleicht zu schnell auf. Um dies zu vermeiden, reduzieren Sie die Wassermenge und/oder erhöhen Sie die Salzmenge und/oder reduzieren Sie die Hefemenge.
Können auch andere Rezepte benutzt werden?	Sie können andere Rezepte benutzen, berücksichtigen Sie dabei jedoch die Mengenangaben. Machen Sie sich mit dem Gerät und den beigefügten Rezepten vertraut, bevor Sie Ihre eigenen Rezepte ausprobieren. Überschreiten Sie nie die Menge von 700 g Mehl. Orientieren Sie sich beim Anpassen Ihrer Rezepte an den Mengenangaben der beigefügten Rezepte.

KOMPERNASS HANDELS GMBH

BURGSTRASSE 21

44867 BOCHUM

GERMANY

www.kompernass.com

Last Information Update · Informationsstatus · Version des informations

Stand van de informatie · Stand der In formationen:

03 / 2015 · Ident.-No.: SBB850B1-022015-1

IAN 115367