



PAINT & MORTAR MIXER PFMR 1400 C2

GB IE CY

PAINT & MORTAR MIXER

Operation and Safety Notes

Translation of the original instructions

GR CY

ΑΝΑΔΕΥΤΗΡΑΣ ΧΡΩΜΑΤΩΝ ΚΑΙ ΚΟΝΙΑΜΑΤΟΣ

Υποδείξεις χειρισμού και ασφαλείας

Μετάφραση των αυθεντικών οδηγιών λειτουργίας

DE AT CH

FARB- UND MÖRTELRÜHRER

Bedienungs- und Sicherheitshinweise

Originalbetriebsanleitung

IAN 273041



GB IE CY

Before reading, unfold the page containing the illustrations and familiarise yourself with all functions of the device.

GR CY

Πριν ξεκινήσετε την ανάγνωση, ανοίξτε τη σελίδα με τις εικόνες και εξοικειωθείτε με όλες τις λειτουργίες της συσκευής.

DE AT CH

Klappen Sie vor dem Lesen die Seite mit den Abbildungen aus und machen Sie sich anschließend mit allen Funktionen des Gerätes vertraut.

GB/IE/CY	Operation and Safety Notes	Page	5
GR/CY	Υποδείξεις χειρισμού και ασφαλείας	Σελίδα	13
DE/AT/CH	Bedienungs- und Sicherheitshinweise	Seite	21

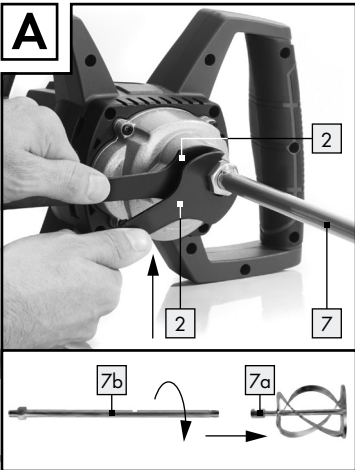
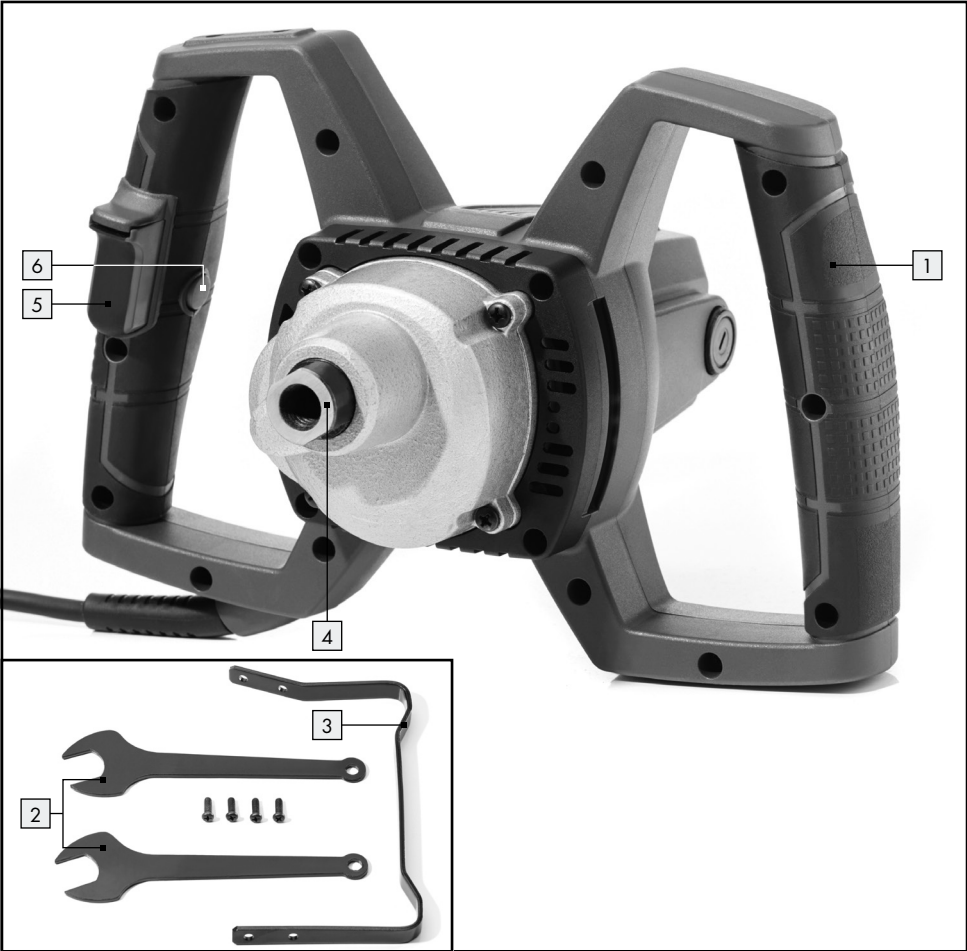

Introduction

Intended use	Page 6
Features	Page 6
Scope of delivery	Page 6
Technical Data	Page 6

General power tool safety warnings

1. Work area safety.....	Page 7
2. Electrical safety.....	Page 7
3. Personal safety.....	Page 7
4. Power tool use and care.....	Page 8
5. Service.....	Page 8

Safety notes for paint and mortar mixer Page 8

Before use

Mounting the agitator.....	Page 9
Dismantling the agitator.....	Page 9
Installing the support bracket	Page 9
Using the support bracket.....	Page 9

Operation

Turning the device ON/OFF.....	Page 9
Setting the speed.....	Page 9
Working with the mixer	Page 9

Maintenance and Cleaning

Cleaning	Page 9
----------------	--------

Service Page 10

Warranty Page 10

Disposal Page 10

Translation of the original declaration of conformity / Manufacturer Page 11

Paint & mortar mixer PFMR 1400 C2

● Introduction

Congratulations on your purchase. You have selected a high quality product. The instructions for use are a part of this product. They contain important information about safety, use and disposal. Before using the product, please familiarise yourself with all the operating and safety instructions. When passing this product on to others please be sure to also include all of its documentation.

● Intended use

The machine is intended for mixing building materials that are in a fluid or powder form, e.g. paint, mortar, adhesives, plaster and similar substances. Depending on the consistency of the material and the amount to be mixed, the appropriate agitator with the suitable mixing effect should be used. The machine may only be utilised for its intended use. Any other use is not intended. The user/operator, not the manufacturer, is liable for resulting damages or any type of injury resulting from any other use that is not intended. Please note that our devices were not constructed for commercial, manual, or industrial use. We do not accept any warranty liability if the device is used for commercial, manual, or industrial operations, or activities similar to these.

● Features

- 1 Handle
- 2 Open-end spanner for changing agitator
- 3 Support bracket
- 4 Agitator shaft with M-14 inner threading
- 5 ON/OFF switch
- 6 Hold-to-run button
- 7 Mixing paddle
- 7a Mixing spiral
- 7b Shaft

● Scope of delivery

- 1 Paint & mortar mixer PFMR 1400 C2
- 1 Mixing paddle
- 2 Open-end spanners for changing agitator
- 1 Support bracket
- 4 Crosshead screws
- 1 Instructions for use

● Technical Data

Mains voltage:	230V~ 50Hz
Power input:	1400 W
Idle speed:	0-700 min ⁻¹
Mixer holder:	M14
Protection class:	II/□
Weight without mixing paddle:	3590 g

● Noise and vibration data:

Values for noise determined in accordance with EN 60745. The A-weighted noise levels of the electrical power tool are typically:
Sound pressure level: 92.5 dB(A)
Sound power level: 103.5 dB(A)
Instability K: 3 dB

● Wear hearing protection!

The total vibration (vector sum of three directions) is calculated in accordance with EN 60745:

Front Handle:	a_{h1} : 3.93 m/s ²
Rear Handle:	a_{h2} : 8.33 m/s ²
Uncertainty K =	1.5 m/s ²

⚠ WARNING! The vibration level specified in these instructions was measured in accordance with an EN 60745 standardised measurement process and can be used to compare equipment. The vibration emission value specified can also serve as a preliminary assessment of the exposure. The vibration level will change according to the application of the electrical tool and in some cases, may exceed the value specified in these instructions. Regularly using the electric tool in such a way may make it easy to underestimate the vibration.

Note: If you wish to make an accurate assessment of the vibration loads experienced during a particular period of work, you should also take into account the intervening periods of time when the device is switched off or is running but is not actually in use. This can result in a much lower vibration load over the whole of the work period.

● **General power tool safety warnings**



⚠ WARNING! Read all safety warnings and all instructions.

Failure to follow the warnings and instructions may result in electric shock, fire and/or serious injury.

Save all warnings and instructions for future reference!

The term “power tool” in the warnings refers to your mains-operated (corded) power tool or battery-operated (cordless) power tool.

1. Work area safety

- a) **Keep work area clean and well lit.**
Cluttered or dark areas invite accidents.
- b) **Do not operate power tools in explosive atmospheres, such as in the presence of flammable liquids, gases or dust.**
Power tools create sparks which may ignite the dust or fumes.
- c) **Keep children and bystanders away while operating a power tool.** *Distractions can cause you to lose control.*

2. Electrical safety

- a) **Power tool plugs must match the outlet. Never modify the plug in any way. Do not use any adapter plugs with earthed (grounded) power tools.** *Unmodified plugs and matching outlets will reduce risk of electric shock.*

- b) **Avoid body contact with earthed or grounded surfaces, such as pipes, radiators, ranges and refrigerators.**
There is an increased risk of electric shock if your body is earthed or grounded.
- c) **Do not expose power tools to rain or wet conditions.** *Water entering a power tool will increase the risk of electric shock.*
- d) **Do not abuse the cord. Never use the cord for carrying, pulling or unplugging the power tool. Keep cord away from heat, oil, sharp edges or moving parts.**
Damaged or entangled cords increase the risk of electric shock.
- e) **When operating a power tool outdoors, use an extension cord suitable for outdoor use.** *Use of a cord suitable for outdoor use reduces the risk of electric shock.*
- f) **If operating a power tool in a damp location is unavoidable, use a residual current device (RCD) protected supply.**
Use of an RCD reduces the risk of electric shock.

3. Personal safety

- a) **Stay alert, watch what you are doing and use common sense when operating a power tool. Do not use a power tool while you are tired or under the influence of drugs, alcohol or medication.** *A moment of inattention while operating power tools may result in serious personal injury.*
- b) **Use personal protective equipment. Always wear eye protection.** *Protective equipment such as dust mask, non-skid safety shoes, hard hat, or hearing protection used for appropriate conditions will reduce personal injuries.*
- c) **Avoid accidental starting. Verify the power tool is switched off before connecting it to the mains and/or connecting the battery, picking it up, or carrying it.** *Accidents can happen if you carry the device with your finger on the ON/OFF switch or with the device switched on.*
- d) **Remove any adjusting key or wrench before turning the power tool on.** *A*

wrench or a key left attached to a rotating part of the power tool may result in personal injury.

- e) **Do not overreach. Keep proper footing and balance at all times.** This enables better control of the power tool in unexpected situations.
- f) **Dress properly. Do not wear loose clothing or jewellery. Keep your hair, clothing and gloves away from moving parts.** Loose clothes, jewellery or long hair can be caught in moving parts.
- g) **If devices are provided for the connection of dust extraction and collection facilities, ensure these are connected and properly used.** Use of dust collection can reduce dust-related hazards.

4. Power tool use and care

- a) **Do not force the power tool. Use the correct power tool for your application.** The correct power tool will do the job better and safer at the rate for which it was designed.
- b) **Do not use the power tool if the switch does not turn it on and off.** Any power tool that cannot be controlled with the switch is dangerous and must be repaired.
- c) **Pull the mains plug out of the socket and / or remove the rechargeable battery before you make any adjustments to the device, change accessories or when the device is put away.** This precaution is intended to prevent the device from unintentionally starting.
- d) **Store idle power tools out of the reach of children and do not allow persons unfamiliar with the power tool or these instructions to operate the power tool.** Power tools are dangerous in the hands of untrained users.
- e) **Maintain power tools. Check for misalignment or binding of moving parts, breakage of parts and any other condition that may affect the power tool's operation. If damaged, have the power**

tool repaired before use. Many accidents are caused by poorly maintained power tools.

- f) **Keep cutting tools sharp and clean.** Properly maintained cutting tools with sharp cutting edges are less likely to bind and are easier to control.
- g) **Use the power tool, accessories and tool bits etc. in accordance with these instructions, taking into account the working conditions and the work to be performed.** Use of the power tool for operations different from those intended could result in a hazardous situation.

5. Service

- a) **Have your power tool serviced by a qualified repair person using only identical replacement parts.** This will ensure that the safety of the power tool is maintained.

● Safety notes for paint and mortar mixer

- **Hold the device by the insulated handle surfaces when performing work where there is danger of the applied tool striking hidden electrical lines or its own power line.** Contact with a live wire could cause metal parts of the device to become live and lead to electric shock.
- Do not use device in surroundings with explosive atmospheres. Do not mix solvents or substances containing solvents with a flashpoint below 21 °C.
- Do not place cables around any part of your body.
- Only turn the device on or off when it is in the mixing vessel. Make sure that it is securely and safely positioned. When mixing, do not place hands or objects in the mixing vessel.
- If the sound pressure level at the work station exceeds 85 dB(A), wear hearing protection!
- Wearing work gloves and safety glasses is recommended when working with the agitator.
- Wearing snug fitting clothing is required.

● Before use

- Always pull the mains plug before executing settings on the device.

● Mounting the agitator (see Ill. A)

- Firmly screw the shaft [7b] to the mixing spiral [7a].
- Subsequently, screw the agitator [7] into the agitator shaft with the M-14 inner threading [4].
- Secure the chuck with an open-end spanner [2] and tighten the stirrer [7] with a second open-end spanner [2].

● Dismantling the agitator

- To remove the agitator, repeat the process in the reverse order.

● Installing the support bracket

- Install the support bracket [3] by securing the four included crosshead screws in the designated location on the handle (see Fig. C).

● Using the support bracket

- Use the support bracket [3] to hang the device or to set it on the ground. This will prevent it from dirtying.

● Operation

● Turning the device ON/OFF (see Ill. B)

Switching on:

- Press the ON/OFF switch [5].

Switching off:

- Release the ON/OFF switch [5].

Switching on permanent operation:

- Secure ON/OFF switch [5] with hold-to-run button [6].

Switching off permanent operation:

- Press ON/OFF switch [5] quickly.

● Setting the speed (see Ill. B)

Note: The ON/OFF switch [5] has a variable speed control.

Note: The speed cannot be adjusted in non-stop operation.

- Press the ON/OFF switch [5] lightly to reduce the speed.
- Increase the pressure to increase the speed.

● Working with the mixer

- Submerge the mixer in the mixture at a low speed.
- After the agitator has been submerged completely, you may increase the speed.
- During the mixing process, move the agitator around the mixing vessel and mix the mixture until it is completely processed.

● Maintenance and Cleaning

⚠ WARNING! DANGER OF INJURY! Pull the mains plug out of the mains socket before you carry out any task on the device.

● Cleaning

- Use a dry cloth to clean the casing. Under no circumstances should you use petrol, solvents or cleaning agents, which may be aggressive to the plastic.
- Always keep the device clean, dry and free of oil or grease. Do not allow liquids to enter the interior of the paint and mortar mixer.
- Clean the paint and mortar mixer regularly, preferably immediately after finishing your work.

● Service

⚠ WARNING! If the plug or the mains lead needs to be replaced, always have the replacement performed by the manufacturer or its service centre.

This ensures that the safety of the device is maintained.

Note: Spare parts not listed (e.g. carbon brushes, switches) can be ordered through our call centre.

● Warranty

The warranty for this appliance is for 3 years from the date of purchase. The appliance has been manufactured with care and meticulously examined before delivery. Please retain your receipt as proof of purchase. In the event of a warranty claim, please make contact by telephone with our Service Department. Only in this way can a post-free despatch for your goods be assured.

The warranty covers only claims for material and manufacturing defects, but not for transport damage, for wearing parts or for damage to fragile components, e.g. buttons or batteries. This product is for private use only and is not intended for commercial use.

The warranty is void in the case of abusive and improper handling, use of force and internal tampering not carried out by our authorized service branch. Your statutory rights are not restricted in any way by this warranty.

The warranty period will not be extended by repairs made under warranty. This applies also to replaced and repaired parts. Any damage and defects extant on purchase must be reported immediately after unpacking the appliance, at the latest, two days after the purchase date. Repairs made after the expiration of the warranty period are subject to payment.

GB

Service Great Britain

Tel.: 0871 5000 720
(£0.10 / minute)

e-mail: kompernass@lidl.co.uk

IAN 273041

IE

Service Ireland

Tel.: 1890 930 034
(0.08 EUR/Min. (peak)
0.06 EUR/Min. (off peak))

e-mail: kompernass@lidl.ie

IAN 273041

CY

Service Cyprus

Tel.: 8009 4409

e-mail: kompernass@lidl.com.cy

IAN 273041

● Disposal



The packaging is made of environmentally friendly materials, which may be disposed of through your local recycling facilities.



Do not dispose of electrical power tools with household rubbish!

In accordance with European Directive 2012/19/EU (covering waste electrical and electronic equipment) and its transposition into national legislation, worn out electrical power tools must be collected separately and taken for environmentally compatible recycling.

Contact your local refuse disposal authority for more details of how to dispose of your worn out electrical devices.

● **Translation of the original
declaration of conformity /
Manufacturer $\text{C} \text{E}$**

We, KOMPERNASS HANDELS GMBH, the person responsible for documents: Mr Semi Uguzlu, BURGSTRASSE 21, 44867 BOCHUM, GERMANY, hereby declare that this product complies with the following standards, normative documents and EU directives:

**Machinery Directive
(2006 / 42 / EC)**

**Electromagnetic Compatibility
(2004 / 108 / EC)**

**RoHS Directive
(2011 / 65 / EU)**

Applicable harmonised standards

EN 60745-1:2009/A11:2010

EN ISO 12100:2010

EN 55014-1:2006/A2:2011

EN 55014-2:1997/A2:2008

EN 61000-3-2:2014

EN 61000-3-3:2013

Type / Description of product:

Paint & mortar mixer PFMR 1400 C2

Date of manufacture: 11-2015

Serial number: IAN 273041

Bochum, 30.11.2015



Semi Uguzlu

- Quality Manager -

We reserve the right to make technical modifications in the course of product development.



Εισαγωγή

Χρήση σύμφωνα με τις προδιαγραφές	Σελίδα 14
Εξοπλισμός	Σελίδα 14
Περιεχόμενα παράδοσης	Σελίδα 14
Τεχνικά στοιχεία	Σελίδα 14

Γενικές υποδείξεις ασφάλειας για ηλεκτρικά εργαλεία

1. Θέση εργασίας-ασφάλεια	Σελίδα 15
2. Ηλεκτρική ασφάλεια	Σελίδα 15
3. Ασφάλεια ατόμων	Σελίδα 16
4. Ασφαλής λειτουργία και χρήση ηλεκτρονικών συσκευών	Σελίδα 16
5. Σέρβις	Σελίδα 17

Υποδείξεις ασφαλείας για αναδευτήρα χρώματος και τιμιμέντου

Σελίδα 17

Πριν από τη θέση σε λειτουργία

Εγκατάσταση αναδευτήρα	Σελίδα 17
Απεγκατάσταση αναδευτήρα	Σελίδα 18
Εγκατάσταση βοηθητικού πλαισίου	Σελίδα 18
Χρήση βοηθητικού πλαισίου	Σελίδα 18

Χειρισμός

Ενεργοποίηση / απενεργοποίηση συσκευής	Σελίδα 18
Ρύθμιση αριθμού στροφών	Σελίδα 18
Δουλεύοντας με τη συσκευή ανάδευσης	Σελίδα 18

Συντήρηση και καθαρισμός

Καθαρισμός	Σελίδα 18
------------------	-----------

Σέρβις Σελίδα 19

Εγγύηση Σελίδα 19

Απόσυρση Σελίδα 19

Μετάφραση της πρωτότυπης δήλωσης συμμόρφωσης / Κατασκευαστή

Σελίδα 20

Αναδευτήρας χρωματων και κονιαματων PFMR 1400 C2

● **Εισαγωγή**

Σας συγχαίρουμε για την αγορά της νέας σας συσκευής. Επιλέξατε ένα προϊόν υψηλών προδιαγραφών. Οι οδηγίες χρήσης είναι μέρος αυτού του προϊόντος. Περιέχουν σημαντικές πληροφορίες σχετικά με την ασφάλεια, το χειρισμό και την απόρριψη. Πριν τη χρήση του προϊόντος εξοικειωθείτε με όλες τις οδηγίες χρήσης και ασφαλείας. Χρησιμοποιείτε το προϊόν μόνο με τον τρόπο που περιγράφεται και για τον τομέα εφαρμογής που αναφέρεται. Σε περίπτωση μεταβίβασης του προϊόντος σε τρίτους παραδώστε μαζί και όλα τα έγγραφα.

● **Χρήση σύμφωνα με τις προδιαγραφές**

Η μηχανή είναι σχεδιασμένη για ανάμιξη υγρών και σε μορφή σκόνης δομικών υλικών όπως χρώματα, γύψο, κόλλα, σοβά και όμοιες ουσίες. Ανάλογα με τη σύσταση του υλικού και την ποσότητα ανάμιξης πρέπει να εισαχθεί ο κατάλληλος αναδευτήρας με την αντίστοιχη δράση ανάμιξης. Η μηχανή επιτρέπεται να χρησιμοποιείται μόνο σύμφωνα με την ορισμένη χρήση της. Οποιαδήποτε περαιτέρω χρήση δεν είναι σύμφωνη με τις προδιαγραφές. Για ζημιές ή τραυματισμούς οποιουδήποτε είδους που προκύπτουν από αυτό ευθύνεται ο χρήστης / χειριστής και όχι ο κατασκευαστής. Παρακαλούμε προσέχετε ότι οι συσκευές μας δεν είναι σχεδιασμένες για οικιακή, εργαστηριακή ή βιομηχανική χρήση. Δεν αναλαμβάνουμε καμία παροχή εγγύησης αν η συσκευή χρησιμοποιηθεί σε επαγγελματικές, εργαστηριακές ή βιομηχανικές επιχειρήσεις καθώς και σε όμοιες δραστηριότητες.

● **Εξοπλισμός**

- 1 Χειρολαβή
- 2 Κλειδί διπλού ανοίγματος για αλλαγή αναδευτήρα
- 3 Βοηθητικό πλαίσιο

- 4 Αναδευτικός κοχλίας με M-14 εσωτερικό σπείρωμα
- 5 Διακόπτης ΕΝΤΟΣ/ΕΚΤΟΣ
- 6 Πλήκτρο στερέωσης
- 7 Αναδευτήρας
- 7a Κοχλίας ανάμιξης
- 7b Αξονας

● **Περιεχόμενα παράδοσης**

- 1 Αναδευτήρας χρωματων και κονιαματων PFMR 1400 C2
- 1 Αναδευτήρας
- 2 Κλειδί διπλού ανοίγματος για αλλαγή αναδευτήρα
- 1 Βοηθητικό πλαίσιο
- 4 Σταυρόβιδες
- 1 Οδηγίες χρήσης

● **Τεχνικά στοιχεία**

Τάση δικτύου:	230V~ 50Hz
Κατανάλωση ενέργειας:	1400W
Αριθμός στροφών ρελαντί:	0-700 λεπτό ⁻¹
Υποδοχή αναδευτήρα:	M14
Κλάση προστασίας:	II/□
Βάρος χωρίς αναδευτήρα:	3590g

Πληροφορίες θορύβου και δονήσεων:

Τιμή μέτρησης για θόρυβο εξακριβωμένη σύμφωνα με EN 60745. Η αξιολογημένη με A στάθμη ηχητικής πίεσης του ηλεκτρικού εργαλείου ανέρχεται τυπικά σε:

Στάθμη ηχητικής πίεσης:	92,5 dB(A)
Στάθμη ηχητικής ισχύος:	103,5 dB(A)
Αβεβαιότητα μέτρησης K:	3 dB

Φοράτε ωτασπίδες!

Συνολικές τιμές δονήσεων (συνολικό δάνυσμα τριών κατευθύνσεων) εξακριβώνονται σύμφωνα με το πρότυπο EN 60745:

Εμπρόσθια χειρολαβή:	a_{h1} : 3,93 m/s ²
Πίσω χειρολαβή:	a_{h2} : 8,33 m/s ²
Αβεβαιότητα μέτρησης K =	1,5m/s ²

⚠ ΠΡΟΕΙΔΟΠΟΙΗΣΗ! Η αναφερόμενη στις παρούσες οδηγίες στάθμη δονήσεων μετρήθηκε με τυποποιημένη μέθοδο μέτρησης σύμφωνα με το πρότυπο EN 60745 και μπορεί να χρησιμοποιηθεί για τη σύγκριση της συσκευής. Η δεδομένη τιμή εκπομπής δονήσεων μπορεί επίσης να χρησιμοποιηθεί σε μια εισαγωγική εκτίμηση της έκθεσης. Η στάθμη δονήσεων μεταβάλλεται ανάλογα με τη χρήση του ηλεκτρικού εργαλείου και σε μερικές περιπτώσεις ενδέχεται να υπερβεί την τιμή που αναφέρεται στις παρούσες οδηγίες. Η επιβάρυνση δονήσεων ενδέχεται να υποτιμηθεί, σε περίπτωση που το ηλεκτρικό εργαλείο χρησιμοποιείται τακτικά με τέτοιο τρόπο.

Υπόδειξη: Για τον ακριβή υπολογισμό της επιβάρυνσης κραδασμών κατά τη διάρκεια ενός ορισμένου χρονικού διαστήματος εργασίας θα πρέπει να ληφθούν υπόψη και οι χρόνοι κατά τους οποίους η συσκευή είναι απενεργοποιημένη ή λειτουργεί χωρίς όμως να παράγει πραγματικά έργο. Αυτό μπορεί να μειώσει σημαντικά την επιβάρυνση κραδασμών για το συνολικό χρονικό διάστημα εργασίας.

● Γενικές υποδείξεις ασφάλειας για ηλεκτρικά εργαλεία



⚠ ΠΡΟΕΙΔΟΠΟΙΗΣΗ! Διαβάστε όλες τις υποδείξεις ασφάλειας και οδηγίες! Οι παραβιάσεις κατά την τή-

ρηση των υποδείξεων ασφάλειας και των οδηγιών ενδέχεται να προκαλέσουν ηλεκτροπληξία, πυρκαγιά ή / και σοβαρούς τραυματισμούς.

Διαφυλαξτε όλες τις υποδείξεις ασφαλείας και τις οδηγίες για μελλοντική χρήση!

Ο ορος που χρησιμοποιείται στις υποδείξεις ασφαλείας «ηλεκτρονικό εργαλείο» αναφέρεται σε ηλεκτρικά εργαλεία που λειτουργούν με το δίκτυο (με καλώδιο δικτύου) και σε αυτά που λειτουργούν με μπαταρία (χωρίς καλώδιο δικτύου).

1. Θέση εργασίας-ασφάλεια

- α) **Διατηρείτε το χώρο εργασίας σας καθαρό και καλά φωτισμένο.** Η ακαταστασία καθώς και ο ελλιπής φωτισμός του χώρου εργασίας μπορεί να οδηγήσει σε ατυχήματα.
- β) **Μην εργάζεστε με τη συσκευή σε περιβάλλον όπου υφίσταται κίνδυνος έκρηξης, στο οποίο υπάρχουν εύφλεκτα υγρά, αέρια ή σκόνη.** Τα ηλεκτρονικά εργαλεία παράγουν σπίντες, οι οποίες μπορεί να αναφλέξουν τη σκόνη ή τους ατμούς.
- γ) **Κρατήστε τα παιδιά και άλλα άτομα μακριά από το ηλεκτρονικό εργαλείο κατά τη διάρκεια χρήσης του.** Σε περίπτωση μη τήρησης ίσως χάσετε τον έλεγχο της συσκευής.

2. Ηλεκτρική ασφάλεια

- α) **Το βύσμα σύνδεσης συσκευής θα πρέπει να ταιριάζει στην πρίζα. Απαγορεύεται η τροποποίηση με οποιοδήποτε τρόπο του βύσματος. Απαγορεύεται η χρήση βύσματος προσαρμογέα μαζί με συσκευές με προστατευτική γείωση.** Το ανέπαφο βύσμα και η κατάλληλη πρίζα μειώνουν τον κίνδυνο πρόκλησης ηλεκτροπληξίας.
- β) **Αποφύγετε τη σωματική επαφή με γειωμένες επιφάνειες, όπως σωλήνες, θερμαντικά σώματα, εστίες και ψυγεία.** Υφίσταται υψηλός κίνδυνος ηλεκτροπληξίας όταν το σώμα σας γειωθεί.
- γ) **Κρατήστε τη συσκευή μακριά από τη βροχή και την υγρασία.** Η εισχώρηση νερού μέσα σε μία ηλεκτρονική συσκευή αυξάνει τον κίνδυνο ηλεκτροπληξίας.
- δ) **Μην χρησιμοποιείτε το καλώδιο για άλλο λόγο, για να μεταφέρετε τη συσκευή, για να την αναρτήσετε ή για να τραβήξετε το βύσμα από την πρίζα. Κρατήστε το καλώδιο μακριά από θερμότητα, λάδι, αιχμηρές ακμές ή κινούμενα εξαρτήματα συσκευής.** Κατεστραμμένο ή τυλιγμένο καλώδιο αυξάνει τον κίνδυνο πρόκλησης ηλεκτροπληξίας.
- ε) **Για χρήση ηλεκτρονικής συσκευής σε εξωτερικούς χώρους, χρησιμοποιήστε**

μόνο καλώδιο επέκτασης που είναι κατάλληλο για εξωτερική χρήση. Η χρήση ενός καλωδίου κατάλληλο για εξωτερική χρήση μειώνει τον κίνδυνο ηλεκτροπληξίας.

- ζ) Σε περίπτωση που είναι αναπόφευκτη η λειτουργία του ηλεκτρικού εργαλείου σε υγρό περιβάλλον, χρησιμοποιείτε προστατευτικό διακόπτη συνολικού ρεύματος προς το σφάλμα. Η χρήση προστατευτικού διακόπτη συνολικού ρεύματος προς το σφάλμα μειώνει τον κίνδυνο ηλεκτροπληξίας.

3. Ασφάλεια ατόμων

- α) **Επιδείξτε μεγάλη προσοχή, έχετε πάντοτε επίγνωση των πράξεών σας και δείξτε ιδιαίτερη συνείδηση στην εργασία που πραγματοποιείτε με το ηλεκτρονικό εργαλείο. Μην χρησιμοποιείτε τη συσκευή όταν δεν είσαστε συγκεντρωμένοι ή όταν νοιώθετε κόπωση ή ενώ βρίσκεστε υπό την επήρεια ναρκωτικών, αλκοόλ ή φαρμάκων.**

Ακόμα και μόλις μία στιγμή αφηρημάδας κατά τη χρήση της συσκευής μπορεί να οδηγήσει σε σοβαρούς τραυματισμούς.

- β) **Φοράτε προσωπικό προστατευτικό εξοπλισμό και πάντα προστατευτικά γυαλιά.** Ο προσωπικός προστατευτικός εξοπλισμός όπως είναι αναπνευστική μάσκα, προστατευτικά παπούτσια που δεν γλιστράνε, προστατευτικό κράνος ή ωτοασπίδες, ανάλογα με το είδος και την εφαρμογή του μειώνουν τον κίνδυνο πρόκλησης τραυματισμών.
- γ) **Αποφεύγετε την αθέλητη θέση σε λειτουργία. Βεβαιωθείτε ότι το ηλεκτρικό εργαλείο είναι απενεργοποιημένο προτού το συνδέσετε στην ηλεκτρική τροφοδοσία και / ή στην επαναφορτιζόμενη μπαταρία, το πάρετε ή το μεταφέρετε.** Εάν κατά τη μεταφορά της συσκευής έχετε το δάκτυλό σας στο διακόπτη ΕΝΤΟΣ / ΕΚΤΟΣ ή η συσκευή είναι ενεργοποιημένη, ενδέχεται να προκληθούν ατυχήματα.
- δ) **Απομακρύνετε τα εργαλεία ρύθμισης ή τα κλειδιά προτού ενεργοποιήσετε τη**

συσκευή. Ένα εργαλείο ή ένα κλειδί που βρίσκεται πάνω σε ένα περιστρεφόμενο εξάρτημα συσκευής μπορεί να προκαλέσει τραυματισμούς.

- ε) **Αποφεύγετε αντικανονική στάση του σώματός σας. Φροντίζετε ώστε να υπάρχει πάντα σταθερή θέση και διατηρείτε ανά πάση στιγμή την ισορροπία σας.** Έτσι μπορείτε να ελέγχετε καλύτερα τη συσκευή και ιδιαίτερα σε απρόσμενες καταστάσεις.
- ζ) **Φοράτε κατάλληλο ρουχισμό. Μην φοράτε φαρδιά ρούχα και κοσμήματα. Κρατήστε τα μαλλιά, το ρουχισμό και τα γάντια μακριά από τα κινούμενα εξαρτήματα.** Ο φαρδύς ρουχισμός που δεν έχει στενή εφαρμογή, τα κοσμήματα ή τα μαλλιά μπορεί να πιαστούν από τα κινούμενα εξαρτήματα.
- η) **Κατά τη συναρμολόγηση διατάξεων αναρρόφησης και συλλογής, φροντίστε ώστε αυτές να έχουν συνδεθεί και να χρησιμοποιούνται σωστά.** Η χρήση τέτοιου είδους διατάξεων μειώνει τον κίνδυνο από τη σκόνη.

4. Ασφαλής λειτουργία και χρήση ηλεκτρονικών συσκευών

- α) **Μην υπερφορτώνετε τη συσκευή. Χρησιμοποιήστε το ηλεκτρονικό εργαλείο που είναι κατάλληλο για την εργασία σας.** Με το κατάλληλο ηλεκτρονικό εργαλείο μπορείτε να εργαστείτε καλύτερα και με μεγαλύτερη ασφάλεια εντός του καθορισμένου τομέα απόδοσης.
- β) **Μην χρησιμοποιείτε ηλεκτρονικό εργαλείο, του οποίου ο διακόπτης είναι ελαττωματικός.** Ένα ηλεκτρονικό εργαλείο που δεν μπορεί να ενεργοποιηθεί ή να απενεργοποιηθεί είναι επικίνδυνο και θα πρέπει να επιδιορθωθεί.
- γ) **Αποσυνδέετε πάντα το βύσμα από την πρίζα και / ή αφαιρείτε το συσσωρευτή, προτού πραγματοποιήσετε ρυθμίσεις στη συσκευή, αντικαταστήσετε εξαρτήματα ή αποθηκεύσετε τη συσκευή.** Αυτά τα προστατευτικά μέτρα μειώνουν τον κίνδυνο αθέμιτης εκκίνησης της ηλεκτρικής συσκευής.

- δ) **Φυλάξτε τα ηλεκτρονικά εργαλεία που δεν χρησιμοποιείτε μακριά από παιδιά. Μην επιτρέπετε τη χρήση της συσκευής σε άτομα, τα οποία δεν είναι έμπιστα ή τα οποία δεν έχουν διαβάσει τις οδηγίες.** Τα ηλεκτρονικά εργαλεία είναι επικίνδυνα όταν χρησιμοποιούνται από άπειρα άτομα.
- ε) **Φροντίστε τη συσκευή με προσοχή. Ελέγχετε αν τα κινούμενα εξαρτήματα λειτουργούν άσφρα και δεν μπλοκάρουν, αν υπάρχουν σπασμένα ή κατεστραμμένα εξαρτήματα έτσι ώστε να επηρεάζεται αρνητικά η λειτουργία της συσκευής. Αναθέστε την επιδιόρθωση των ελαττωματικών εξαρτημάτων πριν από τη χρήση στην συσκευή.** Πολλά ατυχήματα οφείλονται σε ηλεκτρονικές συσκευές που δεν έχουν συντηρηθεί σωστά.
- ζ) **Διατηρήστε τα εργαλεία κοπής αιχμηρά και καθαρά.** Τα προσεγμένα εργαλεία κοπής μπλοκάρουν λιγότερο και κόβουν πιο εύκολα.
- η) **Χρησιμοποιήστε το ηλεκτρονικό εργαλείο, το εξάρτημα, τα εργαλεία εφαρμογής κ.τ.λ. σύμφωνα με τις οδηγίες τους και με τον τρόπο που περιγράφεται για αυτό τον ειδικό τύπο συσκευής. Λάβετε υπόψη σας τις συνθήκες εργασίας και τις δραστηριότητες που πρέπει να πραγματοποιηθούν.** Η χρήση ηλεκτρονικών εργαλείων για εφαρμογή άλλη από αυτή που προδιαγράφεται μπορεί να οδηγήσει σε επικίνδυνες καταστάσεις.

5. Σέρβις

- α) **Αναθέστε την επιδιόρθωση της συσκευής σας σε υπηρεσία εξυπηρέτησης πελατών ή σε εξειδικευμένο ηλεκτρολόγο και χρησιμοποιήστε μόνο αυθεντικά ανταλλακτικά.** Με τον τρόπο αυτό μπορεί να διασφαλιστεί το γεγονός ότι διατηρείται το επίπεδο ασφάλειας της συσκευής.

● Υποδείξεις ασφαλείας για αναδευτήρα χρώματος και τσιμέντου

- Κρατάτε τη συσκευή μόνο από τις μονωμένες επιφάνειες λαβής κατά την πραγματοποίηση εργασιών, κατά τις οποίες το εργαλείο εφαρμογής μπορεί να συναντήσει κρυφούς αγωγούς ρεύματος ή το ίδιο του το καλώδιο δικτύου. Η επαφή με έναν αγωγό που φέρει τάση μπορεί να θέσει υπό τάση τα μεταλλικά εξαρτήματα της συσκευής και να οδηγήσει σε ηλεκτροπληξία.
- Μην χρησιμοποιείτε την συσκευή σε περιβάλλον με ατμόσφαιρα με κίνδυνο έκρηξης. Μην αναμιγνύετε διαλυτικά μέσα ή ουσίες που περιέχουν διαλυτικά μέσα με σημείο ανάφλεξης κάτω από 21 °C.
- Μην τοποθετείτε καλώδια γύρω από οποιαδήποτε μέρη του σώματος.
- Αφήνετε τη συσκευή να ενεργο-/απενεργοποιείται μόνο στο δοχείο ανάμιξης. Φροντίστε για σταθερή και ασφαλή έδραση του δοχείου ανάμιξης. Σε εργασίες ανάμιξης υπό εξέλιξη μην πιάνετε το δοχείο ανάμιξης με τα χέρια ή με αντικείμενα.
- Σε περίπτωση που η στάθμη ηχητικής πίεσης στον χώρο εργασίας υπερβεί τα 85 dB (A), φορέστε ωτασπίδες!
- Σε εργασίες με το εργαλείο ανάδευσης συνιστάται να φοράτε γάντια εργασίας και γυαλιά προστασίας.
- Είναι προδιαγραφή το να φοράτε ενδύματα στενής εφαρμογής.

● Πριν από τη θέση σε λειτουργία

- Τραβήξτε πάντα τον ρευματολήπτη, προτού εκτελέσετε ρυθμίσεις στη συσκευή.

● Εγκατάσταση αναδευτήρα (β. Εικ. Α)

- Βιδώστε σφιχτά τον κοχλία ανάμιξης [7a] με τον άξονα [7b].

- Κατόπιν βιδώστε τον αναδευτήρα [7] στον κοχλία ανάδευσης με το εσωτερικό σπείρωμα M-14 [4].
- Κρατήστε σε αυτό την υποδοχή ανάδευσης σφιχτή με ένα κλειδί διπλού ανοίγματος [2] και σφίξτε τον αναδευτήρα [7] με το δεύτερο κλειδί διπλού ανοίγματος [2].

● Απεγκατάσταση αναδευτήρα

- Για να απομακρύνετε τον αναδευτήρα, εκτελέστε το κατά την ανάποδη σειρά.

● Εγκατάσταση βοηθητικού πλαισίου

- Εγκαταστήστε το βοηθητικό πλαίσιο [3], με το να το στερεώσετε με τις τέσσερις εσωκλειόμενες σαυρόβιδες στα προβλεπόμενα σημεία στην χειρολαβή (β. Εικ. C).

● Χρήση βοηθητικού πλαισίου

- Χρησιμοποιείτε το βοηθητικό πλαίσιο [3], για να αναρτήσετε την συσκευή ή για να την εναποθέσετε στο πάτωμα. Έτσι την προστατεύετε από βρωμιά.

● Χειρισμός

● Ενεργοποίηση / απενεργοποίηση συσκευής (β. Εικ. Β)

Ενεργοποίηση:

- Πατήστε το διακόπτη ΕΝΤΟΣ/ΕΚΤΟΣ [5].

Απενεργοποίηση:

- Αφήστε ελεύθερο τον διακόπτη ΕΝΤΟΣ/ΕΚΤΟΣ [5].

Ενεργοποίηση διαρκούς λειτουργίας:

- Ασφαλίστε τον διακόπτη ΕΝΤΟΣ/ΕΚΤΟΣ [5] με το πλήκτρο στερέωσης [6].

Απενεργοποίηση διαρκούς λειτουργίας:

- Πίστετε σύντομα τον διακόπτη ΕΝΤΟΣ/ΕΚΤΟΣ [5].

● Ρύθμιση αριθμού στροφών (β. Εικ. Β)

Υπόδειξη: Ο διακόπτης ΕΝΤΟΣ/ΕΚΤΟΣ [5] διαθέτει μεταβλητή ρύθμιση ταχύτητας.

Υπόδειξη: Σε συνεχή λειτουργία δεν μπορείτε να αλλάξετε την ταχύτητα περιστροφής.

- Ασκήστε ελαφριά πίεση στον διακόπτη ΕΝΤΟΣ/ΕΚΤΟΣ [5], για να επιτύχετε χαμηλό αριθμό στροφών.
- Αυξήστε την πίεση, για να αυξήσετε τον αριθμό στροφών.

● Δουλεύοντας με τη συσκευή ανάδευσης

- Βυθίστε τον αναδευτήρα με μειωμένο αριθμό στροφών στο υλικό ανάμιξης.
- Αφού ο αναδευτήρας είναι πλήρως βυθισμένος, μπορείτε να αυξήσετε την ταχύτητα.
- Οδηγήστε τον αναδευτήρα κατά την διάρκεια της διαδικασίας ανάμιξης μέσω του δοχείου ανάμιξης και αναμίξτε για τόσο, ώσπου το υλικό ανάμιξης να είναι πλήρως κατεργασμένο.

● Συντήρηση και καθαρισμός

⚠ ΠΡΟΕΙΔΟΠΟΙΗΣΗ! ΚΙΝΔΥΝΟΣ ΤΡΑΥΜΑΤΙΣΜΟΥ! Τραβήξτε το ρεματολήπτη από την πρίζα πριν από όλες τις εργασίες στο ηλεκτρικό εργαλείο.

● Καθαρισμός

- Χρησιμοποιήστε για τον καθαρισμό του περιβλήματος ένα στεγνό πανί. Απαγορεύεται ρητά η χρήση βενζίνης, διαλυτικών μέσων ή καθαριστικών που καταστρέφουν τα πλαστικά.

- Διατηρείτε τη συσκευή πάντοτε καθαρή, στεγνή και χωρίς λάδια ή γράσα λίπανσης. Απαγορεύεται να εισρέουν υγρά στο εσωτερικό του αναδευτήρα χρώματος και τσιμέντου.
- Καθαρίζετε τακτικά τον αναδευτήρα χρώματος και τσιμέντου, καλύτερα αμέσως μετά από το πέρας της εργασίας.

● Σέρβις

⚠ ΠΡΟΕΙΔΟΠΟΙΗΣΗ! Αναθέστε την αντικατάσταση του βύσματος και του συνδεδετικού αγωγού πάντα στον κατασκευαστή της συσκευής ή στην υπηρεσία εξυπηρέτησης πελατών. Με τον τρόπο αυτό μπορεί να διασφαλιστεί το γεγονός ότι διατηρείται το επίπεδο ασφάλειας της συσκευής.

Υπόδειξη: Μπορείτε να παραγγείλετε μη-παρουσιάζομενα ανταλλακτικά (όπως π.χ. καρβουνάκια, διακόπτες) από το τηλεφωνικό μας κέντρο.

● Εγγύηση

Έχετε για αυτή τη συσκευή 3 χρόνια εγγύηση από την ημερομηνία αγοράς. Η συσκευή κατασκευάστηκε και ελέγχθηκε προσεκτικά πριν από την αποστολή. Παρακαλούμε φυλάξτε την απόδειξη ταμείου ως απόδειξη για την αγορά. Παρακαλούμε επικοινωνήστε τηλεφωνικά με την υπηρεσία σέρβις σε περίπτωση εγγύησης. Μόνο έτσι μπορεί να εξασφαλιστεί μια δωρεάν αποστολή του εμπορεύματός σας.

Η απόδοση εγγύησης ισχύει μόνο για σφάλματα υλικού ή κατασκευής, όχι όμως για ζημιές από τη μεταφορά, για εξαρτήματα φθοράς ή για βλάβες σε εύθραυστα εξαρτήματα, π.χ. διακόπτες ή συσσωρευτές. Το προϊόν προορίζεται μόνο για την ιδιωτική και όχι για την επαγγελματική χρήση.

Σε περίπτωση κακής μεταχείρισης και ακατάλληλης χρήσης, σε χρήση βίας και σε παρεμβάσεις οι οποίες δεν διεξήχθησαν από το εξουσιοδοτημένο μας τμήμα σέρβις, η εγγύηση παύει να ισχύει. Τα

νομικά σας δικαιώματα δεν περιορίζονται μέσω αυτής της εγγύησης.

Ο χρόνος εγγύησης δεν επεκτείνεται μέσω της απόδοσης εγγύησης. Αυτό ισχύει και για εξαρτήματα τα οποία έχουν αντικατασταθεί ή επισκευαστεί. Ενδεχόμενες ήδη υπάρχουσες κατά την αγορά, ζημιές και ελλείψεις πρέπει να αναφέρονται αμέσως μετά την αποσυσκευασία, το αργότερο όμως δύο ημέρες μετά την ημερομηνία αγοράς. Επισκευές που εμφανίζονται μετά τη λήξη του χρόνου εγγύησης χρεώνονται.

GR

Σέρβις Ελλάδα

Tel.: 801 5000 019

(0,03 EUR/Min.)

e-mail: kompernass@lidl.gr

IAN 273041

CY

Σέρβις Κύπρος

Tel.: 8009 4409

e-mail: kompernass@lidl.com.cy

IAN 273041

● Απόσυρση



Η συσκευασία αποτελείται από υλικά φιλικά προς το περιβάλλον που μπορείτε να τα πετάξετε στους τοπικούς χώρους ανακύκλωσης.



Απαγορεύεται η απόσυρση ηλεκτρονικών εργαλείων μαζί με τα οικιακά απορρίμματα!

Σύμφωνα με την Ευρωπαϊκή Οδηγία 2012/19/EU σχετικά με τις ηλεκτρονικές συσκευές και τις παλιές ηλεκτρονικές συσκευές και την αναφορά στο εθνικό δίκαιο θα πρέπει οι χρησιμοποιημένες ηλεκτρονικές συσκευές να συλλέγονται σε ξεχωριστό χώρο και να ανακυκλώνονται οικολογικά.

Δυνατότητες απόσυρσης των χρησιμοποιημένων συσκευών θα πληροφορηθείτε από τη διαχείριση κοινότητας ή πόλης σας.

● **Μετάφραση της πρωτότυπης δήλωσης συμμόρφωσης/Κατασκευαστή** CE

Εμείς, η εταιρία KOMPENASS HANDELS GMBH, υπεύθυνος εγγράφων: Κύριος Semi Uguzlu, BURGSTRASSE 21, 44867 BOCHUM, GERMANY, δηλώνουμε με το παρόν ότι το προϊόν αυτό συμφωνεί με τα ακόλουθα πρότυπα, κανονιστικά έγγραφα και οδηγίες EK:

**Οδηγία μηχανημάτων
(2006/42/EC)**

**Ηλεκτρομαγνητική συμβατότητα
(2004/108/EC)**

**RoHS Οδηγία
(2011/65/EU)**

Εφαρμοσθέντα εναρμονισμένα πρότυπα

EN 60745-1:2009/A11:2010

EN ISO 12100:2010

EN 55014-1:2006/A2:2011

EN 55014-2:1997/A2:2008

EN 61000-3-2:2014

EN 61000-3-3:2013

Τύπος/χαρακτηρισμός συσκευής:

Αναδευτήρας χρωματων και κονιαματων
PFMR 1400 C2

Date of manufacture (DOM): 11-2015

Αριθμός σειράς: IAN 273041

Bochum, 30.11.2015



Semi Uguzlu

- Διαχειριστής ποιότητας -

Διατηρούμε το δικαίωμα τεχνικών αλλαγών στα πλαίσια της τεχνικής εξέλιξης.

Einleitung

Bestimmungsgemäßer Gebrauch.....	Seite 22
Ausstattung	Seite 22
Lieferumfang.....	Seite 22
Technische Daten	Seite 22

Allgemeine Sicherheitshinweise für Elektrowerkzeuge

1. Arbeitsplatz-Sicherheit.....	Seite 23
2. Elektrische Sicherheit.....	Seite 23
3. Sicherheit von Personen	Seite 23
4. Verwendung und Behandlung des Elektrowerkzeugs.....	Seite 24
5. Service.....	Seite 25

Sicherheitshinweise für Farb- und Mörtelrührer..... Seite 25**Vor Inbetriebnahme**

Universal-Rührquirl montieren.....	Seite 25
Universal-Rührquirl demontieren	Seite 25
Abstell- / Aufhängebügel montieren.....	Seite 25
Abstell- / Aufhängebügel verwenden.....	Seite 25

Bedienung

Gerät ein- / ausschalten.....	Seite 25
Drehzahl einstellen.....	Seite 26
Mit dem Rührgerät arbeiten	Seite 26

Wartung und Reinigung

Reinigung.....	Seite 26
----------------	----------

Service..... Seite 26**Garantie..... Seite 26****Entsorgung..... Seite 27****Original-EG-Konformitätserklärung / Hersteller..... Seite 28**

Farb- und Mörtelrührer PFMR 1400 C2

● Einleitung

Wir beglückwünschen Sie zum Kauf Ihres neuen Gerätes. Sie haben sich damit für ein hochwertiges Produkt entschieden. Die Bedienungsanleitung ist Teil dieses Produkts. Sie enthält wichtige Hinweise für Sicherheit, Gebrauch und Entsorgung. Machen Sie sich vor der Benutzung des Produkts mit allen Bedien- und Sicherheitshinweisen vertraut. Händigen Sie alle Unterlagen bei Weitergabe des Produkts an Dritte mit aus.

● Bestimmungsgemäßer Gebrauch

Die Maschine ist zum Anmischen von flüssigen und pulverförmigen Baustoffen wie Farben, Mörtel, Kleber, Putze und ähnlichen Substanzen bestimmt. Je nach Materialkonsistenz und Mischmenge, ist der passende Universal-Rührquirl mit entsprechender Mischwirkung einzusetzen. Die Maschine darf nur nach ihrer Bestimmung verwendet werden. Jede weitere darüber hinausgehende Verwendung ist nicht bestimmungsgemäß. Für daraus hervorgerufene Schäden oder Verletzungen aller Art haftet der Benutzer/Bediener und nicht der Hersteller. Bitte beachten Sie, dass unsere Geräte bestimmungsgemäß nicht für den gewerblichen, handwerklichen oder industriellen Einsatz konstruiert wurden. Wir übernehmen keine Gewährleistung, wenn das Gerät in Gewerbe-, Handwerks- oder Industriebetrieben sowie bei gleichzusetzenden Tätigkeiten eingesetzt wird.

● Ausstattung

- 1 Handgriff
- 2 Montageschlüssel
- 3 Abstell-/ Aufhängebügel
- 4 Rührwelle mit M-14 Innengewinde
- 5 EIN-/ AUS-Schalter
- 6 Feststelltaste
- 7 Universal-Rührquirl
- 7a Mischwendel
- 7b Schaft

● Lieferumfang

- 1 Farb- und Mörtelrührer PFMR 1400 C2
- 1 Universal-Rührquirl
- 2 Montageschlüssel
- 1 Abstell-/ Aufhängebügel
- 4 Kreuzschlitzschrauben
- 1 Bedienungsanleitung

● Technische Daten

Netzspannung:	230V~ 50Hz
Leistungsaufnahme:	1400W
Leerlauf-Drehzahl:	0-700 min ⁻¹
Universal-Rührquirlaufnahme:	M14
Schutzklasse:	II/□
Gewicht ohne	
Universal-Rührquirl:	3590g

Geräusch und Vibrationsinformationen:

Messwert für Geräusch ermittelt entsprechend EN 60745. Der A-bewertete Geräuschpegel des Elektrowerkzeugs beträgt typischerweise:
Schalldruckpegel: 92,5 dB(A)
Schallleistungspegel: 103,5 dB(A)
Unsicherheit K: 3 dB

Gehörschutz tragen!

Schwingungsgesamtwerte (Vektorsumme dreier Richtungen) ermittelt entsprechend EN 60745:
Vorderer Handgriff: a_{h} : 3,93 m/s²
Hinterer Handgriff: a_{h} : 8,33 m/s²
Unsicherheit K = 1,5 m/s²

⚠️ WARNUNG! Der in diesen Anweisungen angegebene Schwingungspegel ist entsprechend einem in EN 60745 genormten Messverfahren gemessen worden und kann für den Gerätevergleich verwendet werden. Der angegebene Schwingungsemissionswert kann auch zu einer einleitenden Einschätzung der Aussetzung verwendet werden. Der Schwingungspegel wird sich entsprechend dem Einsatz des Elektrowerkzeugs verändern und kann in manchen Fällen über dem in diesen Anweisungen angegebenen Wert liegen. Die Schwingungsbelastung

könnte unterschätzt werden, wenn das Elektrowerkzeug regelmäßig in solcher Weise verwendet wird.

Hinweis: Für eine genaue Abschätzung der Schwingungsbelastung während eines bestimmten Arbeitszeitraumes sollten auch die Zeiten berücksichtigt werden, in denen das Gerät abgeschaltet ist oder zwar läuft, aber nicht tatsächlich im Einsatz ist. Dies kann die Schwingungsbelastung über den gesamten Arbeitszeitraum deutlich reduzieren.

● Allgemeine Sicherheitshinweise für Elektrowerkzeuge



⚠️ WARNUNG! Lesen Sie alle Sicherheitshinweise und Anweisungen. Versäumnisse bei der Einhaltung

der Sicherheitshinweise und Anweisungen können elektrischen Schlag, Brand und/oder schwere Verletzungen verursachen.

Bewahren Sie alle Sicherheitshinweise und Anweisungen für die Zukunft auf!

Der in den Sicherheitshinweisen verwendete Begriff „Elektrowerkzeug“ bezieht sich auf netzbetriebene Elektrowerkzeuge (mit Netzkabel) und auf akkubetriebene Elektrowerkzeuge (ohne Netzkabel).

1. Arbeitsplatz-Sicherheit

- Halten Sie Ihren Arbeitsbereich sauber und gut beleuchtet.** Unordnung und unbeluchtete Arbeitsbereiche können zu Unfällen führen.
- Arbeiten Sie mit dem Elektrowerkzeug nicht in explosionsgefährdeter Umgebung, in der sich brennbare Flüssigkeiten, Gase oder Stäube befinden.** Elektrowerkzeuge erzeugen Funken, die den Staub oder die Dämpfe entzünden können.
- Halten Sie Kinder und andere Personen während der Benutzung des Elektrowerkzeugs fern.** Bei Ablenkung können Sie die Kontrolle über das Gerät verlieren.

2. Elektrische Sicherheit

- Der Anschlussstecker des Elektrowerkzeuges muss in die Steckdose passen. Der Stecker darf in keiner Weise verändert werden. Verwenden Sie keine Adapterstecker gemeinsam mit schutzgeerdeten Elektrowerkzeugen.** Unveränderte Stecker und passende Steckdosen verringern das Risiko eines elektrischen Schlages.
- Vermeiden Sie Körperkontakt mit geerdeten Oberflächen, wie von Rohren, Heizungen, Herden und Kühlschränken.** Es besteht ein erhöhtes Risiko durch elektrischen Schlag, wenn Ihr Körper geerdet ist.
- Halten Sie Elektrowerkzeuge von Regen oder Nässe fern.** Das Eindringen von Wasser in ein Elektrogerät erhöht das Risiko eines elektrischen Schlages.
- Zweckentfremden Sie das Kabel nicht, um das Elektrowerkzeug zu tragen, aufzuhängen oder um den Stecker aus der Steckdose zu ziehen. Halten Sie das Kabel fern von Hitze, Öl, scharfen Kanten oder sich bewegenden Geräteteilen.** Beschädigte oder verwickelte Kabel erhöhen das Risiko eines elektrischen Schlages.
- Wenn Sie mit einem Elektrowerkzeug im Freien arbeiten, verwenden Sie nur Verlängerungskabel, die auch für den Außenbereich zugelassen sind.** Die Anwendung eines für den Außenbereich geeigneten Verlängerungskabels verringert das Risiko eines elektrischen Schlages.
- Wenn der Betrieb des Elektrowerkzeuges in feuchter Umgebung nicht vermeidbar ist, verwenden Sie einen Fehlerstromschutzschalter.** Der Einsatz eines Fehlerstromschutzschalters vermindert das Risiko eines elektrischen Schlages.

3. Sicherheit von Personen

- Seien Sie stets aufmerksam, achten Sie darauf, was Sie tun und gehen Sie mit Vernunft an die Arbeit mit einem**

Elektrowerkzeug. Benutzen Sie kein Elektrowerkzeug, wenn Sie müde sind oder unter dem Einfluss von Drogen, Alkohol oder Medikamenten stehen.

Ein Moment der Unachtsamkeit beim Gebrauch des Elektrowerkzeuges kann zu ernsthaften Verletzungen führen.

- b) **Tragen Sie persönliche Schutzausrüstung und immer eine Schutzbrille.**
Das Tragen persönlicher Schutzausrüstung wie Staubmaske, rutschfeste Sicherheitsschuhe, Schutzhelm oder Gehörschutz, je nach Art und Einsatz des Elektrowerkzeuges, verringert das Risiko von Verletzungen.
- c) **Vermeiden Sie eine unbeabsichtigte Inbetriebnahme. Vergewissern Sie sich, dass das Elektrowerkzeug ausgeschaltet ist, bevor Sie es an die Stromversorgung und / oder den Akku anschließen, es aufnehmen oder tragen.** *Wenn Sie beim Tragen des Elektrowerkzeuges den Finger am Schalter haben oder das Gerät bereits eingeschaltet an die Stromversorgung anschließen, kann dies zu Unfällen führen.*
- d) **Entfernen Sie Einstellwerkzeuge oder Schraubenschlüssel, bevor Sie das Elektrowerkzeug einschalten.** *Ein Werkzeug oder Schlüssel, der sich in einem drehenden Geräteteil befindet, kann zu Verletzungen führen.*
- e) **Vermeiden Sie eine abnormale Körperhaltung. Sorgen Sie für einen sicheren Stand und halten Sie jederzeit das Gleichgewicht.** *Dadurch können Sie das Elektrowerkzeug in unerwarteten Situationen besser kontrollieren.*
- f) **Tragen Sie geeignete Kleidung. Tragen Sie keine weite Kleidung oder Schmuck. Halten Sie Haare, Kleidung und Handschuhe fern von sich bewegenden Teilen.** *Lockere Kleidung, Schmuck oder lange Haare können von sich bewegenden Teilen erfasst werden.*
- g) **Wenn Staubabsaug- und -auffangeinrichtungen montiert werden können, vergewissern Sie sich, dass diese angeschlossen sind und richtig verwendet werden.** *Die Verwendung einer Staubabsaugung kann Gefährdungen durch Staub verringern.*

4. Verwendung und Behandlung des Elektrowerkzeugs

- a) **Überlasten Sie das Gerät nicht. Verwenden Sie für Ihre Arbeit das dafür bestimmte Elektrowerkzeug.** *Mit dem passenden Elektrowerkzeug arbeiten Sie besser und sicherer im angegebenen Leistungsbereich.*
- b) **Benutzen Sie kein Elektrowerkzeug, dessen Schalter defekt ist.** *Ein Elektrowerkzeug, das sich nicht mehr ein- oder ausschalten lässt, ist gefährlich und muss repariert werden.*
- c) **Ziehen Sie den Stecker aus der Steckdose und / oder entfernen Sie den Akku, bevor Sie Geräteeinstellungen vornehmen, Zubehörteile wechseln oder das Gerät weglegen.** *Diese Vorsichtsmaßnahme verhindert den unbeabsichtigten Start des Elektrowerkzeuges.*
- d) **Bewahren Sie unbenutzte Elektrowerkzeuge außerhalb der Reichweite von Kindern auf. Lassen Sie Personen das Gerät nicht benutzen, die mit diesem nicht vertraut sind oder diese Anweisungen nicht gelesen haben.** *Elektrowerkzeuge sind gefährlich, wenn sie von unerfahrenen Personen benutzt werden.*
- e) **Pflegen Sie Elektrowerkzeuge mit Sorgfalt. Kontrollieren Sie, ob bewegliche Teile einwandfrei funktionieren und nicht klemmen, ob Teile gebrochen oder so beschädigt sind, dass die Funktion des Elektrowerkzeuges beeinträchtigt ist. Lassen Sie beschädigte Teile vor dem Einsatz des Gerätes reparieren.** *Viele Unfälle haben ihre Ursache in schlecht gewarteten Elektrowerkzeugen.*
- f) **Halten Sie Schneidwerkzeuge scharf und sauber.** *Sorgfältig gepflegte Schneidwerkzeuge mit scharfen Schneidkanten verklemmen sich weniger und sind leichter zu führen.*
- g) **Verwenden Sie Elektrowerkzeug, Zubehör, Einsatzwerkzeuge usw. entsprechend diesen Anweisungen. Berücksichtigen Sie dabei die Arbeitsbedingungen und die auszuführende Tätigkeit.** *Der Gebrauch von Elektrowerkzeugen*

für andere als die vorgesehenen Anwendungen kann zu gefährlichen Situationen führen.

5. Service

- a) **Lassen Sie Ihr Elektrowerkzeug nur von qualifiziertem Fachpersonal und nur mit Original-Ersatzteilen reparieren.** Damit wird sichergestellt, dass die Sicherheit des Elektrowerkzeugs erhalten bleibt.

● Sicherheitshinweise für Farb- und Mörtelrührer

- **Halten Sie das Gerät an den isolierten Griffflächen, wenn Sie Arbeiten ausführen, bei denen das Einsatzwerkzeug verborgene Stromleitungen oder das eigene Netzkabel treffen kann.** Der Kontakt mit einer spannungsführenden Leitung kann auch metallene Geräteteile unter Spannung setzen und zu einem elektrischen Schlag führen.
- Das Gerät nicht in einer Umgebung mit explosionsgefährlicher Atmosphäre betreiben. Keine Lösemittel oder lösemittelhaltigen Stoffe mit einem Flammpunkt unter 21 °C mischen.
- Legen Sie keine Kabel um irgendwelche Körperteile.
- Das Gerät nur im Mischgefäß an-/auslaufen lassen. Für einen festen und sicheren Stand des Mischgefäßes sorgen. Bei laufenden Mischarbeiten nicht mit den Händen oder Gegenständen in das Mischgefäß greifen.
- Falls der Schalldruckpegel am Arbeitsplatz 85 dB (A) überschreitet, Gehörschutz tragen!
- Bei der Arbeit mit dem Rührwerk ist das Tragen von Arbeitshandschuhen und einer Schutzbrille empfohlen.
- Tragen von eng anliegender Kleidung ist Vorschrift.

● Vor Inbetriebnahme

- Ziehen Sie immer den Netzstecker, bevor Sie Einstellungen am Gerät vornehmen.

● Universal-Rührquirl montieren (s. Abb. A)

- Mischwendel **[7a]** mit dem Schaft **[7b]** fest verschrauben.
- Anschließend schrauben Sie den Universal-Rührquirl **[7]** in die Rührwelle mit M-14 Innengewinde **[4]** ein.
- Halten Sie dazu die Universal-Rührquirlaufnahme mit einem Maulschlüssel **[2]** fest und ziehen Sie den Universal-Rührquirl **[7]** mit dem zweiten Maulschlüssel **[2]** fest.

● Universal-Rührquirl demontieren

- Um den Universal-Rührquirl zu entfernen, gehen Sie in umgekehrter Reihenfolge vor.

● Abstell-/Aufhängebügel montieren

- Montieren Sie den Abstell-/Aufhängebügel **[3]**, indem Sie diesen mit den vier mitgelieferten Kreuzschlitzschrauben an der vorgesehenen Stelle am Handgriff (s. Abb. C) befestigen.

● Abstell-/Aufhängebügel verwenden

- Verwenden Sie den Abstell-/Aufhängebügel **[3]**, um das Gerät aufzuhängen oder um es auf dem Boden abzustellen. So schützen Sie es vor Verschmutzung.

● Bedienung

● Gerät ein-/ausschalten (s. Abb. B)

Einschalten:

- EIN-/AUS-Schalter **[5]** drücken.

Ausschalten:

- EIN-/AUS-Schalter **[5]** loslassen.

Dauerbetrieb einschalten:

- EIN-/AUS-Schalter **[5]** mit Feststelltaste **[6]** sichern.

Dauerbetrieb ausschalten:

- EIN-/AUS-Schalter **[5]** kurz eindrücken.

● Drehzahl einstellen (s. Abb. B)

Hinweis: Der EIN-/AUS-Schalter **[5]** verfügt über eine variable Geschwindigkeitsregelung.

Hinweis: Im Dauerbetrieb können Sie die Drehgeschwindigkeit nicht variieren.

- Üben Sie leichten Druck auf den EIN-/AUS-Schalter **[5]** aus, um eine niedrige Drehzahl zu erreichen.
- Erhöhen Sie den Druck, um die Drehzahl zu erhöhen.

● Mit dem Rührgerät arbeiten

- Tauchen Sie den Universal-Rührquirl mit reduzierter Drehzahl in das Mischgut.
- Nach dem der Universal-Rührquirl vollständig eingetaucht ist, können Sie die Geschwindigkeit steigern.
- Führen Sie den Universal-Rührquirl während des Mischvorgangs durch das Mischgefäß und mischen Sie so lange, bis das Mischgut vollständig durchgearbeitet ist.

● Wartung und Reinigung

⚠️ WARNUNG! VERLETZUNGSGEFAHR!

Ziehen Sie vor allen Arbeiten am Elektrowerkzeug den Netzstecker aus der Steckdose.

● Reinigung

- Verwenden Sie zum Reinigen des Gehäuses ein trockenes Tuch. Verwenden Sie auf keinen Fall Benzin, Lösungsmittel oder Reiniger, die Kunststoff angreifen.

- Halten Sie das Gerät stets sauber, trocken und frei von Öl oder Schmierfetten. Es dürfen keine Flüssigkeiten in das Innere des Farb- und Mörtelrührers gelangen.
- Reinigen Sie den Farb- und Mörtelrührer regelmäßig, am besten immer direkt nach Abschluss der Arbeit.

● Service

⚠️ WARNUNG! Lassen Sie den Austausch des Steckers oder der Netzleitung immer vom Hersteller des Gerätes oder seinem Kundendienst ausführen. Damit wird sichergestellt, dass die Sicherheit des Gerätes erhalten bleibt.

Hinweis: Nicht aufgeführte Ersatzteile (wie z.B. Kohlebürsten, Schalter) können Sie über unsere Callcenter bestellen.

● Garantie

Sie erhalten auf dieses Gerät 3 Jahre Garantie ab Kaufdatum. Das Gerät wurde sorgfältig produziert und vor Anlieferung gewissenhaft geprüft. Bitte bewahren Sie den Kassenbon als Nachweis für den Kauf auf. Bitte setzen Sie sich im Garantiefall mit Ihrer Servicestelle telefonisch in Verbindung. Nur so kann eine kostenlose Einsendung Ihrer Ware gewährleistet werden.

Die Garantieleistung gilt nur für Material- oder Fabrikationsfehler, nicht aber für Transportschäden, Verschleißteile oder für Beschädigungen an zerbrechlichen Teilen, z. B. Schalter oder Akkus. Das Produkt ist lediglich für den privaten und nicht für den gewerblichen Gebrauch bestimmt.

Bei missbräuchlicher und unsachgemäßer Behandlung, Gewaltanwendung und bei Eingriffen, die nicht von unserer autorisierten Service-Niederlassung vorgenommen wurden, erlischt die Garantie. Ihre gesetzlichen Rechte werden durch diese Garantie nicht eingeschränkt.

Die Garantiezeit wird durch die Gewährleistung nicht verlängert. Dies gilt auch für ersetzte und reparierte Teile. Eventuell schon beim Kauf vorhandene Schäden und Mängel müssen sofort nach dem Auspacken gemeldet werden, spätestens aber zwei Tage nach Kaufdatum. Nach Ablauf der Garantiezeit anfallende Reparaturen sind kostenpflichtig.

Möglichkeiten zur Entsorgung des ausgedienten Gerätes erfahren Sie bei Ihrer Gemeinde- oder Stadtverwaltung.

DE

Service Deutschland

Tel.: 0800 5435 111

E-Mail: kompernass@lidl.de

IAN 273041

AT

Service Österreich

Tel.: 0820 201 222

(0,15 EUR / Min.)

E-Mail: kompernass@lidl.at

IAN 273041

CH

Service Schweiz

Tel.: 0842 665566

**(0,08 CHF / Min., Mobilfunk
max. 0,40 CHF / Min.)**

E-Mail: kompernass@lidl.ch

IAN 273041

● Entsorgung



Die Verpackung besteht aus umweltfreundlichen Materialien, die Sie über die örtlichen Recyclingstellen entsorgen können.



Werfen Sie Elektrowerkzeuge nicht in den Hausmüll!

Gemäß Europäischer Richtlinie 2012/19/EU über Elektro- und Elektronik-Altgeräte und Umsetzung in nationales Recht müssen verbrauchte Elektrowerkzeuge getrennt gesammelt und einer umweltgerechten Wiederverwertung zugeführt werden.

● **Original-EG-Konformitätserklärung / Hersteller** 

Wir, KOMPERNASS HANDELS GMBH, Dokumentenverantwortlicher: Herr Semi Uguzlu, BURGSTRASSE 21, 44867 BOCHUM, DEUTSCHLAND, erklären hiermit, dass dieses Produkt mit den folgenden Normen, normativen Dokumenten und EG-Richtlinien übereinstimmt:

**Maschinenrichtlinie
(2006 / 42 / EC)**

**Elektromagnetische Verträglichkeit
(2004 / 108 / EC)**

**RoHS Richtlinie
(2011 / 65 / EU)**

angewandte harmonisierte Normen

EN 60745-1:2009/A11:2010
EN ISO 12100:2010
EN 55014-1:2006/A2:2011
EN 55014-2:1997/A2:2008
EN 61000-3-2:2014
EN 61000-3-3:2013

Typ / Gerätebezeichnung:

Farb- und Mörtelrührer PFMR 1400 C2

Herstellungsjahr: 11-2015

Seriennummer: IAN 273041

Bochum, 30.11.2015



Semi Uguzlu

- Qualitätsmanager -

Technische Änderungen im Sinne der Weiterentwicklung sind vorbehalten.

KOMPERNASS HANDELS GMBH

BURGSTRASSE 21
44867 BOCHUM
GERMANY

Last Information Update · Έκδοση των
πληροφοριών · Stand der Informationen:
11 / 2015 · Ident.-No.: PFMR1400C2112015-6

IAN 273041

