



MÉLANGEUR DE PEINTURES ET DE MORTIER PFMR 1400 C2

FR

MÉLANGEUR DE PEINTURES ET DE MORTIER

Instructions d'utilisation et consignes de sécurité
Traduction des instructions d'origine

DE AT CH

FARB- UND MÖRTELRÜHRER

Bedienungs- und Sicherheitshinweise
Originalbetriebsanleitung

GB

PAINT & MORTAR MIXER

Operation and Safety Notes
Translation of the original instructions

IAN 273041



FR

Avant de lire le mode d'emploi, ouvrez la page contenant les illustrations et familiarisez-vous ensuite avec toutes les fonctions de l'appareil.

DE AT CH

Klappen Sie vor dem Lesen die Seite mit den Abbildungen aus und machen Sie sich anschließend mit allen Funktionen des Gerätes vertraut.

GB

Before reading, unfold the page containing the illustrations and familiarise yourself with all functions of the device.

FR	Instructions d'utilisation et consignes de sécurité	Page	5
DE / AT / CH	Bedienungs- und Sicherheitshinweise	Seite	13
GB	Operation and Safety Notes	Page	21

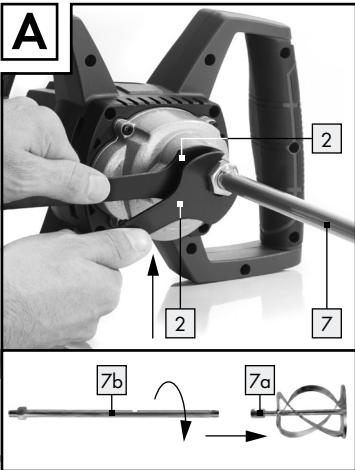
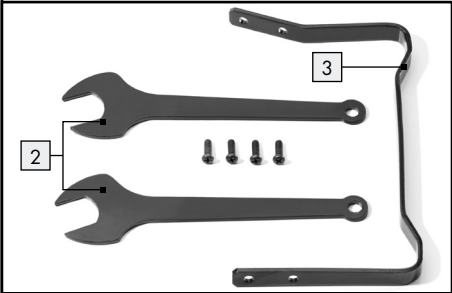
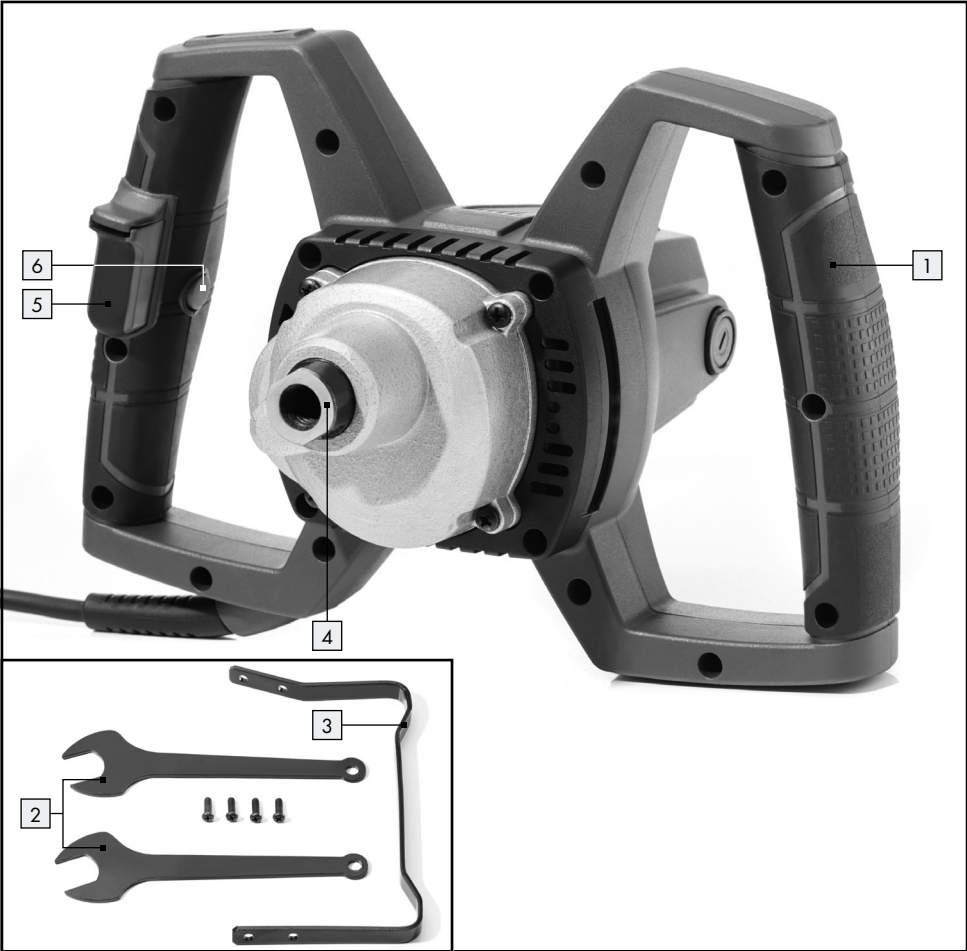

Introduction

Utilisation conventionnelle.....	Page 6
Équipement.....	Page 6
Contenu de la livraison.....	Page 6
Caractéristiques techniques.....	Page 6

Avertissements de sécurité généraux pour l'outil

1. Sécurité de la zone de travail.....	Page 7
2. Sécurité électrique.....	Page 7
3. Sécurité des personnes.....	Page 7
4. Utilisation et entretien de l'outil.....	Page 8
5. Maintenance et entretien.....	Page 9

Consignes de sécurité pour l'agitateur de peinture et de mortier...Page 9

Avant la mise en service

Monter l'agitateur.....	Page 9
Démonter l'agitateur.....	Page 9
Monter un arceau accessoire.....	Page 9
Utiliser un arceau accessoire.....	Page 9

Utilisation

Mise en marche / à l'arrêt de l'appareil.....	Page 9
Régler le régime.....	Page 10
Travailler avec l'agitateur.....	Page 10

Entretien et nettoyage

Nettoyage.....	Page 10
----------------	---------

Service après-vente.....Page 10

Garantie.....Page 10

Mise au rebut.....Page 11

Traduction de l'original de la déclaration de conformité / Fabricant.....Page 11

Mélangeur de peintures et de mortier PFMR 1400 C2

● Introduction

Félicitations pour l'achat de ce nouvel appareil. Vous avez opté pour un produit de grande qualité. Le mode d'emploi fait partie intégrante de ce produit. Il contient des indications importantes pour la sécurité, l'utilisation et la mise au rebut. Avant d'utiliser le produit, veuillez prendre connaissance de toutes les indications d'utilisation et de sécurité. Lors d'une cession à un tiers, veuillez également remettre tous les documents associés.

● Utilisation conventionnelle

La machine sert à mélanger des matériaux de construction liquides et en poudre tels que les peintures, le mortier, la colle, le crépis et des substances similaires. Il faut utiliser l'agitateur avec l'effet adapté en fonction de la consistance de la matière et de la quantité à mélanger. La machine doit être uniquement utilisée pour les applications prévues. Toute utilisation allant au-delà n'est pas conforme. L'utilisateur est responsable de tous les dommages et blessures en résultant, pas le fabricant. Veuillez noter que nos appareils n'ont pas été conçus pour une utilisation commerciale, artisanale ni industrielle. Notre garantie n'est pas applicable si l'appareil est utilisé dans des entreprises commerciales, d'artisans ou industrielles dans le cadre d'activités similaires.

● Équipement

- 1 Poignée
- 2 Clé plate pour changer l'agitateur
- 3 Arceau accessoire
- 4 Arbre de mélange avec filetage interne M-14
- 5 Interrupteur MARCHE/ARRÊT
- 6 Touche de blocage
- 7 Agitateur
- 7a Hélice de mélange
- 7b Tige

● Contenu de la livraison

- 1 mélangeur de peintures et de mortier PFMR 1400 C2
- 1 agitateur
- 2 clés plates pour changer l'agitateur (taille 22)
- 1 arceau accessoire
- 4 vis à tête cruciforme
- 1 mode d'emploi

● Caractéristiques techniques

Tension secteur :	230V~ 50Hz
Puissance absorbée :	1400W
Régime marche à vide :	0-700 min ⁻¹
Logement de l'agitateur :	M14
Classe de protection :	II/□
Poids sans agitateur :	3590g

Bruit et vibrations :

L'indication du fait que la valeur totale de vibrations déclarée peut également être utilisée pour une évaluation préliminaire de l'exposition.

Valeurs de mesure des bruits calculées selon la norme EN 60745:

Niveau de pression acoustique :	92,5 dB(A)
Niveau de puissance acoustique :	103,5 dB(A)
Incertitude K :	3 dB

Porter une protection auditive!

Valeurs totales de vibration (somme vectorielle des trois directions) calculées selon EN 60745 :

Poignée avant :	$a_h : 3,93 \text{ m/s}^2$
Poignée arrière :	$a_h : 8,33 \text{ m/s}^2$
Incertitude K =	1,5 m/s ²

▲ AVERTISSEMENT ! Le niveau de vibrations indiqué dans ces instructions a été mesuré conformément aux méthodes de mesure décrites dans la norme EN 60745 et peut être utilisé pour la comparaison d'outils. Le niveau de vibrations indiqué peut être également utilisé pour évaluer l'exposition. Le niveau de vibrations varie en fonction de l'usage de l'outil électrique et peut, dans certains cas,

excéder les valeurs indiquées dans ces instructions. La charge due aux vibrations pourrait être sous-estimée si l'outil électrique est utilisé régulièrement de cette manière.

Remarque : Afin d'obtenir une estimation précise de la sollicitation vibratoire pendant un certain temps de travail, il faut aussi tenir compte des périodes pendant lesquelles l'appareil est éteint ou allumé, mais n'est pas effectivement utilisé. Ceci peut réduire considérablement la sollicitation de vibration sur toute la durée du travail.

● Avertissements de sécurité généraux pour l'outil



⚠ AVERTISSEMENT ! Lire tous les avertissements de sécurité et toutes les instructions. Ne pas

suivre les avertissements et instructions peut donner lieu à un choc électrique, un incendie et/ou une blessure sérieuse.

Conserver tous les avertissements et toutes les instructions pour pouvoir s'y reporter ultérieurement !

Le terme «outil» dans les avertissements fait référence à votre outil électrique alimenté par le secteur (avec cordon d'alimentation) ou votre outil fonctionnant sur batterie (sans cordon d'alimentation).

1. Sécurité de la zone de travail

- Conserver la zone de travail propre et bien éclairée.** Les zones en désordre ou sombres sont propices aux accidents.
- Ne pas faire fonctionner les outils électriques en atmosphère explosive, par exemple en présence de liquides inflammables, de gaz ou de poussières.** Les outils électriques produisent des étincelles qui peuvent enflammer les poussières ou les fumées.
- Maintenir les enfants et les personnes présentes à l'écart pendant l'utilisation**

de l'outil. Les distractions peuvent vous faire perdre le contrôle de l'outil.

2. Sécurité électrique

- Il faut que les fiches de l'outil électrique soient adaptées au socle. Ne jamais modifier la fiche de quelque façon que ce soit. Ne pas utiliser d'adaptateurs avec des outils à branchement de terre.** Des fiches non modifiées et des socles adaptés réduiront le risque de choc électrique.
- Éviter tout contact du corps avec des surfaces reliées à la terre telles que les tuyaux, les radiateurs, les cuisinières et les réfrigérateurs.** Il existe un risque accru de choc électrique si votre corps est relié à la terre.
- Ne pas exposer les outils à la pluie ou à des conditions humides.** La pénétration d'eau à l'intérieur d'un outil augmentera le risque de choc électrique.
- Ne pas maltraiter le cordon. Ne jamais utiliser le cordon pour porter, tirer ou débrancher l'outil. Maintenir le cordon à l'écart de la chaleur, du lubrifiant, des arêtes ou des parties en mouvement.** Des cordons endommagés ou emmêlés augmentent le risque de choc électrique.
- Lorsqu'on utilise un outil à l'extérieur, utiliser un prolongateur adapté à l'utilisation extérieure.** L'utilisation d'un cordon adapté à l'utilisation extérieure réduit le risque de choc électrique.
- Si l'usage d'un outil dans un emplacement humide est inévitable, utiliser une alimentation protégée par un dispositif à courant différentiel résiduel (RCD).** L'usage d'un RCD réduit le risque de choc électrique.

3. Sécurité des personnes

- Rester vigilant, regarder ce que vous êtes en train de faire et faire preuve de bon sens dans votre utilisation de**

l'outil. Ne pas utiliser un outil lorsque vous êtes fatigué ou sous l'emprise de drogues, d'alcool ou de médicaments.

Un moment d'inattention en cours d'utilisation d'un outil peut entraîner des blessures graves des personnes.

- b) **Utiliser un équipement de sécurité. Toujours porter une protection pour les yeux.** Les équipements de sécurité tels que les masques contre les poussières, les chaussures de sécurité antidérapantes, les casques ou les protections acoustiques utilisés pour les conditions appropriées réduiront les blessures de personnes.
- c) **Éviter tout démarrage intempestif. S'assurer que l'interrupteur est en position arrêt avant de brancher l'outil au secteur et / ou au bloc de batteries, de le ramasser ou de le porter.** Porter les outils en ayant le doigt sur l'interrupteur ou brancher des outils dont l'interrupteur est en position marche est source d'accidents.
- d) **Retirer toute clé de réglage avant de mettre l'outil en marche.** Une clé laissée fixée sur une partie tournante de l'outil peut donner lieu à des blessures de personnes.
- e) **Ne pas se précipiter. Garder une position et un équilibre adaptés à tout moment.** Cela permet un meilleur contrôle de l'outil dans des situations inattendues.
- f) **S'habiller de manière adaptée. Ne pas porter de vêtements amples ou de bijoux. Garder les cheveux, les vêtements et les gants à distance des parties en mouvement.** Des vêtements amples, des bijoux ou les cheveux longs peuvent être pris dans des parties en mouvement.
- g) **Si des dispositifs sont fournis pour le raccordement d'équipements pour l'extraction et la récupération des poussières, s'assurer qu'ils sont connectés et correctement utilisés.** Utiliser des collecteurs de poussière peut réduire les risques dus aux poussières.

4. Utilisation et entretien de l'outil

- a) **Ne pas forcer l'outil. Utiliser l'outil adapté à votre application.** L'outil adapté réalisera mieux le travail et de manière plus sûre au régime pour lequel il a été construit.
- b) **Ne pas utiliser l'outil si l'interrupteur ne permet pas de passer de l'état de marche à arrêt et vice versa.** Tout outil qui ne peut pas être commandé par l'interrupteur est dangereux et il faut le réparer.
- c) **Débrancher la fiche de la source d'alimentation en courant et / ou le bloc de batteries de l'outil avant tout réglage, changement d'accessoires ou avant de ranger l'outil.** De telles mesures de sécurité préventives réduisent le risque de démarrage accidentel de l'outil.
- d) **Conserver les outils à l'arrêt hors de la portée des enfants et ne pas permettre à des personnes ne connaissant pas l'outil ou les présentes instructions de le faire fonctionner.** Les outils sont dangereux entre les mains d'utilisateurs novices.
- e) **Observer la maintenance de l'outil. Vérifier qu'il n'y a pas de mauvais alignement ou de blocage des parties mobiles, des pièces cassées ou toute autre condition pouvant affecter le fonctionnement de l'outil. En cas de dommages, faire réparer l'outil avant de l'utiliser.** De nombreux accidents sont dus à des outils mal entretenus.
- f) **Garder affûtés et propres les outils permettant de couper.** Des outils destinés à couper correctement entretenus avec des pièces coupantes tranchantes sont moins susceptibles de bloquer et sont plus faciles à contrôler.
- g) **Utiliser l'outil, les accessoires et les lames etc., conformément à ces instructions, en tenant compte des conditions de travail et du travail à réaliser.** L'utilisation de l'outil pour des opérations différentes de celles prévues pourrait donner lieu à des situations dangereuses.

5. Maintenance et entretien

- a) **Faire entretenir l'outil par un réparateur qualifié utilisant uniquement des pièces de rechange identiques.** Cela assurera que la sécurité de l'outil est maintenue.

● Consignes de sécurité pour l'agitateur de peinture et de mortier

- **Tenez l'appareil au niveau des poignées isolées lors de travaux au cours desquels l'outil pourrait toucher des lignes électriques dissimulées ou le cordon de l'appareil lui-même.** Le contact avec une ligne conductrice de courant peut aussi mettre sous tension des pièces métalliques de l'appareil et entraîner une électrocution.
- Ne pas utiliser l'appareil dans un environnement avec une atmosphère explosive. Ne pas mélanger de solvants ni de substances contenant des solvants avec un point d'ignition inférieur à 21 °C.
- Ne pas placez de câbles autour des parties du corps.
- Remplir et vider l'appareil uniquement dans la cuve de mélange. Veiller à ce que la cuve de mélange soit fixe et stable. Lorsque le mélange est en cours, ne pas mettre ses mains ni aucun objet dans la cuve.
- Si le niveau sonore dépasse 85 dB (A) sur le poste de travail, porter une protection auditive !
- Il est recommandé de porter des gants de travail et des lunettes de protection lorsque l'on utilise l'agitateur.
- Il est impératif de porter des vêtements près du corps.

● Avant la mise en service

- Débranchez toujours la fiche avant de régler l'appareil.

● **Monter l'agitateur (voir ill. A)**

- Visser l'hélice de mélange [7a] avec la tige [7b].
- Enfin, monter l'agitateur [7] dans l'arbre de mélange avec le filetage interne M14 [4].
- Maintenez le guide du mélangeur avec une clé plate [2] et serrez bien fort le mélangeur [7] avec une seconde clé plate [2].

● **Démonter l'agitateur**

- Pour démonter l'agitateur, procédez dans l'ordre inverse.

● **Monter un arceau accessoire**

- Montez l'arceau accessoire [3] en fixant les quatre vis à tête cruciforme livrés à l'emplacement prévu sur la poignée (cf. illustration C).

● **Utiliser un arceau accessoire**

- Utilisez l'arceau accessoire [3] pour accrocher l'appareil ou l'installer sur le sol. Vous le protégez ainsi des salissures.

● Utilisation

● **Mise en marche / à l'arrêt de l'appareil (voir ill. B)**

Activation :

- Appuyer sur le commutateur MARCHÉ/ARRÊT [5].

Arrêt :

- Relâcher l'interrupteur MARCHÉ/ARRÊT [5].

Mise en marche en mode continu :

- Sécuriser l'interrupteur MARCHÉ/ARRÊT [5] avec la touche de blocage [6].

Coupure du mode continu :

- Appuyer brièvement sur l'interrupteur MARCHÉ/ARRÊT [5].

● Régler le régime (voir ill. B)

Remarque : Le commutateur MARCHE/ARRÊT  dispose d'un réglage de vitesse variable.

Remarque : En état de fonctionnement continu, vous ne pouvez pas varier la vitesse de rotation.

- Exercez une légère pression sur l'interrupteur MARCHE/ARRÊT  afin d'atteindre un régime faible.
- Augmentez la pression pour augmenter le régime.

● Travailler avec l'agitateur

- Plongez l'agitateur avec un régime réduit dans la matière.
- Une fois que l'agitateur est entièrement immergé, vous pouvez augmenter la vitesse.
- Pendant le processus de mélange, conduisez l'agitateur dans la cuve de mélange et mélangez jusqu'à ce que la matière soit bien travaillée.

● Entretien et nettoyage

 AVERTISSEMENT ! RISQUE DE BLESSURE ! Avant d'effectuer n'importe quel travail sur l'outil électrique, toujours débrancher la fiche secteur de la prise de courant.

● Nettoyage

- Utilisez pour le nettoyage du boîtier un chiffon sec. N'utilisez en aucun cas de l'essence, des solvants ou des nettoyeurs attaquant le plastique.
- L'appareil doit toujours rester propre, sec et exempt d'huiles ou de graisses. Veiller à ce qu'aucuns liquides ne pénètrent à l'intérieur de l'appareil.
- Nettoyez régulièrement l'agitateur de peinture et de mortier, de préférence immédiatement après le travail.

● Service après-vente

 AVERTISSEMENT ! Si le câble d'alimentation de l'outil est endommagé il doit être remplacé par un câble spécialement préparé disponible auprès du service après vente.

Indication : Vous pouvez commander les pièces détachées non mentionnées (comme par ex. balais de charbon, interrupteur) auprès de notre centre d'appels.

● Garantie

Indépendamment de la garantie commerciale sous-crite, le vendeur reste tenu des défauts de conformité du bien et des vices rédhibitoires dans les conditions prévues aux articles L211-4 et suivants du Code de la consommation et aux articles 1641 et suivants du Code Civil.

Cet appareil bénéficie de 3 ans de garantie à compter de la date d'achat. L'appareil a été fabriqué avec soin et consciencieusement contrôlé avant sa distribution. Veuillez conserver le ticket de caisse en guise de preuve d'achat. Si la garantie devait s'appliquer, contactez par téléphone votre interlocuteur du service après-vente. Cette condition doit être respectée pour assurer l'expédition gratuite de votre marchandise.

La prestation de garantie s'applique uniquement pour les erreurs de matériaux et de fabrication, pas pour les dommages de transport, les pièces d'usure ou les dommages subis par les pièces fragiles, comme par ex. les interrupteurs ou les batteries. Le produit est exclusivement destiné à un usage privé et non commercial.

La garantie est annulée en cas de manipulation incorrecte et inappropriée, d'utilisation brutale et en cas d'intervention qui n'aurait pas été réalisée par notre centre de service après-vente agréé. Cette garantie ne constitue pas une restriction de vos droits légaux.

La durée de la garantie n'est pas prolongée par la garantie du fabricant. Ceci vaut également pour les pièces remplacées et réparées. Tous dommages et défauts présents dès l'achat doivent être notifiés dès que le produit est déballé, et au plus tard deux jours après la date d'achat. Toutes réparations survenant après la période sous garantie ne seront pas prises en charge.

FR

Service France

Tel.: 0800 919270

e-mail: kompernass@lidl.fr

IAN 273041

● Mise au rebut



L'emballage se compose exclusivement de matières recyclables, qui peuvent être mises au rebut dans les déchetteries locales.



Ne pas jeter les appareils électriques dans les ordures ménagères !

Conformément à la directive européenne 2012 / 19 / EU relative aux appareils électriques et électroniques usés, et à son application dans les législations nationales, les outils électriques usés doivent être collectés séparément et faire l'objet d'un recyclage respectueux de l'environnement.

Renseignez-vous auprès de votre mairie ou de votre ville concernant les possibilités de mise au rebut de l'appareil usé.

● Traduction de l'original de la déclaration de conformité / Fabricant CE

Nous soussignés, KOMPERNASS HANDELS GMBH, responsable du document : Monsieur Semi Uguzlu, BURGSTRASSE 21, 44867 BOCHUM, GERMANY, déclarons par la présente que ce produit est en conformité avec les normes, documents normatifs et référentiels, et directives CE suivants :

**Directive Machines
(2006 / 42 / EC)**

**Compatibilité électromagnétique
(2004 / 108 / EC)**

**RoHS Directive
(2011 / 65 / EC)**

Normes harmonisées appliquées

EN 60745-1:2009/A11:2010

EN ISO 12100:2010

EN 55014-1:2006/A2:2011

EN 55014-2:1997/A2:2008

EN 61000-3-2:2014

EN 61000-3-3:2013

Type / Désignation de la machine :

Mélangeur de peinture et de mortier PFMR 1400 C2

Date de fabrication : 11-2015

Numéro de série : IAN 273041

Bochum, 30.11.2015

Semi Uguzlu
- Responsable qualité -

Sous réserve de modifications techniques à des fins d'amélioration.



Einleitung

Bestimmungsgemäßer Gebrauch.....	Seite 14
Ausstattung	Seite 14
Lieferumfang.....	Seite 14
Technische Daten	Seite 14

Allgemeine Sicherheitshinweise für Elektrowerkzeuge

1. Arbeitsplatz-Sicherheit.....	Seite 15
2. Elektrische Sicherheit.....	Seite 15
3. Sicherheit von Personen	Seite 15
4. Verwendung und Behandlung des Elektrowerkzeugs.....	Seite 16
5. Service.....	Seite 17

Sicherheitshinweise für Farb- und Mörtelrührer..... Seite 17**Vor Inbetriebnahme**

Universal-Rührquirl montieren.....	Seite 17
Universal-Rührquirl demontieren	Seite 17
Abstell- / Aufhängebügel montieren.....	Seite 17
Abstell- / Aufhängebügel verwenden.....	Seite 17

Bedienung

Gerät ein- / ausschalten.....	Seite 17
Drehzahl einstellen.....	Seite 18
Mit dem Rührgerät arbeiten	Seite 18

Wartung und Reinigung

Reinigung.....	Seite 18
----------------	----------

Service..... Seite 18**Garantie.....** Seite 18**Entsorgung.....** Seite 19**Original-EG-Konformitätserklärung / Hersteller.....** Seite 20

Farb- und Mörtelrührer PFMR 1400 C2

● Einleitung

Wir beglückwünschen Sie zum Kauf Ihres neuen Gerätes. Sie haben sich damit für ein hochwertiges Produkt entschieden. Die Bedienungsanleitung ist Teil dieses Produkts. Sie enthält wichtige Hinweise für Sicherheit, Gebrauch und Entsorgung. Machen Sie sich vor der Benutzung des Produkts mit allen Bedien- und Sicherheitshinweisen vertraut. Händigen Sie alle Unterlagen bei Weitergabe des Produkts an Dritte mit aus.

● Bestimmungsgemäßer Gebrauch

Die Maschine ist zum Anmischen von flüssigen und pulverförmigen Baustoffen wie Farben, Mörtel, Kleber, Putze und ähnlichen Substanzen bestimmt. Je nach Materialkonsistenz und Mischmenge, ist der passende Universal-Rührquirl mit entsprechender Mischwirkung einzusetzen. Die Maschine darf nur nach ihrer Bestimmung verwendet werden. Jede weitere darüber hinausgehende Verwendung ist nicht bestimmungsgemäß. Für daraus hervorgerufene Schäden oder Verletzungen aller Art haftet der Benutzer/Bediener und nicht der Hersteller. Bitte beachten Sie, dass unsere Geräte bestimmungsgemäß nicht für den gewerblichen, handwerklichen oder industriellen Einsatz konstruiert wurden. Wir übernehmen keine Gewährleistung, wenn das Gerät in Gewerbe-, Handwerks- oder Industriebetrieben sowie bei gleichzusetzenden Tätigkeiten eingesetzt wird.

● Ausstattung

- 1 Handgriff
- 2 Montageschlüssel
- 3 Abstell-/ Aufhängebügel
- 4 Rührwelle mit M-14 Innengewinde
- 5 EIN-/ AUS-Schalter
- 6 Feststelltaste
- 7 Universal-Rührquirl
- 7a Mischwendel
- 7b Schaft

● Lieferumfang

- 1 Farb- und Mörtelrührer PFMR 1400 C2
- 1 Universal-Rührquirl
- 2 Montageschlüssel
- 1 Abstell-/ Aufhängebügel
- 4 Kreuzschlitzschrauben
- 1 Bedienungsanleitung

● Technische Daten

Netzspannung:	230V~ 50Hz
Leistungsaufnahme:	1400W
Leerlauf-Drehzahl:	0-700 min ⁻¹
Universal-Rührquirlaufnahme:	M14
Schutzklasse:	II/□
Gewicht ohne	
Universal-Rührquirl:	3590g

Geräusch und Vibrationsinformationen:

Messwert für Geräusch ermittelt entsprechend EN 60745. Der A-bewertete Geräuschpegel des Elektrowerkzeugs beträgt typischerweise:
Schalldruckpegel: 92,5 dB(A)
Schallleistungspegel: 103,5 dB(A)
Unsicherheit K: 3 dB

Gehörschutz tragen!

Schwingungsgesamtwerte (Vektorsumme dreier Richtungen) ermittelt entsprechend EN 60745:
Vorderer Handgriff: a_{h} : 3,93 m/s²
Hinterer Handgriff: a_{h} : 8,33 m/s²
Unsicherheit K = 1,5 m/s²

⚠️ WARNUNG! Der in diesen Anweisungen angegebene Schwingungspegel ist entsprechend einem in EN 60745 genormten Messverfahren gemessen worden und kann für den Gerätevergleich verwendet werden. Der angegebene Schwingungsemissionswert kann auch zu einer einleitenden Einschätzung der Aussetzung verwendet werden. Der Schwingungspegel wird sich entsprechend dem Einsatz des Elektrowerkzeugs verändern und kann in manchen Fällen über dem in diesen Anweisungen angegebenen Wert liegen. Die Schwingungsbelastung

könnte unterschätzt werden, wenn das Elektrowerkzeug regelmäßig in solcher Weise verwendet wird.

Hinweis: Für eine genaue Abschätzung der Schwingungsbelastung während eines bestimmten Arbeitszeitraumes sollten auch die Zeiten berücksichtigt werden, in denen das Gerät abgeschaltet ist oder zwar läuft, aber nicht tatsächlich im Einsatz ist. Dies kann die Schwingungsbelastung über den gesamten Arbeitszeitraum deutlich reduzieren.

● Allgemeine Sicherheitshinweise für Elektrowerkzeuge



⚠️ WARNUNG! Lesen Sie alle Sicherheitshinweise und Anweisungen. Versäumnisse bei der Einhaltung

der Sicherheitshinweise und Anweisungen können elektrischen Schlag, Brand und/oder schwere Verletzungen verursachen.

Bewahren Sie alle Sicherheitshinweise und Anweisungen für die Zukunft auf!

Der in den Sicherheitshinweisen verwendete Begriff „Elektrowerkzeug“ bezieht sich auf netzbetriebene Elektrowerkzeuge (mit Netzkabel) und auf akkubetriebene Elektrowerkzeuge (ohne Netzkabel).

1. Arbeitsplatz-Sicherheit

- a) **Halten Sie Ihren Arbeitsbereich sauber und gut beleuchtet.** Unordnung und unbeleuchtete Arbeitsbereiche können zu Unfällen führen.
- b) **Arbeiten Sie mit dem Elektrowerkzeug nicht in explosionsgefährdeter Umgebung, in der sich brennbare Flüssigkeiten, Gase oder Stäube befinden.** Elektrowerkzeuge erzeugen Funken, die den Staub oder die Dämpfe entzünden können.
- c) **Halten Sie Kinder und andere Personen während der Benutzung des Elektrowerkzeugs fern.** Bei Ablenkung können Sie die Kontrolle über das Gerät verlieren.

2. Elektrische Sicherheit

- a) **Der Anschlussstecker des Elektrowerkzeuges muss in die Steckdose passen. Der Stecker darf in keiner Weise verändert werden. Verwenden Sie keine Adapterstecker gemeinsam mit schutzgeerdeten Elektrowerkzeugen.** Unveränderte Stecker und passende Steckdosen verringern das Risiko eines elektrischen Schlages.
- b) **Vermeiden Sie Körperkontakt mit geerdeten Oberflächen, wie von Rohren, Heizungen, Herden und Kühlschränken.** Es besteht ein erhöhtes Risiko durch elektrischen Schlag, wenn Ihr Körper geerdet ist.
- c) **Halten Sie Elektrowerkzeuge von Regen oder Nässe fern.** Das Eindringen von Wasser in ein Elektrogerät erhöht das Risiko eines elektrischen Schlages.
- d) **Zweckentfremden Sie das Kabel nicht, um das Elektrowerkzeug zu tragen, aufzuhängen oder um den Stecker aus der Steckdose zu ziehen. Halten Sie das Kabel fern von Hitze, Öl, scharfen Kanten oder sich bewegenden Geräteteilen.** Beschädigte oder verwickelte Kabel erhöhen das Risiko eines elektrischen Schlages.
- e) **Wenn Sie mit einem Elektrowerkzeug im Freien arbeiten, verwenden Sie nur Verlängerungskabel, die auch für den Außenbereich zugelassen sind.** Die Anwendung eines für den Außenbereich geeigneten Verlängerungskabels verringert das Risiko eines elektrischen Schlages.
- f) **Wenn der Betrieb des Elektrowerkzeuges in feuchter Umgebung nicht vermeidbar ist, verwenden Sie einen Fehlerstromschutzschalter.** Der Einsatz eines Fehlerstromschutzschalters vermindert das Risiko eines elektrischen Schlages.

3. Sicherheit von Personen

- a) **Seien Sie stets aufmerksam, achten Sie darauf, was Sie tun und gehen Sie mit Vernunft an die Arbeit mit einem**

Elektrowerkzeug. Benutzen Sie kein Elektrowerkzeug, wenn Sie müde sind oder unter dem Einfluss von Drogen, Alkohol oder Medikamenten stehen.

Ein Moment der Unachtsamkeit beim Gebrauch des Elektrowerkzeuges kann zu ernsthaften Verletzungen führen.

- b) **Tragen Sie persönliche Schutzausrüstung und immer eine Schutzbrille.**
Das Tragen persönlicher Schutzausrüstung wie Staubmaske, rutschfeste Sicherheitsschuhe, Schutzhelm oder Gehörschutz, je nach Art und Einsatz des Elektrowerkzeuges, verringert das Risiko von Verletzungen.
- c) **Vermeiden Sie eine unbeabsichtigte Inbetriebnahme. Vergewissern Sie sich, dass das Elektrowerkzeug ausgeschaltet ist, bevor Sie es an die Stromversorgung und / oder den Akku anschließen, es aufnehmen oder tragen.** *Wenn Sie beim Tragen des Elektrowerkzeuges den Finger am Schalter haben oder das Gerät bereits eingeschaltet an die Stromversorgung anschließen, kann dies zu Unfällen führen.*
- d) **Entfernen Sie Einstellwerkzeuge oder Schraubenschlüssel, bevor Sie das Elektrowerkzeug einschalten.** *Ein Werkzeug oder Schlüssel, der sich in einem drehenden Geräteteil befindet, kann zu Verletzungen führen.*
- e) **Vermeiden Sie eine abnormale Körperhaltung. Sorgen Sie für einen sicheren Stand und halten Sie jederzeit das Gleichgewicht.** *Dadurch können Sie das Elektrowerkzeug in unerwarteten Situationen besser kontrollieren.*
- f) **Tragen Sie geeignete Kleidung. Tragen Sie keine weite Kleidung oder Schmuck. Halten Sie Haare, Kleidung und Handschuhe fern von sich bewegenden Teilen.** *Lockere Kleidung, Schmuck oder lange Haare können von sich bewegenden Teilen erfasst werden.*
- g) **Wenn Staubabsaug- und -auffangeinrichtungen montiert werden können, vergewissern Sie sich, dass diese angeschlossen sind und richtig verwendet werden.** *Die Verwendung einer Staubabsaugung kann Gefährdungen durch Staub verringern.*

4. Verwendung und Behandlung des Elektrowerkzeugs

- a) **Überlasten Sie das Gerät nicht. Verwenden Sie für Ihre Arbeit das dafür bestimmte Elektrowerkzeug.** *Mit dem passenden Elektrowerkzeug arbeiten Sie besser und sicherer im angegebenen Leistungsbereich.*
- b) **Benutzen Sie kein Elektrowerkzeug, dessen Schalter defekt ist.** *Ein Elektrowerkzeug, das sich nicht mehr ein- oder ausschalten lässt, ist gefährlich und muss repariert werden.*
- c) **Ziehen Sie den Stecker aus der Steckdose und / oder entfernen Sie den Akku, bevor Sie Geräteeinstellungen vornehmen, Zubehörteile wechseln oder das Gerät weglegen.** *Diese Vorsichtsmaßnahme verhindert den unbeabsichtigten Start des Elektrowerkzeuges.*
- d) **Bewahren Sie unbenutzte Elektrowerkzeuge außerhalb der Reichweite von Kindern auf. Lassen Sie Personen das Gerät nicht benutzen, die mit diesem nicht vertraut sind oder diese Anweisungen nicht gelesen haben.** *Elektrowerkzeuge sind gefährlich, wenn sie von unerfahrenen Personen benutzt werden.*
- e) **Pflegen Sie Elektrowerkzeuge mit Sorgfalt. Kontrollieren Sie, ob bewegliche Teile einwandfrei funktionieren und nicht klemmen, ob Teile gebrochen oder so beschädigt sind, dass die Funktion des Elektrowerkzeuges beeinträchtigt ist. Lassen Sie beschädigte Teile vor dem Einsatz des Gerätes reparieren.** *Viele Unfälle haben ihre Ursache in schlecht gewarteten Elektrowerkzeugen.*
- f) **Halten Sie Schneidwerkzeuge scharf und sauber.** *Sorgfältig gepflegte Schneidwerkzeuge mit scharfen Schneidkanten verklemmen sich weniger und sind leichter zu führen.*
- g) **Verwenden Sie Elektrowerkzeug, Zubehör, Einsatzwerkzeuge usw. entsprechend diesen Anweisungen. Berücksichtigen Sie dabei die Arbeitsbedingungen und die auszuführende Tätigkeit.** *Der Gebrauch von Elektrowerkzeugen*

für andere als die vorgesehenen Anwendungen kann zu gefährlichen Situationen führen.

5. Service

- a) **Lassen Sie Ihr Elektrowerkzeug nur von qualifiziertem Fachpersonal und nur mit Original-Ersatzteilen reparieren.** Damit wird sichergestellt, dass die Sicherheit des Elektrowerkzeugs erhalten bleibt.

● Sicherheitshinweise für Farb- und Mörtelrührer

- **Halten Sie das Gerät an den isolierten Griffflächen, wenn Sie Arbeiten ausführen, bei denen das Einsatzwerkzeug verborgene Stromleitungen oder das eigene Netzkabel treffen kann.** Der Kontakt mit einer spannungsführenden Leitung kann auch metallene Geräteteile unter Spannung setzen und zu einem elektrischen Schlag führen.
- Das Gerät nicht in einer Umgebung mit explosionsgefährlicher Atmosphäre betreiben. Keine Lösemittel oder lösemittelhaltigen Stoffe mit einem Flammpunkt unter 21 °C mischen.
- Legen Sie keine Kabel um irgendwelche Körperteile.
- Das Gerät nur im Mischgefäß an-/auslaufen lassen. Für einen festen und sicheren Stand des Mischgefäßes sorgen. Bei laufenden Mischarbeiten nicht mit den Händen oder Gegenständen in das Mischgefäß greifen.
- Falls der Schalldruckpegel am Arbeitsplatz 85 dB (A) überschreitet, Gehörschutz tragen!
- Bei der Arbeit mit dem Rührwerk ist das Tragen von Arbeitshandschuhen und einer Schutzbrille empfohlen.
- Tragen von eng anliegender Kleidung ist Vorschrift.

● Vor Inbetriebnahme

- Ziehen Sie immer den Netzstecker, bevor Sie Einstellungen am Gerät vornehmen.

● Universal-Rührquirl montieren (s. Abb. A)

- Mischwendel **7a** mit dem Schaft **7b** fest verschrauben.
- Anschließend schrauben Sie den Universal-Rührquirl **7** in die Rührwelle mit M-14 Innengewinde **4** ein.
- Halten Sie dazu die Universal-Rührquirlaufnahme mit einem Maulschlüssel **2** fest und ziehen Sie den Universal-Rührquirl **7** mit dem zweiten Maulschlüssel **2** fest.

● Universal-Rührquirl demontieren

- Um den Universal-Rührquirl zu entfernen, gehen Sie in umgekehrter Reihenfolge vor.

● Abstell-/Aufhängebügel montieren

- Montieren Sie den Abstell-/Aufhängebügel **3**, indem Sie diesen mit den vier mitgelieferten Kreuzschlitzschrauben an der vorgesehenen Stelle am Handgriff (s. Abb. C) befestigen.

● Abstell-/Aufhängebügel verwenden

- Verwenden Sie den Abstell-/Aufhängebügel **3**, um das Gerät aufzuhängen oder um es auf dem Boden abzustellen. So schützen Sie es vor Verschmutzung.

● Bedienung

● Gerät ein-/ausschalten (s. Abb. B)

Einschalten:

- EIN-/AUS-Schalter **5** drücken.

Ausschalten:

- EIN-/AUS-Schalter **5** loslassen.

Dauerbetrieb einschalten:

- EIN-/AUS-Schalter **[5]** mit Feststelltaste **[6]** sichern.

Dauerbetrieb ausschalten:

- EIN-/AUS-Schalter **[5]** kurz eindrücken.

● Drehzahl einstellen (s. Abb. B)

Hinweis: Der EIN-/AUS-Schalter **[5]** verfügt über eine variable Geschwindigkeitsregelung.

Hinweis: Im Dauerbetrieb können Sie die Drehgeschwindigkeit nicht variieren.

- Üben Sie leichten Druck auf den EIN-/AUS-Schalter **[5]** aus, um eine niedrige Drehzahl zu erreichen.
- Erhöhen Sie den Druck, um die Drehzahl zu erhöhen.

● Mit dem Rührgerät arbeiten

- Tauchen Sie den Universal-Rührquirl mit reduzierter Drehzahl in das Mischgut.
- Nach dem der Universal-Rührquirl vollständig eingetaucht ist, können Sie die Geschwindigkeit steigern.
- Führen Sie den Universal-Rührquirl während des Mischvorgangs durch das Mischgefäß und mischen Sie so lange, bis das Mischgut vollständig durchgearbeitet ist.

● Wartung und Reinigung

⚠️ WARNUNG! VERLETZUNGSGEFAHR!

Ziehen Sie vor allen Arbeiten am Elektrowerkzeug den Netzstecker aus der Steckdose.

● Reinigung

- Verwenden Sie zum Reinigen des Gehäuses ein trockenes Tuch. Verwenden Sie auf keinen Fall Benzin, Lösungsmittel oder Reiniger, die Kunststoff angreifen.

- Halten Sie das Gerät stets sauber, trocken und frei von Öl oder Schmierfetten. Es dürfen keine Flüssigkeiten in das Innere des Farb- und Mörtelrührers gelangen.
- Reinigen Sie den Farb- und Mörtelrührer regelmäßig, am besten immer direkt nach Abschluss der Arbeit.

● Service

⚠️ WARNUNG! Lassen Sie den Austausch des Steckers oder der Netzleitung immer vom Hersteller des Gerätes oder seinem Kundendienst ausführen. Damit wird sichergestellt, dass die Sicherheit des Gerätes erhalten bleibt.

Hinweis: Nicht aufgeführte Ersatzteile (wie z.B. Kohlebürsten, Schalter) können Sie über unsere Callcenter bestellen.

● Garantie

Sie erhalten auf dieses Gerät 3 Jahre Garantie ab Kaufdatum. Das Gerät wurde sorgfältig produziert und vor Anlieferung gewissenhaft geprüft. Bitte bewahren Sie den Kassenbon als Nachweis für den Kauf auf. Bitte setzen Sie sich im Garantiefall mit Ihrer Servicestelle telefonisch in Verbindung. Nur so kann eine kostenlose Einsendung Ihrer Ware gewährleistet werden.

Die Garantieleistung gilt nur für Material- oder Fabrikationsfehler, nicht aber für Transportschäden, Verschleißteile oder für Beschädigungen an zerbrechlichen Teilen, z. B. Schalter oder Akkus. Das Produkt ist lediglich für den privaten und nicht für den gewerblichen Gebrauch bestimmt.

Bei missbräuchlicher und unsachgemäßer Behandlung, Gewaltanwendung und bei Eingriffen, die nicht von unserer autorisierten Service-Niederlassung vorgenommen wurden, erlischt die Garantie. Ihre gesetzlichen Rechte werden durch diese Garantie nicht eingeschränkt.

Die Garantiezeit wird durch die Gewährleistung nicht verlängert. Dies gilt auch für ersetzte und reparierte Teile. Eventuell schon beim Kauf vorhandene Schäden und Mängel müssen sofort nach dem Auspacken gemeldet werden, spätestens aber zwei Tage nach Kaufdatum. Nach Ablauf der Garantiezeit anfallende Reparaturen sind kostenpflichtig.

Möglichkeiten zur Entsorgung des ausgedienten Gerätes erfahren Sie bei Ihrer Gemeinde- oder Stadtverwaltung.

DE

Service Deutschland

Tel.: 0800 5435 111

E-Mail: kompernass@lidl.de

IAN 273041

AT

Service Österreich

Tel.: 0820 201 222

(0,15 EUR / Min.)

E-Mail: kompernass@lidl.at

IAN 273041

CH

Service Schweiz

Tel.: 0842 665566

**(0,08 CHF / Min., Mobilfunk
max. 0,40 CHF / Min.)**

E-Mail: kompernass@lidl.ch

IAN 273041

● Entsorgung



Die Verpackung besteht aus umweltfreundlichen Materialien, die Sie über die örtlichen Recyclingstellen entsorgen können.



**Werfen Sie Elektrowerkzeuge
nicht in den Hausmüll!**

Gemäß Europäischer Richtlinie 2012/19/EU über Elektro- und Elektronik-Altgeräte und Umsetzung in nationales Recht müssen verbrauchte Elektrowerkzeuge getrennt gesammelt und einer umweltgerechten Wiederverwertung zugeführt werden.

● **Original-EG-Konformitätserklärung / Hersteller** 

Wir, KOMPERNASS HANDELS GMBH, Dokumentenverantwortlicher: Herr Semi Uguzlu, BURGSTRASSE 21, 44867 BOCHUM, DEUTSCHLAND, erklären hiermit, dass dieses Produkt mit den folgenden Normen, normativen Dokumenten und EG-Richtlinien übereinstimmt:

**Maschinenrichtlinie
(2006 / 42 / EC)**

**Elektromagnetische Verträglichkeit
(2004 / 108 / EC)**

**RoHS Richtlinie
(2011 / 65 / EU)**

angewandte harmonisierte Normen

EN 60745-1:2009/A11:2010

EN ISO 12100:2010

EN 55014-1:2006/A2:2011

EN 55014-2:1997/A2:2008

EN 61000-3-2:2014

EN 61000-3-3:2013

Typ / Gerätebezeichnung:

Farb- und Mörtelrührer PFMR 1400 C2

Herstellungsjahr: 11-2015

Seriennummer: IAN 273041

Bochum, 30.11.2015



Semi Uguzlu

- Qualitätsmanager -

Technische Änderungen im Sinne der Weiterentwicklung sind vorbehalten.

Introduction

Intended use	Page 22
Features	Page 22
Scope of delivery	Page 22
Technical Data	Page 22

General power tool safety warnings

1. Work area safety.....	Page 23
2. Electrical safety.....	Page 23
3. Personal safety.....	Page 23
4. Power tool use and care.....	Page 24
5. Service.....	Page 24

Safety notes for paint and mortar mixer

Page 24

Before use

Mounting the agitator.....	Page 25
Dismantling the agitator.....	Page 25
Installing the support bracket	Page 25
Using the support bracket.....	Page 25

Operation

Turning the device ON/OFF.....	Page 25
Setting the speed.....	Page 25
Working with the mixer	Page 25

Maintenance and Cleaning

Cleaning	Page 25
----------------	---------

Service

Page 26

Warranty

Page 26

Disposal

Page 26

Translation of the original declaration of conformity / Manufacturer

Page 27

Paint & mortar mixer PFMR 1400 C2

● Introduction

Congratulations on your purchase. You have selected a high quality product. The instructions for use are a part of this product. They contain important information about safety, use and disposal. Before using the product, please familiarise yourself with all the operating and safety instructions. When passing this product on to others please be sure to also include all of its documentation.

● Intended use

The machine is intended for mixing building materials that are in a fluid or powder form, e.g. paint, mortar, adhesives, plaster and similar substances. Depending on the consistency of the material and the amount to be mixed, the appropriate agitator with the suitable mixing effect should be used. The machine may only be utilised for its intended use. Any other use is not intended. The user/operator, not the manufacturer, is liable for resulting damages or any type of injury resulting from any other use that is not intended. Please note that our devices were not constructed for commercial, manual, or industrial use. We do not accept any warranty liability if the device is used for commercial, manual, or industrial operations, or activities similar to these.

● Features

- 1 Handle
- 2 Open-end spanner for changing agitator
- 3 Support bracket
- 4 Agitator shaft with M-14 inner threading
- 5 ON/OFF switch
- 6 Hold-to-run button
- 7 Mixing paddle
- 7a Mixing spiral
- 7b Shaft

● Scope of delivery

- 1 Paint & mortar mixer PFMR 1400 C2
- 1 Mixing paddle
- 2 Open-end spanners for changing agitator
- 1 Support bracket
- 4 Crosshead screws
- 1 Instructions for use

● Technical Data

Mains voltage:	230V~ 50Hz
Power input:	1400 W
Idle speed:	0-700 min ⁻¹
Mixer holder:	M14
Protection class:	II/□
Weight without mixing paddle:	3590 g

Noise and vibration data:

Values for noise determined in accordance with EN 60745. The A-weighted noise levels of the electrical power tool are typically:
Sound pressure level: 92.5 dB(A)
Sound power level: 103.5 dB(A)
Instability K: 3 dB

Wear hearing protection!

The total vibration (vector sum of three directions) is calculated in accordance with EN 60745:

Front Handle:	a_{h1} : 3.93 m/s ²
Rear Handle:	a_{h2} : 8.33 m/s ²
Uncertainty K =	1.5 m/s ²

⚠ WARNING! The vibration level specified in these instructions was measured in accordance with an EN 60745 standardised measurement process and can be used to compare equipment. The vibration emission value specified can also serve as a preliminary assessment of the exposure. The vibration level will change according to the application of the electrical tool and in some cases, may exceed the value specified in these instructions. Regularly using the electric tool in such a way may make it easy to underestimate the vibration.

Note: If you wish to make an accurate assessment of the vibration loads experienced during a particular period of work, you should also take into account the intervening periods of time when the device is switched off or is running but is not actually in use. This can result in a much lower vibration load over the whole of the work period.

● **General power tool safety warnings**



⚠ WARNING! Read all safety warnings and all instructions.

Failure to follow the warnings and instructions may result in electric shock, fire and/or serious injury.

Save all warnings and instructions for future reference!

The term “power tool” in the warnings refers to your mains-operated (corded) power tool or battery-operated (cordless) power tool.

1. Work area safety

- a) **Keep work area clean and well lit.**
Cluttered or dark areas invite accidents.
- b) **Do not operate power tools in explosive atmospheres, such as in the presence of flammable liquids, gases or dust.**
Power tools create sparks which may ignite the dust or fumes.
- c) **Keep children and bystanders away while operating a power tool.** *Distractions can cause you to lose control.*

2. Electrical safety

- a) **Power tool plugs must match the outlet. Never modify the plug in any way. Do not use any adapter plugs with earthed (grounded) power tools.** *Unmodified plugs and matching outlets will reduce risk of electric shock.*

- b) **Avoid body contact with earthed or grounded surfaces, such as pipes, radiators, ranges and refrigerators.**
There is an increased risk of electric shock if your body is earthed or grounded.
- c) **Do not expose power tools to rain or wet conditions.** *Water entering a power tool will increase the risk of electric shock.*
- d) **Do not abuse the cord. Never use the cord for carrying, pulling or unplugging the power tool. Keep cord away from heat, oil, sharp edges or moving parts.**
Damaged or entangled cords increase the risk of electric shock.
- e) **When operating a power tool outdoors, use an extension cord suitable for outdoor use.** *Use of a cord suitable for outdoor use reduces the risk of electric shock.*
- f) **If operating a power tool in a damp location is unavoidable, use a residual current device (RCD) protected supply.**
Use of an RCD reduces the risk of electric shock.

3. Personal safety

- a) **Stay alert, watch what you are doing and use common sense when operating a power tool. Do not use a power tool while you are tired or under the influence of drugs, alcohol or medication.** *A moment of inattention while operating power tools may result in serious personal injury.*
- b) **Use personal protective equipment. Always wear eye protection.** *Protective equipment such as dust mask, non-skid safety shoes, hard hat, or hearing protection used for appropriate conditions will reduce personal injuries.*
- c) **Avoid accidental starting. Verify the power tool is switched off before connecting it to the mains and/or connecting the battery, picking it up, or carrying it.** *Accidents can happen if you carry the device with your finger on the ON/OFF switch or with the device switched on.*
- d) **Remove any adjusting key or wrench before turning the power tool on.** *A*

wrench or a key left attached to a rotating part of the power tool may result in personal injury.

- e) **Do not overreach. Keep proper footing and balance at all times.** This enables better control of the power tool in unexpected situations.
- f) **Dress properly. Do not wear loose clothing or jewellery. Keep your hair, clothing and gloves away from moving parts.** Loose clothes, jewellery or long hair can be caught in moving parts.
- g) **If devices are provided for the connection of dust extraction and collection facilities, ensure these are connected and properly used.** Use of dust collection can reduce dust-related hazards.

4. Power tool use and care

- a) **Do not force the power tool. Use the correct power tool for your application.** The correct power tool will do the job better and safer at the rate for which it was designed.
- b) **Do not use the power tool if the switch does not turn it on and off.** Any power tool that cannot be controlled with the switch is dangerous and must be repaired.
- c) **Pull the mains plug out of the socket and / or remove the rechargeable battery before you make any adjustments to the device, change accessories or when the device is put away.** This precaution is intended to prevent the device from unintentionally starting.
- d) **Store idle power tools out of the reach of children and do not allow persons unfamiliar with the power tool or these instructions to operate the power tool.** Power tools are dangerous in the hands of untrained users.
- e) **Maintain power tools. Check for misalignment or binding of moving parts, breakage of parts and any other condition that may affect the power tool's operation. If damaged, have the power**

tool repaired before use. Many accidents are caused by poorly maintained power tools.

- f) **Keep cutting tools sharp and clean.** Properly maintained cutting tools with sharp cutting edges are less likely to bind and are easier to control.
- g) **Use the power tool, accessories and tool bits etc. in accordance with these instructions, taking into account the working conditions and the work to be performed.** Use of the power tool for operations different from those intended could result in a hazardous situation.

5. Service

- a) **Have your power tool serviced by a qualified repair person using only identical replacement parts.** This will ensure that the safety of the power tool is maintained.

● Safety notes for paint and mortar mixer

- **Hold the device by the insulated handle surfaces when performing work where there is danger of the applied tool striking hidden electrical lines or its own power line.** Contact with a live wire could cause metal parts of the device to become live and lead to electric shock.
- Do not use device in surroundings with explosive atmospheres. Do not mix solvents or substances containing solvents with a flashpoint below 21 °C.
- Do not place cables around any part of your body.
- Only turn the device on or off when it is in the mixing vessel. Make sure that it is securely and safely positioned. When mixing, do not place hands or objects in the mixing vessel.
- If the sound pressure level at the work station exceeds 85 dB(A), wear hearing protection!
- Wearing work gloves and safety glasses is recommended when working with the agitator.
- Wearing snug fitting clothing is required.

● Before use

- Always pull the mains plug before executing settings on the device.

● Mounting the agitator (see Ill. A)

- Firmly screw the shaft [7b] to the mixing spiral [7a].
- Subsequently, screw the agitator [7] into the agitator shaft with the M-14 inner threading [4].
- Secure the chuck with an open-end spanner [2] and tighten the stirrer [7] with a second open-end spanner [2].

● Dismantling the agitator

- To remove the agitator, repeat the process in the reverse order.

● Installing the support bracket

- Install the support bracket [3] by securing the four included crosshead screws in the designated location on the handle (see Fig. C).

● Using the support bracket

- Use the support bracket [3] to hang the device or to set it on the ground. This will prevent it from dirtying.

● Operation

● Turning the device ON/OFF (see Ill. B)

Switching on:

- Press the ON/OFF switch [5].

Switching off:

- Release the ON/OFF switch [5].

Switching on permanent operation:

- Secure ON/OFF switch [5] with hold-to-run button [6].

Switching off permanent operation:

- Press ON/OFF switch [5] quickly.

● Setting the speed (see Ill. B)

Note: The ON/OFF switch [5] has a variable speed control.

Note: The speed cannot be adjusted in non-stop operation.

- Press the ON/OFF switch [5] lightly to reduce the speed.
- Increase the pressure to increase the speed.

● Working with the mixer

- Submerge the mixer in the mixture at a low speed.
- After the agitator has been submerged completely, you may increase the speed.
- During the mixing process, move the agitator around the mixing vessel and mix the mixture until it is completely processed.

● Maintenance and Cleaning

⚠ WARNING! DANGER OF INJURY! Pull the mains plug out of the mains socket before you carry out any task on the device.

● Cleaning

- Use a dry cloth to clean the casing. Under no circumstances should you use petrol, solvents or cleaning agents, which may be aggressive to the plastic.
- Always keep the device clean, dry and free of oil or grease. Do not allow liquids to enter the interior of the paint and mortar mixer.
- Clean the paint and mortar mixer regularly, preferably immediately after finishing your work.

● Service

⚠ WARNING! If the plug or the mains lead needs to be replaced, always have the replacement performed by the manufacturer or its service centre.

This ensures that the safety of the device is maintained.

Note: Spare parts not listed (e.g. carbon brushes, switches) can be ordered through our call centre.

● Warranty

The warranty for this appliance is for 3 years from the date of purchase. The appliance has been manufactured with care and meticulously examined before delivery. Please retain your receipt as proof of purchase. In the event of a warranty claim, please make contact by telephone with our Service Department. Only in this way can a post-free despatch for your goods be assured.

The warranty covers only claims for material and manufacturing defects, but not for transport damage, for wearing parts or for damage to fragile components, e.g. buttons or batteries. This product is for private use only and is not intended for commercial use.

The warranty is void in the case of abusive and improper handling, use of force and internal tampering not carried out by our authorized service branch. Your statutory rights are not restricted in any way by this warranty.

The warranty period will not be extended by repairs made under warranty. This applies also to replaced and repaired parts. Any damage and defects extant on purchase must be reported immediately after unpacking the appliance, at the latest, two days after the purchase date. Repairs made after the expiration of the warranty period are subject to payment.

GB

Service Great Britain

Tel.: 0871 5000 720
(£0.10 / minute)

e-mail: kompennass@lidl.co.uk

IAN 273041

● Disposal



The packaging is made of environmentally friendly materials, which may be disposed of through your local recycling facilities.



Do not dispose of electrical power tools with household rubbish!

In accordance with European Directive 2012 / 19 / EU (covering waste electrical and electronic equipment) and its transposition into national legislation, worn out electrical power tools must be collected separately and taken for environmentally compatible recycling.

Contact your local refuse disposal authority for more details of how to dispose of your worn out electrical devices.

● **Translation of the original
declaration of conformity /
Manufacturer $\text{C} \text{E}$**

We, KOMPERNASS HANDELS GMBH, the person responsible for documents: Mr Semi Uguzlu, BURGSTRASSE 21, 44867 BOCHUM, GERMANY, hereby declare that this product complies with the following standards, normative documents and EU directives:

**Machinery Directive
(2006 / 42 / EC)**

**Electromagnetic Compatibility
(2004 / 108 / EC)**

**RoHS Directive
(2011 / 65 / EU)**

Applicable harmonised standards

EN 60745-1:2009/A11:2010

EN ISO 12100:2010

EN 55014-1:2006/A2:2011

EN 55014-2:1997/A2:2008

EN 61000-3-2:2014

EN 61000-3-3:2013

Type / Description of product:

Paint & mortar mixer PFMR 1400 C2

Date of manufacture: 11-2015

Serial number: IAN 273041

Bochum, 30.11.2015



Semi Uguzlu

- Quality Manager -

We reserve the right to make technical modifications in the course of product development.

KOMPERNASS HANDELS GMBH

BURGSTRASSE 21
44867 BOCHUM
GERMANY

Version des informations - Stand der
Informationen - Last Information Update:
11 / 2015 - Ident.-No.: PFMR1400C2112015-2

IAN 273041