

SILVERCREST®



www.lidl-service.com



MOPA DE VAPOR SCOPA A VAPORE SDM 1500 B2

(ES)

MOPA DE VAPOR

Instrucciones de uso

(PT)

MOPA A VAPOR

Manual de instruções

(DE) (AT) (CH)

DAMPFMOPP

Bedienungsanleitung

(IT) (MT)

SCOPA A VAPORE

Istruzioni per l'uso

(GB) (MT)

STEAM MOP

Operating instructions

IAN 273089

(ES) (IT)
(PT)

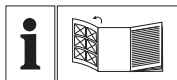

ES
Antes de empezar a leer abra la página que contiene las imágenes y, en seguida, familiarícese con todas las funciones del dispositivo.

IT (MT)
Prima di leggere aprire la pagina con le immagini e prendere confidenza con le diverse funzioni dell'apparecchio.

PT
Antes de começar a ler abra na página com as imagens e, de seguida, familiarize-se com todas as funções do aparelho.

GB (MT)
Before reading, unfold the page containing the illustrations and familiarise yourself with all functions of the device.

DE (AT) (CH)
Klappen Sie vor dem Lesen die Seite mit den Abbildungen aus und machen Sie sich anschließend mit allen Funktionen des Gerätes vertraut.

ES	Instrucciones de uso	Página	1
IT/MT	Istruzioni per l'uso	Pagina	19
PT	Manual de instruções	Página	37
GB/MT	Operating instructions	Page	55
DE/AT/CH	Bedienungsanleitung	Seite	71

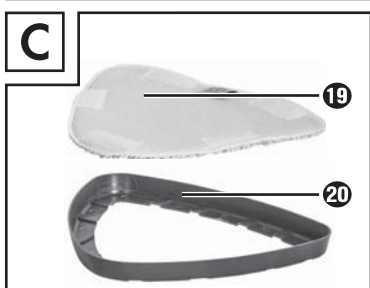
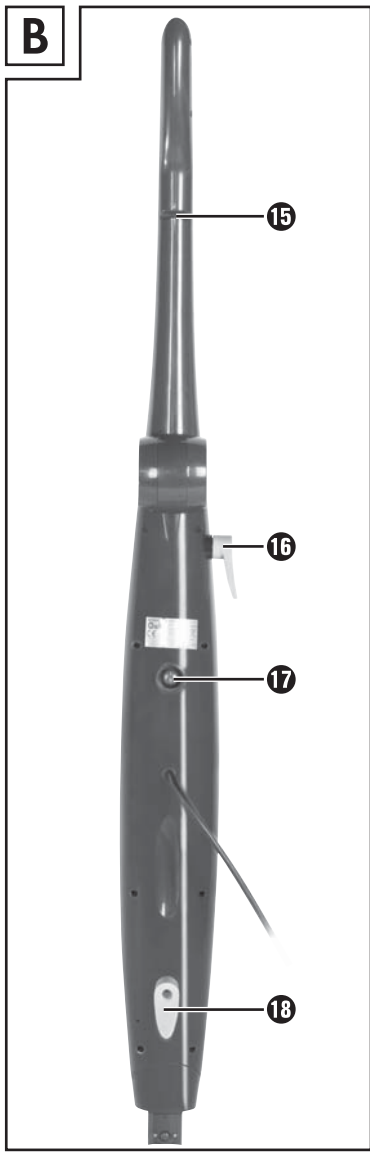
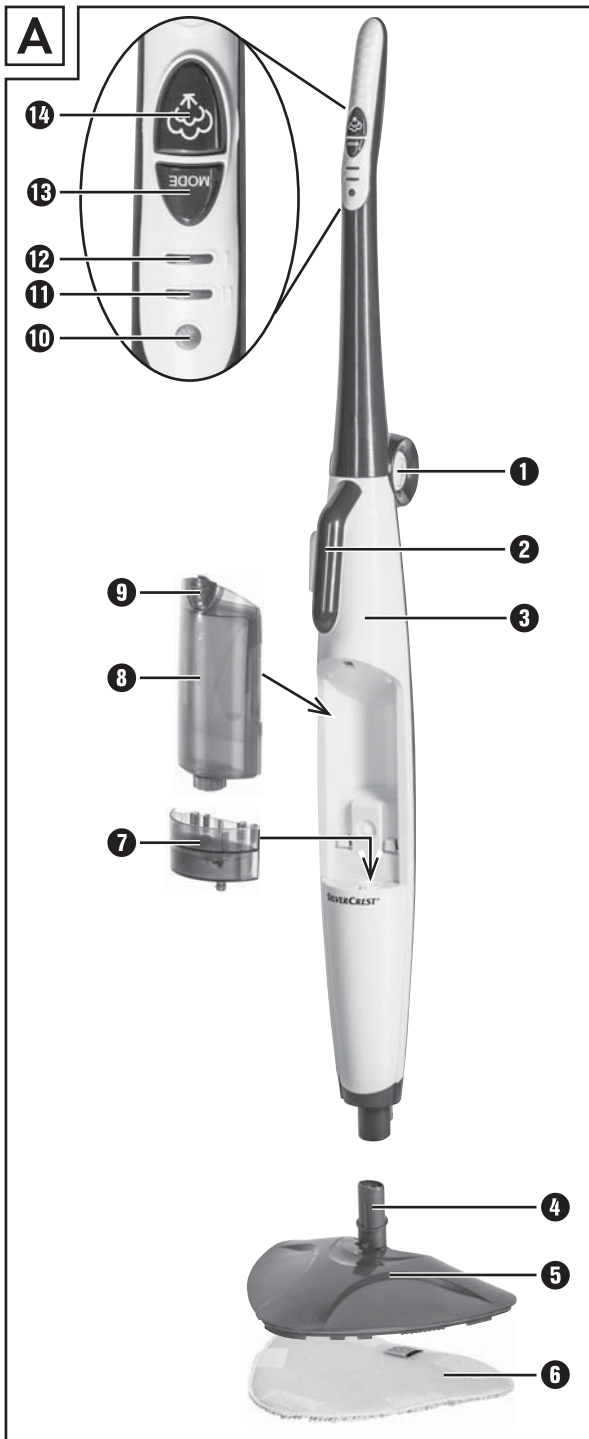

Índice

Introducción	2
Información sobre estas instrucciones de uso	2
Derechos de propiedad industrial	2
Uso previsto	2
Indicaciones de seguridad	3
Elementos de control	6
Desembalaje y conexión	7
Indicaciones de seguridad	7
Volumen de suministro e inspección de transporte	7
Desembalaje	7
Desecho del embalaje	8
Montaje del aparato	8
Manejo y funcionamiento	8
Llenado de agua	8
Manejo	9
Después de su uso	11
Limpieza y mantenimiento	11
Mantenimiento/cambio del filtro	12
Eliminación de fallos	13
Almacenamiento	14
Desecho	14
Anexo	14
Características técnicas	14
Garantía	15
Asistencia técnica	15
Importador	15

Introducción

Información sobre estas instrucciones de uso

Felicidades por la compra de su aparato nuevo.

Ha adquirido un producto de alta calidad. Las instrucciones de uso forman parte del producto y contienen indicaciones importantes acerca de la seguridad, el uso y el desecho de este aparato. Antes de usar el producto, familiarícese con todas las indicaciones de manejo y de seguridad. Utilice el producto únicamente como se describe y para los ámbitos de aplicación indicados. Entregue todos los documentos cuando transfiera el producto a terceros.

Derechos de propiedad industrial

Esta documentación está protegida por derechos de propiedad industrial.

Solo se permite su reproducción o reimpresión, total o parcial, así como la reproducción de imágenes, incluso modificadas, con la autorización por escrito del fabricante.

Uso previsto

Este aparato está diseñado exclusivamente para la limpieza de suelos en espacios interiores. Cualquier uso diferente o que supere lo indicado se considerará contrario al uso previsto. El aparato no está previsto para su uso comercial o industrial.

Se excluyen las reclamaciones de cualquier tipo a causa de daños producidos por un uso contrario a lo dispuesto, reparaciones incorrectas, modificaciones no autorizadas o el uso de piezas de repuesto no autorizadas. El riesgo será responsabilidad exclusiva del usuario.

Indicaciones de seguridad

¡PELIGRO DE DESCARGA ELÉCTRICA!

- ▶ Conecte el aparato exclusivamente a una base de enchufe instalada conforme a la normativa y con una tensión de red de 220 - 240 V ~, 50/60 Hz.
- ▶ En caso de errores de funcionamiento y antes de limpiar el aparato, extraiga la clavija de la base de enchufe.
- ▶ Extraiga siempre el cable de red de la base de enchufe tirando de la clavija y no del propio cable.
- ▶ No doble ni aplaste el cable de red y tiéndalo de modo que nadie pueda pisarlo ni tropezar con él.
- ▶ Si la clavija de red o el cable de red están dañados, encomiende su sustitución al personal técnico autorizado o al servicio de asistencia técnica con el fin de evitar riesgos.
- ▶ No permita que el cable de red se moje o humedezca mientras el aparato esté en funcionamiento. Tienda el cable de forma que no se dañe ni quede aprisionado durante el manejo.
- ▶ Si el aparato está dañado, no deberá continuar utilizándolo para evitar riesgos.
- ▶ Extraiga la clavija de red de la base de enchufe antes de reponer agua o de limpiar o cambiar los accesorios.
- ▶ Utilice el aparato únicamente en espacios secos, no al aire libre.
- ▶ ¡No sumerja nunca el aparato en agua ni en otros líquidos!
- ▶ No dirija nunca el vapor directamente sobre aparatos eléctricos o dispositivos que contengan componentes eléctricos, como el interior de un horno.

¡PELIGRO DE DESCARGA ELÉCTRICA!

- ▶ Utilice el aparato exclusivamente con las manos secas y siempre con zapatos (nunca descalzo). De este modo, se reduce el peligro de descarga eléctrica si se produce algún fallo.
- ▶ No oriente nunca el aparato hacia objetos sensibles a la humedad.
- ▶ Este aparato puede ser utilizado por personas cuyas facultades físicas, sensoriales o mentales sean reducidas o carezcan de los conocimientos y de la experiencia necesaria siempre que sean vigiladas o hayan sido instruidas correctamente sobre el uso seguro del aparato y hayan comprendido los peligros que entraña. Los niños no deben jugar con el aparato. Los niños no deben realizar las tareas de limpieza y mantenimiento del aparato sin supervisión.

¡ADVERTENCIA! ¡PELIGRO DE LESIONES!

- ▶ Algunas de las piezas del aparato pueden calentarse durante el uso. ¡Peligro de quemaduras!
- ▶ Deje enfriar los accesorios antes de extraerlos.
- ▶ Utilice exclusivamente los accesorios originales del aparato. Es posible que las piezas de otros fabricantes no sean lo suficientemente seguras.
- ▶ No debe utilizarse el aparato si se ha caído, si se aprecian daños visibles o si no es estanco.
- ▶ Debe mantenerse el aparato fuera del alcance de los niños siempre que esté activado o mientras se enfría.
- ▶ No dirija nunca el vapor hacia personas o animales. ¡El vapor caliente puede causar lesiones graves!
- ▶ Desconecte la clavija de red de la base de enchufe cada vez que interrumpa el funcionamiento del aparato, tras finalizar su uso y antes de limpiarlo.

⚠ ¡PELIGRO DE QUEMADURAS!

¡Precaución! ¡Superficie caliente!



Este símbolo le advierte de la salida de vapor. Observe las indicaciones de seguridad.

⚠ ¡ATENCIÓN! ¡PELIGRO DE DAÑOS MATERIALES!

- ▶ Utilice exclusivamente el aparato sobre suelos de mármol, piedra, baldosas, parqué o madera dura que hayan sido tratados y sean impermeables al agua.
- ▶ Nunca utilice el aparato en las siguientes circunstancias:
 - ... sobre suelos no tratados o permeables,
 - ... sobre superficies de cristal,
 - ... sobre superficies de plástico blandas,
 - ... sobre suelos encerados.
- ▶ Utilice exclusivamente el aparato sobre suelos de parqué si están sellados.
- ▶ No deje el aparato mucho tiempo encendido sobre un suelo de madera, ya que la madera podría hincharse.
- ▶ No ponga nunca el aparato en funcionamiento con el depósito de agua vacío. De lo contrario, la bomba podría trabajar en vacío y sobrecalentarse.
- ▶ No utilice ningún tipo de reloj programador externo ni sistema de control remoto para accionar el aparato.
- ▶ No deje nunca el aparato desatendido durante su funcionamiento.
- ▶ No utilice el aparato a la intemperie.

¡ATENCIÓN! ¡PELIGRO DE DAÑOS MATERIALES!

- ▶ Asegúrese de que el aparato, el cable de red o la clavija de red no entren en contacto con fuentes de calor, como placas de cocina o llamas abiertas.

Elementos de control

Figura A:

- 1 Botón de desbloqueo "mango"
- 2 Mango de transporte
- 3 Unidad principal
- 4 Inserto de conexión
- 5 Base de la mopa
- 6 Mopa
- 7 Filtro
- 8 Depósito de agua
- 9 Botón de desbloqueo "depósito de agua"
- 10 Piloto de control POWER
- 11 Piloto de control rojo "vapor de alta intensidad"
- 12 Piloto de control verde "vapor de baja intensidad"
- 13 Botón MODE
- 14 Botón "vapor"

Figura B:

- 15 Ranura
- 16 Gancho superior para el cable
- 17 Interruptor de encendido/apagado
- 18 Gancho inferior para el cable

Figura C:

- 19 Mopa de repuesto
- 20 Aro para alfombras

Desembalaje y conexión

Indicaciones de seguridad

¡ADVERTENCIA!

Durante la puesta en funcionamiento del aparato, pueden producirse lesiones personales y daños materiales.

Observe las siguientes indicaciones de seguridad para evitar peligros:

- ▶ Los materiales de embalaje no deben usarse para jugar. Existe peligro de asfixia.

Volumen de suministro e inspección de transporte

El aparato se suministra de serie con los siguientes componentes (consulte la página desplegable):

- Unidad principal
- Base de la mopa
- Aro para la limpieza de alfombras/moquetas
- 2 mopas
- Instrucciones de uso

INDICACIÓN

- ▶ Compruebe la integridad del suministro y si hay daños visibles.
- ▶ Si el suministro está incompleto o se observan daños debido a un embalaje deficiente o al transporte, póngase en contacto con la línea directa de asistencia (consulte el capítulo Asistencia técnica).

Desembalaje

- ◆ Extraiga todas las piezas del aparato y las instrucciones de uso de la caja.
- ◆ Retire el resto de material de embalaje, así como las posibles láminas y adhesivos.

Desecho del embalaje

El embalaje protege el aparato durante el transporte. El material de embalaje se ha seleccionado teniendo en cuenta criterios ecológicos y de desecho, por lo que es reciclable.



El reciclaje del embalaje permite ahorrar en materias primas y reduce el volumen de residuos. Deseche el material de embalaje innecesario de la forma dispuesta por las normativas locales aplicables.

INDICACIÓN

- ▶ Si es posible, conserve el embalaje original durante el periodo de garantía del aparato para poder empaquetarlo correctamente en caso de una reclamación conforme a la garantía.

Montaje del aparato

- ◆ Inserte la unidad principal ③ en el inserto de conexión ④ de la base de la mopa ⑤ y presione la unidad principal ③ hacia abajo hasta que el encastre circular encaje.
- ◆ Coloque una mopa ⑥ en la base de la mopa ⑤ desde abajo.

INDICACIÓN

- ▶ Si desea limpiar moquetas o alfombras con la mopa a vapor, colóquela sobre el aro para alfombras/moquetas ⑳. Así podrá deslizar la mopa ⑥ sobre la alfombra/moqueta.

Manejo y funcionamiento

En este capítulo, se proporcionan indicaciones importantes sobre el manejo y funcionamiento del aparato.

Llenado de agua

¡ATENCIÓN: DAÑOS MATERIALES!

- ▶ ¡No utilice nunca el aparato sin agua en el depósito de agua ⑧!
De lo contrario, la bomba podría sobrecalentarse y dañarse.
- 1) Deslice el botón de desbloqueo "depósito de agua" ⑨ hacia abajo y tire al mismo tiempo del depósito de agua ⑧ hacia delante/arriba con un movimiento de inclinación.
 - 2) Dé la vuelta al depósito de agua ⑧ y desenrosque el cierre.
 - 3) Llene el depósito de agua ⑧ hasta la marca MAX con agua corriente.

INDICACIÓN

Si el agua corriente de su lugar de residencia es muy dura, es recomendable mezclarla con agua destilada. De lo contrario, podrían formarse prematuramente restos de cal en las boquillas del chorro de vapor.

Para mantener la función del chorro de vapor en perfecto estado durante más tiempo, mezcle el agua corriente con agua destilada según lo dispuesto en la tabla.

Dureza del agua	Proporción del agua destilada en relación con el agua corriente
Muy blanda/blanda	0
Media	1:1
Dura	2:1
Muy dura	3:1

Puede informarse sobre la dureza del agua en la central de abastecimiento de agua local.

- 4) Enrosque el cierre firmemente con la mano.
- 5) Vuelva a dar la vuelta al depósito de agua ⑥ e insértelo en la unidad principal ③: Coloque primero la parte inferior en la unidad principal ③ y, después, incline la parte superior hacia el aparato. Presione firmemente hasta que el depósito de agua ⑥ encastre de forma audible y quede bien asentado en la unidad principal ③.

Manejo

¡ATENCIÓN: DAÑOS MATERIALES!

- ▶ Si no está seguro de si el suelo es apto para la limpieza, compruebe su compatibilidad con antelación en una zona menos visible.
- ▶ No utilice nunca el aparato sin la mopa ⑥ sobre la base de la mopa ⑤. ¡De lo contrario, arañará el suelo!
- ▶ ¡No utilice nunca el aparato sin agua en el depósito de agua ⑧! De lo contrario, la bomba podría sobrecalentarse y dañarse.

INDICACIÓN

- ▶ Antes de limpiar el suelo con la mopa a vapor, recomendamos que lo aspire para eliminar las partículas sueltas de polvo.

Una vez el aparato esté bien montado y lleno de agua, realice lo siguiente:

- 1) Si no lo ha hecho: desenrolle completamente el cable de red de los ganchos para el cable ⑫/⑬. Para desenrollar fácilmente el cable, tire ligeramente del gancho superior para el cable ⑫ hacia fuera y gírelo al mismo tiempo hacia abajo para abatirlo.

- 2) Pulse el botón de desbloqueo "mango" **1** y desplace el mango hacia arriba de forma que quede encastrado.
- 3) Introduzca el cable de red a través de la ranura **15** de la parte trasera del mango para que no quede colgando en la zona de trabajo.
- 4) Conecte la clavija de red a la base de enchufe.
- 5) Ajuste el interruptor de encendido/apagado **17** en la posición de encendido "I". El interruptor de encendido/apagado **17** se ilumina y el piloto de control rojo POWER **10** parpadea.
- 6) Seleccione la intensidad deseada para el vapor con el botón MODE **18**:
 - 1 pulsación: poco vapor, se enciende el piloto de control verde **12**.
 - 2 pulsaciones: mucho vapor, se enciende el piloto de control rojo **11**.
 - 3 pulsaciones: no se genera vapor, modo de espera, se enciende el piloto de control POWER **10**.

INDICACIÓN

- ▶ Recomendamos el nivel de vapor más alto, sobre todo, para suelos revestidos con un material resistente a la humedad y al calor, como las baldosas.
 - ▶ Recomendamos el nivel de vapor más bajo para suelos revestidos con un material sensible a la humedad y al calor, como, p. ej., el parquet.
- 7) Espere unos 30 segundos a que se caliente el aparato.
 - 8) Pulse el botón "vapor" **14**. El aparato comenzará a generar vapor y, tras un breve periodo de tiempo, saldrá vapor por la mopa **6**.
 - 9) Limpie las superficies deseadas.
Si, durante el uso, se vacía el depósito de agua **8**, haga lo siguiente:

INDICACIÓN

- ▶ Cuando se vacía el depósito de agua **8**, la bomba sigue funcionando durante un tiempo hasta que se indica que el depósito de agua **8** está vacío mediante el parpadeo simultáneo del piloto de control rojo "vapor de alta intensidad" **11**, del piloto de control verde "vapor de baja intensidad" **12** y del piloto de control POWER **10**.
 - Vuelva a pulsar la tecla "vapor" **14** para detener la generación de vapor.
 - Ajuste el interruptor de encendido/apagado **17** en "O".
 - Retire el depósito de agua **8**, llénelo y vuelva a colocar el depósito de agua **8** de la manera descrita en el capítulo "Llenado de agua".
 - Ajuste el interruptor de encendido/apagado **17** en la posición de encendido "I".
 - Seleccione la intensidad del vapor deseada de la manera descrita y pulse el botón "vapor" **14**.

- 10) Cuando haya finalizado la limpieza, pulse el botón "vapor" **14** para detener la generación de vapor.
- 11) Ajuste el interruptor de encendido/apagado **17** en "O". A continuación, se apaga el piloto de control POWER **10**.
- 12) Extraiga la clavija de red de la base de enchufe.

INDICACIÓN

- ▶ Si, tras la limpieza con el aparato, se aprecian marcas en el suelo, puede deberse a los productos de limpieza utilizados anteriormente. Basta con que vuelva a limpiar el suelo con la mopa a vapor. Tras hacerlo, deberían desaparecer las marcas.

Después de su uso

- 1) Deje que el aparato se enfríe.
- 2) Retire la mopa **6**.
- 3) Extraiga el depósito de agua **8** del aparato y vacíelo.
- 4) Tire ligeramente del gancho superior para el cable **16** hacia fuera y vuélvalo a girar hacia arriba. Enrolle el cable de red alrededor de los dos ganchos para el cable **16/18**.
Fije el extremo del cable de red por medio del clip para el cable que se encuentra en él.

Limpieza y mantenimiento

¡PELIGRO DE DESCARGA ELÉCTRICA!

- ▶ ¡Antes de proceder a la limpieza, extraiga la clavija de red!



¡ADVERTENCIA: PELIGRO DE LESIONES!

- ▶ Deje que el aparato se enfríe antes de limpiarlo. ¡Peligro de quemaduras!

¡ATENCIÓN - DAÑOS MATERIALES!

- ▶ Para la limpieza de las superficies, no utilice productos de limpieza abrasivos ni químicos ni objetos afilados o que puedan provocar arañazos.
- Vacíe el depósito de agua **8** después de cada uso.
- Después de cada uso, retire la mopa **6** de la base de la mopa **5** y lávela.

- Observe las siguientes indicaciones de lavado para la limpieza de la mopa **6** en la lavadora:

	Lave la mopa a un máx. de 60°.
	No seque la mopa en la secadora.
	No planche la mopa.

- En caso necesario, limpie el aparato con un paño húmedo. En caso de suciedad incrustada, añada al paño un producto de limpieza suave.

Mantenimiento/cambio del filtro

Tras 4-6 meses o aprox. 100 ciclos de limpieza (un ciclo se corresponde con un llenado del depósito de agua), debe cambiarse el filtro **7**. Le rogamos que se dirija a nuestro servicio de asistencia técnica para obtener un filtro de repuesto.

¡PELIGRO DE DESCARGA ELÉCTRICA!

- ▶ ¡Antes de cambiar el filtro **7**, extraiga siempre la clavija de red!
- 1) Para retirar el filtro **7**, extraiga primero el depósito de agua **8** del aparato.
 - 2) Tire del filtro **7** hacia arriba para retirarlo del aparato.
 - 3) Inserte el nuevo filtro **7**.
 - 4) Inserte el depósito de agua **8**.

Eliminación de fallos

Programa	Posibles causas	Posibles soluciones
El aparato no funciona.	La clavija de red no está conectada.	Conecte el aparato a una base de enchufe.
El aparato no genera vapor.	No se ha pulsado el botón "vapor" 14 .	Pulse el botón "vapor" 14 .
	No hay agua en el depósito de agua 8 .	Llene el depósito de agua 8 con agua.
	El filtro 7 está atascado.	Cambie el filtro 7 .
	No se ha seleccionado ninguna intensidad para el vapor.	Seleccione la intensidad deseada para el vapor con el botón MODE 13 .
La bomba emite ruidos inusualmente altos.	No hay agua en el depósito de agua 8 .	Llene el depósito de agua 8 con agua.
Se ha formado una marca blanquecina en el suelo por donde se ha posado brevemente el aparato durante el funcionamiento.	Se ha depositado algo de cal.	Limpie los depósitos de cal con un paño húmedo. Si es necesario, añada un poco de producto antical al paño.

Almacenamiento

- Para abatir el mango, pulse el botón de desbloqueo "mango" ①.
- Tire ligeramente del gancho superior para el cable ⑩ hacia fuera y vuélvalo a girar hacia arriba. Enrolle el cable de red alrededor de los dos ganchos para el cable ⑩/⑪.
- Sujete el aparato por el mango de transporte ②.
- Guarde el aparato en un lugar seco y sin polvo.

Desecho



No deseché nunca el aparato con la basura doméstica. Este producto está sujeto a la Directiva europea 2012/19/EU-RAEE (residuos de aparatos eléctricos y electrónicos).



Deseche el aparato en un centro de residuos autorizado o a través de las instalaciones de desecho de residuos comunitarias. Observe las normas vigentes. En caso de duda, póngase en contacto con las instalaciones municipales de desecho de residuos.

Anexo

Características técnicas

Alimentación de tensión	220 - 240 V ~ 50/60 Hz
Consumo de potencia	1370 - 1630 W
Tipo de protección	IPX4

Información sobre las mopas ⑥/⑬

Composición del material	100 % poliéster
	Lave la mopa a un máx. de 60°
	No seque la mopa en la secadora
	No planche la mopa

Garantía

Este aparato tiene 3 años de garantía desde la fecha de compra. El aparato ha sido fabricado cuidadosamente y examinado en profundidad antes de su entrega.

Guarde el comprobante de caja como justificante de compra. Si necesitara hacer uso de la garantía, póngase en contacto por teléfono con su centro de asistencia técnica. Este es el único modo de garantizar un envío gratuito.

INDICACIÓN

- La garantía cubre los defectos de fabricación o del material, pero no los daños de transporte, las piezas sujetas a desgaste ni los daños sufridos por las piezas frágiles (p. ej., interruptores o pilas).

Este producto ha sido diseñado exclusivamente para el uso particular y no para el uso industrial. En caso de manipulación indebida e incorrecta, uso de la fuerza y apertura del aparato por personas ajenas a nuestros centros de asistencia técnica autorizados, la garantía pierde su validez.

Sus derechos legales no se ven limitados por esta garantía. La duración de la garantía no se prolonga por hacer uso de ella. Este principio rige también para las piezas sustituidas y reparadas.

Si después de la compra del aparato, se detecta la existencia de daños o de defectos al desembalarlo, deben notificarse de inmediato o, como muy tarde, dos días después de la fecha de compra.

Cualquier reparación que se realice una vez finalizado el plazo de garantía está sujeta a costes.

Asistencia técnica

ES Servicio España

Tel.: 902 59 99 22

(0,08 EUR/Min. + 0,11 EUR/llamada (tarifa normal))

(0,05 EUR/Min. + 0,11 EUR/llamada (tarifa reducida))

E-Mail: kompernass@lidl.es

IAN 273089

Disponibilidad de la línea de atención al cliente:

de lunes a viernes de 8.00 a 20.00 h (CET)

Importador

KOMPERNASS HANDELS GMBH

BURGSTRASSE 21

44867 BOCHUM

GERMANY

www.kompernass.com



TARJETA DE PEDIDO SDM 1500 B2

► www.kompernass.com

CANTIDAD

(max. 3 juegos por pedido)

DESCRIPCIÓN DEL ARTÍCULO

PRECIO POR UNIDAD

PRECIO NETO

_____ ▶

▶ 2 x Mopa de repuesto



5 €



_____ €



_____ ▶

▶ 1 x Filtro



5 €



_____ €



+ Suplemento costes de gestión, correo, manipulación, embalaje y envío

5 €

=

_____ €

FORMA DE PAGO

transferencia

(Lugar, fecha)

(Firma)

TARJETA DE PEDIDO SDM 1500 B2

► www.komperrass.com

1) Escriba bajo "Remitente/Ordenante" su nombre, tratamiento y su número de teléfono (para posible información adicional) en letra de imprenta.

2) Transfiera el importe total a la cuenta bancaria siguiente

Kommermaß Handelsgesellschaft mbH

IBAN: DE03440100460799566462

SWIFT (BIC): PBNKDEFF 440

Banco: Postbank Dortmund AG

■ Indique como concepto de su transferencia el artículo así como su nombre y domicilio. Envíe después en un sobre la hoja de pedido completamente cumplimentada a nuestra dirección postal, indicada al lado.

Nuestra dirección postal:

Kommermaß Handelsgesellschaft mbH

Burgstraße 21

44867 Bochum

Alemania

REMITTE/COMPRADOR

(escribir en mayúsculas)

Apellido(s), Nombre

Calle

Código Postal, Localidad

País

Teléfono

IMPORTANTE

- Si realiza el pago mediante transferencia bancaria, marque la casilla en el formulario para transferencia bajo el punto gastos en el campo "sharad" (gastos compartidos). De lo contrario no podremos tramitar el pedido.
- Rogamos franquee suficientemente el envío.
- Escriba su nombre como remitente en el sobre.

Pida cómodamente por Internet
www.komperrass.com

Indice

Introduzione	20
Informazioni sul presente manuale di istruzioni	20
Diritto d'autore	20
Uso conforme	20
Indicazioni di sicurezza	21
Elementi di comando	24
Disimballaggio e collegamento.	25
Indicazioni di sicurezza	25
Volume della fornitura e ispezione per eventuali danni da trasporto.	25
Disimballaggio	25
Smaltimento della confezione	26
Montaggio dell'apparecchio	26
Comandi e funzionamento	26
Riempimento dell'acqua	26
Uso	27
Dopo l'uso	29
Pulizia e manutenzione	29
Manutenzione/Sostituzione filtro	30
Eliminazione di guasti	31
Conservazione	32
Smaltimento	32
Appendice	32
Dati tecnici	32
Garanzia	33
Assistenza	33
Importatore	34

Introduzione

Informazioni sul presente manuale di istruzioni

Congratulazioni per l'acquisto del Suo nuovo apparecchio.

È stato scelto un prodotto di alta qualità. Il manuale di istruzioni è parte integrante del presente prodotto. Esso contiene importanti indicazioni per la sicurezza, l'uso e lo smaltimento. Prima di utilizzare il prodotto, familiarizzare con tutte le indicazioni relative ai comandi e alla sicurezza. Utilizzare il prodotto solo come descritto e per i campi d'impiego indicati. In caso di cessione del prodotto a terze persone, consegnare anche tutta la relativa documentazione.

Diritto d'autore

La presente documentazione è tutelata dal diritto d'autore.

La diffusione o ristampa di qualsiasi genere, anche se parziale, nonché la riproduzione delle illustrazioni, anche se modificate, è consentita solo previa autorizzazione scritta del produttore.

Uso conforme

Questo apparecchio serve esclusivamente per pulire pavimenti in luoghi chiusi. Un uso diverso o esulante da quanto sopra è considerato non conforme. L'apparecchio non è destinato all'impiego in ambienti commerciali o industriali.

Si escludono rivendicazioni di qualsiasi genere per danni derivanti da uso non conforme, riparazioni inadeguate, esecuzione di modifiche non consentite o uso di parti di ricambio non omologate. Il rischio è esclusivamente a carico dell'utente.

Indicazioni di sicurezza

PERICOLO DI FOLGORAZIONE!

- ▶ Collegare l'apparecchio a una presa installata a norma con tensione di rete di 220 - 240 V ~, 50/60 Hz.
- ▶ In caso di guasti e prima della pulizia, staccare sempre la spina dalla presa di corrente.
- ▶ Disconnettere la spina dalla presa tirando sempre dalla spina, mai dal cavo.
- ▶ Non piegare o schiacciare il cavo di alimentazione e posizionarlo in modo che non sia d'intralcio o d'inciampo.
- ▶ Al fine di evitare pericoli, fare sostituire immediatamente spine o cavi danneggiati da personale specializzato autorizzato o dal centro di assistenza clienti.
- ▶ Assicurarsi che durante il funzionamento il cavo di rete non sia esposto all'acqua o all'umidità. Posarlo in modo tale da impedire che si incastri o danneggi.
- ▶ Al fine di evitare pericoli, in caso di danni all'apparecchio non continuare a utilizzarlo.
- ▶ Staccare sempre la spina dalla presa, prima di riempire l'apparecchio con acqua, di pulirlo o di sostituire gli accessori.
- ▶ Utilizzare l'apparecchio solo in ambienti asciutti, non all'aperto.
- ▶ Non immergere mai l'apparecchio in acqua o altri liquidi!
- ▶ Non dirigere mai il vapore direttamente su apparecchi elettrici o dispositivi contenenti componenti elettrici, come ad esempio l'interno di forni.

PERICOLO DI FOLGORAZIONE!

- ▶ Utilizzare l'apparecchio solo con le mani asciutte e non senza scarpe (non a piedi scalzi). In tal modo, si riduce il rischio di scosse elettriche in caso di funzionamento difettoso.
- ▶ Non dirigere l'apparecchio su oggetti sensibili all'umidità.
- ▶ Questo apparecchio può essere utilizzato da persone con capacità fisiche, sensoriali o mentali ridotte o insufficiente esperienza o conoscenza, solo se sorvegliate o istruite sull'uso sicuro dell'apparecchio e qualora ne abbiano compreso i pericoli associati. I bambini non devono giocare con l'apparecchio. La pulizia e la manutenzione a cura dell'utente non devono essere eseguite da bambini, a meno che non siano sorvegliati.

ATTENZIONE! PERICOLO DI LESIONI!

- ▶ Alcune parti dell'apparecchio diventano bollenti durante l'uso! Sussiste il pericolo di ustione!
- ▶ Fare raffreddare gli accessori utilizzati prima di rimuoverli.
- ▶ Impiegare solo gli accessori originali di questo apparecchio. Altri componenti potrebbero non essere sufficientemente sicuri.
- ▶ L'apparecchio non deve venire utilizzato se è caduto, se presenta danni visibili o se non è chiuso ermeticamente.
- ▶ L'apparecchio deve essere tenuto fuori dalla portata dei bambini quando è acceso o si sta raffreddando.
- ▶ Non dirigere mai il vapore su persone o animali. Il vapore bollente può provocare gravi ustioni!
- ▶ Ad ogni interruzione o cessazione dell'uso e prima di ogni pulizia staccare la spina dalla presa.

⚠ PERICOLO DI USTIONI!

Attenzione! Superficie rovente!



Questo simbolo mette in guardia dalla fuoriuscita di vapore. Seguire le indicazioni di sicurezza!

⚠ ATTENZIONE! PERICOLO DI DANNI MATERIALI!

- ▶ Utilizzare l'apparecchio esclusivamente su pavimenti in marmo, pietra, piastrelle, parquet o legno duro che sono trattati e impermeabili.
- ▶ Non utilizzare mai l'apparecchio...
 - ... su pavimenti non trattati o permeabili all'acqua,
 - ... su superfici di vetro,
 - ... su superfici di plastica morbide,
 - ... su pavimenti trattati con cera.
- ▶ Utilizzare l'apparecchio sul parquet solo se è sigillato saldamente.
- ▶ Non lasciare acceso l'apparecchio per un tempo prolungato sui pavimenti in legno. Il legno potrebbe gonfiarsi.
- ▶ Non azionare l'apparecchio con il serbatoio dell'acqua vuoto. Altrimenti la pompa potrebbe girare a vuoto e surriscaldarsi.
- ▶ Non utilizzare timer esterni o un sistema di telecomando separato per azionare l'apparecchio.
- ▶ Non lasciare mai l'apparecchio incustodito durante l'uso.
- ▶ Non utilizzare l'apparecchio all'aperto.

ATTENZIONE! PERICOLO DI DANNI MATERIALI!

- ▶ Assicurarsi che l'apparecchio, il cavo di rete o la spina non vengano mai a contatto con sorgenti di calore come piastre di cottura o fiamme libere.

Elementi di comando

Figura A:

- 1 Tasto di sblocco "maniglia"
- 2 Maniglia di trasporto
- 3 Unità principale
- 4 Beccuccio di collegamento
- 5 Testa vapore
- 6 Panno
- 7 Filtro
- 8 Serbatoio dell'acqua
- 9 Tasto di sblocco "serbatoio dell'acqua"
- 10 Spia di controllo POWER
- 11 Spia di controllo rossa "Forte intensità di vapore"
- 12 Spia di controllo verde "Bassa intensità di vapore"
- 13 Tasto MODE
- 14 Tasto "Vapore"

Figura B:

- 15 Intaglio
- 16 Gancio cavo superiore
- 17 Interruttore ON/OFF
- 18 Gancio cavo inferiore

Figura C:

- 19 Panno di ricambio
- 20 Anello per tappeti

Disimballaggio e collegamento

Indicazioni di sicurezza

AVVERTENZA!

Durante la messa in funzione dell'apparecchio possono verificarsi danni personali e materiali!

Rispettare le seguenti avvertenze di sicurezza, per evitare i pericoli:

- ▶ Il materiale di imballaggio non deve venire utilizzato come giocattolo. Pericolo di soffocamento.

Volume della fornitura e ispezione per eventuali danni da trasporto

La fornitura standard dell'apparecchio comprende i seguenti componenti (vedi pagina apribile):

- Unità principale
- Testa vapore
- Anello pulizia per tappeti
- 2 panni
- Manuale di istruzioni

AVVERTENZA

- ▶ Controllare se la fornitura è integra e se presenta danni visibili.
- ▶ In caso di fornitura incompleta o in presenza di danni da trasporto o da imballaggio inadeguato, rivolgersi alla hotline di assistenza (vedere capitolo Assistenza).

Disimballaggio

- ◆ Rimuovere dal cartone tutte le parti dell'apparecchio e il manuale di istruzioni.
- ◆ Rimuovere tutto il materiale di imballaggio ed eventuali pellicole e adesivi.

Smaltimento della confezione

L'imballaggio protegge l'apparecchio da danni di trasporto. I materiali di imballaggio sono stati selezionati in relazione alla loro ecocompatibilità e alle caratteristiche di smaltimento e pertanto sono riciclabili.



Il riciclo dell'imballaggio consente di risparmiare materie prime e riduce la generazione di rifiuti. Smaltire il materiale di imballaggio inutilizzato in conformità alle norme vigenti locali.

AVVERTENZA

- Durante il periodo di validità della garanzia, se possibile, conservare l'imballaggio originale per poter imballare adeguatamente l'apparecchio in caso di intervento in garanzia.

Montaggio dell'apparecchio

- ◆ Infilare l'unità principale **3** nel beccuccio di collegamento **4** sulla testa vapore **5** e premere l'unità principale **3** verso il basso fino a farla innestare nel blocco rotondo.
- ◆ Fissare un panno **6** dal basso sulla testa vapore **5**.

AVVERTENZA

- Se si desidera pulire con il lavapavimenti a vapore la moquette, applicare il lavapavimenti a vapore sull'anello per tappeti **20**. In questo modo il panno **6** può scorrere sul tappeto.

Comandi e funzionamento

In questo capitolo sono riportate indicazioni importanti relative ai comandi e al funzionamento dell'apparecchio.

Riempimento dell'acqua

ATTENZIONE - DANNI MATERIALI!

- Non azionare mai l'apparecchio senza acqua nel serbatoio dell'acqua **8**! La pompa può altrimenti diventare bollente e danneggiarsi!

- 1) Far scorrere il tasto di sblocco "Serbatoio dell'acqua" **9** verso il basso e tirare contemporaneamente il serbatoio dell'acqua **8** con un movimento di ribaltamento in avanti/verso l'alto fuori dall'apparecchio.
- 2) Ruotare il serbatoio dell'acqua **8** e svitare la chiusura.
- 3) Aggiungere acqua corrente fino alla tacca MAX nel serbatoio dell'acqua **8**.

AVVERTENZA

Nel caso in cui l'acqua di rubinetto nella regione in cui si risiede fosse troppo dura, si consiglia di mescolare l'acqua di rubinetto con acqua distillata. Altrimenti gli ugelli per la funzione getto di vapore potrebbero calcificarsi precocemente.

Per prolungare in modo ottimale la funzione getto di vapore, mescolare l'acqua di rubinetto con acqua distillata seguendo le indicazioni della tabella.

Durezza dell'acqua	Percentuale acqua distillata rispetto ad acqua corrente
molto morbida/morbida	0
media	1:1
dura	2:1
molto dura	3:1

Il valore di durezza dell'acqua può essere richiesto presso l'acquedotto municipale.

- 4) Evitare saldamente la chiusura.
- 5) Voltare di nuovo il serbatoio dell'acqua **8** e inserirlo nell'unità principale **3**: dapprima innestare la parte inferiore nell'unità principale **3** e ribaltare poi la parte superiore nell'apparecchio. Premerlo saldamente in modo che il serbatoio dell'acqua **8** si innesti con un clic e si attesti saldamente nell'unità principale **3**.

Uso

ATTENZIONE - DANNI MATERIALI!

- ▶ Se si è sicuri se il pavimento sia o meno idoneo per la pulizia, verificarne prima la compatibilità in un punto nascosto.
- ▶ Non utilizzare mai l'apparecchio senza panno **6** sulla testa vapore **5**. Altrimenti i pavimenti si graffiano!
- ▶ Non azionare mai l'apparecchio senza acqua nel serbatoio dell'acqua **8**! La pompa può altrimenti diventare bollente e danneggiarsi!

AVVERTENZA

- ▶ Prima di pulire il pavimento con il lavapavimenti a vapore, consigliamo di aspirare il pavimento per eliminare le particelle di sporco sciolte.

Quando l'apparecchio è pronto e riempito con acqua:

- 1) se non è ancora stato fatto: svolgere completamente il cavo di rete dai ganci del cavo **16/18**. Per uno svolgimento semplice del cavo è possibile ribaltare il gancio superiore del cavo **16** verso il basso, estraendolo un po' e ruotandolo al tempo stesso.

- 2) Premere il tasto di sblocco "Maniglia" **1** e ribaltare la maniglia verso l'alto in modo che si incastri.
- 3) Guidare il cavo di rete attraverso l'intaglio **15** sul retro della maniglia in modo che il cavo di rete non sia appeso nella zona di lavoro.
- 4) Inserire la spina nella presa di corrente.
- 5) Impostare l'interruttore On/Off **17** su "I". L'interruttore ON/OFF **17** si accende, la spia di controllo rossa POWER **10** lampeggia.
- 6) Scegliere con il tasto MODE **15** l'intensità desiderata della produzione di vapore:
 - premere 1 volta: produzione di poco vapore, la spia di controllo verde **12** si accende.
 - premere 2 volte: produzione di molto vapore, la spia di controllo rossa **11** si accende.
 - premere 3 volte: nessuna produzione di vapore, stato di pronto, spia di controllo POWER **10** si accende.

AVVERTENZA

- ▶ Il livello di vapore con produzione di molto vapore è consigliabile soprattutto per pavimenti insensibili all'umidità e al calore come le piastrelle.
- ▶ Il livello di vapore con produzione di poco vapore è consigliabile per pavimenti sensibili all'umidità e al calore come ad esempio il parquet.

- 7) Attendere circa 30 secondi, per far riscaldare l'apparecchio.
- 8) Premere il tasto "Vapore" **14**. L'apparecchio inizia a produrre vapore e dopo poco tempo fuoriesce il vapore dal panno **6**.
- 9) Strofinare le superficie desiderate.
Se durante l'uso il serbatoio dell'acqua **8** è vuoto:

AVVERTENZA

- ▶ Quando il serbatoio dell'acqua **8** è completamente svuotato, la pompa continua ancora a funzionare per qualche tempo fino a quando il serbatoio dell'acqua **8** non viene visualizzato tramite il contemporaneo lampeggio della spia di controllo rossa "Forte intensità di vapore" **11**, della spia di controllo verde "Bassa intensità di vapore" **12** e della spia di controllo POWER **10**.
 - premere il tasto "Vapore" **14** per fermare la produzione di vapore.
 - Impostare l'interruttore On/Off **17** su "O".
 - Rimuovere il serbatoio dell'acqua **8**, riempirlo e reinserto il serbatoio dell'acqua **8** come descritto nel capitolo "Riempimento dell'acqua".
 - Impostare l'interruttore On/Off **17** su "I".
 - Scegliere l'intensità di vapore desiderata come descritto sopra e premere il tasto "Vapore" **14**.

- 10) Una volta ultimato il trattamento di tutte le superfici, premere il tasto "Vapore" **14** per fermare la produzione di vapore.
- 11) Impostare l'interruttore On/Off **17** su "O". La spia di controllo POWER **10** si spegne.
- 12) Staccare la spina dalla presa di corrente.

AVVERTENZA

- Se dopo la pulizia con l'apparecchio dovessero essere visibili delle striature, questo può dipendere dai detergenti precedentemente usati. Basta pulire il pavimento di nuovo con il lavapavimenti a vapore. Le striature dovrebbero scomparire.

Dopo l'uso

- 1) Fare raffreddare l'apparecchio.
- 2) Rimuovere il panno **6**.
- 3) Estrarre il serbatoio dell'acqua **8** dall'apparecchio e svuotarlo.
- 4) Tirare il gancio superiore del cavo **16** leggermente verso l'esterno e ruotarlo ancora verso l'alto. Riavvolgere il cavo intorno ai due ganci del cavo **16/18**. Fissare l'estremità del cavo di rete con la clip per cavi che si trova sul cavo.

Pulizia e manutenzione

PERICOLO DI FOLGORAZIONE!

- Prima di pulire l'apparecchio, staccare sempre la spina dalla presa di corrente!

AVVERTENZA - PERICOLO DI LESIONI!

- Fare raffreddare l'apparecchio prima di pulirlo. pericolo di ustioni!

ATTENZIONE - DANNI MATERIALI

- Per pulire le superfici non utilizzare né detergenti aggressivi, corrosivi o chimici né oggetti acuminati o graffianti.
- Dopo ogni uso svuotare il serbatoio dell'acqua **8**.
- Dopo ogni uso rimuovere il panno **6** dalla testa vapore **5** e lavarlo.

- Attenersi alle seguenti istruzioni di lavaggio se si lava il panno ❹ in lavatrice:

	lavare al max a 60°
	non asciugare nell'asciugatrice
	non stirare

- Se necessario pulire l'apparecchio con un panno umido. In caso di sporco resistente, versare un po' di detergente delicato sul panno.

Manutenzione/Sostituzione filtro

Dopo 4 - 6 mesi o circa 100 cicli di pulizia (un ciclo corrisponde a un riempimento del serbatoio dell'acqua), si deve sostituire il filtro ❷. Per il filtro di ricambio rivolgersi all'assistenza.

PERICOLO DI FOLGORAZIONE!

- ▶ Prima di sostituire il filtro ❷ estrarre la spina dalla presa di rete!
- 1) Per rimuovere il filtro ❷, estrarre dapprima il serbatoio dell'acqua ❸ dall'apparecchio.
 - 2) Tirare il filtro ❷ verso l'alto per estrarlo dall'apparecchio.
 - 3) Inserire il nuovo filtro ❷.
 - 4) Inserire il serbatoio dell'acqua ❸.

Eliminazione di guasti

Programma	Possibili cause	Possibili soluzioni
L'apparecchio non funziona.	La spina non è collegata.	Collegare l'apparecchio a una presa di rete.
L'apparecchio non genera vapore.	Il tasto "Vapore" 14 non è premuto.	Premere il tasto "Vapore" 14 .
	Il serbatoio dell'acqua 8 è privo d'acqua.	Versare acqua nel serbatoio dell'acqua 8 .
	Il filtro 7 è ostruito.	Sostituire il filtro 7 .
	Non è selezionata alcuna intensità di vapore.	Scegliere con il tasto MODE 13 l'intensità di vapore desiderata.
La pompa genera insoliti rumori.	Il serbatoio dell'acqua 8 è privo d'acqua.	Versare acqua nel serbatoio dell'acqua 8 .
Si è formato un bordo biancastro sul pavimento dove l'apparecchio è rimasto brevemente fermo durante l'uso.	Si è depositato del calcare.	Strofinare per rimuovere i depositi di calcare con un panno umido. Se necessario versare un po' di anticalcare sul panno.

Conservazione

- Girare la maniglia, premendo il tasto di sblocco "Maniglia" ①.
- Tirare il gancio superiore del cavo ⑬ leggermente verso l'esterno e ruotarlo ancora verso l'alto. Riavvolgere il cavo intorno ai due ganci del cavo ⑬/⑭.
- Prendere l'apparecchio dalla maniglia di trasporto ②.
- Conservare l'apparecchio in un luogo asciutto e privo di polvere.

Smaltimento



Non gettare per alcun motivo l'apparecchio insieme ai normali rifiuti domestici. Questo prodotto è soggetto alla Direttiva europea RAEE 2012/19/EU (Rifiuti da Apparecchiature Elettriche ed Elettroniche).

Far smaltire l'apparecchio da un'azienda di smaltimento autorizzata o dall'ente di smaltimento comunale. Rispettare le norme attualmente in vigore. In caso di dubbi mettersi in contatto con l'ente di smaltimento competente.

Appendice

Dati tecnici

Tensione di alimentazione	220 - 240 V ~ 50/60 Hz
Assorbimento di potenza	1370 - 1630 W
Grado di protezione	IPX4

Informazioni sui panni ⑥/⑱

Composizione del materiale	100 % poliestere
	lavare al max a 60°
	non asciugare nell'asciugatrice
	non stirare

Garanzia

Questo apparecchio ha una garanzia di 3 anni dalla data di acquisto. L'apparecchio è stato prodotto con cura e debitamente collaudato prima della consegna.

Conservare lo scontrino come prova di acquisto. Nei casi contemplati dalla garanzia, mettersi in contatto telefonicamente con il centro di assistenza più vicino. Solo in tal modo è possibile garantire una spedizione gratuita della merce.

AVVERTENZA

- La garanzia vale solo per difetti del materiale o di fabbricazione, ma non per i danni da trasporto, danni alle parti soggette a usura o alle parti fragili, come per es. interruttori o batterie.

Il prodotto è destinato esclusivamente all'uso domestico e non a quello commerciale. La garanzia decade in caso di impiego improprio o manomissione, uso della forza e interventi non eseguiti dalla nostra filiale di assistenza autorizzata.

Questa garanzia non costituisce alcun limite ai diritti legali del consumatore. Il periodo di garanzia non viene prolungato da interventi in garanzia. Ciò vale anche per le parti sostituite e riparate.

I danni e difetti eventualmente presenti già all'atto dell'acquisto devono essere comunicati immediatamente dopo il disimballo, e comunque entro e non oltre due giorni dalla data di acquisto.

Le riparazioni eseguite dopo la scadenza del periodo di garanzia sono a pagamento.

Assistenza

IT**Assistenza Italia**

Tel.: 02 36003201

E-Mail: kompemass@lidl.it

IAN 273089

MT**Assistenza Malta**

Tel.: 80062230

E-Mail: kompemass@lidl.com.mt

IAN 273089

Raggiungibilità della hotline: dal lunedì al venerdì, dalle 8.00 alle 20.00 (CET)

Importatore

KOMPERNASS HANDELS GMBH

BURGSTRASSE 21

44867 BOCHUM

GERMANY

www.kompernass.com



SCHEDA D'ORDINAZIONE SDM 1500 B2

► www.kompernass.com

QUANTITÀ DA ORDINARE

(max. 3 set per ordinazione)

DESCRIZIONE ARTICOLO

PREZZO SINGOLO

PREZZO COMPLESSIVO

► 2 x Panno di ricambio

► 5 €



_____ €



► 1 x Filtro

► 5 €



_____ €



+ Spese di spedizione **5 €**

= _____ €

TIPO DI PAGAMENTO

Bonifico

_____ (luogo, data) _____ (firma)

SCHEDA D'ORDINAZIONE SDM 1500 B2

► www.kompernass.com



1) Alla voce „Mittente/ordinante“, inserire nome, Cognome, indirizzo e numero telefonico (per eventuali domande), scrivendo in stampatello.

2) Versare l'importo totale in anticipo sul seguente conto

Kompernaß Handelsgesellschaft mbH

IBAN: DE03440100460799566462

SWIFT (BIC): PBNKDEFF 440

Banca: Postbank Dortmund AG

■ Se si paga tramite bonifico bancario, sul modulo per i bonifici alla voce Spese contrassegnare il campo „shared“ (spese condivise). In caso contrario, non potremo elaborare l'ordine.

■ Indicare l'articolo nella causale del bonifico, nonché nome, cognome e indirizzo. Inviare quindi la cartolina di ordine interamente compilata, inserendola in una busta, all'indirizzo indicato qui accanto.

Kompernaß Handelsgesellschaft mbH

Burgstraße 21

44867 Bochum

Germania

MITTENTE

(si prega di compilare il modulo in stampatello)

Cognome, Nome

Via

Cap, Città

Paese

Telefono

IMPORTANTE

- Affrancare correttamente la busta.
- Scrivere il proprio nome come mittente sulla busta.

Índice

Introdução	38
Informações acerca deste manual de instruções	38
Direitos de autor	38
Utilização correta	38
Instruções de segurança	39
Elementos de comando	42
Retirar da embalagem e ligar	43
Instruções de segurança	43
Conteúdo da embalagem e inspeção de transporte	43
Desembalagem	43
Eliminação da embalagem	44
Montar o aparelho	44
Operação e funcionamento	44
Encher de água	44
Utilização	45
Após a utilização	47
Limpeza e conservação	47
Manutenção/Substituição do filtro	48
Eliminação de erros	49
Guardar	50
Eliminação	50
Anexo	50
Dados técnicos	50
Garantia	51
Assistência Técnica	51
Importador	51

Introdução

Informações acerca deste manual de instruções

Parabéns pela compra do seu novo aparelho.

Optou por um produto de elevada qualidade. O manual de instruções é parte integrante deste produto. Este contém instruções importantes para a segurança, utilização e eliminação. Antes de utilizar o produto, familiarize-se com todas as instruções de operação e segurança. Utilize o produto apenas como descrito e nas áreas de aplicação indicadas. Ao transferir o produto para terceiros, entregue todos os respetivos documentos.

Direitos de autor

Esta documentação está protegida por direitos de autor.

Não é permitido duplicar ou reimprimir, total ou parcialmente, o presente documento, bem como reproduzir imagens, mesmo com alterações, sem a autorização por escrito do fabricante.

Utilização correta

Este aparelho foi concebido exclusivamente para limpar pavimentos em espaços interiores. Qualquer utilização diferente ou fora do âmbito descrito é considerada incorreta. O aparelho não se destina à utilização em áreas comerciais ou industriais.

Não é assumida qualquer responsabilidade por danos resultantes da utilização incorreta, de reparações indevidas, de alterações não autorizadas ou da utilização de peças sobresselentes não permitidas. O risco é unicamente da responsabilidade do proprietário.

Instruções de segurança

PERIGO DE CHOQUE ELÉTRICO!

- ▶ Ligue o aparelho apenas a uma tomada devidamente instalada, com uma tensão de alimentação de 220 - 240 V ~, 50/60 Hz.
- ▶ Em caso de falhas de funcionamento, e antes de limpar o aparelho, retire a ficha da tomada.
- ▶ Retire o cabo de alimentação da tomada sempre pela ficha, não puxe pelo cabo.
- ▶ Não dobre nem esmague o cabo de alimentação e coloque-o de modo a que ninguém possa pisá-lo ou tropeçar no mesmo.
- ▶ Cabos ou fichas de alimentação elétrica danificados devem ser imediatamente substituídos por técnicos autorizados ou pelo serviço de apoio ao cliente, de modo a evitar situações de perigo.
- ▶ Certifique-se de que o cabo de alimentação não fica húmido ou molhado durante o funcionamento. Coloque o cabo de modo a que não fique entalado ou danificado.
- ▶ Se o aparelho estiver danificado, não o continue a utilizar, para evitar perigos.
- ▶ Retire a ficha da tomada antes de abastecer água, limpar o aparelho ou substituir acessórios.
- ▶ Utilize o aparelho apenas em espaços secos e não ao ar livre.
- ▶ Nunca mergulhe o aparelho em água ou noutros líquidos!
- ▶ Nunca aponte o vapor diretamente para aparelhos elétricos ou dispositivos que contenham componentes elétricos, como p. ex. o interior de fornos.

PERIGO DE CHOQUE ELÉTRICO!

- ▶ Utilize o aparelho apenas com as mãos secas e calçado (nunca descalço). Deste modo, reduz o perigo de choques elétricos perigosos em caso de falha.
- ▶ Nunca aponte o aparelho para objetos sensíveis à humidade.
- ▶ Este aparelho pode ser utilizado por pessoas com capacidades físicas, sensoriais ou mentais reduzidas, ou com falta de experiência e conhecimento, caso sejam vigiadas ou instruídas sobre a utilização segura do aparelho e compreendam os perigos daí resultantes. As crianças não podem brincar com o aparelho. A limpeza e a manutenção pelo utilizador não podem ser realizadas por crianças não vigiadas.

AVISO! PERIGO DE FERIMENTOS!

- ▶ Algumas peças do aparelho aquecem muito durante a utilização! Perigo de queimaduras!
- ▶ Deixe arrefecer os acessórios antes de os retirar.
- ▶ Utilize apenas acessórios originais neste aparelho. As outras peças podem não ser suficientemente seguras.
- ▶ O aparelho não pode ser utilizado caso tenha caído, apresentando danos visíveis ou fugas.
- ▶ O aparelho deve ser mantido fora do alcance das crianças se estiver ligado ou a arrefecer.
- ▶ Nunca aponte o vapor para pessoas ou animais. O vapor quente pode causar ferimentos graves!
- ▶ Retire a ficha da tomada em caso de interrupção, bem como após a utilização e antes de cada limpeza.

⚠ PERIGO DE QUEIMADURAS!

Cuidado! Superfície muito quente!



Este símbolo avisa-o da saída de vapor. Tenha atenção às indicações de segurança!

⚠ ATENÇÃO! DANOS MATERIAIS!

- ▶ Utilize o aparelho exclusivamente em pavimentos de mármore, pedra, tijoleira, parquê ou madeira rígida tratados e impermeáveis.
- ▶ Nunca utilize o aparelho em...
 - ... pavimentos sem tratamento ou que não sejam impermeáveis,
 - ... superfícies de vidro,
 - ... superfícies de plástico macias,
 - ... pavimentos tratados com cera.
- ▶ Utilize o aparelho em pavimentos de parquê apenas se estiver devidamente revestido.
- ▶ Não deixe o aparelho ligado sobre pavimentos de madeira durante muito tempo. A madeira poderia inchar.
- ▶ Nunca utilize o aparelho com o depósito de água vazio. Caso contrário, a bomba pode funcionar em vazio e sobreaquecer.
- ▶ Não utilize um temporizador externo ou um sistema de controlo remoto em separado para operar o aparelho.
- ▶ Nunca deixe o aparelho sem vigilância durante o funcionamento.
- ▶ Não utilize o aparelho ao ar livre.

ATENÇÃO! DANOS MATERIAIS!

- ▶ Certifique-se de que o aparelho, o cabo de alimentação e a ficha não entram em contacto com fontes de calor, como placas de fogão ou chamas desprotegidas.

Elementos de comando

Figura A:

- 1 Tecla de desbloqueio "Pega"
- 2 Pega de transporte
- 3 Unidade principal
- 4 Bocal de união
- 5 Pé de saída de vapor
- 6 Pano de microfibras
- 7 Filtro
- 8 Depósito de água
- 9 Tecla de desbloqueio "Depósito de água"
- 10 Luz de controlo POWER
- 11 Luz de controlo vermelha "Intensidade de vapor elevada"
- 12 Luz de controlo verde "Intensidade de vapor reduzida"
- 13 Tecla MODE
- 14 Tecla "Vapor"

Figura B:

- 15 Entalhe
- 16 Gancho superior para o cabo
- 17 Interruptor Ligar/Desligar
- 18 Gancho inferior para o cabo

Figura C:

- 19 Recarga pano de microfibras
- 20 Acessório para tapetes/carpetes

Retirar da embalagem e ligar

Instruções de segurança

AVISO

Durante a colocação em funcionamento do aparelho podem ocorrer danos pessoais e materiais!

Tenha atenção às seguintes instruções de segurança, para evitar perigos:

- ▶ Os materiais da embalagem não devem ser utilizados para brincar. Perigo de asfixia.

Conteúdo da embalagem e inspeção de transporte

Por norma, o aparelho é fornecido com os seguintes componentes (ver lado desdobrável):

- Unidade principal
- Pé de saída de vapor
- Acessório para limpeza de tapetes/carpetes
- 2 Panos de microfibras
- Manual de instruções

NOTA

- ▶ Verifique a integralidade do produto fornecido e a existência de eventuais danos visíveis.
- ▶ Caso falte algum componente ou se verificarem danos resultantes de embalagem defeituosa ou do transporte, contacte a linha direta de Assistência Técnica (ver capítulo Assistência Técnica).

Desembalagem

- ◆ Retire todas as peças do aparelho e o manual de instruções da caixa.
- ◆ Remova todos os materiais de embalagem e eventuais películas e autocolantes.

Eliminação da embalagem

A embalagem protege o aparelho contra danos durante o transporte. Os materiais da embalagem são selecionados tendo em conta os aspetos ambientais e técnicos relativamente à eliminação, sendo, por isso, recicláveis.



A reciclagem da embalagem permite a poupança de matérias-primas e reduz a formação de lixo. Elimine os materiais de embalagem que já não são necessários de acordo com os regulamentos locais em vigor.

NOTA

- ▶ Se possível, conserve a embalagem original durante o período de garantia do aparelho, para que possa embalar o aparelho corretamente em caso de acionamento da mesma.

Montar o aparelho

- ◆ Introduza a unidade principal ❸ no bocal de união ❹ do pé de saída de vapor ❺ e prima a unidade principal ❸ para baixo até que o dispositivo de fixação redondo encaixe.
- ◆ Coloque o pano de microfibras ❻, por baixo, no pé de saída de vapor ❺.

NOTA

- ▶ Se limpar alcatifas com a mopa a vapor, coloque-a no acessório para tapetes/carpetes 20. Deste modo, o pano de microfibras ❻ pode deslizar sobre o tapete/a carpete.

Operação e funcionamento

Este capítulo contém informações importantes sobre a operação e o funcionamento do aparelho.

Encher de água

ATENÇÃO - DANOS MATERIAIS!

- ▶ Nunca opere o aparelho sem água no depósito de água ❸!
Caso contrário, a bomba pode aquecer muito e ficar danificada!

- 1) Desloque a tecla de desbloqueio "Depósito de água" ❹ para baixo e puxe simultaneamente o depósito de água ❸ para fora do aparelho, inclinando para frente/cima.
- 2) Vire o depósito de água ❸ e desenrosque o fecho.
- 3) Encha com água canalizada até à marcação MAX no depósito de água ❸.

NOTA

Caso a água canalizada da sua área de residência seja demasiado dura, recomenda-se a mistura da água canalizada com água destilada. Caso contrário, os bocais para a função de jato a vapor podem calcificar prematuramente.

Para prolongar a função de jato a vapor correta, misture água canalizada com água destilada, de acordo com a tabela:

Dureza da água	Percentagem de água destilada para água canalizada
muito macia/macía	0
média	1:1
dura	2:1
muito dura	3:1

Pode consultar o grau de dureza da água na empresa de abastecimento de água local.

- 4) Aparafuse manualmente o fecho.
- 5) Vire novamente o depósito de água **8** e coloque-o na unidade principal **3**: coloque primeiro a parte de baixo na unidade principal **3** e introduza depois a parte de cima no aparelho, inclinando-a. Prima-a até que fique bem fixa e o depósito de água **8** encaixe de forma audível e segura na unidade principal **3**.

Utilização

ATENÇÃO - DANOS MATERIAIS!

- ▶ Caso não tenha a certeza se o pavimento é adequado para a limpeza, teste previamente a compatibilidade num ponto escondido.
- ▶ Nunca utilize o aparelho sem pano de microfibras **6** no pé de saída de vapor **5**. Caso contrário, os pavimentos ficam riscados!
- ▶ Nunca opere o aparelho sem água no depósito de água **8**! Caso contrário, a bomba pode aquecer muito e ficar danificada!

NOTA

- ▶ Antes de limpar o pavimento com a mopa a vapor, aconselhamos que aspire primeiro o pavimento para eliminar partículas de sujidade soltas.

Assim que o aparelho estiver montado e atestado de água:

- 1) Se ainda não tiver sido feito: desenrole totalmente o cabo de alimentação do gancho para o cabo **16**/**18**. Para desenrolar mais facilmente o cabo, pode baixar o gancho superior para o cabo **16**, puxando-o um pouco para fora e rodando-o ao mesmo tempo.

- 2) Prima a tecla de desbloqueio "Pega" **1** e levante a pega para que encaixe.
- 3) Conduza o cabo de alimentação através do entalhe **15**, na parte traseira da pega, para que o cabo de alimentação não fique suspenso sobre a área de trabalho.
- 4) Insira a ficha na tomada.
- 5) Coloque o interruptor Ligar/Desligar **17** na posição "I". O interruptor Ligar/Desligar **17** acende-se, a luz de controlo vermelha POWER **10** pisca.
- 6) Com a tecla MODE **13** selecione a intensidade desejada para a produção de vapor:
 - Premir 1 vez: pouca produção de vapor, a luz de controlo verde **12** acende-se.
 - Premir 2 vezes: grande produção de vapor, a luz de controlo vermelha **11** acende-se.
 - Premir 3 vezes: sem produção de vapor, modo de espera, luz de controlo POWER **10** acende-se.

NOTA

- ▶ Recomendamos o nível de vapor com grande produção de vapor, principalmente para pavimentos pouco sensíveis à humidade e ao calor, como a tijoleira.
- ▶ O nível de vapor com pouca produção de vapor recomendamos para pavimentos sensíveis à humidade e ao calor, como p. ex. o parquê.

- 7) Aguarde aprox. 30 segundos até que o aparelho aqueça.
- 8) Prima a tecla "Vapor" **14**. O aparelho inicia a produção de vapor e depois de pouco tempo sai vapor pelo pano de microfibras **6**.
- 9) Limpe as superfícies desejadas.
Se, durante a utilização, o depósito de água **8** ficar vazio:

NOTA

- ▶ Se o depósito de água **8** estiver sido esvaziado, a bomba ainda trabalha durante algum tempo até o depósito de água **8** vazio ser indicado por meio de emissão de luz intermitente simultânea na luz de controlo vermelha "Intensidade de vapor elevada" **11**, na luz de controlo verde "Intensidade de vapor reduzida" **12** e na luz de controlo POWER **10**.
 - Prima novamente a tecla "Vapor" **14** para parar a produção de vapor.
 - Coloque o interruptor Ligar/Desligar **17** na posição "O".
 - Retire o depósito de água **8**, encha-o e coloque novamente o depósito de água **8**, como descrito no capítulo "Encher de água".
 - Coloque o interruptor Ligar/Desligar **17** na posição "I".
 - Selecione a intensidade de vapor desejada e prima a tecla "Vapor" **14**.

- 10) Quando a limpeza de todas as superfícies estiver concluída, prima a tecla "Vapor" **14** para parar a produção de vapor.
- 11) Coloque o interruptor Ligar/Desligar **17** na posição "O". A luz de controlo POWER **10** apaga-se.
- 12) Retire a ficha da tomada.

NOTA

- ▶ Se depois da limpeza existirem riscos no pavimento, podem ter sido causados pelo produto de limpeza anteriormente utilizado. Basta limpar o pavimento uma vez mais com a mopa a vapor. Os riscos deverão desaparecer em seguida.

Após a utilização

- 1) Deixe arrefecer o aparelho.
- 2) Retire o pano de microfibras **6**.
- 3) Retire o depósito de água **8** do aparelho e esvazie-o.
- 4) Puxe o gancho superior para o cabo **16** um pouco para fora e rode-o depois novamente para cima. Enrole o cabo de alimentação à volta dos dois ganchos para o cabo **16/18**.
Fixe a extremidade do cabo de alimentação com a ajuda da braçadeira que se encontra junto ao cabo.

Limpeza e conservação

PERIGO DE CHOQUE ELÉTRICO!

- ▶ Retire a ficha da tomada antes de efetuar qualquer limpeza!



AVISO - PERIGO DE FERIMENTOS!

- ▶ Deixe arrefecer primeiro o aparelho, antes de o limpar.
Perigo de queimaduras!

ATENÇÃO - DANOS MATERIAIS

- ▶ Para a limpeza das superfícies não utilize produtos de limpeza abrasivos ou químicos, ou ainda objetos afiados ou que possam riscar.
- Esvazie o depósito de água **8** depois de cada utilização.
- Retire o pano de microfibras **6** do pé de saída de vapor **5** depois de cada utilização e lave-o.

- Se lavar o pano de microfibras **6** na máquina de lavar roupa, tenha atenção às seguintes indicações de lavagem:

	lavar no máx. a 60°
	não secar no secador
	não passar a ferro

- Limpe o aparelho com um pano húmido, se necessário. Em caso de sujidade profunda, aplique um detergente suave no pano.

Manutenção/Substituição do filtro

Depois de 4 - 6 meses ou aprox. 100 ciclos de limpeza (um ciclo corresponde a um enchimento do depósito de água), o filtro **7** tem de ser substituído. Dirija-se ao nosso Serviço de Assistência Técnica para obter filtros sobresselentes.

PERIGO DE CHOQUE ELÉTRICO!

► Retire a ficha elétrica antes de cada substituição do filtro **7**!

- 1) Para retirar o filtro **7**, remova primeiro o depósito de água **8** para fora do aparelho.
- 2) Retire o filtro **7** para fora do aparelho, puxando-o para cima.
- 3) Coloque o filtro **7** novo.
- 4) Coloque o depósito de água **8**.

Eliminação de erros

Programa	Possíveis causas	Possíveis soluções
O aparelho não funciona.	A ficha elétrica não está ligada.	Ligue o aparelho a uma tomada elétrica.
O aparelho não produz vapor.	A tecla "Vapor" 14 não está premida.	Prima a tecla "Vapor" 14 .
	Não existe água no depósito de água 8 .	Abasteça o depósito de água 8 .
	O filtro 7 está obstruído.	Substitua o filtro 7 .
	Não está selecionada qualquer intensidade de vapor.	Com a tecla MODE 15 selecione a intensidade de vapor desejada.
A bomba produz ruídos invulgarmente altos.	Não existe água no depósito de água 8 .	Abasteça o depósito de água 8 .
Formou-se um traço esbranquiçado no pavimento onde o aparelho esteve assente brevemente durante a utilização.	Depositou-se um pouco de calcário.	Limpe os depósitos de calcário com um pano húmido. Se necessário, coloque um pouco de detergente anticalcário no pano.

Guardar

- Recolha a pega, pressionando a tecla de desbloqueio "Pega" ❶.
- Puxe o gancho superior para o cabo ❶ um pouco para fora e rode-o depois novamente para cima. Enrole o cabo de alimentação à volta dos dois ganchos para cabo ❶/❷.
- Transporte o aparelho pela pega de transporte ❷.
- Armazene o aparelho num local fresco e seco.

Eliminação



Nunca deposite o aparelho no lixo doméstico comum. Este produto está sujeito à Diretiva Europeia 2012/19/EU REEE (Resíduos de Equipamentos Elétricos e Eletrónicos).

Entregue o aparelho num Ponto Eletrão autorizado ou num Centro de Receção de REEE do seu município. Respeite os regulamentos atualmente em vigor. Em caso de dúvida, entre em contacto com o Centro de Receção de REEE.

Anexo

Dados técnicos

Alimentação de tensão	220 - 240 V ~ 50/60 Hz
Consumo de energia	1.370 - 1.630 W
Tipo de protecç	IPX4

Informações sobre os panos de microfibras ❶/❷

Composição do material	100% poliéster
	lavar no máx. a 60°
	não secar no secador
	não passar a ferro

Garantia

Este aparelho tem uma garantia de 3 anos a contar da data de compra. Este aparelho foi fabricado com o maior cuidado e testado escrupulosamente antes da sua distribuição.

Guarde o talão de compra como comprovativo da compra. Caso deseje acionar a garantia, telefone para o seu serviço de Assistência Técnica. Apenas deste modo pode ser garantido um envio gratuito do seu produto.

NOTA

- ▶ A garantia abrange apenas defeitos de material ou de fabrico e não inclui danos durante o transporte, peças de desgaste ou danos em peças frágeis, p. ex. interruptores ou acumuladores.

O produto foi concebido apenas para uso privado e não para uso comercial. A garantia extingue-se em caso de utilização incorreta, uso de força e intervenções que não tenham sido efetuadas pela nossa Filial de Assistência Técnica autorizada.

Os seus direitos legais não são limitados por esta garantia. O período de garantia não é prolongado pelo acionamento da mesma. Isto também se aplica a peças substituídas e reparadas.

Danos e defeitos que possam eventualmente existir no momento da compra devem ser imediatamente comunicados, após retirar o aparelho da embalagem, o mais tardar dois dias após a data de compra.

Expirado o período da garantia, quaisquer reparações necessárias estão sujeitas a pagamento.

Assistência Técnica

PT

Assistência Portugal

Tel.: 70778 0005 (0,12 EUR/Min.)

E-Mail: kompernass@lidl.pt

IAN 273089

Horário de atendimento da linha de apoio:

Segunda a sexta das 8:00 horas – 20:00 horas (HEC)

Importador

KOMPERNASS HANDELS GMBH

BURGSTRASSE 21

44867 BOCHUM

GERMANY

www.kompernass.com



CUPÃO DE ENCOMENDA SDM 1500 B2

► www.kompernass.com

QUANTIDADE

(máx. 3 conjuntos por encomenda)

DESCRIÇÃO DO ARTIGO

PREÇO UNITÁRIO

► 2 x Recarga pano de microfibras

► 5 €



► 1 x Filtro

► 5 €



PREÇO TOTAL

_____ €

_____ €

+

mais portes e envio.

5 €

=

_____ €

MODO DE PAGAMENTO

Transferência

(Lugar, Data)

(Assinatura)

CUPÃO DE ENCOMENDA SDM 1 500 B2

▶ www.kompernass.com



- 1) Em "remetente/comprador" escreva o seu nome, a sua morada e o seu número de telefone (para eventuais dívidas) em letras maiúsculas.
- 2) Transferir a quantia total para a conta

Kompernaß Handelsgesellschaft mbH

IBAN : DE03440100460799566462

SWIFT (BIC) : PBNKDEFF 440

Bank: Postbank Dortmund AG

- Na sua transferência introduza como finalidade de utilização o artigo, bem como o seu nome e morada. Envie a ficha de encomenda preenchida na sua totalidade num envelope para a nossa morada indicada abaixo.

Nossa morada:

Kompernaß Handelsgesellschaft mbH

Burgstraße 21

44867 Bochum

Germany

REMETENTE/COMPRADOR

(por favor preencher completamente em letra de imprensa)

Apelido, Nomes

Rua

Código Postal, Local

Telefone

País

IMPORTANTE

- ▶ Coloque o valor em selos correcto.
- ▶ Escreva o seu nome de remetente no envelope.

Contents

Introduction	56
Information concerning these operating instructions	56
Copyright	56
Intended use	56
Safety instructions	57
Operating components	60
Unpacking and installation	61
Safety instructions	61
Package contents and transport inspection	61
Unpacking	61
Disposal of packaging materials	62
Assembling the appliance	62
Handling and operation	62
Filling with water	62
Operation	63
After use	65
Cleaning and care	65
Maintenance/changing the filter	66
Troubleshooting	67
Storage	68
Disposal	68
Appendix	68
Technical data	68
Warranty	69
Service	69
Importer	69

Introduction

Information concerning these operating instructions

Congratulations on the purchase of your new appliance.

You have selected a high-quality product. The operating instructions are part of this product. They contain important information on safety, usage and disposal. Before using the product, familiarise yourself with all operating and safety instructions. Use the product only as described and for the specified areas of application. Please also pass on these operating instructions to any future owner.

Copyright

This documentation is protected by copyright.

Any copying or reproduction, including in the form of extracts, or any reproduction of images (even in a modified state), is permitted only with the written authorisation of the manufacturer.

Intended use

This appliance is intended exclusively for cleaning indoor floors. The appliance is not intended for any other purpose, nor for use beyond the scope described. The appliance is not intended for use in commercial or industrial environments.

The manufacturer accepts no responsibility for damage caused by failure to observe these instructions, improper use or repairs, unauthorised modifications or the use of unapproved replacement parts. The operator bears sole liability.

Safety instructions

RISK OF ELECTRIC SHOCK!

- ▶ Connect the appliance only to mains power sockets supplying a mains power voltage of 220 - 240 V ~, 50/60 Hz.
- ▶ In the event of operating malfunctions, and before cleaning the appliance, disconnect the plug from the mains power socket.
- ▶ To disconnect the power cable, always pull the plug from the socket, do not pull the power cable itself.
- ▶ Do not kink or crush the power cable, and route the cable so that it cannot be stepped on or tripped over.
- ▶ To avoid risks, arrange for defective plugs and/or power cables to be replaced at once by qualified technicians or our Customer Service Department.
- ▶ Make sure that the power cable does not become wet or damp during use. Route the cable in such a way that it cannot be crushed or damaged.
- ▶ To prevent risks, stop using the appliance immediately if it is damaged.
- ▶ Disconnect the appliance from the mains power socket before filling it with water, changing accessories or cleaning it.
- ▶ Use the appliance only in dry indoor areas, not outdoors.
- ▶ Never submerge the appliance in water or other liquids!
- ▶ Never aim the steam jet directly at electrical appliances or equipment which contains electrical components, such as the interior of ovens.

RISK OF ELECTRIC SHOCK!

- ▶ Operate the appliance only with dry hands and never without shoes (i.e. not barefoot). This will help reduce the effect of an electric shock in the event of a malfunction.
- ▶ Never aim the appliance at moisture-sensitive objects.
- ▶ This appliance may be used by persons with limited physical, sensory or mental capabilities or lack of experience and knowledge, provided that they are under supervision or have been told how to use the appliance safely and are aware of the potential risks. Children must not use the appliance as a plaything. Cleaning and user maintenance tasks may not be carried out by children unless they are supervised.

WARNING! RISK OF INJURY!

- ▶ Some parts of the appliance may become hot during use! There is a risk of scalding!
- ▶ Allow the accessories used to cool down before dismantling them.
- ▶ Use only the original accessory parts for this appliance. Other accessories may not meet the safety requirements.
- ▶ The appliance may not be used if it has been dropped, if there are any obvious signs of physical damage or if it is leaking.
- ▶ The appliance must be kept out of the reach of children if it is switched on or is cooling down.
- ▶ Never direct the steam at people or animals. Hot steam can cause serious injuries!
- ▶ Always pull the plug out of the power socket during each break in use, as well as after use and before any cleaning.

⚠ RISK OF BURNS!

Caution! Hot surface!



This symbol warns you about escaping steam.
Please follow the safety instructions!

⚠ CAUTION! MATERIAL DAMAGE!

- ▶ Use the appliance only on floors made of marble, stone, tile, parquet flooring or hardwood that have been treated and are impervious to water.
- ▶ Never use the appliance ...
 - ... on untreated or permeable floors,
 - ... on glass surfaces,
 - ... on soft plastic surfaces,
 - ... on floors that have been treated with wax.
- ▶ Use the appliance only on parquet floors if they have been hard-sealed.
- ▶ Do not leave the appliance standing on wooden floors for any length of time while it is switched on. This might cause the wood to swell.
- ▶ Do not operate the appliance with an empty water tank. Otherwise, the pump could run dry and overheat.
- ▶ Do not use an external timer switch or a separate remote control system to operate the appliance.
- ▶ Never leave the appliance unattended during operation.
- ▶ Do not use the appliance outdoors.



CAUTION! MATERIAL DAMAGE!

- ▶ Ensure that the appliance, the power cable and the plug do not come into contact with heat sources such as hotplates or naked flames.

Operating components

Figure A:

- 1 "Handle" release button
- 2 Carrying handle
- 3 Main unit
- 4 Connection nozzle
- 5 Steam foot
- 6 Pad
- 7 Filter
- 8 Water tank
- 9 "Water tank" release button
- 10 POWER control lamp
- 11 Red control lamp "high steam level"
- 12 Green control lamp "low steam level"
- 13 MODE button
- 14 "Steam" button

Figure B:

- 15 Notch
- 16 Upper cable hook
- 17 On/off switch
- 18 Lower cable hook

Figure C:

- 19 Replacement pad
- 20 Carpet ring

Unpacking and installation

Safety instructions

WARNING

During the first use of the appliance there is a risk of injury and/or damage to property!

To avoid risks, observe the following safety instructions:

- ▶ Do not allow children to play with packaging materials. There is a risk of suffocation.

Package contents and transport inspection

The appliance is supplied with the following components as standard (see fold-out page):

- Main unit
- Steam foot
- Carpet cleaning ring
- 2 pads
- Operating instructions

NOTE

- ▶ Check the package for completeness and for signs of visible damage.
- ▶ If the delivery is incomplete or damage has occurred as a result of defective packaging or during transport, contact the service hotline (see section Service).

Unpacking

- ◆ Remove all parts of the appliance and the operating instructions from the box.
- ◆ Remove all packaging materials and any films and labels.

Disposal of packaging materials

The packaging protects the appliance from damage during transport. The packaging materials have been selected for their environmental friendliness and ease of disposal, and are therefore recyclable.



Returning the packaging into the material cycle conserves raw materials and reduces the amount of waste generated. Dispose of packaging materials that are no longer needed in accordance with applicable local regulations.

NOTE

- ▶ If possible, keep the appliance's original packaging during the warranty period so that the appliance can be packed properly for return shipment in the event of a warranty claim.

Assembling the appliance

- ◆ Push the main unit **3** onto the connection nozzle **4** on the steam foot **5** and press the main unit **3** down until the round catch clicks into place.
- ◆ Attach a pad **6** from below onto the steam foot **5**.

NOTE

- ▶ If you intend to clean carpets with the steam mop, place the steam mop onto the carpet ring **20**. This will allow the pad **6** to slide over the carpet.

Handling and operation

This section provides you with important information on handling and using the appliance.

Filling with water

CAUTION – PROPERTY DAMAGE!

- ▶ Never operate the appliance without water in the water tank **8**! The pump could overheat and be damaged!
- 1) Push the "Water tank" release button **9** and simultaneously pull the water tank **8** forward and off the appliance with a tilt movement.
 - 2) Turn the water tank **8** and unscrew the cap.
 - 3) Fill the water tank **8** with tap water up to the MAX mark.

NOTE

If the mains water in your location is rated as hard, it is recommended that you mix the mains water with some distilled water. Otherwise, the jets for the steam blast function could calcify (become blocked) prematurely.

To extend the optimal steam blast function, mix mains water with distilled water according to the table:

Water hardness	Ratio of distilled water to tap water
very soft/soft	0
medium	1:1
hard	2:1
very hard	3:1

The water hardness level can be queried at your local water works.

- 4) Attach and hand-tighten the clamp.
- 5) Turn the water tank **8** around again and place it back onto the main unit **3**: First fit the lower part into the main unit **3** and then flip the top part into the device. Push it firmly into place so that the water tank **8** audibly clicks into place and sits firmly on the main unit **3**.

Operation

CAUTION – PROPERTY DAMAGE!

- ▶ If you are not sure whether the floor is suitable for cleaning, please carry out a tolerance test using a concealed part of the floor.
- ▶ Never use the appliance without a pad **6** on the steam foot **5**. Otherwise the floor could get scratched!
- ▶ Never operate the appliance without water in the water tank **8**! The pump could overheat and be damaged!

NOTE

- ▶ Before you clean the floor with the steam mop, we recommend that you vacuum the floor to remove any loose particles of dirt.

Once the appliance is assembled and filled with water:

- 1) If not already done: Completely unwind the power cable from the cable hooks **16/17**. To facilitate the unwinding of the cable, you can flip down the upper cable hook **16** by pulling it out a little and simultaneously turning it.

- 2) Press the "Handle" release button **1** and flip the handle upwards so that it clicks into place.
- 3) Run the cable through the notch **15** on the rear of the handle so that the cable does not hang down into the working area.
- 4) Insert the plug into the mains power socket.
- 5) Set the on/off switch **17** to "I". The on/off switch **17** lights up, the red POWER control lamp **10** flashes.
- 6) Use the MODE button **13** to select the desired level of steam generation:
 - Press 1 x: low steam level, green control lamp **12** lights up.
 - Press 2 x: high steam level, red control lamp **11** lights up.
 - Press 3 x: no steam, standby, POWER control lamp **10** lights up.

NOTE

- ▶ We recommend the high steam level especially for moisture- and heat-resistant floor coverings, such as tiles.
- ▶ We recommend the low steam level especially for moisture- and heat-sensitive floor coverings, such as parquet flooring.

- 7) Wait around 30 seconds while the appliance heats up.
- 8) Press the "Steam" button **14**. The appliance starts generating steam and, after a short time, steam is emitted through the pad **6**.
- 9) Wipe over the desired area.
If the water tank **8** becomes empty during use:

NOTE

- ▶ Once the water tank **8** has been pumped empty, the pump will continue running a little while until the empty water tank **8** is indicated by the simultaneous flashing of the red control lamp "high steam level" **11**, the green control lamp "low steam level" **12** and POWER control lamp **10**.
 - Press the "Steam" button **14** again to stop steam production.
 - Set the on/off switch **17** to "O".
 - Remove the water tank **8**, fill it and replace the water tank **8** as described in the section "Filling with water".
 - Set the on/off switch **17** to "I".
 - Select the desired steam level as described above and press the "Steam" button **14**.

- 10) When you are finished treating all of the surfaces, press the "Steam" button **14** to stop steam production.
- 11) Set the on/off switch **17** to "O". The POWER control lamp **10** goes out.
- 12) Remove the power plug from the mains power socket.

NOTE

- ▶ If you see streaks on the floor after cleaning with the appliance, this may be due to the previously used cleaning fluids. Simply clean the floor again using the steam mop. The smears should now be gone.

After use

- 1) Allow the appliance to cool down.
- 2) Remove the pad **6**.
- 3) Remove the water tank **8** from the appliance and empty it.
- 4) Pull the upper cable hook **16** out a little and turn it back upwards. Wind the cable back around the two cable hooks **16/18**. Fix the end of the power cable using the cable clip located on the cable.

Cleaning and care

RISK OF ELECTRIC SHOCK!

- ▶ Always remove the mains power plug before cleaning the appliance!



WARNING – RISK OF INJURY!

- ▶ Allow the appliance to cool down before cleaning it. Risk of burns!

CAUTION – PROPERTY DAMAGE

- ▶ When cleaning the surfaces use neither abrasive or chemical cleaners, nor sharp or scratchy objects.
- Empty the water tank **8** after every use.
- After each use, remove the pad **6** from the steam foot **5** and wash it out.

- Note the following washing instructions when you wash the pad **6** in the washing machine:

	Wash at max. 60°C
	Do not tumble dry
	Do not iron

- If necessary, wipe the appliance with a damp cloth. For stubborn soiling use a mild detergent on the cloth.

Maintenance/changing the filter

After 4–6 months or approximately 100 cleaning cycles (one cycle corresponds to one water tank filling), you will need to change the filter **7**. Please contact our Service Department for replacement filters.

RISK OF ELECTRIC SHOCK!

► Before changing the filter **7**, always pull out the mains plug!

- 1) To remove the filter **7**, first remove the water tank **8** from the appliance.
- 2) Pull the filter **7** upwards out of the appliance.
- 3) Insert the new filter **7**.
- 4) Replace the water tank **8**.

Troubleshooting

Programme	Possible causes	Possible solutions
The appliance is not working.	The plug is not connected.	Connect the appliance to a mains power socket.
The appliance produces no steam.	The "Steam" button 14 has not been pressed.	Press the "Steam" button 14 .
	There is no water in the water tank 8 .	Fill the water tank 8 with tap water.
	The filter 7 is blocked.	Change the filter 7 .
	No steam setting has been selected.	Use the MODE button 13 to select the desired level of steam.
The pump makes unusually loud noises.	There is no water in the water tank 8 .	Fill the water tank 8 with tap water.
A whitish edge forms on the floor when the appliance stops briefly during operation.	Lime has collected.	Wipe the limescale away with a damp cloth. If necessary, add a little descaler onto the cloth.

Storage

- Fold the handle by pressing the “Handle” release button ①.
- Pull the upper cable hook 16 out a little and turn it back upwards. Wind the cable back around the two cable hooks 16/18.
- Carry the appliance using the carrying handle ②.
- Store the appliance in a dry and dust-free location.

Disposal



Do not dispose of the appliance in your normal domestic waste. This product is subject to the provisions of European Directive 2012/19/EU-WEEE (Waste Electrical and Electronic Equipment).

Dispose of the appliance via an approved waste disposal company or your municipal waste disposal facility. Please comply with all applicable regulations. Please contact your waste disposal facility if you are in any doubt.

Appendix

Technical data

Voltage supply	220 - 240 V ~ 50 / 60 Hz
Power consumption	1370 - 1630 W
Protection rating	IPX4

Information on the pads 6/19

Material composition	100% polyester
	Wash at max. 60°C
	Do not tumble dry
	Do not iron

Warranty

This appliance is provided with a 3-year warranty valid from the date of purchase. The appliance has been manufactured with care and inspected meticulously prior to delivery.

Please retain your receipt as proof of purchase. In the event of a warranty claim, please contact your Customer Service unit by telephone. This is the only way to guarantee free return of your goods.

NOTE

- ▶ The warranty only covers claims for material and manufacturing defects, not for damage sustained during carriage, components subject to wear and tear or damage to fragile components such as switches or batteries.

This appliance is intended solely for private use and not for commercial purposes. The warranty shall be deemed void in cases of misuse or improper handling, use of force and modifications/repairs which have not been carried out by one of our authorised Service centres.

Your statutory rights are not restricted by this warranty. The warranty period is not prolonged by repairs effected under the warranty. This also applies to replaced and repaired components.

Any damage and defects present at the time of purchase must be reported immediately after unpacking, but no later than two days after the date of purchase.

Repairs carried out after expiry of the warranty period shall be subject to charge.

Service

GB Service Great Britain

Tel.: 0871 5000 720 (£ 0.10/Min.)

E-Mail: kompnass@lidl.co.uk

IAN 273089

MT Service Malta

Tel.: 80062230

E-Mail: kompnass@lidl.com.mt

IAN 273089

Hotline availability: Monday to Friday 08:00 - 20:00 (CET)

Importer

KOMPERNASS HANDELS GMBH

BURGSTRASSE 21

44867 BOCHUM

GERMANY

www.kompnass.com

Inhaltsverzeichnis

Einführung	72
Informationen zu dieser Bedienungsanleitung	72
Urheberrecht	72
Bestimmungsgemäße Verwendung	72
Sicherheitshinweise	73
Bedienelemente	76
Auspacken und Anschließen	77
Sicherheitshinweise	77
Lieferumfang und Transportinspektion	77
Auspacken	77
Entsorgung der Verpackung	78
Gerät montieren	78
Bedienung und Betrieb	78
Wasser auffüllen	78
Bedienen	79
Nach dem Gebrauch	81
Reinigung und Pflege	81
Wartung/Filter wechseln	82
Fehlerbehebung	83
Aufbewahren	84
Entsorgung	84
Anhang	84
Technische Daten	84
Garantie	85
Service	85
Importeur	86

Einführung

Informationen zu dieser Bedienungsanleitung

Herzlichen Glückwunsch zum Kauf Ihres neuen Gerätes.

Sie haben sich damit für ein hochwertiges Produkt entschieden. Die Bedienungsanleitung ist Bestandteil dieses Produkts. Sie enthält wichtige Hinweise für Sicherheit, Gebrauch und Entsorgung. Machen Sie sich vor der Benutzung des Produkts mit allen Bedien- und Sicherheitshinweisen vertraut. Benutzen Sie das Produkt nur wie beschrieben und für die angegebenen Einsatzbereiche. Händigen Sie alle Unterlagen bei Weitergabe des Produkts an Dritte mit aus.

Urheberrecht

Diese Dokumentation ist urheberrechtlich geschützt.

Jede Vervielfältigung, bzw. jeder Nachdruck, auch auszugsweise sowie die Wiedergabe der Abbildungen, auch im veränderten Zustand ist nur mit schriftlicher Zustimmung des Herstellers gestattet.

Bestimmungsgemäße Verwendung

Dieses Gerät dient ausschließlich dem Reinigen von Fußböden im Innenbereich. Eine andere oder darüber hinausgehende Benutzung gilt als nicht bestimmungsgemäß. Das Gerät ist nicht zur Verwendung in gewerblichen oder industriellen Bereichen vorgesehen.

Ansprüche jeglicher Art wegen Schäden aus nicht bestimmungsgemäßer Verwendung, unsachgemäßen Reparaturen, unerlaubt vorgenommener Veränderungen oder Verwendung nicht zugelassener Ersatzteile sind ausgeschlossen. Das Risiko trägt allein der Betreiber.

Sicherheitshinweise



GEFAHR DURCH ELEKTRISCHEN SCHLAG!

- ▶ Schließen Sie das Gerät nur an eine vorschriftsmäßig installierte Netzsteckdose mit einer Netzspannung von 220 - 240 V ~, 50/60 Hz an.
- ▶ Ziehen Sie bei Betriebsstörungen, und bevor Sie das Gerät reinigen, den Netzstecker aus der Netzsteckdose.
- ▶ Ziehen Sie das Netzkabel stets am Netzstecker aus der Netzsteckdose, ziehen Sie nicht am Kabel selbst.
- ▶ Knicken oder quetschen Sie das Netzkabel nicht und verlegen Sie das Netzkabel so, dass niemand darauf treten oder darüber stolpern kann.
- ▶ Lassen Sie beschädigte Netzstecker oder Netzkabel sofort von autorisiertem Fachpersonal oder dem Kundenservice austauschen, um Gefährdungen zu vermeiden.
- ▶ Achten Sie darauf, dass im Betrieb das Netzkabel nicht nass oder feucht wird. Führen Sie es so, dass es nicht eingeklemmt oder beschädigt werden kann.
- ▶ Sollte das Gerät beschädigt sein, benutzen Sie dieses nicht weiter, um Gefährdungen zu vermeiden.
- ▶ Ziehen Sie erst den Stecker aus der Steckdose, bevor Sie das Gerät mit Wasser befüllen, reinigen oder Zubehörteile wechseln.
- ▶ Verwenden Sie das Gerät nur in trockenen Räumen, nicht im Freien.
- ▶ Tauchen Sie das Gerät niemals in Wasser oder andere Flüssigkeiten ein!
- ▶ Richten Sie den Dampf niemals direkt auf elektrische Geräte oder Einrichtungen, die elektrische Bauteile enthalten, wie zum Beispiel den Innenraum von Öfen.

GEFAHR DURCH ELEKTRISCHEN SCHLAG!

- ▶ Verwenden Sie das Gerät nur mit trockenen Händen und nicht ohne Schuhe (nicht barfuß). Damit verringern Sie im Fehlerfall gefährliche Körperströme.
- ▶ Richten Sie das Gerät nie auf feuchteempfindliche Gegenstände.
- ▶ Dieses Gerät kann von Personen mit verringerten physischen, sensorischen oder mentalen Fähigkeiten oder Mangel an Erfahrung und Wissen benutzt werden, wenn sie beaufsichtigt oder bezüglich des sicheren Gebrauchs des Gerätes unterwiesen wurden und die daraus resultierenden Gefahren verstehen. Kinder dürfen nicht mit dem Gerät spielen. Reinigung und Benutzer-Wartung dürfen nicht von Kindern ohne Beaufsichtigung durchgeführt werden.

WARNUNG! VERLETZUNGSGEFAHR!

- ▶ Einige Teile des Gerätes werden bei Verwendung heiß!
Es besteht Verbrühungsgefahr!
- ▶ Lassen Sie die verwendeten Zubehörteile erst abkühlen, bevor Sie diese abnehmen.
- ▶ Verwenden Sie nur die Original-Zubehörteile zu diesem Gerät. Andere Teile sind dafür möglicherweise nicht ausreichend sicher.
- ▶ Das Gerät darf nicht verwendet werden, wenn es heruntergefallen ist, wenn offensichtliche Beschädigungen sichtbar sind oder wenn es undicht ist.
- ▶ Das Gerät ist von Kindern fernzuhalten wenn es eingeschaltet ist oder sich abkühlt.
- ▶ Richten Sie niemals den Dampf auf Menschen oder Tiere. Heißer Dampf kann erhebliche Verletzungen bewirken!
- ▶ Ziehen Sie bei jeder Unterbrechung sowie nach Beenden des Gebrauchs und vor jeder Reinigung den Netzstecker aus der Steckdose.

⚠ VERBRENNUNGSGEFAHR!

Vorsicht! Heiße Oberfläche!



Dieses Symbol warnt Sie vor austretendem Dampf. Beachten Sie die Sicherheitshinweise!

⚠ ACHTUNG! SACHSCHADEN!

- ▶ Benutzen Sie das Gerät ausschließlich auf Fußböden aus Marmor, Stein, Fliesen, Parkett oder Hartholz, welche behandelt und wasserundurchlässig sind.
- ▶ Benutzen Sie das Gerät niemals...
 - ... auf unbehandelten oder wasserdurchlässigen Fußböden,
 - ... auf Glasoberflächen,
 - ... auf weichen Kunststoffoberflächen,
 - ... auf Böden, die mit Wachs behandelt sind.
- ▶ Benutzen Sie das Gerät nur auf Parkettboden, wenn dieser hartveresiegelt ist.
- ▶ Lassen Sie das Gerät nicht längere Zeit eingeschaltet auf Holzfußböden stehen. Das Holz könnte quellen.
- ▶ Betreiben Sie das Gerät nicht mit leerem Wassertank. Ansonsten kann die Pumpe leerlaufen und überhitzen.
- ▶ Benutzen Sie keine externe Zeitschaltuhr oder ein separates Fernwirkssystem, um das Gerät zu betreiben.
- ▶ Lassen Sie das Gerät während des Betriebes niemals unbeaufsichtigt.
- ▶ Benutzen Sie das Gerät nicht im Freien.

ACHTUNG! SACHSCHADEN!

- ▶ Stellen Sie sicher, dass das Gerät, das Netzkabel oder der Netzstecker nicht mit heißen Quellen, wie Kochplatten oder offenen Flammen, in Berührung kommen.

Bedienelemente

Abbildung A:

- 1 Entriegelungstaste „Griff“
- 2 Tragegriff
- 3 Haupteinheit
- 4 Verbindungstülle
- 5 Dampffuß
- 6 Pad
- 7 Filter
- 8 Wassertank
- 9 Entriegelungstaste „Wassertank“
- 10 Kontrollleuchte POWER
- 11 rote Kontrollleuchte „hohe Dampfstärke“
- 12 grüne Kontrollleuchte „geringe Dampfstärke“
- 13 Taste MODE
- 14 Taste „Dampf“

Abbildung B:

- 15 Einkerbung
- 16 oberer Kabelhaken
- 17 Ein-/Aus-Schalter
- 18 unterer Kabelhaken

Abbildung C:

- 19 Ersatzpad
- 20 Teppichring

Auspacken und Anschließen

Sicherheitshinweise

WARNUNG

Bei der Inbetriebnahme des Gerätes können Personen- und Sachschäden auftreten!

Beachten Sie die folgenden Sicherheitshinweise, um die Gefahren zu vermeiden:

- ▶ Verpackungsmaterialien dürfen nicht zum Spielen verwendet werden. Es besteht Erstickungsgefahr.

Lieferumfang und Transportinspektion

Das Gerät wird standardmäßig mit folgenden Komponenten geliefert (siehe Ausklappseite):

- Haupteinheit
- Dampffuß
- Teppichreinigungsring
- 2 Pads
- Bedienungsanleitung

HINWEIS

- ▶ Prüfen Sie die Lieferung auf Vollständigkeit und auf sichtbare Schäden.
- ▶ Bei einer unvollständigen Lieferung oder Schäden infolge mangelhafter Verpackung oder durch Transport wenden Sie sich an die Service-Hotline (siehe Kapitel Service).

Auspacken

- ◆ Entnehmen Sie alle Teile des Gerätes und die Bedienungsanleitung aus dem Karton.
- ◆ Entfernen Sie sämtliches Verpackungsmaterial und eventuelle Folien und Aufkleber.

Entsorgung der Verpackung

Die Verpackung schützt das Gerät vor Transportschäden. Die Verpackungsmaterialien sind nach umweltverträglichen und entsorgungstechnischen Gesichtspunkten ausgewählt und deshalb recyclebar.



Die Rückführung der Verpackung in den Materialkreislauf spart Rohstoffe und verringert das Abfallaufkommen. Entsorgen Sie nicht mehr benötigte Verpackungsmaterialien gemäß den örtlich geltenden Vorschriften.

HINWEIS

- ▶ Heben Sie wenn möglich die Originalverpackung während der Garantiezeit des Gerätes auf, um das Gerät im Garantiefall ordnungsgemäß verpacken zu können.

Gerät montieren

- ◆ Schieben Sie die Haupteinheit ③ in die Verbindungstülle ④ am Dampffuß ⑤ und drücken Sie die Haupteinheit ③ soweit herunter, dass die runde Arretierung einrastet.
- ◆ Kletten Sie ein Pad ⑥ von unten auf den Dampffuß ⑤.

HINWEIS

- ▶ Wenn Sie Teppichböden mit dem Dampfmopp reinigen wollen, setzen Sie den Dampfmopp auf den Teppichring ⑳. So kann das Pad ⑥ über den Teppich gleiten.

Bedienung und Betrieb

In diesem Kapitel erhalten Sie wichtige Hinweise zur Bedienung und Betrieb des Gerätes.

Wasser auffüllen

ACHTUNG - SACHSCHADEN!

- ▶ Betreiben Sie das Gerät niemals ohne Wasser im Wassertank ⑧! Die Pumpe kann ansonsten heißlaufen und beschädigt werden!
- 1) Schieben Sie die Entriegelungstaste „Wassertank“ ⑨ nach unten und ziehen Sie gleichzeitig den Wassertank ⑧ mit einer Kippbewegung nach vorne/oben aus dem Gerät.
 - 2) Drehen Sie den Wassertank ⑧ um und schrauben Sie den Verschluss ab.
 - 3) Füllen Sie Leitungswasser bis zur Markierung MAX auf dem Wassertank ⑧ ein.

HINWEIS

Sollte das Leitungswasser Ihres Wohnortes zu hart sein, empfiehlt es sich, das Leitungswasser mit destilliertem Wasser zu mischen. Ansonsten können die Düsen für die Dampfstoß-Funktion vorzeitig verkalken.

Zur Verlängerung der optimalen Dampfstoß-Funktion mischen Sie das Leitungswasser mit destilliertem Wasser entsprechend der Tabelle:

Wasserhärte	Anteil destilliertes Wasser zu Leitungswasser
sehr weich / weich	0
mittel	1:1
hart	2:1
sehr hart	3:1

Die Wasserhärte können Sie beim örtlichem Wasserwerk erfragen.

- 4) Schrauben Sie den Verschluss handfest auf.
- 5) Drehen Sie den Wassertank **8** wieder um setzen Sie diesen in die Haupteinheit **3** ein: Setzen Sie zuerst den unteren Teil in die Haupteinheit **3** und kippen Sie dann den oberen Teil in das Gerät. Drücken Sie ihn fest an, so dass der Wassertank **8** spürbar einrastet und fest in der Haupteinheit **3** sitzt.

Bedienen

ACHTUNG - SACHSCHADEN!

- ▶ Wenn Sie nicht sicher sind, ob der Fußboden für die Reinigung geeignet ist, testen Sie die Verträglichkeit vorab an einer versteckten Stelle.
- ▶ Benutzen Sie das Gerät niemals ohne Pad **6** auf dem Dampffuß **5**. Ansonsten werden die Fußböden verkratzt!
- ▶ Betreiben Sie das Gerät niemals ohne Wasser im Wassertank **8**! Die Pumpe kann ansonsten heißlaufen und beschädigt werden!

HINWEIS

- ▶ Bevor Sie den Fußboden mit dem Dampfmopp reinigen, empfehlen wir den Fußboden vorher zu saugen, um lose Schmutzpartikel zu beseitigen.

Wenn das Gerät fertig montiert und Wasser eingefüllt ist:

- 1) Falls noch nicht geschehen: Wickeln Sie das Netzkabel vollständig von den Kabelhaken **1b**/**1B**. Zum leichten Abwickeln des Kabels können Sie den oberen Kabelhaken **1b** nach unten klappen, indem Sie diesen etwas herausziehen und gleichzeitig drehen.

- 2) Drücken Sie die Entriegelungstaste „Griff“ **1** und klappen Sie den Griff nach oben, so dass dieser einrastet.
- 3) Führen Sie das Netzkabel durch die Einkerbung **15** an der Rückseite des Griffs, so dass das Netzkabel nicht im Arbeitsbereich hängt.
- 4) Stecken Sie den Netzstecker in die Netzsteckdose.
- 5) Stellen Sie den Ein-/Aus-Schalter **17** auf „I“. Der Ein-/Aus-Schalter **17** leuchtet, die rote Kontrollleuchte POWER **10** blinkt.
- 6) Wählen Sie mit der Taste MODE **13** die gewünschte Intensität der Dampferzeugung:
 - 1 x drücken: wenig Dampferzeugung, grüne Kontrollleuchte **12** leuchtet.
 - 2 x drücken: hohe Dampferzeugung, rote Kontrollleuchte **11** leuchtet.
 - 3 x drücken: keine Dampferzeugung, Bereitschaftsbetrieb, Kontrollleuchte POWER **10** leuchtet.

HINWEIS

- ▶ Die Dampfstufe mit der hohen Dampferzeugung empfehlen wir vor allem für feuchtigkeits- und hitzeunempfindliche Bodenbeläge wie Fliesen.
- ▶ Die Dampfstufe mit der geringen Dampferzeugung empfehlen wir für feuchtigkeits- und hitzeempfindlichere Bodenbeläge wie z. B. Parkett.

- 7) Warten Sie ca. 30 Sekunden ab, in denen das Gerät aufheizt.
- 8) Drücken Sie die Taste „Dampf“ **14**. Das Gerät beginnt mit der Dampferzeugung und nach kurzer Zeit tritt Dampf durch das Pad **6**.
- 9) Wischen Sie über die gewünschten Flächen.

HINWEIS

- ▶ Wenn der Wassertank **8** leer gepumpt ist, läuft die Pumpe noch einige Zeit nach, bis der leere Wassertank **8** durch gleichzeitiges Blinken der roten Kontrollleuchte „hohe Dampfstärke“ **11**, der grünen Kontrollleuchte „geringe Dampfstärke“ **12** und der Kontrollleuchte POWER **10** angezeigt wird.

Wenn während der Benutzung der Wassertank **8** leer ist:

- Drücken Sie erneut die Taste „Dampf“ **14** um die Dampfproduktion zu stoppen.
- Stellen Sie den Ein-/Aus-Schalter **17** auf „O“.
- Entnehmen Sie den Wassertank **8**, befüllen Sie diesen und setzen Sie den Wassertank **8** wieder ein, wie im Kapitel „Wasser auffüllen“ beschrieben.
- Stellen Sie den Ein-/Aus-Schalter **17** auf „I“.
- Wählen Sie die gewünschte Dampfstärke wie oben beschrieben und drücken Sie die Taste „Dampf“ **14**.

- 10) Wenn Sie mit der Bearbeitung aller Flächen fertig sind, drücken Sie die Taste „Dampf“ **14** um die Dampferzeugung zu stoppen.
- 11) Stellen Sie den Ein-/Aus-Schalter **17** auf „O“. Die Kontrollleuchte POWER **10** erlischt.
- 12) Ziehen Sie den Netzstecker aus der Netzsteckdose.

HINWEIS

- ▶ Wenn nach der Reinigung mit dem Gerät auf dem Boden Schlieren zu sehen sind, kann das an den zuvor verwendeten Reinigungsmitteln liegen. Reinigen Sie den Boden einfach erneut mit dem Dampfmopp. Die Schlieren sollten dann verschwunden sein.

Nach dem Gebrauch

- 1) Lassen Sie das Gerät abkühlen.
- 2) Entfernen Sie das Pad **6**.
- 3) Nehmen Sie den Wassertank **8** aus dem Gerät und entleeren Sie diesen.
- 4) Ziehen Sie den oberen Kabelhaken **16** ein wenig heraus und drehen Sie diesen wieder nach oben. Wickeln Sie das Netzkabel um die beiden Kabelhaken **16/18**.
Fixieren Sie das Ende des Netzkabels mithilfe des Kabelclips, welcher sich am Kabel befindet.

Reinigung und Pflege

GEFAHR DURCH ELEKTRISCHEN SCHLAG!

- ▶ Ziehen Sie vor jeder Reinigung den Netzstecker!

WARNUNG - VERLETZUNGSGEFAHR!

- ▶ Lassen Sie das Gerät erst abkühlen, bevor Sie es reinigen. Verbrennungsgefahr!

ACHTUNG - SACHSCHADEN

- ▶ Benutzen Sie zur Reinigung der Oberflächen weder scharfe Scheuer- oder chemischen Reinigungsmittel, noch spitze oder kratzende Gegenstände.
- Entleeren Sie nach jedem Gebrauch den Wassertank **8**.
- Nehmen Sie nach jedem Gebrauch das Pad **6** vom Dampffuß **5** und waschen Sie es aus.

- Beachten Sie folgende Waschanweisungen, wenn Sie das Pad **6** in der Waschmaschine reinigen:

	max. bei 60° waschen
	nicht im Trockner trocknen
	nicht bügeln

- Wischen Sie bei Bedarf das Gerät mit einem feuchten Tuch ab. Bei hartnäckigeren Verschmutzungen geben Sie ein mildes Spülmittel auf das Tuch.

Wartung/Filter wechseln

Nach 4 - 6 Monaten oder ca. 100 Reinigungszyklen (ein Zyklus entspricht einer Wassertankfüllung), muss der Filter **7** gewechselt werden. Bitte wenden Sie sich für Ersatzfilter an unseren Service.

GEFAHR DURCH ELEKTRISCHEN SCHLAG!

- ▶ Ziehen Sie vor dem Wechsel des Filters **7** den Netzstecker!

- 1) Zum Entfernen des Filters **7**, nehmen Sie zuerst den Wassertank **8** aus dem Gerät.
- 2) Ziehen Sie den Filter **7** nach oben aus dem Gerät.
- 3) Setzen Sie den neuen Filter **7** ein.
- 4) Setzen Sie den Wassertank **8** ein.

Fehlerbehebung

Programm	Mögliche Ursachen	Mögliche Lösungen
Das Gerät funktioniert nicht.	Der Netzstecker ist nicht angeschlossen.	Schließen Sie das Gerät an eine Netzsteckdose an.
Das Gerät erzeugt keinen Dampf.	Die Taste „Dampf“ 14 ist nicht gedrückt.	Drücken Sie die Taste „Dampf“ 14 .
	Es ist kein Wasser im Wassertank 8 .	Füllen Sie Wasser in den Wassertank 8 .
	Der Filter 7 ist verstopft.	Wechseln Sie den Filter 7 .
	Es ist keine Dampfstärke ausgewählt.	Wählen Sie mit der Taste MODE 13 die gewünschte Dampfstärke.
Die Pumpe erzeugt ungewöhnlich laute Geräusche.	Es ist kein Wasser im Wassertank 8 .	Füllen Sie Wasser in den Wassertank 8 .
Es hat sich ein weißlicher Rand auf dem Fußboden gebildet, wo das Gerät während des Betriebes kurz stehen blieb.	Es hat sich etwas Kalk abgelagert.	Wischen Sie die Kalkablagerungen mit einem feuchten Tuch weg. Geben Sie, falls nötig etwas Entkalker auf das Tuch.

Aufbewahren

- Klappen Sie den Griff ein, indem Sie die Entriegelungstaste „Griff“ ❶ drücken.
- Ziehen Sie den oberen Kabelhaken ❶ ein wenig heraus und drehen Sie diesen wieder nach oben. Wickeln Sie das Netzkabel um die beiden Kabelhaken ❶/❷.
- Tragen Sie das Gerät am Tragegriff ❷.
- Bewahren Sie das Gerät an einem trockenen und staubfreien Ort auf.

Entsorgung



Werfen Sie das Gerät keinesfalls in den normalen Hausmüll. Dieses Produkt unterliegt der europäischen Richtlinie 2012/19/EU-WEEE (Waste Electrical and Electronic Equipment).



Entsorgen Sie das Gerät über einen zugelassenen Entsorgungsbetrieb oder über Ihre kommunale Entsorgungseinrichtung. Beachten Sie die aktuell geltenden Vorschriften. Setzen Sie sich im Zweifelsfall mit Ihrer Entsorgungseinrichtung in Verbindung.

Anhang

Technische Daten

Spannungsversorgung	220 - 240 V ~ 50/60 Hz
Leistungsaufnahme	1370 - 1630 W
Schutzart	IPX4

Informationen zu den Pads ❸/❹

Materialzusammensetzung	100 % Polyester
	max. bei 60° waschen
	nicht im Trockner trocknen
	nicht bügeln

Garantie

Sie erhalten auf dieses Gerät 3 Jahre Garantie ab Kaufdatum. Das Gerät wurde sorgfältig produziert und vor Anlieferung gewissenhaft geprüft.

Bitte bewahren Sie den Kassenbon als Nachweis für den Kauf auf. Bitte setzen Sie sich im Garantiefall mit Ihrer Servicestelle telefonisch in Verbindung. Nur so kann eine kostenlose Einsendung Ihrer Ware gewährleistet werden.

HINWEIS

- Die Garantieleistung gilt nur für Material- oder Fabrikationsfehler, nicht aber für Transportschäden, Verschleißteile oder für Beschädigungen an zerbrechlichen Teilen, z. B. Schalter oder Akkus.

Das Produkt ist lediglich für den privaten und nicht für den gewerblichen Gebrauch bestimmt. Bei missbräuchlicher und unsachgemäßer Behandlung, Gewaltanwendung und bei Eingriffen, die nicht von unserer autorisierten Service-Niederlassung vorgenommen wurden, erlischt die Garantie.

Ihre gesetzlichen Rechte werden durch diese Garantie nicht eingeschränkt. Die Garantiezeit wird durch die Gewährleistung nicht verlängert. Dies gilt auch für ersetzte und reparierte Teile.

Eventuell schon beim Kauf vorhandene Schäden und Mängel müssen sofort nach dem Auspacken gemeldet werden, spätestens aber zwei Tage nach Kaufdatum.

Nach Ablauf der Garantiezeit anfallende Reparaturen sind kostenpflichtig.

Service

DE Service Deutschland

Tel.: 0800 5435 111 (Kostenfrei aus dem dt. Festnetz/Mobilfunknetz)

E-Mail: kompernass@lidl.de

IAN 273089

AT Service Österreich

Tel.: 0820 201 222 (0,15 EUR/Min.)

E-Mail: kompernass@lidl.at

IAN 273089

CH Service Schweiz

Tel.: 0842 665566 (0,08 CHF/Min., Mobilfunk max. 0,40 CHF/Min.)

E-Mail: kompernass@lidl.ch

IAN 273089

Erreichbarkeit Hotline: Montag bis Freitag von 8:00 Uhr – 20:00 Uhr (MEZ)

Importeur

KOMPERNASS HANDELS GMBH

BURGSTRASSE 21

44867 BOCHUM

GERMANY

www.kompernass.com

KOMPERNASS HANDELS GMBH

BURGSTRASSE 21

44867 BOCHUM

DEUTSCHLAND / GERMANY

www.kompernass.com

Estado de las informaciones · Versione delle informazioni · Estado
das informações · Last Information Update · Stand der Informationen:
11 / 2015 · Ident.-No.: SDM1500B2-072015-3

IAN 273089