

Bellarom



www.lidl-service.com



MACHINE À CAPSULES BKM 1250 A1

FR BE

MACHINE À CAPSULES

Mode d'emploi

DE AT CH

KAPSELMASCHINE

Bedienungsanleitung

IAN 273122

FR

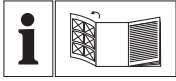

FR BE

Avant de lire le mode d'emploi, ouvrez la page contenant les illustrations et familiarisez-vous ensuite avec toutes les fonctions de l'appareil.

DE AT CH

Klappen Sie vor dem Lesen die Seite mit den Abbildungen aus und machen Sie sich anschließend mit allen Funktionen des Gerätes vertraut.

FR/BE	Mode d'emploi	Page	1
DE/AT/CH	Bedienungsanleitung	Seite	19

A

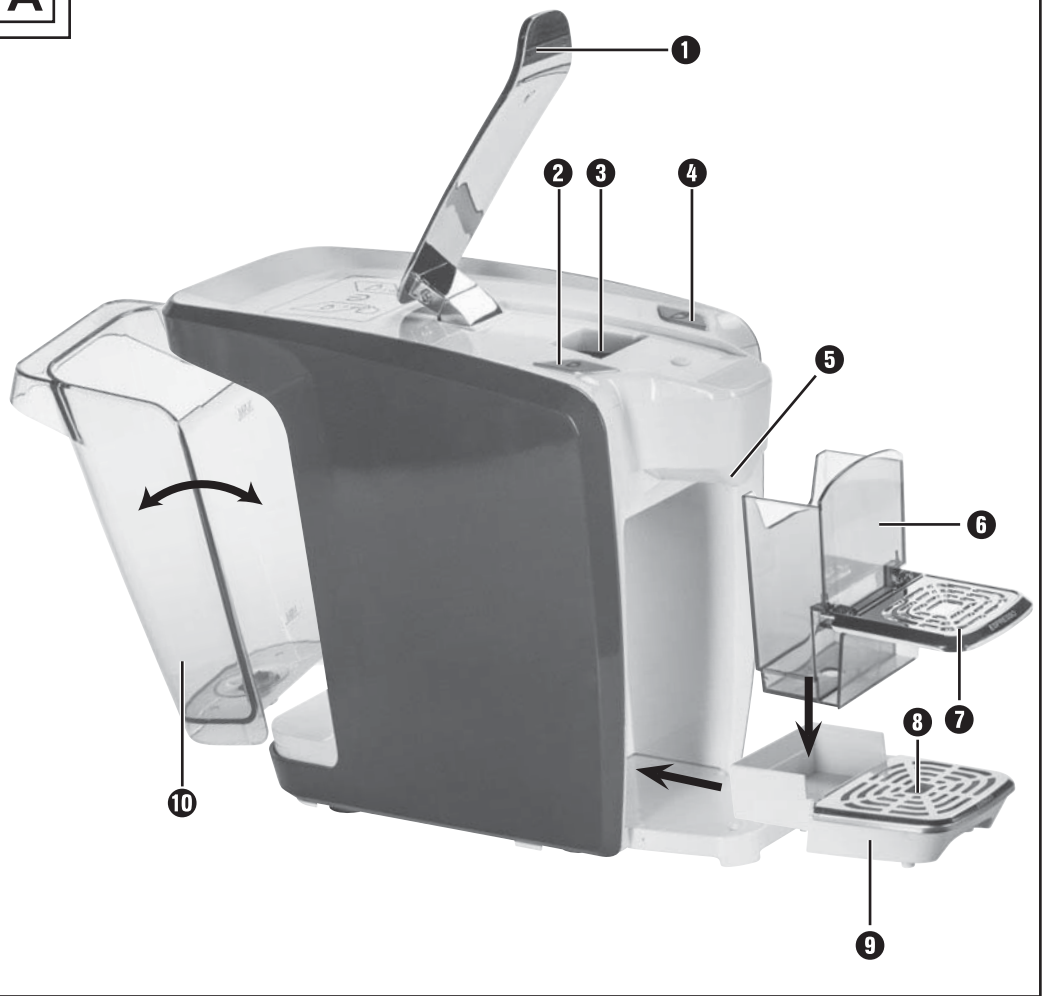

B

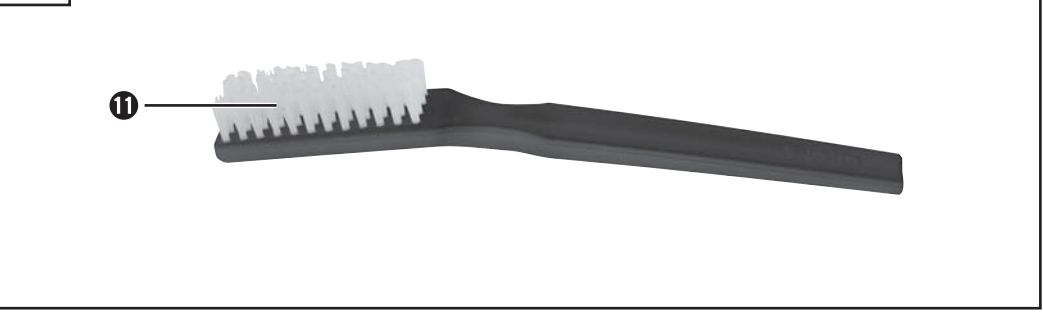

Table des matières

Introduction	2
Droits d'auteur	2
Utilisation conforme	2
Matériel livré	3
Éléments de commande	3
Caractéristiques techniques	3
Consignes de sécurité	4
Préparatifs	6
Déballage	6
Élimination de l'emballage	6
Première mise en service	7
Préparer un café / espresso	8
Réglage de la quantité de café	9
Éteindre l'appareil	9
Réinitialiser sur les paramètres d'usine	10
Vider le système	10
Réglage du mode économie d'énergie / de la durée de veille	11
Nettoyage et entretien	11
Nettoyage en cas de colmatage	12
Détartrage de l'appareil	13
Rangement	14
Dépannage	14
Mise au rebut de l'appareil	15
Garantie de Kompernass Handels GmbH	15
Service après-vente	18
Importateur	18

Introduction

Toutes nos félicitations pour l'achat de votre nouvel appareil.

Vous venez ainsi d'opter pour un produit de grande qualité. Le mode d'emploi fait partie intégrante de ce produit. Il contient des remarques importantes concernant la sécurité, l'usage et la mise au rebut. Avant d'utiliser le produit, veuillez vous familiariser avec toutes les consignes d'utilisation et de sécurité. N'utilisez le produit que conformément aux descriptions et pour les domaines d'utilisation prévus. Si vous cédez le produit à un tiers, remettez-lui également tous les documents.

Droits d'auteur

Cette documentation est protégée par des droits d'auteur.

Toute reproduction ou réimpression, même partielle, y compris la reproduction des illustrations, même sous une forme modifiée, est interdite sans l'accord écrit du fabricant.

Utilisation conforme

Cet appareil sert exclusivement à la préparation de boissons dans le cadre d'un usage domestique. Il n'est pas prévu pour l'usage en combinaison avec d'autres liquides ou pour un usage commercial.

L'appareil doit uniquement être utilisé entièrement monté.

Cet appareil est exclusivement réservé à un usage domestique. N'utilisez pas l'appareil pour des applications professionnelles !

AVERTISSEMENT

Danger résultant d'un usage non conforme !

L'appareil peut présenter des dangers en cas d'utilisation non conforme et / ou d'usage différent.

- ▶ Utiliser l'appareil exclusivement de manière conforme à sa destination.
- ▶ Respecter les procédures décrites dans ce mode d'emploi.

Aucune réclamation ne sera prise en compte pour des dommages résultant d'un usage du matériel non conforme à la destination, de réparations effectuées incorrectement, de modifications non autorisées, ou encore de l'utilisation de pièces de rechange non agréées.

L'utilisateur assume seul la responsabilité des risques encourus.

Matériel livré

L'appareil est livré équipé de série des composants suivants :

- Machine à capsules
- Mode d'emploi

REMARQUE

- ▶ Vérifiez si la livraison est complète et ne présente aucun dégât apparent.
- ▶ L'appareil doit uniquement être utilisé entièrement monté.
- ▶ En cas de livraison incomplète ou de dommages résultant d'un emballage défectueux ou du transport, veuillez vous adresser à la hotline du service après-vente (voir le chapitre **Service après-vente**).

Éléments de commande

Figure A :

- ❶ Levier
- ❷ Touche Espresso ☒
- ❸ Compartiment à capsule
- ❹ Touche Lungo ☒
- ❺ Orifice de sortie du café
- ❻ Bac à capsules
- ❼ Support «Espresso»
- ❽ Support «Lungo»
- ❾ Bac d'égouttage
- ❿ Réservoir à eau

Figure B :

- ⓫ Brosse de nettoyage

Caractéristiques techniques

Alimentation électrique	220 - 240 V ~, 50 Hz
Puissance nominale	1250 W
Pompe	19 bars
	Tous les éléments de cet appareil en contact avec les aliments conviennent aux produits alimentaires.

Consignes de sécurité

DANGER - RISQUE D'ÉLECTROCUTION !

- ▶ Veillez à ce que le cordon d'alimentation ne soit jamais mouillé ou humide en cours d'opération. Disposez le cordon de manière à éviter qu'il soit coincé ou endommagé d'une autre manière.
 - ▶ Faites immédiatement remplacer la fiche secteur ou le cordon d'alimentation endommagé par des techniciens spécialisés agréés ou par le service après-vente pour éviter tout risque.
 - ▶ Après chaque utilisation, retirez toujours la fiche de la prise de courant. Il ne suffit pas d'arrêter l'appareil car celui-ci est toujours sous tension tant qu'il est branché.
 - ▶ Avant d'utiliser l'appareil, vérifiez que celui-ci ne présente aucun dégât extérieur visible. Ne mettez pas en service un appareil endommagé ou qui a chuté.
 - ▶ Confiez les réparations de l'appareil exclusivement à des entreprises agréées ou au service après-vente. Toute réparation non conforme peut entraîner des risques pour l'utilisateur. À cela s'ajoute l'annulation de la garantie.
 - ▶ Assurez-vous que l'appareil, le cordon d'alimentation ou la fiche secteur n'entrent pas en contact avec des sources de chaleur telles que des plaques de cuisson ou des flammes nues.
 - ▶ Aucun liquide ne doit couler sur le connecteur de l'appareil.
-  N'immergez jamais l'appareil dans de l'eau ni dans d'autres liquides ! Il y a danger de mort par électrocution si des restes de liquide entrent en contact avec des pièces sous tension pendant le fonctionnement.

⚠ AVERTISSEMENT - RISQUE DE BLESSURE !

- ▶ Assurez-vous que l'appareil est stable et à la verticale avant de le mettre en marche.
- ▶ Les personnes ayant des capacités physiques, sensorielles ou mentales réduites ou un manque d'expérience et de connaissances pourront utiliser les appareils à condition qu'elles aient reçu une supervision ou des instructions concernant l'utilisation de l'appareil en toute sécurité et qu'elles comprennent les dangers encourus.
- ▶ Cet appareil peut être utilisé par des enfants à partir de 8 ans et plus à condition qu'ils aient reçu une supervision ou des instructions concernant l'utilisation de l'appareil en toute sécurité et qu'ils comprennent les dangers encourus. Le nettoyage et la maintenance ne doivent pas être confiés à des enfants, sauf s'ils sont âgés de 8 ans ou plus et s'ils effectuent ces opérations sous surveillance. Éloignez l'appareil et son cordon d'alimentation des enfants âgés de moins de 8 ans.
- ▶ Les enfants ne doivent pas jouer avec l'appareil.
- ▶ Retirez la fiche secteur et laissez refroidir l'appareil avant chaque nettoyage.
- ▶ Une mauvaise utilisation peut être la cause de blessures ! Utilisez l'appareil toujours de manière conforme à sa destination !

ATTENTION - RISQUE DE DÉGÂTS MATÉRIELS !

- ▶ N'utilisez pas de minuterie externe ni de dispositif de commande à distance séparé pour utiliser l'appareil.
- ▶ Ne laissez jamais l'appareil sans surveillance lorsque vous l'utilisez.
- ▶ Ne nettoyez pas les pièces de l'appareil dans le lave-vaisselle.

Préparatifs

Déballage

- ◆ Retirez l'appareil et le mode d'emploi du carton.
- ◆ Retirez tous les matériaux d'emballage.

Élimination de l'emballage

L'emballage protège l'appareil de tous dommages au cours du transport. Les matériaux d'emballage ont été sélectionnés selon des critères de respect de l'environnement et de recyclage permettant leur élimination écologique.



Le recyclage de l'emballage en filière de revalorisation permet d'économiser des matières premières et de réduire le volume de déchets. Veuillez éliminer les matériaux d'emballage qui ne servent plus en respectant la réglementation locale.

REMARQUE

- ▶ Si possible, conservez l'emballage d'origine pendant la période de garantie de l'appareil afin de pouvoir emballer ce dernier en bonne et due forme en cas de recours à la garantie.



Première mise en service

AVERTISSEMENT - RISQUE DE BLESSURE !

- Utilisez toujours exclusivement de l'eau potable fraîche ! Ne consommez surtout pas d'eau qui n'est pas désignée comme de l'eau potable. Sinon, vous courrez le risque de mettre votre santé en péril !







Avant de mettre en service l'appareil, veuillez vous assurer que...

- L'appareil, la fiche secteur et le cordon d'alimentation sont en parfait état et ...
- tous les matériaux d'emballage sont retirés de l'appareil.





- 1) Retirez le réservoir à eau **10** en saisissant la poignée et en le penchant légèrement.
- 2) Remplissez d'eau le réservoir à eau **10**. L'eau doit toujours arriver au moins jusqu'au repère MIN et au plus jusqu'au repère MAX sur le réservoir à eau **10**.
- 3) Placez à nouveau le réservoir à eau **10** dans l'appareil.
- 4) Faites s'enclencher le bac à capsules **6** sur le bac d'égouttage **9** (voir volet dépliant). Placez la grille du support «Lungo» **8** sur le bac d'égouttage **9**.
- 5) Poussez le bac à capsules **6** avec le bac d'égouttage **9** à l'avant dans l'appareil.
- 6) Si ouvert : Fermez le levier **1**, de manière à ce qu'il soit entièrement baissé.
- 7) Relevez le support «Espresso» **7**, situé sur le bac à capsules **6** vers le haut.
- 8) Placez un récipient sous l'orifice de sortie du café **5** sur le support «Lungo» **8**.
- 9) Branchez la fiche secteur dans une prise secteur.
- 10) Mettez l'appareil en marche en appuyant sur la touche Espresso  **2** ou sur la touche Lungo  **4**. Les deux touches clignotent, indiquant ainsi que l'appareil chauffe. L'appareil est chaud dès que les deux touches restent allumées.
- 11) Appuyez sur la touche Lungo  **4**. L'eau coule dans les conduites et nettoie l'appareil. L'eau élimine tous résidus de fabrication des conduites.
- 12) Répétez cette opération 3 fois. Si nécessaire, videz le récipient entre deux. L'appareil est maintenant prêt à être utilisé.

Préparer un café / espresso

REMARQUE

- ▶ L'appareil est conçu pour les capsules de la société Lidl ainsi que pour les capsules de la marque «Nespresso».
- 1) Versez de l'eau potable fraîche dans le réservoir à eau **10**.
 - 2) Mettez l'appareil en marche en appuyant sur la touche Espresso  **2** ou sur la touche Lungo  **4**. Les touches Espresso  **2** et Lungo  **4** clignotent, indiquant que l'appareil chauffe. Dès que les touches s'allument durablement, l'appareil est préchauffé.
 - 3) Levez le levier **1** et placez une capsule dans le compartiment à capsule **3**.
 - 4) Abaissez le levier **1** de manière à ce qu'il soit entièrement fermé.
 - 5) Si vous souhaitez préparer un «Espresso» abaissez le support «Espresso» **7** sur le bac à capsules **6** et posez-y une tasse adaptée.
 - 6) Si vous souhaitez préparer un Lungo, posez une tasse adaptée sur le support «Lungo» **8** qui se trouve sur le bac d'égouttage **9**.
 - 7) Appuyez une fois sur la touche Espresso  **2** ou sur la touche Lungo  **4**. L'appareil démarre la préparation et le café s'écoule de l'orifice de sortie du café **5**. L'appareil stoppe automatiquement l'écoulement du café.

REMARQUE

- ▶ Si vous appuyez sur la touche Espresso  **2**, ou Lungo  **4** avant que l'appareil n'ait terminé le préchauffage, la sortie du café **5** débute dès que l'appareil est chaud.
 - ▶ Vous pouvez interrompre la préparation de café à tout moment en appuyant à nouveau sur la touche Espresso  **2** ou Lungo  **4**.
- 8) Si vous levez maintenant le levier **1** pour par exemple placer une nouvelle capsule dans le compartiment à capsule **3**, la capsule vide utilisée tombe automatiquement dans le bac à capsules **6**.
 - 9) Videz le bac à capsules **6**, dès qu'il est plein (env. 9-11 capsules).
 - 10) Après env. 50 préparations d'espressos / lungos (cycles), nettoyez le compartiment à capsule **3** à l'aide de la brosse de nettoyage **11** livrée.

Réglage de la quantité de café

Vous pouvez régler de manière individuelle la quantité d'eau qui traverse la capsule. Si vous préférez un café fort, choisissez moins d'eau, et si vous préférez un café moins fort, réglez une quantité d'eau plus importante.

40 ml d'eau pour un Espresso sont réglés à la livraison, et 110 ml d'eau pour un Lungo.

Procédez comme suit pour régler la quantité d'eau :

- Pour régler la quantité d'eau pour un Espresso :
Appuyez longuement sur la touche Espresso ☞ 2 jusqu'à ce que la quantité d'eau souhaitée se soit écoulée. Dès que vous relâchez la touche Espresso ☞ 2, la pompe s'arrête et l'appareil enregistre la quantité d'eau passée pour les préparations suivantes.
Lorsqu'une quantité d'eau de 200 ml est passée, la pompe s'arrête automatiquement.

REMARQUE

► Vous pouvez régler les quantités d'eau respectives entre 25 et 200 ml.

- Pour régler la quantité d'eau pour un Lungo :
Appuyez sur la touche Lungo ☞ 4 et maintenez-la appuyée jusqu'à ce que la quantité d'eau souhaitée se soit écoulée. Dès que vous relâchez la touche Lungo ☞ 4, la pompe s'arrête et l'appareil enregistre la quantité d'eau passée pour les préparations suivantes.
Lorsqu'une quantité d'eau de 200 ml est passée, la pompe s'arrête automatiquement.

REMARQUE

► Vous pouvez régler les quantités d'eau respectives entre 25 et 200 ml.

Éteindre l'appareil

- Appuyez une fois sur la touche Espresso ☞ 2 et sur la touche Lungo ☞ 4 en même temps (voir fig. 1). Les touches s'éteignent et l'appareil s'éteint.

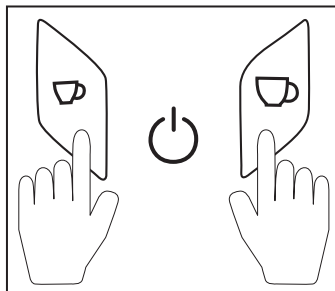





Fig. 1



- L'appareil s'arrête automatiquement au bout de 15 ou 30 minutes si vous n'appuyez sur aucune touche entretemps. Pour régler la durée de veille, voir le chapitre «Mode économie d'énergie / Réglage de la durée de veille».

Réinitialiser sur les paramètres d'usine

Si vous réinitialisez l'appareil sur les paramètres d'usine, 40 ml d'eau s'écouleront pour un Espresso, et 110 ml d'eau pour un Lungo. La durée de veille est de 15 minutes.

Pour réinitialiser l'appareil sur les paramètres d'usine, l'appareil doit être éteint (aucune touche n'est allumée).









Appuyez sur la touche Lungo  4 et maintenez-la appuyée pendant 5 secondes. Les touches Espresso  2 et Lungo  4 clignotent rapidement 3 fois à la suite, indiquant que l'appareil a été réinitialisé.

Une fois les réglages réinitialisés, les touches Espresso  2 et Lungo  4 clignotent lentement et indiquent que l'appareil chauffe.



Vider le système

Lorsque vous n'utilisez pas l'appareil sur une période prolongée, nous recommandons de le vider. Il n'y a ainsi pas d'eau restant dans les conduites, qui risquerait d'entraîner la formation de germes et de calcaire.

L'appareil est éteint.

- 1) Retirez le réservoir à eau  10 et videz l'eau qui reste.
- 2) Levez le levier  1.
- 3) Placez un récipient sous l'orifice de sortie du café  5 sur le support «Lungo»  8.
- 4) Appuyez sur les touches Espresso  2 et Lungo  4 et maintenez-les appuyées pendant 3 secondes environ. Les touches Espresso  2 et Lungo  4 clignotent à tour de rôle.
L'appareil lance le vidage et s'éteint ensuite automatiquement.





REMARQUE

- Une fois le système vide, l'appareil est bloqué pendant 10 minutes. Cela signifie que l'appareil ne réagit pas, lorsque vous appuyez sur les touches. Si vous appuyez sur une touche, les touches Espresso  2 et Lungo  4 clignotent et indiquent ainsi que le système est en train d'être purgé.

Réglage du mode économie d'énergie / de la durée de veille

Vous pouvez régler que l'appareil s'éteigne automatiquement au bout de 15 ou 30 minutes sans appuyer sur un bouton.

L'appareil est éteint et le levier **1** est poussé vers le bas.

- 1) Appuyez sur la touche Espresso  **2** pendant 3 secondes environ.
Le clignotement qui s'ensuit indique la durée de veille réglée :
 - Si la touche Espresso  **2** clignote 1 fois = la durée de veille de 15 minutes est réglée.
 - Si la touche Espresso  **2** clignote 2 fois de suite = la durée de veille de 30 minutes est réglée.
- 2) Appuyez une fois sur la touche Espresso  **2** pour alterner entre les deux durées de veille.
- 3) Après avoir réglé la durée de veille souhaitée, appuyez longuement sur la touche Lungo  **4** jusqu'à ce que les deux touches clignotent pour quitter le mode de réglage.

L'appareil commence à chauffer.

Nettoyage et entretien

DANGER - RISQUE D'ÉLECTROCUTION !

- ▶ Avant chaque nettoyage, retirez la fiche secteur de la prise secteur ! Sinon, il y a un risque d'électrocution !
- ▶ N'ouvrez jamais les éléments du boîtier. Celui-ci ne contient aucun élément de commande. Danger de mort par électrocution en cas d'ouverture du boîtier de l'appareil. Le compartiment à capsule fait ici exception.



N'immergez jamais l'appareil dans de l'eau ni dans d'autres liquides ! Il y a danger de mort par électrocution si des restes de liquide entrent en contact avec des pièces sous tension pendant le fonctionnement.

AVERTISSEMENT - RISQUE DE BLESSURE !

- ▶ Laissez refroidir l'appareil avant de le nettoyer. Risque de brûlure !

ATTENTION - RISQUE DE DÉGÂTS MATÉRIELS !

- ▶ N'utilisez pas de produits nettoyants abrasifs ou corrosifs. Ils peuvent en effet agresser la surface et endommager l'appareil de manière irréparable.
- Retirez le bac à capsules **6** de l'appareil et sortez-le prudemment du bac d'égouttage **9** en le tirant vers l'avant. Videz le bac à capsules **6** et le bac d'égouttage **9**.

- Nettoyez le bac d'égouttage ⑨ avec le support «Lungo» ⑧ et le bac à capsules ⑥ avec le support «Espresso» ⑦ à l'eau chaude avec un peu de liquide vaisselle. Rincez ensuite toutes les pièces à l'eau claire et séchez les bien.
- Rincez le réservoir à eau ⑩ à l'eau claire.
- Nettoyez toutes les surfaces extérieures de l'appareil, l'orifice de sortie du café ⑤ ainsi que le cordon d'alimentation à l'aide d'un chiffon légèrement humide. N'oubliez pas de toujours bien sécher l'appareil avant de le réutiliser. En présence de taches tenaces, appliquez un peu de liquide vaisselle doux sur le chiffon. Veillez à ce qu'il n'y ait pas résidus de liquide vaisselle sur et dans l'appareil avant de le remettre en service.

Nettoyage en cas de colmatage

Il peut arriver que l'appareil soit colmaté/se bloque à cause du café en poudre humide. L'eau ne passe plus dans les conduites et aucun Espresso/Lungo ne sort plus de l'orifice de sortie du café ⑤. Dans ce cas, procédez comme suit :

- Si vous avez déjà commencé une opération de préparation :
 - Interrompez la préparation de café en appuyant sur la touche Espresso ☒ ② ou Lungo ☒ ④.
 - Patientez 25 secondes pour que la pression puisse disparaître dans le compartiment à capsule ③.
 - Ouvrez le compartiment à capsule ③, en levant le levier ① et retirez la capsule.
- Retirez le film sur le haut et le dessous d'une capsule utilisée. Aidez-vous si nécessaire d'un petit couteau. Rincez bien la capsule pour qu'aucun reste de café ne colle plus dessus.
- Nettoyez le compartiment à capsule ③ à l'aide de la brosse de nettoyage ⑪ livrée.
- Mettez la capsule vide en place et refermez le compartiment à capsule ③.
- Veillez à ce qu'il y ait suffisamment d'eau dans le réservoir à eau ⑩ et placez un récipient suffisamment grand sur le support «Lungo» ⑧.
- Appuyez une fois sur la touche Lungo ☒ ④. L'eau traverse et rince l'appareil. Répétez cette opération 2 - 3 fois.
- Au bout de 2 - 3 rinçages, l'appareil devrait être à nouveau exempt de tout colmatage/résidu.

Détartrage de l'appareil

ATTENTION - RISQUE DE DÉGÂTS MATÉRIELS !





- N'utilisez jamais de vinaigre pour détartrer l'appareil. Le vinaigre attaque les flexibles de l'appareil et peut les endommager de manière irrémédiable.

Les dépôts de calcaire (tartre) dans l'appareil entraînent des pertes énergétiques et raccourcissent la durée de vie de l'appareil.



Détartrer l'appareil dès qu'apparaissent des dépôts de calcaires ou orientez-vous avec le tableau suivant :

Dureté de l'eau	Détartrage au bout de ...
douce	1 200 cycles
moyennement dure	600 cycles
dure	300 cycles

Vous pouvez vous renseigner sur le degré de dureté de votre eau en consultant votre service des eaux local.

- 1) Videz le bac à capsules **6** et le bac d'égouttage **9** (voir chapitre «Nettoyage et entretien») et glissez les à nouveau tous les deux dans l'appareil.
- 2) Versez un détartrant usuel pour machines à café dans le réservoir à eau **10** et remplissez celui-ci d'eau. Respectez les instructions d'utilisation du détartrant, ne dépassez cependant jamais le repère MAX sur le réservoir à eau **10**.
- 3) Placez un récipient suffisamment grand sur le support «Lungo» **8**.
- 4) Mettez l'appareil en marche en appuyant sur la touche Espresso  **2** ou sur la touche Lungo  **4**.
- 5) Une fois l'appareil chaud, appuyez sur les touches Espresso  **2** et Lungo  **4** en même temps et maintenez-les appuyées pendant 3 secondes environ. Les deux touches se mettent à clignoter et l'appareil passe en mode détartrage.
- 6) Appuyez sur la touche Lungo  **4**. L'appareil pompe l'eau dans les conduites jusqu'à ce que le réservoir à eau **10** soit vide.

REMARQUE

- Le processus de détartrage peut cependant être interrompu à tout moment en appuyant sur la touche Lungo  **4** et être poursuivi ensuite.
- 7) Lorsque l'appareil interrompt l'opération de pompage, versez la solution de détartrage récupérée une nouvelle fois dans le réservoir à eau **10**.
 - 8) Appuyez sur la touche Lungo  **4**. La solution de détartrage est à nouveau pompée dans l'appareil.
 - 9) Une fois le réservoir à eau **10** vide, retirez-le de l'appareil.

- 10) Rincez le réservoir à eau 10 à l'eau claire et remplissez-le maintenant d'eau claire jusqu'au repère MAX.
- 11) Placez à nouveau le réservoir à eau 10 dans l'appareil et appuyez sur la touche Lungo ☞ 4. Les conduites sont maintenant rincées à l'eau claire.
- 12) Dès que le réservoir à eau 10 est vide, appuyez longuement sur les touches Espresso ☞ 2 et Lungo ☞ 4 jusqu'à ce que les touches Espresso ☞ 2 et Lungo ☞ 4 clignotent lentement pour quitter le mode détartrage.

Rangement

- Lorsque vous n'utilisez pas l'appareil sur une période prolongée, purgez toutes les conduites (voir le chapitre «Purger le système»).
- Laissez d'abord entièrement refroidir l'appareil avant de le ranger.
- Rangez l'appareil dans un endroit sec et exempt de poussières.

Dépannage

Panne	Cause	Remède
L'appareil ne fonctionne pas.	La fiche secteur n'a pas été insérée dans la prise secteur.	Raccordez la fiche secteur au réseau électrique.
	L'appareil n'est pas allumé.	Allumez l'appareil.
	L'appareil est défectueux.	Adressez-vous au service clientèle.
Seule de l'eau chaude s'écoule.	Aucune capsule n'est mise en place.	Mettez une capsule en place.
En appuyant sur la touche Espresso ☞ 2, ou Lungo ☞ 4 aucun liquide ne s'écoule de l'orifice de sortie du café 5. L'appareil vrombit.	Le système est éventuellement colmaté.	Appuyez une fois sur la touche Espresso ☞ 2 ou sur la touche Lungo ☞ 4 pour arrêter l'opération. PATIENTEZ 25 SECONDES et ouvrez ensuite le compartiment à capsule 3, en levant le levier 1. Procédez maintenant comme décrit au chapitre «Nettoyage en cas de colmatage».

Mise au rebut de l'appareil



Ne jetez en aucun cas l'appareil avec les ordures ménagères. Ce produit est assujéti à la directive européenne 2012/19/EU.

Éliminez l'appareil par l'intermédiaire d'une entreprise de traitement des déchets autorisée ou via le service de recyclage de votre commune. Respectez la réglementation en vigueur. En cas de doute, veuillez contacter votre centre de recyclage.



Le produit recyclable doit être trié ou rapporté dans un point de collecte pour être recycle.

Garantie de Kompernass Handels GmbH

Chère cliente, cher client,

Cet appareil est garanti 3 ans à partir de la date d'achat. Si ce produit venait à présenter des vices, vous disposez de droits légaux face au vendeur de ce produit. Vos droits légaux ne sont pas restreints par notre garantie présentée ci-dessous.

Conditions de garantie

La période de garantie débute à la date de l'achat. Veuillez bien conserver le ticket de caisse d'origine. Ce document servira de preuve d'achat.

Si dans un délai de trois ans suivant la date d'achat de ce produit, un vice de matériel ou de fabrication venait à apparaître, le produit sera réparé ou remplacé gratuitement par nos soins, selon notre choix. Cette prestation de garantie nécessite dans un délai de trois ans la présentation de l'appareil défectueux et du justificatif d'achat (ticket de caisse) ainsi que la description brève du vice et du moment de son apparition.

Si le vice est couvert par notre garantie, vous recevrez le produit réparé ou un nouveau produit en retour. Aucune nouvelle période de garantie ne débute avec la réparation ou l'échange du produit.

Période de garantie et réclamation légale pour vices cachés

L'exercice de la garantie ne prolonge pas la période de garantie. Cette disposition s'applique également aux pièces remplacées ou réparées. Les dommages et vices éventuellement déjà présents à l'achat doivent être signalés immédiatement après le déballage. Toute réparation survenant après la période sous garantie fera l'objet d'une facturation.

Étendue de la garantie

L'appareil a été fabriqué avec soin conformément à des directives de qualité strictes et consciencieusement contrôlé avant sa livraison.

La prestation de garantie est valable pour des vices de matériel et de fabrication. Cette garantie ne s'étend pas aux pièces du produit qui sont exposées à une usure normale et peuvent de ce fait être considérées comme pièces d'usure, ni aux détériorations de pièces fragiles, par ex. connecteur, accu, moules ou pièces en verre.

Cette garantie devient caduque si le produit est détérioré, utilisé ou entretenu de manière non conforme. Toutes les instructions listées dans le manuel d'utilisation doivent être exactement respectées pour une utilisation conforme du produit. Des buts d'utilisation et actions qui sont déconseillés dans le manuel d'utilisation, ou dont vous êtes avertis doivent également être évités.

Le produit est uniquement destiné à un usage privé et ne convient pas à un usage professionnel. La garantie est annulée en cas d'entretien incorrect et inapproprié, d'usage de la force et en cas d'intervention non réalisée par notre centre de service après-vente agréé.

Article L211-16 du Code de la consommation

Lorsque l'acheteur demande au vendeur, pendant le cours de la garantie commerciale qui lui a été consentie lors de l'acquisition ou de la réparation d'un bien meuble, une remise en état couverte par la garantie, toute période d'immobilisation d'au moins sept jours vient s'ajouter à la durée de la garantie qui restait à courir. Cette période court à compter de la demande d'intervention de l'acheteur ou de la mise à disposition pour réparation du bien en cause, si cette mise à disposition est postérieure à la demande d'intervention.

Indépendamment de la garantie commerciale souscrite, le vendeur reste tenu des défauts de conformité du bien et des vices rédhibitoires dans les conditions prévues aux articles L211-4 à L211-13 du Code de la consommation et aux articles 1641 à 1648 et 2232 du Code Civil.

Article L211-16 du Code de la consommation

Le vendeur est tenu de livrer un bien conforme au contrat et répond des défauts de conformité existant lors de la délivrance.

Il répond également des défauts de conformité résultant de l'emballage, des instructions de montage ou de l'installation lorsque celle-ci a été mise à sa charge par le contrat ou a été réalisée sous sa responsabilité.

Article L211-5 du Code de la consommation

Pour être conforme au contrat, le bien doit :

- 1° Être propre à l'usage habituellement attendu d'un bien semblable et, le cas échéant :
 - correspondre à la description donnée par le vendeur et posséder les qualités que celui-ci a présentées à l'acheteur sous forme d'échantillon ou de modèle ;

- présenter les qualités qu'un acheteur peut légitimement attendre eu égard aux déclarations publiques faites par le vendeur, par le producteur ou par son représentant, notamment dans la publicité ou l'étiquetage ;
- 2° Ou présenter les caractéristiques définies d'un commun accord par les parties ou être propre à tout usage spécial recherché par l'acheteur, porté à la connaissance du vendeur et que ce dernier a accepté.

Article L211-12 du Code de la consommation

L'action résultant du défaut de conformité se prescrit par deux ans à compter de la délivrance du bien.

Article 1641 du Code civil

Le vendeur est tenu de la garantie à raison des défauts cachés de la chose vendue qui la rendent impropre à l'usage auquel on la destine, ou qui diminuent tellement cet usage que l'acheteur ne l'aurait pas acquise, ou n'en aurait donné qu'un moindre prix, s'il les avait connus.

Article 1648 1er alinéa du Code civil

L'action résultant des vices rédhibitoires doit être intentée par l'acquéreur dans un délai de deux ans à compter de la découverte du vice.

Les pièces détachées indispensables à l'utilisation du produit sont disponibles pendant la durée de la garantie du produit.

Procédure en cas de garantie

Afin de garantir un traitement rapide de votre demande, veuillez suivre les indications suivantes :

- Veuillez avoir à portée de main pour toutes questions le ticket de caisse et la référence article (par ex. IAN 12345) en tant que justificatif de votre achat.
- Vous trouverez la référence sur la plaque signalétique, une gravure, sur la page de garde de votre manuel d'utilisation (en bas à gauche) ou sous forme d'autocollant au dos ou sur le dessous.
- Si des erreurs de fonctionnement ou d'autres vices venaient à apparaître, veuillez d'abord contacter le département service clientèle cité ci-dessous par **téléphone** ou par **e-mail**.
- Vous pouvez ensuite retourner un produit enregistré comme étant défectueux en joignant le ticket de caisse et en indiquant en quoi consiste le vice et quand il est survenu, sans devoir l'affranchir à l'adresse de service après-vente communiquée.



Sur www.lidl-service.com, vous pouvez télécharger ce manuel ainsi que beaucoup d'autres, des vidéos produit et logiciels.

Service après-vente

FR **Service France**
Tel.: 0800 919270
E-Mail: kompernass@lidl.fr

BE **Service Belgique**
Tel.: 070 270 171 (0,15 EUR/Min.)
E-Mail: kompernass@lidl.be

IAN 273122

Importateur

Veillez tenir compte du fait que l'adresse suivante n'est pas une adresse de service après-vente. Veuillez d'abord contacter le service mentionné.

KOMPERNASS HANDELS GMBH
BURGSTRASSE 21
DE-44867 BOCHUM
ALLEMAGNE
www.kompernass.com

Inhaltsverzeichnis

Einführung	20
Urheberrecht	20
Bestimmungsgemäße Verwendung	20
Lieferumfang	21
Bedienelemente	21
Technische Daten	21
Sicherheitshinweise	22
Vorbereitungen	24
Auspacken	24
Entsorgung der Verpackung	24
Erste Inbetriebnahme	25
Kaffee / Espresso kochen	26
Kaffeemenge einstellen	27
Gerät ausschalten	27
Auf Werkseinstellungen zurücksetzen	28
System leeren	28
Energiesparmodus / Standbyzeit einstellen	29
Reinigung und Pflege	29
Reinigung bei Verstopfung	30
Gerät entkalken	31
Aufbewahren	32
Fehlerbehebung	32
Gerät entsorgen	33
Garantie der Kompernaß Handels GmbH	33
Service	35
Importeur	35

Einführung

Herzlichen Glückwunsch zum Kauf Ihres neuen Gerätes.

Sie haben sich damit für ein hochwertiges Produkt entschieden. Die Bedienungsanleitung ist Bestandteil dieses Produkts. Sie enthält wichtige Hinweise für Sicherheit, Gebrauch und Entsorgung. Machen Sie sich vor der Benutzung des Produkts mit allen Bedien- und Sicherheitshinweisen vertraut. Benutzen Sie das Produkt nur wie beschrieben und für die angegebenen Einsatzbereiche. Händigen Sie alle Unterlagen bei Weitergabe des Produkts an Dritte mit aus.

Urheberrecht

Diese Dokumentation ist urheberrechtlich geschützt.

Jede Vervielfältigung, bzw. jeder Nachdruck, auch auszugsweise, sowie die Wiedergabe der Abbildungen, auch im veränderten Zustand, ist nur mit schriftlicher Zustimmung des Herstellers gestattet.

Bestimmungsgemäße Verwendung

Dieses Gerät dient ausschließlich der Zubereitung von Getränken für den häuslichen Gebrauch. Es ist nicht vorgesehen für die Verwendung mit anderen Flüssigkeiten oder für gewerbliche Bereiche.

Das Gerät darf nur vollständig montiert verwendet werden.

Dieses Gerät ist ausschließlich für die Benutzung in privaten Haushalten bestimmt. Benutzen Sie das Gerät nicht gewerblich!

WARNUNG

Gefahr durch nicht bestimmungsgemäße Verwendung!

Von dem Gerät können bei nicht bestimmungsgemäßer Verwendung und/oder andersartiger Nutzung Gefahren ausgehen.

- ▶ Das Gerät ausschließlich bestimmungsgemäß verwenden.
- ▶ Die in dieser Bedienungsanleitung beschriebenen Vorgehensweisen einhalten.

Ansprüche jeglicher Art wegen Schäden aus nicht bestimmungsgemäßer Verwendung, unsachgemäßen Reparaturen, unerlaubt vorgenommenen Veränderungen oder Verwendung nicht zugelassener Ersatzteile sind ausgeschlossen.

Das Risiko trägt allein der Benutzer.

Lieferumfang

Das Gerät wird standardmäßig mit folgenden Komponenten geliefert:

- Kaffeemaschine
- Bedienungsanleitung

HINWEIS

- ▶ Prüfen Sie die Lieferung auf Vollständigkeit und auf sichtbare Schäden.
- ▶ Das Gerät darf nur vollständig montiert verwendet werden.
- ▶ Bei einer unvollständigen Lieferung oder Schäden infolge mangelhafter Verpackung oder durch Transport wenden Sie sich an die Service-Hotline (siehe Kapitel **Service**).

Bedienelemente

Abbildung A:

- 1 Hebel
- 2 Taste Espresso 
- 3 Kapselfach
- 4 Taste Lungo 
- 5 Kaffeeausgabe
- 6 Kapselbehälter
- 7 Standfläche „Espresso“
- 8 Standfläche „Lungo“
- 9 Abtropfschale
- 10 Wassertank

Abbildung B:

- 11 Reinigungsbürste

Technische Daten

Spannungsversorgung	220 - 240 V ~, 50 Hz
Nennleistung	1250 W
Pumpe	19 bar
	Alle Teile dieses Gerätes, die mit Lebensmitteln in Berührung kommen, sind lebensmittelecht.

Sicherheitshinweise

GEFAHR - ELEKTRISCHER SCHLAG!

- ▶ Achten Sie darauf, dass im Betrieb das Netzkabel niemals nass oder feucht wird. Führen Sie es so, dass es nicht eingeklemmt oder anderweitig beschädigt werden kann.
 - ▶ Lassen Sie beschädigte Netzstecker oder Netzkabel sofort von autorisiertem Fachpersonal oder dem Kundenservice austauschen, um Gefährdungen zu vermeiden.
 - ▶ Ziehen Sie nach Gebrauch immer den Stecker aus der Steckdose. Ausschalten alleine genügt nicht, weil noch immer Netzspannung im Gerät anliegt, solange der Netzstecker in der Steckdose steckt.
 - ▶ Kontrollieren Sie das Gerät vor der Verwendung auf äußere sichtbare Schäden. Nehmen Sie ein beschädigtes oder heruntergefallenes Gerät nicht in Betrieb.
 - ▶ Lassen Sie Reparaturen am Gerät nur von autorisierten Fachbetrieben oder dem Kundenservice durchführen. Durch unsachgemäße Reparaturen können Gefahren für den Benutzer entstehen. Zudem erlischt der Garantieanspruch.
 - ▶ Stellen Sie sicher, dass das Gerät, das Netzkabel oder der Netzstecker nicht mit heißen Quellen, wie Kochplatten oder offenen Flammen, in Berührung kommen.
 - ▶ Es darf keine Flüssigkeit auf die Gerätesteckverbindung überlaufen.
-  Tauchen Sie das Gerät niemals in Wasser oder andere Flüssigkeiten! Hier kann Lebensgefahr durch elektrischen Schlag entstehen, wenn im Betrieb Flüssigkeitsreste auf spannungsführende Teile gelangen.

⚠️ WARNUNG - VERLETZUNGSGEFAHR!

- ▶ Stellen Sie sicher, dass das Gerät stabil und senkrecht steht, bevor Sie dieses einschalten.
- ▶ Geräte können von Personen mit reduzierten physischen, sensorischen oder mentalen Fähigkeiten oder Mangel an Erfahrung und/oder Wissen benutzt werden, wenn sie beaufsichtigt oder bezüglich des sicheren Gebrauchs des Gerätes unterwiesen wurden und die daraus resultierenden Gefahren verstanden haben.
- ▶ Dieses Gerät kann von Kindern ab 8 Jahren und darüber benutzt werden, wenn sie beaufsichtigt werden oder bezüglich des sicheren Gebrauchs des Gerätes unterwiesen wurden und die daraus resultierenden Gefahren verstanden haben. Reinigung und die Wartung durch den Benutzer dürfen nicht durch Kinder vorgenommen werden, es sei denn, sie sind 8 Jahre oder älter und werden beaufsichtigt. Das Gerät und seine Anschlussleitung sind von Kindern jünger als 8 Jahre fernzuhalten.
- ▶ Kinder dürfen nicht mit dem Gerät spielen.
- ▶ Ziehen Sie vor jeder Reinigung den Netzstecker und lassen Sie das Gerät abkühlen.
- ▶ Bei Fehlanwendung kann es zu Verletzungen kommen! Verwenden Sie das Gerät immer bestimmungsgemäß!

ACHTUNG - SACHSCHADEN!

- ▶ Benutzen Sie keine externe Zeitschaltuhr oder ein separates Fernwirksystem, um das Gerät zu betreiben.
- ▶ Lassen Sie das Gerät während des Betriebes niemals unbeaufsichtigt.
- ▶ Reinigen Sie keine Teile des Gerätes in der Spülmaschine.

Vorbereitungen

Auspacken

- ◆ Entnehmen Sie das Gerät und die Bedienungsanleitung aus dem Karton.
- ◆ Entfernen Sie sämtliches Verpackungsmaterial.

Entsorgung der Verpackung

Die Verpackung schützt das Gerät vor Transportschäden. Die Verpackungsmaterialien sind nach umweltverträglichen und entsorgungstechnischen Gesichtspunkten ausgewählt und deshalb recyclebar.



Die Rückführung der Verpackung in den Materialkreislauf spart Rohstoffe und verringert das Abfallaufkommen. Entsorgen Sie nicht mehr benötigte Verpackungsmaterialien gemäß den örtlich geltenden Vorschriften.

HINWEIS



- ▶ Heben Sie wenn möglich die Originalverpackung während der Garantiezeit des Gerätes auf, um das Gerät im Garantiefall ordnungsgemäß verpacken zu können.

Erste Inbetriebnahme

WARNUNG - VERLETZUNGSGEFAHR!

- ▶ Verwenden Sie immer nur frisches Trinkwasser! Verzehren Sie kein Wasser, welches nicht als Trinkwasser ausgewiesen ist. Ansonsten besteht die Gefahr von Gesundheitsschäden!







Bevor Sie das Gerät in Betrieb nehmen, überzeugen Sie sich davon, dass ...

- das Gerät, Netzstecker und Netzkabel in einwandfreiem Zustand sind und...
 - alle Verpackungsmaterialien vom Gerät entfernt sind.
- 1) Entnehmen Sie den Wassertank **10**, indem Sie ihn am Griff fassen und ein wenig aus dem Gerät heraus kippen lassen.
 - 2) Füllen Sie Wasser in den Wassertank **10**. Das Wasser muss immer mindestens bis zur Markierung MIN und maximal bis zur Markierung MAX am Wassertank **10** reichen.
 - 3) Setzen Sie den Wassertank **10** wieder in das Gerät.
 - 4) Stecken Sie den Kapselbehälter **6** auf die Abtropfschale **9** (siehe Ausklappseite). Legen Sie das Gitter der Standfläche „Lungo“ **8** auf die Abtropfschale **9**.
 - 5) Schieben Sie den Kapselbehälter **6** mit Abtropfschale **9** vorne in das Gerät.
 - 6) Falls geöffnet: Schließen Sie den Hebel **1**, sodass dieser komplett heruntergedrückt ist.
 - 7) Klappen Sie die Stellfläche „Espresso“ **7**, die sich am Kapselbehälter **6** befindet, nach oben.
 - 8) Stellen Sie ein Gefäß unter die Kaffeeausgabe **5** auf die Stellfläche „Lungo“ **8**.
 - 9) Stecken Sie den Netzstecker in eine Netzsteckdose.
 - 10) Schalten Sie das Gerät ein, indem Sie die Taste Espresso  **2** oder die Taste Lungo  **4** drücken. Beide Tasten blinken und zeigen so das Aufheizen des Gerätes an. Sobald beide Tasten dauerhaft leuchten, ist ds Gerät aufgeheizt.
 - 11) Drücken Sie die Taste Lungo  **4**. Das Wasser läuft durch die Leitungen und reinigt das Gerät. Fertigungsbedingte Rückstände werden aus den Leitungen gespült.
 - 12) Wiederholen Sie diesen Vorgang 3 Mal. Leeren Sie, falls nötig, zwischen durch das Gefäß.
- Das Gerät ist nun betriebsbereit.





Kaffee / Espresso kochen

HINWEIS

- Dieses Gerät ist geeignet für die Kapseln der Firma Lidl sowie den Kapseln der Marke „Nespresso“.

- 1) Füllen Sie frisches Trinkwasser in den Wassertank **10**.
- 2) Drücken Sie die Taste Espresso  **2** oder die Taste Lungo , um das Gerät einzuschalten. Die Tasten Espresso  **2** und Lungo  blinken und zeigen damit das Aufheizen an. Sobald die Tasten dauerhaft leuchten, ist das Gerät aufgeheizt.
- 3) Ziehen Sie den Hebel **1** nach oben und legen Sie eine Kapsel in das Kapselfach **3**.
- 4) Drücken Sie den Hebel **1** nach unten, so dass dieser vollständig geschlossen ist.
- 5) Wenn Sie Espresso zubereiten wollen, klappen Sie die Standfläche „Espresso“ **7** am Kapselbehälter **6** herunter und stellen Sie eine geeignete Tasse darauf.
- 6) Wenn Sie einen Lungo zubereiten wollen, stellen Sie eine geeignete Tasse auf die Standfläche „Lungo“ **8**, die sich auf der Abtropfschale **9** befindet.
- 7) Drücken Sie die Taste Espresso  **2** bzw. die Taste Lungo  einmal. Das Gerät startet mit der Zubereitung und der Kaffee läuft aus der Kaffeeausgabe **5**. Das Gerät stoppt die Kaffeeausgabe automatisch.

HINWEIS

- Wenn Sie die Taste Espresso  **2**, bzw. Lungo  drücken, bevor das Gerät das Aufheizen abgeschlossen hat, startet die Kaffeeausgabe **5** sobald das Gerät aufgeheizt ist.
 - Sie können die Kaffeezubereitung jederzeit durch erneutes Drücken der Taste Espresso  **2** bzw. Lungo  abbrechen.
- 8) Wenn Sie nun den Hebel **1** nach oben ziehen, um zum Beispiel eine neue Kapsel im Kapselfach **3** zu platzieren, fällt die benutzte, leere Kapsel automatisch in den Kapselbehälter **6**.
 - 9) Leeren Sie den Kapselbehälter **6**, sobald dieser voll ist (ca. 9 - 11 Kapseln).
 - 10) Nach ca. 50 Espresso-/Lungozubereitungen (Zyklen) reinigen Sie das Kapselfach **3** mit der mitgelieferten Reinigungsbürste **11**.

Kaffeemenge einstellen

Sie können die Wassermenge, die durch die Kapsel gedrückt wird, individuell einstellen. Wenn Sie starken Kaffee bevorzugen, wählen Sie weniger Wasser, wenn Sie einen nicht so starken Kaffee bevorzugen, stellen Sie eine höhere Wassermenge ein.

Bei Auslieferung sind für Espresso 40 ml Wasser voreingestellt und für Lungo 110 ml Wasser.

Um die Wassermenge einzustellen, gehen Sie folgendermaßen vor:

- Um die Wassermenge für Espresso einzustellen:
Drücken und halten Sie die Taste Espresso ☕ ② so lange, bis die gewünschte Wassermenge durchgelaufen ist. Sobald Sie die Taste Espresso ☕ ② lösen, stoppt die Pumpe und das Gerät speichert die durchgelaufene Wassermenge für nächste Zubereitungen.
Bei einer durchgelaufenen Wassermenge von 200 ml stoppt die Pumpe automatisch.

HINWEIS

- ▶ Sie können jeweils Wassermengen zwischen 25 und 200 ml einstellen.

- Um die Wassermenge für Lungo einzustellen:
Drücken und halten Sie die Taste Lungo ☕ ④ so lange, bis die gewünschte Wassermenge durchgelaufen ist. Sobald Sie die Taste Lungo ☕ ④ lösen, stoppt die Pumpe und das Gerät speichert die durchgelaufene Wassermenge für nächste Zubereitungen.
Bei einer durchgelaufenen Wassermenge von 200 ml stoppt die Pumpe automatisch.

HINWEIS

- ▶ Sie können jeweils Wassermengen zwischen 25 ml und 200 ml einstellen.

Gerät ausschalten

- Drücken Sie die Taste Espresso ☕ ② und die Taste Lungo ☕ ④ gleichzeitig (siehe Abb. 1). Die Tasten erlöschen und das Gerät schaltet sich aus.







Abb. 1

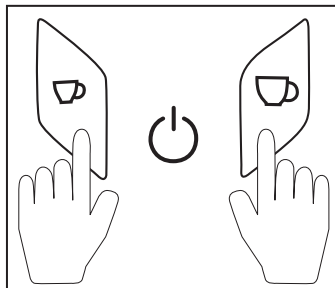

- Nach 15 bzw. 30 Minuten schaltet sich das Gerät automatisch aus, wenn Sie zwischenzeitlich keine Taste gedrückt haben. Zum Einstellen der Standbyzeit siehe Kapitel „Energiesparmodus / Standbyzeit einstellen“.

Auf Werkseinstellungen zurücksetzen

Wenn Sie das Gerät auf Werkseinstellung zurücksetzen, wird für Espresso 40 ml Wasser ausgegeben und für Lungo 110 ml Wasser. Die Standbyzeit beträgt 15 Minuten.

Um das Gerät auf Werkseinstellung zurückzusetzen, muss das Gerät ausgeschaltet sein (keine Taste leuchtet).









Drücken und halten Sie die Taste Lungo  ④ 5 Sekunden. Die Tasten Espresso  ② und Lungo  ④ blinken 3 Mal schnell hintereinander und zeigen so an, dass das Gerät zurückgesetzt wurde.

Nach dem Zurücksetzen der Einstellungen blinken die Tasten Espresso  ② und Lungo  ④ langsam und zeigen so das Aufheizen des Gerätes an.



System leeren

Wenn Sie das Gerät längere Zeit nicht benutzen, empfehlen wir, das Gerät zu entleeren. So steht kein Wasser in den Leitungen, welches zu Keimbildung und Verkalkung führen würde.

Das Gerät ist ausgeschaltet.

- 1) Entnehmen Sie den Wassertank  ⑩ und entleeren Sie diesen.
- 2) Ziehen Sie den Hebel  ① nach oben.
- 3) Stellen Sie ein Gefäß unter die Kaffeeausgabe  ⑤ auf die Standfläche „Lungo“  ⑧.
- 4) Drücken und halten Sie die Tasten Espresso  ② und Lungo  ④ für ca. 3 Sekunden. Die Tasten Espresso  ② und Lungo  ④ blinken abwechselnd. Das Gerät startet die Entleerung und schaltet sich danach automatisch aus.





HINWEIS

- ▶ Nach der Entleerung des Systems ist das Gerät für 10 Minuten blockiert. D. h. das Gerät reagiert nicht auf das Drücken jeglicher Tasten. Wenn Sie eine Taste drücken, blinken die Tasten Espresso  ② und Lungo  ④ und zeigen damit an, dass das System grade entleert wird.

Energiesparmodus / Standbyzeit einstellen

Sie können einstellen, ob sich das Gerät nach 15 Minuten oder nach 30 Minuten ohne Drücken einer Taste automatisch ausschalten soll.

Das Gerät ist ausgeschaltet und der Hebel **1** ist heruntergedrückt.

- 1) Drücken und halten Sie für ca. 3 Sekunden die Taste Espresso  **2**. Durch ihr folgendes Blinken wird angezeigt, welche Standbyzeit eingestellt ist:
 - Die Taste Espresso  **2** blinkt 1 Mal = Standbyzeit von 15 Minuten ist eingestellt.
 - Die Taste Espresso  **2** blinkt 2 Mal hintereinander = Standbyzeit von 30 ist Minuten eingestellt.
- 2) Drücken Sie die Taste Espresso  **2** einmal, um zwischen den beiden Standbyzeiten zu wechseln.
- 3) Wenn Sie die gewünschte Standbyzeit eingestellt ist, drücken und halten Sie die Taste Lungo  **4** bis beide Tasten blinken, um den Einstellmodus zu verlassen.

Das Gerät startet das Aufheizen.

Reinigung und Pflege

GEFAHR - ELEKTRISCHER SCHLAG!

- ▶ Ziehen Sie vor jeder Reinigung den Netzstecker aus der Netzsteckdose! Ansonsten besteht Gefahr eines elektrischen Schlages!
- ▶ Öffnen Sie niemals irgendwelche Gehäuseteile. Es befinden sich keinerlei Bedienelemente darin. Bei geöffnetem Gehäuse kann Lebensgefahr bestehen durch elektrischen Schlag. Ausgenommen hiervon ist das Kapselfach.
-  Tauchen Sie das Gerät niemals in Wasser oder andere Flüssigkeiten! Hier kann Lebensgefahr durch elektrischen Schlag entstehen, wenn im Betrieb Flüssigkeitsreste auf spannungsführende Teile gelangen.

WARNUNG - VERLETZUNGSGEFAHR!

- ▶ Lassen Sie das Gerät vor der Reinigung abkühlen. Verbrennungsgefahr!



ACHTUNG - SACHSCHADEN!

- ▶ Benutzen Sie keine scheuernden oder ätzenden Reinigungsmittel. Diese können die Oberfläche angreifen und das Gerät irreparabel beschädigen.
- Ziehen Sie den Kapselbehälter **6** aus dem Gerät und ziehen Sie ihn vorsichtig nach vorne von der Abtropfschale **9** ab. Leeren Sie den Kapselbehälter **6** und die Abtropfschale **9**.

- Reinigen Sie die Abtropfschale **9** mit der Stellfläche „Lungo“ **8** und den Kapselbehälter **6** mit der Stellfläche „Espresso“ **7** in warmem Wasser mit etwas Spülmittel. Spülen Sie danach alle Teile mit klarem Wasser ab und trocknen Sie sie.
- Spülen Sie den Wassertank **10** mit klarem Wasser aus.
- Reinigen Sie alle Außenflächen des Gerätes, die Kaffeeausgabe **5** und das Netzkabel mit einem leicht angefeuchteten Spültuch. Trocknen Sie das Gerät auf jeden Fall gut ab, bevor Sie es erneut verwenden. Bei hartnäckigeren Verschmutzungen geben Sie ein mildes Spülmittel auf das Tuch. Achten Sie darauf, dass sich keine Spülmittelreste am und im Gerät befinden, bevor Sie es wieder in Betrieb nehmen.

Reinigung bei Verstopfung

Es kann passieren, dass durch feuchtes Kaffeepulver das Gerät verstopft/blockiert. Es kann kein Wasser mehr durch die Leitungen gedrückt werden und es tritt kein Espresso/Lungo aus der Kaffeeausgabe **5**. Gehen Sie in diesem Fall wie folgt vor:

- Falls Sie schon einen Zubereitungsvorgang gestartet haben:
 - Brechen Sie den Zubereitungsvorgang durch Drücken der Taste Espresso  **2** bzw. Lungo  **4** ab.
 - Warten Sie 25 Sekunden ab, damit sich der Druck im Kapselfach **3** abbauen kann.
 - Öffnen Sie das Kapselfach **3**, indem Sie den Hebel **1** nach oben ziehen und entfernen Sie die Kapsel.
- Entfernen Sie von einer benutzten Kapsel die Folien von der Vorder- und Rückseite. Nehmen Sie gegebenenfalls ein kleines Messer zur Hilfe. Spülen Sie die Kapsel gründlich aus, so dass keine Kaffeepulverreste mehr daran haften.
- Reinigen Sie das Kapselfach **3** mit der mitgelieferten Reinigungsbürste **11**.
- Legen Sie die leere Kapsel ein und schließen Sie das Kapselfach **3**.
- Stellen Sie sicher, dass sich ausreichend Wasser im Wassertank **10** befindet und stellen Sie ein ausreichend großes Gefäß auf die Standfläche „Lungo“ **8**.
- Drücken Sie die Taste Lungo  **4** einmal. Wasser wird durch das Gerät gespült. Wiederholen Sie diesen Vorgang 2 - 3 mal.
- Nach 2 - 3 Spülungen sollte das Gerät wieder frei von Verstopfungen/Rückständen sein.

Gerät entkalken

ACHTUNG - SACHSCHADEN!

- Benutzen Sie niemals Essig zum Entkalken des Gerätes. Essig greift die Schlauchleitungen des Gerätes an und kann diese irreparabel beschädigen.

Kalkablagerungen im Gerät führen zu Energieverlusten und beeinträchtigen die Lebensdauer des Gerätes.

Entkalken Sie das Gerät, sobald sich Kalkablagerungen zeigen oder orientieren Sie sich an folgender Tabelle:





Wasserhärte	Entkalkung nach...
weich	1 200 Zyklen
mittel	600 Zyklen
hart	300 Zyklen

Den Härtegrad Ihres Wassers können Sie beim örtlichen Wasserwerk erfragen.

- 1) Leeren Sie den Kapselbehälter **6** und die Abtropfschale **9** (siehe Kapitel Reinigung und Pflege“) und schieben Sie beides wieder in das Gerät.
- 2) Geben Sie handelsüblichen Entkalker für Kaffeemaschinen in den Wassertank **10** und füllen Sie diesen mit Wasser auf. Halten Sie sich dabei an die Angaben des Entkalkers, überschreiten Sie jedoch niemals die Markierung MAX am Wassertank **10**.
- 3) Stellen Sie ein ausreichend großes Gefäß auf die Standfläche „Lungo“ **8**.
- 4) Schalten Sie das Gerät ein, indem Sie die Taste Espresso **2** oder die Taste Lungo **4** drücken.
- 5) Nachdem das Gerät aufgeheizt ist, drücken und halten Sie für ca. 3 Sekunden die Tasten Espresso **2** und Lungo **4** gleichzeitig. Beide Tasten beginnen zu blinken und das Gerät befindet sich im Entkalkungsmodus.
- 6) Drücken Sie die Taste Lungo **4**. Das Gerät pumpt solange Wasser durch die Leitungen, bis der Wassertank **10** leer ist.

HINWEIS

- Der Entkalkungsprozess kann jederzeit durch Drücken der Taste Lungo **4** unterbrochen und wieder fortgesetzt werden.
- 7) Nachdem das Gerät den Pumpvorgang unterbrochen hat, füllen Sie die aufgefangene Entkalkungslösung noch einmal in den Wassertank **10**.
 - 8) Drücken Sie die Taste Lungo **4**. Die Entkalkungslösung wird noch einmal durch das Gerät gepumpt.
 - 9) Nachdem der Wassertank **10** leergepumpt ist, nehmen Sie diesen aus dem Gerät.

- 10) Spülen Sie den Wassertank **10** mit klarem Wasser aus und füllen Sie ihn dann bis zu Markierung MAX mit klarem Wasser auf.
- 11) Schieben Sie den Wassertank **10** wieder in das Gerät und drücken Sie die Taste Lungo  **4**. Die Leitungen werden nun mit klarem Wasser durchgespült.
- 12) Sobald der Wassertank **10** leer ist, drücken und halten Sie die Tasten Espresso  **2** und Lungo  **4** bis die Tasten Espresso  **2** und Lungo  **4** langsam blinken, um den Entkalkungsmodus zu verlassen.

Aufbewahren

- Wenn Sie das Gerät längere Zeit nicht benutzen, leeren Sie alle Leitungen (siehe Kapitel „System Leeren“).
- Lassen Sie das Gerät erst vollständig auskühlen, bevor Sie es wegstellen.
- Lagern Sie das Gerät an einem trockenen und staubfreien Ort.

Fehlerbehebung

Störung	Ursache	Abhilfe
Das Gerät funktioniert nicht.	Der Netzstecker steckt nicht in der Netzsteckdose.	Verbinden Sie den Netzstecker mit dem Stromnetz.
	Das Gerät ist nicht eingeschaltet.	Schalten Sie das Gerät ein.
	Das Gerät ist defekt.	Wenden Sie sich an den Kundendienst.
Es wird nur heißes Wasser abgegeben.	Es ist keine Kapsel eingelegt.	Legen Sie eine Kapsel ein.
Nach Drücken Taste Espresso  2 , bzw. Lungo  4 wird keine Flüssigkeit aus der Kaffeeausgabe 5 abgegeben. Das Gerät brummt.	Das System ist eventuell verstopft.	Stoppen Sie den Vorgang, indem Sie die Taste Espresso  2 bzw. Lungo  4 drücken. WARTEN SIE 25 SEKUNDEN AB und öffnen Sie dann das Kapselfach 3 , indem Sie den Hebel 1 nach oben ziehen. Gehen Sie nun so vor, wie im Kapitel „Reinigung bei Verstopfung“ beschrieben.

Gerät entsorgen



Werfen Sie das Gerät keinesfalls in den normalen Hausmüll. Dieses Produkt unterliegt der europäischen Richtlinie 2012/19/EU.

Entsorgen Sie das Gerät über einen zugelassenen Entsorgungsbetrieb oder über Ihre kommunale Entsorgungseinrichtung. Beachten Sie die aktuell geltenden Vorschriften. Setzen Sie sich im Zweifelsfall mit Ihrer Entsorgungseinrichtung in Verbindung.

Garantie der Kompernaß Handels GmbH

Sehr geehrte Kundin, sehr geehrter Kunde,

Sie erhalten auf dieses Gerät 3 Jahre Garantie ab Kaufdatum. Im Falle von Mängeln dieses Produkts stehen Ihnen gegen den Verkäufer des Produkts gesetzliche Rechte zu. Diese gesetzlichen Rechte werden durch unsere im Folgenden dargestellte Garantie nicht eingeschränkt.

Garantiebedingungen

Die Garantiefrist beginnt mit dem Kaufdatum. Bitte bewahren Sie den Original-Kassenbon gut auf. Diese Unterlage wird als Nachweis für den Kauf benötigt.

Tritt innerhalb von drei Jahren ab dem Kaufdatum dieses Produkts ein Material- oder Fabrikationsfehler auf, wird das Produkt von uns – nach unserer Wahl – für Sie kostenlos repariert oder ersetzt. Diese Garantieleistung setzt voraus, dass innerhalb der Drei-Jahres-Frist das defekte Gerät und der Kaufbeleg (Kassenbon) vorgelegt und schriftlich kurz beschrieben wird, worin der Mangel besteht und wann er aufgetreten ist.

Wenn der Defekt von unserer Garantie gedeckt ist, erhalten Sie das reparierte oder ein neues Produkt zurück. Mit Reparatur oder Austausch des Produkts beginnt kein neuer Garantiezeitraum.

Garantiezeit und gesetzliche Mängelansprüche

Die Garantiezeit wird durch die Gewährleistung nicht verlängert. Dies gilt auch für ersetzte und reparierte Teile. Eventuell schon beim Kauf vorhandene Schäden und Mängel müssen sofort nach dem Auspacken gemeldet werden. Nach Ablauf der Garantiezeit anfallende Reparaturen sind kostenpflichtig.

Garantieumfang

Das Gerät wurde nach strengen Qualitätsrichtlinien sorgfältig produziert und vor Auslieferung gewissenhaft geprüft.

Die Garantieleistung gilt für Material- oder Fabrikationsfehler. Diese Garantie erstreckt sich nicht auf Produktteile, die normaler Abnutzung ausgesetzt sind und daher als Verschleißteile angesehen werden können oder für Beschädigungen an zerbrechlichen Teilen, z. B. Schalter, Akkus, Backformen oder Teile die aus Glas gefertigt sind.

Diese Garantie verfällt, wenn das Produkt beschädigt, nicht sachgemäß benutzt oder gewartet wurde. Für eine sachgemäße Benutzung des Produkts sind alle in der Bedienungsanleitung aufgeführten Anweisungen genau einzuhalten. Verwendungszwecke und Handlungen, von denen in der Bedienungsanleitung abgeraten oder vor denen gewarnt wird, sind unbedingt zu vermeiden.

Das Produkt ist nur für den privaten und nicht für den gewerblichen Gebrauch bestimmt. Bei missbräuchlicher und unsachgemäßer Behandlung, Gewaltanwendung und bei Eingriffen, die nicht von unserer autorisierten Service-Niederlassung vorgenommen wurden, erlischt die Garantie.

Abwicklung im Garantiefall

Um eine schnelle Bearbeitung Ihres Anliegens zu gewährleisten, folgen Sie bitte den folgenden Hinweisen:

- Bitte halten Sie für alle Anfragen den Kassenbon und die Artikelnummer (z. B. IAN 12345) als Nachweis für den Kauf bereit.
- Die Artikelnummer entnehmen Sie bitte dem Typenschild, einer Gravur, auf dem Titelblatt Ihrer Anleitung (unten links) oder als Aufkleber auf der Rück- oder Unterseite.
- Sollten Funktionsfehler oder sonstige Mängel auftreten, kontaktieren Sie zunächst die nachfolgend benannte Serviceabteilung **telefonisch** oder per **E-Mail**.
- Ein als defekt erfasstes Produkt können Sie dann unter Beifügung des Kaufbelegs (Kassenbon) und der Angabe, worin der Mangel besteht und wann er aufgetreten ist, für Sie portofrei an die Ihnen mitgeteilte Service-Anschrift übersenden.



Auf www.lidl-service.com können Sie diese und viele weitere Handbücher, Produktvideos und Software herunterladen.

Service

DE Service Deutschland

Tel.: 0800 5435 111 (Kostenfrei aus dem dt. Festnetz/Mobilfunknetz)

E-Mail: kompennass@lidl.de

AT Service Österreich

Tel.: 0820 201 222 (0,15 EUR/Min.)

E-Mail: kompennass@lidl.at

CH Service Schweiz

Tel.: 0842 665566 (0,08 CHF/Min., Mobilfunk max. 0,40 CHF/Min.)

E-Mail: kompennass@lidl.ch

IAN 273122

Importeur

Bitte beachten Sie, dass die folgende Anschrift keine Serviceanschrift ist. Kontaktieren Sie zunächst die benannte Servicestelle.

KOMPERNASS HANDELS GMBH

BURGSTRASSE 21

DE-44867 BOCHUM

DEUTSCHLAND

www.kompennass.com



KOMPERNASS HANDELS GMBH

BURGSTRASSE 21
DE-44867 BOCHUM
GERMANY
www.kompernass.com

Version des informations - Stand der Informationen
08 / 2017 · Ident.-No.: BKM1250A1-022016-3

IAN 273122