

SILVER CREST®



www.lidl-service.com



WAFFLE MAKER SEW 750 A2

GB IE NI CY

WAFFLE MAKER

Operating instructions

DE AT CH

WAFFELEISEN

Bedienungsanleitung

GR CY

ΒΑΦΛΙΕΡΑ

Οδηγίες χρήσης

IAN 278964

GB IE NI
CY

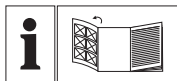

GB IE NI CY

Before reading, unfold the page containing the illustrations and familiarise yourself with all functions of the device.

GR CY

Πριν ξεκινήσετε την ανάγνωση, ανοίξτε τις δυο σελίδες με τις εικόνες και εξοικειωθείτε με όλες τις λειτουργίες της συσκευής.

DE AT CH

Klappen Sie vor dem Lesen die Seite mit den Abbildungen aus und machen Sie sich anschließend mit allen Funktionen des Gerätes vertraut.

GB/IE/NI/CY	Operating instructions	Page	1
GR/CY	Οδηγίες χρήσης	Σελίδα	19
DE/AT/CH	Bedienungsanleitung	Seite	37

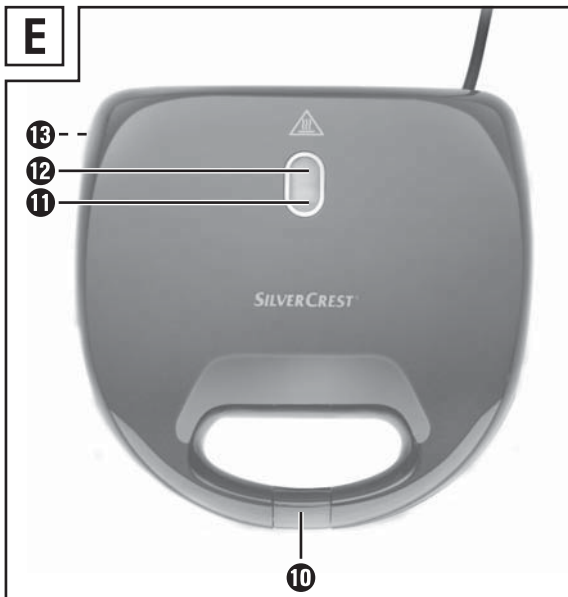
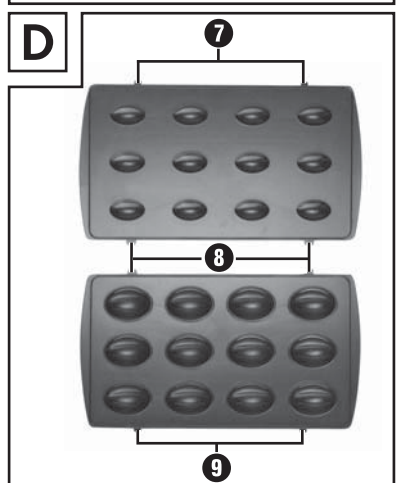
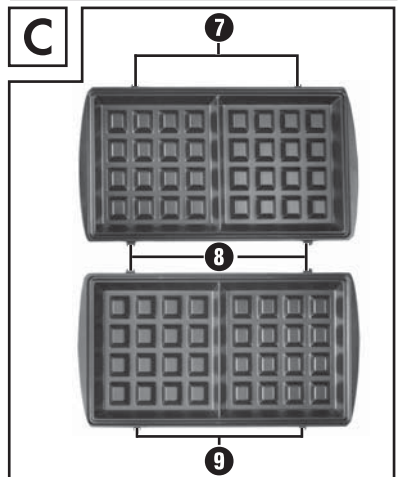
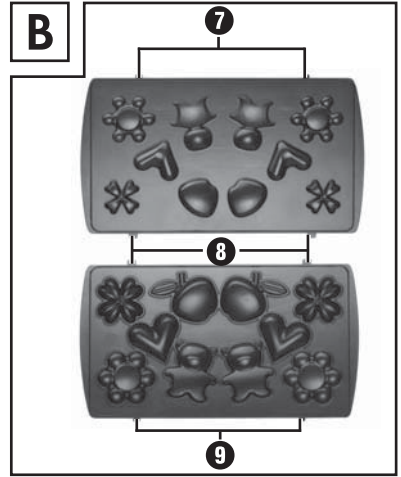
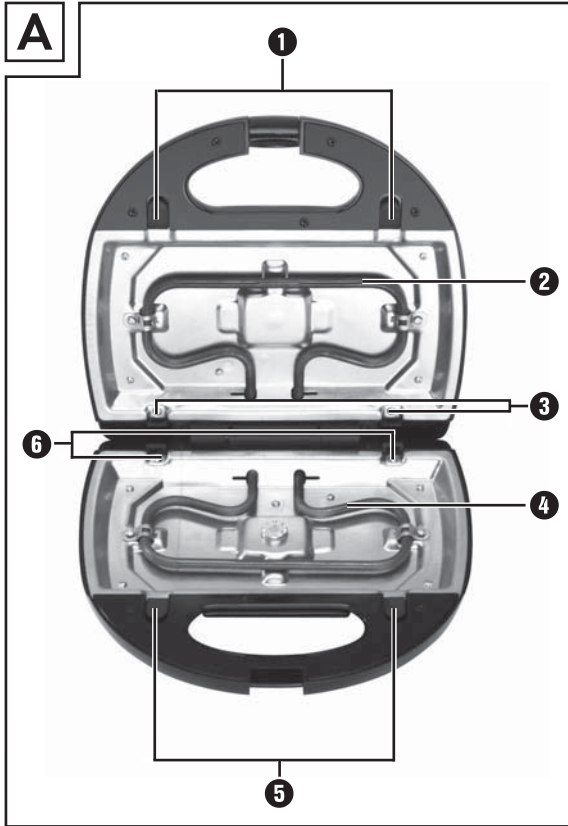

Index

Introduction	2
Copyright	2
Limited liability	2
Intended use	2
Items supplied	3
Disposal of the packaging	3
Appliance description	4
Technical data	4
Safety instructions	5
Exchanging the removable plates	7
Placement of the removable plates	7
Extracting the removable plate	8
Commissioning	8
Operation	9
Making nut waffles/patterned waffles	9
Making waffles	10
Cleaning	11
Storage	11
Troubleshooting	12
Recipes	12
Waffles	12
Chocolate waffles	13
Basic batter for nut waffles/patterned waffles	13
Sweet batter for nut waffles/patterned waffles	14
Savoury batter for nut waffles/patterned waffles	15
Disposal	15
Kompernass Handels GmbH warranty	16
Service	17
Importer	17

Introduction

Congratulations on the purchase of your new appliance!

You have clearly decided in favour of a modern, high quality product. These operating instructions are a component of this product. They contain important information in regard to safety, use and disposal. Before using the product, familiarise yourself with all of these operating and safety instructions. Use this appliance only as described and only for the purposes indicated. In addition, pass these documents on, together with the product, to any future owner.

Copyright

This documentation is copyright protected.

Any copying or reproduction of it, including as extracts, as well as the reproduction of images, also in an altered state, is only permitted with the written authorisation of the manufacturer.

Limited liability

All technical information, data and instructions for the installation, connection and operation contained in these operating instructions correspond to the latest available at the time of printing and, to the best of our knowledge, take into account our previous experience and know-how.

No claims can be derived from the details, illustrations and descriptions in these instructions.

The manufacturer assumes no responsibility for damage caused by failure to observe these instructions, improper use, incompetent repairs, making unauthorised modifications or for using unapproved replacement parts.

Intended use

This appliance is exclusively intended for making waffles, nut waffles and patterned waffles.

This appliance is intended exclusively for use in domestic households. Do not use the appliance for commercial applications!

Items supplied

The appliance is delivered with the following components as standard:

- Waffle Maker
- 2 Removable plates "Waffles"
- 2 Removable plates "Nut waffles"
- 2 Removable plates "Patterned waffles"
- Operating instructions

- 1) Remove the appliance, the removable plates and the operating instructions from the carton.
- 2) Remove all packing material.

NOTICE

- ▶ Check the contents to ensure everything is present and for visible damage.
- ▶ If the delivery is not complete or has been damaged due to defective packaging or transportation, contact the Service Hotline (see section **Service**).

Disposal of the packaging

The packaging protects the appliance from transport damage. The packaging materials are selected from the point of view of their environmental friendliness and disposal technology and are therefore recyclable.



The recirculation of packaging into the material circuit saves on raw material and reduces the amount of waste generated. Dispose of packaging material that is no longer needed as per the regionally established regulations.

NOTICE

- ▶ If possible preserve the appliance's original packaging during the warranty period so that, in the event of a warranty claim, you can pack the appliance ideally for its return.

Appliance description

Illustration A:

- ❶ Locking device
- ❷ Heating coil
- ❸ Lower mountings
- ❹ Heating coil
- ❺ Locking devices
- ❻ Rear mountings

Illustration B (Patterned waffles):

- ❼ Upper latches
- ❽ Lower and rear latches
- ❾ Front latches

Illustration C (Waffle plates):

- ❼ Upper latches
- ❽ Lower and rear latches
- ❾ Front latches

Illustration D (Nut waffles):

- ❼ Upper latches
- ❽ Lower and rear latches
- ❾ Front latches

Illustration E:

- ❿ Lid locking device
- ⓫ Control lamp "Power"
- ⓬ Control lamp "Ready"
- ⓭ Cable retainer

Technical data

Voltage	220 - 240 V ~, 50 Hz
Power consumption	750 W
	The coating of the removable plates is food-safe.

Safety instructions

WARNING! RISK OF ELECTRIC SHOCK!

- ▶ Arrange for damaged power cables and/or plugs to be replaced as soon as possible by a qualified specialist or by Customer Services.

- ▶ Use the appliance only in dry indoor areas, not outdoors.



NEVER submerge the appliance in water or other liquids! If you do, then you could receive a potentially fatal electric shock.

- ▶ When cleaning, ensure that water cannot permeate into the appliance. **NEVER** clean the appliance under running water.
- ▶ Ensure that the appliance can never come into contact with water. **NEVER** use the appliance adjacent to water or close to vessels containing liquids.
- ▶ Ensure that the power cable never gets wet or moist when the appliance is in use. Lay the cable such that it cannot be clamped or otherwise damaged.
- ▶ After use, disconnect the power cable from the mains power socket to turn off the unit.
- ▶ **NEVER** open the housing of the appliance.

WARNING! RISK OF INJURY!

- ▶ This appliance may be used by children of at least 8 years of age and persons with reduced physical, sensory or mental capabilities or lack of experience and/or knowledge if they are supervised by a person responsible for their safety or receive from this person instruction in how the appliance is to be used, and they have understood the potential risks.
- ▶ Children should not play with the appliance.

WARNING! RISK OF INJURY!

- ▶ Cleaning and user maintenance should not be performed by children, unless they are older than 8 years of age and are supervised. Children younger than 8 years of age are to be kept away from the appliance and the power cable.
- ▶ The appliance can become hot when it is in use. Therefore, only touch the handles.
- ▶ Let the appliance cool down completely before cleaning it, exchanging the removable plates or putting it into storage.
- ▶ Be careful when taking out the prepared food. Both the appliance and the food will be extremely hot.
- ▶ Use the appliance only on a stable, non-slippery and level surface.
- ▶ Do not use an external timing switch or a separate remote control system to operate the appliance.



Attention! Hot surfaces!

CAUTION - RISK OF FIRE!

- ▶ This appliance may not be used in close vicinity to flammable material.
- ▶ Do not leave the appliance unattended at any time when it is in use.
- ▶ Operate the appliance only on heat resistant surface.
- ▶ Do not operate the appliance unsupervised.

CAUTION - PROPERTY DAMAGE!

- ▶ To avoid damaging the non-stick coating of the appliance, remove your cooked foods only with a plastic or wooden spatula or some other suitable, non-metallic implement.
- ▶ Do not use abrasive cleansers or sharp objects for cleaning.

Exchanging the removable plates

You can choose between 3 different removable plates:

- “Nut waffles” removable plates: for preparing hollow nut waffle halves, which can then be filled and fitted together.
- “Waffles” removable plates: for making waffles.
- “Patterned waffles” removable plates: for preparing hollow patterned waffle halves which can then be filled and fitted together.

WARNING! RISK OF ELECTRIC SHOCK

- ▶ Disconnect the plug from the mains power socket before exchanging the removable plates.

WARNING! RISK OF INJURY!

- ▶ Let the appliance cool down before exchanging the removable plates!
Risk of Burns!

NOTE

- ▶ When using the "nut waffles" and "patterned waffles" removable plates, please always ensure that the top removable plate is installed in the top section of the appliance, and that the bottom removable plate is installed in the bottom section of the appliance. Use the illustrations in the fold-out page for orientation.

Placement of the removable plates

- 1) Open the waffle iron by releasing the lid locking device **10** and lifting the lid.
- 2) Upper removable plate: First slide the lower latches **8** into the lower mountings **3**.
- 3) Now press the upper latches **7** onto the locking devices **1**, so that the upper latches **7** spring under the locking devices **1** and the removable plate is firmly seated.
- 4) Lower removable plate: First slide the rear latches **8** into the rear mountings **6**.
- 5) Now press the front latches **9** onto the locking devices **5** so that the latches **9** spring under the locking devices **5** and the removable plate is firmly seated.
- 6) Press firmly once in the centre of the lower removable plate to ensure that it is securely inserted.

Extracting the removable plate

- 1) Upper removable plate: Slide the locking devices **1** upwards and simultaneously tilt the removable plate forward so that you can lift it out from underneath the lower mountings **3**.
- 2) Lower removable plate: Pull the locking devices **5** forward and lift the removable plate so that you can pull it out from the rear mountings **6**.

Commissioning

Carry out the following procedure with each of the 3 pairs of removable plates.

- Smear the non-stick coating on the removable plates with oil suitable for cooking.

WARNING! RISK OF INJURY!

- ▶ Let the appliance cool down before exchanging the removable plates! Risk of Burns!
- Install a pair of removable plates into the appliance.
- Insert the plug into a mains power socket.
- Close the appliance and lock it with the lid locking device **10**.
- Let the appliance heat up for about 10 minutes.

NOTICE

- ▶ With the first usage a slight smell can arise (minimal smoke development is also possible). This is normal and dissipates after a short time. Provide for sufficient ventilation. For example, open a window.
- Disconnect the plug and allow the appliance to cool down.
- Clean the removable plates and the appliance as described in the chapter "Cleaning".

The appliance is now ready for use.

Operation

Making nut waffles/patterned waffles

- 1) Select the “nut waffles” or “patterned waffles” removable plates and insert them. Always ensure that you insert the top removable plate in the top half of the appliance and the bottom removable plate in the bottom half.

CAUTION – PROPERTY DAMAGE!

- ▶ Never use two different removable plates at the same time.

- 2) Close the lid and lock it with the lid locking device 10.
- 3) Insert the plug into a mains power socket. The orange “Power” indicator lamp 11 illuminates.
- 4) As soon as the appliance has heated up, the green “Ready” indicator lamp 12 illuminates.
- 5) Undo the lid locking device 10, open the lid and put approximately 1/2 tsp. of batter (see “Recipes” chapter for recipes for nut waffles and patterned waffles) into each of the moulds/patterns in the bottom removable plates.

NOTE

- ▶ When using patterned waffles, ensure that the batter has been distributed across all parts of the pattern. Otherwise, parts of the pattern may subsequently be missing.

- 6) Close the lid and lock it with the lid locking device 10.

CAUTION – PROPERTY DAMAGE!

- ▶ To avoid damaging the non-stick coating of the nut waffles/patterned waffles, always remove your waffles with a plastic or wooden spoon or some other suitable, non-metallic implement.

- 7) The nut waffles/patterned waffles are ready after about 3 - 4 minutes. Undo the lid locking device 10, open the cover and remove the nut waffles/patterned waffles.
- 8) If you have finished preparing your nut waffles/patterned waffles, please disconnect the mains plug from the mains socket.
- 9) Allow the nut waffles/patterned waffles to cool down a little and trim any excess from the edge of the nut waffles/patterned waffles with a knife.

- 10) Fill the nut waffles/patterned waffles with the required filling. Spread a little of the filling towards the edge of the nut waffles/patterned waffles and place the matching counterpart on top so that both halves stick together, creating a hollow form.

Making waffles

- 1) Select the “waffles” removable plates and install them.

CAUTION – PROPERTY DAMAGE!

- ▶ Never use two different removable plates at the same time.

- 2) Close the lid and lock it with the lid locking device 10.
- 3) Insert the plug into a mains power socket. The orange “Power” indicator lamp 11 illuminates.
- 4) As soon as the appliance has heated up, the green “Ready” indicator lamp 12 illuminates.
- 5) Open the lid and place about 2 - 3 large tablespoons of batter into the centre of each of the two waffle baking surfaces on the lower removable plate.
- 6) Close the lid and lock it with the lid locking device 10.

CAUTION – PROPERTY DAMAGE!

- ▶ To avoid damaging the non-stick coating of the appliance, always remove your waffles with a plastic or wooden spatula or some other suitable, non-metallic implement.
- 7) The waffles are ready after about 5 minutes. This time may vary depending on the type of batter used and personal preferences. Undo the lid locking device 10, open the cover and remove the nut waffles/patterned waffles.
 - 8) If you have finished preparing your waffles, disconnect the plug from the mains power socket.

Cleaning

WARNING! RISK OF ELECTRIC SHOCK

- ▶ Disconnect the plug from the mains power socket before cleaning the appliance.



NEVER submerge the appliance in water or other liquids! If you do, then you could receive a potentially fatal electric shock.

WARNING! RISK OF INJURY!

- ▶ Let the appliance cool down before cleaning it. Risk of Burns!

CAUTION - PROPERTY DAMAGE!

- ▶ Do not use aggressive or abrasive cleaning agents. These can damage the upper surfaces of the appliance.
- ▶ Under no circumstances should you clean the removable grill plates or the appliance in the dishwasher!

NOTICE

- ▶ Do not wait too long to start with the cleaning. Wait until the appliance has cooled down sufficiently that you can touch it without the risk of being burnt. Then the food particles can be removed more easily.
- Clean the appliance housing only with a dry or lightly moistened cloth.
- Detach the removable plates and clean them in warm water with a little detergent added.
- If fats or food should be under the removable plates and in the space in which the heating coils **2** **4** are located, proceed as follows:
 - Dab the fats or other liquids with a piece of kitchen paper.
 - Remove stuck-on burnt residues with a wooden spatula or small wooden skewers.
- Dry all parts well before re-use.

Storage

- Wind the cable around the cable retainer **15**.
- Store the appliance in a dry location.
- Clean the appliance as described in the chapter "Cleaning".

Troubleshooting

Problem	Cause	Remedy
The appliance does not function.	The plug is not inserted into a mains power socket.	Connect the power cable into a mains power socket.
	The appliance is defective.	In this case, contact Customer Services.
The nut waffles/patterned waffles/waffles are too dark.	The nut waffles/patterned waffles/waffles were in the appliance for too long.	Remove the nut waffles/patterned waffles/waffles sooner.

Recipes

Waffles

Ingredients:

- ◆ 250 g margarine or butter
- ◆ approx. 200 g sugar
- ◆ 2 packets of vanilla sugar
- ◆ 5 eggs
- ◆ 500 g flour
- ◆ 2 tsp of baking powder
- ◆ 350 - 400 ml milk

- 1) Whisk the eggs until foamy.
- 2) Add the sugar and vanilla sugar, then mix everything together.
- 3) Then add the melted butter or margarine.
- 4) Blend in the baking powder.
- 5) Under constant stirring, gradually add the milk and flour alternately.
- 6) Whisk everything at maximum speed with a hand blender until a smooth batter mixture is produced.

Chocolate waffles

Ingredients:

- ◆ 150 g soft butter
- ◆ 3 eggs
- ◆ 150 g sugar
- ◆ 100 g grated white chocolate
- ◆ 250 g flour
- ◆ 1 tsp cinnamon
- ◆ 50 ml milk

- 1) Whisk the eggs until foamy.
- 2) Add the sugar and cinnamon, then mix everything together.
- 3) Then add the melted butter or margarine.
- 4) Under constant stirring, gradually add the milk and flour alternately.
- 5) Now fold in the grated chocolate.
- 6) Whisk everything at maximum speed with a hand blender until a smooth batter mixture is produced.

Basic batter for nut waffles/patterned waffles

Ingredients:

- ◆ 400 g flour
- ◆ 100 g sugar
- ◆ 100 g soft butter
- ◆ 2 eggs
- ◆ 100 ml milk
- ◆ ¼ tsp baking powder

- 1) Whisk the butter, the sugar and the eggs.
- 2) Mix the flour and baking powder together and add to the mixture.
- 3) Now add the milk.
- 4) Whisk everything at maximum speed with a hand blender.

NOTE

- ▶ The nut waffles/patterned waffles can be filled with a wide variety of different ingredients:
such as jam, icing, nut-nougat spreads, custard, yoghurt, apple purée, caramel, cream or, for savoury fillings, cream cheese, herb curd cheese, aioli, tzatziki, melted Gouda cheese etc.
- ▶ You can also cover the nut waffles/patterned waffles with chocolate glaze or icing, or sprinkle icing sugar on them.

Sweet batter for nut waffles/patterned waffles

Ingredients:

- ◆ 500 g flour
- ◆ 200 g sugar
- ◆ 200 g Butter or margarine
- ◆ 200 g sour cream
- ◆ 3 eggs
- ◆ 1 tsp of baking powder
- ◆ 1 packets of vanilla sugar

- 1) Separate the white and the yolk of two eggs. The yolk is not required.
- 2) Now whisk the butter/margarine, the sugar, the vanilla sugar, the 2 egg whites and one whole egg (yolk and white).
- 3) Stir in the sour cream.
- 4) Mix the flour and baking powder together and add to the mixture.
- 5) Whisk everything at maximum speed with a hand blender.

NOTE

- ▶ The sweet nut waffle/patterned waffles can be filled with a wide variety of different ingredients:
such as jam, icing, nut-nougat spread, custard, yoghurt, apple purée, caramel or cream.
- ▶ You can also cover the nut waffles/patterned waffles with chocolate glaze or icing, or sprinkle icing sugar on them.

Savoury batter for nut waffles/patterned waffles

Ingredients:

- ◆ 200 g flour
- ◆ 125 g margarine
- ◆ 1 egg
- ◆ ¼ tsp baking powder
- ◆ 1 pinch sugar
- ◆ 1 pinch of salt

- 1) Whisk the margarine, the sugar, the egg and the salt.
- 2) Mix the flour and baking powder together and add this.
- 3) Whisk everything at maximum speed with a hand blender.

NOTE

- ▶ The savoury nut waffle/patterned waffles can be filled with a wide variety of different ingredients:
such as cream cheese, herb curd cheese, aioli, tzatziki, melted Gouda cheese etc..

Disposal



Do not dispose of this appliance in your normal domestic waste. This product is subject to the provisions of European Directive 2012/19/EU. (Waste Electrical and Electronic Equipment).

Dispose of the appliance through an approved disposal centre or at your community waste facility. Observe the currently applicable regulations. In case of doubt, please contact your waste disposal centre.

Kompernass Handels GmbH warranty

Dear Customer,

This appliance has a 3-year warranty valid from the date of purchase. If this product has any faults, you, the buyer, have certain statutory rights. Your statutory rights are not restricted in any way by the warranty described below.

Warranty conditions

The validity period of the warranty starts from the date of purchase. Please keep your original receipt in a safe place. This document will be required as proof of purchase.

If any material or production fault occurs within three years of the date of purchase of the product, we will either repair or replace the product for you at our discretion. This warranty service is dependent on you presenting the defective appliance and the proof of purchase (receipt) and a short written description of the fault and its time of occurrence.

If the defect is covered by the warranty, your product will either be repaired or replaced by us. The repair or replacement of a product does not signify the beginning of a new warranty period.

Warranty period and statutory claims for defects

The warranty period is not prolonged by repairs effected under the warranty. This also applies to replaced and repaired components. Any damage and defects present at the time of purchase must be reported immediately after unpacking. Repairs carried out after expiry of the warranty period shall be subject to a fee.

Scope of the warranty

This appliance has been manufactured in accordance with strict quality guidelines and inspected meticulously prior to delivery.

The warranty covers material faults or production faults. The warranty does not extend to product parts subject to normal wear and tear or fragile parts such as switches, batteries, baking moulds or parts made of glass.

The warranty does not apply if the product has been damaged, improperly used or improperly maintained. The directions in the operating instructions for the product regarding proper use of the product are to be strictly followed. Uses and actions that are discouraged in the operating instructions or which are warned against must be avoided.

This product is intended solely for private use and not for commercial purposes. The warranty shall be deemed void in cases of misuse or improper handling, use of force and modifications / repairs which have not been carried out by one of our authorised Service centres.

Warranty claim procedure

To ensure quick processing of your case, please observe the following instructions:

- Please have the till receipt and the item number (e.g. IAN 12345) available as proof of purchase.
- You will find the item number on the type plate, an engraving on the front page of the instructions (bottom left), or as a sticker on the rear or bottom of the appliance.
- If functional or other defects occur, please contact the service department listed either by **telephone** or by **e-mail**.
- You can return a defective product to us free of charge to the service address that will be provided to you. Ensure that you enclose the proof of purchase (till receipt) and information about what the defect is and when it occurred.



You can download these instructions along with many other manuals, product videos and software on www.lidl-service.com.

Service

GB Service Great Britain
Tel.: 0871 5000 720 (£ 0.10/Min.)
E-Mail: kompennass@lidl.co.uk

IE Service Ireland
Tel.: 1890 930 034
(0,08 EUR/Min., (peak))
(0,06 EUR/Min., (off peak))
E-Mail: kompennass@lidl.ie

CY Service Cyprus
Tel.: 8009 4409
E-Mail: kompennass@lidl.com.cy

IAN 278964

Importer

Please note that the following address is not the service address. Please use the service address provided in the operating instructions.

KOMPERNASS HANDELS GMBH
BURGSTRASSE 21
44867 BOCHUM
GERMANY
www.kompennass.com

Περιεχόμενα

Εισαγωγή	20
Πνευματικά δικαιώματα	20
Περιορισμός ευθύνης	20
Προβλεπόμενη χρήση	20
Παραδοτέος εξοπλισμός	21
Απόρριψη της συσκευασίας	21
Περιγραφή συσκευής	22
Τεχνικά χαρακτηριστικά	22
Υποδείξεις ασφαλείας	23
Αλλαγή των αφαιρούμενων πλακών	25
Τοποθέτηση των αφαιρούμενων πλακών	25
Αφαίρεση των αφαιρούμενων πλακών	26
Πρώτη θέση σε λειτουργία	26
Χειρισμός	27
Ψήσιμο κοίλων βαφλών/βαφλών-μοτιβων	27
Ψήσιμο βαφλών	28
Καθαρισμός	29
Φύλαξη	29
Διόρθωση σφαλμάτων	30
Συνταγές	30
Βάφλες	30
Βάφλες σοκολάτας	31
Βασική ζύμη για κοίλες βάφλες/βάφλες-μοτιβια	31
Γλυκιά ζύμη για κοίλες βάφλες/βάφλες-μοτιβια	32
Αλμυρή ζύμη για κοίλες βάφλες / βάφλες-μοτιβια	33
Απόρριψη	33
Εγγύηση της Kompernass Handels GmbH	34
Σέρβις	35
Εισαγωγέας	35

Εισαγωγή

Συγχαρητήρια για την αγορά της νέας σας συσκευής!

Με αυτή την αγορά αποφασίσατε την απόκτηση ενός μοντέρνου και υψηλής ποιότητας προϊόντος. Οι οδηγίες χρήσης αποτελούν τμήμα αυτού του προϊόντος. Περιέχουν σημαντικές υποδείξεις για την ασφάλεια, τη χρήση και την απόρριψη. Πριν από τη χρήση του προϊόντος, εξοικειωθείτε με όλες τις υποδείξεις χειρισμού και ασφάλειας. Χρησιμοποιείτε αυτό το προϊόν μόνο όπως περιγράφεται και για τα αναφερόμενα πεδία χρήσης. Παραδώστε όλα τα έγγραφα σε περίπτωση παράδοσης του προϊόντος σε τρίτους.

Πνευματικά δικαιώματα

Αυτές οι οδηγίες έχουν προστασία πνευματικών δικαιωμάτων.

Κάθε ανατύπωση ή επανέκδοση, ακόμη και αποσπασματική, καθώς και η αναπαραγωγή των εικόνων, ακόμα και σε τροποποιημένη κατάσταση, επιτρέπεται μόνο με γραπτή έγκριση του κατασκευαστή.

Περιορισμός ευθύνης

Όλες οι περιεχόμενες στις παρούσες οδηγίες χρήσης τεχνικές πληροφορίες, τα δεδομένα και οι υποδείξεις σύνδεσης και χειρισμού αντιστοιχούν στην τελευταία λέξη της τεχνολογίας κατά τη στιγμή της εκτύπωσης και πραγματοποιούνται λαμβάνοντας υπόψη τις μέχρι τώρα εμπειρίες και γνώσεις μας στο ανώτερο επίπεδο.

Από τα στοιχεία, τις εικόνες και τις περιγραφές σε αυτές τις οδηγίες χρήσης δεν μπορούν να εγερθούν απαιτήσεις.

Ο κατασκευαστής δεν αναλαμβάνει καμία ευθύνη για βλάβες λόγω μη τήρησης των οδηγιών χρήσης, μη προβλεπόμενης χρήσης, εσφαλμένων επισκευών, μη εγκεκριμένων τροποποιήσεων ή χρήσης μη επιτρεπόμενων εξαρτημάτων.

Προβλεπόμενη χρήση

Η παρούσα συσκευή προβλέπεται αποκλειστικά για το ψήσιμο βαφλών, κοίλων βαφλών και βαφλών-μοτίβων.

Αυτή η συσκευή προορίζεται αποκλειστικά για χρήση σε νοικοκυριά. Μη χρησιμοποιείτε τη συσκευή για επαγγελματικούς σκοπούς!

Παραδοτέος εξοπλισμός

Η συσκευή παραδίδεται κανονικά με τα εξής στοιχεία:

- Βαφλιέρα
 - 2 αφαιρούμενες πλάκες «Βάφλες»
 - 2 αφαιρούμενες πλάκες για «Κοίλες βάφλες»
 - 2 αφαιρούμενες πλάκες «Μοτίβα»
 - Οδηγίες χρήσης
- 1) Αφαιρέστε τη συσκευή, τις αφαιρούμενες πλάκες και τις οδηγίες χρήσης από το χαρτοκιβώτιο.
 - 2) Αφαιρέστε όλα τα υλικά της συσκευασίας.

ΥΠΟΔΕΙΞΗ

- ▶ Ελέγχετε τον παραδοτέο εξοπλισμό ως προς την πληρότητα και για εμφανείς φθορές.
- ▶ Σε περίπτωση ελλιπούς παραδοτέου εξοπλισμού ή ζημιών λόγω ελλιπούς συσκευασίας ή λόγω μεταφοράς, απευθυνθείτε στην ανοικτή τηλεφωνική γραμμή εξυπηρέτησης (βλ. κεφάλαιο **Σέρβις**).

Απόρριψη της συσκευασίας

Η συσκευασία προστατεύει τη συσκευή από φθορές κατά τη μεταφορά. Τα υλικά συσκευασίας έχουν επιλεγεί σύμφωνα με τους οικολογικούς παράγοντες και τους παράγοντες της τεχνικής απόρριψης και για το λόγο αυτό είναι ανακυκλώσιμα.



Η επιστροφή της συσκευασίας στο κύκλωμα υλικών εξοικονομεί πρώτες ύλες και μειώνει την ποσότητα των απορριμμάτων. Απορρίψτε τα υλικά συσκευασίας που δεν χρησιμοποιούνται πλέον σύμφωνα με τις τοπικές ισχύουσες προδιαγραφές.

ΥΠΟΔΕΙΞΗ

- ▶ Εάν είναι δυνατό φυλάξτε τη γνήσια συσκευασία κατά τη διάρκεια της εγγύησης, για να μπορείτε σε περίπτωση εγγύησης να συσκευάσετε τη συσκευή σωστά.

Περιγραφή συσκευής

Εικόνα A:

- 1 Ασφάλειες
- 2 Θερμαντικός σωλήνας
- 3 Κάτω στηρίγματα
- 4 Θερμαντικός σωλήνας
- 5 Ασφάλειες
- 6 Πίσω στηρίγματα

Εικόνα B (Βάφλες με μοτίβο):

- 7 Επάνω γάντζοι
- 8 Κάτω και πίσω γάντζοι
- 9 Μπροστινοί γάντζοι

Εικόνα C (Πλάκες για βάφλες):

- 7 Επάνω γάντζοι
- 8 Κάτω και πίσω γάντζοι
- 9 Μπροστινοί γάντζοι

Εικόνα D (Βάφλες σε σχήμα καρδιού):

- 7 Επάνω γάντζοι
- 8 Κάτω και πίσω γάντζοι
- 9 Μπροστινοί γάντζοι

Εικόνα E:

- 10 Ασφάλιση καπακιού
- 11 Λυχνία ελέγχου «Power»
- 12 Λυχνία ελέγχου «Συσκευή έτοιμη για λειτουργία»
- 13 Διάταξη τύλιξης καλωδίου

Τεχνικά χαρακτηριστικά

Τάση	220 - 240 V ~, 50 Hz
Κατανάλωση ενέργειας	750 W
	Η επιστροφή των αποσπώμενων πλακών ενδείκνυται για τρόφιμα.

Υποδείξεις ασφαλείας

ΠΡΟΕΙΔΟΠΟΙΗΣΗ! ΚΙΝΔΥΝΟΣ ΗΛΕΚΤΡΟΠΛΗΞΙΑΣ!

- ▶ Τα κατεστραμμένα καλώδια ή βύσματα πρέπει να αντικαθίστανται αμέσως από εξουσιοδοτημένο ειδικό προσωπικό, ώστε να αποφεύγονται κίνδυνοι.
- ▶ Χρησιμοποιείτε τη συσκευή μόνο σε στεγνούς και όχι σε εξωτερικούς χώρους.



Ποτέ μη βυθίζετε τη συσκευή σε νερό ή σε άλλα υγρά! Σε αντίθετη περίπτωση υπάρχει κίνδυνος για τη ζωή λόγω ηλεκτροπληξίας.

- ▶ Προσέχετε κατά τον καθαρισμό ώστε να μην εισχωρεί νερό στο εσωτερικό της συσκευής. Μην καθαρίζετε ποτέ τη συσκευή κάτω από τρέχον νερό.
- ▶ Εξασφαλίζετε ότι η συσκευή δεν θα έρχεται ποτέ σε επαφή με νερό. Ποτέ μη λειτουργείτε τη συσκευή κοντά σε νερό ή δίπλα σε δοχεία, τα οποία περιέχουν υγρά.
- ▶ Το καλώδιο δεν θα πρέπει να βρέχεται ή να υγραίνεται ποτέ κατά τη διάρκεια της λειτουργίας. Να το τοποθετείτε έτσι, ώστε να μην υπάρχει περίπτωση να μαγκωθεί ή να υποστεί άλλου είδους ζημιά.
- ▶ Μετά από κάθε χρήση αποσυνδέετε το βύσμα από την πρίζα, ώστε να απενεργοποιείται η συσκευή.
- ▶ Ποτέ μην ανοίγετε το περίβλημα της συσκευής.

ΠΡΟΕΙΔΟΠΟΙΗΣΗ! ΚΙΝΔΥΝΟΣ ΤΡΑΥΜΑΤΙΣΜΟΥ!

- ▶ Μπορεί να γίνεται χρήση αυτής της συσκευής από παιδιά άνω των 8 ετών, καθώς και από άτομα με μειωμένες φυσικές, αισθητηριακές ή νοητικές ικανότητες ή με έλλειψη εμπειρίας και/ή γνώσεων, εφόσον επιτηρούνται ή έχουν εκπαιδευτεί αναφορικά με την ασφαλή χρήση της συσκευής και έχουν κατανοήσει τους επακόλουθους κινδύνους.
- ▶ Τα παιδιά δεν επιτρέπεται να παίζουν με τη συσκευή.

ΠΡΟΕΙΔΟΠΟΙΗΣΗ! ΚΙΝΔΥΝΟΣ ΤΡΑΥΜΑΤΙΣΜΟΥ!

- ▶ Ο καθαρισμός και η συντήρηση χρήστη δεν επιτρέπεται να διεξάγονται από παιδιά, εκτός εάν είναι άνω των 8 ετών και επιτηρούνται. Τα παιδιά κάτω των 8 ετών πρέπει να παραμένουν μακριά από τη συσκευή και το καλώδιο σύνδεσης.
- ▶ Τα μέρη της συσκευής μπορεί να ζεσταθούν πολύ κατά τη λειτουργία. Γι' αυτό πιάνετε μόνο τη λαβή.
- ▶ Αφήνετε πρώτα τη συσκευή να κρυώσει εντελώς πριν την καθαρίσετε, πριν αλλάξετε τις πλάκες ή την αποθηκεύσετε.
- ▶ Να είστε προσεκτικοί όταν βγάζετε τα έτοιμα φαγητά. Η συσκευή όπως και τα φαγητά είναι πολύ καυτά.
- ▶ Λειτουργείτε τη συσκευή μόνο σε μια σταθερή, αντιολισθητική και επίπεδη επιφάνεια τοποθέτησης.
- ▶ Μη χρησιμοποιείτε εξωτερικό χρονοδιακόπτη ή ξεχωριστό τηλεχειριστήριο για να λειτουργήσετε τη συσκευή.

 Προσοχή! Καυτή επιφάνεια!

ΠΡΟΣΟΧΗ - ΚΙΝΔΥΝΟΣ ΠΥΡΚΑΓΙΑΣ!

- ▶ Η συσκευή δεν επιτρέπεται να χρησιμοποιείται κοντά σε εύφλεκτα υλικά.
- ▶ Μην καλύπτετε τη συσκευή όσο βρίσκεται σε λειτουργία.
- ▶ Λειτουργείτε τη συσκευή μόνο επάνω σε μια θερμανθεκτική βάση.
- ▶ Ποτέ μη λειτουργείτε τη συσκευή χωρίς επιτήρηση.

ΠΡΟΣΟΧΗ - ΥΛΙΚΕΣ ΖΗΜΙΕΣ!

- ▶ Απομακρύνετε τα τρόφιμα μόνο με μια πλαστική ή ξύλινη σπάτουλα ή με ένα άλλο κατάλληλο, μη μεταλλικό αντικείμενο, ώστε να μην καταστρέψετε την αντικολλητική επίστρωση της συσκευής.
- ▶ Για τον καθαρισμό μη χρησιμοποιείτε δυνατά καθαριστικά μέσα και μυτερά αντικείμενα.

Αλλαγή των αφαιρούμενων πλακών

Μπορείτε να επιλέξετε μεταξύ 3 διαφορετικών πλακών:

- Πλάκες «Κοίλες βάφλες»: για την προετοιμασία κοίλων μισών βαφλών, τις οποίες στη συνέχεια μπορείτε να γεμίσετε και να ενώσετε.
- Πλάκες «Βάφλες»: για το ψήσιμο βαφλών.
- Πλάκες «Βάφλες-μοτίβα»: για την προετοιμασία κοίλων μισών μοτίβων βάφλας, τα οποία στη συνέχεια μπορείτε να γεμίσετε και να ενώσετε.

ΠΡΟΕΙΔΟΠΟΙΗΣΗ! ΚΙΝΔΥΝΟΣ ΗΛΕΚΤΡΟΠΛΗΞΙΑΣ

- ▶ Αποσυνδέετε πρώτα το βύσμα από την πρίζα, προτού αλλάξετε τις πλάκες.

ΠΡΟΕΙΔΟΠΟΙΗΣΗ! ΚΙΝΔΥΝΟΣ ΤΡΑΥΜΑΤΙΣΜΟΥ!

- ▶ Αφήνετε τη συσκευή να κρυώνει πριν από την αλλαγή των πλακών! Κίνδυνος εγκαύματος!

ΥΠΟΔΕΙΞΗ

- ▶ Με τις πλάκες "Κοίλες βάφλες" και "Βάφλες-μοτίβα" προσέχετε πάντα ώστε να εγκαθιστάτε την κάθε επάνω πλάκα στο επάνω μέρος της συσκευής και την κάθε κάτω πλάκα στο κάτω μέρος της συσκευής. Συμβουλευέστε τις εικόνες στην αναδιπλούμενη σελίδα.

Τοποθέτηση των αφαιρούμενων πλακών

- 1) Ανοίξτε τη συσκευή, ανοίγοντας την ασφάλιση του καπακιού **10** και στη συνέχεια το καπάκι.
- 2) Επάνω πλάκα: Σπρώξτε αρχικά τους κάτω γάντζους **8** στα κάτω στηρίγματα **3**.
- 3) Πιέστε τώρα τους επάνω γάντζους **7** στις ασφάλειες **1**, ώστε οι γάντζοι **7** να αναπηδήσουν κάτω από τις ασφάλειες **1** και η πλάκα να κάτσει καλά.
- 4) Κάτω πλάκα: Σπρώξτε αρχικά τους πίσω γάντζους **8** στα πίσω στηρίγματα **6**.
- 5) Πιέστε τώρα τους μπροστινούς γάντζους **9** στις ασφάλειες **5**, ώστε οι γάντζοι **9** να αναπηδήσουν κάτω από τις ασφάλειες **5** και η πλάκα να κάτσει καλά.
- 6) Πιέστε μία φορά δυνατά στο κέντρο της κάτω πλάκας, για να βεβαιωθείτε ότι έχει τοποθετηθεί σωστά.

Αφαίρεση των αφαιρούμενων πλακών

- 1) Επάνω πλάκα: Σπρώξτε τις ασφάλειες ❶ προς τα επάνω, γέροντας ταυτόχρονα προς τα επάνω την πλάκα, ώστε να μπορείτε να την ανασηκώσετε από τα κάτω στηρίγματα ❸.
- 2) Κάτω πλάκα: Τραβήξτε τις ασφάλειες ❹ προς τα εμπρός και ανασηκώστε την πλάκα, ώστε να μπορείτε να την αφαιρέσετε από τα κάτω στηρίγματα ❺.

Πρώτη θέση σε λειτουργία

Ακολουθήστε την ακόλουθη διαδικασία με κάθε ένα από τα 3 ζευγάρια πλακών.

- Αλείψτε μία φορά την αντικολλητική επίστρωση των πλακών με λάδι μαγειρικής.

ΠΡΟΕΙΔΟΠΟΙΗΣΗ! ΚΙΝΔΥΝΟΣ ΤΡΑΥΜΑΤΙΣΜΟΥ!

- ▶ Αφήνετε τη συσκευή να κρυώνει πριν από την αλλαγή των πλακών! Κίνδυνος εγκαύματος!
- Τοποθετήστε ένα ζευγάρι πλακών στη συσκευή.
- Βάλτε το βύσμα σε μια πρίζα.
- Κλείστε τη συσκευή και ασφαλίστε τη με την ασφάλιση του καπακιού ❿.
- Αφήστε τη συσκευή να θερμανθεί για περίπου 10 λεπτά.

ΥΠΟΔΕΙΞΗ

- ▶ Κατά την πρώτη χρήση μπορεί να προκύψει μία ελαφριά οσμή (πιθανή και ανάπτυξη ελαφριού καπνού). Αυτή είναι συνηθισμένη και χάνεται μετά από μικρό χρονικό διάστημα. Φροντίστε για επαρκή αερισμό. Ανοίξτε για παράδειγμα ένα παράθυρο.
- Αποσυνδέστε το βύσμα και αφήστε τη συσκευή να κρυώσει.
- Καθαρίστε τις πλάκες και τη συσκευή όπως περιγράφεται στο κεφάλαιο «Καθαρισμός».

Η συσκευή είναι πλέον έτοιμη για λειτουργία.

Χειρισμός

Ψήσιμο κοίλων βαφλών/βαφλών-μοτιβών

- 1) Επιλέξτε τις πλάκες «Κοίλες βάφλες» ή «Βάφλες-μοτιβία» και τοποθετήστε τις. Προσέχετε ώστε να τοποθετείτε την επάνω πλάκα στο άνω μισό της συσκευής και την κάτω πλάκα στο κάτω μισό.

ΠΡΟΣΟΧΗ - ΥΛΙΚΕΣ ΖΗΜΙΕΣ!

- ▶ Μην χρησιμοποιείτε ποτέ ταυτόχρονα δύο διαφορετικές πλάκες.
- 2) Κλείστε το καπάκι και ασφαλίστε το με την ασφάλιση του καπακιού **10**.
 - 3) Βάλτε το βύσμα σε μια πρίζα. Η πορτοκαλί λυχνία ελέγχου «Power» **11** ανάβει.
 - 4) Μόλις η συσκευή θερμανθεί, ανάβει η πράσινη λυχνία ελέγχου «Συσκευή έτοιμη για λειτουργία» **12**.
 - 5) Λύστε την ασφάλιση του καπακιού **10**, ανοίξτε το καπάκι και προσθέστε περ. 1/2 ΚΓ ζύμη (για συνταγές με κοίλες βάφλες και βάφλες-μοτιβία βλ. κεφάλαιο «Συνταγές») σε κάθε μία από τις φόρμες/τα μοτιβία των κάτω πλακών.

ΥΠΟΔΕΙΞΗ

- ▶ Στις βάφλες-μοτιβία φροντίζετε να ρίχνετε τη ζύμη σε όλα τα μέρη του μοτιβου. Ειδικά υπάρχει περίπτωση μέρη του μοτιβου να μην γεμίσουν.
- 6) Κλείστε το καπάκι και ασφαλίστε το με την ασφάλιση του καπακιού **10**.

ΠΡΟΣΟΧΗ - ΥΛΙΚΕΣ ΖΗΜΙΕΣ!

- ▶ Απομακρύνετε τις κοίλες βάφλες/τις βάφλες-μοτιβία μόνο με μια πλαστική ή ξύλινη κουτάλα ή με ένα άλλο κατάλληλο, μη μεταλλικό αντικείμενο, ώστε να μην καταστρέψετε την αντικολλητική επίστρωση της συσκευής.
- 7) Μετά από περ. 3 - 4 λεπτά οι κοίλες βάφλες/οι βάφλες-μοτιβία είναι έτοιμες. Λύστε την ασφάλιση καπακιού **10**, ανοίξτε το καπάκι και βγάλτε τις κοίλες βάφλες/τις βάφλες-μοτιβία.
 - 8) Εάν δεν επιθυμείτε να προετοιμάσετε άλλες κοίλες βάφλες/βάφλες-μοτιβία, αποσυνδέστε το βύσμα από την πρίζα.
 - 9) Αφήστε τις κοίλες βάφλες/τις βάφλες-μοτιβία να κρυσώσουν λίγο και κόψτε την περιττή ζύμη από το άκρο των κοίλων βαφλών/βαφλών-μοτιβίων με ένα μαχαίρι (περικόψτε).

- 10) Γεμίστε τις κοίλες βάφλες/τις βάφλες-μοτίβα με την επιθυμητή γέμιση. Ριζτε λίγο από τη γέμιση και στο άκρο των κοίλων βαφλών/βαφλών-μοτιβών και τοποθετήστε το κατάλληλο αντίστοιχο εξάρτημα έτσι ώστε τα δύο μισά να κολλούν μαζί και να σχηματίζουν μία κοίλη φιγούρα.

Ψήσιμο βαφλών

- 1) Επιλέξτε τις πλάκες «Βάφλες» και τοποθετήστε τις.

ΠΡΟΣΟΧΗ - ΥΛΙΚΕΣ ΖΗΜΙΕΣ!

► Μην χρησιμοποιείτε ποτέ ταυτόχρονα δύο διαφορετικές πλάκες.

- 2) Κλείστε το καπάκι και ασφαλίστε το με την ασφάλιση του καπακιού **10**.
- 3) Βάλτε το βύσμα σε μια πρίζα. Η πορτοκαλί λυχνία ελέγχου «Power» **11** ανάβει.
- 4) Μόλις η συσκευή θερμανθεί, ανάβει η πράσινη λυχνία ελέγχου «Συσκευή έτοιμη για λειτουργία» **12**.
- 5) Ανοίξτε το καπάκι και γεμίστε περίπου 2 - 3 μεγάλες κουταλιές της σούπας ζύμη βάφλας στο κέντρο κάθε μιας από τις δύο επιφάνειες ψησίματος της κάτω πλάκας.
- 6) Κλείστε το καπάκι και ασφαλίστε το με την ασφάλιση του καπακιού **10**.

ΠΡΟΣΟΧΗ - ΥΛΙΚΕΣ ΖΗΜΙΕΣ!

► Απομακρύνετε τις βάφλες μόνο με μια πλαστική ή ξύλινη σπάτουλα ή με ένα άλλο κατάλληλο, μη μεταλλικό αντικείμενο, ώστε να μην καταστρέψετε την αντικολλητική επίστρωση της συσκευής.

- 7) Μετά από περ. 5 λεπτά οι βάφλες είναι έτοιμες. Αυτός ο ενδεικτικός χρόνος μπορεί να ποικίλει ανάλογα με τη χρησιμοποιούμενη ζύμη βάφλας και το προσωπικό γούστο. Λύστε την ασφάλιση καπακιού **10**, ανοίξτε το καπάκι και βγάλτε τις βάφλες.
- 8) Εάν δεν θέλετε να ψήσετε άλλες βάφλες, αποσυνδέστε το βύσμα από την πρίζα.

Καθαρισμός

ΠΡΟΕΙΔΟΠΟΙΗΣΗ! ΚΙΝΔΥΝΟΣ ΗΛΕΚΤΡΟΠΛΗΞΙΑΣ

- ▶ Αποσυνδέετε πρώτα το βύσμα από την πρίζα, προτού καθαρίσετε τη συσκευή.



Ποτέ μη βυθίζετε τη συσκευή σε νερό ή σε άλλα υγρά! Σε αντίθετη περίπτωση υπάρχει κίνδυνος για τη ζωή λόγω ηλεκτροπληξίας.

ΠΡΟΕΙΔΟΠΟΙΗΣΗ! ΚΙΝΔΥΝΟΣ ΤΡΑΥΜΑΤΙΣΜΟΥ!

- ▶ Αφήστε τη συσκευή να κρυώσει πριν τον καθαρισμό. Κίνδυνος εγκαύματος!

ΠΡΟΣΟΧΗ - ΥΛΙΚΕΣ ΖΗΜΙΕΣ!

- ▶ Μη χρησιμοποιείτε αιχμηρά ή τριβικά απορρυπαντικά. Αυτά προσβάλλουν την επιφάνεια της συσκευής.
- ▶ Μην καθαρίζετε ποτέ τις πλάκες ή τη συσκευή στο πλυντήριο πιάτων!

ΥΠΟΔΕΙΞΗ

- ▶ Μην περιμένετε πολύ για τον καθαρισμό. Περιμένετε έως ότου η συσκευή κρυώσει τόσο, ώστε να μπορείτε να την αγγίζετε χωρίς τον κίνδυνο εγκαυμάτων. Έτσι, υπολείμματα τροφίμων απομακρύνονται καλύτερα.
- Καθαρίζετε το περιβλημα με ένα στεγνό πανί ή με ένα ελαφρώς νωπό πανί.
- Αφαιρέστε τις πλάκες και καθαρίστε τις σε ζεστό νερό, προσθέτοντας λίγο απορρυπαντικό.
- Εάν έχει τρέξει λίπος ή τρόφιμο κάτω από τις πλάκες στο χώρο, όπου βρίσκονται οι θερμομαντικοί σωλήνες **2** **4**, προχωρήστε ως εξής:
 - Σκουπίστε το λίπος ή άλλα υγρά με ένα κομμάτι χαρτί κουζίνας.
 - Απομακρύνετε τα καμμένα υπολείμματα με μία ξύλινη σπάτουλα ή ένα μικρό ξυλάκι.
- Στεγνώνετε καλά όλα τα εξαρτήματα πριν από την εκ νέου χρήση.

Φύλαξη

- Τυλίξτε το καλώδιο γύρω από τη διάταξη τύλιξης καλωδίου **15**.
- Φυλάτε τη συσκευή σε ένα στεγνό χώρο.
- Καθαρίστε τη συσκευή όπως περιγράφεται στο κεφάλαιο «Καθαρισμός».

Διόρθωση σφαλμάτων

Βλάβη	Αιτία	Διορθωτική ενέργεια
Η συσκευή δε λειτουργεί.	Το βύσμα δεν είναι στην πρίζα.	Συνδέστε το βύσμα με το δίκτυο ρεύματος.
	Η συσκευή είναι ελαττωματική.	Απευθυνθείτε στο τμήμα εξυπηρέτησης πελατών.
Οι κοίλες βάφλες/οι βάφλες-μοτίβα/οι βάφλες έχουν σκουρύνει πολύ.	Οι κοίλες βάφλες/οι βάφλες-μοτίβα/οι βάφλες ήταν πολύ ώρα μέσα στη συσκευή.	Βγάξτε τις κοίλες βάφλες/τις βάφλες-μοτίβα/τις βάφλες νωρίτερα.

Συνταγές

Βάφλες

Συστατικά:

- ◆ 250 γρ. μαργαρίνη ή βούτυρο
- ◆ Περ. 200 γρ. ζάχαρη
- ◆ 2 φακελάκια ζάχαρη βανίλιας
- ◆ 5 αβγά
- ◆ 500 γρ. αλεύρι
- ◆ 2 ΚΓ μπέικιν πάουντερ
- ◆ 350 - 400 ml γάλα

- 1) Ανακατεύετε τα αβγά μέχρι να γίνουν αφρός.
- 2) Προσθέτετε τη ζάχαρη και τη ζάχαρη βανίλιας και τα ανακατεύετε όλα.
- 3) Προσθέτετε το λιωμένο βούτυρο ή τη μαργαρίνη.
- 4) Αναμιγνύετε το μπέικιν πάουντερ.
- 5) Ανακατεύοντας διαρκώς, προσθέτετε με δόσεις το γάλα και το αλεύρι εναλλάξ.
- 6) Ανακατεύετε τα πάντα στη μέγιστη βαθμίδα με το μίξερ χειρός, έως ότου σχηματιστεί μία λεία ζύμη.

Βάφλες σοκολάτας

Συστατικά:

- ◆ 150 γρ. μαλακό βούτυρο
- ◆ 3 αβγά
- ◆ 150 γρ. ζάχαρη
- ◆ 100 γρ. τριμμένη λευκή σοκολάτα
- ◆ 250 γρ. αλεύρι
- ◆ 1 ΚΓ κανέλα
- ◆ 50 ml γάλα

- 1) Ανακατεύετε τα αβγά μέχρι να γίνουν αφρός.
- 2) Προσθέτετε τη ζάχαρη και την κανέλα και τα ανακατεύετε όλα.
- 3) Προσθέτετε το λιωμένο βούτυρο ή τη μαργαρίνη.
- 4) Ανακατεύοντας διαρκώς, προσθέτετε με δόσεις το γάλα και το αλεύρι εναλλάξ.
- 5) Τέλος ρίχνετε την τριμμένη σοκολάτα.
- 6) Ανακατεύετε τα πάντα στη μέγιστη βαθμίδα με το μίξερ χειρός, έως ότου σχηματιστεί μία λεία ζύμη.

Βασική ζύμη για κοίλες βάφλες/βάφλες-μοτίβα

Συστατικά:

- ◆ 400 γρ. αλεύρι
- ◆ 100 γρ. ζάχαρη
- ◆ 100 γρ. μαλακό βούτυρο
- ◆ 2 αβγά
- ◆ 100 ml γάλα
- ◆ ¼ ΚΓ μπέικιν πάουντερ

- 1) Ανακατεύετε το βούτυρο, τη ζάχαρη και τα αβγά.
- 2) Ανακατεύετε το αλεύρι και το μπέικιν πάουντερ και τα προσθέτετε.
- 3) Προσθέτετε το γάλα.
- 4) Ανακατεύετε τα πάντα στη μέγιστη βαθμίδα με το μίξερ χειρός.

ΥΠΟΔΕΙΞΗ

- ▶ Τις κοίλες βάφλες/βάφλες-μοτίβα μπορείτε να τις γεμίσετε με διάφορα υλικά:
Για παράδειγμα με μαρμελάδα, γλάσο, μερέντα, κρέμα, γιαούρτι, πολτό μήλου, καραμέλα, κρέμα γάλακτος ή, για δυνατές γεμίσεις, με νωπό τυρί, κουάρκ με βότανα, αγιόλι, τζατζίκι, λιωμένο γκούντα, κτλ.
- ▶ Μπορείτε να καλύψετε τις κοίλες βάφλες/βάφλες-μοτίβα και με γλάσο σοκολάτας ή γλάσο, ή να πασπαλίσετε με ζάχαρη άχνη.

Γλυκιά ζύμη για κοίλες βάφλες/βάφλες-μοτίβα

Συστατικά:

- ◆ 500 γρ. αλεύρι
- ◆ 200 γρ. ζάχαρη
- ◆ 200 γρ. βούτυρο ή μαργαρίνη
- ◆ 200 γρ. κρέμα γάλακτος
- ◆ 3 αβγά
- ◆ 1 ΚΓ μπέικιν πάουντερ
- ◆ 1 πακετάκι ζάχαρη βανίλιας

- 1) Από δύο αβγά χωρίζετε το ασπράδι από τον κρόκο. Ο κρόκος δεν θα χρειαστεί.
- 2) Ανακατεύετε το βούτυρο/τη μαργαρίνη, τη ζάχαρη, τη ζάχαρη βανίλιας, τα 2 ασπράδια και ολόκληρο το αβγό (κρόκος και ασπράδι).
- 3) Αναμιγνύετε την κρέμα γάλακτος.
- 4) Ανακατεύετε το αλεύρι και το μπέικιν πάουντερ και τα προσθέτετε.
- 5) Ανακατεύετε τα πάντα στη μέγιστη βαθμίδα με το μίξερ χειρός.

ΥΠΟΔΕΙΞΗ

- ▶ Τις γλυκές κοίλες βάφλες/βάφλες-μοτίβα μπορείτε να τις γεμίσετε με διάφορα υλικά:
Για παράδειγμα με μαρμελάδα, γλάσο, μερέντα, κρέμα, γιαούρτι, πολτό μήλου, καραμέλα ή κρέμα γάλακτος
- ▶ Μπορείτε να καλύψετε τις κοίλες βάφλες/βάφλες-μοτίβα και με γλάσο σοκολάτας ή γλάσο, ή να πασπαλίσετε με ζάχαρη άχνη.

Αλμυρή ζύμη για κοίλες βάφλες / βάφλες-μοτίβα

Συστατικά:

- ◆ 200 γρ. αλεύρι
- ◆ 125 γρ. μαργαρίνη
- ◆ 1 αβγό
- ◆ ¼ ΚΓ μπέικιν πάουντερ
- ◆ 1 πρέζα ζάχαρη
- ◆ 1 μπιτά αλάτι

- 1) Ανακατεύετε τη μαργαρίνη, τη ζάχαρη, το αβγό και το αλάτι.
- 2) Ανακατεύετε το αλεύρι και το μπέικιν πάουντερ και τα προσθέτετε.
- 3) Ανακατεύετε τα πάντα στη μέγιστη βαθμίδα με το μίξερ χειρός.

ΥΠΟΔΕΙΞΗ

- ▶ Τις αλμυρές κοίλες βάφλες/βάφλες-μοτίβα μπορείτε να τις γεμίσετε με διάφορα υλικά:
Για παράδειγμα με ωπό τυρί, κουάρκ με βότανα, αγιόλι, τζατζίκι, λιωμένο γκούντα, κτλ.

Απόρριψη



Σε καμία περίπτωση μην απορρίψετε τη συσκευή στα οικιακά απορρίμματα. Αυτό το προϊόν υπόκειται στην Ευρωπαϊκή Οδηγία 2012/19/ΕΥ. (Waste Electrical and Electronic Equipment).

Απορρίψτε τη συσκευή μέσω μιας εγκεκριμένης επιχείρησης απόρριψης ή μέσω της κοινοτικής επιχείρησης απόρριψης. Τηρείτε τους ισχύοντες κανονισμούς. Σε περίπτωση αμφιβολιών επικοινωνείτε με την αρμόδια επιχείρηση απόρριψης.

Εγγύηση της Kompnass Handels GmbH

Αξιότιμη πελάτισσα, αξιότιμε πελάτη,

Η παρούσα συσκευή διαθέτει 3 χρόνια εγγύηση από την ημερομηνία αγοράς. Στην περίπτωση ελλείψεων στο προϊόν έχετε νομικά δικαιώματα έναντι του πωλητή του προϊόντος. Αυτά τα νομικά δικαιώματα δεν περιορίζονται μέσω της κατωτέρω αναφερόμενης εγγύησης.

Προϋποθέσεις εγγύησης

Η περίοδος εγγύησης ξεκινάει κατά την ημερομηνία αγοράς. Φυλάξτε καλά την πρωτότυπη απόδειξη ταμείου. Αυτό το έγγραφο απαιτείται ως απόδειξη για την αγορά.

Εάν, εντός τριών ετών από την ημερομηνία αγοράς, προκύψει στο προϊόν αυτό σφάλμα υλικού ή κατασκευής, κατόπιν κρίσης μας, επισκευάζουμε ή αντικαθιστούμε το προϊόν για εσάς δωρεάν. Η παρούσα εγγύηση προϋποθέτει ότι εντός της περιόδου τριών ετών η ελαττωματική συσκευή και η απόδειξη αγοράς (απόδειξη ταμείου) θα υποβληθούν μαζί με σύντομη περιγραφή σχετικά με το που βρίσκεται η έλλειψη και τότε προέκυψε.

Εάν το ελάττωμα καλύπτεται από την εγγύησή μας, θα λάβετε το επισκευασμένο ή ένα νέο προϊόν.

Περίοδος εγγύησης και νομικές απαιτήσεις λόγω ελλείψεων

Ο χρόνος εγγύησης δεν παρατείνεται μέσω της παροχής εγγύησης. Αυτό ισχύει και για εξαρτήματα, τα οποία έχουν αντικατασταθεί και επισκευαστεί. Ενδεχόμενες ήδη υπάρχουσες ζημιές και ελλείψεις κατά την αγορά πρέπει να γνωστοποιούνται αμέσως μετά την αποσυσκευασία. Μετά τη λήξη του χρόνου εγγύησης, τυχόν εμφανιζόμενες επισκευές χρεώνονται.

Εύρος εγγύησης

Η συσκευή κατασκευάστηκε σύμφωνα με αυστηρές οδηγίες ποιότητας και ελέγχθηκε προσεκτικά πριν από την αποστολή.

Η απόδοση εγγύησης ισχύει για σφάλματα υλικού ή κατασκευής. Η παρούσα εγγύηση δεν εκτείνεται σε τμήματα του προϊόντος, τα οποία εκτίθενται σε φυσιολογική φθορά και έτσι μπορεί να θεωρούνται εξαρτήματα φθοράς ή για ζημιές σε εύθραυστα εξαρτήματα, π.χ. διακόπτες, συσσωρευτές, ταψιά ή εξαρτήματα που είναι κατασκευασμένα από γυαλί.

Η παρούσα εγγύηση ακυρώνεται εάν προκληθεί ζημιά στο προϊόν, εάν δεν γίνεται σωστή χρήση ή συντήρηση. Για μια σωστή χρήση του προϊόντος πρέπει να τηρούνται επακριβώς οι αναφερόμενες υποδείξεις στις οδηγίες χειρισμού. Σκοποί χρήσης και χειρισμοί που δεν συνιστώνται ή για τους οποίους υπάρχει προειδοποίηση πρέπει απαραίτητα να αποφεύγονται.

Το προϊόν προορίζεται μόνο για ιδιωτική και όχι για επαγγελματική χρήση. Σε περίπτωση κακής μεταχείρισης και ακατάλληλης χρήσης, χρήσης βίας και παρεμβάσεων, οι οποίες δεν διεξήχθησαν από το εξουσιοδοτημένο μας τμήμα

σέρβις, η εγγύηση παύει να ισχύει.

Διαδικασία σε περίπτωση εγγύησης

Για την εξασφάλιση γρήγορης επεξεργασίας του ζητήματός σας, τηρείτε τις ακόλουθες υποδείξεις:

- Για όλες τις ερωτήσεις έχετε έτοιμη την απόδειξη αγοράς και τον κωδικό προϊόντος (π.χ. IAN 12345) ως απόδειξη για την αγορά.
- Μπορείτε να βρείτε τον κωδικό προϊόντος στην πινακίδα τύπου, χαραγμένο, στην πρώτη σελίδα των οδηγιών σας (κάτω αριστερά) ή σε αυτοκόλλητο στην πίσω ή κάτω πλευρά.
- Εάν προκύψουν σφάλματα λειτουργίας ή άλλες ελλείψεις, επικοινωνήστε κατ' αρχήν με το ακόλουθο αναφερόμενο τμήμα σέρβις **τηλεφωνικά ή με E-Mail**.
- Ένα προϊόν που θεωρείται ελαττωματικό μπορείτε να το αποστείλετε ατελώς στην αναφερόμενη διεύθυνση του σέρβις επισυνάπτοντας την απόδειξη αγοράς (απόδειξη ταμείου) και αναφέροντας που βρίσκεται η έλλειψη και τότε εμφανίστηκε.



Στην ιστοσελίδα www.lidl-service.com μπορείτε να κατεβάσετε το παρόν και πολλά άλλα εγχειρίδια, βίντεο προϊόντων και λογισμικό.

Σέρβις

GR Σέρβις Ελλάδα
Tel.: 801 5000 019 (0,03 EUR/Min.)
E-Mail: kompnass@lidl.gr

CY Σέρβις Κύπρος
Tel.: 8009 4409
E-Mail: kompnass@lidl.com.cy

IAN 278964

Εισαγωγέας

Η ακόλουθη διεύθυνση δεν είναι διεύθυνση σέρβις. Επικοινωνήστε, κατ' αρχήν, με την αναφερόμενη υπηρεσία σέρβις.

KOMPERNASS HANDELS GMBH
BURGSTRASSE 21
44867 BOCHUM
GERMANY
www.kompnass.com

Inhaltsverzeichnis

Einführung	38
Urheberrecht	38
Haftungsbeschränkung	38
Bestimmungsgemäße Verwendung	38
Lieferumfang	39
Entsorgung der Verpackung	39
Gerätebeschreibung	40
Technische Daten	40
Sicherheitshinweise	41
Austauschen der Wechselplatten	43
Einsetzen der Wechselplatten	43
Herausnehmen der Wechselplatten	44
Erste Inbetriebnahme	44
Bedienen	45
Waffelnüsse/Motiv-Waffeln backen	45
Waffeln backen	46
Reinigen	47
Aufbewahren	47
Fehlerbehebung	48
Rezepte	48
Waffeln	48
Schokoladenwaffeln	49
Basisteig für Waffelnüsse/Motiv-Waffeln	49
Süßer Teig für Waffelnüsse/Motiv-Waffeln	50
Salziger Teig für Waffelnüsse/Motiv-Waffeln	51
Entsorgung	51
Garantie der Kompernaß Handels GmbH	52
Service	53
Importeur	53

Einführung

Herzlichen Glückwunsch zum Kauf Ihres neuen Gerätes!

Sie haben sich damit für ein modernes und hochwertiges Produkt entschieden. Die Bedienungsanleitung ist Bestandteil dieses Produktes. Sie enthält wichtige Hinweise für Sicherheit, Gebrauch und Entsorgung. Machen Sie sich vor der Benutzung des Produkts mit allen Bedien- und Sicherheitshinweisen vertraut. Benutzen Sie dieses Produkt nur wie beschrieben und für die angegebenen Einsatzbereiche. Händigen Sie alle Unterlagen bei Weitergabe des Produkts an Dritte mit aus.

Urheberrecht

Diese Dokumentation ist urheberrechtlich geschützt.

Jede Vervielfältigung, bzw. jeder Nachdruck, auch auszugsweise, sowie die Wiedergabe der Abbildungen, auch im veränderten Zustand, ist nur mit schriftlicher Zustimmung des Herstellers gestattet.

Haftungsbeschränkung

Alle in dieser Bedienungsanleitung enthaltenen technischen Informationen, Daten und Hinweise für den Anschluss und die Bedienung entsprechen dem letzten Stand bei Drucklegung und erfolgen unter Berücksichtigung unserer bisherigen Erfahrungen und Erkenntnisse nach bestem Wissen.

Aus den Angaben, Abbildungen und Beschreibungen in dieser Bedienungsanleitung können keine Ansprüche hergeleitet werden.

Der Hersteller übernimmt keine Haftung für Schäden aufgrund von Nichtbeachtung der Bedienungsanleitung, nicht bestimmungsgemäßer Verwendung, unsachgemäßen Reparaturen, unerlaubt vorgenommenen Veränderungen oder Verwendung nicht zugelassener Ersatzteile.

Bestimmungsgemäße Verwendung

Dieses Gerät ist ausschließlich vorgesehen für das Backen von Waffeln, Waffelnüssen und Motiv-Waffeln.

Dieses Gerät ist ausschließlich für die Benutzung in privaten Haushalten bestimmt. Benutzen Sie das Gerät nicht gewerblich!

Lieferumfang

Das Gerät wird standardmäßig mit folgenden Komponenten geliefert:

- Waffeleisen
- 2 Wechselplatten „Waffeln“
- 2 Wechselplatten „Waffelnuss“
- 2 Wechselplatten „Motive“
- Bedienungsanleitung

- 1) Entnehmen Sie das Gerät, die Wechselplatten und die Bedienungsanleitung aus dem Karton.
- 2) Entfernen Sie sämtliches Verpackungsmaterial.

HINWEIS

- ▶ Prüfen Sie die Lieferung auf Vollständigkeit und auf sichtbare Schäden.
- ▶ Bei einer unvollständigen Lieferung oder Schäden infolge mangelhafter Verpackung oder durch Transport wenden Sie sich an die Service-Hotline (siehe Kapitel **Service**).

Entsorgung der Verpackung

Die Verpackung schützt das Gerät vor Transportschäden. Die Verpackungsmaterialien sind nach umweltverträglichen und entsorgungstechnischen Gesichtspunkten ausgewählt und deshalb recyclebar.



Die Rückführung der Verpackung in den Materialkreislauf spart Rohstoffe und verringert das Abfallaufkommen. Entsorgen Sie nicht mehr benötigte Verpackungsmaterialien gemäß den örtlich geltenden Vorschriften.

HINWEIS

- ▶ Heben Sie wenn möglich die Originalverpackung während der Garantiezeit des Gerätes auf, um das Gerät im Garantiefall ordnungsgemäß verpacken zu können.

Gerätebeschreibung

Abbildung A:

- ❶ Arretierungen
- ❷ Heizschlange
- ❸ untere Halterungen
- ❹ Heizschlange
- ❺ Arretierungen
- ❻ hintere Halterungen

Abbildung B (Motiv-Waffeln):

- ❼ obere Rastnasen
- ❽ untere und hintere Rastnasen
- ❾ vordere Rastnasen

Abbildung C (Waffelplatten):

- ❼ obere Rastnasen
- ❽ untere und hintere Rastnasen
- ❾ vordere Rastnasen

Abbildung D (Waffelnüsse):

- ❼ obere Rastnasen
- ❽ untere und hintere Rastnasen
- ❾ vordere Rastnasen

Abbildung E:

- ❿ Deckelverriegelung
- ⓫ Kontrollleuchte „Power“
- ⓬ Kontrollleuchte „Betriebsbereit“
- ⓭ Kabelaufwicklung

Technische Daten

Spannung	220 - 240 V ~, 50 Hz
Leistungsaufnahme	750 W
	Die Beschichtung der Wechsellplatten ist lebensmittelecht.

Sicherheitshinweise

WARNUNG! STROMSCHLAGGEFAHR!

- ▶ Lassen Sie beschädigte Netzkabel oder Netzstecker sofort von autorisiertem Fachpersonal ersetzen, um Gefährdungen zu vermeiden.
- ▶ Verwenden Sie das Gerät nur in trockenen Räumen, nicht im Freien.

 Tauchen Sie das Gerät niemals in Wasser oder andere Flüssigkeiten! Andernfalls besteht Lebensgefahr durch elektrischen Schlag.

- ▶ Achten Sie beim Reinigen darauf, dass kein Wasser in das Innere des Gerätes gelangt. Reinigen Sie das Gerät nie unter fließendem Wasser.
- ▶ Stellen Sie sicher, dass das Gerät niemals mit Wasser in Berührung kommen kann. Betreiben Sie das Gerät niemals in der Nähe von Wasser oder neben Gefäßen, die Flüssigkeit enthalten.
- ▶ Achten Sie darauf, dass im Betrieb das Netzkabel niemals nass oder feucht wird. Führen Sie es so, dass es nicht eingeklemmt oder anderweitig beschädigt werden kann.
- ▶ Ziehen Sie nach jedem Gebrauch den Netzstecker aus der Netzsteckdose, um das Gerät auszuschalten.
- ▶ Öffnen Sie nie das Gehäuse des Gerätes.

WARNUNG! VERLETZUNGSGEFAHR!

- ▶ Dieses Gerät kann von Kindern ab 8 Jahren sowie von Personen mit reduzierten physischen, sensorischen oder mentalen Fähigkeiten oder Mangel an Erfahrung und/oder Wissen benutzt werden, wenn sie beaufsichtigt oder bezüglich des sicheren Gebrauchs des Gerätes unterwiesen wurden und die daraus resultierenden Gefahren verstanden haben.
- ▶ Kinder dürfen nicht mit dem Gerät spielen.

WARNUNG! VERLETZUNGSGEFAHR!

- ▶ Reinigung und Benutzer-Wartung dürfen nicht durch Kinder durchgeführt werden, es sei denn, sie sind älter als 8 Jahre und beaufsichtigt. Kinder jünger als 8 Jahre sind vom Gerät und der Anschlussleitung fernzuhalten.
- ▶ Die Geräteteile können im Betrieb heiß werden. Fassen Sie daher nur den Griff an.
- ▶ Lassen Sie das Gerät erst vollständig abkühlen, bevor Sie es reinigen, die Wechselplatten austauschen oder es verstauen.
- ▶ Seien Sie vorsichtig beim Herausnehmen der fertigen Speisen. Das Gerät, sowie die Speisen sind sehr heiß.
- ▶ Betreiben Sie das Gerät nur auf einer stabilen, rutschfesten und ebenen Stellfläche.
- ▶ Benutzen Sie keine externe Zeitschaltuhr oder ein separates Fernwirksystem, um das Gerät zu betreiben.



Achtung! Heiße Oberfläche!

ACHTUNG - BRANDGEFAHR!

- ▶ Das Gerät darf nicht in der Nähe von brennbaren Materialien verwendet werden.
- ▶ Decken Sie das Gerät nicht ab, solange es in Betrieb ist.
- ▶ Betreiben Sie das Gerät nur auf einer hitzebeständigen Unterlage.
- ▶ Betreiben Sie das Gerät niemals unbeaufsichtigt.

ACHTUNG - SACHSCHADEN!

- ▶ Entnehmen Sie die Speisen nur mit einem Kunststoff- oder Holzspatel oder einem anderen geeigneten, nichtmetallischen Gegenstand, um die Antihaftbeschichtung des Waffeisens nicht zu zerstören.
- ▶ Benutzen Sie zur Reinigung keine scharfen Putzmittel und spitze Gegenstände.

Austauschen der Wechselplatten

Sie können zwischen 3 verschiedenen Wechselplatten wählen:

- Wechselplatten „Waffelnüsse“: zur Zubereitung von hohlen Waffelnuss-Hälften, die man dann füllen und zusammenfügen kann.
- Wechselplatten „Waffeln“: zum Backen von Waffeln.
- Wechselplatten „Motiv-Waffeln“: zur Zubereitung von hohlen Waffelmotiv-Hälften, die man dann füllen und zusammenfügen kann.

WARNUNG! STROMSCHLAGGEFAHR

- ▶ Ziehen Sie erst den Netzstecker aus der Netzsteckdose, bevor Sie die Wechselplatten austauschen.

WARNUNG! VERLETZUNGSGEFAHR!

- ▶ Lassen Sie das Gerät vor dem Austauschen der Wechselplatten abkühlen! Verbrennungsgefahr!

HINWEIS

- ▶ Achten Sie bei den Wechselplatten „Waffelnüsse“ und „Motiv-Waffeln“ immer darauf, die jeweils obere Wechselplatte in den oberen Teil des Gerätes zu installieren und die jeweils untere Wechselplatte in den unteren Teil des Gerätes. Orientieren Sie sich an den Abbildungen der Ausklappseite.

Einsetzen der Wechselplatten

- 1) Öffnen Sie das Gerät, indem Sie die Deckelverriegelung **10** lösen und den Deckel aufklappen.
- 2) Obere Wechselplatte: Schieben Sie zuerst die unteren Rastnasen **8** in die unteren Halterungen **3**.
- 3) Drücken Sie nun die oberen Rastnasen **7** auf die Arretierungen **1**, so dass die Rastnasen **7** unter die Arretierungen **1** springen und die Wechselplatte fest sitzt.
- 4) Untere Wechselplatte: Schieben Sie zuerst die hinteren Rastnasen **8** in die hinteren Halterungen **6**.
- 5) Drücken Sie nun die vorderen Rastnasen **9** auf die Arretierungen **5**, so dass die Rastnasen **9** unter die Arretierungen **5** springen und die Wechselplatte fest sitzt.
- 6) Drücken Sie einmal kräftig auf die Mitte der unteren Wechselplatte, um sicherzustellen, dass diese sicher eingesetzt ist.

Herausnehmen der Wechselplatten

- 1) Obere Wechselplatte: Schieben Sie die Arretierungen **1** nach oben und kippen Sie gleichzeitig die Wechselplatte nach vorne, so dass Sie diese aus den unteren Halterungen **3** herausheben können.
- 2) Untere Wechselplatte: Ziehen Sie die Arretierungen **5** nach vorne und heben Sie die Wechselplatte an, so dass Sie diese aus den hinteren Halterungen **6** herausziehen können.

Erste Inbetriebnahme

Führen Sie die folgende Prozedur mit jedem der 3 Wechselplattenpaare durch.

- Reiben Sie einmalig die Antihafbeschichtung der Wechselplatten mit zum Kochen geeignetem Öl ein.

WARNUNG! VERLETZUNGSGEFAHR!

- ▶ Lassen Sie das Gerät vor dem Wechseln der Wechselplatten abkühlen! Verbrennungsgefahr!

- Setzen Sie ein Paar der Wechselplatten in das Gerät ein.
- Stecken Sie den Netzstecker in eine Netzsteckdose.
- Schließen Sie das Gerät und verriegeln Sie es mit der Deckelverriegelung **10**.
- Lassen Sie das Gerät ca. 10 Minuten aufheizen.

HINWEIS

- ▶ Beim ersten Gebrauch kann ein leichter Geruch entstehen (auch geringe Rauchentwicklung möglich). Dieser ist normal und verliert sich nach kurzer Zeit. Sorgen Sie bitte für ausreichende Entlüftung. Öffnen Sie zum Beispiel ein Fenster.
- Ziehen Sie den Netzstecker und lassen Sie das Gerät abkühlen.
- Reinigen Sie die Wechselplatten und das Gerät wie im Kapitel „Reinigen“ beschrieben.

Das Gerät ist nun betriebsbereit.

Bedienen

Waffelnüsse/Motiv-Waffeln backen

- 1) Wählen Sie die Wechselplatten „Waffelnüsse“ oder „Motiv-Waffeln“ und setzen Sie diese ein. Achten Sie dabei darauf die obere Wechselplatte in der oberen Hälfte des Gerätes zu montieren und die untere Wechselplatte in der unteren Hälfte.

ACHTUNG - SACHSCHADEN!

- ▶ Benutzen Sie niemals zwei verschiedene Wechselplatten gleichzeitig.

- 2) Schließen Sie den Deckel und verriegeln Sie ihn mit der Deckelverriegelung **10**.
- 3) Stecken Sie den Netzstecker in eine Netzsteckdose. Die orangene Kontrollleuchte „Power“ **11** leuchtet.
- 4) Sobald das Gerät aufgeheizt ist, leuchtet die grüne Kontrollleuchte „Betriebsbereit“ **12** auf.
- 5) Lösen Sie die Deckelverriegelung **10**, öffnen Sie den Deckel und geben Sie ca. 1/2 TL Teig (Rezepte für Waffelnüsse und Motiv-Waffeln siehe Kapitel „Rezepte“) in jede der Formen/Motive der unteren Wechselplatten.

HINWEIS

- ▶ Achten Sie bei den Motiv-Waffeln darauf, dass Sie den Teig über alle Teile des Motivs verteilen. Ansonsten kann es passieren, dass Teile des Motivs nicht ausgefüllt werden.

- 6) Schließen Sie den Deckel und verriegeln Sie ihn mit der Deckelverriegelung **10**.

ACHTUNG - SACHSCHADEN!

- ▶ Entnehmen Sie die Waffelnüsse/Motiv-Waffeln nur mit einem Kunststoff- oder Holzlöffel oder einem anderen geeigneten, nichtmetallischen Gegenstand, um die Antihafbeschichtung des Gerätes nicht zu zerstören.

- 7) Nach ca. 3 - 4 Minuten sind die Waffelnüsse/Motiv-Waffeln fertig. Lösen Sie die Deckelverriegelung **10**, öffnen Sie den Deckel und entnehmen Sie die Waffelnüsse/Motiv-Waffeln.
- 8) Wenn Sie keine weiteren Waffelnüsse/Motiv-Waffeln mehr zubereiten wollen, ziehen Sie den Netzstecker aus der Netzsteckdose.
- 9) Lassen Sie die Waffelnüsse/Motiv-Waffeln etwas abkühlen und schneiden Sie überschüssigen Teig vom Rand der Waffelnüsse/Motiv-Waffeln mit einem Messer ab (entgraten).

- 10) Füllen Sie die Waffelnüsse/Motiv-Waffeln mit der gewünschten Füllung. Verteilen Sie ein wenig der Füllung auch auf dem Rand der Waffelnüsse/Motiv-Waffeln und legen Sie das passende Gegenstück darauf, so dass die beiden Hälften zusammen kleben und eine Hohlkörperfigur entsteht.

Waffeln backen

- 1) Wählen Sie die Wechselplatten „Waffeln“ und setzen Sie diese ein.

ACHTUNG - SACHSCHADEN!

- ▶ Benutzen Sie niemals zwei verschiedene Wechselplatten gleichzeitig.

- 2) Schließen Sie den Deckel und verriegeln Sie ihn mit der Deckelverriegelung 10.
- 3) Stecken Sie den Netzstecker in eine Netzsteckdose. Die orangene Kontrollleuchte „Power“ 11 leuchtet.
- 4) Sobald das Gerät aufgeheizt ist, leuchtet die grüne Kontrollleuchte „Betriebsbereit“ 12 auf.
- 5) Öffnen Sie den Deckel und füllen Sie etwa 2 - 3 große EL Waffelteig mittig in jede der beiden Waffelbackflächen der unteren Wechselplatte.
- 6) Schließen Sie den Deckel und verriegeln Sie ihn mit der Deckelverriegelung 10.

ACHTUNG - SACHSCHADEN!

- ▶ Entnehmen Sie die Waffeln nur mit einem Kunststoff- oder Holzspatel oder einem anderen geeigneten, nichtmetallischen Gegenstand, um die Antihafbeschichtung des Gerätes nicht zu zerstören.

- 7) Nach ca. 5 Minuten sind die Waffeln fertig. Diese Zeitangabe kann, je nach verwendetem Waffelteig und persönlichem Geschmack, variieren. Lösen Sie die Deckelverriegelung 10, öffnen Sie den Deckel und entnehmen Sie die Waffeln.
- 8) Wenn Sie keine weiteren Waffeln mehr backen wollen, ziehen Sie den Netzstecker aus der Netzsteckdose.

Reinigen

WARNUNG! STROMSCHLAGGEFAHR

- ▶ Ziehen Sie erst den Netzstecker aus der Netzsteckdose, bevor Sie das Gerät reinigen.



Tauchen Sie das Gerät niemals in Wasser oder andere Flüssigkeiten! Andernfalls besteht Lebensgefahr durch elektrischen Schlag.

WARNUNG! VERLETZUNGSGEFAHR!

- ▶ Lassen Sie das Gerät vor der Reinigung abkühlen. Verbrennungsgefahr!

ACHTUNG - SACHSCHADEN!

- ▶ Keine scharfen oder scheuernden Reinigungsmittel verwenden. Das greift die Oberfläche des Gerätes an.
- ▶ Reinigen Sie die Wechselplatten oder das Gerät keinesfalls in der Spülmaschine!

HINWEIS

- ▶ Warten Sie mit der Reinigung nicht zu lange. Warten Sie, bis sich das Gerät soweit abgekühlt hat, dass Sie es ohne Verbrennungsgefahr anfassen können. Dann lassen sich die Lebensmittelreste besser entfernen.
- Das Gehäuse reinigen Sie mit einem trockenen Tuch oder einem leicht angefeuchteten Lappen.
- Nehmen Sie die Wechselplatten ab und reinigen Sie die Wechselplatten in warmem Wasser und geben Sie etwas Spülmittel hinzu.
- Sollten Fett oder Lebensmittel unter die Wechselplatten in den Raum, in welchem sich die Heizschlangen **2** **4** befinden, gelaufen sein, gehen Sie folgendermaßen vor:
 - Tupfen Sie Fett oder andere Flüssigkeiten mit einem Stück Küchenpapier ab.
 - Entfernen Sie festgebrannte Rückstände mit einem Holzspatel oder kleinem Holzspieß.
- Trocknen Sie alle Teile vor dem erneuten Gebrauch gut ab.

Aufbewahren

- Wickeln Sie das Kabel um die Kabelaufwicklung **13**.
- Bewahren Sie den Gerät an einem trockenen Ort auf.
- Reinigen Sie das Gerät wie im Kapitel „Reinigen“ beschrieben.

Fehlerbehebung

Störung	Ursache	Abhilfe
Das Gerät funktioniert nicht.	Der Netzstecker steckt nicht in der Netzsteckdose.	Verbinden Sie den Netzstecker mit dem Stromnetz.
	Das Gerät ist defekt.	Wenden Sie sich an den Kundendienst.
Die Waffelnüsse/Motiv-Waffeln/Waffeln werden zu dunkel.	Die Waffelnüsse/Motiv-Waffeln/Waffeln waren zu lange im Gerät.	Nehmen Sie die Waffelnüsse/Motiv-Waffeln/Waffeln eher heraus.

Rezepte

Waffeln

Zutaten:

- ◆ 250 g Margarine oder Butter
- ◆ ca. 200 g Zucker
- ◆ 2 Päckchen Vanillezucker
- ◆ 5 Eier
- ◆ 500 g Mehl
- ◆ 2 TL Backpulver
- ◆ 350 - 400 ml Milch

- 1) Rühren Sie die Eier schaumig.
- 2) Geben Sie den Zucker und den Vanillezucker hinzu und verrühren Sie alles.
- 3) Geben Sie die zerlassene Butter oder Margarine hinzu.
- 4) Rühren Sie das Backpulver unter.
- 5) Geben Sie unter ständigem Rühren die Milch und das Mehl abwechselnd nach und nach hinzu.
- 6) Vermengen Sie alles auf höchster Stufe mit dem Handmixer, bis ein glatter Teig entsteht.

Schokoladenwaffeln

Zutaten:

- ◆ 150 g weiche Butter
- ◆ 3 Eier
- ◆ 150 g Zucker
- ◆ 100 g geriebene weiße Schokolade
- ◆ 250 g Mehl
- ◆ 1 TL Zimt
- ◆ 50 ml Milch

- 1) Rühren Sie die Eier schaumig.
- 2) Geben Sie den Zucker und den Zimt hinzu und verrühren Sie alles.
- 3) Geben Sie die zerlassene Butter oder Margarine hinzu.
- 4) Geben Sie unter ständigem Rühren die Milch und das Mehl abwechselnd nach und nach hinzu.
- 5) Als letztes heben Sie die geriebene Schokolade unter.
- 6) Vermengen Sie alles auf höchster Stufe mit dem Handmixer, bis ein glatter Teig entsteht.

Basisteig für Waffelnüsse/Motiv-Waffeln

Zutaten:

- ◆ 400 g Mehl
- ◆ 100 g Zucker
- ◆ 100 g weiche Butter
- ◆ 2 Eier
- ◆ 100 ml Milch
- ◆ ¼ TL Backpulver

- 1) Vermengen Sie die Butter, den Zucker und die Eier.
- 2) Vermischen Sie das Mehl und das Backpulver und geben Sie es hinzu.
- 3) Geben Sie die Milch hinzu.
- 4) Vermengen Sie alles auf höchster Stufe mit dem Handmixer.

HINWEIS

- ▶ Die Waffelnüsse/Motiv-Waffeln können Sie mit verschiedensten Zutaten füllen:
Zum Beispiel mit Marmelade, Zuckerguss, Nuss-Nougat-Creme, Pudding, Joghurt, Apfelmus, Karamell, Sahne oder für herzhaftere Füllungen Frischkäse, Kräuterquark, Aioli, Tzatziki, geschmolzener Gouda usw.
- ▶ Sie können die Waffelnüsse/Motiv-Waffeln auch mit Schokoladenglasur oder Zuckerguss überziehen oder Puderzucker darüber streuen.

Süßer Teig für Waffelnüsse/Motiv-Waffeln

Zutaten:

- ◆ 500 g Mehl
- ◆ 200 g Zucker
- ◆ 200 g Butter oder Margarine
- ◆ 200 g Schmand
- ◆ 3 Eier
- ◆ 1 TL Backpulver
- ◆ 1 Päckchen Vanillezucker

- 1) Trennen Sie von zwei Eiern das Eigelb und das Eiweiß. Das Eigelb wird nicht benötigt.
- 2) Vermengen Sie die Butter/Margarine, den Zucker, den Vanillezucker, die 2 Eiweiße und das ganze Ei (Eigelb und Eiweiß).
- 3) Rühren Sie den Schmand unter.
- 4) Vermischen Sie das Mehl und das Backpulver und geben Sie es hinzu.
- 5) Vermengen Sie alles auf höchster Stufe mit dem Handmixer.

HINWEIS

- ▶ Die süßen Waffelnüsse/Motiv-Waffeln können Sie mit verschiedensten Zutaten füllen:
Zum Beispiel mit Marmelade, Zuckerguss, Nuss-Nougat-Creme, Pudding, Joghurt, Apfelmus, Karamell oder Sahne.
- ▶ Sie können die Waffelnüsse/Motiv-Waffeln auch mit Schokoladenglasur oder Zuckerguss überziehen oder Puderzucker darüber streuen.

Salziger Teig für Waffelnüsse/Motiv-Waffeln

Zutaten:

- ◆ 200 g Mehl
- ◆ 125 g Margarine
- ◆ 1 Ei
- ◆ ¼ TL Backpulver
- ◆ 1 Prise Zucker
- ◆ 1 Messerspitze Salz

- 1) Vermengen Sie die Margarine, den Zucker, das Ei und das Salz.
- 2) Vermischen Sie das Mehl und das Backpulver und geben Sie es hinzu.
- 3) Vermengen Sie alles auf höchster Stufe mit dem Handmixer.

HINWEIS

- ▶ Die salzigen Waffelnüsse/Motiv-Waffeln können Sie mit verschiedensten Zutaten füllen:
Zum Beispiel mit Frischkäse, Kräuterquark, Aioli, Tzatziki, geschmolzenem Gouda usw..

Entsorgung



Werfen Sie das Gerät keinesfalls in den normalen Hausmüll. Dieses Produkt unterliegt der europäischen Richtlinie 2012/19/EU. (Waste Electrical and Electronic Equipment).

Entsorgen Sie das Gerät über einen zugelassenen Entsorgungsbetrieb oder über Ihre kommunale Entsorgungseinrichtung. Beachten Sie die aktuell geltenden Vorschriften. Setzen Sie sich im Zweifelsfall mit Ihrer Entsorgungseinrichtung in Verbindung.

Garantie der Kompernaß Handels GmbH

Sehr geehrte Kundin, sehr geehrter Kunde,

Sie erhalten auf dieses Gerät 3 Jahre Garantie ab Kaufdatum. Im Falle von Mängeln dieses Produkts stehen Ihnen gegen den Verkäufer des Produkts gesetzliche Rechte zu. Diese gesetzlichen Rechte werden durch unsere im Folgenden dargestellte Garantie nicht eingeschränkt.

Garantiebedingungen

Die Garantiefrist beginnt mit dem Kaufdatum. Bitte bewahren Sie den Original-Kassenbon gut auf. Diese Unterlage wird als Nachweis für den Kauf benötigt.

Tritt innerhalb von drei Jahren ab dem Kaufdatum dieses Produkts ein Material- oder Fabrikationsfehler auf, wird das Produkt von uns – nach unserer Wahl – für Sie kostenlos repariert oder ersetzt. Diese Garantieleistung setzt voraus, dass innerhalb der Drei-Jahres-Frist das defekte Gerät und der Kaufbeleg (Kassenbon) vorgelegt und schriftlich kurz beschrieben wird, worin der Mangel besteht und wann er aufgetreten ist.

Wenn der Defekt von unserer Garantie gedeckt ist, erhalten Sie das reparierte oder ein neues Produkt zurück. Mit Reparatur oder Austausch des Produkts beginnt kein neuer Garantiezeitraum.

Garantiezeit und gesetzliche Mängelansprüche

Die Garantiezeit wird durch die Gewährleistung nicht verlängert. Dies gilt auch für ersetzte und reparierte Teile. Eventuell schon beim Kauf vorhandene Schäden und Mängel müssen sofort nach dem Auspacken gemeldet werden. Nach Ablauf der Garantiezeit anfallende Reparaturen sind kostenpflichtig.

Garantieumfang

Das Gerät wurde nach strengen Qualitätsrichtlinien sorgfältig produziert und vor Auslieferung gewissenhaft geprüft.

Die Garantieleistung gilt für Material- oder Fabrikationsfehler. Diese Garantie erstreckt sich nicht auf Produktteile, die normaler Abnutzung ausgesetzt sind und daher als Verschleißteile angesehen werden können oder für Beschädigungen an zerbrechlichen Teilen, z. B. Schalter, Akkus, Backformen oder Teile die aus Glas gefertigt sind.

Diese Garantie verfällt, wenn das Produkt beschädigt, nicht sachgemäß benutzt oder gewartet wurde. Für eine sachgemäße Benutzung des Produkts sind alle in der Bedienungsanleitung aufgeführten Anweisungen genau einzuhalten. Verwendungszwecke und Handlungen, von denen in der Bedienungsanleitung abgeraten oder vor denen gewarnt wird, sind unbedingt zu vermeiden.

Das Produkt ist nur für den privaten und nicht für den gewerblichen Gebrauch bestimmt. Bei missbräuchlicher und unsachgemäßer Behandlung, Gewaltanwendung und bei Eingriffen, die nicht von unserer autorisierten Service-Niederlassung vorgenommen wurden, erlischt die Garantie.

Abwicklung im Garantiefall

Um eine schnelle Bearbeitung ihres Anliegens zu gewährleisten, folgen Sie bitte den folgenden Hinweisen:

- Bitte halten Sie für alle Anfragen den Kassenbon und die Artikelnummer (z. B. IAN 12345) als Nachweis für den Kauf bereit.
- Die Artikelnummer entnehmen Sie bitte dem Typenschild, einer Gravur, auf dem Titelblatt ihrer Anleitung (unten links) oder als Aufkleber auf der Rück- oder Unterseite.
- Sollten Funktionsfehler oder sonstige Mängel auftreten kontaktieren Sie zunächst die nachfolgend benannte Serviceabteilung **telefonisch** oder per **E-Mail**.
- Ein als defekt erfasstes Produkt können Sie dann unter Beifügung des Kaufbelegs (Kassenbon) und der Angabe, worin der Mangel besteht und wann er aufgetreten ist, für Sie portofrei an die Ihnen mitgeteilte Service-Anschrift übersenden.



Auf www.lidl-service.com können Sie diese und viele weitere Handbücher, Produktvideos und Software herunterladen.

Service

DE Service Deutschland

Tel.: 0800 5435 111 (Kostenfrei aus dem dt. Festnetz/Mobilfunknetz)
E-Mail: kompernass@lidl.de

AT Service Österreich

Tel.: 0820 201 222 (0,15 EUR/Min.)
E-Mail: kompernass@lidl.at

CH Service Schweiz

Tel.: 0842 665566 (0,08 CHF/Min., Mobilfunk max. 0,40 CHF/Min.)
E-Mail: kompernass@lidl.ch

IAN 278964

Importeur

Bitte beachten Sie, dass die folgende Anschrift keine Serviceanschrift ist. Kontaktieren Sie zunächst die benannte Servicestelle.

KOMPERNASS HANDELS GMBH
BURGSTRASSE 21
44867 BOCHUM
GERMANY
www.kompernass.com

KOMPERNASS HANDELS GMBH

BURGSTRASSE 21

44867 BOCHUM

DEUTSCHLAND / GERMANY

www.kompernass.com

Last Information Update · Έκδοση των πληροφοριών

Stand der Informationen:

09 / 2016 · Ident.-No.: SWEW750A2-092016-1

IAN 278964