

SILVER CREST®



www.lidl-service.com



TOSTADOR DE RANURA EXTRALARGA TOSTAPANE A SCOMPARTO LUNGO SLTG 1100 A1

ES

TOSTADOR DE RANURA EXTRALARGA

Instrucciones de uso

GB MT

GLASS TOASTER

Operating instructions

IT MT

TOSTAPANE A SCOMPARTO LUNGO

Istruzioni per l'uso

DE AT CH

LANGSCHLITZ-TOASTER

Bedienungsanleitung

IAN 282593

ES IT

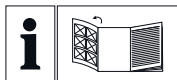

ES
Antes de empezar a leer abra la página que contiene las imágenes y, en seguida, familiarícese con todas las funciones del dispositivo.

IT MT
Prima di leggere aprire la pagina con le immagini e prendere confidenza con le diverse funzioni dell'apparecchio.

GB MT
Before reading, unfold the page containing the illustrations and familiarise yourself with all functions of the device.

DE AT CH
Klappen Sie vor dem Lesen die Seite mit den Abbildungen aus und machen Sie sich anschließend mit allen Funktionen des Gerätes vertraut.

ES	Instrucciones de uso	Página	1
IT/MT	Istruzioni per l'uso	Pagina	17
GB/MT	Operating instructions	Page	33
DE/AT/CH	Bedienungsanleitung	Seite	49

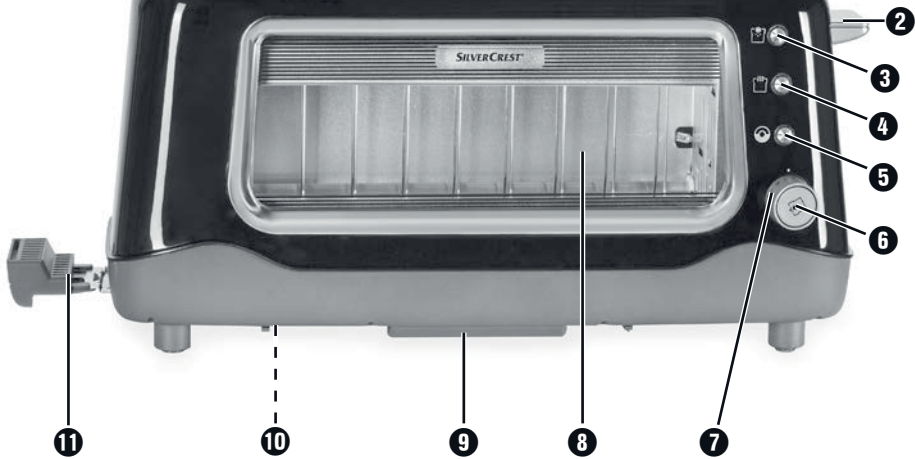
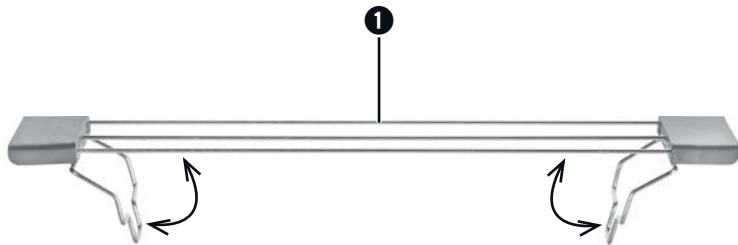

Índice

Introducción	2
Derechos de propiedad industrial.....	2
Limitación de la responsabilidad.....	2
Uso previsto.....	2
Volumen de suministro	3
Desecho del embalaje.....	3
Descripción del aparato	3
Características técnicas	4
Indicaciones de seguridad	4
Consejos para el uso	6
Instalación	7
Antes de la primera puesta en funcionamiento	7
Manejo	7
Ajuste del nivel de tueste.....	7
Tueste.....	8
Interrupción del proceso de tueste.....	8
Función de calentamiento.....	8
Función de descongelación.....	9
Función para bagels.....	9
Calentamiento de panecillos para que queden crujientes.....	10
Compartimento para migas	10
Limpieza	10
Almacenamiento	12
Eliminación de fallos	13
Desecho	13
Garantía de Kompernass Handels GmbH	14
Asistencia técnica.....	15
Importador.....	15

Introducción

¡Felicidades por la compra de su aparato nuevo!

Ha adquirido un producto moderno y de alta calidad. Las instrucciones de uso forman parte del producto y contienen indicaciones importantes acerca de la seguridad, el uso y el desecho de este aparato. Antes de usar el producto, familiarícese con todas las indicaciones de manejo y de seguridad. Utilice el producto como se describe y para los ámbitos de aplicación indicados. Entregue todos los documentos cuando transfiera el producto a terceros.

Derechos de propiedad industrial

Esta documentación está protegida por derechos de propiedad industrial.

Solo se permite su reproducción o reimpresión, total o parcial, así como la reproducción de imágenes, incluso modificadas, con la autorización por escrito del fabricante.

Limitación de la responsabilidad

Toda la información técnica, los datos y las indicaciones de estas instrucciones de uso para la conexión y el manejo del aparato reflejan la situación más avanzada en el momento de la impresión y se proporcionan teniendo en cuenta nuestras experiencias y conocimientos hasta ese momento.

Los datos, ilustraciones y descripciones de estas instrucciones no pueden servir como base para posibles reclamaciones.

El fabricante no asume responsabilidad alguna por los daños derivados del incumplimiento de las instrucciones, del uso contrario a lo previsto, de las reparaciones inadecuadas, de las modificaciones realizadas sin autorización o del empleo de recambios no homologados.

Uso previsto

Este aparato está previsto exclusivamente para tostar rebanadas de pan, tostadas, bagels y panecillos en el ámbito privado. No está previsto para su uso con otros alimentos o materiales.

Este aparato está previsto exclusivamente para su uso doméstico privado.
¡No lo utilice para fines comerciales!

Volumen de suministro

El aparato se suministra de serie con los siguientes componentes:

- Tostador de ranura extralarga
- Accesorio para panecillos
- Instrucciones de uso

- 1) Extraiga el aparato y las instrucciones de uso de la caja.
- 2) Retire todo el material de embalaje.

INDICACIÓN

- ▶ Compruebe la integridad del suministro y si hay daños visibles.
- ▶ Si el suministro está incompleto o se observan daños debidos a un embalaje deficiente o al transporte, póngase en contacto con la línea directa de asistencia (consulte el capítulo **Asistencia técnica**).

Desecho del embalaje

El embalaje protege el aparato durante el transporte. El material de embalaje se ha seleccionado teniendo en cuenta criterios ecológicos y de desecho, por lo que es reciclable.



El reciclaje del embalaje permite ahorrar en materias primas y reduce el volumen de residuos. Deseche el material de embalaje que ya no necesite según lo dispuesto por las normativas locales aplicables.

INDICACIÓN

- ▶ Si es posible, conserve el embalaje original durante el periodo de garantía del aparato para poder empaquetarlo correctamente en caso de una reclamación conforme a la garantía.

Descripción del aparato

- 1 Accesorio para panecillos
- 2 Botón de activación
- 3 Botón "Descongelar"
- 4 Botón "Calentar"
- 5 Botón "Bagel"
- 6 Botón "Detener"
- 7 Regulador del nivel de tueste
- 8 Ventana de control
- 9 Desencastre de la ventana de control
- 10 Enrollables
- 11 Compartimento para migas

Características técnicas

Tensión	220-240 V ~, 50/60 Hz
Consumo de potencia	1100 W
	Todas las piezas de este aparato que entran en contacto con alimentos son aptas para su uso con alimentos.

Indicaciones de seguridad

PELIGRO DE DESCARGA ELÉCTRICA

- ▶ Para evitar riesgos, encomiende a un especialista la sustitución inmediata del cable de red o del enchufe si están dañados.
- ▶ Utilice el aparato exclusivamente en estancias secas y nunca a la intemperie.

 ¡No sumerja nunca el aparato en agua ni en otros líquidos! De lo contrario, existe peligro de muerte por descarga eléctrica.

- ▶ No introduzca cubiertos ni otros objetos metálicos en la ranura para tostadas.
- ▶ Asegúrese de que el aparato no pueda entrar nunca en contacto con agua. No utilice el aparato cerca de agua ni de recipientes que contengan líquidos.
- ▶ Procure que el cable de red no se moje ni se humedezca durante el funcionamiento. Tienda el cable de modo que no pueda aplastarse ni dañarse.
- ▶ Tras utilizar el aparato, desconecte siempre el enchufe de la red eléctrica para evitar una reactivación accidental.

⚠ ¡ADVERTENCIA! ¡PELIGRO DE LESIONES!

- ▶ Este aparato puede ser utilizado por niños a partir de 8 años y por personas cuyas facultades físicas, sensoriales o mentales sean reducidas o carezcan de los conocimientos y de la experiencia necesaria siempre que sean vigilados o hayan sido instruidos correctamente sobre el uso seguro del aparato y hayan comprendido los peligros que entraña.
- ▶ Los niños no deben jugar con el aparato.
- ▶ Los niños no deben realizar las tareas de limpieza y mantenimiento del aparato a no ser que sean mayores de 8 años y estén bajo supervisión.
El aparato y el cable de conexión deben mantenerse fuera del alcance de los niños menores de 8 años.
- ▶ Los componentes del aparato se calientan durante su funcionamiento. Por lo tanto, solo deben tocarse los elementos de mando.
- ▶ Utilice el aparato exclusivamente sobre una superficie estable, antideslizante y plana.
- ▶ No utilice ningún tipo de reloj programador externo ni sistema de control remoto para accionar el aparato.
- ▶ Antes de utilizar el aparato, desenrolle totalmente el cable de red del enrollacables.

⚠ ¡ADVERTENCIA!

- ▶ Atención: peligro de quemaduras si no se utiliza un pan para tostadas estándar.
Si el pan es de menor tamaño o posee una forma distinta, existe el riesgo de que el usuario entre en contacto con piezas calientes al extraer el pan.

ATENCIÓN: ¡PELIGRO DE INCENDIO!

- ▶ ¡Las tostadas pueden arder! Por este motivo, no debe colocarse el aparato cerca de objetos inflamables ni bajo ellos; en especial, bajo cortinas o armarios suspendidos.
- ▶ No debe utilizarse el aparato cerca de materiales inflamables.
- ▶ No cubra la tostadora mientras esté en funcionamiento.

Consejos para el uso

- No utilice rebanadas demasiado grandes ni gruesas, ya que se atascan fácilmente. Si se atascan las rebanadas de pan, desconecte primero el enchufe de la red eléctrica. Para sacar las rebanadas de pan atascadas, utilice un utensilio de madera como (p. ej., el mango de un pincel). Al hacerlo, no toque las resistencias.
- Las diferencias entre los tipos de pan, así como la humedad y el grosor de cada rebanada, influyen sobre el tueste del pan. Por este motivo, si es posible, debe conservarse el pan en un recipiente cerrado. Pruebe primero un nivel de tueste bajo.
- Si desea tostar pan reseco, utilice un nivel de tueste bajo, ya que el pan reseco se tuesta más rápidamente que el recién hecho.
- Seleccione un nivel de tueste mayor para el pan oscuro que para los panes más claros, p. ej., el pan blanco.
- Los números del regulador del nivel de tueste ⑦ no son indicaciones de tiempo, sino que solo sirven como referencia para el nivel de tueste.
- Para evitar un sobrecalentamiento de la tostadora y lograr un tueste uniforme del pan, espere aprox. 15 segundos entre dos procesos de tueste.
- El nivel más alto en el regulador del nivel de tueste ⑦ solo debe utilizarse para rebanadas grandes de pan oscuro. El pan blanco se quemaría y tendría un mal sabor con este nivel de tueste. Además, podría generarse mucho humo. En tal caso, pulse inmediatamente el botón "Detener"  ⑥ y desconecte el enchufe de la red eléctrica.

Instalación

ATENCIÓN: ¡PELIGRO DE INCENDIO!

- ▶ Por este motivo, no debe colocarse el aparato cerca de objetos inflamables ni bajo ellos; en especial, bajo cortinas o armarios suspendidos.
- Desenrolle completamente el cable del enrollacables ⑩.
- Coloque el aparato sobre una superficie plana y termorresistente.
- Conecte el enchufe a la red eléctrica.

INDICACIÓN

- ▶ Cuando no utilice la tostadora, desconecte siempre el enchufe de la red eléctrica. Solo así se desconectará el aparato de la red eléctrica.

Antes de la primera puesta en funcionamiento

- Utilice la tostadora 3 veces sin tostadas con el nivel de tueste máximo "7".
- A continuación, limpie la tostadora como se describe en el capítulo "Limpieza".

INDICACIÓN

- ▶ El botón de activación ② solo encastra si el cable de alimentación está conectado.
- ▶ El botón de activación ② solo encastra si la ventana de control ⑧ está instalada correctamente.
- ▶ Durante la primera utilización, es posible que se produzca un ligero olor (también puede generarse un poco de humo). Esto es normal y cesa al poco tiempo. Procure que haya suficiente ventilación. Por ejemplo, abra una ventana.

Manejo

Ajuste del nivel de tueste

Puede ajustar de forma continua el nivel de tueste deseado de "claro" (1) a "oscuro" (7) con el regulador del nivel de tueste ⑦.

Tueste

ATENCIÓN: ¡PELIGRO DE INCENDIO!

- ▶ No cubra la ranura para tostadas mientras la tostadora esté en funcionamiento. ¡Existe peligro de incendio! ¡El aparato podría dañarse de forma irreparable!

INDICACIÓN

- ▶ Si solo desea tostar una rebanada en la tostadora, gire el regulador del nivel de tueste **7** y ajústelo en aprox. 1/2 nivel menos para lograr el mismo nivel de tueste que con 2 rebanadas.
- 1) Tras ajustar el nivel de tueste deseado, inserte el pan en la ranura para tostadas.
 - 2) Presione el botón de activación **2** hacia abajo. El centrado automático centra el pan introducido en la ranura para tostadas.
 - 3) Una vez alcanzado el nivel de tueste deseado, la tostadora se apaga automáticamente y las rebanadas de pan salen de nuevo hacia arriba.

Interrupción del proceso de tueste

Si desea interrumpir el proceso de tueste, pulse el botón "Detener"  **6**. Tras esto, la tostadora se apaga y las rebanadas de pan vuelven a salir hacia arriba.

Función de calentamiento

La función de calentamiento permite calentar el pan sin tostarlo. Por ejemplo, si se ha enfriado el pan ya tostado. El pan se calienta solo brevemente.



- 1) Introduzca el pan y presione el botón de activación **2** hacia abajo.
- 2) Pulse el botón "Calentar"  **4**. El piloto integrado se ilumina.
- 3) Tras calentar el pan, el aparato se apaga automáticamente y las rebanadas salen hacia arriba.

INDICACIÓN

- ▶ Para volver a desactivar la función de calentamiento, pulse de nuevo el botón "Calentar"  **4**. El piloto de control integrado se apaga y el proceso de calentamiento prosigue como un proceso de tueste normal.
- ▶ Para poder activar otra función, debe desactivarse primero la función previamente activada.

Función de descongelación

Si se activa el botón "Descongelar"  ③, pueden descongelarse y tostarse rebanadas de pan congeladas. Con este ajuste, la tostadora calienta el pan lentamente. Mediante la activación de la función de congelación, se alcanza el mismo nivel de tostado con rebanadas de pan congelado que con rebanadas de pan fresco en el proceso de tostado normal.



- 1) Tras ajustar el nivel de tueste deseado, inserte el pan en la ranura para tostadas.
- 2) Presione el botón de activación ② hacia abajo.
- 3) Pulse el botón "Descongelar"  ③. El piloto integrado se ilumina.
- 4) Una vez finalizado el proceso de descongelación y de tueste, la tostadora se apaga automáticamente, el piloto de control integrado en el botón "Descongelar"  ③ se apaga y las rebanadas de pan salen de nuevo hacia arriba.

INDICACIÓN



- ▶ Para volver a desactivar la función de descongelación, pulse de nuevo el botón "Descongelar"  ③. El piloto de control integrado se apaga y el proceso de descongelación prosigue como un proceso de tueste normal.
- ▶ Para poder activar otra función, debe desactivarse primero la función previamente activada.

Función para bagels

Si pulsa el botón "Bagel"  ⑤, podrá tostar un bagel cortado por la mitad por uno de sus lados. Decida si desea tostar la superficie exterior del bagel o la interior.

- 1) Tras ajustar el nivel de tueste deseado, inserte las mitades del bagel en la ranura para tostadas. Se tostará el lado visible en la ventana de control ④ integrada.
- 2) Presione el botón de activación ② hacia abajo.
- 3) Pulse el botón "Bagel"  ⑤. El piloto integrado se ilumina.
- 4) Una vez finalizado el proceso de descongelación y de tueste, la tostadora se apaga automáticamente, el piloto de control integrado en el botón "Bagel"  ⑤ se apaga y las mitades del bagel salen de nuevo hacia arriba.

INDICACIÓN

- ▶ Además de la función para bagels, pueden activarse al mismo tiempo la función de calentamiento o la de descongelación. Para ello, además del botón "Bagel"  ⑤, pulse también el botón "Descongelar"  ③ o el botón "Calentar"  ④ (consulte el capítulo "Función de calentamiento" o "Función de descongelación").

Calentamiento de panecillos para que queden crujientes

No coloque nunca los panecillos directamente sobre la tostadora, utilice siempre el accesorio para panecillos **1**.

- 1) Si aún no lo ha hecho, despliegue las dos patas de soporte del accesorio para panecillos **1** de forma que queden encastradas.
- 2) Coloque el accesorio para panecillos **1** sobre la ranura para tostadas de forma que las patas de soporte encajen en la ranura para tostadas.
- 3) Coloque los panecillos encima e inicie el proceso de tueste. Ajuste el regulador del nivel de tueste **7** en el nivel 5  como máximo.
- 4) No obstante, es posible que el tueste sea diferente según la naturaleza y el tipo de panecillo.

INDICACIÓN

► Los panecillos están muy calientes al finalizar el proceso de tostado.

- 5) Una vez apagada la tostadora, dé la vuelta al panecillo para que se tueste por el otro lado y vuelva a activar la tostadora.
- 6) Si no pretende seguir utilizando el accesorio para panecillos **1**, puede guardarlo para ahorrar espacio:
 - Espere hasta que el accesorio para panecillos **1** se enfríe.
 - Retírelo del aparato y presione y repliegue las patas de soporte para volver a colocarlas en su posición original.

Compartimento para migas

Durante el tueste, las migas desprendidas se acumulan en el compartimento para migas **11**.

- 1) Para retirar las migas, extraiga el compartimento para migas **11**.
- 2) Retire las migas.
- 3) Vuelva a introducir el compartimento para migas **11** en la tostadora hasta que sienta que encastre.

Limpieza

PELIGRO DE DESCARGA ELÉCTRICA

► Desconecte primero el enchufe de la red eléctrica antes de limpiar el aparato.



¡No sumerja nunca el aparato en agua ni en otros líquidos! De lo contrario, existe peligro de muerte por descarga eléctrica.

⚠ ¡ADVERTENCIA! ¡PELIGRO DE LESIONES!

- ▶ Antes de proceder a la limpieza de la tostadora, deje que se enfríe. ¡Peligro de quemaduras!

ATENCIÓN: ¡DAÑOS MATERIALES!

- ▶ No utilice productos de limpieza agresivos ni abrasivos. Dichas sustancias corroen la superficie del aparato.
- Limpie la carcasa con un paño seco o un trapo ligeramente humedecido.
- Vacíe en intervalos regulares el compartimento para migas **11** para evitar un peligro de incendio.
- Proceda de la siguiente manera para limpiar la ventana de control **8**:
 - Asegúrese de que el enchufe esté desconectado de la red eléctrica, de que el aparato se haya enfriado y de que el compartimento para migas **11** esté vacío.
 - Pose la tostadora sobre uno de sus lados de forma que la ventana de control **8** apunte hacia arriba.
 - Agarre el desencaste de la ventana de control **9** y apriételo ligeramente. Al mismo tiempo, retire la ventana de control **8**.

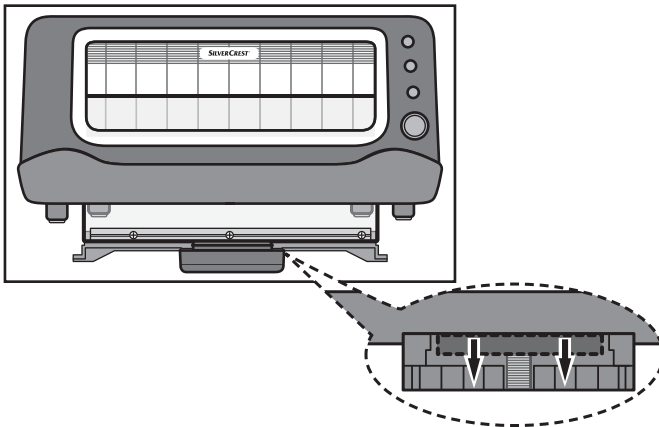

- Limpie la ventana de control **8** en agua caliente con un poco de jabón lavavajillas. Tras esto, enjuáguela con agua limpia.
- Séquela con un paño seco. La ventana de control **8** debe estar completamente seca antes de volver a introducirla en el aparato.
- Vuelva a introducir la ventana de control **8** en el aparato hasta que el desencaste de la ventana de control **9** quede encastrado.

INDICACIÓN

- ▶ Asegúrese de que la ventana de control 8 quede totalmente introducida en el aparato. Si la ventana de control 8 no está correctamente introducida hasta el fondo, el aparato no funciona.

Almacenamiento

- Limpie la tostadora de la manera descrita en el capítulo "Limpieza".
- Enrolle el cable de red en el enrollacables 10 de la parte inferior de la tostadora:

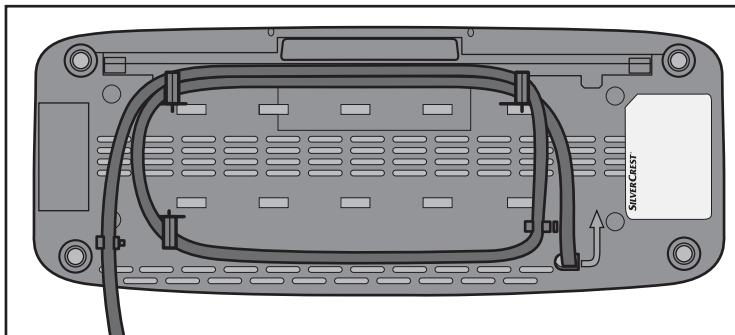

- Repliegue las patas de soporte del accesorio para panecillos 1.
- Guarde la tostadora en un lugar seco.

Eliminación de fallos

Anomalía	Causa	Solución
El aparato no funciona.	El enchufe no está conectado a la red eléctrica.	Conecte el enchufe a la red eléctrica.
	El aparato está defectuoso.	Póngase en contacto con el servicio de asistencia técnica.
	La ventana de control 8 no se ha introducido correctamente o no ha quedado encastrada.	Introduzca la ventana de control 8 correctamente y asegúrese de que encastre.
Las rebanadas de pan quedan muy oscuras.	Se ha ajustado un nivel de tueste demasiado alto.	Reduzca un poco el nivel del regulador del nivel de tueste 7.
Las tostadas no se tuestan.	Se ha ajustado un nivel de tueste demasiado bajo.	Aumente un poco el nivel del regulador del nivel de tueste 7.
El botón de activación 2 no encastra al presionarlo hacia abajo.	El enchufe no está conectado a la red eléctrica.	Conecte el enchufe a la red eléctrica.
	El aparato está defectuoso.	Póngase en contacto con el servicio de asistencia técnica.
	La ventana de control 8 no se ha introducido correctamente o no ha quedado encastrada.	Introduzca la ventana de control 8 correctamente y asegúrese de que encastre.

Desecho



No deseche nunca el aparato con la basura doméstica. Este producto está sujeto a la Directiva europea 2012/19/EU sobre residuos de aparatos eléctricos y electrónicos (RAEE).

Deseche el aparato en un centro de residuos autorizado o a través de las instalaciones municipales de desecho de residuos. Observe las normas vigentes. En caso de duda, póngase en contacto con las instalaciones municipales de desecho de residuos.

Garantía de Kompernass Handels GmbH

Estimado cliente:

Este aparato cuenta con una garantía de 3 años a partir de la fecha de compra. Si se detectan defectos en el producto, puede ejercer sus derechos legales frente al vendedor. Estos derechos legales no se ven limitados por la garantía descrita a continuación.

Condiciones de la garantía

El plazo de la garantía comienza con la fecha de compra. Guarde bien el comprobante de caja original, ya que lo necesitará como justificante de compra.

Si dentro de un periodo de tres años a partir de la fecha de compra de este producto se detecta un defecto en su material o un error de fabricación, asumiremos la reparación o sustitución gratuita del producto a nuestra elección. La prestación de la garantía requiere la presentación del aparato defectuoso y del comprobante de caja, así como una breve descripción por escrito del defecto detectado y de las circunstancias en las que se haya producido dicho defecto, dentro del plazo de tres años.

Si el defecto está cubierto por nuestra garantía, le devolveremos el producto reparado o le suministraremos uno nuevo. La reparación o sustitución del producto no supone el inicio de un nuevo periodo de garantía.

Duración de la garantía y reclamaciones legales por vicios

La duración de la garantía no se prolonga por hacer uso de ella. Este principio también se aplica a las piezas sustituidas y reparadas. Si después de la compra del aparato, se detecta la existencia de daños o de defectos al desembalarlo, deben notificarse de inmediato. Cualquier reparación que se realice una vez finalizado el plazo de garantía estará sujeta a costes.

Alcance de la garantía

El aparato se ha fabricado cuidadosamente según estándares elevados de calidad y se ha examinado en profundidad antes de su entrega.

La prestación de la garantía solo rige para defectos en los materiales o errores de fabricación. Esta garantía no cubre las piezas del producto normalmente sometidas al desgaste y que, en consecuencia, puedan considerarse piezas de desgaste ni los daños producidos en los componentes frágiles, p. ej., interruptores, baterías, moldes de horno o piezas de vidrio.

Se anulará la garantía si el producto se daña o no se utiliza o mantiene correctamente. Para utilizar correctamente el producto, deben observarse todas las indicaciones especificadas en las instrucciones de uso. Debe evitarse cualquier uso y manejo que esté desaconsejado o frente al que se advierta en las instrucciones de uso.

El producto está previsto exclusivamente para su uso privado y no para su uso comercial. En caso de manipulación indebida e incorrecta, uso de la fuerza y apertura del aparato por personas ajenas a nuestros centros de asistencia técnica autorizados, la garantía perderá su validez.

Proceso de reclamación conforme a la garantía

Para garantizar una tramitación rápida de su reclamación, le rogamos que observe las siguientes indicaciones:

- Mantenga siempre a mano el comprobante de caja y el número de artículo (p. ej., IAN 12345) como justificante de compra.
- Podrá ver el número de artículo en la placa de características, grabado en el aparato, en la portada de las instrucciones (parte inferior izquierda) o en un adhesivo en la parte trasera o inferior del aparato.
- Si se producen errores de funcionamiento u otros defectos, póngase primero en contacto con el departamento de asistencia técnica especificado a continuación **por teléfono** o **por correo electrónico**.
- Podrá enviar el producto calificado como defectuoso junto con el justificante de compra (comprobante de caja) y la descripción del defecto y de las circunstancias en las que se haya producido de forma gratuita a la dirección de correo proporcionada.



En www.lidl-service.com, podrá descargar este manual de usuario y muchos otros más, así como vídeos sobre los productos y software.

Asistencia técnica

ES

Servicio España

Tel.: 902 59 99 22

(0,08 EUR/Min. + 0,11 EUR/llamada (tarifa normal))

(0,05 EUR/Min. + 0,11 EUR/llamada (tarifa reducida))

E-Mail: kompennass@lidl.es

IAN 282593

Importador

Tenga en cuenta que la dirección siguiente no es una dirección de asistencia técnica. Póngase primero en contacto con el centro de asistencia técnica especificado.

KOMPENASS HANDELS GMBH

BURGSTRASSE 21

44867 BOCHUM

GERMANY

www.kompennass.com

Indice

Introduzione	18
Copyright	18
Limitazione di responsabilità	18
Uso conforme	18
Volume della fornitura	19
Smaltimento della confezione	19
Descrizione dell'apparecchio	19
Dati tecnici	20
Indicazioni relative alla sicurezza	20
Consigli per l'uso	22
Installazione	23
Prima della prima messa in funzione	23
Uso	23
Impostazione del grado di doratura	23
Tostatura	24
Interruzione del procedimento di tostatura	24
Funzione di riscaldamento	24
Funzione di scongelamento	25
Funzione Bagel	25
Riscaldamento dei panini per renderli croccanti	26
Cassetto per le briciole	26
Pulizia	26
Conservazione	28
Eliminazione dei guasti	29
Smaltimento	29
Garanzia della Kompnass Handels GmbH	30
Assistenza	31
Importatore	31

Introduzione

Congratulazioni per l'acquisto del Suo nuovo apparecchio!

È stato scelto un prodotto moderno e di alta qualità. Il manuale di istruzioni è parte integrante del presente prodotto. Esso contiene importanti indicazioni per la sicurezza, l'uso e lo smaltimento. Prima di utilizzare il prodotto, acquisire dimestichezza con tutte le indicazioni relative ai comandi e alla sicurezza. Utilizzare il prodotto solo come descritto e per i campi d'impiego indicati. In caso di cessione del prodotto a terzi, consegnare anche tutta la relativa documentazione.

Copyright

La presente documentazione è tutelata dal diritto d'autore.

Qualsiasi riproduzione o ristampa, anche parziale, ovvero la riproduzione delle immagini, anche se modificate, è consentita solo previo permesso scritto del produttore.

Limitazione di responsabilità

Tutte le informazioni tecniche contenute nel presente manuale di istruzioni, così come tutti i dati e le indicazioni relativi al collegamento e all'uso, corrispondono alle ultime informazioni disponibili al momento dell'invio in stampa, fornite in buona fede tenendo conto delle nostre attuali esperienze e conoscenze.

I dati, le illustrazioni e le descrizioni contenute nel presente manuale di istruzioni non costituiscono una base valida per alcun tipo di rivendicazione.

Il produttore non si assume alcuna responsabilità per eventuali danni derivanti da mancata osservanza del manuale di istruzioni, uso non conforme, riparazioni non professionali, modifiche non consentite o uso di parti di ricambio non omologate.

Uso conforme

Questo apparecchio è destinato esclusivamente per arrostitire fette di pane, toast, bagel e panini per uso privato. Non è previsto per l'impiego con altri cibi o altri materiali.

Questo apparecchio è destinato esclusivamente all'uso in ambienti domestici. Non utilizzarlo per scopi commerciali!

Volume della fornitura

La fornitura standard dell'apparecchio comprende i seguenti componenti:

- Tostapane a scomparto lungo
 - Accessorio per panini
 - Manuale di istruzioni
- 1) Rimuovere l'apparecchio e il manuale di istruzioni dal cartone.
 - 2) Rimuovere completamente il materiale di imballaggio.

NOTA

- ▶ Controllare se la fornitura è integra e se presenta danni visibili.
- ▶ In caso di fornitura incompleta o in presenza di danni da trasporto o da imballaggio inadeguato, rivolgersi alla hotline di assistenza (vedere capitolo **Assistenza**).

Smaltimento della confezione

L'imballo protegge l'apparecchio dai danni da trasporto. I materiali d'imballaggio sono stati selezionati in relazione alla loro ecocompatibilità e alle caratteristiche di smaltimento e pertanto sono riciclabili.



Il riciclo dell'imballaggio consente di risparmiare materie prime e riduce la generazione di rifiuti. Smaltire il materiale d'imballaggio inutilizzato in conformità alle norme vigenti locali.

NOTA

- ▶ Durante il periodo di validità della garanzia, se possibile, conservare l'imballaggio originale per poter imballare adeguatamente l'apparecchio in caso di intervento in garanzia.

Descrizione dell'apparecchio

- 1 Supporto panini
- 2 Tasto di comando
- 3 Tasto "Scongelamento"
- 4 Tasto "Riscaldamento"
- 5 Tasto "Bagel"
- 6 Tasto "Stop"
- 7 Regolatore di doratura
- 8 Oblò
- 9 Sblocco oblò
- 10 Avvolgimento cavo
- 11 Cassetto per le briciole

Dati tecnici

Tensione	220 - 240 V ~, 50/60 Hz
Assorbimento di potenza	1100 W
	Tutti i componenti di questo apparecchio che vengono a contatto con alimenti sono idonei al contatto con gli alimenti.

Indicazioni relative alla sicurezza

PERICOLO DI SCOSSE ELETTRICHE

- ▶ Fare sostituire immediatamente da personale specializzato autorizzato il cavo (o la spina) di rete danneggiato, per evitare pericoli.
- ▶ Utilizzare l'apparecchio solo in ambienti asciutti, non all'aperto.

 Non immergere mai l'apparecchio in acqua o altri liquidi! Sussiste altrimenti pericolo di morte per folgorazione.

- ▶ Non inserire mai parti di posate o altri oggetti metallici nel vano di tostatura.
- ▶ Impedire che l'apparecchio venga a contatto con l'acqua. Non azionare mai l'apparecchio nelle vicinanze di acqua o di contenitori pieni d'acqua.
- ▶ Impedire che il cavo di rete si bagni o si inumidisca durante l'uso dell'apparecchio. Disporlo in modo tale che non venga schiacciato o possa essere danneggiato in altro modo.
- ▶ Dopo l'uso staccare sempre la spina dalla presa di rete, per evitare un'accensione involontaria dell'apparecchio.

⚠ AVVERTENZA! PERICOLO DI LESIONI!

- ▶ Questo apparecchio può essere utilizzato dai bambini di almeno 8 anni di età e da persone con capacità fisiche, sensoriali o mentali ridotte o insufficiente esperienza o conoscenza, solo se sorvegliati o istruiti sull'uso sicuro dell'apparecchio e qualora ne abbiano compreso i pericoli associati.
- ▶ I bambini non devono giocare con l'apparecchio.
- ▶ La pulizia e la manutenzione a cura dell'utente non devono essere eseguite da bambini, a meno che non abbiano almeno 8 anni di età e siano sorvegliati.
Tenere l'apparecchio e il cavo di rete fuori dalla portata di bambini di età inferiore agli 8 anni.
- ▶ I componenti dell'apparecchio possono surriscaldarsi durante l'uso. Toccare quindi solo gli elementi di comando.
- ▶ Azionare l'apparecchio solo su una superficie stabile, anti-sdruciolevole e piana.
- ▶ Non utilizzare timer esterni o un sistema di telecomando separato per azionare l'apparecchio.
- ▶ Svolgere sempre completamente il cavo dall'apposita base di avvolgimento prima di utilizzare l'apparecchio.

⚠ AVVERTENZA!

- ▶ Attenzione - pericolo di ustioni se non si utilizza pane da toast standard.
Per via della ridotta grandezza o forma, sussiste il pericolo di toccare parti surriscaldate durante l'estrazione del pane tostato.

ATTENZIONE - PERICOLO D'INCENDIO!

- ▶ Gli alimenti in cottura possono incendiarsi! Pertanto, non posizionare mai l'apparecchio in prossimità o al di sotto di oggetti infiammabili, in particolare sotto tendine o pensili.
- ▶ L'apparecchio non deve essere utilizzato nelle immediate vicinanze di materiali infiammabili.
- ▶ Non coprire mai il tostapane mentre è in funzione.

Consigli per l'uso

- Non utilizzare fette troppo grosse o troppo spesse, poiché potrebbero incastrarsi facilmente. Se le fette di pane si incastrassero, staccare innanzitutto la spina dalla presa di rete. Staccare le fette di pane attaccate con una bacchetta di legno smussa (ad es. l'asta di un pennello). Nel farlo, non toccare gli elementi riscaldanti.
- Le differenze nel tipo di pane, umidità e spessore delle singole fette influiscono sul grado di doratura del pane da tostare. Si consiglia pertanto di conservare il pane da tostare in una confezione chiusa. Provare sempre prima con un grado di doratura più basso.
- Utilizzare un livello di doratura più basso se si desidera tostare il pane secco, poiché esso si scurisce più rapidamente rispetto al pane fresco.
- Per il pane scuro selezionare un grado di doratura più elevato che per il pane bianco.
- Le cifre del regolatore di doratura **7** non rappresentano indicazioni temporali. Esse servono soltanto come punto di riferimento per il grado di doratura.
- Per evitare il surriscaldamento del tostapane e ottenere una doratura uniforme del pane, attendere circa 15 secondi fra un processo di tostatura e l'altro.
- Utilizzare il livello più alto del regolatore di doratura **7** solo per grandi fette di pane scuro. Il pane bianco si brucerebbe con questo grado di doratura e non sarebbe commestibile. Inoltre si può sviluppare del fumo. In tal caso premere immediatamente il tasto "Stop"  **6** e staccare la spina dalla presa di corrente.

Installazione

ATTENZIONE - PERICOLO D'INCENDIO!

- ▶ Pertanto, non posizionare mai l'apparecchio in prossimità o al di sotto di oggetti infiammabili, in particolare sotto tendine o pensili.
- Svolgere completamente il cavo dall'avvolgimento cavo ⑩.
- Collocare l'apparecchio su una superficie piana e resistente al calore.
- Inserire la spina in una presa di corrente.

NOTA

- ▶ Se si intende spegnere il tostapane, staccare sempre la spina dalla presa. Solo in questo modo l'apparecchio è privo di corrente.

Prima della prima messa in funzione

- Azionare il toaster 3 volte senza toast alla massima impostazione del grado di doratura "7".
- Pulire quindi il tostapane come descritto al capitolo "Pulizia e manutenzione".

NOTA

- ▶ Il tasto di comando ② si inserisce solo con cavo di rete collegato.
- ▶ Il tasto di comando ② si inserisce solo con l'oblò ③ impostato correttamente.
- ▶ Durante il primo impiego può svilupparsi un leggero odore (e anche una leggera formazione di fumo). Si tratta di un evento normale che cessa dopo poco tempo. Provvedere a una sufficiente aerazione. Aprire ad esempio una finestra.

Uso

Impostazione del grado di doratura

Il grado di doratura desiderato da "chiaro" (1) a "scuro" (7) può essere impostato in continuo con il regolatore di doratura ⑦.

Tostatura

ATTENZIONE - PERICOLO D'INCENDIO!

- ▶ Non coprire il vano di tostatura durante il funzionamento del toaster. Sussiste il pericolo d'incendio! L'apparecchio potrebbe danneggiarsi irrimediabilmente!

NOTA

- ▶ Se si riempie il toaster con un solo toast, ruotare il regolatore di doratura **7** di circa 1/2 all'indietro in modo da ottenere la stessa doratura come in presenza di due toast.
- 1) Dopo l'impostazione del grado di doratura desiderato, inserire il pane nel vano di tostatura.
 - 2) Premere il tasto di comando **2** verso il basso. La centratura automatica del pane centra il pane inserito nel vano di tostatura.
 - 3) Una volta raggiunto il grado di doratura desiderato, il toast si spegne automaticamente e le fette di pane vengono espulse verso l'alto.

Interruzione del procedimento di tostatura

Se si desidera interrompere il procedimento di tostatura, premere il tasto "Stop"  **6**. Il toast si spegne e le fette di pane vengono espulse verso l'alto.

Funzione di riscaldamento

La funzione di riscaldamento permette di riscaldare il pane senza dorarlo. Essa è utile ad esempio per riscaldare il pane tostato che si è raffreddato. Il pane viene riscaldato solo brevemente.



- 1) Inserire il pane e premere il tasto di comando **2** verso il basso.
- 2) Azionare il tasto "Riscaldamento"  **4**. La spia integrata si accende.
- 3) Quando il pane è nuovamente riscaldato, l'apparecchio si spegne automaticamente e le fette di pane vengono respinte verso l'alto.

NOTA

- ▶ Per disattivare nuovamente la funzione di riscaldamento, premere di nuovo il tasto "Riscaldamento"  **4**. La spia di controllo integrata si spegne, il procedimento di riscaldamento continua come normale procedimento di tostatura.
- ▶ Prima di poter attivare un'altra funzione, è necessario innanzitutto disattivare la funzione correntemente attiva.

Funzione di scongelamento

Azionando il tasto "Scongelamento"  ③ si può scongelare e tostare del pane per toast congelato. Il tostapane in tal caso riscalda il pane lentamente. Con l'attivazione della funzione di scongelamento, nel caso di un toast surgelato si ottiene la stessa doratura di quando si prepara un toast fresco.





- 1) Dopo l'impostazione del grado di doratura desiderato, inserire il pane nel vano di tostatura.
- 2) Premere il tasto di comando  ② verso il basso.
- 3) Azionare il tasto "Riscaldamento"  ③. La spia integrata si accende.
- 4) Al termine del procedimento di scongelamento e tostatura, il toaster si spegne automaticamente, la spia di controllo integrata nel tasto "Scongelamento"  ③ si spegne e le fette di pane vengono espulse di nuovo verso l'alto.

NOTA



- ▶ Per disattivare nuovamente la funzione di scongelamento, premere di nuovo il tasto "Scongelamento"  ③. La spia di controllo integrata si spegne, il procedimento di scongelamento continua come normale procedimento di tostatura.
- ▶ Prima di poter attivare un'altra funzione, è necessario innanzitutto disattivare la funzione correntemente attiva.

Funzione Bagel

Azionando il tasto "Bagel"  ⑤ si può tostare solo da un lato un bagel tagliato. Si può decidere se si vuole tostare la superficie esterna del bagel o quella interna.

- 1) Dopo l'impostazione del grado di doratura desiderato, inserire il bagel nel vano di tostatura. Viene tostato il lato su cui è inserito l'oblò  ⑧.
- 2) Premere il tasto di comando  ② verso il basso.
- 3) Azionare il tasto "Bagel"  ⑤. La spia integrata si accende.
- 4) Al termine del procedimento di scongelamento e tostatura, il toaster si spegne automaticamente, la spia di controllo integrata nel tasto "Bagel"  ⑤ si spegne e le metà di bagel vengono espulse di nuovo verso l'alto.

NOTA

- ▶ Oltre alla funzione bagel si può attivare anche la funzione di riscaldamento o di scongelamento. A tal fine, oltre al tasto "Bagel"  ⑤ premere il tasto "Scongelamento"  ③ o il tasto "Riscaldamento"  ④ (v. il capitolo "Funzione di riscaldamento" o "Funzione di scongelamento").

Riscaldamento dei panini per renderli croccanti

Non collocare mai i panini direttamente sul tostapane, bensì utilizzare sempre l'apposito accessorio per panini ❶.

- 1) Estrarre entrambi i piedi di appoggio dell'accessorio per panini ❶ in modo che si inseriscano, se non è ancora stato fatto.
- 2) Collocare l'accessorio per panini ❶ sul vano di tostatura in modo che i piedi di appoggio sporgano nel vano di tostatura.
- 3) Collocarvi su i panini e avviare il processo di tostatura. Per farlo impostare il regolatore di doratura ❷ massimo al livello 5 .
- 4) La doratura può tuttavia risultare diversa in funzione delle caratteristiche e del tipo di panino.

NOTA

► Dopo il procedimento di tostatura i panini sono bollenti.

- 5) Non appena il tostapane si spegne, girare i panini per farli dorare sull'altro lato e riaccendere il tostapane.
- 6) Se non si utilizza più l'accessorio per panini ❶, è possibile riporlo in modo che non occupi spazio:
 - attendere fino al raffreddamento dell'accessorio per panini ❶.
 - Estrarlo dall'apparecchio e richiudere i piedi di appoggio, premendoli leggermente e chiudendoli insieme.

Cassetto per le briciole

Durante la tostatura, le briciole in caduta si raccolgono nel cassetto per le briciole ❶.

- 1) Per rimuovere le briciole, estrarre il cassetto per le briciole ❶.
- 2) Rimuovere le briciole.
- 3) Spingere il cassetto per le briciole ❶ nel toaster, fino a percepirne l'inserimento.

Pulizia

PERICOLO DI SCOSSE ELETTRICHE

► Prima di pulire l'apparecchio, disinserire la spina dalla presa.



Non immergere mai l'apparecchio in acqua o altri liquidi!
Sussiste altrimenti pericolo di morte per folgorazione.

⚠ AVVERTENZA! PERICOLO DI LESIONI!

- Fare raffreddare il tostapane prima di pulirlo. Pericolo di ustioni!

ATTENZIONE - DANNI MATERIALI!

- Non utilizzare detergenti abrasivi o corrosivi. Essi attaccano la superficie dell'apparecchio.
- Pulire l'apparecchio con un panno asciutto o con uno straccio leggermente inumidito.
- Svuotare il cassetto per le briciole **11** a intervalli regolari in modo da evitare il pericolo d'incendio.
- Procedere come segue per pulire l'oblò **8**:
 - assicurarsi che la spina di rete sia stata estratta, l'apparecchio si sia raffreddato e il cassetto per le briciole **11** sia stato svuotato.
 - Collocare il toaster su di un lato in modo che l'oblò **8** sia rivolto verso l'alto.
 - Toccare il dispositivo di sblocco dell'oblò **9** e premerlo. Estrarre nel contempo l'oblò **8**.

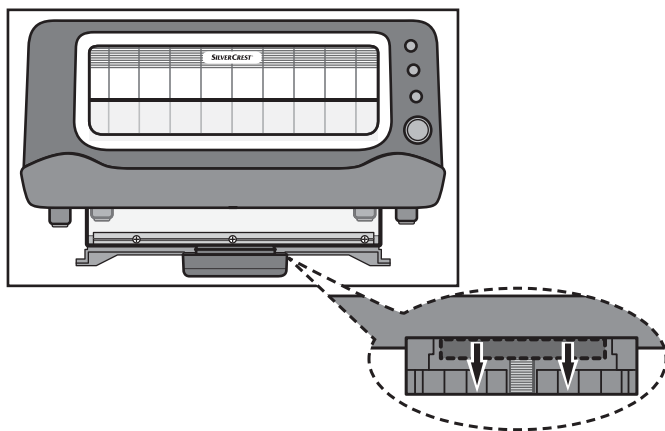

- Pulire l'oblò **8** in acqua calda con un po' di detersivo. Risciacquarlo quindi con acqua calda.
- Asciugarlo bene con un panno asciutto. L'oblò **8** deve essere completamente asciutto prima di essere reinserito nell'apparecchio.
- Spingere l'oblò **8** nuovamente nell'apparecchio in modo che il dispositivo di bloccaggio dell'oblò **9** si inserisca.

NOTA

- ▶ Assicurarsi che l'oblò **8** sia stato completamente reinserto nell'apparecchio. Se l'oblò **8** non viene inserito correttamente o completamente, l'apparecchio non funziona!

Conservazione

- Pulire il tostapane come descritto al capitolo "Pulizia".
- Avvolgere il cavo sull'avvolgimento cavo **10** sul lato inferiore del toaster:

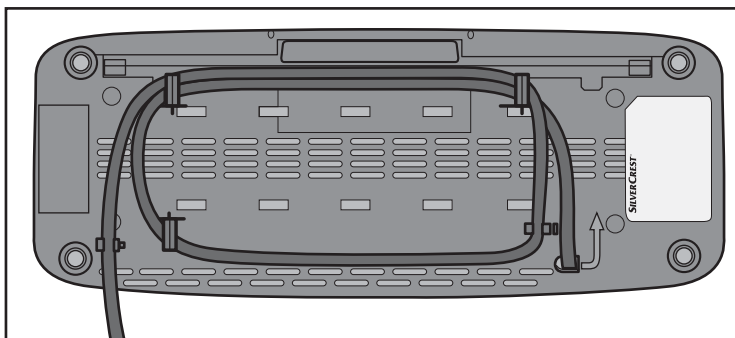

- Piegare i piedi di appoggio dell'accessorio per panini **1**.
- Conservare il toaster in un luogo asciutto.

Eliminazione dei guasti

Guasto	Causa	Soluzione
L'apparecchio non funziona.	La spina di rete non è inserita nella presa.	Collegare la spina di rete alla rete elettrica.
	L'apparecchio è guasto.	Rivolgersi al servizio clienti.
	L'oblò 8 non è stato inserito correttamente.	Collocare l'oblò 8 correttamente e assicurarsi che venga inserito completamente.
Le fette tostate diventano troppo scure.	È stato impostato un grado di doratura troppo elevato.	Impostare il regolatore di doratura 7 a un livello più basso.
Le fette di pane non vengono tostate.	È stato impostato un grado di doratura troppo basso.	Impostare il regolatore di doratura 7 a un livello più alto.
Il tasto di comando 2 non si inserisce quando viene premuto verso il basso.	La spina di rete non è inserita nella presa.	Inserire la spina in una presa di corrente.
	L'apparecchio è guasto.	Rivolgersi al servizio clienti.
	L'oblò 8 non è stato inserito correttamente.	Collocare l'oblò 8 correttamente e assicurarsi che venga inserito completamente.

Smaltimento



Non gettare per alcun motivo l'apparecchio insieme ai normali rifiuti domestici.

Questo prodotto è soggetto alla Direttiva europea 2012/19/EU-RAEE (Rifiuti da apparecchiature elettriche ed elettroniche).

Smaltire l'apparecchio tramite un'azienda di smaltimento autorizzata o l'ente di smaltimento comunale. Rispettare le norme attualmente in vigore. In caso di dubbi mettersi in contatto con l'ente di smaltimento competente.

Garanzia della Kompernass Handels GmbH

Egregio Cliente,

Questo apparecchio ha una garanzia di 3 anni dalla data di acquisto. Qualora questo prodotto presentasse vizi, Le spettano diritti legali nei confronti del venditore del prodotto. La garanzia qui di seguito descritta non costituisce alcun limite a tali diritti legali.

Condizioni di garanzia

Il periodo di garanzia decorre dalla data dell'acquisto. Si prega di conservare lo scontrino di cassa originale. Tale documento è necessario come prova di acquisto.

Qualora entro tre anni a partire dalla data dell'acquisto di questo prodotto si presentasse un vizio del materiale o di fabbricazione, provvederemo, a nostra discrezione, a riparare o a sostituire gratuitamente il prodotto. Questa prestazione di garanzia ha come presupposto che l'apparecchio difettoso e la prova di acquisto (scontrino di cassa) vengano presentati entro il termine di tre anni e che si descriva per iscritto in cosa consiste il vizio e quando si è presentato.

Se il vizio rientra nell'ambito della nostra garanzia, il Suo prodotto verrà riparato o sostituito da uno nuovo. Con la riparazione o la sostituzione del prodotto non decorre un nuovo periodo di garanzia.

Periodo di garanzia e diritti legali di rivendicazione di vizi

Il periodo di garanzia non viene prolungato da interventi in garanzia. Ciò vale anche per le parti sostituite e riparate. Danni e vizi eventualmente già presenti al momento dell'acquisto devono venire segnalati immediatamente dopo che l'apparecchio è stato disimballato. Le riparazioni eseguite dopo la scadenza del periodo di garanzia sono a pagamento.

Ambito della garanzia

L'apparecchio è stato prodotto con cura secondo severe direttive qualitative e debitamente collaudato prima della consegna.

La garanzia viene prestata in caso di vizi del materiale o di fabbricazione. Questa garanzia non si estende a componenti del prodotto che sono esposti al normale logorio e possono pertanto essere considerati come componenti soggetti a usura o a danni che si verificano su componenti delicati, per es. interruttori, batterie, stampi da forno o parti realizzate in vetro.

Questa garanzia decade se il prodotto è stato danneggiato oppure utilizzato o sottoposto a interventi di manutenzione in modo non conforme. Per un utilizzo adeguato del prodotto si devono rigorosamente rispettare tutte le istruzioni espresse nel manuale di istruzioni per l'uso. Si devono assolutamente evitare modalità di utilizzo e azioni che il manuale di istruzioni per l'uso sconsiglia o da cui esso mette in guardia.

Il prodotto è destinato esclusivamente all'uso domestico e non a quello commerciale. La garanzia decade in caso di impiego improprio o manomissione, uso della forza e interventi non eseguiti dalla nostra filiale di assistenza autorizzata.

Trattamento dei casi di garanzia

Per garantire una rapida evasione della Sua richiesta, La preghiamo di seguire le seguenti istruzioni:

- Tenga a portata di mano per qualsiasi richiesta lo scontrino di cassa e il codice dell'articolo (per es. IAN 12345) come prova di acquisto.
- Il codice dell'articolo è indicato sulla targhetta di modello, su un'incisione, sul frontespizio del manuale di istruzioni per l'uso (in basso a sinistra) o come adesivo sul lato posteriore o inferiore.
- Qualora si presentassero malfunzionamenti o altri tipi di vizi, contatti innanzitutto il reparto assistenza clienti qui di seguito indicato **telefonticamente** o via **e-mail**.
- Una volta che il prodotto è stato registrato come difettoso, lo può poi spedire a nostro carico, provvedendo ad allegare la prova di acquisto (scontrino di cassa), una descrizione del vizio e l'indicazione della data in cui si è presentato, all'indirizzo del servizio di assistenza clienti che Le è stato comunicato.



Al sito www.lidl-service.com si possono scaricare questo e molti altri manuali di istruzioni per l'uso, filmati sui prodotti e software.

Assistenza

IT

Assistenza Italia

Tel.: 02 36003201

E-Mail: kompennass@lidl.it

MT

Service Malta

Tel.: 80062230

E-Mail: kompennass@lidl.com.mt

IAN 282593

Importatore

Badi che il seguente indirizzo non è quello del servizio di assistenza clienti. Contatti innanzitutto il servizio di assistenza clienti indicato.

KOMPERNASS HANDELS GMBH

BURGSTRASSE 21

44867 BOCHUM

GERMANY

www.kompennass.com

Contents

Introduction	34
Copyright	34
Limitation of Liability	34
Intended use	34
Package contents	35
Disposal of the packaging	35
Appliance description	35
Technical data	36
Safety information	36
Tips for use	38
Setting up	39
Before first use	39
Operation	39
Adjusting the browning level	39
Toasting	40
Stopping the toasting process	40
Heating function	40
Defrost function	41
Bagel function	41
Crisping bread rolls	42
Crumb tray	42
Cleaning	42
Storage	44
Troubleshooting	45
Disposal	45
Kompernass Handels GmbH warranty	46
Service	47
Importer	47

Introduction

Congratulations on the purchase of your new appliance!

You have chosen a modern, high-quality product. These operating instructions are part of the product. They contain important information about safety, usage and disposal. Before using the product, please familiarise yourself with all operating and safety instructions. This appliance may only be used as described and for the purposes indicated. Please also pass these operating instructions on to any future owner.

Copyright

This documentation is protected by copyright.

Any copying or reproduction, including in the form of extracts, or any reproduction of images (even in a modified state), is permitted only with the written authorisation of the manufacturer.

Limitation of Liability

All the technical information, data and instructions regarding installation, connection and operation contained in these operating instructions correspond to the latest information available to us at the time of printing and takes our previous experience and know-how into account.

No claims can be derived from the details, illustrations and descriptions in these instructions.

The manufacturer assumes no responsibility for damage caused by failure to observe these instructions, improper use, incompetent repairs, unauthorised modifications or for the use of non-approved replacement parts.

Intended use

This appliance is intended exclusively for toasting slices of bread, bagels and bread rolls in private households. It is not intended for use with other foods or other materials.

This appliance is intended solely for use in private households. Not for commercial use!

Package contents

The appliance is supplied with the following components as standard:

- Glass Toaster
- Bread roll rack
- Operating instructions

- 1) Remove the appliance and the operating instructions from the carton.
- 2) Remove all packaging material.

NOTE

- ▶ Check the package for completeness and signs of visible damage.
- ▶ If the delivery is incomplete or damage has occurred as a result of defective packaging or during transport, contact the Service hotline (see section **Service**).

Disposal of the packaging

The packaging protects the appliance from damage during transport. The packaging materials have been selected for their environmental friendliness and ease of disposal, and are therefore recyclable.



Returning the packaging to the material cycle conserves raw materials and reduces the amount of waste that is generated. Dispose of packaging materials that are no longer needed in accordance with applicable local regulations.

NOTE

- ▶ If possible, keep the original device packaging for the entire duration of the warranty period so that the device can be packed properly for return shipment in the event of a warranty claim.

Appliance description

- 1 Bread roll rack
- 2 Toasting lever
- 3 "Defrost" button 
- 4 "Heat-up" button 
- 5 "Bagel" button 
- 6 "Stop" button 
- 7 Browning control
- 8 Viewing window
- 9 Viewing window release
- 10 Cable retainer
- 11 Crumb tray

Technical data

Voltage	220-240 V ~, 50/60 Hz
Power consumption	1100 W
	All parts of this appliance which come into contact with food are food-safe.

Safety information

RISK OF ELECTRIC SHOCK

- ▶ Arrange for damaged power cables and/or plugs to be replaced as soon as possible by a qualified specialist or by Customer Services.
- ▶ Use the appliance only in dry indoor areas, not outdoors.
-  Never immerse the appliance in water or other liquids! Otherwise there is a risk of an electric shock.
- ▶ Never insert cutlery or other metallic objects into the toaster slots.
- ▶ Ensure that the appliance can never come into contact with water. Never use the appliance adjacent to water or close to vessels containing liquids.
- ▶ Ensure that the power cable never becomes wet or damp when the appliance is in use. Route the cable so that it cannot be trapped or damaged in any way.
- ▶ After use, always remove the plug from the mains power socket, this prevents the unintentional switching on of the appliance.

⚠ WARNING! RISK OF INJURY!

- ▶ This appliance may be used by children of the age of 8 years or more and by persons with reduced physical, sensory or mental capabilities or lack of experience and/or knowledge if they are being supervised or have been instructed with regard to the safe use of the appliance and have understood the potential risks.
- ▶ Children must not play with the appliance.
- ▶ Cleaning and user maintenance must not be performed by children unless they are older than 8 years of age and are supervised.
Children younger than 8 years must be kept away from the appliance and the power cable.
- ▶ The appliance can become hot when it is in use. Therefore, only touch the operating elements.
- ▶ Use the appliance only on a stable, non-slippery and level surface.
- ▶ Do not use an external timer switch or a separate remote control system to operate the appliance.
- ▶ Unwind the power cable completely from the cable retainer before using the appliance.

⚠ WARNING!

- ▶ Warning – risk of fire if bread other than standard toasting bread is used.
Because of the smaller size or shape, there is a risk of touching hot parts when removing the toasted bread.

CAUTION – RISK OF FIRE!

- ▶ Bakery products can burn! You should therefore never locate the appliance close to or underneath inflammable objects, especially not under curtains or suspended cupboards.
- ▶ This appliance may not be used in close vicinity to flammable material.
- ▶ Never cover the toaster when it is in use.

Tips for use

- Avoid using slices that are too big or too thick as these can easily become jammed in the appliance. If slices of bread become jammed, first disconnect the plug from the mains power socket. Free jammed slices of bread with a blunt wooden object (e.g. a wooden spatula or spoon). Do not touch the heating elements.
- Differences in bread types, moisture content and the thickness of individual slices have an effect on the browning of the toast. Therefore the bread for toasting should be kept in sealed packaging until required. Always start by trying out a lower browning level.
- Use a lower browning level if you are toasting dry bread since dry bread browns faster than fresh bread.
- Select a higher level of browning for dark bread than for light bread, for example, wheat bread.
- The numbers on the browning control ⑦ are not time indications. They serve only as a guide for browning.
- To prevent the toaster from overheating and to obtain an even browning of bread, wait for about 15 seconds between two toasting processes.
- You should only use the highest level on the browning control ⑦ for large slices of dark bread. At this browning level light bread will scorch and become inedible. In addition, it may cause the generation of smoke. If this occurs, press the "Stop" button  ⑥ immediately and disconnect the power cable from the mains power socket.

Setting up

CAUTION – RISK OF FIRE!

- ▶ You should therefore never locate the appliance close to or underneath inflammable objects, especially not under curtains or suspended cupboards.
- Unwind the cable completely from around the cable retainer ⑩.
- Place the appliance on a level and heat-resistant surface.
- Insert the plug into a mains socket.

NOTE

- ▶ When the toaster is not in use, always remove the plug from the mains power socket. This is the only way to ensure that the appliance is current-free.

Before first use

- Operate the toaster without bread 3 times at the maximum browning level "7".
- Afterwards, clean the toaster as described in the chapter "Cleaning".

NOTE

- ▶ The toasting lever ② only engages when the cable is connected to a mains power socket.
- ▶ The toasting lever ② only engages when the viewing window ⑧ is fitted.
- ▶ During first use, you may notice a slight smell (there may also be minimal smoke). This is normal and dissipates after a short time. Provide for sufficient ventilation. For example, open a window.

Operation

Adjusting the browning level

The desired browning level can be adjusted infinitely from "light" (1) to "dark" (7) using the browning control ⑦.

Toasting

CAUTION – RISK OF FIRE!

- ▶ Do not cover the toasting slots while operating the toaster. There will be a risk of fire! The appliance could be irreparably damaged!

NOTE

- ▶ If you only want to put one piece of bread into the toaster, turn the browning control **7** down by approx. 1/2 level to achieve the same level of browning as with 2 pieces of bread.
- 1) After setting the desired browning level, insert the bread into the toaster slot.
 - 2) Press the toasting lever **2** downwards. The automatic bread centring device centres the inserted bread in the toasting slot.
 - 3) When the desired level of browning has been reached, the toaster automatically switches itself off and the slices are ejected upwards.

Stopping the toasting process

If you wish to stop toasting, press the "Stop" button  **6**. The toaster switches itself off and the bread slices are ejected upwards.

Heating function

The heating function enables you to warm bread up without browning it. For example, for toast that has gone cold. The bread is heated only briefly.



- 1) Insert the bread and press the toasting lever **2** downwards.
- 2) Press the "Heat-up"  button **4**. The integrated control lamp lights up.
- 3) When the bread has been reheated, the appliance switches itself off automatically and the slices are ejected upwards.

NOTE

- ▶ Press the button "Heat-up" button  **4** again to switch off the heat-up function. The integrated control lamp goes out and the heat-up process switches to a normal toasting process.
- ▶ Before you can activate any other function, you must first deactivate the activated function.

Defrost function

By pressing the "Defrost" button  ③ frozen bread can also be thawed and toasted. In this mode, the toaster slowly warms the bread. Activating the defrost function will allow frozen bread to achieve the same browning level as when you toast fresh bread.



- 1) After setting the desired browning level, insert the bread into the toaster slot.
- 2) Press the toasting lever ② downwards.
- 3) Press the "Defrost" button  ③. The integrated control lamp lights up.
- 4) When the defrosting and toasting process is finished, the toaster switches itself off automatically, the control lamp integrated in the "Defrost" button  ③ goes out and the bread slices are ejected upwards.

NOTE



- ▶ Press the button "Defrost" button  ③ again to switch off the defrost function. The integrated control lamp goes out and the defrost process switches to a normal toasting process.
- ▶ Before you can activate any other function, you must first deactivate the activated function.

Bagel function

By pressing the "Bagel" button  ⑤ you can toast a sliced bagel on one side only. You can decide for yourself whether you want to toast the outside or the inside of the bagel.

- 1) After setting the desired browning level, insert the half bagel into the toaster slot. The side where the viewing window ⑧ is built in will be toasted.
- 2) Press the toasting lever ② downwards.
- 3) Press the "Bagel" button  ⑤. The integrated control lamp lights up.
- 4) When the defrosting and toasting process is finished, the toaster switches itself off automatically, the control lamp integrated in the "Bagel" button  ⑤ goes out and the bagel halves are ejected upwards.

NOTE

- ▶ In addition to the bagel function, you can also activate the heat-up or defrost functions. To do this, press the "Bagel" button  ⑤ together with the "Defrost" button  ③ or the "Heat-up" button  ④ (see section "Heat-up function" or "Defrost function").

Crisping bread rolls

Never place bread rolls directly on the toaster, always use the bread roll rack **1**.

- 1) Flip out the two feet of the bread roll rack **1** so that they click into place (if you have not already done so).
- 2) Place the bread roll rack **1** onto the toasting slot so that the feet project into the toasting slot.
- 3) Place the bread rolls onto the rack and start the toasting procedure.
Turn the browning control **7** up to a maximum of level 5 .
- 4) The browning can, however, vary, depending on the composition and type of bread roll.

NOTE

► After toasting, the rolls will be very hot.

- 5) As soon as the toaster switches itself off, turn the rolls over to crisp the other side and then switch the toaster back on.
- 6) When you are finished with the bread roll rack **1**, you can fold it for space-saving storage.
 - Wait until the bread roll rack **1** has cooled down.
 - Remove it from the appliance and fold in the feet by pushing them together a little and folding them in at the same time.

Crumb tray

Crumbs that fall from the bread during toasting are collected in the crumb tray **11**.

- 1) To empty crumbs from the crumb tray **11**, simply pull it out.
- 2) Tip out the crumbs.
- 3) Push the crumb tray **11** back into the toaster so that it clicks back into place.

Cleaning

RISK OF ELECTRIC SHOCK

► Disconnect the plug from the mains power socket before cleaning the appliance.



Never immerse the appliance in water or other liquids!
Otherwise there is a risk of an electric shock.

⚠ WARNING! RISK OF INJURY!

- ▶ Allow the toaster to cool before cleaning it. Risk of burns!

CAUTION – PROPERTY DAMAGE!

- ▶ Do not use aggressive or abrasive cleaning agents. These can damage the surfaces of the appliance.
- Clean the appliance housing using only a dry or lightly moistened cloth.
- To avoid the risk of fire, empty the crumb tray **11** at regular intervals.
- Proceed as follows to clean the viewing window **8**.
 - Ensure that the appliance is unplugged, the appliance has cooled down and the crumb tray **11** is empty before doing this!
 - Lay the toaster on its side so that the viewing window **8** is facing upwards.
 - Reach into the viewing window release **9** and press it together a little. At the same time, pull out the viewing window **8**.

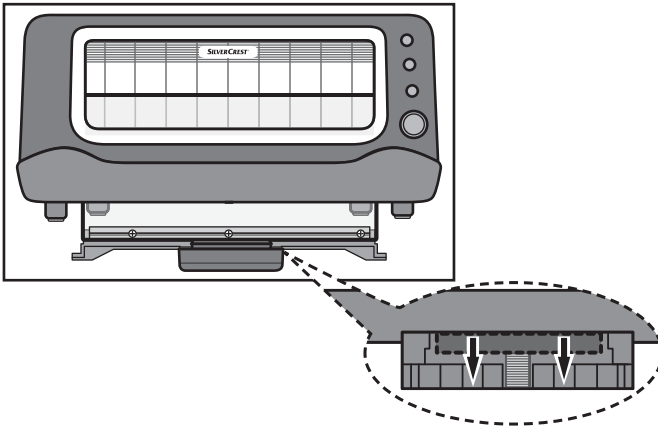

- Clean the viewing window **8** in warm water with a little washing-up liquid. Rinse it afterwards in clear water.
- Dry it well with a dry cloth. The viewing window **8** must be completely dry before it is replaced in the appliance.
- Push the viewing window **8** back into the appliance so that the viewing window release **9** clicks into place.

NOTE

- ▶ Make sure you push the viewing window **8** all the way back into the appliance. If the viewing window **8** is not correctly or completely pushed in, the appliance will not work!

Storage

- Clean the toaster as described in the chapter "Cleaning".
- Wrap the power cable around the cable retainer **10** on the underside of the toaster:

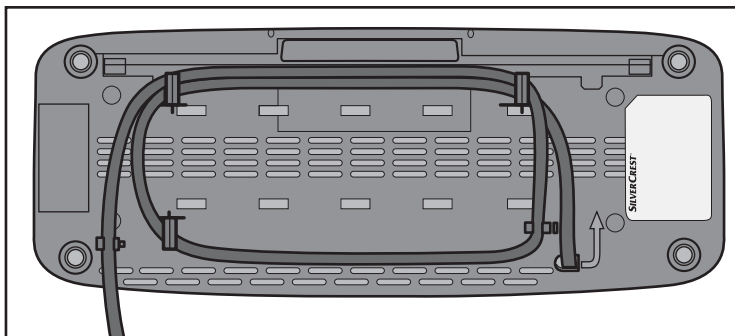

- Fold in the two feet of the bread roll rack **1**.
- Store the toaster in a dry location.

Troubleshooting

Fault	Cause	Remedy
The appliance is not working.	The plug is not inserted into a mains power socket.	Connect the plug to the power supply.
	The appliance is defective.	Contact the Customer Service department.
	The viewing window 8 is not correctly inserted or has not been clicked into place.	Insert the viewing window 8 correctly and ensure that it clicks into place.
The slices of toast are too dark.	The browning level is set too high.	Turn the browning control 7 down a little.
The slices of bread are not toasted.	The browning level is set too low.	Turn the browning control 7 up a little.
The toasting lever 2 does not engage when it is pressed down.	The plug is not inserted into a mains power socket.	Insert the plug into a mains socket.
	The appliance is defective.	Contact the Customer Service department.
	The viewing window 8 is not correctly inserted or has not been clicked into place.	Insert the viewing window 8 correctly and ensure that it clicks into place.

Disposal



Never dispose of the appliance in your normal domestic waste. This product is subject to the provisions of the European Directive 2012/19/EU (Waste Electrical and Electronic Equipment).

Dispose of the appliance through an approved disposal facility or your municipal waste facility. Please comply with all applicable regulations. Please contact your waste disposal centre if you are in any doubt.

Kompernass Handels GmbH warranty

Dear Customer,

This appliance has a 3-year warranty valid from the date of purchase. If this product has any faults, you, the buyer, have certain statutory rights. Your statutory rights are not restricted in any way by the warranty described below.

Warranty conditions

The validity period of the warranty starts from the date of purchase. Please keep your original receipt in a safe place. This document will be required as proof of purchase.

If any material or production fault occurs within three years of the date of purchase of the product, we will either repair or replace the product for you at our discretion. This warranty service is dependent on you presenting the defective appliance and the proof of purchase (receipt) and a short written description of the fault and its time of occurrence.

If the defect is covered by the warranty, your product will either be repaired or replaced by us. The repair or replacement of a product does not signify the beginning of a new warranty period.

Warranty period and statutory claims for defects

The warranty period is not prolonged by repairs effected under the warranty. This also applies to replaced and repaired components. Any damage and defects present at the time of purchase must be reported immediately after unpacking. Repairs carried out after expiry of the warranty period shall be subject to a fee.

Scope of the warranty

This appliance has been manufactured in accordance with strict quality guidelines and inspected meticulously prior to delivery.

The warranty covers material faults or production faults. The warranty does not extend to product parts subject to normal wear and tear or fragile parts such as switches, batteries, baking moulds or parts made of glass.

The warranty does not apply if the product has been damaged, improperly used or improperly maintained. The directions in the operating instructions for the product regarding proper use of the product are to be strictly followed. Uses and actions that are discouraged in the operating instructions or which are warned against must be avoided.

This product is intended solely for private use and not for commercial purposes. The warranty shall be deemed void in cases of misuse or improper handling, use of force and modifications/repairs which have not been carried out by one of our authorised Service centres.

Warranty claim procedure

To ensure quick processing of your case, please observe the following instructions:

- Please have the till receipt and the item number (e.g. IAN 12345) available as proof of purchase.
- You will find the item number on the type plate, an engraving on the front page of the instructions (bottom left), or as a sticker on the rear or bottom of the appliance.
- If functional or other defects occur, please contact the service department listed either by **telephone** or by **e-mail**.
- You can return a defective product to us free of charge to the service address that will be provided to you. Ensure that you enclose the proof of purchase (till receipt) and information about what the defect is and when it occurred.



You can download these instructions along with many other manuals, product videos and software on www.lidl-service.com.

Service

GB Service Great Britain

Tel.: 0871 5000 720 (£ 0.10/Min.)

E-Mail: kompennass@lidl.co.uk

MT Service Malta

Tel.: 80062230

E-Mail: kompennass@lidl.com.mt

IAN 282593

Importer

Please note that the following address is not the service address. Please use the service address provided in the operating instructions.

KOMPERNASS HANDELS GMBH

BURGSTRASSE 21

44867 BOCHUM

GERMANY

www.kompennass.com

Inhaltsverzeichnis

Einführung	50
Urheberrecht	50
Haftungsbeschränkung	50
Bestimmungsgemäße Verwendung	50
Lieferumfang	51
Entsorgung der Verpackung	51
Gerätebeschreibung	51
Technische Daten	52
Sicherheitshinweise	52
Tipps zum Gebrauch	54
Aufstellen	55
Vor der ersten Inbetriebnahme	55
Bedienen	55
Bräunungsgrad einstellen	55
Toasten	56
Toastvorgang unterbrechen	56
Aufwärm-Funktion	56
Auftau-Funktion	57
Bagel-Funktion	57
Brötchen knusprig aufwärmen	58
Krümelschublade	58
Reinigen	58
Aufbewahren	60
Fehlerbehebung	61
Entsorgung	61
Garantie der Kompertaß Handels GmbH	62
Service	63
Importeur	63

Einführung

Herzlichen Glückwunsch zum Kauf Ihres neuen Gerätes!

Sie haben sich damit für ein modernes und hochwertiges Produkt entschieden. Die Bedienungsanleitung ist Bestandteil dieses Produktes. Sie enthält wichtige Hinweise für Sicherheit, Gebrauch und Entsorgung. Machen Sie sich vor der Benutzung des Produkts mit allen Bedien- und Sicherheitshinweisen vertraut. Benutzen Sie dieses Produkt nur wie beschrieben und für die angegebenen Einsatzbereiche. Händigen Sie alle Unterlagen bei Weitergabe des Produkts an Dritte mit aus.

Urheberrecht

Diese Dokumentation ist urheberrechtlich geschützt.

Jede Vervielfältigung, bzw. jeder Nachdruck, auch auszugsweise, sowie die Wiedergabe der Abbildungen, auch im veränderten Zustand, ist nur mit schriftlicher Zustimmung des Herstellers gestattet.

Haftungsbeschränkung

Alle in dieser Bedienungsanleitung enthaltenen technischen Informationen, Daten und Hinweise für den Anschluss und die Bedienung entsprechen dem letzten Stand bei Drucklegung und erfolgen unter Berücksichtigung unserer bisherigen Erfahrungen und Erkenntnisse nach bestem Wissen.

Aus den Angaben, Abbildungen und Beschreibungen in dieser Anleitung können keine Ansprüche hergeleitet werden.

Der Hersteller übernimmt keine Haftung für Schäden aufgrund von Nichtbeachtung der Anleitung, nicht bestimmungsgemäßer Verwendung, unsachgemäßen Reparaturen, unerlaubt vorgenommenen Veränderungen oder Verwendung nicht zugelassener Ersatzteile.

Bestimmungsgemäße Verwendung

Dieses Gerät ist ausschließlich vorgesehen für das Rösten von Brotscheiben, Toast, Bagels und Brötchen für den privaten Gebrauch. Es ist nicht vorgesehen für die Verwendung mit anderen Lebensmitteln oder anderen Materialien.

Dieses Gerät ist ausschließlich für die Benutzung in privaten Haushalten bestimmt. Benutzen Sie das Gerät nicht gewerblich!

Lieferumfang

Das Gerät wird standardmäßig mit folgenden Komponenten geliefert:

- Langschlitz-Toaster
- Brötchenaufsatz
- Bedienungsanleitung

- 1) Entnehmen Sie das Gerät und die Bedienungsanleitung aus dem Karton.
- 2) Entfernen Sie sämtliches Verpackungsmaterial.

HINWEIS

- ▶ Prüfen Sie die Lieferung auf Vollständigkeit und auf sichtbare Schäden.
- ▶ Bei einer unvollständigen Lieferung oder Schäden infolge mangelhafter Verpackung oder durch Transport wenden Sie sich an die Service-Hotline (siehe Kapitel **Service**).

Entsorgung der Verpackung

Die Verpackung schützt das Gerät vor Transportschäden. Die Verpackungsmaterialien sind nach umweltverträglichen und entsorgungstechnischen Gesichtspunkten ausgewählt und deshalb recyclebar.



Die Rückführung der Verpackung in den Materialkreislauf spart Rohstoffe und verringert das Abfallaufkommen. Entsorgen Sie nicht mehr benötigte Verpackungsmaterialien gemäß den örtlich geltenden Vorschriften.

HINWEIS

- ▶ Heben Sie wenn möglich die Originalverpackung während der Garantiezeit des Gerätes auf, um das Gerät im Garantiefall ordnungsgemäß verpacken zu können.

Gerätebeschreibung

- 1 Brötchenaufsatz
- 2 Bedientaste
- 3 Taste „Auftauern“ 
- 4 Taste „Aufwärmen“ 
- 5 Taste „Bagel“ 
- 6 Taste „Stopp“ 
- 7 Bräunungsregler
- 8 Sichtfenster
- 9 Sichtfenster-Entriegelung
- 10 Kabelaufwicklung
- 11 Krümelschublade

Technische Daten

Spannung	220 - 240 V ~, 50/60 Hz
Leistungsaufnahme	1100 W
	Alle Teile dieses Gerätes, die mit Lebensmitteln in Berührung kommen, sind lebensmittelecht.

Sicherheitshinweise

STROMSCHLAGGEFAHR

- ▶ Lassen Sie beschädigte Netzkabel oder Netzstecker sofort von autorisiertem Fachpersonal ersetzen, um Gefährdungen zu vermeiden.
- ▶ Verwenden Sie das Gerät nur in trockenen Räumen, nicht im Freien.



- Tauchen Sie das Gerät niemals in Wasser oder andere Flüssigkeiten! Andernfalls besteht Lebensgefahr durch elektrischen Schlag.
- ▶ Führen Sie nie Besteckteile oder andere metallische Gegenstände in den Röstschacht ein.
 - ▶ Stellen Sie sicher, dass das Gerät niemals mit Wasser in Berührung kommen kann. Betreiben Sie das Gerät niemals in der Nähe von Wasser oder neben Gefäßen, die Flüssigkeit enthalten.
 - ▶ Achten Sie darauf, dass im Betrieb das Netzkabel niemals nass oder feucht wird. Führen Sie es so, dass es nicht eingeklemmt oder anderweitig beschädigt werden kann.
 - ▶ Ziehen Sie nach Gebrauch immer den Netzstecker aus der Steckdose, um ein unbeabsichtigtes Einschalten zu vermeiden.

⚠️ WARNUNG! VERLETZUNGSGEFAHR!

- ▶ Dieses Gerät kann von Kindern ab 8 Jahren sowie von Personen mit reduzierten physischen, sensorischen oder mentalen Fähigkeiten oder Mangel an Erfahrung und/oder Wissen benutzt werden, wenn sie beaufsichtigt oder bezüglich des sicheren Gebrauchs des Gerätes unterwiesen wurden und die daraus resultierenden Gefahren verstanden haben.
- ▶ Kinder dürfen nicht mit dem Gerät spielen.
- ▶ Reinigung und Benutzer-Wartung dürfen nicht durch Kinder durchgeführt werden, es sei denn, sie sind älter als 8 Jahre und beaufsichtigt.
Kinder jünger als 8 Jahre sind vom Gerät und der Anschlussleitung fernzuhalten.
- ▶ Die Geräteteile können beim Betrieb heiß werden. Fassen Sie daher nur die Bedienelemente an.
- ▶ Betreiben Sie das Gerät nur auf einer stabilen, rutschfesten und ebenen Stellfläche.
- ▶ Benutzen Sie keine externe Zeitschaltuhr oder ein separates Fernwirksystem, um das Gerät zu betreiben.
- ▶ Wickeln Sie das Netzkabel vollständig von der Kabelaufwicklung ab, bevor Sie das Gerät benutzen.

⚠️ WARNUNG!

- ▶ Achtung - Verbrennungsgefahr, wenn nicht Standard-Toastbrot verwendet wird.
Aufgrund der kleineren Größe oder Form besteht die Gefahr, dass Sie beim Herausnehmen des getoasteten Brotes heiße Teile berühren.

ACHTUNG - BRANDGEFAHR!

- ▶ Röstgut kann sich entzünden! Stellen Sie das Gerät deshalb niemals in der Nähe oder unter brennbaren Gegenständen ab, insbesondere nicht unter Gardinen oder Hängeschränke.
- ▶ Das Gerät darf nicht in der Nähe von brennbaren Materialien verwendet werden.
- ▶ Decken Sie nie den Toaster ab, solange er in Betrieb ist.

Tipps zum Gebrauch

- Verwenden Sie keine zu großen oder zu dicken Scheiben, da sich diese leicht verklemmen. Sollten sich Brotscheiben verklemmen, ziehen Sie zuerst den Netzstecker aus der Netzsteckdose. Lösen Sie verklemmte Brotscheiben mit einem stumpfen Holzstab (z. B. einem Pinselstiel). Dabei die Heizelemente nicht berühren.
- Unterschiede in der Brotsorte, Feuchte und Dicke der einzelnen Scheiben beeinflussen die Bräunung des Toastbrot. Daher sollte das Toastbrot möglichst in einer geschlossenen Verpackung aufbewahrt werden. Probieren Sie immer zunächst einen niedrigeren Bräunungsgrad aus.
- Verwenden Sie eine niedrigere Bräunungsstufe, wenn Sie trockenes Brot bräunen, da trockenes Brot schneller bräunt als frisches Brot.
- Wählen Sie für dunkles Brot einen höheren Bräunungsgrad als für helle Brote, beispielsweise Weißbrot.
- Die Ziffern des Bräunungsreglers ⑦ sind keine Zeitangaben. Sie dienen lediglich als Anhaltspunkt für den Bräunungsgrad.
- Um eine Überhitzung des Toasters zu vermeiden und eine gleichmäßige Bräunung des Brotes zu erhalten, warten Sie zwischen zwei Toastvorgängen ca. 15 Sekunden.
- Die höchste Stufe am Bräunungsregler ⑦ sollten Sie nur für große Scheiben dunklen Brotes verwenden. Helles Brot wird mit dieser Bräunungsstufe anbrennen und ungenießbar. Außerdem kann es zu Rauchentwicklung kommen. Drücken Sie in diesem Fall sofort die Taste „Stopp“  ⑥ und ziehen Sie den Netzstecker aus der Netzsteckdose.

Aufstellen

ACHTUNG - BRANDGEFAHR!

- ▶ Stellen Sie das Gerät deshalb niemals in der Nähe oder unter brennbaren Gegenständen ab, insbesondere nicht unter Gardinen oder Hängeschränke.
- Wickeln Sie das Kabel vollständig von der Kabelaufwicklung **10**.
- Stellen Sie das Gerät auf einen ebenen und hitzefesten Untergrund.
- Stecken Sie den Netzstecker in eine Netzsteckdose.

HINWEIS

- ▶ Wenn Sie den Toaster außer Betrieb nehmen, ziehen Sie immer den Netzstecker aus der Netzsteckdose. Nur so ist das Gerät stromfrei.

Vor der ersten Inbetriebnahme

- Betreiben Sie den Toaster 3 mal ohne Toast bei maximaler Bräunungsgrad-Einstellung „7“.
- Reinigen Sie den Toaster danach wie im Kapitel „Reinigen“ beschrieben.

HINWEIS

- ▶ Die Bedientaste **2** rastet nur bei angeschlossenem Netzkabel ein.
- ▶ Die Bedientaste **2** rastet nur bei korrekt eingesetztem Sichtfenster **8** ein.
- ▶ Beim ersten Gebrauch kann ein leichter Geruch entstehen (auch geringe Rauchentwicklung möglich). Dieser ist normal und verliert sich nach kurzer Zeit. Sorgen Sie bitte für ausreichende Entlüftung. Öffnen Sie zum Beispiel ein Fenster.

Bedienen

Bräunungsgrad einstellen

Der gewünschte Bräunungsgrad von „hell“ (1) bis „dunkel“ (7) kann mit dem Bräunungsregler **7** stufenlos eingestellt werden.

Toasten

ACHTUNG - BRANDGEFAHR!

- ▶ Bei Betrieb des Toasters den Röstschacht nicht abdecken. Es besteht die Gefahr eines Brandes! Das Gerät kann irreparabel beschädigt werden!

HINWEIS

- ▶ Wenn Sie den Toaster mit nur einem Toast beladen, drehen Sie den Bräunungsregler **7** um ca. 1/2 Stufe zurück, um die gleiche Bräunung wie mit 2 Toasts Beladung zu erreichen.
- 1) Nach dem Einstellen des gewünschten Bräunungsgrades legen Sie das Brot in den Röstschacht ein.
 - 2) Drücken Sie die Bedientaste **2** nach unten. Die automatische Brotzentrierung zentriert das eingelegte Brot im Röstschacht.
 - 3) Ist der gewünschte Bräunungsgrad erreicht, schaltet sich der Toaster automatisch ab und die Broteisichen kommen wieder nach oben.

Toastvorgang unterbrechen

Wenn Sie den Toastvorgang unterbrechen wollen, drücken Sie die Taste „Stopp“  **6**. Der Toaster schaltet sich aus und die Broteisichen kommen nach oben.

Aufwärm-Funktion

Die Aufwärm-Funktion ermöglicht Ihnen, das Brot zu erwärmen ohne es zu bräunen. Zum Beispiel, wenn geröstetes Brot wieder erkaltet ist. Das Brot wird nur kurz erwärmt.



- 1) Legen Sie das Brot ein und drücken die Bedientaste **2** nach unten.
- 2) Betätigen Sie die Taste „Aufwärmen“  **4**. Die integrierte Kontrollleuchte leuchtet.
- 3) Wenn das Brot wieder aufgewärmt ist, schaltet sich das Gerät automatisch ab und die Broteisichen kommen wieder nach oben.

HINWEIS

- ▶ Um die Aufwärm-Funktion wieder auszuschalten, drücken Sie die Taste „Aufwärmen“  **4** noch einmal. Die integrierte Kontrollleuchte erlischt, der Aufwärm-Vorgang wird als normaler Toastvorgang fortgesetzt.
- ▶ Bevor Sie eine andere Funktion aktivieren können, müssen Sie zuerst die eingeschaltete Funktion deaktivieren.

Auftau-Funktion

Durch Betätigung der Taste „Auftauen“  ③ kann auch eingefrorenes Toastbrot aufgetaut und getoastet werden. Der Toaster erwärmt das Brot hierbei langsam. Durch das Aktivieren der Auftaufunktion wird hierbei beim tiefgefrorenen Toast die gleiche Bräunung erreicht, wie beim normalen Toasten eines frischen Toastbrotessens.



- 1) Nach dem Einstellen des gewünschten Bräunungsgrades legen Sie das Brot in den Röstschacht ein.
- 2) Drücken die Bedientaste ② nach unten.
- 3) Betätigen Sie die Taste „Auftauen“  ③. Die integrierte Kontrollleuchte leuchtet.
- 4) Wenn der Auftau- und Röstvorgang beendet ist, schaltet sich der Toaster automatisch ab, die in der Taste „Auftauen“  ③ integrierte Kontrollleuchte erlischt und die Brotscheiben kommen wieder nach oben.

HINWEIS



- ▶ Um die Auftau-Funktion wieder auszuschalten, drücken Sie die Taste „Auftauen“  ③ noch einmal. Die integrierte Kontrollleuchte erlischt, der Auftau-Vorgang wird als normaler Toastvorgang fortgesetzt.
- ▶ Bevor Sie eine andere Funktion aktivieren können, müssen Sie zuerst die eingeschaltete Funktion deaktivieren.

Bagel-Funktion

Durch Betätigung der Taste „Bagel“  ⑤ kann ein aufgeschnittener Bagel einseitig getoastet werden. Sie können selber entscheiden, ob Sie die Außenflächen des Bagels rösten wollen, oder ob die Innenflächen gröstet werden sollen.

- 1) Nach dem Einstellen des gewünschten Bräunungsgrades legen Sie die Bagel-Hälften in den Röstschacht ein. Es wird die Seite, an der das Sichtfenster ⑧ eingebaut ist, geröstet.
- 2) Drücken die Bedientaste ② nach unten.
- 3) Betätigen Sie die Taste „Bagel“  ⑤. Die integrierte Kontrollleuchte leuchtet.
- 4) Wenn der Auftau- und Röstvorgang beendet ist, schaltet sich der Toaster automatisch ab, die in der Taste „Bagel“  ⑤ integrierte Kontrollleuchte erlischt und die Bagel-Hälften kommen wieder nach oben.

HINWEIS

- ▶ Zusätzlich zu Bagel-Funktion können Sie auch die Aufwärm- oder die Auftau-Funktion aktivieren. Drücken Sie dazu zusätzlich zur Taste „Bagel“  ⑤ die Taste „Auftauen“  ③ oder die Taste „Aufwärmen“  ④ (siehe Kapitel „Aufwärm-Funktion“ bzw. „Auftau-Funktion“).

Brötchen knusprig aufwärmen

Legen Sie Brötchen niemals direkt auf den Toaster, sondern verwenden Sie immer den Brötchenaufsatz ❶.

- 1) Klappen Sie die beiden Standfüße des Brötchenaufsatzes ❶ aus, so dass diese einrasten, falls noch nicht geschehen.
- 2) Stellen Sie den Brötchenaufsatz ❶ so auf den Röstschacht, dass die Standfüße in den Röstschacht ragen.
- 3) Legen Sie die Brötchen darauf und starten Sie den Toastvorgang. Stellen Sie den Bräunungsregler ❷ dafür maximal auf Stufe 5 . Die Bräunung kann jedoch, je nach Beschaffenheit und Art des Brötchens, unterschiedlich ausfallen.

HINWEIS

► Die Brötchen sind nach dem Röstvorgang sehr heiß.

- 4) Sobald sich der Toaster ausschaltet, das Brötchen zur Bräunung der anderen Seite umdrehen und den Toaster wieder einschalten.
- 5) Wenn Sie den Brötchenaufsatz ❶ nicht mehr benötigen, können Sie diesen platzsparend aufbewahren:
 - Warten Sie, bis der Brötchenaufsatz ❶ sich abgekühlt ab.
 - Nehmen Sie ihn vom Gerät und klappen Sie die Standfüße ein, indem Sie diese etwas zusammendrücken und gleichzeitig einklappen.

Krümelschublade

Beim Toasten sammeln sich die abfallenden Krümel in der Krümelschublade ❶.

- 1) Zum Entfernen der Krümel ziehen Sie die Krümelschublade ❶ heraus.
- 2) Entfernen Sie die Krümel.
- 3) Schieben Sie die Krümelschublade ❶ wieder in den Toaster, so dass sie fühlbar einrastet.

Reinigen

STROMSCHLAGEFAHR

► Ziehen Sie erst den Netzstecker aus der Steckdose, bevor Sie das Gerät reinigen.



Tauchen Sie das Gerät niemals in Wasser oder andere Flüssigkeiten! Andernfalls besteht Lebensgefahr durch elektrischen Schlag.

⚠️ WARNUNG! VERLETZUNGSGEFAHR!

- ▶ Lassen Sie den Toaster vor der Reinigung abkühlen. Verbrennungsgefahr!

ACHTUNG - SACHSCHADEN!

- ▶ Keine scharfen oder scheuernden Reinigungsmittel verwenden. Das greift die Oberfläche des Gerätes an.
- Das Gehäuse reinigen Sie mit einem trockenen Tuch oder leicht angefeuchteten Lappen.
- Entleeren Sie in regelmäßigen Abständen die Krümelschublade **11**, um Brandgefahr zu vermeiden.
- Gehen Sie folgendermaßen vor, um das Sichtfenster **8** zu reinigen:
 - Stellen Sie sicher, dass der Netzstecker gezogen, das Gerät abgekühlt und die Krümelschublade **11** geleert ist.
 - Legen Sie den Toaster auf die Seite, so dass das Sichtfenster **8** nach oben weist.
 - Greifen Sie in die Sichtfenster-Entriegelung **9** und drücken Sie diese etwas zusammen. Ziehen Sie gleichzeitig das Sichtfenster **8** heraus.

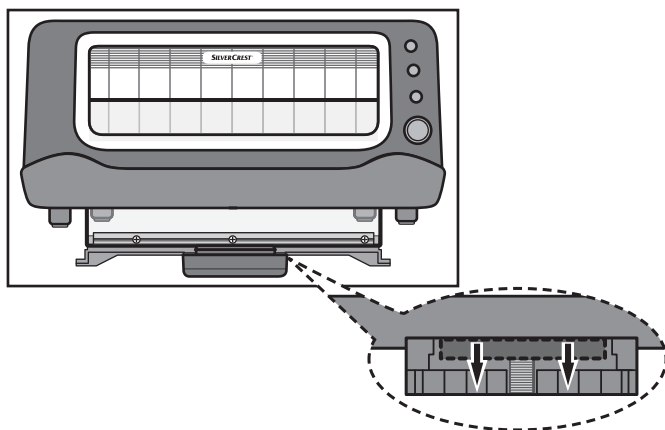

- Reinigen Sie das Sichtfenster **8** in warmem Wasser mit etwas Spülmittel. Spülen Sie es dann mit klarem Wasser ab.
- Trocknen Sie es mit einem Trockentuch gut ab. Das Sichtfenster **8** muss vollständig trocken sein, bevor es wieder in das Gerät eingesetzt wird.
- Schieben Sie das Sichtfenster **8** wieder soweit in das Gerät, dass die Sichtfenster-Entriegelung **9** einrastet.

HINWEIS

- ▶ Achten Sie darauf, das Sichtfenster **8** wieder vollständig in das Gerät hinein zu schieben. Wenn das Sichtfenster **8** nicht korrekt oder vollständig eingeschoben ist, funktioniert das Gerät nicht!

Aufbewahren

- Reinigen Sie den Toaster wie im Kapitel „Reinigen“ beschrieben.
- Wickeln Sie das Netzkabel um die Kabelaufwicklung **10** an der Unterseite des Toasters:

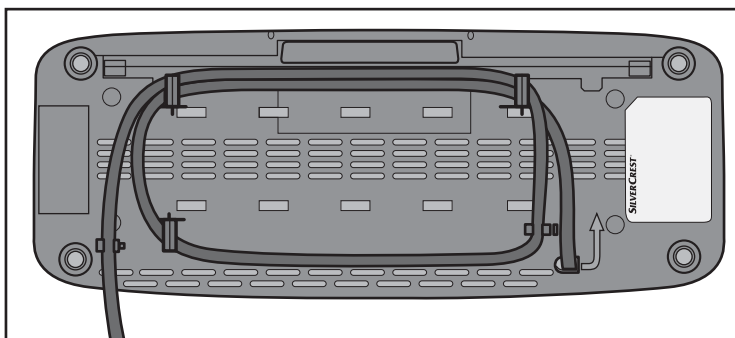

- Klappen Sie die Standfüße des Brötchenaufsatzes **1** ein.
- Bewahren Sie den Toaster an einem trockenen Ort auf.

Fehlerbehebung

Störung	Ursache	Abhilfe
Das Gerät funktioniert nicht.	Der Netzstecker steckt nicht in der Netzsteckdose.	Verbinden Sie den Netzstecker mit dem Stromnetz.
	Das Gerät ist defekt.	Wenden Sie sich an den Kundendienst.
	Das Sichtfenster 8 ist nicht richtig eingesetzt, bzw. nicht eingerastet.	Setzen Sie das Sichtfenster 8 korrekt ein und achten Sie darauf, dass es einrastet.
Die Toastscheiben werden zu dunkel.	Es ist ein zu hoher Bräunungsgrad eingestellt.	Stellen Sie den Bräunungsregler 7 etwas herunter.
Die Toastscheiben werden nicht geröstet.	Es ist ein zu niedriger Bräunungsgrad eingestellt.	Stellen Sie den Bräunungsregler 7 etwas höher.
Die Bedientaste 2 rastet nicht ein, wenn sie nach unten gedrückt wird.	Der Netzstecker steckt nicht in der Netzsteckdose.	Stecken Sie den Netzstecker in eine Netzsteckdose.
	Das Gerät ist defekt.	Wenden Sie sich an den Kundendienst.
	Das Sichtfenster 8 ist nicht richtig eingesetzt, bzw. nicht eingerastet.	Setzen Sie das Sichtfenster 8 korrekt ein und achten Sie darauf, dass es einrastet.

Entsorgung



Werfen Sie das Gerät keinesfalls in den normalen Hausmüll. Dieses Produkt unterliegt der europäischen Richtlinie 2012/19/EU (Waste Electrical and Electronic Equipment).

Entsorgen Sie das Gerät über einen zugelassenen Entsorgungsbetrieb oder über Ihre kommunale Entsorgungseinrichtung. Beachten Sie die aktuell geltenden Vorschriften. Setzen Sie sich im Zweifelsfall mit Ihrer Entsorgungseinrichtung in Verbindung.

Garantie der Kompernaß Handels GmbH

Sehr geehrte Kundin, sehr geehrter Kunde,

Sie erhalten auf dieses Gerät 3 Jahre Garantie ab Kaufdatum. Im Falle von Mängeln dieses Produkts stehen Ihnen gegen den Verkäufer des Produkts gesetzliche Rechte zu. Diese gesetzlichen Rechte werden durch unsere im Folgenden dargestellte Garantie nicht eingeschränkt.

Garantiebedingungen

Die Garantiefrist beginnt mit dem Kaufdatum. Bitte bewahren Sie den Original-Kassenbon gut auf. Diese Unterlage wird als Nachweis für den Kauf benötigt.

Tritt innerhalb von drei Jahren ab dem Kaufdatum dieses Produkts ein Material- oder Fabrikationsfehler auf, wird das Produkt von uns – nach unserer Wahl – für Sie kostenlos repariert oder ersetzt. Diese Garantieleistung setzt voraus, dass innerhalb der Drei-Jahres-Frist das defekte Gerät und der Kaufbeleg (Kassenbon) vorgelegt und schriftlich kurz beschrieben wird, worin der Mangel besteht und wann er aufgetreten ist.

Wenn der Defekt von unserer Garantie gedeckt ist, erhalten Sie das reparierte oder ein neues Produkt zurück. Mit Reparatur oder Austausch des Produkts beginnt kein neuer Garantiezeitraum.

Garantiezeit und gesetzliche Mängelansprüche

Die Garantiezeit wird durch die Gewährleistung nicht verlängert. Dies gilt auch für ersetzte und reparierte Teile. Eventuell schon beim Kauf vorhandene Schäden und Mängel müssen sofort nach dem Auspacken gemeldet werden. Nach Ablauf der Garantiezeit anfallende Reparaturen sind kostenpflichtig.

Garantieumfang

Das Gerät wurde nach strengen Qualitätsrichtlinien sorgfältig produziert und vor Auslieferung gewissenhaft geprüft.

Die Garantieleistung gilt für Material- oder Fabrikationsfehler. Diese Garantie erstreckt sich nicht auf Produktteile, die normaler Abnutzung ausgesetzt sind und daher als Verschleißteile angesehen werden können oder für Beschädigungen an zerbrechlichen Teilen, z. B. Schalter, Akkus, Backformen oder Teile die aus Glas gefertigt sind.

Diese Garantie verfällt, wenn das Produkt beschädigt, nicht sachgemäß benutzt oder gewartet wurde. Für eine sachgemäße Benutzung des Produkts sind alle in der Bedienungsanleitung aufgeführten Anweisungen genau einzuhalten. Verwendungszwecke und Handlungen, von denen in der Bedienungsanleitung abgeraten oder vor denen gewarnt wird, sind unbedingt zu vermeiden.

Das Produkt ist nur für den privaten und nicht für den gewerblichen Gebrauch bestimmt. Bei missbräuchlicher und unsachgemäßer Behandlung, Gewaltanwendung und bei Eingriffen, die nicht von unserer autorisierten Service-Niederlassung vorgenommen wurden, erlischt die Garantie.

Abwicklung im Garantiefall

Um eine schnelle Bearbeitung ihres Anliegens zu gewährleisten, folgen Sie bitte den folgenden Hinweisen:

- Bitte halten Sie für alle Anfragen den Kassenbon und die Artikelnummer (z. B. IAN 12345) als Nachweis für den Kauf bereit.
- Die Artikelnummer entnehmen Sie bitte dem Typenschild, einer Gravur, auf dem Titelblatt ihrer Anleitung (unten links) oder als Aufkleber auf der Rück- oder Unterseite.
- Sollten Funktionsfehler oder sonstige Mängel auftreten kontaktieren Sie zunächst die nachfolgend benannte Serviceabteilung **telefonisch** oder per **E-Mail**.
- Ein als defekt erfasstes Produkt können Sie dann unter Beifügung des Kaufbelegs (Kassenbon) und der Angabe, worin der Mangel besteht und wann er aufgetreten ist, für Sie portofrei an die Ihnen mitgeteilte Service-Anschrift übersenden.



Auf www.lidl-service.com können Sie diese und viele weitere Handbücher, Produktvideos und Software herunterladen.

Service

DE Service Deutschland

Tel.: 0800 5435 111 (Kostenfrei aus dem dt. Festnetz/Mobilfunknetz)

E-Mail: kompernass@lidl.de

AT Service Österreich

Tel.: 0820 201 222 (0,15 EUR/Min.)

E-Mail: kompernass@lidl.at

CH Service Schweiz

Tel.: 0842 665566 (0,08 CHF/Min., Mobilfunk max. 0,40 CHF/Min.)

E-Mail: kompernass@lidl.ch

IAN 282593

Importeur

Bitte beachten Sie, dass die folgende Anschrift keine Serviceanschrift ist. Kontaktieren Sie zunächst die benannte Servicestelle.

KOMPERNASS HANDELS GMBH

BURGSTRASSE 21

44867 BOCHUM

GERMANY

www.kompernass.com

KOMPERNASS HANDELS GMBH

BURGSTRASSE 21

44867 BOCHUM

DEUTSCHLAND / GERMANY

www.kompernass.com

Estado de las informaciones · Versione delle informazioni

Last Information Update · Stand der Informationen:

12 / 2016 · Ident.-No.: SLTG1100A1-092016-2

IAN 282593