



CORDLESS MULTI-PURPOSE TOOL PAMFW 12 B2

(HU)

AKKUS MULTIFUNKCIÓS SZERSZÁM

Az originál használati utasítás fordítása

(CZ)

AKU MULTIFUNKČNÍ NÁŘADÍ

Překlad originálního provozního návodu

(DE) (AT) (CH)

AKKU-MULTIFUNKTIONSWERKZEUG

Originalbetriebsanleitung

(SI)

AKUMULATORSKO MULTIFUNKCIJSKO ORODJE

Prevod originalnega navodila za uporabo

(SK)

AKUMULÁTOROVÉ MULTIFUNKČNÉ NÁRADIE

Preklad originálneho návodu na obsluhu

IAN 290733



(HU)

Olvasás előtt kattintson az ábrát tartalmazó oldalra és végezetül ismerje meg a készülék mindegyik funkcióját.

(SI)

Pred branjem odprite stran s slikami in se nato seznanite z vsemi funkcijami naprave.

(CZ)

Před čtením si otevřete stranu s obrázky a potom se seznamte se všemi funkcemi přístroje.

(SK)

Pred čítaním si odklopte stranu s obrázkami a potom sa oboznámte so všetkými funkciami prístroja.

(DE) (AT) (CH)

Klappen Sie vor dem Lesen die Seite mit den Abbildungen aus und machen Sie sich anschließend mit allen Funktionen des Gerätes vertraut.

HU	Az originál használati utasítás fordítása	Oldal	1
SI	Prevod originalnega navodila za uporabo	Stran	13
CZ	Překlad originálního provozního návodu	Strana	25
SK	Překlad originálneho návodu na obsluhu	Strana	37
DE/AT/CH	Originalbetriebsanleitung	Seite	49

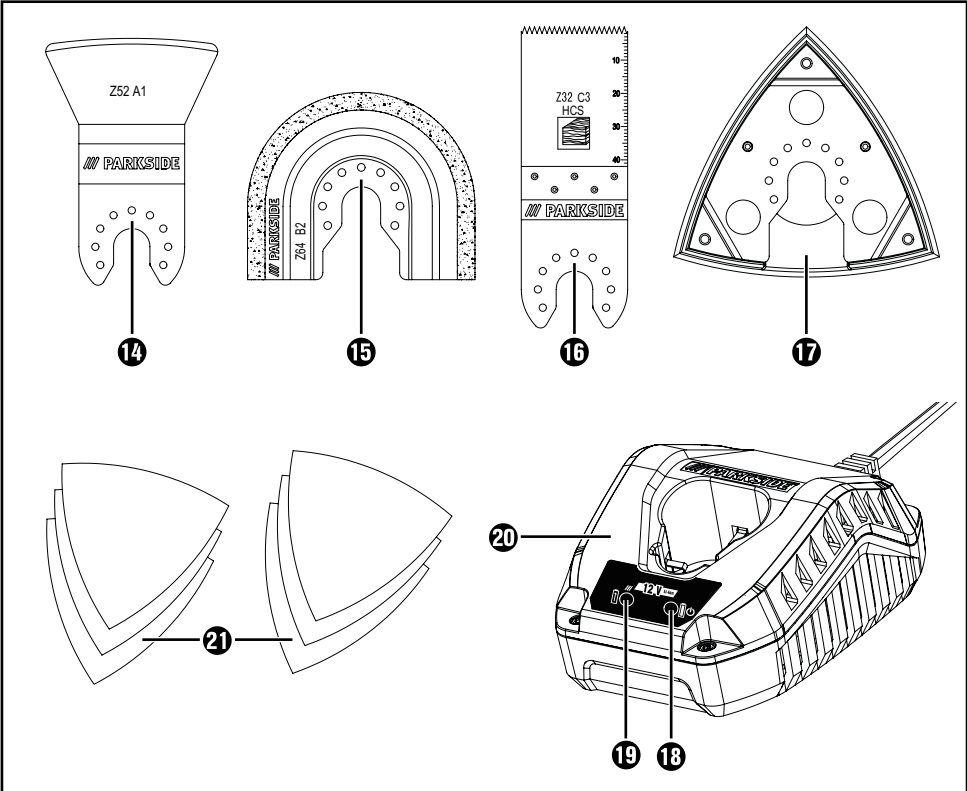
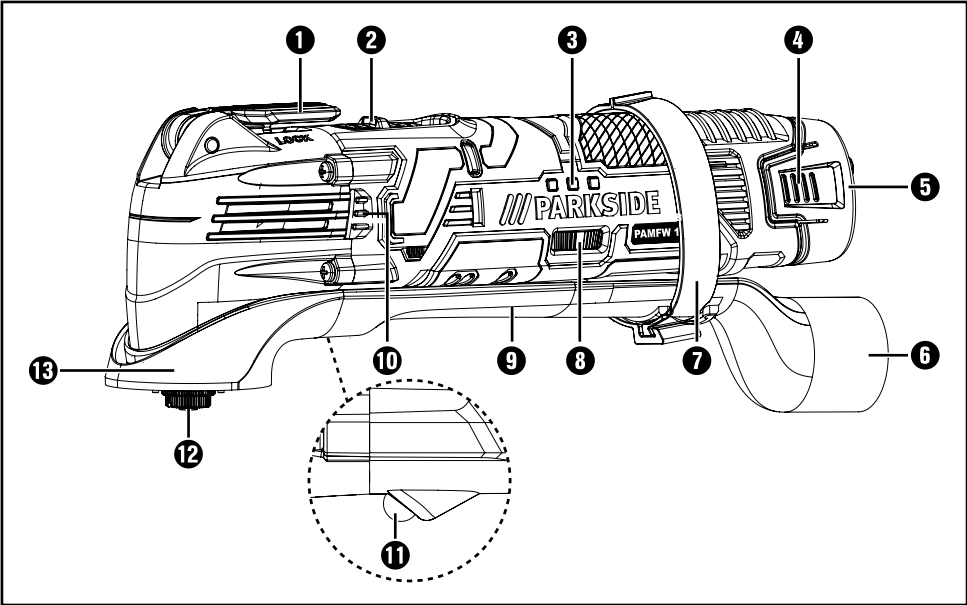

Tartalomjegyzék

Bevezető	2
Rendeltetésszerű használat	2
Felszereltség	2
A csomag tartalma	2
Műszaki adatok	2
Általános biztonsági előírások elektromos kéziszerszámokhoz	3
1. Munkahelyi biztonság	3
2. Elektromos biztonság	3
3. Személyi biztonság	4
4. Az elektromos kéziszerszám használata és kezelése	4
5. Az akkumulátoros kéziszerszám használata és kezelése	5
6. Szerviz	5
Csiszológépre vonatkozó készülék-specifikus biztonsági előírások	5
Töltővel kapcsolatos biztonsági előírások	6
Munkavégzésre vonatkozó tudnivalók	6
Üzembe helyezés előtt	6
Akkumulátor-telep kivétele/feltöltése/behelyezése	6
Akkumulátor állapotának ellenőrzése	7
Por- / forgács-elszívás	7
Porelszívó csatlakoztatása	7
Cserélhető szerszám kiválasztása	7
Csiszolólappal felhelyezése a csiszolólemeze	8
Cserélhető szerszám cseréje	8
Üzembe helyezés	9
Be- / kikapcsolás	9
Rezgésszám kiválasztása	9
Karbantartás és tisztítás	9
JÓTÁLLÁSI TÁJÉKOZTATÓ	10
Ártalmatlanítás	12
Az eredeti megfelelőségi nyilatkozat fordítása	12

AKKUS MULTIFUNKCIÓS SZERSZÁM PAMFW 12 B2

Bevezető

Gratulálunk új készüléke megvásárlásához. Vásárlásával kiváló minőségű termék mellett döntött. A használati útmutató a termék része. Fontos tudnivalókat tartalmaz a biztonságra, használatra és ártalmatlanításra vonatkozóan. A termék használata előtt ismerkedjen meg valamennyi használati útmutatóval és biztonsági figyelmeztetéssel. Csak a leírtak szerint és a megadott célokra használja a készüléket. A termék harmadik személynek történő továbbadása esetén adja át a termékhez tartozó valamennyi leírást is.

Rendeltetésszerű használat

A készülék fűrészelésre, vágásra és csiszolásra használható. Elsősorban az alábbi anyagokat lehet megmunkálni vele: Fa, műanyag, szárazépítő elemek, könnyű- és színesfémek, rögzítőelemek (pl. szeg, csavarok) és csempék. Különösen alkalmas a szegélyközei és szűk helyen végzett munkákhoz. A készülék minden más felhasználása rendeltetésellenesnek minősül és jelentős balesetveszélyt okozhat. A gép nem ipari használatra készült.

Felszereltség

- 1 Szerszám-kireteszelő kar
- 2 BE/KI kapcsoló
- 3 Akkumulátor-kijelző LED
- 4 Kireteszelő gombok
- 5 Akkumulátor-telep
- 6 Porelszívás (3 részes)
- 7 Készülékház-rögzítő
- 8 Rezgésszám-kiválasztó szabályozókerék
- 9 Elszívócsatorna
- 10 Szellőzőnyílás
- 11 LED-munkafény
- 12 Feszítőcsavar
- 13 Gyűrűcsatlakozó
- 14 Kaparó 52 mm
- 15 Gyémánt fűrészlap 64 mm
- 16 HCS merülőfűrészlap 32 mm
- 17 Csiszolólemez

- 18 Töltésszintjelző LED
- 19 Ellenőrző LED
- 20 Gyorstöltő
- 21 Csiszolólappok

A csomag tartalma

- 1 akkus multifunkciós zerszám PAMFW 12 B2
- 1 akkumulátor gyorstöltő PAMFW 12 B2-2
- 1 akkumulátor-telep PAMFW 12 B2-1
- 1 delta-csiszolólemez
- 6 csiszolólemez, 80 mm peremméret
- 1 kaparó 52 mm
- 1 HCS merülőfűrészlap 32 mm
- 1 gyémánt fűrészlap 64 mm
- 1 porelszívó (3 részes)
- 1 hordtáska
- 1 használati útmutató

Műszaki adatok

Akkumulátoros többfunkciós kéziszerszám: PAMFW 12 B2

Névleges feszültség:	12 V --- (egyenáram)
Fordulatszabályozó elektronika:	n_0 5000 - 19000 min ⁻¹
Oscillációs szög:	3,2°

Akkumulátor: PAMFW 12 B2-1

Típus:	LÍTIUM-ION
Névleges feszültség:	12 V --- (egyenáram)
Kapacitás:	2000 mAh

Akkumulátor gyorstöltő: PAMFW 12 B2-2

BEMENET/input:

Névleges feszültség:	230 V ~, 50 Hz (váltóáram)
----------------------	-------------------------------

Teljesítményfelvétel:	38 W
-----------------------	------

KIMENET/output:

Névleges feszültség:	12,6 V --- (egyenáram)
Töltőáram:	2,3 A
Töltési idő:	kb. 60 min
Biztosíték (belső):	2 A 
Védelmi osztály:	II/□ (dupla szigetelés)

Zaj- és rezgésinformációk:

A zaj mért értéke az EN 60745 szabvány szerint került meghatározásra. Az elektromos kéziszerszám A-súlyozott zajszintjének jellemző értéke:

Zajkibocsátási érték:

Hangnyomásszint L_{PA} : 73 dB(A)

Bizonytalansági érték K_{PA} : 3 dB

Hangerőszint L_{WA} : 83 dB(A)

Bizonytalansági érték K_{WA} : 3 dB

Viseljen hallásvédőt!

Rezgés összértéke (három irány vektorösszege), az EN 60745 szabvány szerint mérve:

Csiszolás:

Rezgés kibocsátási érték $a_h = 15,8 \text{ m/s}^2$

Bizonytalansági érték $K = 1,5 \text{ m/s}^2$

TUDNIVALÓ

- Jelen használati útmutatóban megadott rezgésszint az szabvány által meghatározott szabványos mérési eljárással lett meghatározva és felhasználható a készülékek összehasonlítására. A megadott rezgés kibocsátási érték a kitétség előzetes megbecsüléséhez is felhasználható.

FIGYELMEZTETÉS!

- A rezgésszint az elektromos kéziszerszám alkalmazásától függően változik és egyes esetekben a jelen útmutatókban megadott érték felett lehet. A rezgésterhelés alulbecsült lehet, ha az elektromos kéziszerszámot rendszeresen így használják. Próbálja a rezgésterhelést a lehető legalacsonyabb szinten tartani. A rezgésterhelés csökkentésére tett intézkedések például a kesztyű viselése az eszköz használata során és a munkaidő korlátozása. Ebben az esetben a működési ciklus minden részét figyelembe kell venni (például amikor az elektromos kéziszerszám ki van kapcsolva, és amikor bár be van kapcsolva, de terhelés nélkül fut).



Általános biztonsági előírások elektromos kéziszerszámokhoz



FIGYELMEZTETÉS!

- Olvassa el az összes biztonsági előírást és utasítást. A biztonsági előírások és utasítások figyelmen kívül hagyása áramütést, tüzet és/vagy súlyos sérüléseket okozhat.

Őrizze meg az összes biztonsági előírást és utasítást későbbi használatra.

A biztonsági előírásokban használt „elektromos kéziszerszám” kifejezés hálózatról (hálózati kábel nélkül) üzemeltetett elektromos kéziszerszámokra és akkumulátoros elektromos kéziszerszámokra (hálózati kábel nélkül) vonatkozik.

1. Munkahelyi biztonság

- Tartsa tisztán és jól megvilágítva a munkaterületét. A rendetlenség és a rosszul megvilágított munkaterület balesetet okozhat.
- Ne dolgozzon a készülékkel olyan robbanásveszélyes környezetben, ahol gyúlékony folyadékok, gázok vagy porok vannak. Az elektromos kéziszerszámok szikráznak, amik meggyújthatják a port vagy gőzöket.
- Az elektromos kéziszerszám használata közben ne engedjen közel gyermekeket és más személyeket. Ha elterelik a figyelmét, elveszítheti uralmát a készülék felett.

2. Elektromos biztonság

- Az elektromos kéziszerszám csatlakozódugójának illeszkednie kell a csatlakozóaljzatba. A csatlakozót semmilyen módon nem szabad megváltoztatni. Ne használjon adapter-csatlakozót a védőföldelt elektromos kéziszerszámmal együtt. A módosíthatatlan csatlakozó és a megfelelő csatlakozóaljzat használata csökkenti az elektromos áramütés veszélyét.
- Ügyeljen arra, hogy teste ne érintkezzen földelt felülettel, mint például csővezeték, fűtőtest, tűzhely vagy hűtőszekrény felületével. Az áramütés kockázata nagyobb, ha teste földelve van.

- c) Óvja az elektromos kéziszerszámot esőtől vagy nedves környezettől. Növeli az áramütés kockázatát, ha víz kerül az elektromos készülékbe.
- d) Ne használja a vezetékét rendeltetésellenes célra, az elektromos kéziszerszámot ne vigye és ne akassza fel a kábelnél fogva vagy ne a kábelnél fogva húzza ki a csatlakozót az aljzattól. Tartsa távol a vezetékét hőtől, olajtól, éles szegélyektől vagy mozgó alkatrészektől. A sérült vagy összecsavarodott vezeték növeli az áramütés kockázatát.
- e) Ha a szabadban dolgozik az elektromos kéziszerszámmal, akkor csak olyan hosszabbító kábelt használjon, ami kültérre is engedélyezett. A kültéri használatra alkalmas hosszabbító kábellel csökkentheti az áramütés veszélyét.
- f) Ha az elektromos kéziszerszám nedves helyen való használata elkerülhetetlen, használjon hibaáram védőkapcsolót. A hibaáram védőkapcsoló használata csökkenti az áramütés veszélyének kockázatát.
- d) Távolítsa el a beállításához használt szerszámokat vagy csavar kulcsokat az elektromos kéziszerszám bekapcsolása előtt. A készülék forgó részében maradt szerszám vagy kulcs balesetet okozhat.
- e) Kerülje a normálistól eltérő testtartást. Vegyen fel biztonságos álló helyzetet és tartsa meg folyamatosan az egyensúlyát. Ily módon váratlan helyzetekben is jobban úrrá tud lenni a készüléken.
- f) Viseljen alkalmas ruházatot. Ne viseljen bő ruházatot vagy ékszert. Tartsa távol a haját, ruháját és kesztyűjét a mozgó részekről. A laza ruházat, az ékszer vagy a hosszú haj beleakadhat a mozgó részekbe.
- g) Amennyiben a készülékhez porelszívó és porgyűjtő berendezés is szerelhető, akkor győződjön meg arról, hogy azok csatlakoztatva vannak és használatuk helyesen történik. A porelszívó alkalmazása csökkentheti a por általi veszélyeztetést.

3. Személyi biztonság

- a) Legyen mindig figyelmes, figyeljen arra, amit tesz és hozzáértéssel végezze a munkát az elektromos kéziszerszámmal. Ne használjon elektromos kéziszerszámot, ha fáradt, vagy ha kábítószert, alkoholt vagy gyógyszert használ. Az elektromos kéziszerszám használatakor már egy pillanatnyi figyelmetlenség is komoly sérüléseket okozhat.
- b) Viseljen személyes védőfelszerelést és mindig legyen fel védőszemüveget. Az elektromos kéziszerszám jellegének és használatának megfelelő személyes védőfelszerelés, például pormaszok, csúszásmentes biztonsági cipő, védősisak vagy fülvédő csökkenti a személyi sérülések veszélyét.
- c) Előzze meg a készülék véletlenszerű bekapcsolását. Győződjön meg arról, hogy az elektromos kéziszerszám ki van kapcsolva, mielőtt a villamos hálózatra és/vagy az akkumulátorra csatlakoztatja, illetve kézbe veszi vagy viszi. Balesetet okozhat, ha a készülék hordozása közben az ujjja a BE/KI kapcsolón van vagy a készülék már bekapcsolt állapotban van, amikor csatlakoztatja az áramellátásra.

4. Az elektromos kéziszerszám használata és kezelése

- a) Ne terhelje túl a készüléket. A munkájának megfelelő elektromos kéziszerszámot használja. A megfelelő elektromos kéziszerszámmal jobban és biztonságosabban tud dolgozni a megadott teljesítmény-tartományban.
- b) Ne használjon olyan elektromos kéziszerszámot, amelyiknek hibás a kapcsolója. A nem be- és kikapcsolható elektromos kéziszerszám használata veszélyes és meg kell javíttatni.
- c) Húzza ki a csatlakozót az aljzattól és/vagy vegye le az akkumulátort, mielőtt beállításokat végez a készüléken, tartozékokat cserél vagy a készüléket elteszi. Ezzel a megelőző biztonsági intézkedéssel megakadályozható az elektromos kéziszerszám véletlen bekapcsolása.
- d) A nem használt elektromos kéziszerszámot gyermekektől elzárva tárolja. Ne engedje, hogy olyan személyek használják a készüléket, akik nem ismerik annak használatát, vagy nem olvasták az erre vonatkozó utasításokat. Az elektromos kéziszerszámok veszélyesek, ha tapasztalatlan személyek használják azokat.

- e) Gondosan ápolja az elektromos kéziszerszámokat. Ellenőrizze, hogy a mozgó részek tökéletesen működnek és nincsenek beszorulva, részei nincsenek eltörve vagy olyanyra megsérülve, hogy az befolyásolná az elektromos kéziszerszám működését. A készülék használata előtt javíttassa meg a sérült részeket. A rosszul karbantartott elektromos kéziszerszámok sok balesetet okoznak.
- f) A vágószerszámokat tartsa mindig élesen és tisztán. A gondosan karbantartott éles vágóeszközök kisebb valószínűséggel szorulnak be és könnyebben irányíthatók.
- g) Az elektromos kéziszerszámot, a tartozékokat, a betétszerszámokat stb. a használati utasításnak megfelelően használja. Vegye figyelembe a munkakörülményeket és az elvégzendő feladatot. Az elektromos kéziszerszám rendeltetésétől eltérő használata veszélyes helyzeteket teremthet.

5. Az akkumulátoros kéziszerszám használata és kezelése

- a) Az akkumulátort csak a gyártó által ajánlott töltővel töltsse. Olyan töltő esetén, amely egy bizonyos típusú akkumulátor töltésére alkalmas, tűzveszély áll fenn, ha másfajta akkumulátorral használják.
- b) Csak elektromos kéziszerszámba való akkumulátort használjon. Más akkumulátorok használata sérülést okozhat és tűzveszélyes.
- c) A nem használt akkumulátort tartsa megfelelő távolságban gémkapcsoktól, érméktől, kulcsoktól, szögektől, csavaroktól vagy más apró fémtárgyaktól, amelyek rövidzárlatot okozhatnak. Az akkumulátor érintkezői közötti rövidzárlat égési sérülést vagy tűzet okozhat.
- d) Helytelen alkalmazás esetén folyadék szivároghat ki az akkumulátorból. Kerülje az érintkezést vele. Ha véletlenül mégis hozzáérne, öblítse le vízzel. Ha a folyadék a szembe kerül, forduljon orvoshoz. A kiszivárgó folyadék bőrirritációt vagy égési sérülést okozhat.



FIGYELEM! ROBBANÁSVESZÉLY!
Soha ne töltsön fel nem tölthető elemet.



Védje az akkumulátort hőségtől, például tartós napsütéstől, tűztől, víztől és nedvességtől!



Robbanásveszély áll fenn.



6. Szerviz

- a) Az elektromos kéziszerszámot csak szakképzett szakemberrel és csak eredeti cserealkatrészekkel javíttassa. Ezzel biztosíthatja az elektromos kéziszerszám hosszan tartó biztonságos működését.

Csiszológépre vonatkozó készülék-specifikus biztonsági előírások

FIGYELMEZTETÉS!

- Az ólomtartalmú festékek, bizonyos fafajták és fémek, valamint ehhez hasonló anyagok porai károsak lehetnek az egészségre.
- Az említett porok érintése vagy belégzése veszélyes lehet a kezelő vagy a közelben tartózkodó személyek számára.
- Viseljen védőszemüveget és porvédő maszkot!

Töltővel kapcsolatos biztonsági előírások

- A készüléket 8 éves kor feletti gyermekek és csökkent fizikai, érzékszervi vagy szellemi képességű vagy tapasztalattal, illetve tudással nem rendelkező személyek felügyelet mellett használhatják, ha felvilágosították őket a készülék biztonságos használatáról és megértették az ebből eredő veszélyeket. Gyermekek nem játszhatnak a készülékkel. Tisztítást és a felhasználó által végzendő karbantartást felügyelet nélküli gyermekek nem végezhetnek.
- A veszélyek elkerülése érdekében a sérült csatlakozóvezetéket a gyártónak, a gyártó vevőszolgálatának vagy hasonló szakképzett személynek kell kicserélnie.



A töltő kizárólag beltéri használatra alkalmas.

▲ FIGYELMEZTETÉS!

- Ne használja a készüléket sérült kábellel, hálózati kábellel vagy hálózati csatlakozódugóval. A sérült hálózati kábel az áramütés veszélye miatt életveszélyes.

Munkavégzésre vonatkozó tudnivalók

Munkaelv:

Az oszcilláló hajtás a cserélhető szerszámot percenként 5000 - 19000 alkalommal lengeti ide-oda. Ez még a legszűkebb helyen is pontos munkát tesz lehetővé.

Fűrészelés / vágás:

- Csak ép és kifogástalan fűrészlapot használjon. Az elhajlott, életlen vagy más módon sérült fűrészlapok eltörhetnek.
- Könnyű építőanyagok fűrészelése esetén vegye figyelembe a jogszabályi rendelkezéseket és az anyaggyártó ajánlásait.
- Merülőfűrészeléssel csak fát, gipszkartont vagy ezekhez hasonló anyagokat szabad megmunkálni!

Csiszolás:

- Ügyeljen az egyenes rányomásra, így növelheti a csiszolólapok **21** élettartamát.

Üzembe helyezés előtt Akkumulátor-telep kivétele/ feltöltése/behelyezése

▲ VIGYÁZAT!

- ▶ Mindig húzza ki a hálózati csatlakozódugót, mielőtt az akkumulátor-telepet **5** kiveszi a töltőből vagy behelyezi.

TUDNIVALÓ

- ▶ Az akkumulátor részben feltöltve kerül kiszállításra. Üzembe helyezés előtt töltsé legalább 1 órán keresztül az akkumulátort a töltővel. Ezzel elérheti az akkumulátor teljes teljesítményét. A Li-Ion akkumulátorokat bármikor feltöltheti, anélkül hogy csökkenne az élettartamuk. A töltés megszakítása nem károsítja az akkumulátort.
- Soha ne töltsé az akkumulátor-telepet **5** akkor, ha a környezet hőmérséklete 10 °C alatt vagy 40 °C felett van.

1. Az akkumulátor-telep **5** kivételéhez nyomja meg a kireteszelő gombokat **4** és húzza ki az akkumulátor-telepet **5** a készülékből.
2. Helyezze be az akkumulátor-telepet **5** a gyors-töltőbe **20**.
3. Csatlakoztassa a hálózati csatlakozódugót a csatlakozóaljzatba. Az ellenőrző LED **19** pirosan világít.
4. A zöld töltésszintjelző LED **18** azt jelzi, hogy a töltési folyamat lezárult és az akkumulátor-telep **5** üzemkész.
5. Helyezze be az akkumulátor-telepet **5** a készülékbe.

Akkumulátor állapotának ellenőrzése

- ◆ Az akkumulátor állapotának ellenőrzéséhez nyomja meg a BE/KI kapcsolót **2** (lásd a fő képet is). Az állapot, illetve a fennmaradó teljesítmény az alábbiak szerint jelenik meg az akkumulátor-kijelző LED-en **6**:
- ◆ PIROS / NARANCSSÁRGA / ZÖLD = maximális töltés
PIROS / NARANCSSÁRGA = közepes töltés
PIROS = gyenge töltés – akkumulátor töltése szükséges

Por- / forgács-elszívás

Azbesztartalmú anyagokat nem szabad megmunkálni. Az azbeszt rákkeltőnek számít.

▲ FIGYELMEZTETÉS! TÜZVESZÉLY!

- Tűzveszély áll fenn olyan elektromos készülékekkel végzett munka során, melyek porszívó berendezésen keresztül a porszívóhoz csatlakoztathatók! Kedvezőtlen feltételek mellett - pl. szikrázás, fában található fém vagy fémmaradványok csiszolásakor - a fűrészpor meggyulladhat a porszívó porzsákjában. Ez különösen akkor történhet meg, ha a fapor festékmaradvánnyal vagy egyéb vegyi anyaggal keveredik és a csiszolt anyag hosszú megmunkálás után felforrósodik. Ezért mindenképpen kerülje el a csiszolandó munkadarab és a készülék felhevülését. A munkaszünetek előtt mindenképpen ürítse ki a porszívó porzsákját.

- Használjon mindig porelszívót.
- Gondoskodjon a munkahely megfelelő szellőztetéséről.
- Vegye figyelembe a megmunkálandó anyagra az Ön országában alkalmazandó szabályokat.

Porelszívó csatlakoztatása

- ◆ Helyezze fel a porelszívót **6** a készülékre. Rögzítse ezeket a készülékház-rögzítő **7** felhelyezésével.
- ◆ Csatlakoztassa az engedélyezett porelszívó-berendezés (pl. műhelyporszívó) tömlőjét a külső elszívó adapterére.

Cserélhető szerszám kiválasztása

TUDNIVALÓ

- ▶ Az univerzális befogó egyszerű szerszámcserét tesz lehetővé és minden szokásos tartozékhoz illik.

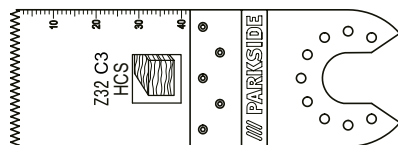

HCS merülőfűrészlap 32 mm

Alapanyag:

Fa, műanyag, gipszkarton és más puha anyagok

Alkalmazás:

- Vágó és merülőfűrészelés
- Peremközeli fűrészelés, nehezen hozzáférhető területeken is

Példa: Könnyűszerkezetű falak nyílásainak kifűrészélése

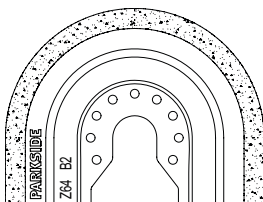

Gyémánt fűrészlap

Alapanyag:

Csemperagasztó, padlólapfűga

Alkalmazás:

- Anyagmaradványok eltávolítása, például csemperagasztó eltávolítása sérült padlólapok cseréje esetén.
- Hézagkitöltő anyag felmarása falicsempéknél és a padlólapoknál.

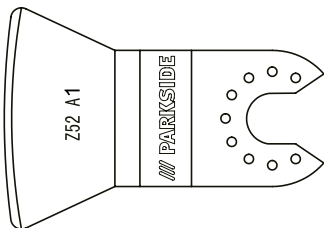

Kaparó

Alapanyag:

Habarc- / betonmaradványok, csempe- / szőnyegragasztó, festék- / szilikonmaradványok

Alkalmazás:

- Anyagmaradványok eltávolítása, például szőnyegragasztó eltávolítása a padlóról.

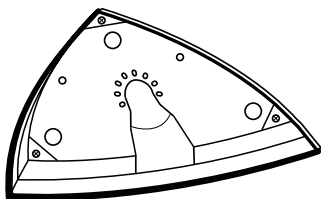

Csiszolólemez

Alapanyag:

Fa és fém (a csiszolólapokat 21 a csomag tartalmazza), fa*, fém*

* a csiszolólaptól függően

Alkalmazás:

- Csiszolás szegélyeken és nehezen hozzáférhető területeken.

Csiszolólap felhelyezése a csiszolólemezre

- ◆ Helyezze fel a csiszolólapot 21 a csiszolólemezre 17 középeré.

Cserélhető szerszám cseréje

TUDNIVALÓ

- ▶ Porelszívó használata esetén a porelszívót a cserélhető szerszám felszerelése cseréje előtt kell csatlakoztatni (lásd a „Porelszívó csatlakoztatása” fejezetet).

⚠ FIGYELMEZTETÉS! SÉRÜLÉSVESZÉLY!

- A készüléken végzendő munkálatok előtt vegye ki az elektromos kéziszerszám akkumulátorát!
- ◆ Adott esetben vegye ki a már behelyezett cserélhető szerszámot. Ehhez hajtsa fel a szerszám-kireteszelő kart 1.
- ◆ Helyezze be a cserélhető szerszámot (pl. merülőfűrészlapot 16) a szerszámbefogóba.

TUDNIVALÓ

- ▶ A cserélhető szerszám tetszés szerinti raszterhelyzetben behelyezhető a szerszámbefogóba.
- ◆ És ismét rögzítse a cserélhető szerszámot a szerszám-kireteszelő kar 1 ismételt lefelé nyomásával.
- Ellenőrizze a cserélhető szerszám megfelelő illeszkedését. A helytelenül vagy nem stabilan rögzített cserélhető szerszámok működés közben kioldódhatnak és sérüléseket okozhatnak.

Üzembe helyezés

Be- / kikapcsolás

Bekapcsolás:

- ◆ A készülék bekapcsolásához tolja előre a BE/KI kapcsolót **2**. A LED-munkafény **11** bekapcsolásnál világít és lehetővé teszi a munkaterület megvilágítását kedvezőtlen fényviszonyok esetén.

TUDNIVALÓ

- ▶ A LED-munkafény **11** csak akkor lehet alkalmazni, anélkül porelszívás **6**.

Kikapcsolás:

- ◆ A készülék kikapcsolásához tolja hátra a BE/KI kapcsolót **2**.

Rezgésszám kiválasztása

- ◆ Válassza ki a szükséges rezgésszámot a rezgésszám-kiválasztó szabályozókerékkel **8**.
1. fokozat: alacsony rezgésszám
- ◆ 6. fokozat: magas rezgésszám

TUDNIVALÓ

- ▶ A szükséges rezgésszám a munkaanyagtól és a munkakörülményektől függ és gyakorlati próbák során lehet meghatározni.

Karbantartás és tisztítás



FIGYELMEZTETÉS! SÉRÜLÉSVESZÉLY!

A készüléken végzendő bármely művelet előtt kapcsolja ki a készüléket és vegye ki az akkumulátort.

- A készülék tisztításához ne használjon éles tárgyakat. Ne hagyja, hogy folyadék kerüljön a készülék belsejébe. Ellenkező esetben kár keletkezhet a készülékben.
- A készüléket rendszeresen tisztítsa, lehetőleg közvetlenül a használatot követően.
- A burkolat tisztításához használjon száraz törülköződöt. Soha ne használjon benzint vagy olyan oldószert, tisztítószert, amely kárt tesz a műanyagban.
- A készülék alapos tisztításához porszívó szükséges.

- A szellőzőnyílásokat mindig szabadon kell hagyni.
- A felületre tapadó csiszolóport ecsettel távolítsa el.
- A lítium-ion akkumulátor hosszabb időtartamú tárolása esetén rendszeresen ellenőrizni kell az akkumulátor töltöttségét. Az optimális töltöttségi állapot 50 % és 80 % között van. Az optimális tárolási környezet hűvös és száraz.

TUDNIVALÓ

- ▶ A felsorolásban nem szereplő alkatrészeket (mint pl. szénkefe, pótakkumulátor) szerviz-forródrótunkon keresztül rendelheti meg.

HU
JÓTÁLLÁSI TÁJÉKOZTATÓ

A termék megnevezése: Akkus multifunkciós zerszám	Gyártási szám: 290733
A termék típusa: PAMFW 12 B2	A termék azonosításra alkalmas részeinek meghatározása:
A gyártó cégneve és címe: KOMPERNASS HANDELS GMBH BURGSTRASSE 21 DE-44867 BOCHUM NÉMETORSZÁG	A szerviz neve, címe és telefonszáma: Szerviz Magyarország / Hornos Ltd. Zrínyi Utca 39, 2600 Vac, Tel.: 06800 21225
Az importáló és forgalmazó cégneve és címe: Lidl Magyarország Kereskedelmi Bt., H-1037 Budapest, Rádl árok 6.	

1. A jótállási idő a Magyar Köztársaság területén, Lidl Magyarország Kereskedelmi Bt. üzletében történt vásárlás napjától számított 3 év.
2. A jótállási igény a jótállási jeggyel érvényesíthető. A jótállási jegy szabálytalan kiállítása, vagy átadásának elmaradása nem érinti a jótállási kötelezettség-vállalás érvényességét. Kérjük, hogy a vásárlás tényének és időpontjának bizonyítására őrizze meg a pénztári fizetésnél kapott jótállási jegyet (nyugtát).
3. A vásárlástól számított három napon belül érvényesített csereigény esetén a forgalmazó köteles a terméket kicserélni, feltéve ha a hiba a rendeltetésszerű használatot akadályozza. A jótállási jogokat a termék tulajdonosaként a fogyasztó érvényesítheti az áruházakban, valamint a jótállási tájékoztatóban feltüntetett szervizekben.

A fogyasztó jótállási kifogásáról a forgalmazó (szerviz) jegyzőkönyvet köteles felvenni, amelyben rögzíteni kell a fogyasztó nevét, címét, a fogyasztási cikk (termék) megnevezését, vételárát, a vásárlás időpontját, a hiba bejelentésének időpontját, a hiba leírását, a fogyasztó által érvényesíteni kívánt igényt, a kifogás rendezésének módját. Amennyiben a kifogás rendezésének módja a fogyasztó igényétől eltér, ennek indokolását a jegyzőkönyvben meg kell adni. A jegyzőkönyv másolatát a fogyasztónak át kell adni. Ha a kötelezett a fogyasztó igényének teljesíthetőségéről annak bejelentésekor nem tud nyilatkozni, álláspontjáról legkésőbb három munkanapon belül köteles értesíteni a fogyasztót.

A jótállás ideje alatt a fogyasztó kérheti a termék kijavítását, kicserélését, vagy ha a termék nem javítható vagy cserélhető, árleszállítást kérhet, vagy elállhat a szerződéstől és visszakérheti a vételárát. Ha a forgalmazó, vagy szerviz a termék kijavítását megfelelő határidőre nem vállalja, vagy nem végzi el, a fogyasztó a hibát a forgalmazó költségére kijavíthatja, vagy mással kijavíttathatja. A kijavítás során a termékbe csak új alkatrészt kerülhet beépítésre.

4. A fogyasztó a hiba felfedezése után a lehető legrövidebb időn belül köteles a hibát bejelenteni és a terméket a jótállási jogok érvényesítése céljából átadni. A hiba felfedezésétől számított két hónapon belül bejelentett jótállási igényt időben közöltnek kell tekinteni. A közlés elmaradásából eredő kárért a fogyasztó felelős. A jótállási igény érvényesíthetőségének határideje a termék, vagy fődarabjának kicserélése, kijavítása esetén a kicserélt, vagy kijavított termékre, illetve alkatrészre újra kezdődik.
5. A rögzített bekötésű, illetve a 10 kg-nál súlyosabb, vagy tömegközlekedési eszközön nem szállítható terméket az üzemeltetés helyén kell megjavítani. Abban az esetben, ha a javítás a helyszínen nem végezhető el, a termék ki- és visszaszereléséről, valamint szállításáról a forgalmazónak kell gondoskodnia.
6. A jótállás nem áll fenn, ha a hiba a nem rendeltetésszerű használatból, átalakításból, helytelen tárolásból, vagy a használati utasítástól eltérő kezelésből, vagy bármely a vásárlást követő behatásból fakad, vagy elemi kár okozta, és azt a forgalmazó, vagy a szerviz bizonyítja. A jótállás nem vonatkozik a mozgó kopó alkatrészek (világítótestek, gumibroncsok stb.) rendeltetésszerű elhasználódására. A szerviz és a forgalmazó a kijavítás során nem felel a terméken a fogyasztó vagy harmadik személyek által tárolt adatokért vagy beállításokért.

A jótállás a fogyasztó törvényből eredő szavatossági jogait és azok érvényesíthetőségét nem érinti.

A jótállási igény bejelentésének és javításra átvételi időpontja:	A hiba oka:
A fogyasztó részére történő visszaadás időpontja:	A hiba javításának módja:
A szerviz bélyegzője, kelt és aláírása:	A javításra tekintettel a jótállás új határideje:

Ártalmatlanítás



A csomagolás környezetbarát anyagokból készült, amit a helyi hulladékhasznosítónál adhat le ártalmatlanításra.



Ne dobjon elektromos kéziszerszámot a háztartási hulladékba!

A 2012/19/EU európai irányelv értelmében az elektromos kéziszerszámokat elkülönítve kell gyűjteni és környezetbarát módon kell újrahasznosítani.



Ne dobjon akkumulátort a háztartási hulladékba!

A hibás vagy elhasználódott akkumulátorokat a 2006/66/EC irányelv szerint újra kell hasznosítani. Az akkumulátor-telepet és / vagy a készüléket a rendelkezésre álló gyűjtőhelyeken adhatja vissza. Az elhasznált elektromos kéziszerszámok / akkumulátorok ártalmatlanítási lehetőségeiről tájékozódjon települése önkormányzatánál.

Az eredeti megfelelőségi nyilatkozat fordítása

Mi, a KOMPERNASS HANDELS GMBH, a dokumentáció felelőse: Semi Uguzlu, BURGSTR. 21, DE - 44867 BOCHUM, NÉMETORSZÁG, ezennel igazoljuk, hogy ez a termék megfelel az alábbi szabványoknak, normatív dokumentumoknak és EK-irányelveknek:

**Gépek irányelv
(2006 / 42 / EC)**

**EK alacsony-feszültségi irányelv
(2014 / 35 / EU)**

**Elektromágneses összeférhetőség
(2014 / 30 / EU)**

**RoHS irányelv
(2011 / 65 / EU)***

*A kiállított megfelelőségi nyilatkozat tekintetében kizárólag a gyártó felel. A nyilatkozat fenti tárgya megfelel az Európa Parlament és Tanács 2011. június 8-i, egyes veszélyes anyagok elektromos és elektronikus berendezésekben való alkalmazásának korlátozásáról szóló 2011/65/EU irányelvnek.

Alkalmazott harmonizált szabványok:

EN 60745-1:2009+A11
EN 60745-2-4:2009+A11
EN 55014-1:2006+A1+A2
EN 55014-2:2015
EN 61000-3-3:2013
EN 61000-3-2:2014
EN 60335-2-29:2004+A2
EN 60335-1:2012+A11
EN 62233:2008

Típus / Készülék megnevezése:

Akkus multifunkciós zerszám PAMFW 12 B2

Gyártási év: 2017-12

Sorozatszám: IAN 290733

Bochum, 2017.12.04.

Semi Uguzlu

- minőségbiztosítási vezető -

A továbbfejlesztés érdekében fenntartjuk a műszaki változtatások jogát.

Kazalo

Uvod	14
Predvidena uporaba.	14
Oprema	14
Vsebina kompleta.	14
Tehnični podatki.	14
Splošna varnostna navodila za električna orodja	15
1. Varstvo pri delu	15
2. Električna varnost.	15
3. Varnost oseb	16
4. Uporaba in ravnanje z električnim orodjem.	16
5. Uporaba in ravnanje z akumulatorskim orodjem.	17
6. Servis	17
Posebna varnostna navodila za brusilnike	17
Varnostna navodila za polnilnike	18
Navodila za delo	18
Pred prvo uporabo	18
Odstranjevanje/polnjenje/vstavljanje akumulatorja	18
Preverjanje stanja akumulatorja	19
Sesanje prahu/opilkov	19
Priključitev sesalnika za prah	19
Izbira orodja	19
Namestitev brusnega papirja na brusilno ploščo	20
Menjava orodja	20
Začetek uporabe	21
Vklop/izklop.	21
Izbira števila vibracij.	21
Vzdrževanje in čiščenje	21
Proizvajalec	22
Pooblaščen serviser	22
Garancijski list	22
Odstranjevanje med odpadke	23
Prevod izvirne izjave o skladnosti	24

AKUMULATORSKO MULTIFUNKCIJSKO ORODJE PAMFW 12 B2

Uvod

Čestitamo vam ob nakupu nove naprave. Odločili ste se za kakovosten izdelek. Navodila za uporabo so sestavni del tega izdelka. Vsebujejo pomembna navodila za varnost, uporabo in odlaganje naprave med odpadke. Preden začnete izdelek uporabljati, se seznanite z vsemi navodili za uporabo in varnost. Izdelek uporabljajte le tako, kot je opisano, in samo za navedena področja uporabe. Ob predaji izdelka tretji osebi zraven priložite vso dokumentacijo.

Predvidena uporaba

Naprava je predvidena za žaganje, rezanje in brušenje. Primerna je predvsem za obdelavo naslednjih materialov: les, umetne snovi, elementi suhe gradnje, lahke in barvne kovine, pritrdilni elementi (npr. žebliji, vijaki) ter stenke ploščice. Posebej primerna je za delo ob robovih in za poravnavanje. Vsaka druga vrsta uporabe ali sprememba naprave velja za nepredvideno in pomeni bistveno nevarnost nesreče. Ni za poslovno uporabo.

Oprema

- 1 ročica za sprostitvev orodja
- 2 stikalo za vklop/izklop
- 3 lučka LED akumulatorja
- 4 tipki za sprostitvev
- 5 akumulator
- 6 nastavek za sesanje (3-delni)
- 7 pritrditev ohišja
- 8 kolesce za izbiro števila vibracij
- 9 sesalni kanal
- 10 prezračevalne reže
- 11 delovna lučka LED
- 12 vpenjalni vijak
- 13 obročni priključek
- 14 strgalo 52 mm
- 15 diamantni žagin list 64 mm
- 16 potopni žagin list HCS 32 mm
- 17 brusilna plošča
- 18 lučka LED za stanje polnjenja

- 19 kontrolna lučka LED
- 20 hitri polnilnik
- 21 brusni listi

Vsebina kompleta

- 1 akumulatorsko multifunkcijsko orodje PAMFW 12 B2
- 1 hitri polnilnik akumulatorjev PAMFW 12 B2-2
- 1 akumulator PAMFW 12 B2-1
- 1 trikotna brusilna plošča
- 6 brusnih listov z mero roba 80 mm
- 1 strgalni nož 52 mm
- 1 potopni žagin list HCS 32 mm
- 1 diamantni žagin list 64 mm
- 1 nastavek za sesanje (3-delni)
- 1 prenosni kovček
- 1 navodila za uporabo

Tehnični podatki

Akumulatorsko večnamensko orodje: PAMFW 12 B2

Nazivna napetost:	12 V \equiv (enosmerni tok)
Nazivno število vrtljajev v prostem teku:	n_0 5000–19.000 min ⁻¹
Kot nihanja:	3,2°

Akumulator: PAMFW 12 B2-1

Tip:	LITIJ-IONSKI
Nazivna napetost:	12 V \equiv (enosmerni tok)
Kapaciteta:	2000 mAh

Hitri polnilnik akumulatorjev: PAMFW 12 B2-2

VHOD/Input:

Nazivna napetost:	230 V \sim , 50 Hz (izmenični tok)
-------------------	--------------------------------------

Vhodna moč:	38 W
-------------	------

IZHOD/Output:

Nazivna napetost:	12,6 V \equiv (enosmerni tok)
Nazivni tok:	2,3 A
Trajanje polnjenja:	pribl. 60 min
Varovalka (notranja):	2 A $\frac{T2A}{\square}$
Razred zaščite:	II/ \square (dvojna izolacija)

Informacije o hrupu in tresljajih:

Izmerjena vrednost hrupa je določena po standardu EN 60745. A-vrednotena raven hrupa električnega orodja tipično znaša:

Emisije hrupa:

Raven zvočnega tlaka L_{pA} :	73 dB (A)
Negotovost K_{pA} :	3 dB
Raven zvočne moči L_{WA} :	83 dB (A)
Negotovost K_{WA} :	3 dB

Nosite zaščito sluha!

Skupne vrednosti tresljajev (vektorska vsota treh smeri), izračunane v skladu z EN 60745:

Brušenje:

Vrednost emisij tresljajev $a_h = 15,8 \text{ m/s}^2$
Negotovost $K = 1,5 \text{ m/s}^2$

OPOMBA

- ▶ Raven tresljajev, navedena v teh navodilih, je bila izmerjena s standardiziranim merilnim postopkom in se lahko uporablja za primerjavo naprav. Navedena vrednost emisij tresljajev se lahko uporablja tudi za uvodno oceno izpostavljenosti.

⚠ OPOZORILO!

- ▶ Raven tresljajev se spreminja skladno z uporabo električnega orodja in je lahko v določenih primerih tudi nad vrednostjo v teh navodilih. Obremenitev zaradi tresljajev je mogoče podcenjevati, če se električno orodje dlje časa uporablja na določen način. Obremenitev s tresljaji poskušajte ohraniti na čim nižji ravni. Primera ukrepov za zmanjšanje obremenitve s tresljaji sta nošenje rokavic pri uporabi orodja in omejitev delovnega časa. Ob tem je treba upoštevati vse dele obratovalnega cikla (na primer čase, ko je električno orodje izklopljeno, ter čase, v katerih je vklopljeno, vendar obratuje brez obremenitve).



Splošna varnostna navodila za električna orodja



⚠ OPOZORILO!

- ▶ Preberite vsa varnostna navodila in druga navodila. Nedoslednost pri upoštevanju varnostnih navodil in navodil lahko povzroči električni udar, požar in/ali težke telesne poškodbe.



Vsa varnostna navodila in druga navodila shranite za prihodnjo uporabo.

Izraz »električno orodje«, ki se uporablja v varnostnih navodilih, se nanaša na električna orodja z napajanjem iz električnega omrežja (z električnim kablom) in na električna orodja z akumulatorskim napajanjem (brez električnega kabla).

1. Varstvo pri delu

- Svoje delovno območje ohranajte čisto in dobro osvetljeno. Nered in neosvetljena delovna območja lahko privedejo do nezgod.
- Električnega orodja ne uporabljajte na območju nevarnosti eksplozije, na katerem so gorljive tekočine, plini ali prah. Električna orodja povzročajo iskre, ki lahko povzročijo vnetje prahu ali hlapih.
- Otrokom in drugim osebam med uporabo električnega orodja ne pustite blizu. Zaradi odvratanja pozornosti lahko izgubite nadzor nad napravo.

2. Električna varnost

- Priključni vtiči električnega orodja mora biti primeren za vtičnico. Vtiča ni dovoljeno spreminjati na noben način. Skupaj z zaščitno ozemljenimi električnimi orodji ne uporabljajte adapterskih vtičev. Nespremenjeni vtiči in primerne vtičnice zmanjšajo tveganje električnega udara.
- Izogibajte se telesnemu stiku z ozemljenimi površinami, kot so cevi, radiatorji, štedilniki in hladilniki. Če je vaše telo ozemljeno, obstaja povečano tveganje zaradi električnega udara.

- c) Električnega orodja ne izpostavljajte dežju ali vlagi. Vdor vode v električno napravo poveča tveganje električnega udara.
- d) Kabla ne uporabljajte za druge namene, na primer za prenašanje ali obešanje električnega orodja za kabel ali za vlečenje vtiča iz vtičnice. Kabla ne približujte virom vročine, olju, ostrim robovom ali premikajočim se delom naprave. Poškodovani ali zasukani kabli povečajo tveganje električnega udara.
- e) Če delate z električnim orodjem na prostem, uporabljajte samo podaljške kablov, ki jih je dovoljeno uporabljati na prostem. Uporaba podaljška kabla, primerne za uporabo na prostem, zmanjša tveganje električnega udara.
- f) Če uporabite električnega orodja v vlažni okolici ni mogoče preprečiti, uporabite zaščitno stikalo za okvarni tok. Uporaba zaščitnega stikala za okvarni tok zmanjša tveganje električnega udara.
- d) Pred vklopom električnega orodja odstranite nastavitvena orodja ali izvijače. Orodje ali izvijač v vrtečem se delu naprave lahko privede do poškodb.
- e) Izogibajte se neobičajni drži telesa. Poskrbite za varen položaj in vedno ohranjajte ravnotežje. Tako lahko električno orodje še posebej v nepričakovanih situacijah bolje nadzorujete.
- f) Nosite primerna oblačila. Ne nosite ohlapnih oblačil ali nakita. Lase, oblačila in rokavice imejte zunaj dosega premikajočih se delov. Premikajoči se deli lahko zagrabijo ohlapna oblačila, nakit ali dolge lase.
- g) Če lahko vgradite priprave za sesanje ali prestrezanje prahu, se prepričajte, da so te priključene in se pravilno uporabljajo. Uporaba naprave za sesanje prahu lahko zmanjša nevarnost zaradi prahu.

3. Varnost oseb

- a) Bodite vedno pozorni, pazite, kaj počnete, dela z električnim orodjem se lotite premišljeno. Električnega orodja ne uporabljajte, ko ste utrujeni ali pod vplivom drog, alkohola ali zdravil. Že en sam trenutek nepazljivosti pri uporabi električnega orodja lahko privede do resnih telesnih poškodb.
- b) Nosite osebno zaščitno opremo in zmeraj uporabljajte tudi zaščitna očala. Uporaba osebne zaščitne opreme, kot je maska za zaščito pred prahom, nedrseči zaščitni čevlji, zaščitna čelada ali zaščita sluha, odvisno od vrste in uporabe električnega orodja zmanjša tveganje poškodb.
- c) Izogibajte se nehotenemu zagonu naprave. Prepričajte se, da je električno orodje izključeno, preden ga priključite na vir električnega toka in/ali akumulator, ga dvignete ali prenašate. Če pri prenašanju električnega orodja s prstom pritiskate na stikalo ali že vklopljeno napravo priključite na oskrbo s tokom, lahko to privede do nezgod.
- a) Naprave ne preobremenjujte. Za svoje delo uporabljajte zanj namenjeno električno orodje. Delo s primernim električnim orodjem v navedenem območju moči je boljše in varnejše.
- b) Ne uporabljajte električnih orodij z okvarjenim stikalom. Električno orodje, ki ga ni mogoče vklopiti in izklopiti, je nevarno in ga je treba popraviti.
- c) Potegnite vtič iz vtičnice in/ali odstranite akumulator, preden začnete izvajati nastavitve naprave, menjavati njene dele in preden napravo odložite. Ta previdnostni ukrep prepreči nehoteni zagon električnega orodja.
- d) Ko električnih orodij ne uporabljate, jih hranite zunaj dosega otrok. Naprave naj ne uporabljajo osebe, ki z uporabo niso seznanjene ali niso prebrale teh navodil. Električna orodja so nevarna, če jih uporabljajo neizkušene osebe.

4. Uporaba in ravnanje z električnim orodjem

- e) Električna orodja skrbno vzdržujte. Preverjajte, ali premični deli naprave delujejo brezhibno in niso zataknenjeni, ali deli niso odlomljeni ali tako poškodovani, da je ovirano delovanje električnega orodja. Pred uporabo naprave poskrbite za popravilo poškodovanih delov. Veliko nezgod nastane zaradi slabo vzdrževanih električnih orodij.
- f) Rezalna orodja ohranjajte ostra in čista. Skrbno vzdrževana rezalna orodja z ostrimi rezili se manj zatikajo in so lažje vodljiva.
- g) Električno orodje, pribor, delovno orodje itd. uporabljajte v skladu s temi navodili. Pri tem upoštevajte delovne pogoje in vrsto opravila, ki ga izvajate. Uporaba električnih orodij za nepredvideno uporabo lahko privede do nevarnih situacij.

5. Uporaba in ravnanje z akumulatorskim orodjem

- a) Akumulatorje vstavite samo v polnilnike, ki jih priporoča proizvajalec. Če polnilnik, ki je namenjen za določeno vrsto akumulatorjev, uporabljate z drugimi vrstami akumulatorjev, obstaja nevarnost požara.
- b) V električnih orodjih zato uporabljajte samo zanje predvidene akumulatorje. Uporaba drugih akumulatorjev lahko privede do poškodb in nevarnosti požara.
- c) Akumulator, ki ga ne uporabljate, hranite stran od pisarniških sponk, kovancev, ključev, žebeljev, vijakov ali drugih manjših kovinskih predmetov, ki bi lahko povzročili premestitev kontaktov. Kratki stik med kontakti akumulatorja lahko povzroči opekline ali ogenj.
- d) Ob napačni uporabi lahko iz akumulatorja izteče tekočina. Preprečite stik s to tekočino. Ob nenamernem stiku mesto sperite z vodo. Če pride tekočina v stik z očmi, poiščite zdravniško pomoč. Iztekajoča tekočina lahko draži kožo in povzroči opekline.



POZOR! NEVARNOST EKSPLOZIJE!
Nikoli ne polnite baterij, ki niso primerne za dodatno polnjenje.



Akumulator zaščitite pred vročino, na primer tudi pred dolgotrajno neposredno sončno svetlobo, in ognjem, vodo ter vlago. Obstaja nevarnost eksplozije.



6. Servis

- a) Električno orodje dajte v popravilo samo usposobljenemu strokovnemu osebju, ki naj uporablja izključno originalne nadomestne dele. S tem zagotovite, da se ohrani varnost električnega orodja.

Posebna varnostna navodila za brusilnike

OPOZORILO!

- Prah je lahko zaradi materialov, kot so svinčeve barve, določene vrste lesa in kovine, škodljiv za zdravje.
- Dotikanje ali vdihavanje tega prahu predstavlja nevarnost za zdravje uporabnika stroja ali oseb v bližini.
- Nosite zaščitna očala in masko za zaščito pred prahom!

Varnostna navodila za polnilnike

- Otroci od 8. leta starosti naprej in osebe z zmanjšanimi telesnimi, zagnavnimi ali duševnimi sposobnostmi ali s pomanjkljivimi izkušnjami in znanjem napravo lahko uporabljajo le pod nadzorom ali če so bili poučeni o varni uporabi naprave in so razumeli nevarnosti, ki izhajajo iz njene uporabe. Otroci se z napravo ne smejo igrati. Otroci brez nadzora ne smejo čistiti ali opravljati uporabniškega vzdrževanja naprave.
- Če je električni priključni kabel pri tej napravi poškodovan, ga mora zamenjati proizvajalec, njegova servisna služba ali podobno usposobljena oseba, da ne pride do nevarnosti.



Polnilnik je primeren samo za uporabo v notranjih prostorih.

⚠ OPOZORILO!

- Naprave ne uporabljajte s poškodovanim kablom, električnim kablom ali električnim vičcem. Poškodovani električni kabli pomenijo smrtno nevarnost električnega udara.

Navodila za delo

Način dela:

Nihajoči pogon povzroča nihanje orodja sem in tja od 5000- do 19.000-krat na minuto. To omogoča natančno delo tudi na zelo ozkem prostoru.

Žaganje/rezanje:

- Uporabljajte samo nepoškodovane, brezhibne žagine liste. Upognjeni, topi ali kako drugače poškodovani žagini listi se lahko zlomijo.
- Pri žaganju lahkih gradbenih materialov upoštevajte zakonske predpise in priporočila proizvajalcev materialov.
- V postopku potopnega žaganja je dovoljeno obdelovati le mehke materiale, kot je les, mavčni karton ipd.!

Brušenje:

- Pazite na enakomerno pritiskanje, da podaljšate življenjsko dobo brusnega papirja **2**.

Pred prvo uporabo

Odstranjevanje/polnjenje/vstavljanje akumulatorja

⚠ PREVIDNO!

- ▶ Preden akumulator **5** vzamete iz polnilnika oz. ga vstavite vanj, zmeraj potegnite električni vtič iz vtičnice.

OPOMBA

- ▶ Akumulator se dostavi delno napolnjen. Akumulator pred prvo uporabo v polnilniku polnite najmanj 1 uro. S tem zagotovite polno moč akumulatorja. Litij-ionski akumulator lahko kadar koli napolnite, saj s tem ne skrajšate njegove življenjske dobe. Prekinitev polnjenja akumulatorju ne škodi.
- Akumulatorja **5** nikoli ne polnite, če je temperatura okolice pod 10 °C ali nad 40 °C.

1. Za odstranjevanje akumulatorja **5** pritisnite tipki za sprostitvev **4** in izvlecite akumulator **5** iz naprave.
2. Vtknite akumulator **5** v hitri polnilnik **20**.
3. Električni vtič priključite v vtičnico. Kontrolna lučka LED **19** sveti rdeče.
4. Zelena lučka LED za stanje polnjenja **18** signalizira, da je postopek polnjenja zaključen in je akumulator **5** pripravljen za uporabo.
5. Vstavite akumulator **5** v napravo.

Preverjanje stanja akumulatorja

- ◆ Za preverjanje stanja akumulatorja pritisnite tipko za vklop/izklop **2** (glejte tudi glavno sliko). Stanje oziroma preostala kapaciteta se prikaže na lučki LED akumulatorja **3**, kot sledi:

RDEČA/ORANŽNA/ZELENA = povsem napolnjen
 RDEČA/ORANŽNA = napolnjen do polovice
 RDEČA = skoraj prazen – akumulator napolnite

Sesanje prahu/opilkov

Obdelava materiala, ki vsebuje azbest, ni dovoljena. Azbest velja za rakotvorno snov.

⚠ OPOZORILO! NEVARNOST POŽARA!

- Pri delu z električnimi napravami, ki imajo pripravo za sesanje za priključitev na sesalnik za prah, obstaja nevarnost požara! Pri neugodnih pogojih, npr. pri kresanju isker, brušenju kovine ali kovinskih ostankov v lesu, se lesni prah v vrečki s prahom sesalnika lahko samodejno vname. To se lahko zgodi še posebej takrat, ko je lesni prah pomešan z ostanki laka ali drugimi kemičnimi snovmi in je brušeni material po daljšem delu vroč. Zato se nujno izogibajte pregrevanju materiala, ki ga brusite, in naprave. Pred odmori pri delu vedno izpraznite vrečko za prah sesalnika za prah.
- Vedno uporabljajte pripravo za sesanje prahu.
- Poskrbite za dobro prezračevanje delovnega mesta.
- Upoštevajte predpise, ki v vaši državi veljajo za materiale za obdelavo.

Priključitev sesalnika za prah

- ◆ Namestite nastavek za sesanje prahu **6** na napravo. Nastavek pritrdite, tako da namestite pritrditev ohišja **7**.
- ◆ Potisnite gibko cev primerne naprave za sesanje prahu (npr. sesalnika za prah za delavnice) na adapter za tuj sesalnik.

Izbira orodja

OPOMBA

- Univerzalni nastavek za orodje s preprosto menjavo orodja je primeren za običajni pribor.

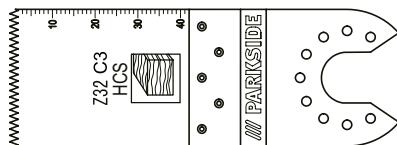

Potopni žagin list HCS 32 mm

Materiali:

les, umetne snovi, mavec in drugi mehki materiali

Uporaba:

- rezanje in potopno žaganje
- žaganje ob robovih, tudi na težko dostopnih območjih

Primer: žaganje odprtin v lahkih stenah

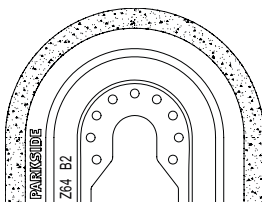

Diamantni žagin list

Materiali:

lepilo za ploščice, stiki ploščic

Uporaba:

- odstranjevanje ostankov materialov, na primer lepila za ploščice, pri zamenjavi poškodovanih ploščic
- odstranjevanje mase za stike med stenskimi in talnimi ploščicami

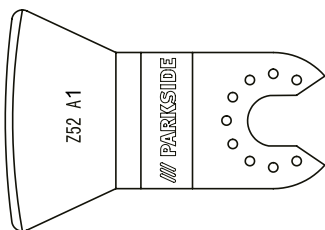

Strgalno rezilo

Materiali:

ostanki malte/betona, lepilo za ploščice/preprogo, ostanki barv/silikona

Uporaba:

- odstranjevanje ostankov materialov, na primer lepila za tekstilne talne obloge na tleh

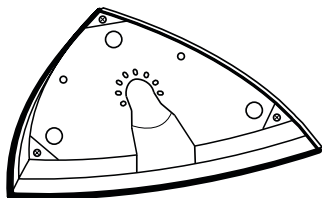

Brusilna plošča

Materiali:

les in kovine (brusni papir 21 je del obsega dobave), les*, kovine*

* Odvisno od brusnega papirja.

Uporaba:

- brušenje ob robovih in na težko dostopnih območjih

Namestitev brusnega papirja na brusilno ploščo

- ◆ Namestite brusni papir 21 na sredino brusilne plošče 17.

Menjava orodja

OPOMBA

- ▶ Če želite uporabljati pripravo za sesanje prahu, jo morate priključiti pred montažo orodja za delo (gl. poglavje »Priključitev sesalnika za prah«).

⚠ OPOZORILO! NEVARNOST TELESNIH POŠKODB!

- Pred vsemi deli na električnem orodju akumulator odstranite iz naprave.
- ◆ Po potrebi že nameščeno orodje odstranite. V ta namen ročico za sprostitev orodja 1 preklopite navzgor.
- ◆ Namestite delovno orodje (npr. potopni žagin list 13) na sprejemni nastavek za orodje.

OPOMBA

- ▶ Orodja lahko na sprejemni nastavek za orodje namestite v poljubnem položaju pritrditve.
- ◆ In delovno orodje znova pritrdite, tako da ročico za sprostitev orodja 1 znova potisnete navzdol.
- Preverite trdno prileganje nameščenega orodja. Orodja, ki so nameščena napačno ali niso varno pritrjena, se lahko med delovanjem naprave ločijo od nje in vas poškodujejo.

Začetek uporabe

Vklop/izklop

Vklop:

- ◆ Za vklop naprave potisnite stikalo za vklop/izklop **2** naprej. Delovna lučka LED **11** pri vklopu zasveti in tako zagotavlja osvetlitev delovnega območja pri neugodnih svetlobnih razmerah.

OPOMBA

- ▶ Delovno lučko LED **11** je mogoče uporabljati samo brez priprave za sesanje prahu **6**.

Izklop:

- ◆ Za izklop naprave potisnite stikalo za vklop/izklop **2** nazaj.

Izbira števila vibracij

- ◆ S kolescem za izbiro števila vibracij **8** izberite potrebno število vibracij. Stopnja 1: nizko število vibracij
- ◆ Stopnja 6: visoko število vibracij

OPOMBA

- ▶ Potrebno število vibracij je odvisno od materiala in pogojev za delo ter se ga da ugotoviti s praktičnim preizkusom.

Vzdrževanje in čiščenje



OPOZORILO! NEVARNOST TELESNIH POŠKODB! Napravo pred vsemi deli na njej izklopite in odstranite akumulator.

- Za čiščenje naprave ne uporabljajte ostrih predmetov. V notranjost naprave ne smejo vdreti tekočine. Drugače se naprava lahko poškoduje.
- Napravo redno čistite, najbolje takoj po zaključku dela.
- Za čiščenje ohišja uporabljajte suho krpo. Nikoli ne uporabljajte bencina, topil ali čistil, ki razžirajo umetne snovi.

- Za temeljito čiščenje naprave potrebujete sesalnik za prah.
- Prezračevalne odprtine morajo biti zmeraj proste.
- Prilepljeni prah od brušenja odstranite s čopičem.
- Če litij-ionski akumulator hranite dlje časa, morate redno preverjati stanje njegove napolnjenosti. Najprimernejša napolnjenost je med 50 % in 80 %. Akumulatorje je najbolje hraniti na hladnem in suhem.

OPOMBA

- ▶ Nenavedene nadomestne dele (npr. oglene ščetke, stikala ali nadomestne akumulatorje) lahko naročite pri našem telefonskem servisu.

Proizvajalec

KOMPERNASS HANDELS GMBH

BURGSTRASSE 21

DE-44867 BOCHUM

NEMČIJA

www.kompernass.com

Pooblaščeni serviser

SI Servis Slovenija

Tel.: 080080917

E-Mail: kompernass@lidl.si

IAN 290733

Garancijski list

1. S tem garancijskim listom Kompernass Handels GmbH jamčimo, da bo izdelek v garancijskem roku ob normalni in pravilni uporabi brezhibno deloval in se zavezuje, da bomo ob izpolnjenih spodaj navedenih pogojih odpravili morebitne pomanjkljivosti in okvare zaradi napak v materialu ali izdelavi oziroma po svoji presoji izdelek zamenjali ali vrnilo kupnino.
2. Garancija je veljavna na ozemlju Republike Slovenije.
3. Garancijski rok za proizvod je 3 leta od datuma izročitve blaga. Datum izročitve blaga je razviden iz računa.
4. Kupec je dolžan okvaro javiti pooblaščenemu servisu oziroma se informirati o nadaljnjih postopkih na zgoraj navedeni telefonski številki. Svetujemo vam, da pred tem natančno preberete navodila o sestavi in uporabi izdelka.
5. Kupec je dolžan pooblaščenemu servisu predložiti garancijski list in račun, kot potrdilo in dokazilo o nakupu ter dnevu izročitve blaga.
6. V primeru, da proizvod popravlja nepooblaščen servis ali oseba, kupec ne more uveljavljati zahtevkov iz te garancije.
7. Vzroki za okvaro oziroma nedelovanje izdelka morajo biti lastnosti stvari same in ne vzroki, ki so zunaj proizvajalčeve oziroma prodajalčeve sfere. Kupec ne more uveljavljati zahtevkov iz te garancije, če se ni držal priloženih navodil

za sestavo in uporabo izdelka ali če je izdelek kakorkoli spremenjen ali nepravilno vzdrževan.

8. Jamčimo servisiranje in rezervne dele za minimalno dobo, ki je zahtevana s strani zakonodaje.
9. Obrabni deli oz. potrošni material so izvzeti iz garancije.
10. Vsi potrebni podatki za uveljavljanje garancije se nahajajo na dveh ločenih dokumentih (garancijski list, račun).
11. Ta garancija proizvajalca ne izključuje pravic potrošnika, ki izhajajo iz odgovornosti prodajalca za napake na blagu.

Prodajalec:

Lidl Slovenija d.o.o. k.d., Pod lipami 1, SI-1218 Komenda

OPOMBA

- Pri orodjih Parkside in Florabest nam pošljite samo pokvarjeni izdelek brez pribora (npr. akumulatorja, kovčka za shranjevanje, montažnega orodja itd.).

⚠ OPOZORILO!

- **Naprave dajte v popravilo samo servisni službi ali strokovnjaku za elektrotehniko, ki naj uporablja le originalne nadomestne dele.** S tem zagotovite, da se ohrani varnost naprave.
- **Zamenjavo vtiča ali priključnega voda zmeraj prepustite proizvajalcu naprave ali njegovi servisni službi.** S tem zagotovite, da se ohrani varnost naprave.

OPOMBA

- Nenavedene nadomestne dele (npr. oglene ščetke, stikala) lahko naročite v naših klicnih centrih.

Odstranjanje med odpadke



Embalaža je iz okolju prijaznih materialov in jo lahko oddate na lokalnih zbirališčih reciklažnih odpadkov.



Električnih orodij ne zavržite med gospodinjske odpadke!

Skladno z evropsko direktivo 2012/19/EU je treba rabljena električna orodja zbirati ločeno in jih oddati za ekološko primerno predelavo.



Akumulatorskih baterij ne odvržite med gospodinjske odpadke!

Okvarjene ali izpraznjene akumulatorje je treba v skladu z Direktivo 2006/66/EC reciklirati. Akumulator in/ali napravo oddajte na javnih zbirališčih. O možnostih odstranitve neuporabnih električnih orodij/akumulatorja povprašajte pri svoji občinski ali mestni upravi.

Prevod izvirne izjave o skladnosti

Podjetje KOMPERNASS HANDELS GMBH in odgovorna oseba za dokumentacijo: gospod Semi Uguzlu, BURGSTR. 21, DE - 44867 BOCHUM, NEMČIJA, izjavljamo, da je ta izdelek skladen z naslednjimi standardi, normativnimi dokumenti in direktivami ES:

**Direktiva o strojih
(2006/42/EC)**

**Direktiva o nizki napetosti
(2014/35/EU)**

**Direktiva o elektromagnetni združljivosti
(2014/30/EU)**

**Direktiva RoHS
(2011/65/EU)***

*Za izdajo te izjave o skladnosti je odgovoren izključno proizvajalec. Zgoraj opisani predmet izjave izpolnjuje predpise Direktive 2011/65/EU Evropskega parlamenta in Sveta z dne 8. junija 2011 o omejevanju uporabe nekaterih nevarnih snovi v električni in elektronski opremi.

Uporabljeni harmonizirani standardi:

EN 60745-1:2009+A11

EN 60745-2-4:2009+A11

EN 55014-1:2006+A1+A2

EN 55014-2:2015

EN 61000-3-3:2013

EN 61000-3-2:2014

EN 60335-2-29:2004+A2

EN 60335-1:2012+A11

EN 62233:2008

Tip/oznaka naprave:

Akumulatorsko multifunkcijsko orodje PAMFW 12 B2

Leto izdelave: 12 – 2017

Serijska številka: IAN 290733

Bochum, 04. 12. 2017



Semi Uguzlu

- vodja kakovosti -

Pridržujemo si pravico do tehničnih sprememb zaradi razvoja.

Obsah

Úvod	26
Použití v souladu s určením	26
Vybavení	26
Rozsah dodávky	26
Technické údaje	26
Obecné bezpečnostní pokyny pro elektrické nářadí	27
1. Bezpečnost na pracovišti	27
2. Elektrická bezpečnost	27
3. Bezpečnost osob	28
4. Použití a údržba elektrického nářadí	28
5. Použití akumulátorového nářadí a nakládání s ním	29
6. Servis	29
Bezpečnostní pokyny specifické pro brusky	29
Bezpečnostní pokyny pro nabíječky	30
Pracovní pokyny	30
Před uvedením do provozu	30
Vyjmutí/nabití/vložení akumulátoru	30
Kontrola stavu akumulátoru	31
Odsávání prachu / třísek	31
Připojení odsávání prachu	31
Výběr výměnného nástroje	31
Nasazení brusného papíru na brusnou desku	32
Výměna výměnného nástroje	32
Uvedení do provozu	33
Zapnutí / vypnutí	33
Předvolba počtu kmitů	33
Údržba a čištění	33
Záruka společnosti Kompennass Handels GmbH	33
Servis	34
Dovozce	34
Likvidace	35
Překlad originálu prohlášení o shodě	36

AKU MULTIFUNKČNÍ NÁŘADÍ PAMFW 12 B2

Úvod

Blahopřejeme vám k zakoupení vašeho nového přístroje. Rozhodli jste se pro vysoce kvalitní výrobek. Návod k obsluze je součástí tohoto výrobku. Obsahuje důležité informace o bezpečnosti, použití a likvidaci. Před použitím výrobku se prosím dobře seznámejte se všemi provozními a bezpečnostními pokyny. Výrobek používejte pouze předepsaným způsobem a pro uvedené oblasti použití. Při předávání výrobku třetím osobám předejte spolu s ním i tyto podklady.

Použití v souladu s určením

Přístroj je určen pro řezání, dělení a broušení. Obzvláště s ním můžete upravovat následující materiály: Dřevo, plast, sádrokartonové prvky, lehké a barevné kovy, upevňovací prvky (např. hřebíky, šrouby) a obkládačky. Je zejména vhodný pro práci blízko k okrajům a v rovině. Jakékoli jiné použití nebo úprava přístroje jsou považovány za použití v rozporu s určením a představuje závažné nebezpečí zranění. Není určeno pro komerční použití.

Vybavení

- 1 páčka k odblokování přístroje
- 2 vypínač
- 3 LED displej akumulátoru
- 4 odjišťovací tlačítka
- 5 akumulátor
- 6 odsávání prachu (3 dílné)
- 7 upevnění krytu
- 8 stavěcí kolečko předvolby počtu kmitů
- 9 odsávací kanál
- 10 větrací šterbiny
- 11 pracovní LED světlo
- 12 upínací šroub
- 13 kruhová přípojka
- 14 škrabák 52 mm
- 15 diamantový pilový list 64 mm
- 16 ponorný pilový list HCS 32 mm
- 17 brusná deska
- 18 LED indikace stavu nabití
- 19 kontrolní LED

- 20 rychlonabíječka
- 21 brusné listy

Rozsah dodávky

- 1 aku multifunkční nářadí PAMFW 12 B2
- 1 rychlonabíječka akumulátorů PAMFW 12 B2-2
- 1 akumulátor PAMFW 12 B2-1
- 1 brusná deska delta
- 6 brusných listů pro rozměr hrany 80 mm
- 1 škrabák 52 mm
- 1 ponorný pilový list HCS 32 mm
- 1 diamantový pilový list 64 mm
- 1 odsávání prachu (3 dílné)
- 1 přenosný kufrík
- 1 návod k obsluze

Technické údaje

Akumulátorový multifunkční nástroj: PAMFW 12 B2

Jmenovité napětí: 12 V ---
(stejnomoerný proud)

Elektronika regulace

otáček: n_0 5000 - 19000 min^{-1}

Úhel oscilace: 3,2°

Akumulátor: PAMFW 12 B2-1

Typ: LITHIO-IONTOVÝ

Jmenovité napětí: 12 V ---
(stejnomoerný proud)

Kapacita: 2000 mAh

Rychlonabíječka akumulátorů: PAMFW 12 B2-2

VSTUP/input:

Jmenovité napětí: 230 V ~ 50 Hz
(střídavý proud)

Příkon: 38 W

VÝSTUP/output:

Jmenovité napětí: 12,6 V ---
(stejnomoerný proud)

Nabíjecí proud: 2,3 A

Doba nabíjení: cca 60 min.

Pojistka (vnitřní): 2 A T2A

Třída ochrany: II/□ (dvojitá izolace)

Informace o hluku a vibracích:

Naměřená hodnota hluku stanovena dle EN 60745.
Typická hladina hluku elektrického nářadí s hodnocením A:

Emise hluku:

Akustická hladina L_{pA} :	73 dB(A)
Nejistota K_{pA} :	3 dB
Hladina akustického výkonu L_{WA} :	83 dB(A)
Nejistota K_{WA} :	3 dB

Používejte ochranu sluchu!

Celkové hodnoty vibrací (součet vektorů tří směrů) stanoveny v souladu s EN 60745:

Broušení:

Hodnota emise vibrací $a_h = 15,8 \text{ m/s}^2$

Nejistota $K = 1,5 \text{ m/s}^2$

UPOZORNĚNÍ

- ▶ Hladina vibrací uvedená v tomto návodu byla měřena v souladu se standardizovanou metodou měření a lze ji použít ke srovnání přístrojů. Uvedenou hodnotu emise vibrací lze rovněž použít k předběžnému posouzení expozice.

⚠ VÝSTRAHA!

- ▶ Hladina vibrací se mění v závislosti na použití elektrického nářadí a může být v některých případech vyšší než hodnota uvedená v tomto návodu. Pokud se elektrické nářadí užívá takovým způsobem pravidelně, mohlo by být zatížení vibracemi podceněno. Snažte se udržovat zatížení vibracemi co nejnižší. Příklady opatření na snížení zatížení vibracemi je použití rukavic při práci s nářadím a omezení doby práce s nářadím. Přitom se musí zohlednit všechny části provozního cyklu (například časy, kdy je elektrické nářadí vypnuté a časy, kdy je sice zapnuté, ale běží bez zatížení).



Obecné bezpečnostní pokyny pro elektrické nářadí



⚠ VÝSTRAHA!

- ▶ Přečtěte si všechna bezpečnostní upozornění a pokyny. Nedbalost při dodržování bezpečnostních upozornění a pokynů může vést k úrazu elektrickým proudem, k požáru a/ nebo těžkým zraněním.

Veškerá bezpečnostní upozornění a pokyny uschovejte pro budoucí použití.

Pojem „elektrické nářadí“ užívaný v bezpečnostních pokynech se vztahuje na elektrické nářadí napájené ze sítě (síťovým kabelem) a elektrické nářadí napájené akumulátorem (bez síťového kabelu).

1. Bezpečnost na pracovišti

- Svůj pracovní prostor udržujte v čistotě a dobře osvětlený. Nepořádek a neosvětlený pracovní prostor mohou vést k úrazům.
- S elektrickým nářadím neppracujte v prostředí ohroženém výbuchem, kde se nachází hořlavé kapaliny, plyny nebo prachy. Elektrické nářadí vytváří jiskry, od nichž se může vznítit prach nebo výpary.
- Nedovolte dětem ani jiným osobám, aby se přibližovaly k elektrickému nářadí v době, kdy jej používáte. V případě odvedení pozornosti můžete ztratit kontrolu nad přístrojem.

2. Elektrická bezpečnost

- Síťová zástrčka elektrického nářadí musí odpovídat zásuvce. Zástrčka se nesmí žádným způsobem pozměňovat. Nepoužívejte adaptérové zástrčky v kombinaci s uzemněným elektrickým nářadím. Nepozměněné zástrčky a jim odpovídající zásuvky snižují riziko úrazu elektrickým proudem.
- Zabraňte kontaktu těla s uzemněnými předměty jako jsou trubky, topení, sporáky a chladničky. Je-li vaše tělo uzemněné, hrozí zvýšené riziko úrazu elektrickým proudem.

- c) Elektrické nářadí chráňte před deštěm a vlhkostí. Vniknutím vody do elektrického přístroje se zvyšuje riziko úrazu elektrickým proudem.
- d) Nepoužívejte kabel v rozporu s jeho určením pro přenášení či zavěšování elektrického nářadí nebo k vytažování zástrčky ze zásuvky. Udržujte kabel v dostatečné vzdálenosti od zdrojů vysoké teploty, oleje, ostrých hran nebo pohyblivých částí přístroje. Poškozené nebo zapletené kabely zvyšují riziko úrazu elektrickým proudem.
- e) Pokud pracujete s elektrickým nářadím venku, používejte pouze takové prodlužovací kabely, jež jsou schváleny i pro venkovní použití. Používáním prodlužovacího kabelu vhodného pro venkovní použití se snižuje riziko úrazu elektrickým proudem.
- f) Pokud nelze zabránit provozu elektrického nářadí ve vlhkém prostředí, používejte proudový chránič. Použitím proudového chrániče se snižuje riziko úrazu elektrickým proudem.

3. Bezpečnost osob

- a) Buďte stále pozorní, sledujte, co děláte a k práci s elektrickým nářadím přistupujte s rozumem. Elektrické nářadí nepoužívejte, jste-li unavení nebo pod vlivem drog, alkoholu či léků. Jediný okamžik nepozornosti při používání elektrického nářadí může způsobit vážná zranění.
- b) Noste osobní ochranné prostředky a vždy i ochranné brýle. Nošením osobních ochranných prostředků jako je ochranná maska proti prachu, protiskluzová bezpečnostní obuv, ochranná přilba nebo ochrana sluchu, a to v závislosti na druhu a použití elektrického nářadí, se snižuje riziko zranění.
- c) Zabraňte neúmyslnému uvedení přístroje do provozu. Než elektrické nářadí zapojíte do elektrické sítě a/nebo připojíte akumulátor nebo než nářadí zvednete či přenesete, ujistěte se, že je vypnuté. Pokud máte při přenášení elektrického nářadí prst na vypínači, nebo pokud do sítě zapojíte již zapnutý přístroj, může dojít k úrazu.
- d) Předtím, než elektrické nářadí zapnete, odstraňte nastavovací nástroje nebo šroubováky.

Pokud se nástroj nebo šroubovák nacházejí v otáčející se části přístroje, může to vést ke zraněním.

- e) Vyhýbejte se nepřirozenému držení těla. Zajistěte si bezpečnou stabilitu a neustále udržujte rovnováhu. Tak dokážete elektrické nářadí v neočekávaných situacích lépe kontrolovat.
- f) Noste vhodný oděv. Nenoste volné oblečení ani šperky. Vlasy, oděv a rukavice udržujte v bezpečné vzdálenosti od pohyblivých částí. Volný a nepiléhavý oděv, šperky nebo dlouhé vlasy mohou být pohyblivými částmi zachyceny.
- g) Pokud lze namontovat zařízení pro odsávání a zachytávání prachu, ujistěte se, zda jsou připojena a správně použita. Použitím odsávání prachu se může snížit ohrožení prachem.

4. Použití a údržba elektrického nářadí

- a) Přístroj nepřetěžujte. Pro svou práci používejte elektrické nářadí vhodné k danému účelu. S vhodným elektrickým nářadím se vám bude v uvedeném výkonovém rozsahu pracovat lépe a bezpečněji.
- b) Nepoužívejte elektrické nářadí, jehož vypínač je vadný. Elektrické nářadí, které se již nedá zapnout nebo vypnout, představuje nebezpečí a musí se opravit.
- c) Před nastavováním nářadí, výměnou dílů příslušenství nebo odložením nářadí vytáhněte zástrčku ze zásuvky a / nebo vyjměte akumulátor. Toto bezpečnostní opatření zabraňuje neúmyslnému spuštění elektrického nářadí.
- d) Nepoužívané elektrické nářadí udržujte mimo dosah dětí. Nedovoľte používat přístroj osobám, které s ním nejsou obeznámeny nebo které nečetly tento návod. Elektrické nářadí je nebezpečné, manipulují s ním nezkušené osoby.
- e) Údržbu elektrického nářadí vykonávejte pečlivě. Zkontrolujte, zda jsou v pořádku pohyblivé části přístroje a zda jim není bráněno v pohybu, zda nejsou některé součásti rozbité nebo natolik poškozené, že je funkčnost elektrického nářadí omezená. Poškozené části přístroje nechte před jeho použitím opravit. Řada úrazů má svou příčinu ve špatné údržbě elektrického nářadí.

- f) Řezné nástroje udržujte v ostrém a čistém stavu. Pečlivě udržované řezné nástroje s ostrými řeznými hranami se méně zasekávají a snáze se vedou.
- g) Elektrické nářadí, příslušenství, výměnné nástroje atd. používejte dle těchto pokynů. Zohledněte přitom pracovní podmínky a vykonávanou činnost. Použití elektrického nářadí k jiným než určeným účelům může vést ke vzniku nebezpečných situací.

5. Použití akumulátorového nářadí a nakládání s ním

- a) Akumulátory nabíjejte jen v nabíječkách doporučených výrobcem. U nabíječky, která je určena pro určitý typ akumulátorů, hrozí nebezpečí vzniku požáru, je-li používána s jinými akumulátory.
- b) S elektrickým nářadím používejte jen akumulátory pro ně určené. Použití jiných akumulátorů může vést ke zranění a nebezpečí vzniku požáru.
- c) Nepoužívaný akumulátor udržujte v dostatečné vzdálenosti od kancelářských sponek, mincí, klíčů, hřebíků, šroubů a jiných drobných kovových předmětů, které mohou způsobit přemostění kontaktů. Zkrat mezi kontakty akumulátoru může způsobit popáleniny nebo požár.
- d) Při nesprávném použití může z akumulátoru vytéct kapalina. Zabraňte kontaktu s kapalinou akumulátoru. Při náhodném kontaktu opláchněte zasažené místo vodou. Pokud se kapalina dostane do očí, vyhledejte lékařskou pomoc. Kapalina unikající z akumulátoru může způsobit podráždění kůže nebo popáleniny.



POZOR! NEBEZPEČÍ VÝBUCHU!
Nikdy nenabíjejte baterie, které nejsou určeny k nabíjení.



Chraňte akumulátor před horkem, např. také před dlouhodobým slunečním zářením, ohněm, vodou a vlhkostí. Hrozí nebezpečí výbuchu.



6. Servis

- a) Nechte své elektrické nářadí opravovat pouze kvalifikovanými odborníky a používejte jen originální náhradní díly. Tím zajistíte, že zůstane zachována bezpečnost elektrického nářadí.

Bezpečnostní pokyny specifické pro brusky

⚠ VÝSTRAHA!

- Prach z materiálů jako z olovnatého nátěru, některých druhů dřeva a kovu, může být zdraví škodlivý.
- Kontakt s tímto prachem nebo jeho vdechnutí představuje ohrožení zdraví pro obsluhující osobu a i pro osoby, které se zdržují poblíž.
- Používejte ochranné brýle a ochrannou masku proti prachu!

Bezpečnostní pokyny pro nabíječky

- Děti starší 8 let a osoby s omezenými fyzickými, smyslovými nebo mentálními schopnostmi či nedostatkem zkušeností a znalostí mohou používat tento přístroj, avšak pouze tehdy, pokud jsou pod dohledem nebo pokud byly poučeny o bezpečném používání přístroje a pokud porozuměly z toho vyplývajícím nebezpečím. Děti si nesmí s přístrojem hrát. Čištění a uživatelskou údržbu nesmí provádět děti bez dozoru.
- Pokud se napájecí kabel tohoto přístroje poškodí, musí jej vyměnit výrobce, jeho zákaznický servis nebo obdobně kvalifikovaná osoba, aby se tak zabránilo nebezpečím.



Nabíječka je vhodná pouze pro provoz ve vnitřních prostorách.

⚠ VÝSTRAHA!

- Neprovazujte přístroj s poškozeným kabelem, síťovým kabelem nebo síťovou zástrčkou. Poškozené síťové kabely znamenají ohrožení života úrazem elektrického proudu.

Pracovní pokyny

Pracovní princip:

Prostřednictvím oscilačního pohonu osciluje vestavěný nástroj 5000 až 19000 krát za minutu sem a tam. To umožňuje přesnou práci ve stísněných prostorech.

Řezání / dělení:

- Používejte pouze nepoškozené pilové listy, které nevykazují žádné vady. Ohnuté, tupé nebo jinak poškozené pilové listy mohou prasknout.
- Při řezání lehkých stavebních materiálů dodržujte zákonná ustanovení a doporučení výrobce materiálu.
- Metodou ponorného řezání se smí opracovávat pouze měkké materiály, jako je dřevo, sádrokarton apod.!

Broušení:

- Dbejte na rovnoměrný přítlak, čímž zvýšíte životnost brusných listů **(2)**.

Před uvedením do provozu

Vyjmutí/nabití/vložení akumulátoru

⚠ POZOR!

- ▶ Než akumulátor **(5)** vytáhnete z nabíječky nebo ho do ní vložíte, vytáhněte vždy zástrčku ze sítě.

UPOZORNĚNÍ

- ▶ Akumulátor se dodává částečně nabitý. Nabijte akumulátor před uvedením do provozu, v ideálním případě minimálně 1 hodinu v nabíječce. Tím zajistíte plný výkon akumulátoru. Lithio-iontový akumulátor můžete kdykoliv nabít, aniž by došlo ke zkrácení životnosti. Přerušení nabíjení není pro akumulátor škodlivé.
- Akumulátor **(5)** nenabíjejte, je-li okolní teplota nižší než 10 °C nebo vyšší než 40 °C.

1. Pro vyjmutí akumulátoru **5** stiskněte odjišťovací tlačítka **4** a vytáhněte akumulátor **5** z přístroje.
2. Zastrčte akumulátor **5** do rychlonabíječky **20**.
3. Zastrčte sířovou zástrčku do zásuvky. Kontrolní LED **19** svítí červeně.
4. Zelená LED indikace stavu nabití **18** Vám signalizuje, že nabíjení je ukončeno a akumulátor **5** je připraven k použití.
5. Zasuňte akumulátor **5** do přístroje.

Kontrola stavu akumulátoru

- ◆ Pro kontrolu stavu akumulátoru stiskněte vypínač **2** (viz také hlavní obrázek). Stav resp. zbývající výkon se na LED indikaci akumulátorů **3** zobrazí takto:
 - ◆ ČERVENÁ / ORANŽOVÁ / ZELENÁ = maximální nabití
 - ČERVENÁ/ORANŽOVÁ = průměrné nabití
 - ČERVENÁ = slabé nabití - akumulátor nabijte

Odsávání prachu / třísek

Materiál obsahující azbest se nesmí opracovávat. Azbest je rakovinotvorný.

⚠ VÝSTRAHA! NEBEZPEČÍ POŽÁRU!

- Při práci s elektrickými nástroji, které mohou být připojeny přes zařízení pro odsávání prachu s vysavačem, hrozí nebezpečí vzniku požáru! Za nepříznivých podmínek, např. při odlétávání jisker, při broušení kovů nebo zbytků kovů ve dřevě, se může dřevěný prach v sáčku na prach vysavače samovznítit. To se může stát zejména tehdy, je-li dřevěný prach smíchán se zbytky laku nebo jinými chemickými látkami a je-li broušený materiál horký po dlouhém opracování. Proto bezpodmínečně zabraňte přehřívání broušeného materiálu a přístroje. Před pracovními přestávkami vždy vyprázdněte nádobu na prach vysavače.
- Vždy používejte odsávání prachu.
- Zajistěte dobré větrání pracoviště.
- Pro zpracovávané materiály dodržujte předpisy platné ve vaší zemi.

Připojení odsávání prachu

- ◆ Odsávání prachu **6** nasadíte na přístroj. Toto upevníte přípevněním upevnění krytu **7**.
- ◆ Připojte hadici schváleného odsavače prachu (např. dílenského vysavače) na adaptér pro externí odsávání.

Výběr výměnného nástroje

UPOZORNĚNÍ

- ▶ Univerzální upnutí se snadnou výměnou nástrojů je vhodné pro běžné příslušenství.

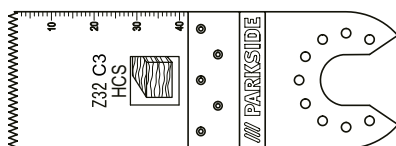

Ponorný pilový list HCS 32 mm

Materiály:

Dřevo, plast, sádky a jiné měkké materiály

Použití:

- Oddělovací a ponorné řezy
- řezání blízko okrajů, a to i v těžko přístupných místech

Příklad: Řezání drážek lehkých stavební stěn.

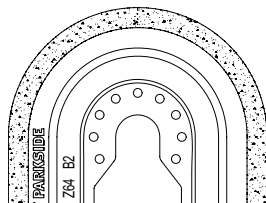

Diamantový pilový list

Materiály:

Lepidla na obkladačky, obkladové spáry

Použití:

- Odstranění zbytků materiálu, například lepidla při výměně poškozených obkladaček
- Vyfrézování malty na stěnových a podlahových obkladačkách.

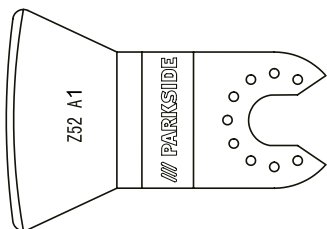

škrabák

Materiály:

Zbytky malty / betonu, lepidla na dlaždice / koberce, zbytky barvy / silikonu

Použití:

- Odstranění zbytků materiálu, například lepidla na koberce na podlaze.

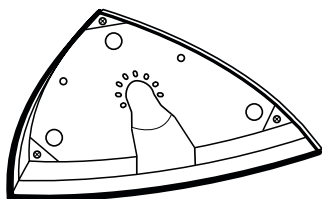

brusná deska

Materiály:

Dřevo a kov (brusné listy 21 jsou součástí rozsahu dodávky), dřevo*, kov*

*v závislosti na brusném papíru

Použití:

- Broušení hran a těžko přístupných míst.

Nasazení brusného papíru na brusnou desku

- ◆ Nasadte brusný list 21 centricky na brusnou desku 17.

Výměna výměnného nástroje

UPOZORNĚNÍ

- ▶ Chcete-li použít odsávání prachu, musíte ho připojit před montáží změnou vestavěného nástroje (viz kapitola "Odsávání prachu").

⚠ VÝSTRAHA! NEBEZPEČÍ ZRANĚNÍ!

- Před všemi činnostmi na elektrickém nářadí vytáhněte akumulátor z přístroje.
- ◆ Případně sejměte již namontovaný vestavěný nástroj. K tomu účelu vyklopte páčku k odblokování přístroje 1 nahoru.
- ◆ Nasadte vestavěný nástroj (např. ponorný pilový list 16) do upnutí nástroje.

UPOZORNĚNÍ

- ▶ Výměnné nástroje můžete do upnutí nástroje nasazovat v jakýchkoliv rastrových polohách.
- ◆ Upevněte výměnný nástroj opětovným zatlačením páčky k odblokování nástroje 1 směrem dolů.
- Zkontrolujte upevnění výměnného nástroje. Nesprávně nebo nebezpečně upevněné výměnné nástroje se mohou uvolnit během provozu a zranit Vás.

Uvedení do provozu

Zapnutí / vypnutí

Zapnutí:

- ◆ Pro zapnutí přístroje posuňte vypínač **2** dopředu. Pracovní LED světlo **11** svítí při zapnutí a umožňuje tím osvětlení pracovní plochy ve špatných světelných podmínkách.

UPOZORNĚNÍ

- ▶ Pracovní lampy **11** mohou být použity pouze bez odsávání **6**.

Vypnutí:

- ◆ Pro vypnutí přístroje posuňte vypínač **2** dozadu.

Předvolba počtu kmitů

- ◆ Stavěcím kolečkem předvolby počtu kmitů **8** zvolte potřebný počet kmitů. Stupeň 1: nízký počet kmitů
- ◆ Stupeň 6: vysoký počet kmitů

UPOZORNĚNÍ

- ▶ Potřebný počet kmitů závisí na materiálu a na pracovních podmínkách a lze jej zjistit praktickým pokusem.

Údržba a čištění



VÝSTRAHA! NEBEZPEČÍ ZRANĚNÍ!
Před jakoukoli činností na přístroji přístroj vypněte a vyjměte akumulátor.

- K čištění přístroje nepoužívejte ostré předměty. Dovnitř přístroje nesmí vniknout žádné tekutiny. Jinak by mohlo dojít k poškození přístroje.
- Čistěte přístroj pravidelně, nejlépe ihned po ukončení práce.
- K čištění povrchu používejte suchý hadřík. Nikdy nepoužívejte benzin, rozpouštědla nebo čisticí prostředky, které naruší umělou hmotu.
- K důkladnému vyčištění přístroje je zapotřebí vysavač.
- Větrací otvory musí být vždy volné.
- Ulpívající brusný prach odstraňte štětcem.

- Pokud je nutné lithio-iontový akumulátor skladovat po delší dobu, musí se pravidelně kontrolovat stav jeho nabití. Optimální stav nabití je mezi 50 % a 80 %. Optimální skladovací klima je chladné a suché.

UPOZORNĚNÍ

- ▶ Neuvedené náhradní díly (jako např. uhlíkové kartáče, spínače a náhradní akumulátor) můžete objednat přes naši servisní a poradenskou linku.

Záruka společnosti Kompennass Handels GmbH

Vážená zákaznice, vážený zákazniku,

na tento přístroj získáváte záruku v trvání 3 let od data zakoupení. V případě závad tohoto výrobku máte zákonná práva vůči prodejci výrobku. Tato zákonná práva nejsou omezena naší níže uvedenou zárukou.

Záruční podmínky

Záruční doba začíná plynout dnem nákupu. Dobře uschovejte originál pokladního lístku. Tento doklad je potřebný jako důkaz o koupi.

Pokud do tří let od data zakoupení tohoto výrobku dojde k vadě materiálu nebo výrobní závadě, pak Vám podle našeho uvážení výrobek zdarma opravíme nebo vyměníme. Předpokladem této záruky je, že bude během tříleté lhůty předložen vadný přístroj a doklad o koupi (pokladní lístek) a stručně se popíše v čem závada spočívá a kdy se vyskytla.

Vztahuje-li se na závadu naše záruka, obdržíte zpět buď opravený nebo nový produkt. Opravou nebo výměnou výrobku nezačne plynout nová záruční doba.

Záruční doba a zákonné nároky vyplývající ze závad

Záručním plněním se záruční doba neprodlužuje. To platí i pro vyměněné a opravené součásti. Poškození nebo vady vyskytující se případně již při nákupu se musí oznámit ihned po vybalení. Po uplynutí záruční doby podléhají veškeré opravy zpoplatnění.

Rozsah záruky

Přístroj byl vyroben pečlivě podle přísných směrnic kvality a před expedicí byl svědomitě vyzkoušen.

Záruka se vztahuje na materiálové nebo výrobní vady. Tato záruka se nevztahuje na součásti produktu, které jsou vystaveny normálnímu opotřebením, a proto je lze považovat za opotřebenitelné díly nebo za poškození křehkých součástí jako jsou např. spínače, akumulátory, formy na pečení nebo části, které jsou vyrobeny ze skla.

Tato záruka zaniká, pokud je výrobek poškozen, nebyl řádně používán nebo udržován. Pro zajištění správného používání výrobku se musí přesně dodržovat všechny pokyny uvedené v návodu k obsluze. Účelům použití a úkonům, které se v návodu k obsluze nedoporučují nebo se před nimi varuje, je třeba se bezpodmínečně vyhnout.

Výrobek je určen pouze pro soukromé účely a ne pro komerční použití. Při nesprávném a neodborném používání, při použití násilí a při zásazích, které nebyly provedeny našimi autorizovanými servisními provozovny, záruční nároky zanikají.

Vyřízení v případě záruky

Pro zajištění rychlého Vaší žádosti postupujte podle následujících pokynů:

- Pro všechny dotazy mějte připraven pokladní lístek a číslo výrobku (např. IAN 12345) jako doklad o koupi.
- Číslo výrobku naleznete na typovém štítku, rytině, na titulní straně svého návodu (vlevo dole) nebo jako nálepkou na zadní nebo spodní straně.
- Pokud by se měly vyskytovat funkční vady nebo jiné závady, kontaktujte nejprve níže uvedené servisní oddělení **telefonicky** nebo **e-mailem**.
- Výrobek, zaevidovaný jako vadný výrobek pak můžete při přiložení dokladu o nákupu (pokladní lístek) a při uvedení, v čem spočívá vada a kdy k ní došlo, poslat výrobek pro Vás bez poštovního nákladu, kterou Vám oznámí servis.

UPOZORNĚNÍ

- U nástrojů Parkside a Florabest zašlete, prosím, výlučně vadnou část bez příslušenství (např. akumulátor, úložný kufřík, montážní nářadí, atd.).



Na webových stránkách www.lidl-service.com si můžete stáhnout tyto a mnoho dalších příruček, videí o výrobku a software.

Servis

⚠ VÝSTRAHA!

- **Nechte přístroje opravit v servisní dílně nebo odborným elektrikářem a pouze za použití originálních náhradních dílů.** Zajistíte tak, že zůstane zachována bezpečnost přístroje.
- **Výměnu zástrčky nebo síťového kabelu svěřte vždy výrobci přístroje nebo jeho zákaznickému servisu.** Zajistíte tak, že zůstane zachována bezpečnost přístroje.

CZ Servis Česko

Tel.: 800143873

E-Mail: kompernass@lidl.cz

IAN 290733

Dovozce

Dbejte prosím na to, že následující adresa není adresou servisu. Kontaktujte nejprve uvedený servis.

KOMPERNASS HANDELS GMBH

BURGSTRASSE 21

DE-44867 BOCHUM

NĚMECKO

www.kompernass.com

Likvidace



Obal se skládá z ekologických materiálů, které lze zlikvidovat v komunálních sběrných dvorech.



Nevyhazujte elektrické nářadí do domovního odpadu!

V souladu s evropskou směrnicí č. 2012/19/EU musí být opotřebovaná elektrická nářadí shromažďována odděleně a odevzdána k ekologické recyklaci.



Akumulátory nevyhazujte do domovního odpadu!

Vadné nebo staré akumulátory se musí podle směrnice 2006/66/EC recyklovat. Akumulátor a/nebo přístroj odevzdejte do příslušných sběrů.

O možnostech likvidace nefunkčního elektrického nářadí / akumulátorů se informujte u svého obecního či městského úřadu.

Překlad originálu prohlášení o shodě

My, KOMPERNASS HANDELS GMBH, osoba odpovědná za dokumentaci: pan Semi Uguzlu, BURGSTR. 21, DE - 44867 BOCHUM, DEUTSCHLAND/NĚMECKO, prohlašujeme, že tento výrobek je ve shodě s následujícími normami, normativními dokumenty a směrnicemi ES:

**Směrnice o strojních zařízeních
(2006/42/EC)**

**Směrnice o nízkonapěťových zařízeních
(2014/35/EU)**

**Směrnice o elektromagnetické kompatibilitě
(2014/30/EU)**

**Směrnice o omezení používání nebezpečných látek (RoHS)
(2011/65/EU)***

*Výhradní odpovědnost za vystavení tohoto prohlášení o shodě nese výrobce. Výše popsaný předmět prohlášení je v souladu s předpisy směrnice č. 2011/65/EU Evropského parlamentu a Rady ze dne 8. června 2011 o omezení používání určitých nebezpečných

Použité harmonizované normy:

EN 60745-1:2009+A11

EN 60745-2-4:2009+A11

EN 55014-1:2006+A1+A2

EN 55014-2:2015

EN 61000-3-3:2013

EN 61000-3-2:2014

EN 60335-2-29:2004+A2

EN 60335-1:2012+A11

EN 62233:2008

Typ / označení zařízení:

Aku multifunkční nářadí PAMFW 12 B2

Rok výroby: 12-2017

Sériové číslo: IAN 290733

Bochum, 04.12.2017



Semi Uguzlu

- manažer kvality -

Technické změny ve smyslu dalšího vývoje jsou vyhrazeny.

Obsah

Úvod	38
Používanie v súlade s určením	38
Vybavenie	38
Rozsah dodávky	38
Technické údaje	38
Všeobecné bezpečnostné pokyny pre elektrické náradie	39
1. Bezpečnosť na pracovisku	39
2. Elektrická bezpečnosť	40
3. Bezpečnosť osôb	40
4. Používanie a manipulácia s elektrickým náradím	40
5. Používanie a manipulácia s akumulátorovým náradím	41
6. Servis	41
Bezpečnostné upozornenia špecifické pre brúsky	41
Bezpečnostné upozornenia pre nabíjačky	42
Pracovné pokyny	42
Pred uvedením do prevádzky	42
Vyberanie/nabíjanie/vkladanie boxu s akumulátormi	42
Kontrola stavu akumulátora	43
Odsávanie prachu/triesok	43
Pripojenie odsávania prachu	43
Výber vsádzkového nástroja	43
Nasadenie brúsneho listu na brúsnu podložku	44
Výmena vsádzkového nástroja	44
Uvedenie do prevádzky	45
Zapnutie/vypnutie	45
Predvolenie oscilačnej rýchlosti	45
Údržba a čistenie	45
Záruka spoločnosti Kompennass Handels GmbH	46
Dovozca	47
Likvidácia	47
Preklad originálneho vyhlásenia o zhode	48

AKUMULÁTOROVÉ MULTIFUNKČNÉ NÁRADIE PAMFW 12 B2

Úvod

Srdečne vám gratulujeme ku kúpe svojho nového prístroja. Touto kúpou ste sa rozhodli pre výrobok vysokej kvality. Návod na obsluhu je súčasťou tohto výrobku. Obsahuje dôležité upozornenia týkajúce sa bezpečnosti, používania a likvidácie.

Pred používaním výrobku sa oboznámte so všetkými pokynmi na obsluhu a bezpečnostnými pokynmi. Výrobok používajte iba podľa popisu a v uvedeních oblastiach použitia. Pri postúpení výrobku tretej osobe odovzdajte spolu s ním aj všetky dokumenty.

Používanie v súlade s určením

Prístroj je určený na pílenie, oddeľovanie a brúsenie. Prednostne sa môžu spracovávať nasledovné materiály: Drevo, plast, prvky sadrokartónových dosák, ľahké a farebné kovy, upevňovacie prvky (napr. kĺnce, skrutky) a nástenné obkladačky. Prístroj je vhodný najmä na práce blízko okraja a zalícované práce. Akýkoľvek iný spôsob používania alebo zmena prístroja sa považujú za používanie v rozpore s určením a skrýva v sebe vážne nebezpečenstvo úrazu. Prístroj nie je určený na komerčné použitie.

Vybavenie

- 1 páka na uvoľnenie prístroja
- 2 spínač ZAP / VYP
- 3 LED displeja akumulátora
- 4 uvoľňovacie tlačidlá
- 5 box s akumulátormi
- 6 odsávanie prachu (3-dielne)
- 7 upevnenie telesa
- 8 regulačné koliesko predvoľby oscilačnej rýchlosti
- 9 odsávací kanál
- 10 vetracie štrbiny
- 11 LED pracovného svetidla
- 12 napínacia skrutka
- 13 kruhová prípojka

- 14 škrabka 52 mm
- 15 diamantový pílový list 64 mm
- 16 HCS ponorný pílový list 32 mm
- 17 brúsna podložka
- 18 LED indikácia stavu nabitia
- 19 LED kontrolka
- 20 rýchlonabíjačka
- 21 brúsne listy

Rozsah dodávky

- 1 akumulátorové multifunkčné náradie PAMFW 12 B2
- 1 akumulátorová rýchlonabíjačka PAMFW 12 B2-2
- 1 box s akumulátormi PAMFW 12 B2-1
- 1 brúsna podložka Delta
- 6 brúsnych listov, rozmer hrany 80 mm
- 1 škrabkový nôž, 52 mm
- 1 HCS ponorný pílový list, 32 mm
- 1 diamantový pílový list, 64 mm
- 1 odsávanie prachu (3-dielne)
- 1 prenosný kufrík
- 1 návod na obsluhu

Technické údaje

Akumulátorové multifunkčné náradie:

PAMFW 12 B2

Menovité napätie: 12 V --- (jednosmerný prúd)

Regulačná elektronika

regulácie otáčok: n_0 5000 – 19000 min⁻¹

Oscilačný uhol: 3,2°

Akumulátor: PAMFW 12 B2-1

Typ: LÍTIUM-IÓNOVÝ

Menovité napätie: 12 V --- (jednosmerný prúd)

Kapacita: 2000 mAh

Rýchlonabíjačka

akumulátora: PAMFW 12 B2-2

VSTUP/Input:

Menovité napätie: 230 V~, 50 Hz (striedavý prúd)

Príkon: 38 W

VÝSTUP/Output:

Menovité napätie:	12,6 V $\overline{=}$ (jednosmerný prúd)
Nabíjací prúd:	2,3 A
Doba nabíjania:	ca. 60 min
Poistka (vnútorná):	2 A $\overline{\text{TZA}}$
Trieda ochrany:	II/ \square (dvojitá izolácia)

Informácie o hluku a vibráciách:

Nameraná hodnota hluku stanovená v súlade s EN 60745. Vyhodnotená hodnota hladiny hluku A elektrického náradia je typicky:

Hodnota emisií hluku:

Hladina akustického tlaku L_{pA} :	73 dB(A)
Neurčitost K_{pA} :	3 dB
Hladina akustického výkonu L_{WA} :	83 dB(A)
Neurčitost K_{WA} :	3 dB

Používajte ochranu sluchu!

Hodnoty celkových vibrácií(súčet vektorov troch smerov) zisťované podľa EN 60745:

Brúsenie:

Emisná hodnota vibrácií $a_h = 15,8 \text{ m/s}^2$
Neurčitost $K = 1,5 \text{ m/s}^2$

UPOZORNENIE

- ▶ Vibračná hladina uvedená v týchto inštrukciách bola meraná v súlade s postupom merania uvedeným a môže sa použiť na porovnanie prístrojov. Uvedená hodnota emisií vibrácií sa môže tiež použiť na predbežné stanovenie prerušenie.

VÝSTRAHA!

- ▶ Vibračná hladina sa mení podľa používania elektrického náradia a v niektorých prípadoch môže byť väčšia ako hodnota uvedená v týchto inštrukciách. Zaťaženie vibráciami by sa mohlo podceňiť, keď sa elektrické náradie používa pravidelne takýmto spôsobom. Pokúste sa zaťaženie vibráciami udržať na čo najnižšej hodnote. Príkladom opatrení na zníženie zaťaženia vibráciami je nosenie rukavíc pri používaní náradia a obmedzenie pracovného času. Pritom sa musia zohľadniť všetky časti prevádzkového cyklu (napríklad časy, v priebehu ktorých je elektrické náradie vypnuté a tie, počas ktorých je síce zapnuté, ale beží bez zaťaženia).

Všeobecné bezpečnostné pokyny pre elektrické náradie



VÝSTRAHA!

- ▶ Prečítajte si všetky bezpečnostné pokyny a upozornenia. Zanedbania pri dodržiavaní bezpečnostných pokynov a upozornení môžu mať za následok zásah elektrickým prúdom, požiar a/alebo ťažké poranenia.

Pre prípad budúceho použitia uschovajte všetky bezpečnostné pokyny a upozornenia.

V bezpečnostných upozorneniach používaný pojem „elektrické náradie“ sa týka elektrického náradia napájaného zo siete (so sieťovým káblom) a elektrického náradia prevádzkovaného s akumulátorom (bez sieťového kábla).

1. Bezpečnosť na pracovisku

- Udržiavajte svoje pracovisko v čistote a dobre osvetlené. Neporiadok a neosvetlené pracovné oblasti môžu viesť k úrazom.
- Nepracujte s elektrickým náradím na miestach s nebezpečenstvom výbuchu, na ktorých sa nachádzajú horľavé kvapaliny, plyny alebo horľavý prach. Z elektrického náradia vychádzajú iskry, ktoré môžu tento prach alebo výpary zapáliť.

- c) Počas používania elektrického náradia zabráňte prístupu detí a iných osôb. Pri odvedení pozornosti môžete stratíť kontrolu nad prístrojom.

2. Elektrická bezpečnosť

- a) Prípojná zástrčka elektrického náradia musí byť vhodná pre danú zásuvku. Zástrčka sa nesmie žiadnym spôsobom modifikovať. Spolu s elektrickým náradím, ktoré má ochranné uzemnenie, nepoužívajte žiadne sieťové adaptéry. Nezmenené zástrčky a vhodné zásuvky znižujú riziko úrazu elektrickým prúdom.
- b) Vyvarujte sa telesnému kontaktu s uzemnenými povrchmi, ako sú potrubia, vykurovacie telesá, sporáky a chladničky. Ak je vaše telo uzemnené, hrozí zvýšené riziko úrazu elektrickým prúdom.
- c) Chráňte elektrické náradie pred dažďom alebo vlhkosťou. Vniknutie vody do elektrického náradia zvyšuje riziko úrazu elektrickým prúdom.
- d) Nepoužívajte kábel na iné účely, ako napr. na nosenie, zavesenie elektrického náradia alebo na vyťahovanie zástrčky z elektrickej zásuvky. Udržiavajte kábel mimo zdrojov tepla, oleja, ostrých hrán alebo pohybujúcich sa častí prístroja. Poškodené alebo zamotané káble zvyšujú riziko úrazu elektrickým prúdom.
- e) Ak pracujete s elektrickým náradím vonku, používajte len taký predlžovací kábel, ktorý je schválený na vonkajšie použitie. Použitie predlžovacieho kábla vhodného do vonkajšieho prostredia zníži riziko úrazu elektrickým prúdom.
- f) Ak nie je možné zabrániť prevádzke elektrického náradia vo vlhkom prostredí, použite prúdový chránič. Použitie prúdového chrániča znižuje riziko úrazu elektrickým prúdom.

3. Bezpečnosť osôb

- a) Buďte vždy pozorní a dbajte na to, čo robíte a pri práci s elektrickým náradím postupujte s rozvahou. Nepoužívajte elektrické náradie, ak ste unavení alebo ak ste pod vplyvom drog, alkoholu alebo liekov. Aj okamih nepozornosti pri používaní elektrického náradia môže spôsobiť vážne zranenia.

- b) Vždy noste osobné ochranné prostriedky a ochranné okuliare. Nosenie osobných ochranných prostriedkov, ako je maska proti prachu, protišmyková bezpečnostná obuv, ochranná prilba alebo ochrana sluchu, podľa druhu a použitia elektrického náradia, znižuje riziko poranení.
- c) Zabráňte neúmyselnému uvedeniu do prevádzky. Pred zapojením napájania elektrického náradia do siete a/alebo akumulátora a pred jeho zdvíhaním a prenášaním sa presvedčte, či je vypnuté. Ak máte pri prenášaní elektrického náradia prst na spínači, alebo ak prístroj zapojíte do zdroja elektrického prúdu zapnuté, môže to viesť k úrazom.
- d) Skôr než zapnete elektrické náradie, odstráňte nastavovacie náradie alebo kľúč na skrútky. Náradie alebo kľúč, ktorý sa nachádza na otáčajúcej sa časti prístroja, môže spôsobiť zranenia.
- e) Vyhýbajte sa neprirodzenému držaniu tela. Majte pevný postoj a vždy udržiavajte rovnováhu. Takto môžete elektrické náradie lepšie kontrolovať v neočakávaných situáciách.
- f) Noste vhodný odev. Nenoste voľný odev ani šperky. Vlasy, odev a rukavice udržiavajte v bezpečnej vzdialenosti od pohybujúcich sa častí prístroja. Voľný odev, šperky alebo dlhé vlasy môžu byť zachytené pohybujúcimi sa časťami prístroja.
- g) Ak je možná montáž zariadení na odsávanie a zachytávanie prachu, presvedčte sa, či sú tieto zapojené a či sú používané správne. Používanie odsávania prachu môže zredukovať ohrozenie prachom.

4. Používanie a manipulácia s elektrickým náradím

- a) Prístroj nepreťažujte. Pri vašej práci používajte len na to určené elektrické náradie. So správnym elektrickým náradím pracujete lepšie a bezpečnejšie v uvedenom rozsahu jeho výkonu.
- b) Nepoužívajte žiadne elektrické náradie s poškodeným spínačom. Elektrické náradie, ktoré sa nedá zapnúť alebo vypnúť, je nebezpečné a musí sa opraviť.

- c) Pred akýmkoľvek nastavovaním, výmenou príslušenstva a pred odložením prístroja vytiahnite zástrčku z elektrickej zásuvky a/alebo odstráňte akumulátor. Toto preventívne opatrenie zabráňuje neúmyselnému spusteniu elektrického náradia.
- d) Nepoužívané elektrické náradie uschovávajúce mimo dosahu detí. Nedovoľte používať prístroj osobám, ktoré s ním nie sú oboznámené alebo si neprečítali tieto pokyny. Elektrické náradie je nebezpečné, ak ho používajú neskúsené osoby.
- e) Elektrické náradie starostlivo udržiavajte. Skontrolujte, či pohyblivé diely fungujú správne, a nie sú zaseknuté, či niektoré diely nie sú zlomené alebo poškodené tak, že je obmedzená funkcia elektrického náradia. Pred použitím prístroja nechajte poškodené časti opraviť. Veľa úrazov je spôsobených nedostatčnou údržbou elektrických náradí.
- f) Rezné nástroje udržiavajte ostré a čisté. Starostlivo udržiavané rezné nástroje s ostrými reznými hranami sa menej zasekávajú a ľahšie sa dajú viesť.
- g) Elektrické náradie, príslušenstvo, vsádzkové nástroje a pod. používajte v súlade s týmito podmienkami a činnosť, ktorú budete vykonávať. Použitie elektrických náradí za iným, ako určeným účelom použitia, môže mať za následok nebezpečné situácie.
- c) Nepoužívaný akumulátor uchovávajúce ďalej od kancelárskych sponiek, mincí, kľúčov, klinčov, skrutiek a iných malých kovových predmetov, ktoré by mohli spôsobiť premostenie kontaktov. Skrat medzi kontaktmi akumulátora môže spôsobiť popálenie alebo požiar.
- d) Pri nesprávnom používaní môže z akumulátora vytekať kvapalina. Vyhýbajte sa kontaktu s touto kvapalinou. Po náhodnom kontakte miesto opláchnite vodou. Ak sa kvapalina z akumulátora dostane do očí, vyhľadajte lekársku pomoc. Unikajúca kvapalina z akumulátora môže spôsobiť podráždenie pokožky a popálenie.



POZOR! NEBEZPEČENSTVO VÝBUCHU! Nikdy nenabíjajte akumulátory, ktoré nie sú nabíjateľné.



Chráňte akumulátor pred sálavým teplom, napr. aj pred trvalým slnečným žiarením, ohňom, vodou a vlhkosťou. Hrozí nebezpečenstvo výbuchu.



6. Servis

- a) Elektrické náradie smie opravovať len kvalifikovaný odborný personál a len s použitím originálnych náhradných dielov. Takto sa zabezpečí, že zostane zachovaná bezpečnosť elektrického náradia.

5. Používanie a manipulácia s akumulátorovým náradím

- a) Akumulátory nabíjajte len v nabíjačkách, ktoré odporúča výrobca. Pri nabíjačkách, ktoré sú určené pre určitý druh akumulátorov, hrozí nebezpečenstvo požiaru, ak sa použijú s inými akumulátormi.
- b) V elektrických nástrojoch používajte len akumulátory, určené na tento účel. Používanie iných akumulátorov môže viesť k úrazom a nebezpečenstvu požiaru.

Bezpečnostné upozornenia špecifické pre brúsky

⚠ VÝSTRAHA!

- Prach z materiálov, ako sú nátery s obsahom olova, niektoré druhy dreva a kov, môže byť zdraviu škodlivý.
- Kontakt alebo vdychnutie tohto prachu môže predstavovať ohrozenie obsluhujúcej osoby alebo osôb, ktoré sa nachádzajú v blízkosti.
- Noste ochranné okuliare a protiprachovú masku!

Bezpečnostné upozornenia pre nabíjačky

- Tento prístroj môžu používať deti od 8 rokov, ako aj osoby so zníženými fyzickými, zmyslovými alebo mentálnymi schopnosťami alebo nedostatkom skúseností a vedomostí, ak sú pod dohľadom alebo boli o bezpečnom používaní prístroja poučené a pochopili z toho vyplývajúce nebezpečenstvá. Deti sa nesmú hrať s prístrojom. Deti nesmú vykonávať čistenie ani používateľskú údržbu bez dohľadu.
- Ak sa prípojný sieťový kábel tohto prístroja poškodí, musí sa nechať vymeniť výrobcom alebo jeho záručným servisom alebo obdobne kvalifikovanou osobou, aby sa zabránilo nebezpečenstvu.



Nabíjačka je určená len na prevádzku v interiéri.

⚠ VÝSTRAHA!

- Nepoužívajte prístroj s poškodeným káblom, sieťovým káblom alebo sieťovou zástrčkou. Poškodené sieťové káble znamenajú ohrozenie života zásahom elektrickým prúdom.

Pracovné pokyny

Princíp práce:

Na báze oscilujúceho pohonu nástroj kmitá 5 000 až 19 000 krát za minútu. To umožňuje precíznu prácu v najužšom priestore.

Pílenie/oddeľovanie:

- Používajte len nepoškodené, bezchybné pílové listy. Ohnuté, tupé alebo inak poškodené pílové listy sa môžu zlomiť.
- Pri pílení ľahkých stavebných materiálov sa riadte zákonnými ustanoveniami a odporúčaniami výrobcov materiálov.
- Ponorným pílením sa smú opracovávať len mäkké materiály, ako drevo, sadrokartón a pod.!

Brúsenie:

- Dbajte na rovnomernú prítlačnú silu, aby sa zvýšila životnosť brúsnych listov **2**.

Pred uvedením do prevádzky

Vyberanie/nabíjanie/vkladanie boxu s akumulátormi

⚠ POZOR!

- ▶ Vždy vytiahnite zástrčku, keď nasadzujete alebo vyberáte box s akumulátormi **5** z nabíjačky.

UPOZORNENIE

- ▶ Akumulátor je pri vyskladnení čiastočne nabitý. Pred uvedením do prevádzky nabite akumulátor v nabíjačke ideálne minimálne 1 hodinu. Zabezpečíte tak plný výkon akumulátora. Litium-iónový akumulátor môžete kedykoľvek nabíjať bez toho, aby sa skracovala životnosť. Prerušenie nabíjania akumulátor nepoškodzuje.
- Nikdy nenabíjajte box s akumulátormi **5**, keď je teplota okolia pod 10 °C alebo nad 40 °C.

1. Na vybratie boxu s akumulátormi **5** stlačte uvoľňovacie tlačidlá **4** a box s akumulátormi **5** vytiahnite z prístroja.
2. Vložte box s akumulátormi **5** do rýchlonabíjačky **20**.
3. Zastrčte elektrickú zástrčku do zásuvky. LED kontrolka **19** svieti červeno.
4. Zelená LED indikácia stavu nabitia **18** signalizuje, že nabíjanie je ukončené a box s akumulátormi **5** je pripravený na použitie.
5. Vložte box s akumulátormi **5** do prístroja.

Kontrola stavu akumulátora

- ◆ Na kontrolu stavu nabitia akumulátora stlačte spínač ZAP./VYP. **2** (pozri tiež hlavný obrázok). Stav nabitia alebo zvyšný výkon signalizuje LED displej stavu nabitia akumulátora **3** nasledovne:
- ◆ ČERVENÁ/ORANŽOVÁ/ZELENÁ = maximálne nabitie
 ČERVENÁ/ORANŽOVÁ = stredné nabitie
 ČERVENÁ = nízka kapacita - nabíte akumulátor

Odsávanie prachu/triesok

Materiál obsahujúci azbest sa nesmie opracovávať. Azbest sa považuje za rakovinotvornú látku.

⚠ VÝSTRAHA! NEBEZPEČENSTVO POŽIARU!

- Pri prácach s elektrickým náradím, ktoré sa dá pomocou zariadenia na odsávanie prachu zapojiť do vysávača, hrozí nebezpečenstvo požiaru! Pri nepriaznivých podmienkach, napr. v prípade iskrenia, pri brúsení kovov alebo zvyškov kovov v dreve, sa môže drevený prach vo filtračnom vrecku vysávača vznietiť. Môže sa to stať hlavne vtedy, ak sa drevený prach zmieša so zvyškami laku alebo inými chemickými látkami a brúsený materiál je po dlhom obrábaní horúci. Preto bezpodmienečne zabráňte prehriatiu brúseného materiálu a prístroja. Pred pracovnými prestávkami vždy vyprázdňte filtračné vrecko vysávača.

- Vždy používajte odsávanie prachu.
- Zabezpečte dobré vetranie pracoviska.
- Dodržiavajte predpisy platné vo vašej krajine pre obrábané materiály.

Pripojenie odsávania prachu

- ◆ Nasadte odsávanie prachu **6** na prístroj. Upevnite ho namontovaním upevnenia telesa **7**.
- ◆ Hadicu povoleného odsávacieho zariadenia (napr. priemyselného vysávača) zapojte do adaptéra na externé odsávanie.

Výber vsádzkového nástroja

UPOZORNENIE

- Univerzálne uchytenie s jednoduchou výmenou nástroja je vhodné pre bežné príslušenstvo.

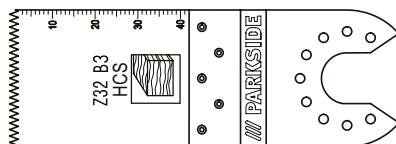

HCS ponorný pilový list 32 mm

Materiály:

Drevo, plast, sadra a iné mäkké materiály

Použitie:

- Oddelovanie a pílenie ponornou pilou
- pílenie na okraji, aj vo veľmi ťažko dostupných oblastiach

Príklad: Pílenie otvorov v stenách z ľahkých materiálov.

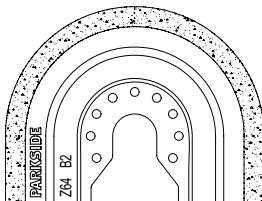

Diamantový pilový list

Materiály:

Lepidlo na obkladačky, škárovacia hmota na obkladačky

Použitie:

- Odstraňovanie zvyškov materiálov, napríklad lepidla na obkladačky pri výmene poškodených obkladačiek
- Vyfrézovanie tmelu na stenách a obkladačkách.

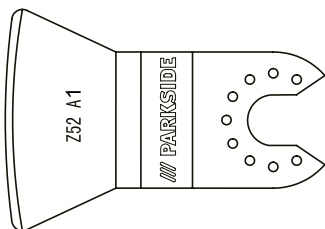

Obojručný nôž

Materiály:

Zvyšky malty/ betónu/ lepidla na obkladačky a koberce/ zvyšky farieb a silikónu.

Použitie:

- Odstraňovanie zvyškov materiálov, napríklad lepidla na koberce z podlahy.

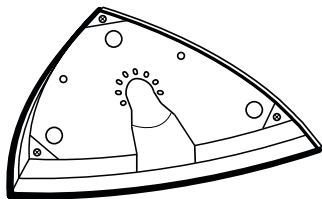

Brúsna podložka

Materiály:

Drevo a kov (brúsne listy 21 obsiahnuté v dodávke), drevo*, kov*

*v závislosti od brúsneho listu

Použitie:

- Brúsenie na okrajoch a v ťažko dostupných oblastiach.

Nasadenie brúsneho listu na brúsnu podložku

- ◆ Nasadíte brúsny list 21 do stredu na brúsnu podložku 17.

Výmena vsádzkového nástroja

UPOZORNENIE

- ▶ Ak chcete používať odsávanie prachu, musíte ho zapojiť pred montážou alebo výmenou vsádzkového nástroja (pozri kapitolu „Pripojenie odsávania prachu“).

⚠ VÝSTRAHA! NEBEZPEČENSTVO PORANENIA!

- Pred všetkými prácami na elektrickom náradí vytiahnite akumulátor z prístroja.
- ◆ V prípade potreby vyberte už namontovaný vsádzkový nástroj. Na tento účel vyklopte páku na uvoľnenie prístroja 1 nahor.
- ◆ Vložte vsádzkový nástroj (napr. ponorný list píly 16) na upnutie prístroja.

UPOZORNENIE

- ▶ Vsádzkové nástroje môžete nasadzovať v ľubovoľných polohách do upnutia nástroja.
- ◆ A znovu upevnite vsádzkový nástroj opätovným stlačením odblokovania nástroja 1 nadol.
- Skontrolujte, či vsádzkový nástroj pevne sedí. Nesprávne vložené alebo nesprávne upevnené vsádzkové nástroje sa môžu počas prevádzky odpojiť a zraniť vás.

Uvedenie do prevádzky

Zapnutie/vypnutie

Zapnutie:

- ◆ Na zapnutie prístroja posuňte spínač ZAP/VYP **2** dopredu. LED pracovné svetidlo **11** sa rozsvieti pri zapnutí a umožňuje osvetlenie pracovnej oblasti pri nepriaznivých svetelných pomeroch.

UPOZORNENIE

- ▶ LED pracovné svetidlo **11** môžu byť použité iba bez odsávania **6**.

Vypnutie:

- ◆ Na vypnutie prístroja posuňte spínač ZAP/VYP **2** dozadu.

Predvolenie oscilačnej rýchlosti

- ◆ Pomocou regulačného kolieska oscilačnej rýchlosti **8** si zvolíte potrebnú oscilačnú rýchlosť. Stupeň 1: nízka oscilačná rýchlosť
- ◆ Stupeň 6: vysoká oscilačná rýchlosť

UPOZORNENIE

- ▶ Potrebná oscilačná rýchlosť závisí od materiálu a pracovných podmienok a môže sa zistiť praktickým pokusom.

Údržba a čistenie



VÝSTRAHA! NEBEZPEČENSTVO PORANENIA! Pred akýmkoľvek prácami na prístroji tento vypnite a vyberte z neho akumulátor.

- Na čistenie prístroja nepoužívajte žiadne ostré predmety. Do vnútra prístroja sa nesmú dostať žiadne tekutiny. V opačnom prípade sa môže prístroj poškodiť.
- Prístroj čistite pravidelne, najlepšie hneď po každom ukončení práce.
- Na čistenie telesa používajte suchú handru. Nikdy nepoužívajte benzín, rozpúšťadlá alebo čistiace prostriedky, ktoré poškodzujú umelú hmotu.
- Na dôkladné vyčistenie prístroja je potrebný vysávač.
- Vetracie otvory musia byť vždy voľné.
- Zachytený brúsny prach odstráňte štetcom. Pri dlhšom skladovaní lítium-iónového akumulátora musíte zaistiť pravidelné kontroly jeho stavu nabitia. Optimálny je stav nabitia v rozsahu 50 % až 80 %. Na uskladnenie je najvhodnejšie chladné a suché prostredie.

UPOZORNENIE

- ▶ Neuvedené náhradné diely (ako napr. uhlíkové kefy, vypínač a náhradnú batériu) si môžete objednať prostredníctvom servisnej horúcej linky.

Záruka spoločnosti Kompernass Handels GmbH

Vážená zákazníčka, vážený zákazník,

na tento prístroj máte záruku 3 roky od dátumu zakúpenia. V prípade nedostatkov tohto výrobku máte práva vyplývajúce zo zákona voči predajcovi tohto výrobku. Tieto Vaše práva vyplývajúce zo zákona nie sú obmedzené našou zárukou, uvedenou nižšie.

Záručné podmienky

Záručná doba začína plynúť dátumom nákupu. Prosím, uschovajte si originálny pokladničný blok. Tento doklad slúži ako doklad o zakúpení.

Ak v priebehu troch rokov od dátumu zakúpenia tohto výrobku dôjde k chybe materiálu alebo výrobné chybe, výrobok Vám podľa nášho uváženia bezplatne opravíme alebo vymeníme. Podmienkou tohto záručného plnenia je, že počas trojročnej lehoty sa poškodený prístroj a doklad o zakúpení (pokladničný blok) predložia so stručným popisom, v čom spočíva chyba prístroja a kedy k nej došlo.

Ak je chyba pokrytá našou zárukou, zašleme Vám späť opravený alebo nový výrobok. Opravou alebo výmenou výrobku nezačína plynúť žiadna nová záručná doba.

Záručná doba a zákonné nároky na odstránenie chýb

Záručná doba sa záručným plnením nepredlži. To platí aj pre vymenené a opravené diely. Poškodenia a chyby zistené prípadne už pri kúpe, sa musia hlásiť okamžite po vybalení. Po uplynutí záručnej doby podliehajú prípadné opravy poplatku.

Rozsah záruky

Prístroj bol starostlivo vyrobený v súlade s prísnyimi smernicami kvality a pred dodaním bol svedomito preskúšaný.

Záručné plnenie sa vzťahuje na chyby materiálu a výrobné chyby. Táto záruka sa nevzťahuje na časti výrobku, ktoré sú vystavené bežnému opotrebovaniu, a preto ich možno pokladať za opotrebované diely alebo za poškodenia krehkých dielov, ako sú napríklad spínače, akumulátory, formy na pečenie alebo diely vyrobené zo skla.

Táto záruka zaniká v prípade poškodenia výrobku neodborným používaním alebo neodbornou údržbou. Na správne používanie výrobku sa musia presne dodržiavať všetky pokyny, uvedené v návode na obsluhu. Bezpodmienečne sa musí zabrániť použitiu alebo úkonom, ktoré sa v návode na obsluhu neodporúčajú alebo pred ktorými sa varuje.

Výrobok je určený len na súkromné použitie a nie na priemyselné používanie. Záruka zaniká pri nesprávnom a neodbornom zaobchádzaní, pri použití násilia a pri zásahoch, ktoré neboli vykonané našim autorizovaným servisom.

Vybavenie v prípade záruky

Na zaručenie rýchleho vybavenia Vašej žiadosti postupujte podľa nasledujúcich pokynov:

- Na všetky otázky majte pripravený pokladničný doklad a číslo výrobku (napr. IAN 12345) ako doklad o nákupe.
- Číslo výrobku nájdete na výrobnom štítku, gravúre, na titulnej stránke Vášho návodu na obsluhu (dole vľavo) alebo ako nálepku na zadnej alebo spodnej strane.
- Ak dôjde k funkčným poruchám alebo iným nedostatkom, kontaktujte najprv nižšie uvedené servisné oddelenie **telefonicky** alebo **e-mailom**.
- Výrobok, zaevidovaný ako poruchový, môžete potom spolu s dokladom o nákupe (pokladničný blok) a uvedením popisu chyby a dátumu, kedy k nej došlo, bezplatne odoslať na adresu servisného strediska, ktorá Vám bude oznámená.

UPOZORNENIE

- Pri nástrojoch Parkside a Florabest zašlite, prosím, výlučne chybný diel bez príslušenstva (napr. akumulátor, úložný kufrík, montážne náradie, atď.).



Na webových stránkach www.lidl-service.com si môžete stiahnuť tieto a mnoho ďalších príručiek, videá o výrobkoch a softvéry.

Servis

⚠ VÝSTRAHA!

- Opravy vašich prístrojov zverte špecializovanej opravovni alebo odbornému elektrikárovi a pri opravách použite iba originálne náhradné diely. Tým sa zaistí, že sa zachová bezpečnosť prístroja.
- Výmenu zástrčky alebo sieťového kábla nechajte vykonať len výrobcom prístroja alebo jeho zákazníckym servisom. Tým sa zaistí, že sa zachová bezpečnosť prístroja.

SK Servis Slovensko

Tel. 0850 232001

E-Mail: kompernass@lidl.sk

IAN 290733

Dovozca

Majte na pamäti, že nižšie uvedená adresa nie je adresou servisného strediska. Najprv kontaktujte uvedené servisné stredisko.

KOMPERNASS HANDELS GMBH

BURGSTRASSE 21

DE-44867 BOCHUM

NEMECKO

www.kompernass.com

Likvidácia



Obal sa skladá z ekologických materiálov, ktoré môžete zlikvidovať v miestnych zberných surovinách.



Elektrické náradie neodhadzujte do komunálneho odpadu!

V súlade s európskou smernicou č. 2012/19/EU sa opotrebované elektrické náradie musí zberať oddelene a odovzdať za účelom ekologickej recyklácie.



Akumulátory nehádzajte do domáceho odpadu.

Chybné alebo použité akumulátory sa musia recyklovať podľa smernice č. 2006/66/EC. Akumulátor a prístroj odovzdajte v miestnych zberných zariadeniach.

O možnostiach likvidácie opotrebovaných elektrických nástrojov sa, prosím, informujte na obecnej alebo mestskej správe.

Preklad originálneho vyhlásenia o zhode

My, spoločnosť KOMPERNASS HANDELS GMBH, zodpovedná osoba za dokumentáciu: pán Semi Uguzlu, BURGSTR. 21, DE - 44867 BOCHUM, DEUTSCHLAND vyhlasujeme, že tento výrobok je v súlade s nasledovnými normami, normatívnymi dokumentmi a smernicami ES:

**Smernica o strojových zariadeniach
(2006/42/EC)**

**Smernica ES o nízkom napätí
(2014/35/EU)**

**Elektromagnetická kompatibilita
(2014/30/EU)**

**Smernica RoHS
(2011/65/EU)***

*Výhradnú zodpovednosť za vydanie tohto vyhlásenia o zhode nesie výrobca. Vyššie opísaný predmet vyhlásenia je v súlade s predpismi smernice č. 2011/65/EU Európskeho parlamentu a Rady z 8. júna 2011 o obmedzení používania určitých nebezpečných látok v elektrických a elektronických zariadeniach.

Použité harmonizované normy:

EN 60745-1:2009+A11

EN 60745-2-4:2009+A11

EN 55014-1:2006+A1+A2

EN 55014-2:2015

EN 61000-3-3:2013

EN 61000-3-2:2014

EN 60335-2-29:2004+A2

EN 60335-1:2012+A11

EN 62233:2008

Typ/označenie prístroja:

Akumulátorové multifunkčné náradie PAMFW 12 B2

Rok výroby: 12 – 2017

Sériové číslo: IAN 290733

Bochum, 04.12.2017



Semi Uguzlu

– Manažér kvality –

Technické zmeny v zmysle ďalšieho vývoja sú vyhradené.

Inhaltsverzeichnis

Einleitung	50
Bestimmungsgemäßer Gebrauch	50
Ausstattung	50
Lieferumfang	50
Technische Daten	50
Allgemeine Sicherheitshinweise für Elektrowerkzeuge	51
1. Arbeitsplatz-Sicherheit	51
2. Elektrische Sicherheit	51
3. Sicherheit von Personen	52
4. Verwendung und Behandlung des Elektrowerkzeugs	52
5. Verwendung und Behandlung des Akkuwerkzeugs	53
6. Service	53
Gerätespezifische Sicherheitshinweise für Schleifer	53
Sicherheitshinweise für Ladegeräte	54
Arbeitshinweise	54
Vor der Inbetriebnahme	54
Akku-Pack entnehmen/laden/einsetzen	54
Akkuzustand prüfen	55
Staub-/ Späneabsaugung	55
Staubabsaugung anschließen	55
Einsatzwerkzeug auswählen	55
Schleifblatt auf die Schleifplatte aufsetzen	56
Einsatzwerkzeug wechseln	56
Inbetriebnahme	57
Ein-/ Ausschalten	57
Schwingzahl vorwählen	57
Wartung und Reinigung	57
Garantie der Kompernaß Handels GmbH	57
Service	58
Importeur	59
Entsorgung	59
Original-Konformitätserklärung	60

AKKU- MULTIFUNKTIONSWERKZEUG PAMFW 12 B2

Einleitung

Wir beglückwünschen Sie zum Kauf Ihres neuen Gerätes. Sie haben sich damit für ein hochwertiges Produkt entschieden. Die Bedienungsanleitung ist Teil dieses Produkts. Sie enthält wichtige Hinweise für Sicherheit, Gebrauch und Entsorgung. Machen Sie sich vor der Benutzung des Produkts mit allen Bedien- und Sicherheitshinweisen vertraut. Benutzen Sie das Produkt nur wie beschrieben und für die angegebenen Einsatzbereiche. Händigen Sie alle Unterlagen bei Weitergabe des Produkts an Dritte mit aus.

Bestimmungsgemäßer Gebrauch

Das Gerät ist zum Sägen und Trennen und Schleifen bestimmt. Vorzugsweise können folgende Materialien bearbeitet werden: Holz, Kunststoff, Trockenbauelemente, Leicht- und Buntmetalle, Befestigungselemente (z.B. Nägel, Schrauben) und Wandfliesen. Es ist besonders zum randnahen und bündigen Arbeiten geeignet. Jede andere Verwendung oder Veränderung des Geräts gilt als nicht bestimmungsgemäß und birgt erhebliche Unfallgefahren. Nicht zum gewerblichen Gebrauch.

Ausstattung

- ➊ Hebel für Werkzeugentriegelung
- ➋ EIN- / AUS-Schalter
- ➌ Akku-Display-LED
- ➍ Entriegelungstasten
- ➎ Akku-Pack
- ➏ Staubabsaugung (3 tlg.)
- ➐ Gehäusebefestigung
- ➑ Stellrad Schwingzahlvorwahl
- ➒ Absaugkanal
- ➓ Lüftungsschlitze
- ➔ LED-Arbeitsleuchte
- ➕ Spannschraube
- ➖ Ringanschluss
- ➗ Schaber 52 mm
- ➘ Diamantsägeblatt 64 mm
- ➙ HCS-Tauchsägeblatt 32 mm

- ➚ Schleifplatte
- ➛ Ladezustandsanzeige-LED
- ➜ Kontroll-LED
- ➝ Schnell-Ladegerät
- ➞ Schleifblätter

Lieferumfang

- 1 Akku-Multifunktionswerkzeug PAMFW 12 B2
- 1 Akku-Schnellladegerät PAMFW 12 B2-2
- 1 Akku-Pack PAMFW 12 B2-1
- 1 Delta-Schleifplatte
- 6 Schleifblätter 80 mm Kantenmaß
- 1 Schabmesser 52 mm
- 1 HCS-Tauchsägeblatt 32 mm
- 1 Diamantsägeblatt 64 mm
- 1 Staubabsaugung (3 tlg.)
- 1 Tragekoffer
- 1 Bedienungsanleitung

Technische Daten

Akku-Multifunktionswerkzeug: PAMFW 12 B2

Nennspannung:	12 V \equiv (Gleichstrom)
Bemessungs-leerlaufdrehzahl:	n_0 5000 - 19000 min ⁻¹
Oszillationswinkel:	3,2°

Akku: PAMFW 12 B2-1

Typ:	LITHIUM-IONEN
Bemessungsspannung:	12 V \equiv (Gleichstrom)
Kapazität:	2000 mAh

Akku-Schnellladegerät: PAMFW 12 B2-2

EINGANG / Input:

Bemessungsspannung:	230 V \sim , 50 Hz (Wechselstrom)
---------------------	--

Leistungsaufnahme:	38 W
--------------------	------

AUSGANG / Output:

Bemessungsspannung:	12,6 V \equiv (Gleichstrom)
Bemessungsstrom:	2,3 A
Ladedauer:	ca. 60 min
Sicherung (innen):	2 A $\frac{T2A}{\square}$
Schutzklasse:	II/ \square (Doppelisolierung)

Geräusch- und Vibrationsinformationen:

Messwert für Geräusch ermittelt entsprechend EN 60745. Der A-bewertete Geräuschpegel des Elektrowerkzeugs beträgt typischerweise:

Geräuschemissionen:

- Schalldruckpegel L_{pA} : 73 dB (A)
- Unsicherheit K_{pA} : 3 dB
- Schalleistungspegel L_{WA} : 83 dB (A)
- Unsicherheit K_{WA} : 3 dB

Gehörschutz tragen!

Schwingungsgesamtwerte (Vektorsumme dreier Richtungen) ermittelt entsprechend EN 60745:

Schleifen:

Schwingungsemissionswert $a_h = 15,8 \text{ m/s}^2$
 Unsicherheit $K = 1,5 \text{ m/s}^2$

HINWEIS

- Der in diesen Anweisungen angegebene Schwingungspegel ist entsprechend einem genormten Messverfahren gemessen worden und kann für den Gerätevergleich verwendet werden. Der angegebene Schwingungsemissionswert kann auch zu einer einleitenden Einschätzung der Aussetzung verwendet werden.

! WARNUNG!

- Der Schwingungspegel wird sich entsprechend dem Einsatz des Elektrowerkzeugs verändern und kann in manchen Fällen über dem in diesen Anweisungen angegebenen Wert liegen. Die Schwingungsbelastung könnte unterschätzt werden, wenn das Elektrowerkzeug regelmäßig in solcher Weise verwendet wird. Versuchen Sie, die Belastung durch Vibrationen so gering wie möglich zu halten. Beispielhafte Maßnahmen zur Verringerung der Vibrationsbelastung sind das Tragen von Handschuhen beim Gebrauch des Werkzeugs und die Begrenzung der Arbeitszeit. Dabei sind alle Anteile des Betriebszyklus zu berücksichtigen (beispielweise Zeiten, in denen das Elektrowerkzeug abgeschaltet ist, und solche, in denen es zwar eingeschaltet ist, aber ohne Belastung läuft).



Allgemeine Sicherheitshinweise für Elektrowerkzeuge



! WARNUNG!

- Lesen Sie alle Sicherheitshinweise und Anweisungen. Versäumnisse bei der Einhaltung der Sicherheitshinweise und Anweisungen können elektrischen Schlag, Brand und/oder schwere Verletzungen verursachen.



Bewahren Sie alle Sicherheitshinweise und Anweisungen für die Zukunft auf.

Der in den Sicherheitshinweisen verwendete Begriff „Elektrowerkzeug“ bezieht sich auf netzbetriebene Elektrowerkzeuge (mit Netzkabel) und auf akkubetriebene Elektrowerkzeuge (ohne Netzkabel).

1. Arbeitsplatz-Sicherheit

- a) Halten Sie Ihren Arbeitsbereich sauber und gut beleuchtet. Unordnung und unbeleuchtete Arbeitsbereiche können zu Unfällen führen.
- b) Arbeiten Sie mit dem Elektrowerkzeug nicht in explosionsgefährdeter Umgebung, in der sich brennbare Flüssigkeiten, Gase oder Stäube befinden. Elektrowerkzeuge erzeugen Funken, die den Staub oder die Dämpfe entzünden können.
- c) Halten Sie Kinder und andere Personen während der Benutzung des Elektrowerkzeugs fern. Bei Ablenkung können Sie die Kontrolle über das Gerät verlieren.

2. Elektrische Sicherheit

- a) Der Anschlussstecker des Elektrowerkzeuges muss in die Steckdose passen. Der Stecker darf in keiner Weise verändert werden. Verwenden Sie keine Adapterstecker gemeinsam mit schutzgeerdeten Elektrowerkzeugen. Unveränderte Stecker und passende Steckdosen verringern das Risiko eines elektrischen Schlages.
- b) Vermeiden Sie Körperkontakt mit geerdeten Oberflächen, wie von Rohren, Heizungen, Herden und Kühlschränken. Es besteht ein erhöhtes Risiko durch elektrischen Schlag, wenn Ihr Körper geerdet ist.

- c) Halten Sie Elektrowerkzeuge von Regen oder Nässe fern. Das Eindringen von Wasser in ein Elektrogerät erhöht das Risiko eines elektrischen Schlages.
- d) Zweckentfremden Sie das Kabel nicht, um das Elektrowerkzeug zu tragen, aufzuhängen oder um den Stecker aus der Steckdose zu ziehen. Halten Sie das Kabel fern von Hitze, Öl, scharfen Kanten oder sich bewegenden Geräteteilen. Beschädigte oder verwickelte Kabel erhöhen das Risiko eines elektrischen Schlages.
- e) Wenn Sie mit einem Elektrowerkzeug im Freien arbeiten, verwenden Sie nur Verlängerungskabel, die auch für den Außenbereich geeignet sind. Die Anwendung eines für den Außenbereich geeigneten Verlängerungskabels verringert das Risiko eines elektrischen Schlages.
- f) Wenn der Betrieb des Elektrowerkzeuges in feuchter Umgebung nicht vermeidbar ist, verwenden Sie einen Fehlerstromschutzschalter. Der Einsatz eines Fehlerstromschutzschalters vermindert das Risiko eines elektrischen Schlages.
- d) Entfernen Sie Einstellwerkzeuge oder Schraubenschlüssel, bevor Sie das Elektrowerkzeug einschalten. Ein Werkzeug oder Schlüssel, der sich in einem drehenden Geräteteil befindet, kann zu Verletzungen führen.
- e) Vermeiden Sie eine abnormale Körperhaltung. Sorgen Sie für einen sicheren Stand und halten Sie jederzeit das Gleichgewicht. Dadurch können Sie das Elektrowerkzeug in unerwarteten Situationen besser kontrollieren.
- f) Tragen Sie geeignete Kleidung. Tragen Sie keine weite Kleidung oder Schmuck. Halten Sie Haare, Kleidung und Handschuhe fern von sich bewegenden Teilen. Lockere Kleidung, Schmuck oder lange Haare können von sich bewegenden Teilen erfasst werden.
- g) Wenn Staubabsaug- und -auffangeinrichtungen montiert werden können, vergewissern Sie sich, dass diese angeschlossen sind und richtig verwendet werden. Die Verwendung einer Staubabsaugung kann Gefährdungen durch Staub verringern.

3. Sicherheit von Personen

- a) Seien Sie stets aufmerksam, achten Sie darauf, was Sie tun und gehen Sie mit Vernunft an die Arbeit mit einem Elektrowerkzeug. Benutzen Sie kein Elektrowerkzeug, wenn Sie müde sind oder unter dem Einfluss von Drogen, Alkohol oder Medikamenten stehen. Ein Moment der Unachtsamkeit beim Gebrauch des Elektrowerkzeuges kann zu ernsthaften Verletzungen führen.
- b) Tragen Sie persönliche Schutzausrüstung und immer eine Schutzbrille. Das Tragen persönlicher Schutzausrüstung wie Staubmaske, rutschfeste Sicherheitsschuhe, Schutzhelm oder Gehörschutz, je nach Art und Einsatz des Elektrowerkzeuges, verringert das Risiko von Verletzungen.
- c) Vermeiden Sie eine unbeabsichtigte Inbetriebnahme. Vergewissern Sie sich, dass das Elektrowerkzeug ausgeschaltet ist, bevor Sie es an die Stromversorgung und / oder den Akku anschließen, es aufnehmen oder tragen. Wenn Sie beim Tragen des Elektrowerkzeuges den Finger am Schalter haben oder das Gerät bereits eingeschaltet an die Stromversorgung anschließen, kann dies zu Unfällen führen.

4. Verwendung und Behandlung des Elektrowerkzeugs

- a) Überlasten Sie das Gerät nicht. Verwenden Sie für Ihre Arbeit das dafür bestimmte Elektrowerkzeug. Mit dem passenden Elektrowerkzeug arbeiten Sie besser und sicherer im angegebenen Leistungsbereich.
- b) Benutzen Sie kein Elektrowerkzeug, dessen Schalter defekt ist. Ein Elektrowerkzeug, das sich nicht mehr ein- oder ausschalten lässt, ist gefährlich und muss repariert werden.
- c) Ziehen Sie den Stecker aus der Steckdose und / oder entfernen Sie den Akku, bevor Sie Geräteeinstellungen vornehmen, Zubehörteile wechseln oder das Gerät weglegen. Diese Vorsichtsmaßnahme verhindert den unbeabsichtigten Start des Elektrowerkzeuges.
- d) Bewahren Sie unbenutzte Elektrowerkzeuge außerhalb der Reichweite von Kindern auf. Lassen Sie Personen das Gerät nicht benutzen, die mit diesem nicht vertraut sind oder diese Anweisungen nicht gelesen haben. Elektrowerkzeuge sind gefährlich, wenn sie von unerfahrenen Personen benutzt werden.

- e) Pflegen Sie Elektrowerkzeuge mit Sorgfalt. Kontrollieren Sie, ob bewegliche Teile einwandfrei funktionieren und nicht klemmen, ob Teile gebrochen oder so beschädigt sind, dass die Funktion des Elektrowerkzeuges beeinträchtigt ist. Lassen Sie beschädigte Teile vor dem Einsatz des Gerätes reparieren. Viele Unfälle haben ihre Ursache in schlecht gewarteten Elektrowerkzeugen.
- f) Halten Sie Schneidwerkzeuge scharf und sauber. Sorgfältig gepflegte Schneidwerkzeuge mit scharfen Schneidkanten verklemmen sich weniger und sind leichter zu führen.
- g) Verwenden Sie Elektrowerkzeug, Zubehör, Einsatzwerkzeuge usw. entsprechend diesen Anweisungen. Berücksichtigen Sie dabei die Arbeitsbedingungen und die auszuführende Tätigkeit. Der Gebrauch von Elektrowerkzeugen für andere als die vorgesehenen Anwendungen kann zu gefährlichen Situationen führen.

5. Verwendung und Behandlung des Akkuwerkzeugs

- a) Laden Sie die Akkus nur in Ladegeräten auf, die vom Hersteller empfohlen werden. Für ein Ladegerät, das für eine bestimmte Art von Akkus geeignet ist, besteht Brandgefahr, wenn es mit anderen Akkus verwendet wird.
- b) Verwenden Sie nur die dafür vorgesehenen Akkus in den Elektrowerkzeugen. Der Gebrauch von anderen Akkus kann zu Verletzungen und Brandgefahr führen.
- c) Halten Sie den nicht benutzten Akku fern von Büroklammern, Münzen, Schlüsseln, Nägeln, Schrauben oder anderen kleinen Metallgegenständen, die eine Überbrückung der Kontakte verursachen könnten. Ein Kurzschluss zwischen den Akkukontakten kann Verbrennungen oder Feuer zur Folge haben.
- d) Bei falscher Anwendung kann Flüssigkeit aus dem Akku austreten. Vermeiden Sie den Kontakt damit. Bei zufälligem Kontakt mit Wasser abspülen. Wenn die Flüssigkeit in die Augen kommt, nehmen Sie zusätzlich ärztliche Hilfe in Anspruch. Austretende Akkufflüssigkeit kann zu Hautreizungen oder Verbrennungen führen.



VORSICHT! EXPLOSIONSGEFAHR!
Laden Sie nicht aufladbare Batterien niemals auf.



Schützen Sie den Akku vor Hitze, z. B. auch vor dauernder Sonneneinstrahlung, Feuer, Wasser und Feuchtigkeit. Es Besteht Explosionsgefahr.



6. Service

- a) Lassen Sie Ihr Elektrowerkzeug nur von qualifiziertem Fachpersonal und nur mit Original-Ersatzteilen reparieren. Damit wird sichergestellt, dass die Sicherheit des Elektrowerkzeugs erhalten bleibt.

Gerätespezifische Sicherheitshinweise für Schleifer

WARNUNG!

- Stäube von Materialien wie bleihaltigem Anstrich, einigen Holzarten und Metall können gesundheitsschädlich sein.
- Die Berührung oder das Einatmen dieser Stäube kann eine Gefährdung für die Bedienerperson oder in der Nähe befindliche Personen darstellen.
- Tragen Sie Schutzbrille und Staubschutzmaske!

Sicherheitshinweise für Ladegeräte

- Dieses Gerät kann von Kindern ab 8 Jahren und darüber sowie von Personen mit verringerten physischen, sensorischen oder mentalen Fähigkeiten oder Mangel an Erfahrung und Wissen benutzt werden, wenn sie beaufsichtigt oder bezüglich des sicheren Gebrauchs des Gerätes unterwiesen wurden und die daraus resultierenden Gefahren verstehen. Kinder dürfen nicht mit dem Gerät spielen. Reinigung und Benutzer-Wartung dürfen nicht von Kindern ohne Beaufsichtigung durchgeführt werden.
- Wenn die Netzanschlussleitung dieses Gerätes beschädigt wird, muss sie durch den Hersteller oder seinen Kundendienst oder eine ähnlich qualifizierte Person ersetzt werden, um Gefährdungen zu vermeiden.



Das Ladegerät ist nur für den Betrieb im Innenbereich geeignet.

⚠️ WARNUNG!

- Betreiben Sie das Gerät nicht mit beschädigtem Kabel, Netzkabel oder Netzstecker. Beschädigte Netzkabel bedeuten Lebensgefahr durch elektrischen Schlag.

Arbeitshinweise

Arbeitsprinzip:

Durch den oszillierenden Antrieb schwingt das Einsatzwerkzeug 5000 bis 19000 mal pro Minute hin und her. Das ermöglicht präzises Arbeiten auf engstem Raum.

Sägen / Trennen:

- Verwenden Sie nur unbeschädigte, einwandfreie Sägeblätter. Verbogene, unscharfe oder anderweitig beschädigte Sägeblätter können brechen.
- Beachten Sie beim Sägen von Leichtbaustoffen die gesetzlichen Bestimmungen und Empfehlungen der Materialhersteller.
- Es dürfen nur weiche Werkstoffe wie Holz, Gipskarton o.Ä. im Tauchsägeverfahren bearbeitet werden!

Schleifen:

- Achten Sie auf gleichmäßigen Anpressdruck, um die Lebensdauer der Schleifblätter **2** zu erhöhen.

Vor der Inbetriebnahme

Akku-Pack entnehmen/laden/ einsetzen

⚠️ VORSICHT!

- ▶ Ziehen Sie immer den Netzstecker, bevor Sie den Akku-Pack **5** aus dem Ladegerät nehmen bzw. einsetzen.

HINWEIS

- ▶ Der Akku wird teilgeladen ausgeliefert. Laden Sie den Akku vor der Inbetriebnahme idealerweise mindestens 1 Stunde im Ladegerät auf. So gewährleisten Sie die volle Leistung des Akkus. Sie können den Li-Ionen-Akku jederzeit aufladen, ohne die Lebensdauer zu verkürzen. Eine Unterbrechung des Ladevorgangs schädigt den Akku nicht.
- Laden Sie den Akku-Pack **5** nie, wenn die Umgebungstemperatur unterhalb 10°C oder oberhalb 40°C liegt.

1. Zur Entnahme des Akku-Packs **5** drücken Sie die Entriegelungstasten **4** und ziehen den Akku-Pack **5** aus dem Gerät.
2. Stecken Sie den Akku-Pack **5** in das Schnell-Ladegerät **20**.
3. Stecken Sie den Netzstecker in die Steckdose. Die Kontroll-LED **19** leuchtet rot.
4. Die grüne Ladezustandsanzeige-LED **18** signalisiert Ihnen, dass der Ladevorgang abgeschlossen und der Akku-Pack **5** einsatzbereit ist.
5. Schieben Sie den Akku-Pack **5** in das Gerät ein.

Akkuzustand prüfen

- ◆ Drücken Sie zum Prüfen des Akkuzustands die Taste EIN- / AUS-Schalter **2** (siehe auch Hauptabbildung). Der Zustand bzw. die Restleistung wird in der Akku-Display-LED **3** wie folgt angezeigt:
- ◆ ROT / ORANGE / GRÜN = maximale Ladung
 ROT / ORANGE = mittlere Ladung
 ROT = schwache Ladung – Akku aufladen

Staub-/ Späneabsaugung

Asbesthaltiges Material darf nicht bearbeitet werden. Asbest gilt als krebserregend.

⚠️ WARNUNG! BRANDGEFAHR!

- Beim Arbeiten mit Elektrogeräten, die durch eine Staubabsaugvorrichtung mit dem Staubsauger verbunden werden können, besteht Brandgefahr! Unter ungünstigen Bedingungen, wie z. B. bei Funkenflug, beim Schleifen von Metall oder Metallresten in Holz, kann sich Holzstaub im Staubbeutel des Staubsaugers selbst entzünden. Dies kann insbesondere dann geschehen, wenn der Holzstaub mit Lackresten oder anderen chemischen Stoffen vermischt ist und das Schleifgut nach langem Arbeiten heiß ist. Vermeiden Sie deshalb unbedingt eine Überhitzung des Schleifguts und des Gerätes. Entleeren Sie vor Arbeitspausen stets den Staubbeutel des Staubsaugers.
- Benutzen Sie immer eine Staubabsaugung.
- Sorgen Sie für gute Belüftung des Arbeitsplatzes.
- Beachten Sie in Ihrem Land gültige Vorschriften für die zu bearbeitenden Materialien.

Staubabsaugung anschließen

- ◆ Setzen Sie die Staubabsaugung **6** auf das Gerät. Befestigen Sie diese, indem Sie die Gehäusebefestigung **7** anbringen.
- ◆ Schließen Sie den Schlauch einer zulässigen Staubsaugvorrichtung (z. B. eines Werkstattstaubsaugers) auf den Adapter zur Fremdbabsaugung.

Einsatzwerkzeug auswählen

HINWEIS

- ▶ Die Universalaufnahme mit einfachem Werkzeugwechsel ist passend für gängiges Zubehör.

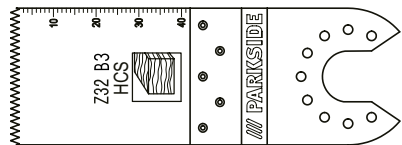

HCS-Tauchsägeblatt 32 mm

Werkstoffe:

Holz, Kunststoff, Gips und andere weiche Materialien

Anwendung:

- Trenn- und Tauchsägeschnitte
- randnahe Sägen, auch in schwer zugänglichen Bereichen

Beispiel: Sägen von Aussparungen an Leichtbauwänden.

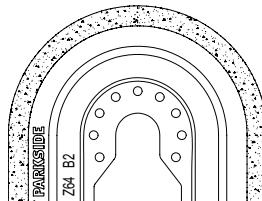

Diamantsägeblatt

Werkstoffe:

Fliesenkleber, Fliesenfugen

Anwendung:

- Entfernen von Werkstoffresten, beispielsweise Fliesenkleber beim Austausch beschädigter Fliesen
- Ausfräsen von Fugenmasse an Wand- und Fußbodenfliesen.

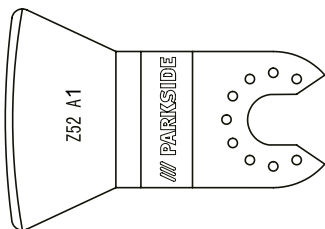

Schabmesser

Werkstoffe:

Mörtel- / Betonreste, Fliesen- / Teppichkleber, Farb- / Silikonreste

Anwendung:

- Entfernen von Werkstoffresten, beispielsweise Teppichkleberreste am Boden.

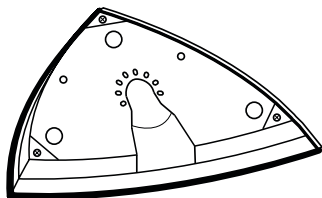

Schleifplatte

Werkstoffe:

Holz und Metall (Schleifblätter **21** im Lieferumfang enthalten), Holz*, Metall*

*abhängig vom Schleifblatt

Anwendung:

- Schleifen an Rändern und schwer zugänglichen Bereichen.

Schleifblatt auf die Schleifplatte aufsetzen

- ◆ Setzen Sie das Schleifblatt **21** mittig auf die Schleifplatte **17**.

Einsatzwerkzeug wechseln

HINWEIS

- ▶ Wenn Sie die Staubabsaugung benutzen möchten, müssen Sie diese vor Montage des Einsatzwerkzeuges anschließen (s. Kapitel „Staubabsaugung anschließen“).

! WARNING! VERLETZUNGSGEFAHR!

- Ziehen Sie vor allen Arbeiten am Elektrowerkzeug den Akku aus dem Gerät.
- ◆ Entnehmen Sie gegebenenfalls ein bereits montiertes Einsatzwerkzeug. Klappen Sie hierzu den Hebel für Werkzeugetriegelung **1** nach oben.
- ◆ Setzen Sie das Einsatzwerkzeug (z.B. das Tauchsägeblatt **15**) auf die Werkzeugaufnahme.

HINWEIS

- ▶ Sie können die Einsatzwerkzeuge in beliebigen Rasterpositionen auf die Werkzeugaufnahme aufsetzen.
- ◆ Befestigen Sie das Einsatzwerkzeug wieder, indem Sie den Hebel für Werkzeugetriegelung **1** wieder nach unten drücken.
- Prüfen Sie das Einsatzwerkzeug auf festen Sitz. Falsch oder nicht sicher befestigte Einsatzwerkzeuge können sich während des Betriebs lösen und Sie verletzen.

Inbetriebnahme

Ein- / Ausschalten

Einschalten:

- ◆ Schieben Sie den EIN- / AUS-Schalter **2** nach vorn, um das Gerät einzuschalten. Die LED-Arbeitsleuchte **11** leuchtet beim einschalten und ermöglicht so das Ausleuchten des Arbeitsbereiches bei ungünstigen Lichtverhältnissen.

HINWEIS

- ▶ Die LED-Arbeitsleuchte **11** ist nur ohne Staubabsaugung **6** zu benutzen.

Ausschalten:

- ◆ Schieben Sie den EIN- / AUS-Schalter **2** nach hinten, um das Gerät auszuschalten.

Schwingzahl vorwählen

- ◆ Wählen Sie mit dem Stellrad Schwingzahlwahl **8** die benötigte Schwingzahl vor. Stufe 1: niedrige Schwingzahl
Stufe 6: hohe Schwingzahl

HINWEIS

- ▶ Die erforderliche Schwingzahl ist vom Werkstoff und den Arbeitsbedingungen abhängig und kann durch praktischen Versuch ermittelt werden.

Wartung und Reinigung



WARNUNG! VERLETZUNGSGEFAHR!
Schalten Sie vor allen Arbeiten am Gerät das Gerät aus und entnehmen Sie den Akku.

- Verwenden Sie keine scharfen Gegenstände zur Reinigung des Gerätes. Es dürfen keine Flüssigkeiten in das Innere des Gerätes gelangen. Andernfalls könnte das Gerät beschädigt werden.
- Reinigen Sie das Gerät regelmäßig, am besten immer direkt nach Abschluss der Arbeit.
- Verwenden Sie zum Reinigen des Gehäuses ein trockenes Tuch. Verwenden Sie niemals Benzin, Lösungsmittel oder Reiniger, die Kunststoff angreifen.

- Zur gründlichen Reinigung des Gerätes wird ein Staubsauger benötigt.
- Lüftungsöffnungen müssen immer frei sein.
- Entfernen Sie anhaftenden Schleifstaub mit einem Pinsel.
- Soll ein Lithium-Ionen-Akku längere Zeit gelagert werden, muss regelmäßig der Ladezustand kontrolliert werden. Der optimale Ladezustand liegt zwischen 50 % und 80 %. Das optimale Lagerungsklima ist kühl und trocken.

HINWEIS

- ▶ Nicht aufgeführte Ersatzteile (wie z. B. Kohlebürsten, Schalter und Ersatz-Akku) können Sie über unsere Service - Hotline bestellen.

Garantie der

Kompersnaß Handels GmbH

Sehr geehrte Kundin, sehr geehrter Kunde,

Sie erhalten auf dieses Gerät 3 Jahre Garantie ab Kaufdatum. Im Falle von Mängeln dieses Produkts stehen Ihnen gegen den Verkäufer des Produkts gesetzliche Rechte zu. Diese gesetzlichen Rechte werden durch unsere im Folgenden dargestellte Garantie nicht eingeschränkt.

Garantiebedingungen

Die Garantiefrist beginnt mit dem Kaufdatum. Bitte bewahren Sie den Original-Kassenbon gut auf. Diese Unterlage wird als Nachweis für den Kauf benötigt.

Tritt innerhalb von drei Jahren ab dem Kaufdatum dieses Produkts ein Material- oder Fabrikationsfehler auf, wird das Produkt von uns – nach unserer Wahl – für Sie kostenlos repariert oder ersetzt. Diese Garantieleistung setzt voraus, dass innerhalb der Drei-Jahres-Frist das defekte Gerät und der Kaufbeleg (Kassenbon) vorgelegt und schriftlich kurz beschrieben wird, worin der Mangel besteht und wann er aufgetreten ist.

Wenn der Defekt von unserer Garantie gedeckt ist, erhalten Sie das reparierte oder ein neues Produkt zurück. Mit Reparatur oder Austausch des Produkts beginnt kein neuer Garantiezeitraum.

Garantiezeit und gesetzliche Mängelansprüche

Die Garantiezeit wird durch die Gewährleistung nicht verlängert. Dies gilt auch für ersetzte und reparierte Teile. Eventuell schon beim Kauf vorhandene Schäden und Mängel müssen sofort nach dem Auspacken gemeldet werden. Nach Ablauf der Garantiezeit anfallende Reparaturen sind kostenpflichtig.

Garantieumfang

Das Gerät wurde nach strengen Qualitätsrichtlinien sorgfältig produziert und vor Auslieferung gewissenhaft geprüft.

Die Garantieleistung gilt für Material- oder Fabrikationsfehler. Diese Garantie erstreckt sich nicht auf Produktteile, die normaler Abnutzung ausgesetzt sind und daher als Verschleißteile angesehen werden können oder für Beschädigungen an zerbrechlichen Teilen, z. B. Schalter, Akkus, Backformen oder Teile, die aus Glas gefertigt sind.

Diese Garantie verfällt, wenn das Produkt beschädigt, nicht sachgemäß benutzt oder gewartet wurde. Für eine sachgemäße Benutzung des Produkts sind alle in der Bedienungsanleitung aufgeführten Anweisungen genau einzuhalten. Verwendungszwecke und Handlungen, von denen in der Bedienungsanleitung abgeraten oder vor denen gewarnt wird, sind unbedingt zu vermeiden.

Das Produkt ist nur für den privaten und nicht für den gewerblichen Gebrauch bestimmt. Bei missbräuchlicher und unsachgemäßer Behandlung, Gewaltanwendung und bei Eingriffen, die nicht von unserer autorisierten Service-Niederlassung vorgenommen wurden, erlischt die Garantie.

Abwicklung im Garantiefall

Um eine schnelle Bearbeitung Ihres Anliegens zu gewährleisten, folgen Sie bitte den folgenden Hinweisen:

- Bitte halten Sie für alle Anfragen den Kassenbon und die Artikelnummer (z. B. IAN 12345) als Nachweis für den Kauf bereit.

- Die Artikelnummer entnehmen Sie bitte dem Typenschild, einer Gravur, auf dem Titelblatt Ihrer Anleitung (unten links) oder als Aufkleber auf der Rück- oder Unterseite.
- Sollten Funktionsfehler oder sonstige Mängel auftreten, kontaktieren Sie zunächst die nachfolgend benannte Serviceabteilung **telefonisch** oder per **E-Mail**.
- Ein als defekt erfasstes Produkt können Sie dann unter Beifügung des Kaufbelegs (Kassenbon) und der Angabe, worin der Mangel besteht und wann er aufgetreten ist, für Sie portofrei an die Ihnen mitgeteilte Serviceanschrift übersenden.

HINWEIS

- ▶ Bei Parkside und Florabest Werkzeugen senden Sie bitte ausschließlich den defekten Artikel ohne Zubehör (z. B. Akku, Aufbewahrungskoffer, Montagewerkzeuge, etc) ein.



Auf www.lidl-service.com können Sie diese und viele weitere Handbücher, Produktvideos und Software herunterladen.

Service

⚠️ WARNUNG!

- ▶ Lassen Sie Ihre Geräte von der Servicestelle oder einer Elektrofachkraft und nur mit Original-Ersatzteilen reparieren. Damit wird sichergestellt, dass die Sicherheit des Gerätes erhalten bleibt.
- ▶ Lassen Sie den Austausch des Steckers oder der Netzleitung immer vom Hersteller des Gerätes oder seinem Kundendienst ausführen. Damit wird sichergestellt, dass die Sicherheit des Gerätes erhalten bleibt.

HINWEIS

- ▶ Nicht aufgeführte Ersatzteile (wie z.B. Kohlebürsten, Schalter) können Sie über unsere Callcenter bestellen.

DE Service Deutschland

Tel.: 0800 5435 111 (Kostenfrei aus dem dt. Festnetz/Mobilfunknetz)
E-Mail: kompernass@lidl.de

AT Service Österreich

Tel.: 0820 201 222 (0,15 EUR/Min.)
E-Mail: kompernass@lidl.at

CH Service Schweiz

Tel.: 0842 665566 (0,08 CHF/Min., Mobilfunk max. 0,40 CHF/Min.)
E-Mail: kompernass@lidl.ch

IAN 290733

Importeur

Bitte beachten Sie, dass die folgende Anschrift keine Serviceanschrift ist. Kontaktieren Sie zunächst die benannte Servicestelle.

KOMPERNASS HANDELS GMBH
BURGSTRASSE 21
DE-44867 BOCHUM
DEUTSCHLAND
www.kompernass.com

Entsorgung



Die Verpackung besteht aus umweltfreundlichen Materialien, die Sie über die örtlichen Recyclingstellen entsorgen können.



Werfen Sie Elektrowerkzeuge nicht in den Hausmüll!

Gemäß Europäischer Richtlinie 2012/19/EU müssen verbrauchte Elektrowerkzeuge getrennt gesammelt und einer umweltgerechten Wiederverwertung zugeführt werden.



Werfen Sie Akkus nicht in den Hausmüll!

Defekte oder verbrauchte Akkus müssen gemäß Richtlinie 2006/66/EC recycelt werden. Geben Sie Akku-Pack und/oder das Gerät über die angebotenen Sammeleinrichtungen zurück. Über Entsorgungsmöglichkeiten für ausgediente Elektrowerkzeuge / Akku-Pack informieren Sie sich bitte bei Ihrer Gemeinde- oder Stadtverwaltung.

Original-Konformitätserklärung

Wir, KOMPERNASS HANDELS GMBH, Dokumentenverantwortlicher: Herr Semi Uguzlu, BURGSTR. 21, DE - 44867 BOCHUM, DEUTSCHLAND, erklären hiermit, dass dieses Produkt mit den folgenden Normen, normativen Dokumenten und EG-Richtlinien übereinstimmt:

Maschinenrichtlinie
(2006 / 42 / EG)

EG-Niederspannungsrichtlinie
(2014 / 35 / EU)

Elektromagnetische Verträglichkeit
(2014 / 30 / EU)

RoHS Richtlinie
(2011 / 65 / EU)*

*Die alleinige Verantwortung für die Ausstellung dieser Konformitätserklärung trägt der Hersteller. Der oben beschriebene Gegenstand der Erklärung erfüllt die Vorschriften der Richtlinie 2011/65/EU des Europäischen Parlaments und des Rates vom 8. Juni 2011 zur Beschränkung der Verwendung bestimmter gefährlicher Stoffe in Elektro- und Elektronikgeräten.

Angewandte harmonisierte Normen:

EN 60745-1:2009+A11

EN 60745-2-4:2009+A11

EN 55014-1:2006+A1+A2

EN 55014-2:2015

EN 61000-3-3:2013

EN 61000-3-2:2014

EN 60335-2-29:2004+A2

EN 60335-1:2012+A11

EN 62233:2008

Typ / Gerätebezeichnung:

Akku-Multifunktionswerkzeug PAMFW 12 B2

Herstellungsjahr: 12-2017

Seriennummer: IAN 290733

Bochum, 04.12.2017



Semi Uguzlu

- Qualitätsmanager -

Technische Änderungen im Sinne der Weiterentwicklung sind vorbehalten.

KOMPERNASS HANDELS GMBH

BURGSTRASSE 21

DE-44867 BOCHUM

GERMANY

www.kompernass.com

Információk állása · Stanje informacij · Stav informací

Stav informácií · Stand der Informationen:

12/2017 · Ident.-No.: PAMFW12B2-122017-1

IAN 290733

