



CORDLESS ANGLE GRINDER PWSA 20-Li B2

RO

POLIZOR UNGHIULAR CU ACUMULATOR

Traducerea instrucțiunilor de utilizare original

DE AT CH

AKKU-WINKELSCHLEIFER

Originalbetriebsanleitung

BG

АКУМУЛАТОРЕН ЪГЛОШЛАЙФ

Превод на оригиналното ръководство за експлоатация

IAN 290849

RO

BG

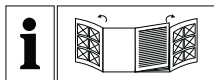

RO

Înainte de a citi instrucțiunile, priviți ambele pagini cu imagini și familiarizați-vă cu toate funcțiile aparatului.

BG

Преди да прочетете отворете двете страници с фигурите и след това се запознайте с всички функции на уреда.

DE AT CH

Klappen Sie vor dem Lesen die beiden Seiten mit den Abbildungen aus und machen Sie sich anschließend mit allen Funktionen des Gerätes vertraut.

RO	Traducerea instrucțiunilor de utilizare original	Pagina	1
BG	Превод на оригиналното ръководство за експлоатация	Страница	19
DE/AT/CH	Originalbetriebsanleitung	Seite	41

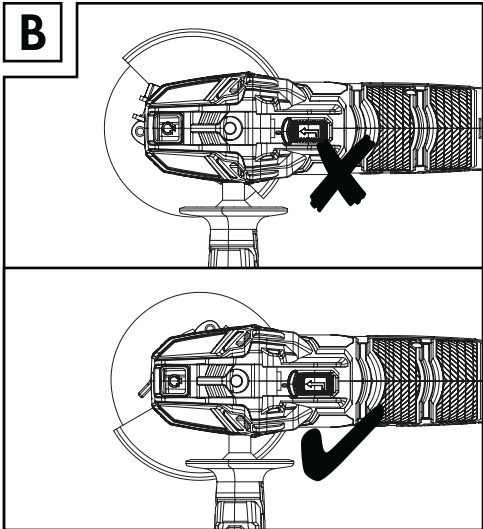
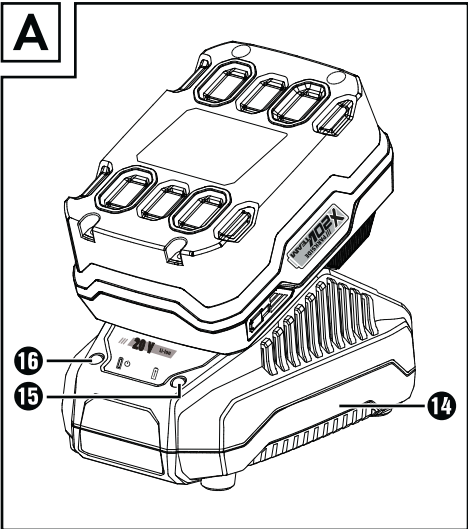
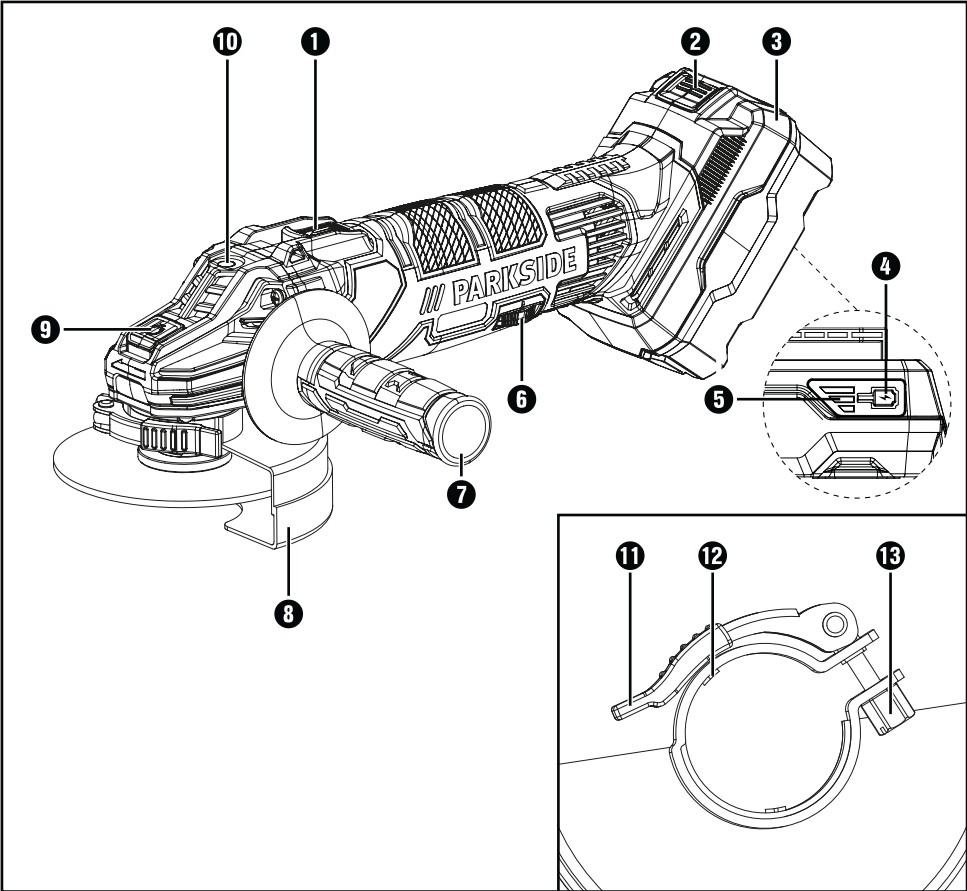

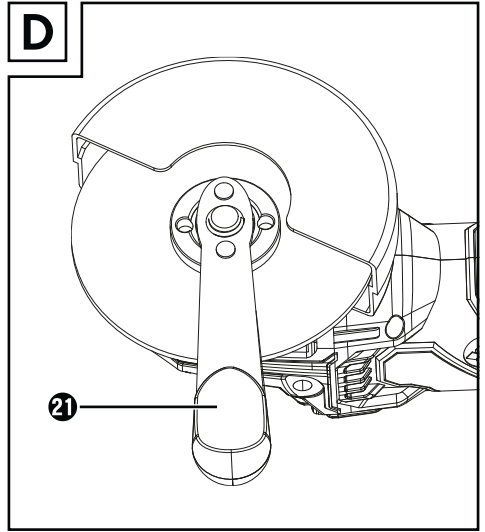
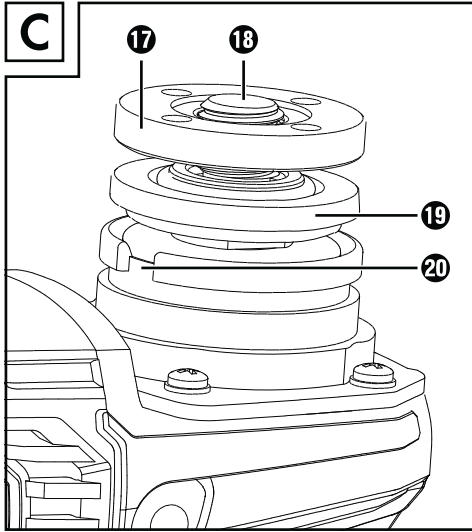

**BATTERY COMPATIBLE WITH ALL DEVICES OF THE SERIES
„PARKSIDE X 20V TEAM“**

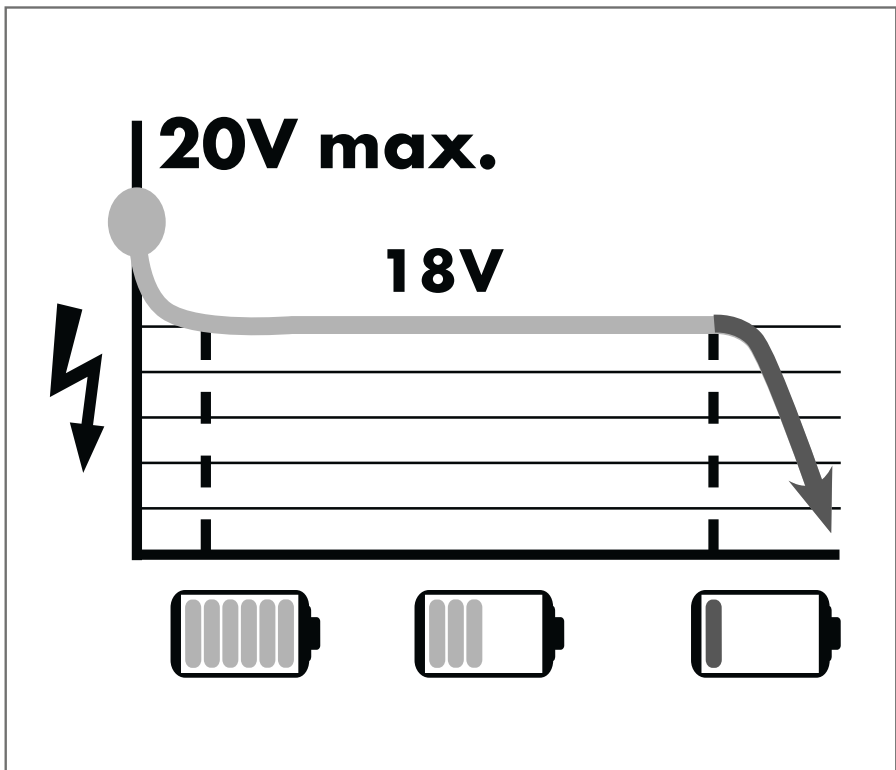

Cuprins

Introducere	2
Utilizarea conform destinației	2
Dotare	2
Furnitura	3
Date tehnice	3
Indicații generale de siguranță pentru sculele electrice	4
1. Siguranța zonei de lucru	4
2. Siguranța electrică	4
3. Siguranța persoanelor	4
4. Utilizarea și manevrarea sculei electrice	5
5. Utilizarea și manevrarea sculei cu acumulator	5
6. Service	6
Indicații de siguranță pentru toate aplicațiile	6
Recul și indicații de siguranță corespunzătoare acestuia	7
Indicații speciale de siguranță pentru șlefuire și debitare cu disc abraziv	8
Alte indicații de siguranță speciale pentru debitarea cu disc abraziv	8
Indicații de siguranță pentru încărcătoare	9
Accesorii admisibile	10
Depozitarea și manipularea accesoriilor recomandate	10
Instrucțiuni de lucru	11
Înainte de punerea în funcțiune	12
Încărcarea setului de acumulatori (a se vedea fig. A)	12
Introducerea/scoaterea din aparat a setului de acumulatori	12
Verificarea nivelului acumulatorului	12
Montarea capacului de protecție cu dispozitiv de închidere rapidă	12
Montarea mânerului suplimentar	13
Montarea/schimbarea discului de degroșare/debitare	13
Punerea în funcțiune	14
Pornirea/oprirea	14
Reglarea turației	14
Întreținerea și curățarea	14
Eliminarea	15
Garanția Kompernass Handels GmbH	15
Service-ul	16
Importator	16
Traducerea declarației de conformitate originale	17
Comandarea acumulatorului de schimb	18
Comanda online	18
Comanda telefonică	18

POLIZOR UNGHIULAR CU ACUMULATOR PWSA 20-Li B2

Introducere

Felicitări pentru cumpărarea noului dvs. aparat. Ați decis să alegeți un produs de calitate superioară. Instrucțiunile de utilizare fac parte integrantă din acest produs. Acestea cuprind informații importante privind siguranța, utilizarea și eliminarea. Înainte de utilizarea produsului, familiarizați-vă cu toate indicațiile privind utilizarea și siguranța. Utilizați produsul numai în modul descris și numai în domeniile de utilizare menționate. În cazul transmiterii produsului unei alte persoane, predați-i toate documentele aferente acestuia.

Utilizarea conform destinației

Aparatul este conceput pentru lucrări de debitare, degroșare și periere a metalelor, betonului sau plăcilor, fără utilizarea apei. Orice altă utilizare sau modificare a aparatului este considerată a fi neconformă și atrage pericole considerabile de accidentare. Nu ne asumăm răspunderea pentru prejudiciile rezultate în urma unei utilizări care contravine destinației. Este interzisă utilizarea aparatului în scopuri comerciale.

Explicarea simbolurilor:

	Citiți instrucțiunile de utilizare originale și indicațiile de siguranță înainte de punerea în funcțiune.
	Utilizarea discurilor de debitare sau degroșare deteriorate este periculoasă și poate provoca rănirea gravă!
	Diametrul discului
	Polizor unghiular cu acumulator
	Purtați ochelari de protecție!
	Purtați echipament de protecție auditivă!

	Purtați încălțăminte de protecție!
	Purtați mănuși de protecție!
	Purtați mască anti-praf!
	Inadecvat pentru șlefuire umedă
	Inadecvat pentru șlefuire laterală
	Conceput pentru șlefuirea metalului

Dotare

- 1 Comutator PORNIT/OPRIT
- 2 Tastă de deblocare a setului de acumulatori
- 3 Set de acumulatori*
- 4 Tastă nivel acumulator
- 5 Led indicator acumulator
- 6 Rotiță de reglare pentru preselecția turajului
- 7 Mâner suplimentar
- 8 Capac de protecție
- 9 Tastă de blocare ax
- 10 Filet (3 x) pentru mânerul suplimentar
- 11 Pârghie de tensionare
- 12 Știft de codificare
- 13 Piuliță de ajustare
- 14 Încărcător rapid (a se vedea fig. A)*
- 15 Led roșu de control al încărcării (a se vedea fig. A)
- 16 Led verde de control al încărcării (a se vedea fig. A)
- 17 Piuliță de strângere (a se vedea fig. C)
- 18 Ax de fixare (a se vedea fig. C)
- 19 Flanșă de fixare (a se vedea fig. C)
- 20 Fantă de codificare (a se vedea fig. C)
- 21 Cheie de montaj cu două găuri (a se vedea fig. D)

Furnitura

- 1 polizor unghiular cu acumulator PWSA 20-Li B2
- 1 mâner suplimentar
- 1 capac de protecție (premontat)
- 1 cheie de montaj cu două găuri
- 1 disc de debitare (premontat)
- 1 exemplar instrucțiuni de utilizare

Date tehnice

Polizor unghiular cu acumulator: PWSA 20-Li B2

- Tensiune nominală: 20 V \equiv (curent continuu)
- Turație nominală: n 2500-10000 min⁻¹
- Dimensiunea discului: diametru 115 mm
- Dimensiunea filetului: M14

Pentru operarea sculei dvs. cu acumulator utilizați numai următorul acumulator: PAP 20 A3*

- Tip: LITIU-ION
- Tensiune nominală: 20 V \equiv (curent continuu)
- Capacitate: 4 Ah
- Celule: 10

Pentru încărcarea rapidă a setului de acumulatori utilizați următorul încărcător rapid: PLG 20 A2*

INTRARE/Input:

- Tensiune nominală: 230 - 240 V \sim , 50 Hz
(curent alternativ)

Consum nominal: 85 W

Siguranță (internă): 3,15 A

IEȘIRE/Output:

Tensiune nominală: 21,5 V \equiv (curent continuu)

Curent nominal: 3,5 A

Durată de încărcare: cca 80 min.

Clasa de protecție: II/ (izolare dublă)

*ACUMULATORUL ȘI ÎNCĂRCĂTORUL NU SUNT
INCLUSE ÎN FURNITURĂ

Informații privind zgomotele și vibrațiile:

Valoarea măsurată pentru zgomot determinată conform EN 60745. Nivelul de zgomot evaluat A al sculei electrice este în mod tipic de:

Valoarea emisiei de zgomot:

Nivelul presiunii acustice: $L_{PA} = 84$ dB (A)

Incertitudine: $K = 3$ dB

Nivelul puterii acustice: $L_{WA} = 95$ dB (A)

Incertitudine: $K = 3$ dB

Purtați echipament de protecție auditivă!

Valoarea totală a vibrațiilor:

Șlefuire suprafețe mâner

principal: $a_{h,AG} = 1,83$ m/s²

Incertitudine: $K = 1,5$ m/s²

Șlefuire suprafețe mâner

suplimentar: $a_{h,AG} = 1,224$ m/s²

Incertitudine: $K = 1,5$ m/s²

INDICAȚIE

- Nivelul vibrațiilor indicat în aceste instrucțiuni a fost măsurat conform unei proceduri standardizate de măsurare și poate fi utilizat pentru compararea aparatelor. Valoarea indicată a vibrațiilor emise poate fi utilizată și pentru o evaluare introductivă a expunerii.

AVERTIZARE!

- Nivelul vibrațiilor se modifică în funcție de utilizarea sculei electrice, iar în anumite cazuri se poate afla peste valoarea indicată în aceste instrucțiuni. Expunerea la vibrații ar putea fi subapreciată dacă scula electrică este utilizată regulat într-un asemenea mod. Încercați să mențineți sarcina prin vibrații la un nivel cât mai redus. Măsurile exemplificative pentru reducerea expunerii la vibrații sunt purtarea mănușilor în timpul utilizării sculei și limitarea timpului de lucru. În acest scop, trebuie luate în considerare toate componentele ciclului de funcționare (de exemplu perioadele în care scula electrică a fost oprită și perioadele în care, deși a fost pornită, a funcționat fără sarcină).



Indicații generale de siguranță pentru sculele electrice



⚠️ AVERTIZARE!

- ▶ Citiți toate indicațiile de siguranță și instrucțiunile. Nerespectarea indicațiilor de siguranță și a instrucțiunilor poate cauza electrocutare, incendiu și/sau răniri grave.

Păstrați toate indicațiile de siguranță și instrucțiunile pentru consultarea ulterioară.

Noțiunea de „sculă electrică” utilizată în indicațiile de siguranță se referă la sculele electrice alimentate de la rețea (cu cablu de alimentare) și la sculele electrice cu acumulatori (fără cablu de alimentare).

1. Siguranța zonei de lucru

- Păstrați zona de lucru curată și bine iluminată. Dezordinea și zonele de lucru iluminate necorespunzător pot conduce la accidentări.
- Nu lucrați cu scula electrică în zone cu potențial exploziv în care se găsesc lichide, gaze sau pulberi inflamabile. Sculele electrice produc scântei care pot aprinde pulberea sau vaporii.
- În timpul utilizării sculei electrice țineți la distanță copiii și alte persoane. Dacă sunteți distras, puteți pierde controlul asupra aparatului.

2. Siguranța electrică

- Fișa de record a sculei electrice trebuie să se potrivească în priză. Ștecărul nu trebuie modificat în niciun fel.
Nu folosiți adaptoare împreună cu scule electrice protejate prin împământare. Ștecărele nemodificate și prizele adecvate reduc riscul de electrocutare.
- Evitați contactul corpului cu suprafețele împământate precum țevi, calorifere, aragaze și frigider. În cazul în care contactul există, riscul de electrocutare este crescut.
- Nu expuneți sculele electrice ploii sau umezelii. Pătrunderea apei într-un aparat electric crește riscul de electrocutare.

- Nu utilizați cablul într-un alt scop decât cel destinat, de exemplu pentru a transporta sau pentru a suspenda scula electrică sau pentru a trage ștecărul din priză. Feriți cablul de temperaturi ridicate, ulei, muchii ascuțite sau de piese ale aparatului aflate în mișcare. Cablurile deteriorate sau încurcate cresc riscul de electrocutare.
- Atunci când lucrați cu o sculă electrică în aer liber, utilizați numai prelungitoare care sunt adecvate și pentru utilizarea în exterior. Utilizarea unui prelungitor adecvat pentru folosirea în exterior reduce riscul de electrocutare.
- Dacă utilizarea sculei electrice într-un mediu umed este inevitabilă, utilizați un întrerupător de protecție contra curenților vagabonzi. Utilizarea unui întrerupător de protecție contra curenților vagabonzi reduce riscul de electrocutare.

3. Siguranța persoanelor

- Fiți mereu precaut, fiți atent la ceea ce faceți și acționați în mod rațional atunci când lucrați cu o sculă electrică. Nu utilizați sculele electrice dacă sunteți obosit sau dacă vă aflați sub influența drogurilor, alcoolului sau a medicamentelor. Un moment de neatenție în timpul utilizării sculei electrice poate duce la răniri grave.
- Purtați echipament individual de protecție și întotdeauna ochelari de protecție. Purtarea de echipament individual de protecție precum mască antipraf, încălțăminte de protecție antiderapantă, cască de protecție sau echipament de protecție auditivă, în funcție de tipul și utilizarea sculei electrice, scade riscul de rănire.
- Evitați punerea în funcțiune neintenționată. Asigurați-vă că scula electrică este oprită înainte de a o conecta la alimentarea cu curent și/sau la acumulator, de a o lua în mână sau de a o transporta. Transportul sculei electrice cu degetul pe comutator sau conectarea aparatului deja pornit la alimentarea cu curent poate provoca accidentări.

- d) **Îndepărtați sculele de reglare sau cheile înainte de a porni scula electrică.** O sculă sau o cheie care se află într-o piesă rotativă a aparatului poate provoca răniri.
 - e) **Evitați pozițiile anormale ale corpului.** Asigurați o poziție fixă și păstrați-vă echilibrul în orice moment. Astfel puteți controla mai bine scula electrică în situații neașteptate.
 - f) **Purtați îmbrăcăminte adecvată. Nu purtați îmbrăcăminte largă sau bijuterii.** Țineți părul, îmbrăcăminta și mânușile departe de componentele mobile. Îmbrăcăminta largă, bijuteriile sau părul lung pot fi agățate de componentele mobile.
 - g) **Dacă pot fi montate dispozitive de aspirare și de captare a prafului, asigurați-vă că acestea sunt racordate și că sunt utilizate corect.** Utilizarea unui dispozitiv de aspirare a prafului poate reduce expunerea la particule provocate de praf.
- e) **Îngrijiiți cu atenție sculele electrice.** Verificați dacă componentele mobile funcționează ireproșabil și dacă nu se blochează, dacă există componente rupte sau deteriorate în așa fel încât să fie afectată funcționarea sculei electrice. Înainte de utilizarea aparatului solicitați repararea componentelor deteriorate. Multe accidente sunt provocate de întreținerea necorespunzătoare a sculelor electrice.
 - f) **Mențineți sculele de tăiere ascuțite și curate.** Sculele de tăiere îngrijite cu atenție, cu muchii de tăiere ascuțite se blochează mai rar și sunt mai ușor de controlat.
 - g) **Utilizați sculele electrice, accesoriile, capetele atașabile etc. conform acestor instrucțiuni.** În același timp aveți în vedere condițiile de lucru și activitatea pe care trebuie să o executați. Utilizarea sculelor electrice pentru alte aplicații decât cele prevăzute poate duce la situații periculoase.

4. Utilizarea și manevrarea sculei electrice

- a) **Nu suprasolicitați aparatul. Utilizați pentru lucrarea dvs. scula electrică destinată respectivei lucrări.** Cu scula electrică adecvată lucrați mai bine și mai sigur în domeniul de putere specificat.
 - b) **Nu utilizați nicio sculă electrică al cărei comutator este defect.** O sculă electrică a cărei pornire sau oprire nu mai este posibilă este periculoasă și trebuie reparată.
 - c) **Scoateți ștecărul din priză și/sau îndepărtați acumulatorul înainte de a efectua reglaje la aparat, de a schimba accesoriile sau de a pune aparatul deoparte.** Această măsură de precauție împiedică pornirea neintenționată a sculei electrice.
 - d) **Nu păstrați sculele electrice neutilizate la îndemâna copiilor.** Nu permiteți ca aparatul să fie utilizat de persoane care nu sunt familiarizate cu aparatul sau care nu au citit aceste instrucțiuni. Sculele electrice sunt periculoase dacă sunt utilizate de persoane fără experiență.
- a) **Încărcați acumulatorii numai în încărcătoare recomandate de producător.** Un încărcător destinat unui anumit tip de acumulator prezintă pericol de incendiu dacă este utilizat cu alți acumulatori.
 - b) **Utilizați în sculele electrice numai acumulatorii prevăzuți în acest sens.** Utilizarea altor acumulatori poate provoca răniri și pericol de incendiu.
 - c) **Acumulatorul neutilizat nu trebuie să intre în contact cu agrafe de birou, monede, chei, cuie, șuruburi sau alte obiecte metalice mici care ar putea provoca o șuntare a contactelor.** Un scurtcircuit între contactele acumulatorului poate provoca arsuri sau un incendiu.
 - d) **În cazul unei utilizări necorespunzătoare, din acumulator poate ieși lichid.** Evitați contactul cu lichidul. În cazul unui contact accidental, spălați cu apă. Dacă lichidul intră în contact cu ochii, consultați suplimentar și un medic. Lichidul scurs din acumulator poate provoca iritații la nivelul pielii sau arsuri.



PRECAUȚIE! PERICOL DE EXPLOZIE!
Nu încărcați niciodată bateriile care nu sunt reîncărcabile.



Protejați acumulatorul împotriva căldurii, de exemplu, inclusiv față de radiația solară îndelungată, foc, apă și umezeală. Pericol de explozie.



6. Service

- a) Solicitați repararea sculei dvs. electrice numai de către personal calificat și numai cu piese de schimb originale. Astfel se asigură menținerea siguranței sculei electrice.

Indicații de siguranță pentru toate aplicațiile

Indicații de siguranță comune pentru șlefuire și debitare cu disc abraziv:

- a) Această sculă electrică este destinată utilizării ca mașină de șlefuit și mașină de debitat. Respectați toate indicațiile de siguranță, instrucțiunile, ilustrațiile și specificațiile furnizate împreună cu aparatul. Nerespectarea următoarelor instrucțiuni poate provoca electrocutare, incendiu și/sau rănirea gravă.
- b) Această sculă electrică nu este destinată pentru șlefuirea cu hârtie abrazivă, lucrul cu perii metalice și polizare. Utilizările pentru care această sculă electrică nu a fost concepută pot cauza pericole și răniri.
- c) Nu utilizați accesorii care nu au fost special prevăzute și recomandate de producător pentru această sculă electrică. Faptul că reușiți să fixați un accesoriu la scula electrică nu garantează utilizarea sigură a acesteia.
- d) Turația admisă a accesoriului trebuie să fie cel puțin egală cu turația maximă specificată pentru scula electrică. Accesoriile care se rotesc mai repede decât turația admisă se pot avaria și pot fi aruncate din aparat.
- e) Diametrul exterior și grosimea accesoriului trebuie să corespundă dimensiunilor indicate pentru scula dvs. electrică. Accesoriile dimensionate eronat nu pot fi protejate sau controlate suficient.
- f) Accesoriile cu filet trebuie să se potrivească exact pe filetul arborelui de șlefuit. În cazul accesoriilor care se montează cu ajutorul flanșei, diametrul găurii accesoriului trebuie să se potrivească cu diametrul de fixare al flanșei. Accesoriile care nu se potrivesc exact la scula electrică se rotesc neuniform, vibrează foarte tare și pot provoca pierderea controlului.
- g) Nu utilizați accesorii deteriorate. Verificați accesoriile înainte fiecărei utilizări: discurile de șlefuit în privința degradării și fisurilor, plăcile de șlefuit în privința fisurilor sau uzurii excesive, perile metalice în privința sârmelor desfăcute sau rupte. Dacă scula electrică sau accesoriul cade, verificați dacă s-a deteriorat sau utilizați un accesoriu nedeteriorat. După verificarea și montarea accesoriului, stați atât dvs., cât și persoanele din apropiere în afara zonei de rotație a accesoriului și lăsați aparatul să funcționeze timp de un minut la turație maximă. De regulă, accesoriile defecte cedează pe durata acestui test.
- h) Purtați echipament individual de protecție. În funcție de aplicație utilizați o mască facială completă, protecție pentru ochi sau ochelari de protecție. Dacă este cazul, purtați o mască antipraf, echipament de protecție auditivă, mănuși de protecție sau un șorț special care să mențină la distanță particulele mici rezultate la șlefuire și cele de material. Ochiul trebuie protejat împotriva proiectării fragmentelor de material rezultate la diverse aplicații. Maska antipraf sau masca de protecție respiratorie trebuie să filtreze praful degajat. Expunerea îndelungată la zgomot puternic poate provoca pierderea auzului.

- i) **Asigurați-vă că celelalte persoane se află la o distanță sigură față de zona dvs. de lucru. Toate persoanele care pătrund în zona de lucru trebuie să poarte echipament individual de protecție.**
Fragmente din piesa prelucrată sau accesoriile avariate pot fi proiectate, provocând rănirea chiar și în afara zonei de lucru propriu-zise.
- j) **Țineți scula electrică numai de suprafețele de prindere izolate atunci când executați lucrări la care accesoriul poate întâlni cabluri electrice ascunse.** Contactul cu un cablu conducător de tensiune poate pune sub tensiune și componentele metalice ale aparatului, putând provoca electrocutarea.
- k) **Mențineți cablul de alimentare departe de accesoriile aflate în rotație.** În cazul pierderii controlului asupra aparatului, cablul de alimentare se poate rupe sau poate fi prins, iar mâna sau brațul dvs. pot fi apucate de accesoriul aflat în rotație.
- l) **Nu lăsați niciodată din mână scula electrică înaintea opririi complete a accesoriului.** Accesoriul aflat în rotație poate atinge suprafața de depunere și poate provoca pierderea controlului asupra sculei electrice.
- m) **Nu lăsați scula electrică să funcționeze în timp ce o transportați.** Îmbrăcămintea dvs. poate fi apucată accidental de accesoriul aflat în rotație, rănindu-vă grav.
- n) **Curățați în mod regulat fantele de aerisire ale sculei electrice.** Ventilatorul motorului aspiră praf în carcasă, iar acumulările considerabile de pulbere metalică pot cauza pericole de natură electrică.
- o) **Nu utilizați scula electrică în apropierea materialelor inflamabile.** Scânteile pot aprinde aceste materiale.
- p) **Nu utilizați accesorii care necesită agenți de răcire lichizi.** Utilizarea apei sau a altor agenți de răcire lichizi poate provoca electrocutarea.

Recul și indicații de siguranță corespunzătoare acestuia

Recul reprezintă reacția bruscă provocată de accesoriul în rotație prins sau blocat, precum discul de șlefuit, placa de șlefuit, peria metalică etc. Prinderea sau blocarea provoacă oprirea bruscă a accesoriului aflat în rotație. Astfel, scula electrică este antrenată în mod necontrolat în punctul de blocare în sens invers direcției de rotație a accesoriului.

De exemplu, atunci când discul de șlefuit este prins sau blocat în piesa de prelucrat, marginea discului de șlefuit care pătrunde în piesă se poate bloca în aceasta, discul de șlefuit putând fi aruncat sau putând provoca recul. În această situație, discul de șlefuit se deplasează către operator sau dinspre acesta, în funcție de direcția de rotație a discului în punctul de blocare. În acest caz este posibilă, de asemenea, ruperea discurilor de șlefuit.

Recul reprezintă consecința utilizării eronate sau defectuoase a sculei electrice. Reculul poate fi evitat adoptând măsuri de precauție adecvate, precum cele descrise în continuare.

- a) **Țineți scula electrică ferm și poziționați corpul și brațele astfel încât să puteți contracara forța reculului. Utilizați întotdeauna mânerul suplimentar, dacă există, pentru asigurarea unui control optim asupra reculului sau cuplului de reacție la accelerare.** Operatorul poate stăpâni forța reculului și forțele de reacție prin măsuri de precauție adecvate.
- b) **Nu apropiați niciodată mâinile de accesoriile aflate în rotație.** În caz de recul, accesoriul se poate deplasa peste mâinile dvs.
- c) **Evitați poziționarea corpului în zona de deplasare a sculei electrice în caz de recul.** Reculul propulsează scula electrică în direcția opusă mișcării discului de șlefuit în punctul de blocare.

- d) **Lucrați cu deosebită atenție în zona colțurilor, muchiilor ascuțite etc. Evitați ricoșarea accesoriiilor de la piesa de prelucrat și blocarea acestora.** Accesoriul aflat în rotație tinde să se blocheze la colțuri, muchii ascuțite sau când ricoșează. Acest lucru provoacă pierderea controlului sau reculul.

- e) **Nu utilizați lanțuri de tăiere sau pânze de ferăstrău dințate.** Astfel de accesorii provoacă adesea recul sau pierderea controlului asupra sculei electrice.

Indicații speciale de siguranță pentru șlefuire și debitare cu disc abraziv

- a) **Utilizați numai corpuri abrazive omologate pentru scula dvs. electrică și capacul de protecție prevăzut pentru acestea.** Corpurile abrazive care nu sunt prevăzute pentru această sculă electrică nu pot fi protejate suficient, fiind nesigure.
- b) **Discurile de șlefuit cotite trebuie montate în așa fel încât suprafața lor de șlefuire să nu depășească nivelul marginii capacului de protecție.** Un disc de șlefuit montat necorespunzător, care depășește nivelul marginii capacului de protecție, nu poate fi protejat suficient.
- c) **Capacul de protecție trebuie montat corect la scula electrică și reglat pentru a oferi o siguranță maximă, astfel încât partea corpului abraziv îndreptată spre utilizator să fie cât mai mică.** Capacul de protecție ajută la protejarea operatorului de fragmentele desprinse, de contactul accidental cu corpul abraziv și de scânteile care pot aprinde îmbrăcămintea.
- d) **Corpurile abrazive pot fi utilizate doar în scopurile recomandate.**
De exemplu: Nu șlefuiți niciodată cu suprafața laterală a unui disc de debitare. Discurile de debitare sunt prevăzute pentru tăierea materialului cu marginea discului. Acțiunea forței laterale asupra corpurilor abrazive le poate rupe.
- e) **Utilizați întotdeauna flanșe de fixare nedeteriorate, cu dimensiunea și forma corespunzătoare pentru discul dvs. de șlefuit.** O flanșă adecvată susține discul de șlefuit, diminuând astfel pericolul ruperii acestuia. Flanșele pentru discurile de debitare pot diferi de flanșele pentru alte discuri de șlefuit.

- f) **Nu utilizați discuri de șlefuit uzate concepute pentru scule electrice mai mari.** Discurile de șlefuit pentru sculele electrice mai mari nu sunt prevăzute pentru turațiile ridicate ale sculelor electrice mai mici și se pot rupe.

Alte indicații de siguranță speciale pentru debitarea cu disc abraziv

- a) **Evitați blocarea discului de debitare sau exercitarea unei presiuni prea mari. Nu executați tăieturi cu adâncime excesivă.** Suprasolicitaarea discului de debitare sporește sarcina și tendința de gripare sau blocare și astfel, posibilitatea reculului sau a ruperii corpului abraziv.
- b) **Evitați poziționarea în fața și în spatele discului de debitare aflat în rotație.** Atunci când discul de debitare se deplasează din piesa de prelucrat, în caz de recul, scula electrică poate propulsa discul aflat în rotație direct spre dvs.
- c) **În cazul blocării discului de debitare sau al întreruperii activității, opriți aparatul și mențineți-l stabil până la oprirea discului.** Nu încercați niciodată să scoateți discul de debitare aflat încă în funcțiune din tăietură, deoarece altfel se poate produce recul. Identificați și remediați cauza blocării.
- d) **Nu reporniți scula electrică cât timp aceasta se află în piesa de prelucrat.** Înainte de a continua cu grijă tăierea, permiteți discului de debitare să atingă turația maximă. În caz contrar, discul se poate bloca, poate sări din piesă sau poate provoca un recul.
- e) **Sprâjiniți plăcile sau piesele de prelucrat de mari dimensiuni pentru a reduce la minimum riscul unui recul prin blocarea discului de debitare.** Piesele de prelucrat de mari dimensiuni se pot curba sub greutatea proprie. Piesa de prelucrat trebuie sprâjinită în ambele părți ale discului, atât în apropierea discului de debitare, cât și la margine.
- f) **Manifestați precauție deosebită la tăierea „buzunarelor” în pereți sau alte zone fără vizibilitate.** Discul de debitare introdus poate întâlni conducte de gaz sau de apă, cabluri electrice sau alte obiecte, provocând recul.

Indicații de siguranță pentru încărcătoare

- Acest aparat poate fi utilizat de copii începând cu vârsta de 8 ani, cât și de persoane cu abilități fizice, senzoriale sau mentale reduse sau fără experiență și fără cunoștințe necesare, dacă sunt supravegheați sau dacă au fost instruiți cu privire la utilizarea în siguranță a acestui aparat și au înțeles pericolele cu privire la acesta. Copiilor le este interzis să se joace cu aparatul. Curățarea și acțiunile de întreținere destinate utilizatorului nu se vor efectua de către copii fără supraveghere.
- Pentru a evita orice risc, la defectarea cablului de alimentare al aparatului, acesta trebuie înlocuit de către producător, serviciul clienți al acestuia sau de către o altă persoană calificată.



Încărcătorul este destinat exclusiv utilizării în interior.

AVERTIZARE!

- Pentru a evita orice risc, la defectarea cablului de alimentare al aparatului, acesta trebuie înlocuit de către producător, serviciul clienți al acestuia sau de către o altă persoană calificată.

Accesorii admisibile

	Diametrul max. Ø (mm)	Grosimea max. (mm)	Dimensiunea filetului (mm)	Turația max. (min ⁻¹)	Viteza periferică max. (m/s)	Scula	Capac de protecție
Discuri de debitare	115	3	M14	13300	80	Cheie de montaj cu două găuri (2)	Da
Discuri de degroșare	115	6	M14	13300	80	Cheie de montaj cu două găuri (2)	Da

Depozitarea și manipularea accesoriilor recomandate

- Sculele de șlefuit trebuie manevrate și transportate cu atenție.
- Sculele de șlefuit trebuie depozitate fără a fi expuse deteriorărilor mecanice sau factorilor de mediu (de exemplu, umezeală).

Instrucțiuni de lucru

INDICAȚIE

- ▶ Corpurile abrazive pot fi utilizate numai pentru aplicațiile recomandate. În caz contrar, acestea se pot rupe sau deteriora și provoca rănirea.

Șlefuirea de degroșare:



Nu utilizați niciodată discurile de debitare pentru degroșare!

- Deplasați polizorul unghiular încoace și încolo pe piesă, exercitând o presiune moderată.
- În cazul materialelor moi, deplasați discul de degroșare în unghi plan pe piesă, iar la materialele tari, în unghi mai abrupt.

Debitarea cu disc abraziv:

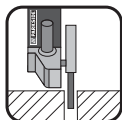

Nu utilizați niciodată discurile de degroșare pentru debitare!

- Utilizați numai discuri de debitare sau degroșare verificate, ranforsate cu fibre, omologate pentru o viteză periferică de minimum 80 m/s.

⚠ PRECAUȚIE!

Scula de șlefuit continuă să funcționeze după oprire. Nu o opriți exercitând presiune laterală.

- Asigurați piesa de prelucrat. Utilizați dispozitive de prindere/menghină pentru a fixa piesa de prelucrat. În acest mod, piesa este mai bine fixată decât cu mâna.
- Înainte de a așeza aparatul deoparte deconectați-l întotdeauna și așteptați să se oprească.
- Utilizați aparatul numai pentru tăierea sau șlefuirea uscată.
- Mânerul suplimentar ⑦ trebuie să fie montat la toate lucrările cu aparatul.
- Este interzisă prelucrarea materialelor cu conținut de azbest. Azbestul este cancerigen.



Sugestie! Mod de lucru pentru o utilizare corectă.

⚠ PERICOL! DIRIJAȚI ÎNTOTDEAUNA APARATUL ÎN SENS INVERS PRIN PIESA DE PRELUCRAT.

- ▶ La utilizarea în sens opus există pericol de recul. Aparatul poate fi împins din tăietură.
- Conectați aparatul întotdeauna înaintea utilizării pe piesa de prelucrat. După finalizarea prelucrării ridicăți aparatul de pe piesă și abia apoi opriți-l.
- Pe durata lucrului țineți întotdeauna aparatul ferm, cu ambele mâini. Asigurați o poziție stabilă.
- Pentru obținerea unei șlefuiți optime, deplasați aparatul uniform încoace și încolo pe piesă, la un unghi între 15° și 30° (între discul de șlefuit și piesă).
- La prelucrarea suprafețelor oblice, aparatul nu trebuie apăsat cu forță ridicată pe piesa de prelucrat. În cazul scăderii considerabile a turației trebuie redusă forța de apăsare, în vederea asigurării unei prelucrări sigure și eficiente. În cazul frânării sau blocării bruște și complete a aparatului, acesta va trebui oprit imediat.
- Debitarea: Lucrați cu un avans moderat și nu deformați discul de debitare.
- Discurile de degroșare și de debitare se înfierbântă foarte tare pe durata utilizării; așteptați răcirea completă a acestora înainte de a le atinge.
- Nu utilizați niciodată aparatul într-un alt scop decât cel prevăzut.
- Înaintea introducerii acumulatorului în aparat, asigurați-vă întotdeauna că aparatul este oprit.
- În caz de pericol opriți aparatul imediat și scoateți acumulatorul. Asigurați-vă că aparatul este ușor accesibil și că se poate ajunge ușor la el în caz de urgență.

- Scoateți întotdeauna acumulatorul în timpul pauzelor de lucru, înaintea efectuării oricăror lucrări la aparat și în cazul neutilizării acestuia. Aparatul trebuie să fie permanent curat, uscat și să nu prezinte urme de ulei sau unsori.
- Fiți întotdeauna atenți! Acționați întotdeauna rațional și în cunoștință de cauză. Nu utilizați niciodată aparatul dacă nu vă puteți concentra sau dacă nu vă simțiți bine.



⚠️ AVERTIZARE!

Purtați întotdeauna ochelari de protecție.



⚠️ AVERTIZARE!

Purtați întotdeauna o mască de protecție antipraf.

**Înainte de punerea în funcțiune
Încărcarea setului de acumulatori
(a se vedea fig. A)**

⚠️ PRECAUȚIE!

- ▶ Scoateți întotdeauna șteacăru din priză înainte de scoaterea sau introducerea setului de acumulatori ③ în încărcător.
- Nu încărcați niciodată setul de acumulatori ③ atunci când temperatura ambiantă se află sub 10 °C sau peste 40 °C.
- ◆ Introduceți setul de acumulatori ③ în încărcătorul rapid ⑭ (a se vedea fig. A).
- ◆ Introduceți șteacăru în priză. Ledul de control ⑮ luminează roșu.
- ◆ Ledul verde de control ⑯ semnalează finalizarea procesului de încărcare și faptul că setul de acumulatori ③ este pregătit de utilizare.

⚠️ ATENȚIE!

- ◆ Dacă ledul roșu de control ⑮ clipește, atunci setul de acumulatori ③ este supraîncălzit și nu poate fi încărcat.
- ◆ Dacă ledul roșu de control și ledul verde de control ⑮ ⑯ clipește simultan, atunci setul de acumulatori ③ este defect.
- ◆ Deconectați încărcătorul timp de minimum 15 minute între procesele succesive de încărcare. În acest scop scoateți șteacăru din priză.

Introducerea/scoaterea din aparat a setului de acumulatori

Introducerea setului de acumulatori:

- ◆ Permiteți fixarea setului de acumulatori ③ în mână.

Scoaterea setului de acumulatori:

- ◆ Apăsăți tasta de deblocare ② și scoateți setul de acumulatori ③.

Verificarea nivelului acumulatorului

- ◆ Pentru verificarea nivelului acumulatorului apăsați tasta pentru nivelul acumulatorului ④ (a se vedea și imaginea principală). Nivelul, respectiv puterea reziduală, sunt afișate de ledul indicator al acumulatorului ⑤ după cum urmează:
- ◆ ROȘU/PORTOCALIU/VERDE = nivel maxim de încărcare
ROȘU/PORTOCALIU = nivel mediu de încărcare
ROȘU = nivel scăzut de încărcare - încărcați acumulatorul

Montarea capacului de protecție cu dispozitiv de închidere rapidă

⚠️ AVERTIZARE! PERICOL DE RĂNIRE

- ▶ Înaintea tuturor lucrărilor la aparat, opriți aparatul și scoateți acumulatorul.

⚠️ PERICOL DE RĂNIRE

- ▶ Utilizați întotdeauna polizorul unghiular cu capacul de protecție ⑧. Capacul de protecție trebuie montat corect la polizorul unghiular. Acesta trebuie reglat pentru a oferi o siguranță maximă, astfel încât partea corpului abraziv îndreptată spre operator să fie cât mai mică. Capacul de protecție ⑧ trebuie să protejeze operatorul de fragmentele desprinse și de contactul accidental cu corpul abraziv.

⚠ PERICOL DE RĂNIRE

- ▶ Asigurați-vă că capacul de protecție **8** este montat cel puțin în același unghi ca și mânerul suplimentar **7** (a se vedea fig. B). În caz contrar, discul de degroșare sau de debitare vă poate răni.
- ◆ Deschideți pârghia de tensionare **11**.
- ◆ Poziționați capacul de protecție **8** cu știftul de codificare **12** în fanta de codificare **20**.
- ◆ Rotiți capacul de protecție **8** în poziția necesară (poziția de lucru). Partea închisă a capacului de protecție **8** trebuie să fie întotdeauna îndreptată spre operator.
- ◆ Închideți pârghia de tensionare **11** pentru a fixa capacul de protecție **8**. Dacă este necesar, forța de strângere a dispozitivului de închidere poate fi modificată prin desfacerea sau strângerea piuliței de ajustare **15**. Asigurați-vă că capacul de protecție **8** este poziționat fix pe gulerul axului.

Montarea mânerului suplimentar

⚠ PRECAUȚIE!

- ▶ Din motive de siguranță, acest aparat se va utiliza numai cu mânerul suplimentar **7**. În caz contrar, consecința poate fi rănirea. În funcție de modul de lucru, mânerul suplimentar **7** poate fi montat în stânga, în dreapta sau deasupra aparatului.

Montarea/schimbarea discului de degroșare/debitare

Purtați întotdeauna mănuși de protecție atunci când schimbați discurile de debitare/degroșare. Respectați dimensiunile discurilor de degroșare sau de debitare. Diametrul orificiului trebuie să se potrivească fără joc la flanșa de fixare **19**. Nu utilizați piese de reducere sau adaptoare.

INDICAȚIE

- ▶ Utilizați întotdeauna numai discuri curate.

- Utilizați numai scule de șlefuit a căror turație admisă să fie cel puțin egală cu turația la mers în gol a aparatului.
- **PERICOL DE RĂNIRE!** Apăsăți tasta de blocare a axului **9** numai cu axul de fixare **18** oprit.
- ◆ Apăsăți tasta de blocare a axului **9** pentru a bloca angrenajul.
- ◆ Desfaceți piulița de strângere **17** cu ajutorul cheii de montaj cu două găuri **21** (a se vedea fig. D).
- ◆ Poziționați discul de degroșare sau de debitare cu partea inscripționată spre aparat, pe flanșa de fixare **19**.
- ◆ Apoi poziționați la loc piulița de strângere **17** cu partea ridicată în sus, pe axul de fixare **18**.

În cazul discurilor de șlefuit subțiri (a se vedea figura 1):

- ◆ Inelul piuliței de strângere **17** este orientat în sus pentru ca un disc de șlefuit subțire să poată fi tensionat în poziție sigură.

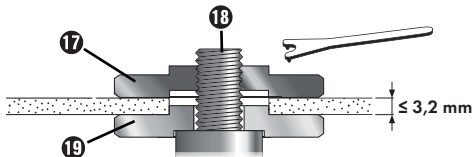

Fig. 1

- ◆ Apăsăți tasta de blocare a axului **9** pentru a bloca angrenajul.
- ◆ Fixați din nou piulița de strângere **17** cu cheia de montaj cu două găuri **21**.

În cazul discurilor de șlefuit groase (a se vedea figura 2):

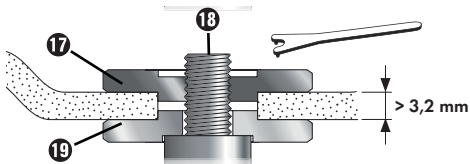

Fig. 2

Inelul piuliței de strângere **17** este orientat în jos pentru ca discul de șlefuit să poată fi montat în poziție sigură pe axul de fixare **18**.

- ◆ Blocați axul de fixare **16**.
- ◆ Fixați piulița de strângere **17** cu cheia de montaj cu două găuri **21** în sens orar.

INDICAȚIE

- ▶ Dacă după înlocuire discul funcționează neuniform sau vibrează, acesta trebuie schimbat din nou imediat.
- ◆ Din motive de siguranță, după înlocuirea discului, lăsați aparatul să funcționeze 60 de secunde la turație maximă. Urmăriți zgomotele neobișnuite și formarea scânteilor.
- ◆ Verificați ca toate componentele de fixare să fie montate corect.
- ◆ Asigurați-vă că săgeata direcției de rotație (dacă există) de pe discurile de debitare sau de degroșare (inclusiv discurile de debitare diamantate) corespunde cu direcția de rotație a aparatului (săgeata direcției de rotație de deasupra aparatului).

Punerea în funcțiune**Pornirea/oprirea**

Înainte de utilizare verificați scula montată pentru a vă asigura că toate componentele de prindere sunt atașate corect.

INDICAȚIE

- ▶ Porniți întotdeauna polizorul unghiular înaintea contactului cu materialul și abia apoi deplasați aparatul pe piesa de prelucrat.

Pornirea:

- ◆ Apăsăți comutatorul PORNIT/OPRIT **1** mai întâi spre dreapta pentru a-l glisa ulterior în față.

Oprirea:

- ◆ Eliberați din nou comutatorul PORNIT/OPRIT **1**.

Pornirea regimului continuu:

- ◆ Apăsăți comutatorul PORNIT/OPRIT **1** mai întâi spre dreapta pentru a-l glisa ulterior în față. Apoi apăsați comutatorul PORNIT/OPRIT **1** și în față, în jos, până se blochează.

Oprirea regimului continuu:

- ◆ Apăsăți comutatorul PORNIT/OPRIT **1** în spate, în jos și apoi eliberați-l.

Reglarea turației

Cu ajutorul roțiței de reglare pentru preselecția turației **6** este posibilă preselecția turației: (1 = turație mai mică, 6 = turație mai mare).

Vă recomandăm să o identificați prin teste practice. Turația poate fi modificată și pe durata exploatării.

Întreținerea și curățarea

AVERTIZARE! PERICOL DE RĂNIRE!
Înainte de toate lucrările la aparat, opriți aparatul și scoateți acumulatorul.

Polizorul unghiular cu acumulator nu necesită întreținere.

- Nu utilizați obiecte ascuțite pentru curățarea aparatului. Nu este permisă pătrunderea lichidelor în interiorul aparatului. În caz contrar, aparatul se poate deteriora.
- Curățați aparatul cu regularitate, de preferat imediat după terminarea lucrului.
- Curățați carcasa cu o lavetă uscată; nu adăugați în niciun caz benzină, solvenți sau agenți de curățare care pot ataca plasticul.
- Pentru curățarea temeinică a aparatului este necesară utilizarea unui aspirator.
- Orificiile de aerisire trebuie să fie întotdeauna libere.
- Îndepărtați cu o pensulă praful de șlefuire aderent.

INDICAȚIE

- ▶ Piese de schimb nelistate (de exemplu perii de carbon, comutatoare) pot fi comandate prin intermediul liniei noastre telefonice directe de service.

Eliminarea



Ambalajul este format din materiale ecologice. Acesta poate fi eliminat în recipiențele locale de reciclare.



Nu aruncați sculele electrice în gunoiul menajer!

Conform Directivei europene 2012/19/EU, sculele electrice uzate trebuie colectate separat și eliminate la un punct de reciclare ecologic.



Nu aruncați acumulatorii în gunoiul menajer!

Li-ion

Înainte de eliminare, scoateți acumulatorii din aparat.

Acumulatorii defecți sau consumați trebuie reciclați conform dispozițiilor Directivei 2006/66/EC. Predați setul de acumulatori și/sau aparatul la unul dintre centrele de colectare existente.

Informații privind posibilitățile de eliminare pentru sculele electrice/setul de acumulatori scoase din uz pot fi obținute de la administrația locală.



Respectați marcajul de pe diferitele materiale de ambalare și separați-le dacă este cazul. Materialele de ambalare sunt marcate cu abrevieri (a) și cifre (b) cu următoarea semnificație:

1-7: materiale plastice,

20-22: hârtie și carton,

80-98: materiale compozite



Informații despre posibilitățile de eliminare a produsului uzat pot fi obținute de la administrația locală.

Garanția

Kompennass Handels GmbH

Stimate client,

Pentru acest aparat se acordă o garanție de 3 ani de la data cumpărării. În cazul în care produsul prezintă defecte, beneficiați de drepturi legale față de vânzătorul produsului. Aceste drepturi legale nu sunt limitate prin garanția noastră prezentată în cele ce urmează.

Condiții de garanție

Perioada de garanție începe de la data cumpărării. Păstrați cu grijă bonul fiscal original. Acesta este necesar pentru a dovedi cumpărarea.

Dacă în decurs de trei ani de la data cumpărării acestui produs apare un defect de material sau de fabricație, produsul va fi reparat sau înlocuit de către noi - la alegerea noastră - în mod gratuit. Garanția presupune ca în timpul perioadei de trei ani să se prezinte aparatul defect și dovada cumpărării (bonul fiscal), precum și o scurtă descriere în scris, în care să se specifice în ce constă defectul și când a apărut acesta.

Dacă defectul este acoperit de garanția noastră, veți primi înapoi produsul reparat sau unul nou. Odată cu reparația sau înlocuirea produsului nu începe o nouă perioadă de garanție.

Perioada de garanție și pretențiile legale privind defectele

Perioada de garanție nu este prelungită după efectuarea reparațiilor realizate în perioada de garanție. Acest lucru este valabil și pentru piesele înlocuite și reparate.

Eventualele deteriorări și deficiențe prezente deja la cumpărare trebuie semnalate imediat după dezambalarea produsului. Reparațiile necesare după expirarea perioadei de garanție se efectuează contra cost.

Domeniul de aplicare a garanției

Aparatul a fost produs cu grijă, în conformitate cu orientările stricte privind calitatea și verificat cu rigurozitate înaintea livrării.

Garanția se acordă în caz de defecte de material sau de fabricație. Această garanție nu se extinde asupra componentelor produsului care sunt expuse uzurii normale și care, prin urmare, pot fi considerate piese de uzură sau asupra deteriorărilor apărute la componentele fragile, de exemplu comutatoare, acumulatori, forme de copt sau componente realizate din sticlă.

Această garanție se pierde în cazul în care produsul a fost deteriorat, a fost utilizat sau întreținut în mod necorespunzător. Pentru utilizarea corespunzătoare a produsului trebuie respectate cu strictețe toate indicațiile prezentate în instrucțiunile de utilizare. Trebuie evitate în mod obligatoriu utilizările și acțiunile nerecomandate sau care fac obiectul unor avertizări în cadrul instrucțiunilor de utilizare.

Aparatul este destinat numai uzului privat și nu utilizărilor comerciale. În cazul manevrării abuzive sau necorespunzătoare, al uzului de forță și al intervențiilor care nu au fost realizate de către filiala noastră autorizată de service, garanția își pierde valabilitatea.

Procedura de acordare a garanției

Pentru a se asigura prelucrarea rapidă a solicitării dvs., urmați instrucțiunile de mai jos:

- Pentru toate solicitările păstrați la îndemână bonul fiscal și numărul articolului (de exemplu IAN 12345) ca dovadă a cumpărării.
- Numărul articolului poate fi consultat pe plăcuța de caracteristici, pe o gravură, pe coperta instrucțiunilor (în partea stângă, jos) sau pe autocolantul de pe partea din spate sau de jos.
- În cazul în care apar defecte funcționale sau alte defecțiuni, contactați mai întâi **telefonice** sau **prin e-mail** departamentul de service menționat în continuare.
- Apoi puteți expedia produsul înregistrat ca fiind defect la adresa de service care v-a fost comunicată, fără a plăti taxe poștale, anexând dovada cumpărării (bonul fiscal) și indicând în ce constă defectul și când a apărut acesta.

INDICAȚIE

- ▶ În cazul sculelor Parkside și Florabest trimiteți numai articolul defect, fără accesorii (de exemplu acumulator, geantă de depozitare, scule de montaj etc.).



Acest manual, precum și multe altele, videoclipuri cu produsele și software-uri pot fi descărcate de pe www.lidl-service.com

Service-ul

RO Service România

Tel.: 0800896637

E-Mail: kompennass@lidl.ro

IAN 290849

Importator

Vă rugăm să aveți în vedere faptul că următoarea adresă nu reprezintă o adresă pentru service. Contactați mai întâi centrul de service indicat.

KOMPERNASS HANDELS GMBH

BURGSTRASSE 21

DE-44867 BOCHUM

GERMANIA

www.kompennass.com

Traducerea declarației de conformitate originale

Subscrisa, KOMPERNASS HANDELS GMBH, responsabil cu documentația: dl Semi Uguzlu, BURGSTR. 21, DE - 44867 BOCHUM, GERMANIA, declară prin prezenta că acest produs corespunde următoarelor norme, documente normative și directive CE:

**Directiva privind echipamentele tehnice
(2006/42/EC)**

**Directiva CE privind echipamentele tehnice de joasă tensiune
(2014/35/EU)**

**Directiva privind compatibilitatea electromagnetică
(2014/30/EU)**

**Directiva privind restricțiile de utilizare a anumitor substanțe periculoase în echipamentele electrice și electronice (RoHS)
(2011/65/EU)***

*Responsabilitatea privind redactarea prezentei declarații de conformitate revine exclusiv producătorului. Obiectul declarației descris anterior corespunde prevederilor Directivei 2011/65/EU a Parlamentului European și a Consiliului din 8 iunie 2011 privind restricțiile de utilizare a anumitor substanțe periculoase în echipamentele electrice și electronice.

Norme armonizate aplicate:

EN 60745-1:2009+A11

EN 60745-2-3:2011+A2+A11+A12+A13

EN 55014-1:2006+A1+A2

EN 55014-2:2015

EN 61000-3-2:2014

EN 61000-3-3:2013

EN 60335-2-29:2004+A2

EN 60335-1:2012+A11

EN 62233:2008

EN 50581:2012

Denumirea tipului mașinii:

Polizor unghiular cu acumulator PWSA 20-Li B2

Anul de fabricație: 01 - 2018

Număr de serie: IAN 290849

Bochum, 12.01.2018



Semi Uguzlu

- Manager calitate -

Ne rezervăm dreptul asupra modificărilor tehnice în scopul dezvoltării ulterioare.

Comandarea acumulatorului de schimb

Dacă doriți să comandați un acumulator de schimb pentru aparatul dvs., aveți posibilitatea de a comanda comod pe internet, la www.kompernass.com sau telefonic.

Prețul unui acumulator de schimb (PAP 20 A3) este de 27,99 € inclusiv TVA și transport. Este posibilă epuizarea rapidă a acestui articol din cauza stocului limitat.



Comanda online

Pentru comandarea unui acumulator de schimb prin intermediul magazinului de accesorii:

- Accesați pagina de internet www.kompernass.com.
- Faceți clic în partea stângă, sus, pe steagul corespunzător pentru a selecta țara și limba dorită.
- Acum, în cadrul mărcilor, faceți clic pe „Parkside” și apoi alegeți aparatul corespunzător pentru a selecta acumulatorul de schimb adecvat.
- După introducerea în coș a acumulatorului de schimb, apăsați butonul „Casă” și urmați indicațiile afișate pe ecran pentru a finaliza comanda.

INDICAȚIE

- ▶ În anumite țări nu este posibilă comandarea online a pieselor de schimb. În acest caz contactați linia directă de service.
- Promoția este limitată la un acumulator per client/aparat, precum și la un interval de două luni după perioada promoțională. Ulterior acumulatorul de schimb poate fi comandat ca piesă de schimb în alte condiții.

Comanda telefonică

- Ⓜ **Service România**
Tel.: 0800896637
E-Mail: kompernass@lidl.ro

În vederea prelucrării rapide a comenzii dvs., în cazul tuturor cererilor pregătiți numărul de articol (de exemplu IAN 290849) al aparatului dvs. Numărul articolului poate fi consultat pe plăcuța de fabricație sau pe coperta acestor instrucțiuni.

Съдържание

Въведение	20
Употреба по предназначение	20
Оборудване	20
Окомплектовка на доставката	21
Технически характеристики	21
Общи указания за безопасност за електрически инструменти	22
1. Безопасност на работното място	22
2. Електрическа безопасност	22
3. Безопасност на хората	23
4. Употреба и обслужване на електрическия инструмент	23
5. Употреба и обслужване на акумулаторния инструмент	24
6. Сервиз	24
Указания за безопасност за всички приложения	25
Откат и съответни указания за безопасност	26
Специални указания за безопасност за шлифване и отрезно шлифване	27
Допълнителни специални указания за безопасност за отрезно шлифване	27
Указания за безопасност за зарядни устройства	28
Разрешени принадлежности	29
Съхранение и използване на препоръчаните работни инструменти	29
Указания за работа	30
Преди пускането в експлоатация	31
Зареждане на акумулаторния пакет (вж. фиг. А)	31
Поставяне/Изваждане на акумулаторния пакет в/от уреда	31
Проверка на състоянието на акумулаторната батерия	31
Монтаж на защитния кожух с бързодействащ заключващ механизъм	31
Монтаж на допълнителната ръкохватка	32
Монтаж/Смяна на диска за грубо обработване/отрезния диск	32
Пускане в експлоатация	33
Включване/Изключване	33
Настройка на честотата на въртене	33
Техническо обслужване и почистване	34
Предаване за отпадъци	34
Гаранция	35
Сервизно обслужване	36
Вносител	36
Превод на оригиналната декларация за съответствие	38
Поръчка на резервна акумулаторна батерия	39
Онлайн поръчка	39
Поръчка по телефона	39

АКУМУЛАТОРЕН ЪГЛОШЛАЙФ PWSA 20-Li B2





Въведение

Поздравяваме ви за покупката на вашия нов уред. Избрали сте висококачествен продукт. Ръководството за потребителя е част от този продукт. То съдържа важни указания относно безопасността, употребата и предаването за отпадъци. Преди да използвате продукта, се запознайте с всички указания за обслужване и безопасност. Използвайте продукта единствено според описанието и за указаните области на приложение. Предавайте продукта на трети лица заедно с цялата документация.

Употреба по предназначение

Уредът е подходящ за рязане, грубо обработване и изчеткване на метал, бетон и керамични плочки без употреба на вода. Всяка друга употреба или промяна на уреда се счита за нецелесъобразна и крие значителни опасности от злополука. За повреди вследствие на употреба, която не отговаря на предназначението, не поемаме отговорност. Уредът не е предназначен за професионална употреба.

Пояснение на символите:

	Прочетете оригиналното ръководство за експлоатация и указанията за безопасност преди пускането в експлоатация.
	Употребата на повредени отрезни дискове или дискове за грубо обработване е опасна и може да доведе до сериозни наранявания!
	Диаметър на диска
	Акумулаторен ъглошлайф
	Носете защитни очила!

	Носете антифони!
	Носете защитни обувки!
	Носете защитни ръкавици!
	Носете прахозащитна маска!
	Не е разрешено за мокро шлифване
	Не е разрешено за странично шлифване
	Предвидено за шлифване на метал

Оборудване

- 1 Превключвател за включване/изключване
- 2 Бутон за деблокиране на акумулаторния пакет
- 3 Акумулаторен пакет*
- 4 Бутон за състоянието на акумулаторната батерия
- 5 Индикаторни светодиоди на акумулаторната батерия
- 6 Регулатор за настройка на честотата на въртене
- 7 Допълнителна ръкохватка
- 8 Защитен кожух
- 9 Бутон за фиксиране на вретеното
- 10 Резба (3 бр.) за допълнителна ръкохватка
- 11 Затегателна ръчка
- 12 Кодиращ зъб
- 13 Регулираща гайка
- 14 Бързозарядно устройство (вж. фиг. А)*
- 15 Червен контролен светодиод за зареждането (вж. фиг. А)

- 16 Зелен контролен светодиода за зареждането (вж. фиг. А)
- 17 Затегателна гайка (вж. фиг. В)
- 18 Опорно вретено (вж. фиг. В)
- 19 Опорен фланец (вж. фиг. В)
- 20 Кодиращ канал (вж. фиг. В)
- 21 Монтажен ключ с два отвора (вж. фиг. Г)

Окомплектовка на доставката

- 1 АКУМУЛАТОРЕН ЪГЛОШЛАЙФ
PWSA 20-Li B2
- 1 допълнителна ръкохватка
- 1 защитен кожух (предварително монтиран)
- 1 монтажен ключ с два отвора
- 1 отрезен диск (предварително монтиран)
- 1 ръководство за експлоатация

Технически характеристики

**АКУМУЛАТОРЕН ЪГЛОШЛАЙФ:
PWSA 20-Li B2**

Номинално
напрежение: 20 V \equiv (прав ток)

Номинална честота на
въртене: n 2500 – 10 000 min⁻¹

Размер на диска: Ø 115 mm

Размер на резбата: M14

**За работа с акумулаторния инструмент
използвайте следната акумулаторна батерия:
PAP 20 A3 ***

Тип: ЛИТИЕВО-ЙОННА

Номинално
напрежение: 20 V \equiv (прав ток)

Капацитет: 4 Ah

Клетки: 10

**За бързо зареждане на акумулаторния пакет
използвайте следното бързозарядно устрой-
ство за акумулаторни батерии:
PLG 20 A2 ***

ВХОД/Input:

Номинално
напрежение: 230 – 240 V ~, 50 Hz
(променлив ток)

Номинална
консумация: 85 W

Предпазител
(вътрешен): 3,15 A $\frac{T3,15A}{\text{---}}$

ИЗХОД/Output:

Номинално
напрежение: 21,5 V \equiv (прав ток)

Номинален ток: 3,5 A

Продължителност

на зареждане: около 80 min

Клас на защита: II/□ (двойна изолация)

*** АКУМУЛАТОРЪТ И ЗАРЯДНОТО
УСТРОЙСТВО НЕ СА ВКЛЮЧЕНИ В
ОКОМПЛЕКТОВКАТА НА ДОСТАВКАТА**

Данни за шум и вибрации:

Измерена стойност за шум съгласно EN 60745.
Измереното по скала „A“ ниво на шума на
електрическия инструмент обикновено възлиза
на:

Стойност на шумовите емисии:

Ниво на звуковото
налягане: $L_{PA} = 84$ dB (A)

Възможна неточност на
измерването: $K = 3$ dB

Ниво на звуковата
мощност: $L_{WA} = 95$ dB (A)

Възможна неточност на
измерването: $K = 3$ dB

Носете антифони!

Сумарна стойност на вибрациите:

Основна ръкохватка за шлифване на
повърхности: $a_{h, AG} = 1,83$ m/s²

Възможна неточност на измерването:
 $K = 1,5$ m/s²

Допълнителна ръкохватка за шлифване на
повърхности: $a_{h, AG} = 1,224$ m/s²

Възможна неточност на измерването:
 $K = 1,5$ m/s²

УКАЗАНИЕ

- ▶ Посоченото в тези указания ниво на вибрациите е измерено съгласно нормиран метод на измерване и може да се използва за сравняване на уреди. Посочената стойност на вибрационните емисии може да се използва и за начална оценка на експозицията.

⚠ ПРЕДУПРЕЖДЕНИЕ!

- ▶ Нивото на вибрациите се променя според употребата на електрическия инструмент и в някои случаи може да е над посочената в тези указания стойност. Вибрационното натоварване може да бъде подценено, ако електрическият инструмент се използва редовно по този начин. Постарайте се да поддържате вибрационното натоварване максимално ниско. Примерни мерки за намаляване на вибрационното натоварване са носене на ръкавици при употреба на инструмента и ограничаване на работното време. При това трябва да се вземат предвид всички части на работния цикъл (напр. периодите, през които електрическият инструмент е изключен, както и периодите, през които инструментът е включен, но работи без натоварване).



Общи указания за безопасност за електрически инструменти



⚠ ПРЕДУПРЕЖДЕНИЕ!

- ▶ Прочетете всички указания за безопасност и инструкции. Пропуски при спазването на указанията за безопасност и инструкциите могат да причинят токов удар, пожар и/или тежки наранявания.

Запазете всички указания за безопасност и инструкции за бъдещи справки.

Използваният в указанията за безопасност термин „електрически инструмент“ се отнася за работещи със захранване от мрежата електрически инструменти (със захранващ кабел) и за работещи с акумулаторни батерии електрически инструменти (без захранващ кабел).

1. Безопасност на работното място

- Поддържайте работното си място чисто и добре осветено. Безпорядък и неосветени работни места могат да причинят злополуки.
- Не работете с електрическия инструмент в потенциално експлозивна среда с наличие на запалими течности, газове или прахове. Електрическите инструменти образуват искри, които могат да запалят праха или парите.
- По време на употреба на електрическия инструмент дръжте на разстояние деца и други лица. При отвлечане на вниманието е възможно да загубите контрол над уреда.

2. Електрическа безопасност

- Свързващият щепсел на електрическия инструмент трябва да е подходящ за контакта. Щепселът не трябва да се променя по никакъв начин.
Не използвайте преходни щепсели заедно със защитно заземените електрически инструменти. Щепселите, по които не са правени промени, и подходящите електрически контакти намаляват риска от токов удар.

- б) Избягвайте контакт на тялото със заземени повърхности, като например тръби, радиатори, печки и хладилници. Съществува повишен риск от токов удар, когато тялото ви е заземено.
- в) Пазете електрическите инструменти от дъжд и влага. Проникването на вода в електрически уред повишава риска от токов удар.
- г) Не променяйте предназначението на кабела, например за носене или окачване на електрическия инструмент с него или за дърпане на щепсела от контакта. Пазете кабела от нагряване, масло, остри ръбове или движещи се части на уреда. Повредени или оплетени кабели увеличават риска от токов удар.
- д) Когато работите на открито с електрически инструмент, използвайте само удължители, които са подходящи за ползване на открито. Употребата на годни за работа на открито удължители намалява риска от токов удар.
- е) Когато работата с електрическия инструмент във влажна обстановка е неизбежна, използвайте прекъсвач с дефекнтокова защита. Използването на прекъсвач с дефекнтокова защита намалява риска от токов удар.

3. Безопасност на хората

- а) Винаги бъдете внимателни, съсредоточете се върху това, което извършвате, и подхождайте разумно към работата с електрически инструменти. Не използвайте електрически инструмент, когато сте уморени или сте под въздействието на наркотици, алкохол или медикаменти. Един момент невнимание при работа с електрически инструмент може да доведе до сериозни наранявания.
- б) Използвайте лични предпазни средства и винаги носете защитни очила. Използването на лични предпазни средства като прахозащитна маска, устойчиви на плъзгане защитни обувки, каска или антифони – в зависимост от вида и приложението на електрическия инструмент – намалява риска от наранявания.

- в) Избягвайте неволно пускане. Уверете се, че електрическият инструмент е изключен, преди да го свържете към електрозахранването и/или акумулаторната батерия, да го вземете или носите. Когато при носене на електрическия инструмент държите пръста си на превключвателя или свържете вече включен уред към електрозахранването, са възможни злополуки.
- г) Отстранявайте инструментите за настройка или гачните ключове, преди да включите електрическия инструмент. Намиращ се във въртяща се част на уреда инструмент или ключ може да причини наранявания.
- д) Избягвайте неестествено положение на тялото. Заемете стабилна позиция и винаги пазете равновесие. Така ще можете да контролирате по-добре електрическия инструмент в неочаквани ситуации.
- е) Носете подходящо работно облекло. Не носете широки дрехи или бижута. Дръжте косите, облеклото и ръкавиците си далеч от движещи се части. Свободните дрехи, бижутата и дългите коси могат да бъдат захванати от движещи се части.
- ж) Ако е възможно монтиране на прахосмукачки и прахоуловители, се уверете, че са свързани и се използват правилно. Използването на устройство за изсмукване на прах може да намали опасностите поради наличие на прах.

4. Употреба и обслужване на електрическия инструмент

- а) Не претоварвайте уреда. За работата си използвайте предназначения за нея електрически инструмент. С подходящия електрически инструмент ще работите по-добре и по-безопасно в посочения работен диапазон.
- б) Не използвайте електрически инструмент с повреден превключвател. Електрически инструмент, който не може да се включва и изключва, е опасен и трябва да се ремонтира.

- в) Изключете щепсела от контакта и/или отстранете акумулаторната батерия, преди да предприемете настройки на уреда, да смените принадлежности или да оставите уреда. Тази предпазна мярка предотвратява неволното пускане на електрическия инструмент.
- г) Когато не използвате електрическите инструменти, ги съхранявайте извън обсега на деца. Не позволявайте използването на уреда от лица, които не са запознати с него или не са прочели тези указания. Електрическите инструменти са опасни, ако се използват от лица без опит.
- д) Поддържайте старателно електрическите инструменти. Проверявайте дали движещите се части функционират правилно и не се заклиняват, дали има счупени части или части, които са повредени така, че съществува опасност за функционирането на електрическия инструмент. Преди използване на уреда повредените части трябва да се ремонтират. Причина за много злополуки е лоша поддръжка на електрическите инструменти.
- е) Поддържайте режещите инструменти остри и чисти. Старателно поддържаните режещи инструменти с остри режещи ръбове се заклиняват по-рядко и се направляват по-лесно.
- ж) Използвайте електрическия инструмент, принадлежностите, работните инструменти и т.н. в съответствие с тези указания. Вземайте под внимание работните условия и извършваната дейност. Употребата на електрически инструменти за други, различни от предвидените приложения може да доведе до опасни ситуации.

5. Употреба и обслужване на акумулаторния инструмент

- а) Зареждайте акумулаторните батерии единствено в зарядните устройства, препоръчани от производителя. За зарядно устройство, предназначено за определен вид акумулаторни батерии, съществува опасност от пожар, ако се използва с други акумулаторни батерии.

- б) Използвайте единствено предвидените за електрическите инструменти акумулаторни батерии. Използването на други акумулаторни батерии може да доведе до наранявания и опасност от пожар.
- в) Когато не използвате акумулаторната батерия, я дръжте далече от канцеларски кламери, монети, ключове, пирони, винтове или други малки метални предмети, които могат да предизвикат шунтиране на контактите. Късо съединение между контактите на акумулаторната батерия може да причини изгаряния или пожар.
- г) При неправилно използване от акумулаторната батерия може да изтече течност. Избягвайте контакт с вода. При случаен контакт попадне в очите, потърсете допълнително медицинска помощ. Изтичащият от акумулаторната батерия електролит може да доведе до кожни дразнения или изгаряния.



ПОВИШЕНО ВНИМАНИЕ! ОПАСНОСТ ОТ ЕКСПЛОЗИЯ! Никога не зареждайте непрезареждащи се батерии.



Пазете акумулаторната батерия от високи температури, включително напр. от продължително излагане на слънчева светлина и огън, както и от вода и влага. Съществува опасност от експлозия.



6. Сервиз

- а) Електрическият инструмент трябва да се ремонтира само от квалифицирани специалисти и само с оригинални резервни части. С това се гарантира, че безопасността на електрическия инструмент ще бъде запазена.

Указания за безопасност за всички приложения

Общи указания за безопасност за шлифване и отрезно шлифване:

- а) Този електрически инструмент може да се използва като машина за шлифване и машина за отрезно шлифване. Спазвайте всички указания за безопасност, инструкции, изображения и данни, приложени към уреда. Ако не спазвате следните инструкции, са възможни токов удар, пожар и/или тежки наранявания.
- б) Този електрически инструмент не е подходящ за шлифване с шкурка, работи с телени четки и полиране. Приложения, за които електрическият инструмент не е предвиден, могат да причинят опасности и наранявания.
- в) Не използвайте принадлежности, които не са предвидени и препоръчани от производителя специално за този електрически инструмент. Самата възможност за закрепване на принадлежността към вашия електрически инструмент не гарантира безопасната употреба.
- г) Допустимата честота на въртене на работния инструмент трябва да е минимум толкова висока, колкото посочената на електрическия инструмент максимална честота на въртене. Принадлежност, която се върти по-бързо от допустимото, може да се разруши и отхвъркне.
- д) Външният диаметър и дебелината на работния инструмент трябва да отговарят на указаните размери на вашия електрически инструмент. Работните инструменти с неправилно определени размери не могат да бъдат достатъчно защитени или контролирани.
- е) Работни инструменти с резбова вложка трябва да пасват точно на резбата на шлифовъчното вретено. При работни инструменти, монтирани посредством фланец, диаметърът на отвора на работния инструмент трябва да пасва на диаметъра на захвата на фланеца.

Работни инструменти, които не са закрепени прецизно към електрическия инструмент, се въртят неравномерно, вибрират много силно и могат да доведат до загуба на контрол.

- ж) Не използвайте повредени работни инструменти. Преди всяка употреба проверявайте работните инструменти, например шлифовъчните дискове за нацелване и пукнатини, шлифовъчните кръгове за пукнатини, изтриване или силно износване, телените четки за разхлабени или натрошени телове. След падане на електрически инструмент или работния инструмент проверете за повреда или използвайте неповреден работен инструмент. След като сте проверили и поставили работния инструмент, не стойте – нито вие, нито намиращите се в близост лица – на ниво на ротиращия работен инструмент и оставете уреда да работи в продължение на една минута с максимална честота на въртене. Повредените работни инструменти се чухват най-често по време на тестването.
- з) Носете лични предпазни средства. В зависимост от предложението използвайте пълнолицева маска, защита за очите или защитни очила. Доколкото е уместно, носете прахозащитна маска, антифони, защитни ръкавици или специална престилка с цел предпазване от дребни частици материал, получаващи се при шлифването. Очите трябва да бъдат защитени от отхвъркващи чужди тела, получаващи се при различните приложения. Прахозащитната маска или маската за дихателна защита трябва да филтрират получаващия се при приложението прах. Ако сте изложени дълго време на силен шум, е възможно да загубите слуха си.
- и) Внимавайте други лица да спазват безопасно разстояние спрямо вашето работно място. Всеки, който влиза в работната зона, трябва да носи лични предпазни средства. Възможно е отхвъркване на отломки от детайла или строшени работни инструменти, които да причинят наранявания дори извън непосредствената работна зона.

- й) **Хващайте електрическия инструмент само за изолираните повърхности на ръкохватката, когато извършвате работи, при които работният инструмент може да допре скрити електрически проводници.** Контактът с намиращ се под напрежение проводник може да захрани с напрежение и металните части на уреда и да причини токов удар.
- к) **Дръжте кабела за свързване към мрежата далеч от въртящи се работни инструменти.** Ако изгубите контрол над уреда, кабелът за свързване към мрежата може да бъде отрязан или захванат и китката или ръката да попаднат във въртящия се работен инструмент.
- л) **Никога не оставяйте електрическия инструмент, преди работният инструмент да е спрял напълно.** Въртящият се работен инструмент може да влезе в контакт с опорната повърхност, при което е възможно да изгубите контрол над електрическия инструмент.
- м) **Не оставяйте електрическия инструмент да работи, докато го носите.** При случаен контакт облеклото ви може да бъде захванато от въртящия се работен инструмент и работният инструмент да се забие в тялото ви.
- н) **Почиствайте редовно вентилационните отвори на вашия електрически инструмент.** Моторният вентилатор увеличава прах в корпуса и събиране на голямо количество метален прах може да причини електрически опасности.
- о) **Не използвайте електрическия инструмент в близост до горими материали.** Искри могат да запалят тези материали.
- п) **Не използвайте работни инструменти, за които са необходими течни охлаждащи средства.** Използването на вода или други течни охлаждащи средства може да доведе до токов удар.

Откат и съответни указания за безопасност

Откат е внезапна реакция вследствие на зацепящ или блокиран въртящ се работен инструмент, като шлифовъчен диск, шлифовъчен кръг, телена четка и т.н. Зацепване или блокиране водят до рязко спиране на ротиращия работен инструмент. При това неконтролираният електрически инструмент се ускорява в мястото на блокиране срещу посоката на въртене на работния инструмент.

Напр. когато шлифовъчен диск зацепи или блокира в детайла, потапящият се в детайла край на шлифовъчния диск може да се захване и вследствие на това шлифовъчният диск да се откърти или да причини откат. Тогава шлифовъчния диск се задвижва в посока към или обратно на оператора, в зависимост от посоката на въртене на диска в мястото на блокиране. При това е възможно и строшаване на шлифовъчните дискове.

Откатът е следствие от грешна или неправилна употреба на електрическия инструмент. Той може да се предотврати с подходящи предпазни мерки, каквито са описани по-долу.

- а) **Дръжте здраво електрическия инструмент и поставете тялото и ръцете си в положение, в което можете да овладеете силите на откат.** Винаги използвайте допълнителната ръкохватка, ако има такава налична, за да упражнявате максимален контрол над откатните сили или обратните моменти при пускането. Чрез подходящи предпазни мерки операторът може да владее откатните и реактивните сили.
- б) **Никога не поставяйте ръка в близост до въртящи се работни инструменти.** При откат работният инструмент може да се задвижи по ръката ви.
- в) **Избягвайте да поставяте тялото си в зона, в която електрическият инструмент се задвижва при откат.** Откатът задвижва електрическия инструмент в посока, обратна на движението на шлифовъчния диск в мястото на блокиране.

- г) Работете особено внимателно в областта на ъгли, остри ръбове и т.н. Предотвратявайте отскачане на работните инструменти от детайла и заклиняване. Ротиращият работен инструмент е склонен да се заклинява при ъгли, остри ръбове или когато отскача. Това причинява изгубване на контрол или откат.
- д) Не използвайте верижен или зъбчат режещ диск. Такива работни инструменти често причиняват откат или изгубване на контрол над електрическия инструмент.

Специални указания за безопасност за шлифване и отрезно шлифване

- а) Използвайте единствено разрешените за ползване с електрическия инструмент шлифовъчни тела и предвидения за тези шлифовъчни тела защитен кожух. Шлифовъчни тела, които не са предвидени за електрическия инструмент, не могат да бъдат защитени достатъчно добре и не са безопасни.
- б) Извити шлифовъчни дискове трябва да се монтират така, че шлифовъчната им повърхност да не излиза извън нивото на края на защитния кожух. Неправилно монтиран шлифовъчен диск, излизащ извън нивото на края на защитния кожух, не може да бъде защитен достатъчно.
- в) Защитният кожух трябва да е поставен стабилно на електрическия инструмент и за максимална степен на безопасност да е нагласен така, че възможно най-малката част на шлифовъчното тяло да сочи открито към оператора. Защитният кожух трябва да предпазва оператора от отломки, случаен контакт с шлифовъчното тяло, както и искри, които могат да възпламят облеклото.
- г) Шлифовъчните тела трябва да се използват само за препоръчаните области на приложение.
 Например: Никога не шлифвайте със страничната повърхност на отрезен диск. Отрезни дискове са предназначени за отнемане на материал с ръба на диска. Странично силово въздействие върху тези шлифовъчни тела може да ги разруши.

- д) Винаги използвайте неповредени затегателни фланци с размер и форма, подходящи за избора от вас шлифовъчен диск. Подходящите фланци са опора за шлифовъчния диск и намаляват опасността от строшаване на шлифовъчния диск. Възможно е фланците за отрезни дискове да се различават от фланците за други шлифовъчни дискове.
- е) Не използвайте износени шлифовъчни дискове на по-големи електрически инструменти. Шлифовъчните дискове за по-големи електрически инструменти не са проектирани за по-високите честоти на въртене на по-малките електрически инструменти и могат да се счупят.

Допълнителни специални указания за безопасност за отрезно шлифване

- а) Избягвайте блокиране на отрезния диск или твърде висока сила на притискане. Не извършвайте прекомерно дълбоки разрези. Претоварване на отрезния диск повишава износването и склонността му към изкривяване или блокиране и с това възможността за откат или строшаване на шлифовъчното тяло.
- б) Избягвайте зоната пред и зад ротиращия отрезен диск. Когато движите отрезния диск в детайла, отдалечавайки го от себе си, в случай на откат електрическият инструмент може да се насочи с въртящия се диск директно към вас.
- в) В случай че отрезният диск се заклини или прекъснете работата, изключете уреда и го дръжте неподвижно, докато дискът спре напълно. Никога не опитвайте да изгледите все още въртящия се отрезен диск от разреза, в противен случай е възможен откат. Установете и отстранете причината за заклиняването.
- г) Не включвайте електрическия инструмент отново, докато се намира в детайла. Отрезният диск трябва първо да достигне пълната си честота на въртене, преди внимателно да продължите рязането. В противен случай дискът може да зацепи, да изскочи от детайла или да причини откат.

- д) Подпирайте плоскости или големи детайли, за да намалите риска от откат при заклинил се отрезен диск. Големите детайли могат да се огънат под собственото си тегло. Детайлът трябва да се подпре от двете страни на диска, както близо до отрезния диск, така и в края.
- е) **Бъдете особено предпазливи при рязане чрез потапяне в съществуващи стени или други места, които не могат да се наблюдават.** При рязане в газо- или водопроводи, електрически кабели или други обекти, потапящият се отрезен диск може да причини откат.



Зарядното устройство е подходящо за работа само в затворени помещения.

⚠ ПРЕДУПРЕЖДЕНИЕ!

- Ако кабелът за свързване към мрежата на този уред се повреди, той трябва да се смени от производителя, неговия сервиз или лице с подходяща квалификация, за да се предотвратят евентуални опасности.

Указания за безопасност за зарядни устройства

- Този уред може да се използва от деца на възраст над 8 години, както и от лица с ограничени физически, сетивни или умствени възможности или без опит и знания, ако са под наблюдение или са инструктирани по отношение на безопасната употреба на уреда и разбират опасностите, произтичащи от работата с него. Не допускайте деца да играят с уреда. Почистването и поддръжката от страна на потребителя не трябва да се извършват от деца без наблюдение.
- Ако кабелът за свързване към мрежата на този уред се повреди, той трябва да се смени от производителя, неговия сервиз или лице с подходяща квалификация, за да се предотвратят евентуални опасности.

Разрешени принадлежности

	Макс. диаметър Ø (mm)	Макс. дебелина (mm)	Размер на резбата (mm)	Макс. честота на въртене (min ⁻¹)	Макс. периферна скорост (m/s)	Инструмент	Защитен кожух
Отрезни дискове	115	3	M14	13 300	80	Монтажен ключ с два отвора	Да
Дискове за грубо обработване	115	6	M14	13 300	80	Монтажен ключ с два отвора	Да

Съхранение и използване на препоръчаните работни инструменти

- Шлифовъчните инструменти трябва да се третират и транспортират внимателно.
- Шлифовъчните инструменти трябва да се съхраняват така, че да не са изложени на механични повреди или влияния на околната среда (напр. влага).

Указания за работа

УКАЗАНИЕ

- ▶ Шлифовъчните тела трябва да се използват само за препоръчаните области на приложение. В противен случай те могат да се строят, повредят и да причинят наранявания.

Грубо шлифоване:



За грубо обработване никога не използвайте отрезни дискове!

- Движете ъглошлайфа с умерен натиск по детайла.
- При мек материал движете диска за грубо обработване под малък ъгъл по детайла, при твърд материал – под малко по-голям ъгъл.

Отрезно шлифоване:

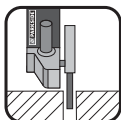

За рязане никога не използвайте дискове за грубо обработване!

- Използвайте само тествани, усилен с влакнест материал отрезни или шлифовъчни дискове, които са разрешени за периферна скорост, не по-ниска от 80 m/s.

⚠ ПОВИШЕНО ВНИМАНИЕ!

Шлифовъчният инструмент се върти по инерция след изключването. Не го спирайте чрез страничен противонатиск.

- Фиксирайте обработвания детайл. Използвайте затегателни приспособления/менгеме, за да фиксирате детайла. Те го държат по-стабилно, отколкото ръката ви.
- Преди да оставите уреда, винаги го изключвайте и изчакайте, докато спре.
- Използвайте уреда само за сухо рязане resp. сухо шлифоване.
- Допълнителната ръкохватка 7 трябва да е монтирана на уреда при всякави работи.
- Не обработвайте материали, съдържащи азбест. Азбестът се счита за канцерогенен.



Свет! За правилна работа с уреда.

⚠ ОПАСНОСТ! ВИНАГИ ДВИЖЕТЕ УРЕДА СРЕЩУ ПОДАВАНЕТО ПО ДЕТАЙЛА.

- ▶ При противоположна посока съществува опасност от откат. Уредът може да бъде изтласкан от разреза.
- Винаги подвеждайте уреда включен към детайла. След обработката вдигнете уреда от детайла и едва тогава го изключете.
- По време на работа дръжте уреда винаги здраво с двете ръце. Заемете стабилна позиция.
- За максимален ефект от шлифоването движете уреда равномерно под ъгъл 15° до 30° (между шлифовъчния диск и детайла) по детайла.
- При обработката на наклонени повърхности уредът не трябва да се натиска с голяма сила върху детайла. Ако честотата на въртене спадне силно, трябва да намалите силата на притискане, за да осигурите безопасна и ефективна работа. Уредът трябва да се изключи незабавно, в случай че спре напълно или блокира внезапно.
- Отрязване: Работете с умерено подаване и не изкривявайте отрезния диск.
- По време на работа дисковете за грубо обработване и отрезните дискове се нагряват силно – оставете ги да се охладят напълно, преди да ги докоснете.
- Никога не използвайте уреда не по предназначение.
- Преди да поставите акумулаторната батерия в уреда, се уверете, че уредът е изключен.
- При опасност изключете незабавно уреда и извадете акумулаторната батерия. Осигурете лесен достъп до уреда, за да може да бъде достигнат безпроблемно в извънредна ситуация.

- При прекъсване на работа, преди всякакви работи по уреда и когато не използвате уреда, отстранявайте акумулаторната батерия. Уредът трябва да е винаги чист, сух и без замърсявания от масло или смазки.
- Бъдете винаги внимателни! Винаги внимавайте какво правите и постъпвайте разумно. В никакъв случай не използвайте уреда, когато не сте концентрирани или не се чувствате добре.



⚠ ПРЕДУПРЕЖДЕНИЕ!
Винаги носете защитни очила.



⚠ ПРЕДУПРЕЖДЕНИЕ!
Винаги носете прахозащитна маска.

Преди пускането в експлоатация

Зареждане на акумулаторния пакет (вж. фиг. А)

⚠ ПОВИШЕНО ВНИМАНИЕ!

- ▶ Винаги изключвайте щепсела, преди да извадите респ. поставите акумулаторния пакет **3** от респ. в зарядното устройство.
- Никого не зареждайте акумулаторния пакет **3**, ако околната температура е под 10 °C или над 40 °C.
- ◆ Поставете акумулаторния пакет **3** в бързо-зарядното устройство **14** (вж. фиг. А).
- ◆ Включете щепсела в контакта. Контролният светодиоди **15** свети червено.
- ◆ Зеленият контролен светодиоди **16** сигнализира, че процесът на зареждане е завършен и акумулаторният пакет **3** е готов за експлоатация.

⚠ ВНИМАНИЕ!

- ◆ Ако червеният контролен светодиоди **15** мига, акумулаторният пакет **3** е прегрял и не може да се зареди.
- ◆ Ако червеният и зеленият контролен светодиоди **15** **16** мигат едновременно, акумулаторният пакет **3** е повреден.

- ◆ Между две последователни зареждания изключвайте зарядното устройство за минимум 15 минути. За целта изключете щепсела от контакта.

Поставяне/Изваждане на акумулаторния пакет в/от уреда

Поставяне на акумулаторния пакет:

- ◆ Акумулаторният пакет **3** трябва да се фиксира в ръкохватката.

Изваждане на акумулаторния пакет:

- ◆ Натиснете бутона за деблокиране **2** и извадете акумулаторния пакет **3**.

Проверка на състоянието на акумулаторната батерия

- ◆ За проверка на състоянието на акумулаторната батерия натиснете бутона за състоянието на акумулаторната батерия **4** (вж. също основната фигура). Състоянието респ. остатъчната мощност се показва от индикаторните светодиоди на акумулаторната батерия **5** както следва:
 - ◆ ЧЕРВЕН/ОРАНЖЕВ/ЗЕЛЕН = максимално зареждане
 - ЧЕРВЕН/ОРАНЖЕВ = средно зареждане
 - ЧЕРВЕН = слабо зареждане – заредете акумулаторната батерия

Монтаж на защитния кожух с бързодействащ заключващ механизъм

⚠ ПРЕДУПРЕЖДЕНИЕ! ОПАСНОСТ ОТ НАРАНЯВАНЕ

- ▶ Преди всякакви работи по уреда изключвайте уреда и изваждайте акумулаторната батерия.

⚠ ОПАСНОСТ ОТ НАРАНЯВАНЕ

- ▶ Използвайте ъглошлайфа винаги със защитния кожух **8**. Защитният кожух трябва да е поставен стабилно на ъглошлайфа. Нагласете го така, че да се постига максимална степен на безопасност, т.е. възможно най-малката част на шлифовъчното тяло да сочи открито към оператора. Защитният кожух **8** трябва да предпазва оператора от отломки и случаен контакт с шлифовъчното тяло.

⚠ ОПАСНОСТ ОТ НАРАНЯВАНЕ

- ▶ Обърнете внимание, че защитният кожух **8** трябва да се монтира минимум под същия ъгъл, като този, под който се монтира допълнителната ръкохватка **7** (вж. фиг. Б). В противен случай е възможно да се нараните с диска за грубо обработване респ. отрезния диск.
- ◆ Отворете затегателната ръчка **11**.
- ◆ Поставете защитния кожух **8** с кодиращия зъб **12** в кодиращия канал **20**.
- ◆ Завъртете защитния кожух **8** в необходимото положение (работно положение). Затворената страна на защитния кожух **8** трябва винаги да сочи към оператора.
- ◆ Затворете затегателната ръчка **11**, за да затегнете защитния кожух **8**. Ако е необходимо, силата на затягане на заключващия механизъм може да се промени чрез разхлабване или затягане на регулиращата гайка **13**. Уверете се, че защитният кожух **8** стои стабилно на шийката на вретеното.

Монтаж на допълнителната ръкохватка

⚠ ПОВИШЕНО ВНИМАНИЕ!

- ▶ С оглед на безопасността този уред трябва да се използва само с допълнителната ръкохватка **7**. В противен случай могат да последват наранявания. В зависимост от начина на работа допълнителната ръкохватка **7** може да се завинти отляво, отдясно или отгоре на главата на уреда.

Монтаж/Смяна на диска за грубо обработване/отрезния диск

При смяна на отрезни дискове/дискове за грубо обработване винаги носете защитни ръкавици.

Спазвайте размерите на дисковете за грубо обработване и отрезните дискове. Диаметърът на отворите трябва да съответства без хлабина на опорния фланец **19**. Не използвайте преходни муфи или адаптери.

УКАЗАНИЕ

- ▶ Непременно използвайте само чисти дискове.
- Използвайте само шлифовъчни инструменти, чиято допустима честота на въртене е минимум колкото честотата на въртене на празен ход на уреда.
- **ОПАСНОСТ ОТ НАРАНЯВАНЕ!** Натискайте бутона за фиксиране на вретеното **9** само при спряло опорно вретено **18**.
- ◆ Натиснете бутона за фиксиране на вретеното **9**, за да блокирате редуктора.
- ◆ Развийте затегателната гайка **17** с помощта на монтажния ключ с два отвора **21** (вж. фиг. Г).
- ◆ Поставете диска за грубо обработване или отрезния диск със страната с надписа към уреда върху опорния фланец **19**.
- ◆ След това поставете отново затегателната гайка **17** с релефната страна нагоре върху опорното вретено **18**.

При тънки шлифовъчни дискове (вж. фигура 1):

- ◆ Опорният ръб на затегателната гайка **17** сочи нагоре, за да е възможно безопасно затягане на тънък шлифовъчен диск.

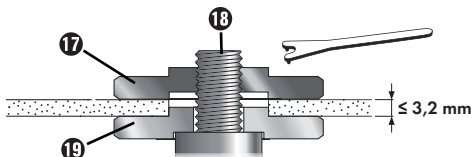

Фиг. 1

- ◆ Натиснете бутона за фиксиране на вретеното ⑨, за да блокирате редуктора.
- ◆ Затегнете отново затегателната гайка 17 с монтажния ключ с два отвора 21.

При дебели шлифовъчни дискове (вж. фигура 2):

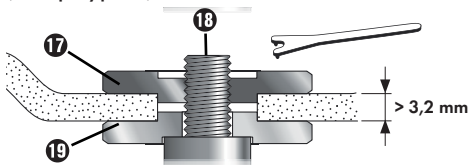

Фиг. 2

- Опорният ръб на затегателната гайка 17 сочи надолу, за да е възможно безопасно поставяне на шлифовъчния диск на опорното вретено 18.
- ◆ Фиксирайте опорното вретено 18.
 - ◆ Затегнете по посока на часовниковата стрелка затегателната гайка 17 с монтажния ключ с два отвора 21.

УКАЗАНИЕ

- ▶ Ако след смяната дискът се върти неравномерно или вибрира, този диск трябва да се смени незабавно.
- ◆ С оглед на безопасността, след смяна на диска оставете уреда да работи в продължение на 60 секунди с максимална честота на въртене. Внимавайте за необичайни шумове и образуване на искри.
- ◆ Проверете дали всички закрепващи части са монтирани правилно.
- ◆ Внимавайте стрелката за посоката на въртене (ако има такава) върху отрезните дискове или дисковете за грубо обработване (включително диамантени отрезни дискове) да съвпада с посоката на въртене на уреда (стрелка за посоката на въртене върху главата на уреда).

Пускане в експлоатация

Включване/Изключване

Преди употреба проверете дали закрепващите елементи на използвания инструмент са поставени правилно.

УКАЗАНИЕ

- ▶ Винаги включвайте ъглошлайфа непосредствено преди контакт с материала и едва тогава прокарвайте уреда по повърхността на детайла.

Включване:

- ◆ Натиснете превключвателя за включване/изключване 1 първо надясно, за да го плъзнете след това напред.

Изключване:

- ◆ Отпуснете отново превключвателя за включване/изключване 1.

Включване на непрекъснат режим на работа:

- ◆ Натиснете превключвателя за включване/изключване 1 първо надясно, за да го плъзнете след това напред. След това натиснете превключвателя за включване/изключване 1 допълнително напред, за да се фиксира.

Изключване на непрекъснат режим на работа:

- ◆ Натиснете превключвателя за включване/изключване 1 отзад надолу и след това го отпуснете.

Настройка на честотата на въртене

С регулатора за настройка на честотата на въртене 6 можете да изберете предварително честотата на въртене:

(1 = по-ниска честота на въртене, 6 = по-висока честота на въртене).

Препоръчваме да я определите на практика чрез тестове.

Честотата на въртене може да се променя и по време на работа.

Техническо обслужване и почистване



ПРЕДУПРЕЖДЕНИЕ! ОПАСНОСТ ОТ НАРАНЯВАНЕ! Преди всякакви работи по уреда изключвайте уреда и изваждайте акумулаторната батерия.

Акумулаторният ъглошлайф не се нуждае от поддръжка.

- За почистване на уреда не използвайте остри предмети. Не допускайте проникване на течности във вътрешността на уреда. В противен случай уредът може да се повреди.
- Почиствайте уреда редовно, най-добре винаги непосредствено след приключване на работата.
- Почиствайте корпуса със суха кърпа – в никакъв случай не използвайте бензин, разтворители или почистващи препарати, които разяждат пластмасата.
- За основно почистване на уреда е необходима прахосмукачка.
- Вентилационните отвори трябва винаги да са свободни.
- Отстранете полепналия шлифовъчен прах с четка.

УКАЗАНИЕ

- ▶ Непосочени резервни части (като напр. въгленови четки, превключватели) можете да поръчате чрез горещата линия на нашия сервиз.

Предаване за отпадъци



Опаковката е произведена от екологични материали. Тя може да се изхвърля в местните контейнери за отпадъци за рециклиране.



Не изхвърляйте електрически инструменти заедно с битовите отпадъци!

Съгласно европейската директива 2012/19/EU излезлите от употреба електрически инструменти трябва да се събират разделно и да се предават за рециклиране съобразно екологичните изисквания.



Не изхвърляйте акумулаторни батерии с битовите отпадъци!

Извадете акумулаторните батерии от уреда преди предаването му за отпадъци.

Дефектни или употребявани акумулаторни батерии трябва да се рециклират съгласно Директивата 2006/66/ЕС. Връщайте акумулаторния пакет и/или уреда в предлагащите тази услуга събирателни пунктове.

Осведомете се от съответните общински или градски власти относно възможностите за предаване за отпадъци на излезли от употреба електрически инструменти/акумулаторни пакети.



Вземете под внимание обозначението върху различните опаковъчни материали и при необходимост ги събирайте разделно. Опаковъчните материали са обозначени със съкращения (b) и цифри (a) със следното значение:
 1 – 7: пластмаси,
 20 – 22: хартия и картон,,
 80 – 98: композитни материали



Относно възможностите за отстраняване на излезлия от употреба продукт като отпадък се информирайте от Вашата общинска или градска управа.

Гаранция

Уважаеми клиенти,

за този уред получавате 3 години гаранция от датата на покупката. В случай на несъответствие на продукта с договора за продажба Вие имате законно право да предявите рекламация пред продавача на продукта при условията и в сроковете, определени в чл. 112-115* от Закона за защита на потребителите. Вашите права, произтичащи от посочените разпоредби, не се ограничават от нашата по-долу представена търговска гаранция и независимо от нея продавачът на продукта отговаря за липсата на съответствие на потребителската стока с договора за продажба съгласно Закона за защита на потребителите.

Гаранционни условия

Гаранционният срок започва да тече от датата на покупката. Пазете добре

оригиналната касова бележка. Този документ е необходим като доказателство за покупката. Ако в рамките на три години от датата на закупуване на този продукт се появи дефект на материала или производствен дефект, продуктът ще бъде безплатно ремонтиран или заменен – по наш избор. Гаранцията предполага в рамките на тригодишния гаранционен срок да се представят дефектният уред и касовата бележка (касовият бон) и писмено да се обясни в какво се състои дефектът и кога е възникнал. Ако дефектът е покрит от нашата гаранция, Вие ще получите обратно ремонтирания или нов продукт. С ремонта или смяната на продукта не започва да тече нов гаранционен срок.

Гаранционен срок и законови претенции при дефекти

Гаранционната услуга не удължава гаранционния срок. Това важи също и за сменените и ремонтирани части. За евентуално наличните повреди и дефекти още при покупката трябва да се съобщи веднага след разопаковането. Евентуалните ремонти след изтичане на гаранционния срок са срещу заплащане.

Обхват на гаранцията

Уредът е произведен грижливо според строгите изисквания за качество и добросъвестно изпитан преди доставка. Гаранцията важи за дефекти на материала или производствени дефекти. Гаранцията не обхваща частите на продукта, които подлежат на нормално износване, поради което могат да бъдат разглеждани като бързо износващи се части (например филтри или приставки) или повредите на чупливи части (например прекъсвачи, батерии или такива произведени от стъкло). Гаранцията отпада, ако уредът е повреден поради неправилно използване или в резултат на неосъществяване на техническа поддръжка. За правилната употреба на продукта трябва точно да се спазват всички указания в упътването за обслужване.

Предназначение и действия, които не се препоръчват от упътването за експлоатация или за които то предупреждава, трябва задължително да се избягват. Продуктът е предназначен само за частна, а не за стопанска употреба. При злоупотреба и неправилно третиране, употреба на сила и при интервенции, които не са извършени от клона на нашия оторизиран сервис, гаранцията отпада.

Процедура при гаранционен случай

За да се гарантира бърза обработка на Вашия случай, следвайте следните указания:

- За всички запитвания подгответе касовата бележка и идентификационния номер (IAN 290849) като доказателство за покупката.
- Вземете артикулния номер от фабричната табелка.
- При възникване на функционални или други дефекти първо се свържете по телефона или чрез имейл с долупосочения сервисен отдел. След това ще получите допълнителна информация за уреждането на Вашата рекламация.

- След съгласуване с нашия сервиз можете да изпратите дефектния продукт на посочения Ви адрес на сервиза безплатно за Вас, като приложите касовата бележка (касовия бон) и посочите в какво се състои дефектът и кога е възникнал. За да се избегнат проблеми с приемането и допълнителни разходи, задължително използвайте само адреса, който Ви е посочен. Осигурете изпращането да не е като експресен товар или като друг специален товар. Изпратете уреда заедно с всички принадлежности, доставени при покупката, и осигурете достатъчно сигурна транспортна опаковка.

Ремонтен сервиз / извънгаранционно обслужване

Ремонти извън гаранцията можете да възложите на клона на нашия сервиз срещу заплащане. Той с удоволствие ще Ви направи предварителна калкулация. Можем да обработваме само уреди, които са достатъчно опаковани и изпратени с платени транспортни разходи.

Внимание: Изпратете Вашия уред на клона на нашия сервиз почистен и с указание за дефекта. Уредите, изпратени с неплатени транспортни разходи – с наложен платеж, като експресен или друг специален товар – не се приемат.

- Ние ще извършим безплатно изхвърлянето на изпратените от Вас дефектни уреди..

УКАЗАНИЕ

- ▶ При инструментите Parkside и Florabest моля изпращайте единствено дефектния артикул без принадлежностите (напр. акумулаторна батерия, куфар за съхранение, монтажни инструменти и др.).

Сервизно обслужване

BG България
Тел.: 00800 111 4920
Е-мейл: kompernass@idl.bg

IAN 290849

Вносител

Моля, обърнете внимание, че следващият адрес не е адрес на сервиза. Първо се свържете с горепосочения сервизен център.

KOMPERNASS HANDELS GMBH
BURGSTRASSE 21
DE-44867 BOCHUM
ГЕРМАНИЯ
www.kompernass.com

* Чл. 112.

(1) При несъответствие на потребителската стока с договора за продажба потребителята има право да предяви рекламация, като поиска от продавача да приведе стоката в съответствие с договора за продажба. В този случай потребителят може да избира между извършване на ремонт на стоката или замяната ѝ с нова, освен ако това е невъзможно или избраният от него начин за обезщетение е непропорционален в сравнение с другия.

(2) Смята се, че даден начин за обезщетяване на потребителя е непропорционален, ако неговото използване налага разходи на продавача, които в сравнение с другия начин на обезщетяване са неразумни, като се вземат предвид:

1. стойността на потребителската стока, ако нямаше липса на несъответствие;
2. значимостта на несъответствието;
3. възможността да се предложи на потребителя друг начин на обезщетяване, който не е свързан със значителни неудобства за него.

Чл. 113.

(1) Когато потребителската стока не съответства на договора за продажба, продавачът е длъжен да я приведе в съответствие с договора за продажба.

- (2) Привеждането на потребителската стока в съответствие с договора за продажба трябва да се извърши в рамките на един месец, считано от предявяването на рекламацията от потребителя.
- (3) След изтичането на срока по ал. 2 потребителят има право да развали договора и да му бъде възстановена заплатената сума или да иска намаляване на цената на потребителската стока съгласно чл. 114.
- (4) Привеждането на потребителската стока в съответствие с договора за продажба е безплатно за потребителя. Той не дължи разходи за експедиране на потребителската стока или за материали и труд, свързани с ремонта ѝ, и не трябва да понася значителни неудобства.
- (5) Потребителят може да иска и обезщетение за претърпението вследствие на несъответствието вреди.

Чл. 114.

- (1) При несъответствие на потребителската стока с договора за продажба и когато потребителят не е удовлетворен от решаването на рекламацията по чл. 113, той има право на избор между една от следните възможности: 1. разваляне на договора и възстановяване на заплатената от него сума; 2. намаляване на цената.
- (2) Потребителят не може да претендира за възстановяване на заплатената сума или за намаляване цената на стоката, когато търговецът се съгласи да бъде извършена замяна на потребителската стока с нова или да се поправи стоката в рамките на един месец от предявяване на рекламацията от потребителя.

- (3) Търговецът е длъжен да удовлетвори искане за разваляне на договора и да възстанови заплатената от потребителя сума, когато след като е удовлетворил три рекламации на потребителя чрез извършване на ремонт на една и съща стока, в рамките на срока на гаранцията по чл. 115, е налице следваща поява на несъответствие на стоката с договора за продажба. (4) (Предишна ал. 3 - ДВ, бр. 61 от 2014 г., в сила от 25.07.2014 г.) Потребителят не може да претендира за разваляне на договора, ако несъответствието на потребителската стока с договора е незначително.

Чл. 115.

- (1) Потребителят може да упражни правото си по този раздел в срок до две години, считано от доставянето на потребителската стока.
- (2) Срокът по ал. 1 спира да тече през времето, необходимо за поправката или замяната на потребителската стока или за постигане на споразумение между продавача и потребителя за решаване на спора.
- (3) Упражняването на правото на потребителя по ал. 1 не е обвързано с никакъв друг срок за предявяване на иск, различен от срока по ал. 1.

Превод на оригиналната декларация за съответствие

Ние, KOMPERNASS HANDELS GMBH, отговорник за документацията: г-н Семи Угузлу, BURGSTR. 21, DE - 44867 BOCHUM, ГЕРМАНИЯ, декларираме, че този продукт съответства на следните стандарти, нормативни документи и директиви на ЕО:

Директива относно машините
(2006/42/EC)

Директива на ЕО за оборудване с ниско напрежение
(2014/35/EU)

Електромагнитна съвместимост
(2014/30/EU)

Директива относно ограничението за употребата на определени опасни вещества в електрическото и електронното оборудване (EEO)
(2011/65/EU)*

*Издаването на тази декларация за съответствие е на собствена отговорност на производителя. Гореописаният предмет на Декларацията отговаря на разпоредбите на Директивата 2011/65/EU на Европейския парламент и на Съвета от 8 юни 2011 г. относно ограничението за употребата на определени опасни вещества в електрическото и електронното оборудване.

Приложени хармонизирани стандарти:

EN 60745-1:2009+A11

EN 60745-2-3:2011+A2+A11+A12+A13

EN 55014-1:2006+A1+A2

EN 55014-2:2015

EN 61000-3-2:2014

EN 61000-3-3:2013

EN 60335-2-29:2004+A2

EN 60335-1:2012+A11

EN 62233:2008

EN 50581:2012

Типово обозначение на машината:

Акумулаторен зглошлайф PWSA 20-Li B2

Година на производство: 01-2018

Сериен номер: IAN 290849

Бохум, 12.01.2018 г.



Семи Угузлу

- Мениджър качество -

Запазено право на технически изменения с цел усъвършенстване.

Поръчка на резервна акумулаторна батерия

Можете да поръчате резервна акумулаторна батерия за вашия уред чрез интернет на уебсайт www.kompernass.com или по телефона.

Цената на резервната акумулаторна батерия (PAP 20 A3) е 27,99 €, с включени ДДС и разходи за доставка. Поради ограниченото количество запас този артикул може да бъде разпродаден в рамките на кратко време.



Онлайн поръчка

За поръчка на резервна акумулаторна батерия чрез магазина за принадлежности:

- От вашия интернет браузър извикайте страницата www.kompernass.com.
- Кликнете горе вляво върху съответния флаг, за да изберете желаната страна и езика.
- Сега кликнете върху „Parkside“ при марките и след това изберете съответния уред, за да изберете подходящата резервна акумулаторна батерия.
- След като поставите резервната акумулаторна батерия в потребителската кошница, кликнете върху бутона „Каса“ и следвайте указанията на екрана, за да приключите процедурата по поръчката.

УКАЗАНИЕ

- ▶ В някои страни поръчката на резервни части не може да се извърши онлайн. В такъв случай се свържете с горещата линия на сервиза.
- Офертата е ограничена до една акумулаторна батерия за клиент/уред, както и за срок от два месеца след изтичане на периода на офертата. След това резервната акумулаторна батерия може да се поръча като резервна част при други условия.

Поръчка по телефона

- BG България
 Тел.: 00800 111 4920
 Е-мейл: kompernass@lidl.bg

За да се гарантира бърза обработка на вашата поръчка, при всякакви запитвания имайте готовност да съобщите артикулния номер (напр. IAN 290849) на уреда. Артикулният номер е посочен на фабричната табелка или на заглавния лист на това ръководство.

Inhaltsverzeichnis

Einleitung	42
Bestimmungsgemäßer Gebrauch	42
Ausstattung	42
Lieferumfang	43
Technische Daten	43
Allgemeine Sicherheitshinweise für Elektrowerkzeuge	44
1. Arbeitsplatz-Sicherheit	44
2. Elektrische Sicherheit	44
3. Sicherheit von Personen	44
4. Verwendung und Behandlung des Elektrowerkzeugs	45
5. Verwendung und Behandlung des Akkuwerkzeugs	45
6. Service	46
Sicherheitshinweise für alle Anwendungen	46
Rückschlag und entsprechende Sicherheitshinweise	47
Besondere Sicherheitshinweise zum Schleifen und Trennschleifen	48
Weitere besondere Sicherheitshinweise zum Trennschleifen	48
Sicherheitshinweise für Ladegeräte	49
Zulässiges Zubehör	50
Aufbewahrung und Handhabung der empfohlenen Einsatzwerkzeuge	50
Arbeitshinweise	51
Vor der Inbetriebnahme	52
Akku-Pack laden (siehe Abb. A)	52
Akku-Pack in das Gerät einsetzen / entnehmen	52
Akkuzustand prüfen	52
Schutzhaube mit Schnellverschluss montieren	52
Zusatz-Handgriff montieren	53
Schrupp- / Trennscheibe montieren / wechseln	53
Inbetriebnahme	54
Ein-/ ausschalten	54
Drehzahl einstellen	54
Wartung und Reinigung	54
Entsorgung	55
Garantie der Kompernaß Handels GmbH	55
Service	56
Importeur	56
Original-Konformitätserklärung	57
Ersatz-Akku Bestellung	58
Online-Bestellung	58
Telefonische Bestellung	58

AKKU-WINKELSCHLEIFER PWSA 20-Li B2







Einleitung

Wir beglückwünschen Sie zum Kauf Ihres neuen Gerätes. Sie haben sich damit für ein hochwertiges Produkt entschieden. Die Bedienungsanleitung ist Teil dieses Produkts. Sie enthält wichtige Hinweise für Sicherheit, Gebrauch und Entsorgung. Machen Sie sich vor der Benutzung des Produkts mit allen Bedien- und Sicherheitshinweisen vertraut. Benutzen Sie das Produkt nur wie beschrieben und für die angegebenen Einsatzbereiche. Händigen Sie alle Unterlagen bei Weitergabe des Produkts an Dritte mit aus.

Bestimmungsgemäßer Gebrauch

Das Gerät ist zum Trennen, Schruppen und Bürsten von Metall, Beton oder Fliesen ohne Verwendung von Wasser geeignet. Jede andere Verwendung oder Veränderung des Gerätes gilt als nicht bestimmungsgemäß und birgt erhebliche Unfallgefahren. Für aus bestimmungswidriger Verwendung entstandene Schäden übernehmen wir keine Haftung. Das Gerät ist nicht für den gewerblichen Einsatz bestimmt.

Erklärung der Symbole:

	Lesen Sie die Original-Betriebsanleitung und die Sicherheitshinweise vor der Inbetriebnahme.
	Die Verwendung von beschädigten Trenn- oder Schruppscheiben ist gefährlich und kann zu schwerwiegenden Verletzungen führen!
	Durchmesser der Scheibe
	Akku-Winkelschleifer
	Schutzbrille tragen!
	Gehörschutz tragen!

	Sicherheitsschuhe tragen!
	Schutzhandschuhe tragen!
	Staubschutzmaske tragen!
	Nicht zulässig für Nassschleifen
	Nicht zulässig für Seitenschleifen
	Vorgesehen für Metallschleifen

Ausstattung

- ① EIN-/AUS-Schalter
- ② Taste zur Entriegelung des Akku-Packs
- ③ Akku-Pack *
- ④ Taste Akkuzustand
- ⑤ Akku-Display-LED
- ⑥ Stellrad für die Drehzahlvorwahl
- ⑦ Zusatz-Handgriff
- ⑧ Schutzhaube
- ⑨ Spindel-Arretiertaste
- ⑩ Gewinde (3 x) für Zusatz-Handgriff
- ⑪ Spannhebel
- ⑫ Codiernase
- ⑬ Justiermutter
- ⑭ Schnell-Ladegerät (siehe Abb. A) *
- ⑮ Rote Ladekontroll-LED (siehe Abb. A)
- ⑯ Grüne Ladekontroll-LED (siehe Abb. A)
- ⑰ Spannmutter (siehe Abb. C)
- ⑱ Aufnahmespindel (siehe Abb. C)
- ⑲ Aufnahmeflansch (siehe Abb. C)
- ⑳ Codiernut (siehe Abb. C)
- ㉑ Zweiloch-Montage-Schlüssel (siehe Abb. D)

Lieferumfang

- 1 Akku-Winkelschleifer PWSA 20-Li B2
- 1 Zusatz-Handgriff
- 1 Schutzhaube (vormontiert)
- 1 Zweiloch-Montage-Schlüssel
- 1 Trennscheibe (vormontiert)
- 1 Betriebsanleitung

Technische Daten

Akku-Winkelschleifer: PWSA 20-Li B2

Bemessungsspannung: 20 V \equiv (Gleichstrom)

Bemessungsdrehzahl: n 2500 - 10000 min⁻¹

Scheibenmaß: Ø 115 mm

Gewindemaß: M14

Akku-Pack: PAP 20 A3*

Typ: LITHIUM-IONEN

Bemessungsspannung: 20 V \equiv (Gleichstrom)

Kapazität: 4 Ah

Zellen: 10

Akku-Schnellladegerät: PLG 20 A2*

EINGANG / Input:

Bemessungsspannung: 230 - 240 V \sim , 50 Hz
(Wechselstrom)

Bemessungsaufnahme: 85 W

Sicherung (innen): 3,15 A

AUSGANG / Output:

Bemessungsspannung: 21,5 V \equiv (Gleichstrom)

Bemessungsstrom: 3,5 A

Ladedauer: ca. 80 min

Schutzklasse: II/ (Doppelisolierung)

*AKKU UND LADEGERÄT SIND NICHT IM LIEFERUMFANG ENTHALTEN

Geräusch- und Vibrationsinformationen:

Messwert für Geräusch ermittelt entsprechend EN 60745. Der A-bewertete Geräuschpegel des Elektrowerkzeugs beträgt typischerweise:

Geräuschemissionswert:

Schalldruckpegel: $L_{PA} = 84$ dB (A)

Unsicherheit: $K = 3$ dB

Schallleistungspegel: $L_{WA} = 95$ dB (A)

Unsicherheit: $K = 3$ dB

Gehörschutz tragen!

Schwingungsgesamtwert:

Oberflächenschleifen Hauptgriff: $a_{h,AG} = 1,83$ m/s²

Unsicherheit: $K = 1,5$ m/s²

Oberflächenschleifen

Zusatz-Handgriff: $a_{h,AG} = 1,224$ m/s²

Unsicherheit: $K = 1,5$ m/s²

HINWEIS

- ▶ Der in diesen Anweisungen angegebene Schwingungspegel ist entsprechend einem genormten Messverfahren gemessen worden und kann für den Gerätevergleich verwendet werden. Der angegebene Schwingungsemissionswert kann auch zu einer einleitenden Einschätzung der Aussetzung verwendet werden.

WARNUNG!

- ▶ Der Schwingungspegel wird sich entsprechend dem Einsatz des Elektrowerkzeugs verändern und kann in manchen Fällen über dem in diesen Anweisungen angegebenen Wert liegen. Die Schwingungsbelastung könnte unterschätzt werden, wenn das Elektrowerkzeug regelmäßig in solcher Weise verwendet wird. Versuchen Sie, die Belastung durch Vibraxionen so gering wie möglich zu halten. Beispielhafte Maßnahmen zur Verringerung der Vibrationsbelastung sind das Tragen von Handschuhen beim Gebrauch des Werkzeugs und die Begrenzung der Arbeitszeit. Dabei sind alle Anteile des Betriebszyklus zu berücksichtigen (beispielsweise Zeiten, in denen das Elektrowerkzeug abgeschaltet ist, und solche, in denen es zwar eingeschaltet ist, aber ohne Belastung läuft).



Allgemeine Sicherheitshinweise für Elektrowerkzeuge



⚠️ WARNUNG!

- ▶ Lesen Sie alle Sicherheitshinweise und Anweisungen. Versäumnisse bei der Einhaltung der Sicherheitshinweise und Anweisungen können elektrischen Schlag, Brand und/oder schwere Verletzungen verursachen.

Bewahren Sie alle Sicherheitshinweise und Anweisungen für die Zukunft auf.

Der in den Sicherheitshinweisen verwendete Begriff „Elektrowerkzeug“ bezieht sich auf netzbetriebene Elektrowerkzeuge (mit Netzkabel) und auf akkubetriebene Elektrowerkzeuge (ohne Netzkabel).

1. Arbeitsplatz-Sicherheit

- Halten Sie Ihren Arbeitsbereich sauber und gut beleuchtet. Unordnung und unbeleuchtete Arbeitsbereiche können zu Unfällen führen.
- Arbeiten Sie mit dem Elektrowerkzeug nicht in explosionsgefährdeter Umgebung, in der sich brennbare Flüssigkeiten, Gase oder Stäube befinden. Elektrowerkzeuge erzeugen Funken, die den Staub oder die Dämpfe entzünden können.
- Halten Sie Kinder und andere Personen während der Benutzung des Elektrowerkzeugs fern. Bei Ablenkung können Sie die Kontrolle über das Gerät verlieren.

2. Elektrische Sicherheit

- Der Anschlussstecker des Elektrowerkzeuges muss in die Steckdose passen. Der Stecker darf in keiner Weise verändert werden. Verwenden Sie keine Adapterstecker gemeinsam mit schutzgeerdeten Elektrowerkzeugen. Unveränderte Stecker und passende Steckdosen verringern das Risiko eines elektrischen Schlages.
- Vermeiden Sie Körperkontakt mit geerdeten Oberflächen, wie von Rohren, Heizungen, Herden und Kühlschränken. Es besteht ein erhöhtes Risiko durch elektrischen Schlag, wenn Ihr Körper geerdet ist.

- Halten Sie Elektrowerkzeuge von Regen oder Nässe fern. Das Eindringen von Wasser in ein Elektrogerät erhöht das Risiko eines elektrischen Schlages.
- Zweckentfremden Sie das Kabel nicht, um das Elektrowerkzeug zu tragen, aufzuhängen oder um den Stecker aus der Steckdose zu ziehen. Halten Sie das Kabel fern von Hitze, Öl, scharfen Kanten oder sich bewegenden Geräteteilen. Beschädigte oder verwickelte Kabel erhöhen das Risiko eines elektrischen Schlages.
- Wenn Sie mit einem Elektrowerkzeug im Freien arbeiten, verwenden Sie nur Verlängerungskabel, die auch für den Außenbereich geeignet sind. Die Anwendung eines für den Außenbereich geeigneten Verlängerungskabels verringert das Risiko eines elektrischen Schlages.
- Wenn der Betrieb des Elektrowerkzeuges in feuchter Umgebung nicht vermeidbar ist, verwenden Sie einen Fehlerstromschutzschalter. Der Einsatz eines Fehlerstromschutzschalters vermindert das Risiko eines elektrischen Schlages.

3. Sicherheit von Personen

- Seien Sie stets aufmerksam, achten Sie darauf, was Sie tun und gehen Sie mit Vernunft an die Arbeit mit einem Elektrowerkzeug. Benutzen Sie kein Elektrowerkzeug, wenn Sie müde sind oder unter dem Einfluss von Drogen, Alkohol oder Medikamenten stehen. Ein Moment der Unachtsamkeit beim Gebrauch des Elektrowerkzeuges kann zu ernsthaften Verletzungen führen.
- Tragen Sie persönliche Schutzausrüstung und immer eine Schutzbrille. Das Tragen persönlicher Schutzausrüstung wie Staubmaske, rutschfeste Sicherheitsschuhe, Schutzhelm oder Gehörschutz, je nach Art und Einsatz des Elektrowerkzeuges, verringert das Risiko von Verletzungen.
- Vermeiden Sie eine unbeabsichtigte Inbetriebnahme. Vergewissern Sie sich, dass das Elektrowerkzeug ausgeschaltet ist, bevor Sie es an die Stromversorgung und/oder den Akku anschließen, es aufnehmen oder tragen. Wenn Sie beim Tragen des Elektrowerkzeuges den Finger am Schalter haben oder das Gerät bereits eingeschaltet an die Stromversorgung anschließen, kann dies zu Unfällen führen.

- d) Entfernen Sie Einstellwerkzeuge oder Schraubenschlüssel, bevor Sie das Elektrowerkzeug einschalten. Ein Werkzeug oder Schlüssel, der sich in einem drehenden Geräteteil befindet, kann zu Verletzungen führen.
- e) Vermeiden Sie eine abnormale Körperhaltung. Sorgen Sie für einen sicheren Stand und halten Sie jederzeit das Gleichgewicht. Dadurch können Sie das Elektrowerkzeug in unerwarteten Situationen besser kontrollieren.
- f) Tragen Sie geeignete Kleidung. Tragen Sie keine weite Kleidung oder Schmuck. Halten Sie Haare, Kleidung und Handschuhe fern von sich bewegenden Teilen. Lockere Kleidung, Schmuck oder lange Haare können von sich bewegenden Teilen erfasst werden.
- g) Wenn Staubabsaug- und -auffangeinrichtungen montiert werden können, vergewissern Sie sich, dass diese angeschlossen sind und richtig verwendet werden. Die Verwendung einer Staubabsaugung kann Gefährdungen durch Staub verringern.

4. Verwendung und Behandlung des Elektrowerkzeugs

- a) Überlasten Sie das Gerät nicht. Verwenden Sie für Ihre Arbeit das dafür bestimmte Elektrowerkzeug. Mit dem passenden Elektrowerkzeug arbeiten Sie besser und sicherer im angegebenen Leistungsbereich.
- b) Benutzen Sie kein Elektrowerkzeug, dessen Schalter defekt ist. Ein Elektrowerkzeug, das sich nicht mehr ein- oder ausschalten lässt, ist gefährlich und muss repariert werden.
- c) Ziehen Sie den Stecker aus der Steckdose und/oder entfernen Sie den Akku, bevor Sie Geräteeinstellungen vornehmen, Zubehörteile wechseln oder das Gerät weglegen. Diese Vorsichtsmaßnahme verhindert den unbeabsichtigten Start des Elektrowerkzeuges.
- d) Bewahren Sie unbenutzte Elektrowerkzeuge außerhalb der Reichweite von Kindern auf. Lassen Sie Personen das Gerät nicht benutzen, die mit diesem nicht vertraut sind oder diese Anweisungen nicht gelesen haben. Elektrowerkzeuge sind gefährlich, wenn sie von unerfahrenen Personen benutzt werden.

- e) Pflegen Sie Elektrowerkzeuge mit Sorgfalt. Kontrollieren Sie, ob bewegliche Teile einwandfrei funktionieren und nicht klemmen, ob Teile gebrochen oder so beschädigt sind, dass die Funktion des Elektrowerkzeuges beeinträchtigt ist. Lassen Sie beschädigte Teile vor dem Einsatz des Gerätes reparieren. Viele Unfälle haben ihre Ursache in schlecht gewarteten Elektrowerkzeugen.
- f) Halten Sie Schneidwerkzeuge scharf und sauber. Sorgfältig gepflegte Schneidwerkzeuge mit scharfen Schneidkanten verklemmen sich weniger und sind leichter zu führen.
- g) Verwenden Sie Elektrowerkzeug, Zubehör, Einsatzwerkzeuge usw. entsprechend diesen Anweisungen. Berücksichtigen Sie dabei die Arbeitsbedingungen und die auszuführende Tätigkeit.
Der Gebrauch von Elektrowerkzeugen für andere als die vorgesehenen Anwendungen kann zu gefährlichen Situationen führen.

5. Verwendung und Behandlung des Akkwerkzeugs

- a) Laden Sie die Akkus nur in Ladegeräten auf, die vom Hersteller empfohlen werden. Für ein Ladegerät, das für eine bestimmte Art von Akku geeignet ist, besteht Brandgefahr, wenn es mit anderen Akkus verwendet wird.
- b) Verwenden Sie nur die dafür vorgesehenen Akkus in den Elektrowerkzeugen. Der Gebrauch von anderen Akkus kann zu Verletzungen und Brandgefahr führen.
- c) Halten Sie den nicht benutzten Akku fern von Büroklammern, Münzen, Schlüsseln, Nägeln, Schrauben oder anderen kleinen Metallgegenständen, die eine Überbrückung der Kontakte verursachen könnten. Ein Kurzschluss zwischen den Akkukontakten kann Verbrennungen oder Feuer zur Folge haben.
- d) Bei falscher Anwendung kann Flüssigkeit aus dem Akku austreten. Vermeiden Sie den Kontakt damit. Bei zufälligem Kontakt mit Wasser abspülen. Wenn die Flüssigkeit in die Augen kommt, nehmen Sie zusätzlich ärztliche Hilfe in Anspruch. Austretende Akkufflüssigkeit kann zu Hautreizungen oder Verbrennungen führen.



VORSICHT! EXPLOSIONSGEFAHR!
Laden Sie nicht aufladbare Batterien niemals auf.



Schützen Sie den Akku vor Hitze, z. B. auch vor dauernder Sonneneinstrahlung, Feuer, Wasser und Feuchtigkeit.



Es Besteht Explosionsgefahr.



6. Service

- a) Lassen Sie Ihr Elektrowerkzeug nur von qualifiziertem Fachpersonal und nur mit Original-Ersatzteilen reparieren. Damit wird sichergestellt, dass die Sicherheit des Elektrowerkzeugs erhalten bleibt.

Sicherheitshinweise für alle Anwendungen

Gemeinsame Sicherheitshinweise zum Schleifen und Trennschleifen:

- a) Dieses Elektrowerkzeug ist zu verwenden als Schleifer und Trennschleifmaschine. Beachten Sie alle Sicherheitshinweise, Anweisungen, Darstellungen und Daten, die Sie mit dem Gerät erhalten. Wenn Sie die folgenden Anweisungen nicht beachten, kann es zu elektrischem Schlag, Feuer und / oder schweren Verletzungen kommen.
- b) Dieses Elektrowerkzeug ist nicht geeignet zum Sandpapierschleifen, Arbeiten mit Drahtbürsten und Polieren. Verwendungen, für die das Elektrowerkzeug nicht vorgesehen ist, können Gefährdungen und Verletzungen verursachen.
- c) Verwenden Sie kein Zubehör, das vom Hersteller nicht speziell für dieses Elektrowerkzeug vorgesehen und empfohlen wurde. Nur weil Sie das Zubehör an Ihrem Elektrowerkzeug befestigen können, garantiert das keine sichere Verwendung.
- d) Die zulässige Drehzahl des Einsatzwerkzeugs muss mindestens so hoch sein wie die auf dem Elektrowerkzeug angegebene Höchstdrehzahl. Zubehör, das sich schneller als zulässig dreht, kann zerbrechen und umherfliegen.
- e) Außendurchmesser und Dicke des Einsatzwerkzeugs müssen den Maßangaben Ihres Elektrowerkzeugs entsprechen. Falsch bemessene Einsatzwerkzeuge können nicht ausreichend abgeschirmt oder kontrolliert werden.
- f) Einsatzwerkzeuge mit Gewindeeinsatz müssen genau auf das Gewinde der Schleifspindel passen. Bei Einsatzwerkzeugen, die mittels Flansch montiert werden, muss der Lochdurchmesser des Einsatzwerkzeugs zum Aufnahmedurchmesser des Flansches passen. Einsatzwerkzeuge, die nicht genau am Elektrowerkzeug befestigt werden, drehen sich ungleichmäßig, vibrieren sehr stark und können zum Verlust der Kontrolle führen.
- g) Verwenden Sie keine beschädigten Einsatzwerkzeuge. Kontrollieren Sie vor jeder Verwendung Einsatzwerkzeuge wie Schleifscheiben auf Absplitterungen und Risse, Schleifteller auf Risse, Verschleiß oder starke Abnutzung, Drahtbürsten auf lose oder gebrochene Drähte. Wenn das Elektrowerkzeug oder das Einsatzwerkzeug herunterfällt, überprüfen Sie, ob es beschädigt ist, oder verwenden Sie ein unbeschädigtes Einsatzwerkzeug. Wenn Sie das Einsatzwerkzeug kontrolliert und eingesetzt haben, halten Sie und in der Nähe befindliche Personen sich außerhalb der Ebene des rotierenden Einsatzwerkzeuges auf und lassen Sie das Gerät eine Minute lang mit Höchstdrehzahl laufen. Beschädigte Einsatzwerkzeuge brechen meist in der Testzeit.
- h) Tragen Sie persönliche Schutzausrüstung. Verwenden Sie je nach Anwendung Vollgesichtsschutz, Augenschutz oder Schutzbrille. Soweit angemessen, tragen Sie Staubmaske, Gehörschutz, Schutzhandschuhe oder Spezialschürze, die kleine Schleif- und Materialpartikel von Ihnen fernhalten. Die Augen sollen vor herumfliegenden Fremdkörpern geschützt werden, die bei verschiedenen Anwendungen entstehen. Staub- oder Atemschutzmaske müssen den bei der Anwendung entstehenden Staub filtern. Wenn Sie lange lautem Lärm ausgesetzt sind, können Sie einen Hörverlust erleiden.

- i) Achten Sie bei anderen Personen auf sicheren Abstand zu Ihrem Arbeitsbereich. Jeder, der den Arbeitsbereich betritt, muss persönliche Schutzausrüstung tragen. Bruchstücke des Werkstücks oder gebrochene Einsatzwerkzeuge können wegfliegen und Verletzungen auch außerhalb des direkten Arbeitsbereichs verursachen.
- j) Halten Sie das Elektrowerkzeug nur an den isolierten Griffflächen, wenn Sie Arbeiten ausführen, bei denen das Einsatzwerkzeug verborgene Stromleitungen treffen kann. Der Kontakt mit einer spannungsführenden Leitung kann auch metallene Geräteteile unter Spannung setzen und zu einem elektrischen Schlag führen.
- k) Halten Sie das Netzkabel von sich drehenden Einsatzwerkzeugen fern. Wenn Sie die Kontrolle über das Gerät verlieren, kann das Netzkabel durchtrennt oder erfasst werden und Ihre Hand oder Arm in das sich drehende Einsatzwerkzeug geraten.
- l) Legen Sie das Elektrowerkzeug niemals ab, bevor das Einsatzwerkzeug völlig zum Stillstand gekommen ist. Das sich drehende Einsatzwerkzeug kann in Kontakt mit der Ablagefläche geraten, wodurch Sie die Kontrolle über das Elektrowerkzeug verlieren können.
- m) Lassen Sie das Elektrowerkzeug nicht laufen, während Sie es tragen. Ihre Kleidung kann durch zufälligen Kontakt mit dem sich drehenden Einsatzwerkzeug erfasst werden und das Einsatzwerkzeug sich in Ihren Körper bohren.
- n) Reinigen Sie regelmäßig die Lüftungsschlitze Ihres Elektrowerkzeugs. Das Motorgebläse zieht Staub in das Gehäuse, und eine starke Ansammlung von Metallstaub kann elektrische Gefahren verursachen.
- o) Verwenden Sie das Elektrowerkzeug nicht in der Nähe brennbarer Materialien. Funken können diese Materialien entzünden.
- p) Verwenden Sie keine Einsatzwerkzeuge, die flüssige Kühlmittel erfordern. Die Verwendung von Wasser oder anderen flüssigen Kühlmitteln kann zu einem elektrischen Schlag führen.

Rückschlag und entsprechende Sicherheitshinweise

Rückschlag ist die plötzliche Reaktion infolge eines hakenden oder blockierten drehenden Einsatzwerkzeugs, wie Schleifscheibe, Schleifteller, Drahtbürste usw. Verhaken oder Blockieren führt zu einem abrupten Stopp des rotierenden Einsatzwerkzeugs. Dadurch wird ein unkontrolliertes Elektrowerkzeug gegen die Drehrichtung des Einsatzwerkzeugs an der Blockierstelle beschleunigt.

Wenn z.B. eine Schleifscheibe im Werkstück hakt oder blockiert, kann sich die Kante der Schleifscheibe, die in das Werkstück eintaucht, verfangen und dadurch die Schleifscheibe ausbrechen oder einen Rückschlag verursachen. Die Schleifscheibe bewegt sich dann auf die Bedienperson zu oder von ihr weg, je nach Drehrichtung der Scheibe an der Blockierstelle. Hierbei können Schleifscheiben auch brechen.

Ein Rückschlag ist die Folge eines falschen oder fehlerhaften Gebrauchs des Elektrowerkzeugs. Er kann durch geeignete Vorsichtsmaßnahmen, wie nachfolgend beschrieben, verhindert werden.

- a) Halten Sie das Elektrowerkzeug gut fest und bringen Sie Ihren Körper und Ihre Arme in eine Position, in der Sie die Rückschlagkräfte abfangen können. Verwenden Sie immer den Zusatzgriff, falls vorhanden, um die größtmögliche Kontrolle über Rückschlagkräfte oder Reaktionsmomente beim Hochlauf zu haben. Die Bedienperson kann durch geeignete Vorsichtsmaßnahmen die Rückschlag- und Reaktionskräfte beherrschen.
- b) Bringen Sie Ihre Hand nie in die Nähe sich drehender Einsatzwerkzeuge. Das Einsatzwerkzeug kann sich beim Rückschlag über Ihre Hand bewegen.
- c) Meiden Sie mit Ihrem Körper den Bereich, in den das Elektrowerkzeug bei einem Rückschlag bewegt wird. Der Rückschlag treibt das Elektrowerkzeug in die Richtung entgegengesetzt zur Bewegung der Schleifscheibe an der Blockierstelle.

- d) Arbeiten Sie besonders vorsichtig im Bereich von Ecken, scharfen Kanten usw. Verhindern Sie, dass Einsatzwerkzeuge vom Werkstück zurückprallen und verklemmen. Das rotierende Einsatzwerkzeug neigt bei Ecken, scharfen Kanten oder wenn es abprallt dazu, sich zu verklemmen. Dies verursacht einen Kontrollverlust oder Rückschlag.
- e) Verwenden Sie kein Ketten- oder gezähntes Sägeblatt. Solche Einsatzwerkzeuge verursachen häufig einen Rückschlag oder den Verlust der Kontrolle über das Elektrowerkzeug.

Besondere Sicherheitshinweise zum Schleifen und Trennschleifen

- a) Verwenden Sie ausschließlich die für Ihr Elektrowerkzeug zugelassenen Schleifkörper und die für diese Schleifkörper vorgesehene Schutzhaube. Schleifkörper, die nicht für das Elektrowerkzeug vorgesehen sind, können nicht ausreichend abgeschirmt werden und sind unsicher.
- b) Gekrüpfte Schleifscheiben müssen so montiert werden, dass ihre Schleiffläche nicht über der Ebene des Schutzhaubenrandes hervorsteht. Eine unsachgemäß montierte Schleifscheibe, die über die Ebene des Schutzhaubenrandes hinausragt, kann nicht ausreichend abgeschirmt werden.
- c) Die Schutzhaube muss sicher am Elektrowerkzeug angebracht und für ein Höchstmaß an Sicherheit so eingestellt sein, dass der kleinstmögliche Teil des Schleifkörpers offen zum Bediener zeigt. Die Schutzhaube hilft, die Bedienperson vor Bruchstücken, zufälligem Kontakt mit dem Schleifkörper sowie Funken, die Kleidung entzünden könnten, zu schützen.
- d) Schleifkörper dürfen nur für die empfohlenen Einsatzmöglichkeiten verwendet werden. Zum Beispiel: Schleifen Sie nie mit der Seitenfläche einer Trennscheibe. Trennscheiben sind zum Materialabtrag mit der Kante der Scheibe bestimmt. Seitliche Kraffeinwirkung auf diese Schleifkörper kann sie zerbrechen.
- e) Verwenden Sie immer unbeschädigte Spannflansche in der richtigen Größe und Form für die von Ihnen gewählte Schleifscheibe. Geeignete Flansche stützen die Schleifscheibe und verringern so die Gefahr eines Schleifscheibenbruchs. Flansche für Trennscheiben können sich von den Flanschen für andere Schleifscheiben unterscheiden.
- f) Verwenden Sie keine abgenutzten Schleifscheiben von größeren Elektrowerkzeugen. Schleifscheiben für größere Elektrowerkzeuge sind nicht für die höheren Drehzahlen von kleineren Elektrowerkzeugen ausgelegt und können brechen.

Weitere besondere Sicherheitshinweise zum Trennschleifen

- a) Vermeiden Sie ein Blockieren der Trennscheibe oder zu hohen Anpressdruck. Führen Sie keine übermäßig tiefen Schnitte aus. Eine Überlastung der Trennscheibe erhöht deren Beanspruchung und die Anfälligkeit zum Verankerten oder Blockieren und damit die Möglichkeit eines Rückschlags oder Schleifkörperbruchs.
- b) Meiden Sie den Bereich vor und hinter der rotierenden Trennscheibe. Wenn Sie die Trennscheibe im Werkstück von sich wegbewegen, kann im Falle eines Rückschlags das Elektrowerkzeug mit der sich drehenden Scheibe direkt auf Sie zugeschleudert werden.
- c) Falls die Trennscheibe verklemmt oder Sie die Arbeit unterbrechen, schalten Sie das Gerät aus und halten Sie es ruhig, bis die Scheibe zum Stillstand gekommen ist. Versuchen Sie nie, die noch laufende Trennscheibe aus dem Schnitt zu ziehen, sonst kann ein Rückschlag erfolgen. Ermitteln und beheben Sie die Ursache für das Verklemmen.
- d) Schalten Sie das Elektrowerkzeug nicht wieder ein, solange es sich im Werkstück befindet. Lassen Sie die Trennscheibe erst ihre volle Drehzahl erreichen, bevor Sie den Schnitt vorsichtig fortsetzen. Andernfalls kann die Scheibe verhaken, aus dem Werkstück springen oder einen Rückschlag verursachen.
- e) Stützen Sie Platten oder große Werkstücke ab, um das Risiko eines Rückschlags durch eine eingeklemmte Trennscheibe zu vermindern. Große Werkstücke können sich unter ihrem eigenen Gewicht durchbiegen. Das Werkstück muss auf beiden Seiten der Scheibe abgestützt werden, und zwar sowohl in der Nähe der Trennscheibe als auch an der Kante.
- f) Seien Sie besonders vorsichtig bei „Tauchschnitten“ in bestehende Wände oder andere nicht einsehbare Bereiche. Die eintauchende Trennscheibe kann beim Schneiden in Gas- oder Wasserleitungen, elektrische Leitungen oder andere Objekte einen Rückschlag verursachen.

Sicherheitshinweise für Ladegeräte

- Dieses Gerät kann von Kindern ab 8 Jahren und darüber sowie von Personen mit verringerten physischen, sensorischen oder mentalen Fähigkeiten oder Mangel an Erfahrung und Wissen benutzt werden, wenn sie beaufsichtigt oder bezüglich des sicheren Gebrauchs des Gerätes unterwiesen wurden und die daraus resultierenden Gefahren verstehen. Kinder dürfen nicht mit dem Gerät spielen. Reinigung und Benutzer-Wartung dürfen nicht von Kindern ohne Beaufsichtigung durchgeführt werden.
- Wenn die Netzanschlussleitung dieses Gerätes beschädigt wird, muss sie durch den Hersteller oder seinen Kundendienst oder eine ähnlich qualifizierte Person ersetzt werden, um Gefährdungen zu vermeiden.



Das Ladegerät ist nur für den Betrieb im Innenbereich geeignet.

WARNING!

- Wenn die Netzanschlussleitung dieses Gerätes beschädigt wird, muss sie durch den Hersteller oder seinen Kundendienst oder eine ähnlich qualifizierte Person ersetzt werden, um Gefährdungen zu vermeiden.

Zulässiges Zubehör

	Max. Durchmesser Ø (mm)	Max. Dicke (mm)	Gewindemaß (mm)	max. Drehzahl (min ⁻¹)	max. Umfangsgeschwindigkeit (m/s)	Werkzeug	Schutzhaube
Trennscheiben	115	3	M14	13300	80	Zweiloch-Montage-Schlüssel 21	Ja
Schruppscheiben	115	6	M14	13300	80	Zweiloch-Montage-Schlüssel 21	Ja

Aufbewahrung und Handhabung der empfohlenen Einsatzwerkzeuge

- Schleifwerkzeuge sind mit Vorsicht zu behandeln und zu transportieren.
- Schleifwerkzeuge sind so zu lagern, dass sie keinen mechanischen Beschädigungen oder Umwelteinflüssen (z. B. Feuchtigkeit) ausgesetzt sind.

Arbeitshinweise

HINWEIS

- Schleifkörper dürfen nur für die empfohlenen Einsatzmöglichkeiten verwendet werden. Andernfalls könnten sie zerbrechen, beschädigt werden und Verletzungen verursachen.

Schruppschleifen:



Verwenden Sie niemals Trennscheiben zum Schrumpfen!

- Bewegen Sie den Winkelschleifer mit mäßigem Druck über das Werkstück hin und her.
- Führen Sie bei weichem Material die Schrupscheibe in einem flachen Winkel über das Werkstück, bei hartem Material in einem etwas steileren Winkel.

Trennschleifen:

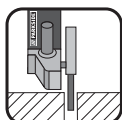

Verwenden Sie niemals Schrupscheiben zum Trennen!

- Verwenden Sie nur geprüfte faserstoffverstärkte Trenn- oder Schleifscheiben, die für eine Umfangsgeschwindigkeit von nicht weniger als 80 m / s zugelassen sind.

⚠ VORSICHT!

Das Schleifwerkzeug läuft nach dem Ausschalten nach. Bremsen Sie es nicht durch seitliches Gegendrücken ab.

- Sichern Sie das Werkstück. Benutzen Sie Spannvorrichtungen / Schraubstock, um das Werkstück festzuhalten. Es ist damit sicherer gehalten, als mit Ihrer Hand.
- Schalten Sie das Gerät vor dem Ablegen immer aus und warten Sie, bis das Gerät zum Stillstand gekommen ist.
- Verwenden Sie das Gerät nur für Trockenschnitt bzw. Trockenschliff.
- Der Zusatz-Handgriff **7** muss bei allen Arbeiten mit dem Gerät montiert sein.
- Asbesthaltiges Material darf nicht bearbeitet werden. Asbest gilt als krebserregend.



Tipp! So verhalten Sie sich richtig.

⚠ GEFAHR! FÜHREN SIE DAS GERÄT IMMER IM GEGENLAUF DURCH DAS WERKSTÜCK.

- Bei entgegengesetzter Richtung besteht die Gefahr eines Rückschlags. Das Gerät kann aus dem Schnitt gedrückt werden.
- Führen Sie das Gerät immer eingeschaltet gegen das Werkstück. Heben Sie das Gerät nach der Bearbeitung vom Werkstück ab und schalten Sie es erst dann aus.
- Halten Sie das Gerät während der Arbeit immer fest mit beiden Händen. Sorgen Sie für einen sicheren Stand.
- Für die beste Schleifwirkung bewegen Sie das Gerät gleichmäßig in einem Winkel von 15° bis 30° (zwischen Schleifscheibe und Werkstück) auf dem Werkstück hin und her.
- Beim Bearbeiten von schrägen Flächen darf das Gerät nicht mit großer Kraft auf das Werkstück gedrückt werden. Wenn die Drehzahl stark abfällt, müssen Sie die Andruckkraft reduzieren, um sicheres und effektives Arbeiten zu ermöglichen. Sollte das Gerät plötzlich vollkommen gebremst oder blockiert sein, muss das Gerät sofort ausgeschaltet werden.
- Trennen: Arbeiten Sie mit mäßigem Vorschub und verkanten Sie die Trennscheibe nicht.
- Schrump- und Trennscheiben werden beim Arbeiten sehr heiß – lassen Sie sie vor dem Berühren vollständig abkühlen.
- Verwenden Sie das Gerät niemals zweckentfremdet.
- Achten Sie immer darauf, dass das Gerät ausgeschaltet ist, bevor Sie den Akku in das Gerät stecken.
- Schalten Sie bei Gefahr sofort das Gerät aus und entfernen Sie den Akku. Sorgen Sie dafür, dass das Gerät leicht zugänglich und im Notfall problemlos erreichbar ist.

- Entfernen Sie bei Arbeitspausen, vor allen Arbeiten am Gerät und bei Nichtgebrauch immer den Akku. Das Gerät muss stets sauber, trocken und frei von Öl oder Schmierfetten sein.
- Seien Sie stets aufmerksam! Achten Sie immer darauf, was Sie tun, und gehen Sie stets mit Vernunft vor. Benutzen Sie das Gerät in keinem Fall, wenn Sie unkonzentriert sind oder sich unwohl fühlen.



⚠️ WARNUNG!

Tragen Sie immer eine Schutzbrille.



⚠️ WARNUNG!

Tragen Sie immer eine Staubschutzmaske.

Vor der Inbetriebnahme Akku-Pack laden (siehe Abb. A)

⚠️ VORSICHT!

- ▶ Ziehen Sie immer den Netzstecker, bevor Sie den Akku-Pack ③ aus dem Ladegerät nehmen bzw. einsetzen.
- Laden Sie den Akku-Pack ③ nie, wenn die Umgebungstemperatur unterhalb 10 °C oder oberhalb 40 °C liegt.
- ◆ Stecken Sie den Akku-Pack ③ in das Schnell-Ladegerät ⑭ (siehe Abb. A).
- ◆ Stecken Sie den Netzstecker in die Steckdose. Die Kontroll-LED ⑮ leuchtet rot.
- ◆ Die grüne Kontroll-LED ⑯ signalisiert Ihnen, dass der Ladevorgang abgeschlossen und der Akku-Pack ③ einsatzbereit ist.

⚠️ ACHTUNG!

- ◆ Sollte die rote Kontroll-LED ⑮ blinken, dann ist der Akku-Pack ③ überhitzt und kann nicht aufgeladen werden.
- ◆ Sollte die rote und grüne Kontroll-LED ⑮ ⑯ gemeinsam blinken, dann ist der Akku-Pack ③ defekt.
- ◆ Schalten Sie das Ladegerät zwischen aufeinanderfolgenden Ladevorgängen für mindestens 15 Minuten ab. Ziehen Sie dazu den Netzstecker.

Akku-Pack in das Gerät einsetzen / entnehmen

Akku-Pack einsetzen:

- ◆ Lassen Sie den Akku-Pack ③ in den Griff einrasten.

Akku-Pack entnehmen:

- ◆ Drücken Sie die Taste zur Entriegelung ② und entnehmen Sie den Akku-Pack ③.

Akkuzustand prüfen

- ◆ Drücken Sie zum Prüfen des Akkuzustands die Taste Akkuzustand ④ (siehe auch Hauptabbildung). Der Zustand bzw. die Restleistung wird in der Akku-Display-LED ⑤ wie folgt angezeigt:
- ◆ ROT / ORANGE / GRÜN = maximale Ladung
ROT / ORANGE = mittlere Ladung
ROT = schwache Ladung - Akku aufladen

Schutzhaube mit Schnellverschluss montieren

⚠️ WARNUNG! VERLETZUNGSGEFAHR

- ▶ Schalten Sie vor allen Arbeiten am Gerät das Gerät aus und entnehmen Sie den Akku.

⚠️ VERLETZUNGSGEFAHR

- ▶ Verwenden Sie den Winkelschleifer immer mit der Schutzhaube ⑧. Die Schutzhaube muss sicher am Winkelschleifer angebracht werden. Stellen Sie diese so ein, dass ein Höchstmaß an Sicherheit erreicht wird, d.h. der kleinstmögliche Teil des Schleifkörpers zeigt offen zur Bedienperson. Die Schutzhaube ⑧ soll die Bedienperson vor Bruchstücken und zufälligem Kontakt mit dem Schleifkörper schützen.

⚠ VERLETZUNGSGEFAHR

- ▶ Achten Sie darauf, dass die Schutzhaube **8** mindestens im gleichen Winkel wie der Zusatz-Handgriff **7** montiert wird (siehe Abb. B). Andernfalls können Sie sich an der Schrupp- bzw. Trennscheibe verletzen.
- ◆ Öffnen Sie den Spannhebel **11**.
- ◆ Setzen Sie die Schutzhaube **8** mit der Codier-nase **12** in die Codiernut **20**.
- ◆ Drehen Sie die Schutzhaube **8** in die erforderliche Stellung (Arbeitsposition). Die geschlossene Seite der Schutzhaube **8** muss stets zum Bediener zeigen.
- ◆ Schließen Sie den Spannhebel **11** zum Festklemmen der Schutzhaube **8**. Falls erforderlich, kann die Spannkraft des Verschlusses durch Lösen oder Anziehen der Justiermutter **13** verändert werden. Stellen Sie sicher, dass die Schutzhaube **8** fest auf dem Spindelhalss sitzt.

Zusatz-Handgriff montieren

⚠ VORSICHT!

- ▶ Aus Sicherheitsgründen darf dieses Gerät nur mit dem Zusatz-Handgriff **7** verwendet werden. Andernfalls können Verletzungen die Folge sein. Der Zusatz-Handgriff **7** kann je nach Arbeitsweise links, rechts oder oben am Gerätekopf eingeschraubt werden.

Schrupp- / Trennscheibe montieren / wechseln

Tragen Sie beim Wechseln von Trenn- / Schruppscheiben immer Schutzhand-schuhe.

Die Abmessungen der Schrupp- oder Trennschei-ben beachten. Der Lochdurchmesser muss ohne Spiel zum Aufnahmeﬂansch **19** passen. Keine Reduzierstücke oder Adapter verwenden.

HINWEIS

- ▶ Verwenden Sie unbedingt nur schmutzfreie Scheiben.

- Verwenden Sie nur Schleifwerkzeuge, deren zulässige Drehzahl mindestens so hoch ist wie die Leerlaufdrehzahl des Gerätes.
- **VERLETZUNGSGEFAHR!** Betätigen Sie die Spindel-Arretiertaste **9** nur bei stillstehender Aufnahmespindel **18**.
- ◆ Drücken Sie die Spindel-Arretiertaste **9** zum Blockieren des Getriebes.
- ◆ Lösen Sie die Spannmutter **17** mit Hilfe des Zweiloch-Montage-Schlüssels **21** (siehe Abb. D).
- ◆ Setzen Sie die Schrupp- oder Trennscheibe, mit der beschrifteten Seite zum Gerät, auf den Aufnahmeﬂansch **19**.
- ◆ Setzen Sie anschließend die Spannmutter **17**, mit der erhobenen Seite nach oben, wieder auf die Aufnahmespindel **18**.

Bei dünnen Schleifscheiben (siehe Abbildung 1):

- ◆ Der Bund der Spannmutter **17** zeigt nach oben, damit eine dünne Schleifscheibe sicher gespannt werden kann.



Abb. 1

- ◆ Drücken Sie die Spindel-Arretiertaste **9** zum Blockieren des Getriebes.
- ◆ Ziehen Sie die Spannmutter **17** mit dem Zweiloch-Montage-Schlüssel **21** wieder fest.

Bei dicken Schleifscheiben (siehe Abbildung 2):

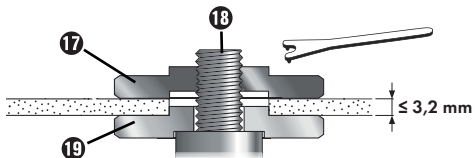

Abb. 2

- Der Bund der Spannmutter **17** zeigt nach unten, damit die Schleifscheibe sicher auf der Aufnahme-spindel **18** angebracht werden kann.

- ◆ Aufnahmespindel **18** arretieren.
- ◆ Die Spannmutter **17** mit dem Zweiloch-Montage-Schlüssel **21** im Uhrzeigersinn festziehen.

HINWEIS

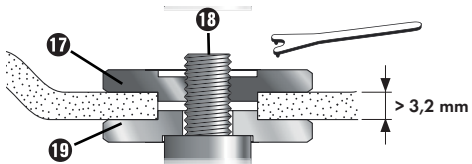
- ▶ Wenn die Scheibe nach dem Wechsel unruhig läuft oder schwingt, muss diese Scheibe sofort wieder ausgewechselt werden.
- ◆ Lassen Sie das Gerät nach einem Scheibenwechsel sicherheitshalber 60 Sekunden auf Höchstdrehzahl laufen. Achten Sie auf ungewöhnliche Geräusche und Funkenentwicklung.
- ◆ Überprüfen Sie, ob alle Befestigungsteile korrekt angebracht sind.
- ◆ Achten Sie darauf, dass der Drehrichtungspfeil (falls vorhanden) auf den Trenn-, oder Schruppscheiben (auch Diamant-Trennscheiben) und die Drehrichtung des Gerätes (Drehrichtungspfeil auf dem Gerätekopf) übereinstimmen.

Inbetriebnahme**Ein- / ausschalten**

Überprüfen Sie das eingesetzte Werkzeug vor Gebrauch, ob alle Befestigungsteile korrekt angebracht sind.

HINWEIS

- ▶ Schalten Sie den Winkelschleifer immer vor Materialkontakt ein und führen Sie das Gerät erst dann auf das Werkstück.

Einschalten:

- ◆ Drücken Sie den EIN- /AUS-Schalter **1** erst nach rechts, um ihn dann nach vorne zu schieben.

Ausschalten:

- ◆ Lassen Sie den EIN- /AUS-Schalter **1** wieder los.

Dauerbetrieb einschalten:

- ◆ Drücken Sie den EIN- /AUS-Schalter **1** erst nach rechts, um ihn dann nach vorne zu schieben. Drücken Sie den EIN- /AUS-Schalter **1** dann zusätzlich vorne herunter, bis er einrastet.

Dauerbetrieb ausschalten:

- ◆ Drücken Sie den EIN- /AUS-Schalter **1** hinten herunter und lassen ihn dann los.

Drehzahl einstellen

Mit dem Stellrad für die Drehzahlvorwahl **6** können Sie die Drehzahl vorwählen: (1 = geringere Drehzahl, 6 = größere Drehzahl).

Wir empfehlen Ihnen, sie durch praktische Tests zu ermitteln.

Die Drehzahl kann auch während des Betriebs verändert werden.

Wartung und Reinigung

WARNUNG! VERLETZUNGSGEFAHR!
Schalten Sie vor allen Arbeiten am Gerät das Gerät aus und entnehmen Sie den Akku.

Der Akku-Winkelschleifer ist wartungsfrei.

- Verwenden Sie keine scharfen Gegenstände zur Reinigung des Gerätes. Es dürfen keine Flüssigkeiten in das Innere des Gerätes gelangen. Andernfalls kann das Gerät beschädigt werden.
- Reinigen Sie das Gerät regelmäßig, am besten immer direkt nach Abschluss der Arbeit.
- Reinigen Sie das Gehäuse mit einem trockenen Tuch – verwenden Sie auf keinen Fall Benzin, Lösungsmittel oder Reiniger, die Kunststoff angreifen.
- Zur gründlichen Reinigung des Gerätes wird ein Staubsauger benötigt.
- Lüftungsöffnungen müssen immer frei sein.
- Entfernen Sie anhaftenden Schleifstaub mit einem Pinsel.

HINWEIS

- ▶ Nicht aufgeführte Ersatzteile (wie z. B. Kohlebürsten, Schalter) können Sie über unsere Service - Hotline bestellen.

Entsorgung



Die Verpackung besteht aus umweltfreundlichen Materialien. Sie kann in den örtlichen Recyclebehältern entsorgt werden.



Werfen Sie Elektrowerkzeuge nicht in den Hausmüll!

Gemäß Europäischer Richtlinie 2012/19/EU müssen verbrauchte Elektrowerkzeuge getrennt gesammelt und einer umweltgerechten Wiederverwertung zugeführt werden.



Werfen Sie Akkus nicht in den Hausmüll!

Entfernen Sie die Akkus vor der Entsorgung aus dem Gerät.

Defekte oder verbrauchte Akkus müssen gemäß Richtlinie 2006/66/EC recycelt werden. Geben Sie Akku-Pack und /oder das Gerät über die angebotenen Sammeleinrichtungen zurück.

Über Entsorgungsmöglichkeiten für ausgediente Elektrowerkzeuge / Akku-Pack informieren Sie sich bitte bei Ihrer Gemeinde- oder Stadtverwaltung.

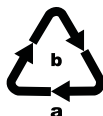

Entsorgen Sie die Verpackung umweltgerecht.

Beachten Sie die Kennzeichnung auf den verschiedenen Verpackungsmaterialien und trennen Sie diese gegebenenfalls gesondert. Die Verpackungsmaterialien sind gekennzeichnet mit Abkürzungen (b) und Ziffern (a) mit folgender Bedeutung:

1-7: Kunststoffe,

20-22: Papier und Pappe,

80-98: Verbundstoffe



Möglichkeiten zur Entsorgung des ausgedienten Produkts erfahren Sie bei Ihrer Gemeinde- oder Stadtverwaltung.

Garantie der Kompernaß Handels GmbH

Sehr geehrte Kundin, sehr geehrter Kunde,

Sie erhalten auf dieses Gerät 3 Jahre Garantie ab Kaufdatum. Im Falle von Mängeln dieses Produkts stehen Ihnen gegen den Verkäufer des Produkts gesetzliche Rechte zu. Diese gesetzlichen Rechte werden durch unsere im Folgenden dargestellte Garantie nicht eingeschränkt.

Garantiebedingungen

Die Garantiefrist beginnt mit dem Kaufdatum. Bitte bewahren Sie den Original-Kassenbon gut auf. Diese Unterlage wird als Nachweis für den Kauf benötigt.

Tritt innerhalb von drei Jahren ab dem Kaufdatum dieses Produkts ein Material- oder Fabrikationsfehler auf, wird das Produkt von uns – nach unserer Wahl – für Sie kostenlos repariert oder ersetzt. Diese Garantieleistung setzt voraus, dass innerhalb der Drei-Jahres-Frist das defekte Gerät und der Kaufbeleg (Kassenbon) vorgelegt und schriftlich kurz beschrieben wird, worin der Mangel besteht und wann er aufgetreten ist.

Wenn der Defekt von unserer Garantie gedeckt ist, erhalten Sie das reparierte oder ein neues Produkt zurück. Mit Reparatur oder Austausch des Produkts beginnt kein neuer Garantiezeitraum.

Garantiezeit und gesetzliche Mängelansprüche

Die Garantiezeit wird durch die Gewährleistung nicht verlängert. Dies gilt auch für ersetzte und reparierte Teile. Eventuell schon beim Kauf vorhandene Schäden und Mängel müssen sofort nach dem Auspacken gemeldet werden. Nach Ablauf der Garantiezeit anfallende Reparaturen sind kostenpflichtig.

Garantieumfang

Das Gerät wurde nach strengen Qualitätsrichtlinien sorgfältig produziert und vor Auslieferung gewissenhaft geprüft.

Die Garantieleistung gilt für Material- oder Fabrikationsfehler. Diese Garantie erstreckt sich nicht auf Produktteile, die normaler Abnutzung ausgesetzt sind und daher als Verschleißteile angesehen werden können oder für Beschädigungen an zerbrechlichen Teilen, z. B. Schalter, Akkus, Backformen oder Teile, die aus Glas gefertigt sind.

Diese Garantie verfällt, wenn das Produkt beschädigt, nicht sachgemäß benutzt oder gewartet wurde. Für eine sachgemäße Benutzung des Produkts sind alle in der Bedienungsanleitung aufgeführten Anweisungen genau einzuhalten. Verwendungszwecke und Handlungen, von denen in der Bedienungsanleitung abgeraten oder vor denen gewarnt wird, sind unbedingt zu vermeiden.

Das Produkt ist nur für den privaten und nicht für den gewerblichen Gebrauch bestimmt. Bei missbräuchlicher und unsachgemäßer Behandlung, Gewaltanwendung und bei Eingriffen, die nicht von unserer autorisierten Service-Niederlassung vorgenommen wurden, erlischt die Garantie.

Abwicklung im Garantiefall

Um eine schnelle Bearbeitung Ihres Anliegens zu gewährleisten, folgen Sie bitte den folgenden Hinweisen:

- Bitte halten Sie für alle Anfragen den Kassenbon und die Artikelnummer (z. B. IAN 12345) als Nachweis für den Kauf bereit.
- Die Artikelnummer entnehmen Sie bitte dem Typenschild, einer Gravur, auf dem Titelblatt Ihrer Anleitung (unten links) oder als Aufkleber auf der Rück- oder Unterseite.
- Sollten Funktionsfehler oder sonstige Mängel auftreten, kontaktieren Sie zunächst die nachfolgend benannte Serviceabteilung **telefonisch** oder per **E-Mail**.
- Ein als defekt erfasstes Produkt können Sie dann unter Beifügung des Kaufbelegs (Kassenbon) und der Angabe, worin der Mangel besteht und wann er aufgetreten ist, für Sie portofrei an die Ihnen mitgeteilte Serviceanschrift übersenden.

HINWEIS

- ▶ Bei Parkside und Florabest Werkzeugen senden Sie bitte ausschließlich den defekten Artikel ohne Zubehör (z. B. Akku, Aufbewahrungskoffer, Montagewerkzeuge, etc) ein.



Auf www.lidl-service.com können Sie diese und viele weitere Handbücher, Produktvideos und Software herunterladen.

Service

DE Service Deutschland

Tel.: 0800 5435 111 (Kostenfrei aus dem dt. Festnetz/Mobilfunknetz)
E-Mail: kompernass@lidl.de

AT Service Österreich

Tel.: 0820 201 222 (0,15 EUR/Min.)
E-Mail: kompernass@lidl.at

CH Service Schweiz

Tel.: 0842 665566 (0,08 CHF/Min., Mobilfunk max. 0,40 CHF/Min.)
E-Mail: kompernass@lidl.ch

IAN 290849

Importeur

Bitte beachten Sie, dass die folgende Anschrift keine Serviceanschrift ist. Kontaktieren Sie zunächst die benannte Servicestelle.

KOMPERNASS HANDELS GMBH
BURGSTRASSE 21
DE - 44867 BOCHUM
DEUTSCHLAND
www.kompernass.com

Original-Konformitätserklärung

Wir, KOMPERNASS HANDELS GMBH, Dokumentenverantwortlicher: Herr Semi Uguzlu, BURGSTR. 21, DE - 44867 BOCHUM, DEUTSCHLAND, erklären hiermit, dass dieses Produkt mit den folgenden Normen, normativen Dokumenten und EG-Richtlinien übereinstimmt:

**Maschinenrichtlinie
(2006 / 42 / EG)**

**EG-Niederspannungsrichtlinie
(2014 / 35 / EU)**

**Elektromagnetische Verträglichkeit
(2014 / 30 / EU)**

**RoHS Richtlinie
(2011 / 65 / EU)***

*Die alleinige Verantwortung für die Ausstellung dieser Konformitätserklärung trägt der Hersteller. Der oben beschriebene Gegenstand der Erklärung erfüllt die Vorschriften der Richtlinie 2011/65/EU des Europäischen Parlaments und des Rates vom 8. Juni 2011 zur Beschränkung der Verwendung bestimmter gefährlicher Stoffe in Elektro- und Elektronikgeräten.

Angewandte harmonisierte Normen:

EN 60745-1:2009+A11
EN 60745-2-3:2011+A2+A11+A12+A13
EN 55014-1:2006+A1+A2
EN 55014-2:2015
EN 61000-3-2:2014
EN 61000-3-3:2013
EN 60335-2-29:2004+A2
EN 60335-1:2012+A11
EN 62233:2008
EN 50581:2012

Typbezeichnung der Maschine:

Akku-Winkelschleifer PWSA 20-Li B2

Herstellungsjahr: 01 - 2018

Seriennummer: IAN 290849

Bochum, 12.01.2018



Semi Uguzlu

- Qualitätsmanager -

Technische Änderungen im Sinne der Weiterentwicklung sind vorbehalten.

Ersatz-Akku Bestellung

Wenn Sie einen Ersatz-Akku für Ihr Gerät bestellen möchten, so können Sie dies entweder bequem im Internet unter www.kompennass.com oder telefonisch abwickeln.

Der Preis des Ersatz-Akkus (PAP 20 A3) beträgt 27,99 € inkl. MwSt. und Versand. Dieser Artikel kann aufgrund begrenzter Vorratsmenge nach kurzer Zeit ausverkauft sein.



Online-Bestellung

Um einen Ersatz-Akku über den Zubehör-Shop zu bestellen:

- Rufen Sie mit Ihrem Internetbrowser die Seite www.kompennass.com auf.
- Klicken Sie links oben auf die entsprechende Flagge, um das gewünschte Land und die Sprache auszuwählen.
- Klicken Sie jetzt unter Marken auf „Parkside“ und wählen Sie anschließend Ihr entsprechendes Gerät aus, um den passenden Ersatz-Akku auszuwählen.
- Nachdem Sie den Ersatz-Akku in den Warenkorb gelegt haben, klicken Sie auf die Schaltfläche „Kasse“ und befolgen die auf dem Bildschirm angezeigten Anweisungen, um den Bestellvorgang abzuschließen.

HINWEIS

- ▶ Die Bestellung von Ersatzteilen kann in einigen Ländern nicht online vorgenommen werden. Kontaktieren Sie in diesem Fall bitte die Service-Hotline.
- Die Aktion ist begrenzt auf einen Akku pro Kunde / Gerät, sowie auf eine Laufzeit von zwei Monaten nach dem Aktionszeitraum. Danach kann der Ersatzakku als Ersatzteil zu anderen Konditionen weiterhin bestellt werden.

Telefonische Bestellung

- (DE) **Service Deutschland**
Tel.: 0800 5435 111 (Kostenfrei aus dem dt. Festnetz/Mobilfunknetz)
- (AT) **Service Österreich**
Tel.: 0820 201 222 (0,15 EUR/Min.)
E-Mail: kompennass@lidl.at
- (CH) **Service Schweiz**
Tel.: 0842 665566 (0,08 CHF/Min., Mobilfunk max. 0,40 CHF/Min.)
E-Mail: kompennass@lidl.ch

Um eine schnelle Bearbeitung Ihrer Bestellung zu gewährleisten, halten Sie bitte für alle Anfragen die Artikelnummer (z.B. IAN 290849) des Gerätes bereit. Die Artikelnummer entnehmen Sie bitte dem Typenschild oder dem Titelblatt dieser Anleitung.

KOMPERNASS HANDELS GMBH

BURGSTRASSE 21

DE-44867 BOCHUM

GERMANY

www.kompernass.com

Versiunea informațiilor - Актуалност на информацията

Stand der Informationen:

01 / 2018 Ident.-No.: PWSA20-LiB2-012018-1

IAN 290849