

SILVERCREST®

www.lidl-service.com

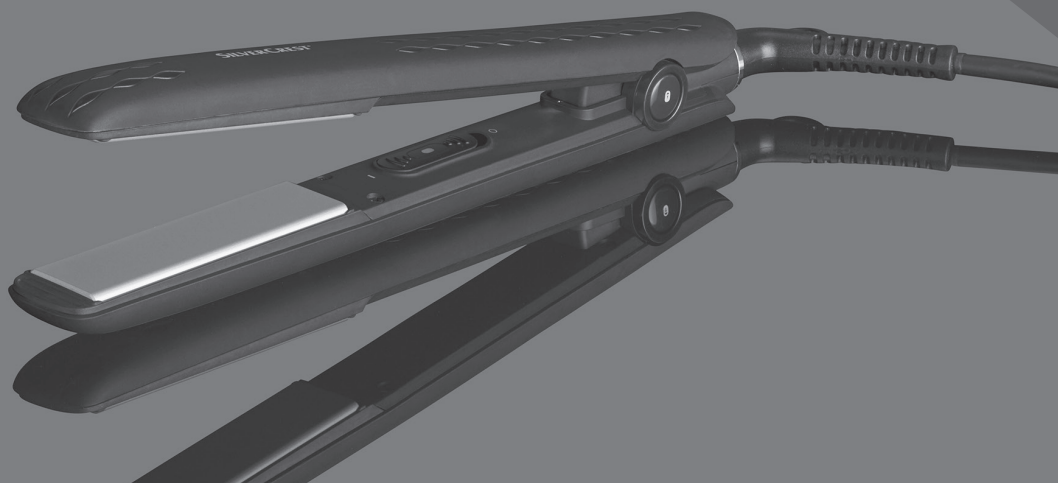

HAIR STRAIGHTENER SHGP 36 A1

DK

GLATTEJERN

Betjeningsvejledning

NL BE

STIJLTANG

Gebruiksaanwijzing

FR BE

FER À LISSER

Mode d'emploi

DE AT CH

HAARGLÄTTER

Bedienungsanleitung

IAN 296158

DK BE

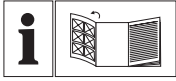

DK

Før du læser, vend siden med billeder frem og bliv bekendt med alle apparatets funktioner.

FR BE

Avant de lire le mode d'emploi, ouvrez la page contenant les illustrations et familiarisez-vous ensuite avec toutes les fonctions de l'appareil.

NL BE

Vouw vóór het lezen de pagina met de afbeeldingen open en maak u vertrouwd met alle functies van het apparaat.

DE AT CH

Klappen Sie vor dem Lesen die Seite mit den Abbildungen aus und machen Sie sich anschließend mit allen Funktionen des Gerätes vertraut.

DK	Betjeningsvejledning	Side	1
FR/BE	Mode d'emploi	Page	13
NL/BE	Gebruiksaanwijzing	Pagina	25
DE/AT/CH	Bedienungsanleitung	Seite	37

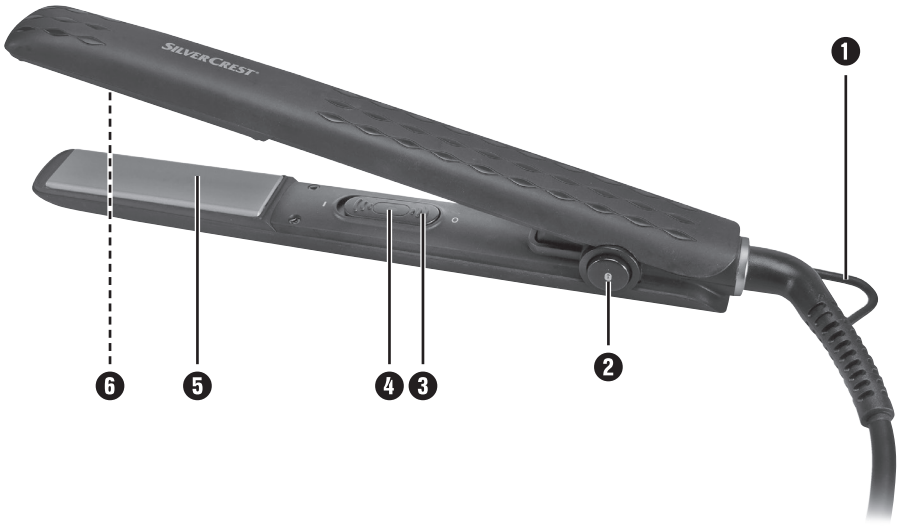

1

2

3

4

5

6

Inholdsfortegnelse

Indledning	2
Ophavsret	2
Anvendelsesområde	2
Sikkerhedsanvisninger	3
Pakkens indhold	5
Bortskaffelse af emballagen	6
Tekniske data	6
Beskrivelse af produktet	6
Før glatning	7
Automatisk afbrydelse	7
Betjening	7
Tænd/sluk	7
Glatning af hår	8
Rengøring	8
Opbevaring	9
Afhjælpning af fejl	9
Bortskaffelse af produktet	9
Garanti for Kompernass Handels GmbH	10
Service	11
Importør	11

Indledning

Tillykke med købet af dit nye produkt.

Du har valgt et produkt af høj kvalitet. Betjeningsvejledningen er en del af dette produkt. Den indeholder vigtige informationer om sikkerhed, anvendelse og bortskaffelse. Du bør sætte dig ind i alle produktets betjenings- og sikkerhedsanvisninger før brug. Brug kun produktet som beskrevet og kun til de angivne anvendelsesområder. Lad vejledningen følge med produktet, hvis du giver det videre til andre.

Ophavsret

Denne dokumentation er ophavsretligt beskyttet.

Kopiering eller eftertryk – også i uddrag – samt videregivelse af billederne – også i ændret tilstand – er kun tilladt med producentens skriftlige samtykke.

Anvendelsesområde

Hårglatteren er beregnet til glatning af menneskehår og må ikke bruges til parykker og hår af syntetisk materiale. Produktet må udelukkende bruges til private formål. Følg alle informationerne i denne betjeningsvejledning, især sikkerhedsanvisningerne. Dette produkt er ikke beregnet til kommerciel brug.

Al anden anvendelse betragtes som værende uden for anvendelsesområdet. Der kan ikke stilles krav i forbindelse med skader forårsaget af anvendelse til formål uden for anvendelsesområdet. Brugeren bærer alene risikoen.

Sikkerhedsanvisninger

⚠ FARE FOR ELEKTRISK STØD

- ▶ Slut produktet til en forskriftsmæssigt installeret stikkontakt med en netspænding på 220 - 240 V ~, 50/60 Hz.
- ▶ Træk stikket ud af stikkontakten ved driftsfejl, og før du rengør produktet.
- ▶ Træk altid ledningen ud af stikkontakten ved at holde på stikket og ikke ved at trække i selve ledningen.
- ▶ Sørg for, at strømledningen ikke bliver våd eller fugtig under driften. Læg ledningen, så den ikke kan komme i klemme eller beskadiges.
- ▶ Hvis produktet, ledningen eller stikket er beskadiget, skal de udskiftes af kundeservice, så farlige situationer undgås.
- ▶ Brug ikke produktet udendørs.
- ▶ Brug ikke forlængerledning, da du hurtigt skal kunne komme til stikkontakten i en nødsituation.
- ▶ Rør aldrig ved produktet, ledningen og stikket med våde hænder.
- ▶ Ledningen må aldrig knækkes eller mases og heller ikke lægges, så man kan træde på den eller snuble over den.
- ▶ Vikl ikke ledningen om produktet, og beskyt ledningen mod skader. Produktet må aldrig dypes i væske, og der må ikke komme væske ind i kabinettet. Produktet må ikke udsættes for fugt og ikke bruges udendørs. Hvis der kommer væske ind i kabinettet, skal du straks trække stikket ud af stikkontakten og få produktet repareret af en autoriseret reparatør.

FARE FOR ELEKTRISK STØD

- ▶ Afbryd straks produktet fra strømnettet efter brug. Produktet er kun fuldstændigt strømfrit, når stikket er trukket ud af stik-kontakten, eller der er slukket for denne.
-  Brug aldrig produktet i nærheden af vand og især ikke i nærheden af håndvaske, badekar eller lignende. Det kan også være farligt at stille produktet i nærheden af vand, selv om det er slukket. Træk derfor stikket ud, hver gang du er færdig med at bruge produktet. Som ekstra beskyttelse anbefaler vi, at du installerer et fejlstrømsrelæ med en udløsningsstrøm på højst 30 mA i badeværelsets strømkreds. Spørg din el-installatør til råds.

ADVARSEL! FARE FOR PERSONSKADER!

- ▶ Lad aldrig det tændte produkt være uden opsyn.
- ▶ Anbring aldrig produktet i nærheden af varmekilder, og beskyt ledningen, så den ikke kan beskadiges.
- ▶ Hvis produktet har været tabt på gulvet eller er beskadiget, må du ikke bruge det længere. Få produktet eftersat og repareret af en autoriseret reparatør.
- ▶ Dette produkt kan bruges af børn over 8 år samt af personer med reducerede fysiske, sensoriske eller mentale evner eller manglende erfaring og viden, hvis de er under opsyn eller er blevet oplært i brugen af produktet og de farer, som kan være forbundet med det.
- ▶ Børn må ikke lege med produktet.
- ▶ Rengøring og vedligeholdelse fra brugerens side må ikke udføres af børn, medmindre de er under opsyn.

⚠ ADVARSEL! FARE FOR PERSONSKADER!

- ▶ Du må ikke åbne eller reparere produktets kabinet. Hvis du gør det, kan sikkerheden ikke garanteres, og garantien bortfalder. Få produktet repareret af en autoriseret reparatør, hvis det er defekt.
- ▶ Produktet bliver varmt under brug.
Hvis produktet er varmt, må du kun holde på håndtaget.

Pakkens indhold

Produktet leveres som standard med følgende dele:

- Glattejern
 - Betjeningsvejledning
- 1) Tag alle produktets dele samt betjeningsvejledningen ud af kassen.
 - 2) Fjern al emballagen.
 - 3) Rengør alle dele som beskrevet i kapitlet "Rengøring".

BEMÆRK

- ▶ Kontrollér, at alle dele er leveret med, og at de ikke har synlige skader.
- ▶ Hvis der mangler dele, eller hvis nogle af delene er defekte på grund af mangelfuld emballage eller på grund af transporten, bedes du henvende dig til service-hotline (se kapitlet "Service").

Bortskaffelse af emballagen

Emballagen beskytter produktet mod transportskader. Emballagematerialerne er valgt ud fra kriterier som miljøforlidelighed og bortskaffelsesteknik og kan derfor genbruges.



Aflevering af emballagen til genbrug sparer råstoffer og reducerer affaldsmængden. Bortskaf emballagematerialer, du ikke længere har brug for, efter de lokalt gældende forskrifter.

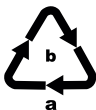

Vær opmærksom på mærkningen på de forskellige emballagematerialer, og aflever dem sorteret til bortskaffelse. Emballagematerialerne er mærket med forkortelserne (a) og tallene (b) med følgende betydning:

1-7: Plast

20-22: Papir og pap

80-98: Kompositmaterialer

BEMÆRK

- Opbevar så vidt muligt den originale emballage under produktets garantiperiode, så det kan pakkes korrekt ind i tilfælde af en garantisag.

Tekniske data

Netspænding	220 - 240 V ~ (vekselstrøm), 50/60 Hz
Nominel effekt	36 W
Maks. temperatur	190 °C (+/- 10 °C)
Beskyttelsesklasse	II / (dobbeltisolering)

Beskrivelse af produktet

- 1 Ophængningsring
- 2 Lås
- 3 Tænd/sluk-knap
- 4 Indikatorlampe
- 5 Nederste varmeplade
- 6 Øverste varmeplade

Før glatning

- Håret skal være rent, tørt og uden stylingprodukter. Undtaget herfra er specielle produkter, som understøtter glatning af håret.
- Red håret omhyggeligt igennem før glatning, så håret ikke filtrer.

Automatisk afbrydelse

Dette produkt er udstyret med en automatisk afbryderfunktion. Efter 30 minutter holder produktet automatisk op med at varme. Indikatorlampen ④ blinker, og der lyder et advarselssignal for hver 10. sekund, indtil tænd/sluk-knappen ③ aktiveres. Hvis du fortsat ønsker at bruge produktet, skal du slukke og tænde for det igen.

BEMÆRK

- Den automatiske afbrydelse er kun en sikkerhedsfunktion og kan ikke erstatte afbrydelse af produktet ved hjælp af tænd/sluk-knappen ③!

Betjening

Tænd/sluk

BEMÆRK

- Varmeplaterne ⑤ ⑥ må ikke være snavsede. Rengør dem eventuelt før brug (se kapitlet "Rengøring").

- 1) Produktet er sikret med låsen ②.
Tryk varmeknapperne ⑤ ⑥ sammen, og tryk på ⑦-symbolet på låseknapen ② for at låse produktet op.
Nu kan hårglatteren åbnes helt op.
- 2) Sæt stikket i en stikkontakt.
- 3) Stil tænd/sluk-knappen ③ frem. Der lyder en signaltone, og indikatorlampen ④ begynder at blinke rødt og viser dermed, at produktet varmer op.
- 4) Når hårglatteren er varmet op til cirka 120 °C, lyder der tre signaltoner, og indikatorlampen ④ lyser permanent rødt.

BEMÆRK

- Ved længere brug varmer produktet op til ca. 190 °C (+/- 10 °C).
- 5) Stil tænd/sluk-knappen ③ tilbage, når du er færdig med at style håret.
Indikatorlampen ④ slukkes.
 - 6) Tag stikket ud, og lad produktet afkøle helt.
 - 7) Tryk varmeknapperne ⑤ ⑥ sammen, og tryk på ⑦-symbolet på låseknapen ② for at låse produktet.

Glatning af hår

- 1) Forbered håret som beskrevet under "Før glatning".
- 2) Begynd med de nederste hårpartier på baghovedet. Arbejd dig frem via siderne:
Del håret op i totter på ca. 2 cm i bredden, og hold enden af hårtotten ved hovedbunden stramt mellem pege- og langfingeren på hånden, som du **ikke** holder hårglatteren med.

ADVARSEL! FARE FOR PERSONSKADER!

- ▶ Pas på ikke at røre ved hovedbunden med varmepladerne **5** **6**. Rør aldrig ved varmepladerne **5** **6** eller den øverste del af hårglatteren, når du bruger produktet! Fare for forbrændinger!
- 3) Klem hårtotterne sammen mellem varmepladerne **5** **6** tæt på hovedbunden, og pres dem sammen.
 - 4) Træk hele hårtotten gennem varmepladerne **5** **6** ved at trække hårglatteren ned fra hårbunden til spidserne.
 - 5) Gå frem på samme måde med alle hårtotter.
 - 6) Når du har glattet alle hårtotter, skal du slukke for hårglatteren og trække stikket ud af stikkontakten.
 - 7) Lad produktet køle helt af.

Rengøring

FARE FOR ELEKTRISK STØD

- ▶ Tag altid stikket ud af stikkontakten, før du rengør produktet.
- ▶ Dyp ikke produktet i vand eller andre væsker ved rengøringen!

ADVARSEL – FARE FOR PERSONSKADER!

- ▶ Lad produktet køle helt af før rengøring.

OBS – MATERIELLE SKADER!

- ▶ Brug ikke stærke rengøringsmidler eller opløsningsmidler. De kan ødelægge overfladen.
- 1) Tør kabinettet og varmepladerne **5** **6** af med en fugtig klud.
 - 2) Brug et mildt rengøringsmiddel på kluden, hvis snavset sidder meget fast. Fjern eventuelle rester af rengøringsmidlet med en klud, der er fugtet med vand.
 - 3) Lad produktet tørre, før det anvendes igen.

Opbevaring

- Læg altid produktet på en varmeresistent overflade til afkøling.
- Du kan hænge produktet op i ophængningsringen ❶.

Hvis produktet ikke skal bruges i længere tid:

- Rengør produktet som beskrevet i kapitlet "Rengøring".
- Opbevar produktet på et tørt og rent sted.

Afhjælpning af fejl

Problem	Årsag	Løsning
Produktet fungerer ikke.	Stikket sidder ikke i stikkontakten.	Forbind produktet med strømnettet.
	Stikkontakten er defekt.	Prøv en anden stikkontakt.
	Produktet er defekt.	Henvend dig til Service.
Håret kan ikke glattes.	Produktet er ikke varmet op endnu.	Vent, til produktet er varmet op.
Håret er svedent.	Håret har været for længe mellem varmepladerne ❸ ❹.	Træk altid hårglatteren gennem håret. Stands aldrig i længere tid på samme sted.

Bortskaffelse af produktet



Bortskaf ikke produktet sammen med det almindelige husholdningsaffald.

Dette produkt er underlagt det europæiske direktiv 2012/19/EU.

Bortskaf produktet via en godkendt bortskaffelsesvirksomhed eller den kommunale genbrugsplads. Følg de aktuelt gældende regler. Henvend dig i tvivlstilfælde til den lokale genbrugsplads.

Garanti for Kompernass Handels GmbH

Kære kunde

På dette produkt får du 3 års garanti fra købsdatoen. I tilfælde af mangler ved produktet har du en række juridiske rettigheder i forhold til sælgeren af produktet. Dine juridiske rettigheder forringes ikke af den nedenfor anførte garanti.

Garantibetingelser

Garantiperioden begynder på købsdatoen. Opbevar venligst din originale kvittering et sikkert sted. Dette dokument er nødvendigt for at kunne dokumentere købet.

Hvis der inden for tre år fra købsdatoen for dette produkt opstår en materiale- eller fabrikationsfejl, vil produktet – efter vores valg – blive repareret eller ombyttet gratis for dig. Denne garantiydelse forudsætter, at det defekte produkt og købsbeviset (kvittering) afleveres inden for tre-års-fristen, og der gives en kort skriftlig beskrivelse af, hvori manglen består, og hvornår den er opstået.

Hvis defekten er dækket af vores garanti, får du et repareret eller et nyt produkt retur. Reparation eller ombytning af produktet udløser ikke en ny garantiperiode.

Garantiperiode og juridiske mangelkrav

Garantiperioden forlænges ikke, hvis der gøres brug af garantien. Det gælder også for udskiftede og reparerede dele. Skader og mangler, som eventuelt allerede fandtes ved køb, samt manglende dele, skal anmeldes straks efter udpakningen. Når garantiperioden er udløbet, er reparation af skader betalingspligtig.

Garantiens omfang

Produktet er produceret omhyggeligt efter strenge kvalitetsretningslinjer og testet grundigt inden leveringen.

Garantien dækker materiale- og fabrikationsfejl. Denne garanti omfatter ikke produktdele, der er udsat for normal slitage, og derfor kan betragtes som sliddele, eller for skader på skrøbelige dele, som f.eks. kontakter, batterier, bageforme eller dele som er lavet af glas.

Denne garanti bortfalder, hvis produktet er blevet beskadiget, ikke er forskriftsmæssigt anvendt eller vedligeholdt. For at sikre forskriftsmæssig anvendelse af produktet skal alle anvisninger nævnt i betjeningsvejledningen nøje overholdes. Anvendelsesformål og handlinger, som frarådes eller der advares imod i betjeningsvejledningen, skal ubetinget undgås.

Produktet er kun beregnet til privat og ikke til kommercielt brug. Ved misbrug og uhensigtsmæssig brug, anvendelse af vold og ved indgreb, som ikke er foretaget af vores autoriserede serviceafdeling, bortfalder garantien.

Afvikling af garantisager

For at sikre en hurtig behandling af din anmeldelse bør du følge nedenstående anvisninger:

- Ved alle forespørgsler bedes du have kvitteringen og artikelnummeret (f.eks. IAN 12345) klar som dokumentation for købet.
- Artikelnummeret kan du finde på typeskiltet, som indgravering, på vejledningens forside (nederst til venstre) eller som et klæbemærke på bag- eller undersiden.
- Hvis der opstår funktionsfejl eller øvrige mangler, bedes du først kontakte nedennævnte serviceafdeling **telefonisk** eller **via e-mail**.
- Et produkt, der er registreret som defekt, kan du derefter indsende portofrit til den oplyste serviceadresse med vedlæggelse af købsbevis (kvittering) og en beskrivelse af, hvori manglen består, og hvornår den er opstået.



På www.lidl-service.com kan du downloade denne og mange andre håndbøger, produktvideoer og software.

Service



Service Danmark

Tel.: 32 710005

E-Mail: kompennass@lidl.dk

IAN 296158

Importør

Bemærk at den efterfølgende adresse ikke er en serviceadresse. Kontakt først det nævnte servicested.

KOMPERNASS HANDELS GMBH

BURGSTRASSE 21

DE-44867 BOCHUM

TYSKLAND

www.kompennass.com

Table des matières

Introduction	14
Droits d'auteur	14
Usage conforme	14
Consignes de sécurité	15
Matériel livré	17
Mise au rebut de l'emballage	18
Caractéristiques techniques	18
Description de l'appareil	18
Avant le lissage	19
Coupure automatique	19
Utilisation	19
Allumer/éteindre	19
Lissage des cheveux	20
Nettoyage	20
Rangement	21
Dépannage	21
Mise au rebut de l'appareil	21
Garantie de Kompernass Handels GmbH	22
Service après-vente	23
Importateur	23

Introduction

Toutes nos félicitations pour l'achat de votre nouvel appareil.

Vous venez ainsi d'opter pour un produit de grande qualité. Le mode d'emploi fait partie intégrante de ce produit. Il contient des remarques importantes concernant la sécurité, l'usage et la mise au rebut. Avant d'utiliser le produit, veuillez vous familiariser avec toutes les consignes d'utilisation et de sécurité. N'utilisez le produit que conformément aux consignes et pour les domaines d'utilisation prévus. Si vous cédez le produit à un tiers, remettez-lui également tous les documents.

Droits d'auteur

Cette documentation est protégée par des droits d'auteur.

Toute reproduction ou réimpression, même partielle, y compris la reproduction des illustrations, même modifiées, n'est autorisée qu'avec l'accord écrit du titulaire des droits.

Usage conforme

Le lisseur sert à lisser les cheveux humains, il ne convient aucunement aux perruques et postiches en matière synthétique. Vous devez utiliser l'appareil exclusivement à des fins privées. Respectez toutes les informations figurant dans ce mode d'emploi, en particulier les consignes de sécurité. Cet appareil n'est pas destiné à une utilisation commerciale.

Tout usage autre ou dépassant ce cadre est réputé non conforme. Toute réclamation visant des dommages issus d'une utilisation non conforme sera rejetée. L'utilisateur assume seul la responsabilité des risques encourus.

Consignes de sécurité

⚠ RISQUE D'ÉLECTROCUTION

- ▶ L'appareil ne doit être branché que dans une prise réglementairement installée et alimentée par une tension secteur de 220 - 240 V ~, 50/60 Hz.
- ▶ En cas de dysfonctionnements et avant de nettoyer l'appareil, débranchez la fiche secteur de la prise secteur.
- ▶ Retirez toujours la fiche secteur de la prise électrique, sans tirer sur le cordon d'alimentation lui-même.
- ▶ Veillez à ce que le cordon d'alimentation ne soit pas mouillé ou humide pendant le fonctionnement. Acheminez-le afin qu'il ne soit ni coincé ni endommagé.
- ▶ Si l'appareil, le cordon d'alimentation ou la fiche secteur est endommagé, veuillez le/la faire remplacer par le service après-vente pour éviter toute mise en danger.
- ▶ N'utilisez pas l'appareil à l'extérieur.
- ▶ N'utilisez pas de câble prolongateur afin que la fiche secteur soit facilement accessible en cas d'urgence.
- ▶ Ne saisissez jamais l'appareil, le cordon d'alimentation et la fiche secteur avec les mains mouillées.
- ▶ Évitez de plier ou de coincer le cordon d'alimentation et posez-le de telle manière que personne ne puisse marcher ou trébucher dessus.
- ▶ N'enroulez pas le cordon d'alimentation autour de l'appareil et protégez-le contre tout risque d'endommagement. Vous ne devez en aucun cas plonger l'appareil dans l'eau ni laisser pénétrer du liquide dans le boîtier de l'appareil. Il est interdit d'exposer l'appareil à l'humidité et de l'utiliser à l'extérieur. Si toutefois du liquide devait pénétrer dans le boîtier de l'appareil, débranchez immédiatement la fiche de la prise secteur et confiez l'appareil à des professionnels spécialisés pour le réparer.

RISQUE D'ÉLECTROCUTION

- ▶ Après utilisation, débranchez immédiatement l'appareil du réseau électrique. L'appareil n'est entièrement hors tension qu'à partir du moment où la fiche est débranchée de la prise secteur.



Ne jamais utiliser l'appareil à proximité de l'eau, en particulier à proximité d'un lavabo, d'une baignoire ou de récipients similaires. La proximité de l'eau représente un danger, même lorsque l'appareil est éteint. Pour cette raison, débranchez l'appareil après chaque utilisation. À titre de protection supplémentaire, nous recommandons d'installer un disjoncteur différentiel (RCD) avec seuil de déclenchement inférieur ou égal à 30 mA dans le circuit électrique de la salle de bains. Demandez conseil à votre installateur d'équipement électrique.

AVERTISSEMENT ! RISQUE DE BLESSURES !

- ▶ Ne laissez jamais l'appareil en marche sans surveillance.
- ▶ Ne laissez jamais l'appareil à proximité de sources de chaleur et protégez le cordon d'alimentation de tout endommagement.
- ▶ Si l'appareil est tombé ou a été endommagé, il ne faut plus le remettre en marche. Faites vérifier et, le cas échéant, réparer l'appareil par des techniciens spécialisés et qualifiés.
- ▶ Cet appareil peut être utilisé par des enfants à partir de 8 ans et par des personnes ayant des capacités physiques, sensorielles ou mentales réduites ou un manque d'expérience et/ou de connaissances à condition qu'ils aient reçu une supervision ou des instructions concernant l'utilisation de l'appareil en toute sécurité et qu'ils aient compris les dangers en résultant.
- ▶ Les enfants ne doivent pas jouer avec l'appareil.
- ▶ Les opérations de nettoyage et d'entretien ne doivent pas être confiées à des enfants, sauf si ces derniers sont surveillés.

⚠ AVERTISSEMENT ! RISQUE DE BLESSURES !

- ▶ N'ouvrez pas le boîtier de l'appareil car il n'est pas réparable par l'utilisateur. Dans ce cas, la sécurité n'est plus assurée et vous perdez le bénéfice de la garantie. Confiez les réparations de l'appareil défectueux uniquement à un technicien spécialisé.
- ▶ L'appareil chauffe pendant le fonctionnement. Lorsqu'il est chaud, saisissez-le uniquement par le manche.

Matériel livré

L'appareil est livré équipé de série avec les composants suivants :

- Fer à lisser
- Mode d'emploi

- 1) Sortez de l'emballage les pièces de l'appareil et le mode d'emploi.
- 2) Retirez tous les matériaux d'emballage.
- 3) Nettoyez toutes les pièces de l'appareil comme indiqué au chapitre «Nettoyage».

REMARQUE

- ▶ Vérifiez si la livraison est complète et ne présente aucun dégât apparent.
- ▶ En cas de livraison incomplète ou de dommages résultant d'un emballage défectueux ou du transport, veuillez vous adresser au service après-vente (voir chapitre "Service après-vente").

Mise au rebut de l'emballage

L'emballage protège l'appareil de tous dommages au cours du transport. Les matériaux d'emballage ont été sélectionnés selon des critères de respect de l'environnement et de facilité d'élimination permettant leur recyclage.



Le recyclage de l'emballage en filière de revalorisation permet d'économiser des matières premières et de réduire le volume de déchets. Veuillez éliminer les matériaux d'emballage qui ne servent plus en respectant la réglementation locale.

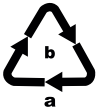

Observez le marquage sur les différents matériaux d'emballage et triez-les séparément si nécessaire. Les matériaux d'emballage sont repérés par des abréviations (a) et des chiffres (b) qui ont la signification suivante :

1 - 7 : Plastiques

20 - 22 : Papier et carton

80 - 98 : Matériaux composites

REMARQUE

- Dans la mesure du possible, conservez l'emballage d'origine pendant la période sous garantie pour pouvoir emballer et expédier l'appareil en bonne et due forme si vous étiez amené à faire valoir la garantie.

Caractéristiques techniques

Tension secteur	220 - 240 V ~ (courant alternatif), 50/60 Hz
Puissance nominale	36 W
température max.	190 °C (+/- 10 °C)
Classe de protection	II □ (Double isolation)

Description de l'appareil

- ❶ Cèillet de suspension
- ❷ Verrouillage
- ❸ Interrupteur MARCHE/ARRÊT
- ❹ Témoin indicateur
- ❺ Plaque chauffante inférieure
- ❻ Plaque chauffante supérieure

Avant le lissage

- Les cheveux doivent être propres, secs et exempts de tout produit de coiffage. Certains produits spéciaux qui favorisent le lissage des cheveux peuvent être utilisés.
- Peignez soigneusement les cheveux avant de les lisser afin d'éliminer tout nœud.

Coupure automatique

Cet appareil est doté d'un dispositif de coupure automatique. L'appareil arrête automatiquement de chauffer au bout de 30 minutes. Le témoin indicateur ④ clignote et un signal d'alerte retentit toutes les 10 secondes jusqu'à ce que l'interrupteur MARCHE/ARRÊT ③ soit actionné. Si vous souhaitez continuer à utiliser l'appareil, éteignez-le brièvement et rallumez-le immédiatement.

REMARQUE

- ▶ La coupure automatique sert uniquement de sécurité et ne remplace pas l'extinction de l'appareil à l'aide de l'interrupteur MARCHE/ARRÊT ③ !

Utilisation

Allumer/éteindre

REMARQUE

- ▶ Les plaques chauffantes ⑤ ⑥ doivent être exemptes de toute salissure. Nettoyez-les le cas échéant avant l'utilisation (voir chapitre "Nettoyage").

- 1) L'appareil est sécurisé grâce au verrouillage ②.
Pressez les plaques chauffantes ⑤ ⑥ l'une contre l'autre et appuyez sur le symbole ⑥ de la touche de verrouillage ② pour déverrouiller l'appareil.
Vous pouvez maintenant ouvrir le lisseur en grand.
- 2) Branchez la fiche secteur dans une prise secteur.
- 3) Faites glisser l'interrupteur MARCHE/ARRÊT ③ vers l'avant. Un signal sonore retentit et le témoin indicateur ④ se met à clignoter en rouge et indique ainsi que l'appareil chauffe.
- 4) Dès que le lisseur a atteint 120 °C environ, trois signaux sonores retentissent et le témoin indicateur ④ reste allumé en rouge.

REMARQUE

- ▶ Lors d'une utilisation prolongée, l'appareil chauffe à env. 190 °C (+/- 10 °C).

- 5) Dès que vous avez terminé le coiffage des cheveux, repoussez l'interrupteur MARCHE/ARRÊT ③ vers l'arrière. Le témoin indicateur ④ s'éteint.
- 6) Retirez la fiche secteur et laissez l'appareil refroidir entièrement.
- 7) Pressez les plaques chauffantes ⑤ ⑥ l'une contre l'autre et appuyez sur le symbole ⑥ de la touche de verrouillage ② pour verrouiller l'appareil.

Lissage des cheveux

- 1) Préparez les cheveux comme décrit sous «Avant le lissage».
- 2) Commencez par les parties de cheveux situées en bas de la nuque.
Travaillez en passant par les côtés vers l'avant :
Séparez une mèche de cheveux de 2 cm de large et tenez l'extrémité à la racine des cheveux entre le majeur et l'index de la main qui ne tient pas le lisseur.

AVERTISSEMENT ! RISQUE DE BLESSURES !

- ▶ Veillez à ce que les plaques chauffantes **5** **6** ne touchent pas le cuir chevelu. Durant l'utilisation, vous ne devez jamais toucher les plaques chauffantes **5** **6** ou la partie supérieure du lisseur ! Risque de brûlure !
- 3) Fixez la mèche de cheveux près du cuir chevelu entre les plaques chauffantes **5** **6** et pressez les plaques.
 - 4) Faites passer la mèche de cheveux entière dans les plaques chauffantes **5** **6** en faisant glisser rapidement le lisseur de la racine à la pointe des cheveux.
 - 5) Procédez de la même manière avec chaque mèche.
 - 6) Éteignez l'appareil et débranchez la fiche secteur de la prise secteur une fois toutes les mèches lissées.
 - 7) Laissez l'appareil refroidir complètement.

Nettoyage

RISQUE D'ÉLECTROCUTION

- ▶ Avant de nettoyer l'appareil, toujours retirer la fiche secteur de la prise secteur.
- ▶ Surtout ne pas plonger l'appareil dans l'eau ou dans d'autres liquides au moment de le nettoyer !

AVERTISSEMENT - RISQUE DE BLESSURE !

- ▶ Laissez l'appareil refroidir suffisamment avant le nettoyage.

ATTENTION - RISQUE DE DOMMAGES MATÉRIELS !

- ▶ N'utilisez pas de produits de nettoyage agressifs ou de solvants. Ces derniers peuvent endommager la surface.
- 1) Essuyez le boîtier et les plaques chauffantes **5** **6** avec un chiffon humide.
 - 2) En cas de salissures tenaces, appliquez un produit de nettoyage doux sur le chiffon. Éliminez les restes de produit de nettoyage avec un chiffon humecté d'eau.
 - 3) Laissez l'appareil refroidir complètement avant de le réutiliser.

Rangement

- Placez toujours l'appareil sur une surface résistant à la chaleur pour le laisser refroidir.
- Vous pouvez suspendre l'appareil au niveau de l'œillet de suspension ❶.

Lorsque vous n'utilisez pas l'appareil pendant une période prolongée :

- Nettoyez l'appareil comme décrit au chapitre «Nettoyage».
- Conservez l'appareil dans un endroit sec et propre.

Dépannage

Problème	Cause	Solution
L'appareil ne fonctionne pas.	La fiche secteur n'a pas été insérée dans la prise secteur.	Branchez l'appareil au réseau électrique.
	La prise électrique est défectueuse.	Essayez avec une autre prise.
	L'appareil est défectueux.	Adressez-vous au service après-vente.
Impossible de lisser les cheveux.	L'appareil n'est pas encore chaud.	Attendez que l'appareil soit chaud.
Les cheveux sont roussis.	Les cheveux sont restés trop longtemps entre les plaques chauffantes ❺ ❻.	Faites toujours glisser le lisseur sur les cheveux. Ne restez jamais trop longtemps sur la même partie de cheveux.

Mise au rebut de l'appareil



Ne jetez en aucun cas l'appareil avec les ordures ménagères normales.

Ce produit est assujéti à la directive européenne 2012/19/EU.

Éliminez l'appareil par l'intermédiaire d'une entreprise de traitement des déchets autorisée ou via le service de recyclage de votre commune. Respectez la réglementation en vigueur. En cas de doute, veuillez contacter votre centre de recyclage.

Garantie de Kompernass Handels GmbH

Chère cliente, cher client,

Cet appareil est garanti 3 ans à partir de la date d'achat. Si ce produit venait à présenter des vices, vous disposez de droits légaux face au vendeur de ce produit. Vos droits légaux ne sont pas restreints par notre garantie présentée ci-dessous.

Conditions de garantie

La période de garantie débute à la date de l'achat. Veuillez bien conserver le ticket de caisse d'origine. Ce document servira de preuve d'achat.

Si dans un délai de trois ans suivant la date d'achat de ce produit, un vice de matériel ou de fabrication venait à apparaître, le produit sera réparé ou remplacé gratuitement par nos soins, selon notre choix. Cette prestation de garantie nécessite dans un délai de trois ans la présentation de l'appareil défectueux et du justificatif d'achat (ticket de caisse) ainsi que la description brève du vice et du moment de son apparition.

Si le vice est couvert par notre garantie, vous recevrez le produit réparé ou un nouveau produit en retour. Aucune nouvelle période de garantie ne débute avec la réparation ou l'échange du produit.

Période de garantie et réclamation légale pour vices cachés

L'exercice de la garantie ne prolonge pas la période de garantie. Cette disposition s'applique également aux pièces remplacées ou réparées. Les dommages et vices éventuellement déjà présents à l'achat doivent être signalés immédiatement après le déballage. Toute réparation survenant après la période sous garantie fera l'objet d'une facturation.

Étendue de la garantie

L'appareil a été fabriqué avec soin conformément à des directives de qualité strictes et consciencieusement contrôlé avant sa livraison.

La prestation de garantie est valable pour des vices de matériel et de fabrication. Cette garantie ne s'étend pas aux pièces du produit qui sont exposées à une usure normale et peuvent de ce fait être considérées comme pièces d'usure, ni aux détériorations de pièces fragiles, par ex. connecteur, accu, moules ou pièces en verre.

Cette garantie devient caduque si le produit est détérioré, utilisé ou entretenu de manière non conforme. Toutes les instructions listées dans le manuel d'utilisation doivent être exactement respectées pour une utilisation conforme du produit. Des buts d'utilisation et actions qui sont déconseillés dans le manuel d'utilisation, ou dont vous êtes avertis doivent également être évités.

Le produit est uniquement destiné à un usage privé et ne convient pas à un usage professionnel. La garantie est annulée en cas d'entretien incorrect et inapproprié, d'usage de la force et en cas d'intervention non réalisée par notre centre de service après-vente agréé.

Procédure en cas de garantie

Afin de garantir un traitement rapide de votre demande, veuillez suivre les indications suivantes :

- Veuillez avoir à portée de main pour toutes questions le ticket de caisse et la référence article (par ex. IAN 12345) en tant que justificatif de votre achat.
- Vous trouverez la référence sur la plaque signalétique, une gravure, sur la page de garde de votre manuel d'utilisation (en bas à gauche) ou sous forme d'autocollant au dos ou sur le dessous.
- Si des erreurs de fonctionnement ou d'autres vices venaient à apparaître, veuillez d'abord contacter le département service clientèle cité ci-dessous par **téléphone** ou par **e-mail**.
- Vous pouvez ensuite retourner un produit enregistré comme étant défectueux en joignant le ticket de caisse et en indiquant en quoi consiste le vice et quand il est survenu, sans devoir l'affranchir à l'adresse de service après-vente communiquée.



Sur www.lidl-service.com, vous pouvez télécharger ce manuel ainsi que beaucoup d'autres, des vidéos produit et logiciels.

Service après-vente

FR

Service France

Tel.: 0800 919270

E-Mail: kompernass@lidl.fr

BE

Service Belgique

Tel.: 070 270 171 (0,15 EUR/Min.)

E-Mail: kompernass@lidl.be

IAN 296158

Importateur

Veuillez tenir compte du fait que l'adresse suivante n'est pas une adresse de service après-vente. Veuillez d'abord contacter le service mentionné.

KOMPERNASS HANDELS GMBH

BURGSTRASSE 21

DE-44867 BOCHUM

ALLEMAGNE

www.kompernass.com

Inhoud

Inleiding	26
Auteursrecht	26
Gebruik in overeenstemming met bestemming	26
Veiligheidsvoorschriften	27
Inhoud van het pakket	29
De verpakking afvoeren	30
Technische gegevens	30
Apparaatbeschrijving	30
Vóór het stylen	31
Automatische uitschakeling	31
Bediening	31
In-/uitschakelen	31
Haar stylen	32
Reinigen	32
Opbergen	33
Problemen oplossen	33
Apparaat afvoeren	33
Garantie van Kompernaß Handels GmbH	34
Service	35
Importeur	35

Inleiding

Hartelijk gefeliciteerd met de aankoop van uw nieuwe apparaat.

U hebt hiermee gekozen voor een hoogwaardig product. De gebruiksaanwijzing maakt deel uit van dit product. Deze bevat belangrijke aanwijzingen voor veiligheid, gebruik en afvoeren. Lees alle bedienings- en veiligheidsvoorschriften voordat u het product in gebruik neemt. Gebruik het product uitsluitend op de voorgeschreven wijze en voor de aangegeven doeleinden. Geef alle documenten mee als u het product overdraagt aan een derde.

Auteursrecht

Deze documentatie is auteursrechtelijk beschermd.

Elke vermenigvuldiging resp. elke reproductie, ook die van delen van het document, alsmede de weergave van de afbeeldingen, ook in gewijzigde toestand, is uitsluitend toegestaan met schriftelijke toestemming van de houder van de rechten.

Gebruik in overeenstemming met bestemming

De stijltang dient uitsluitend voor het stylen van menselijk haar en in geen geval voor het stylen van pruiken en haarstukjes van synthetisch materiaal. U mag het apparaat uitsluitend gebruiken voor privédoeleinden. Neem alle informatie in deze gebruiksaanwijzing, met name de veiligheidsvoorschriften, in acht. Dit product is niet bestemd voor bedrijfsmatig gebruik.

Een ander of verdergaand gebruik geldt als niet in overeenstemming met de bestemming. Alle mogelijke claims wegens schade door gebruik dat niet volgens de bestemming is, zijn uitgesloten. Het risico is uitsluitend voor de gebruiker.

Veiligheidsvoorschriften

⚠ GEVAAR VOOR ELEKTRISCHE SCHOK

- ▶ Sluit het apparaat uitsluitend aan op een volgens de voorschriften geïnstalleerd stopcontact met een netspanning van 220 - 240 V ~, 50/60 Hz.
- ▶ Haal bij storing van het apparaat en voordat u het apparaat schoonmaakt, de stekker uit het stopcontact.
- ▶ Trek het snoer altijd aan de stekker uit het stopcontact, trek niet aan het snoer zelf.
- ▶ Let erop dat het snoer niet nat of vochtig wordt tijdens het gebruik van het apparaat. Leg het snoer zodanig dat het niet bekneld of beschadigd kan raken.
- ▶ Laat het apparaat, het snoer of de stekker bij beschadiging door de klantendienst vervangen, om risico's te vermijden.
- ▶ Gebruik het apparaat niet in de openlucht.
- ▶ Gebruik geen verlengsnoer, om in noodgevallen snel de netstekker in het stopcontact te kunnen bereiken.
- ▶ Pak het apparaat, het netsnoer en de netstekker nooit met natte handen vast.
- ▶ Knik of plet het snoer niet en leg het snoer zodanig dat niemand erop kan gaan staan of erover kan struikelen.
- ▶ Wikkel het netsnoer niet om het apparaat heen en bescherm het tegen beschadiging. U mag het apparaat in geen geval onderdompelen in een vloeistof en geen vloeistoffen in de apparaatbehuizing laten binnendringen. Stel het apparaat niet bloot aan vocht en gebruik het niet in de openlucht. Mocht er toch vloeistof in de behuizing van het apparaat komen, haal dan direct de stekker van het apparaat uit het stopcontact en laat het apparaat door gekwalificeerd deskundig personeel repareren.

⚠ GEVAAR VOOR ELEKTRISCHE SCHOK

- ▶ Koppel het apparaat onmiddellijk na gebruik los van de netvoeding. Alleen wanneer u de stekker uit het stopcontact trekt, is het apparaat helemaal spanningsloos.
-  Gebruik het apparaat nooit in de buurt van water, met name niet in de buurt van een wasbak, badkuip of vergelijkbare waterreservoirs. De nabijheid van water vormt een gevaar, ook als het apparaat is uitgeschakeld. Haal daarom na elk gebruik de stekker uit het stopcontact. Als extra beveiliging raden we aan een aardlekschakelaar met een nominale uitschakelstroom van niet meer dan 30 mA in het stroomcircuit van de badkamer te installeren. Vraag uw elektro-installateur om advies.

⚠ WAARSCHUWING! LETSELGEVAAR!

- ▶ Laat het ingeschakelde apparaat nooit onbeheerd.
- ▶ Leg het apparaat nooit in de nabijheid van warmtebronnen en bescherm het snoer tegen beschadiging.
- ▶ Als het apparaat gevallen of beschadigd is, mag u het niet verder gebruiken. Laat het apparaat door deskundig personeel nakijken en eventueel repareren.
- ▶ Dit apparaat mag worden gebruikt door kinderen vanaf 8 jaar en door personen met beperkte fysieke, zintuiglijke of geestelijke vermogens of gebrek aan ervaring en/of kennis, mits ze onder toezicht staan of over het veilige gebruik van het apparaat zijn geïnstrueerd en de daaruit voortkomende gevaren hebben begrepen.
- ▶ Kinderen mogen niet met het apparaat spelen.
- ▶ Reiniging en onderhoud mogen niet door kinderen worden uitgevoerd, tenzij ze onder supervisie staan.

⚠ WAARSCHUWING! LETSELGEVAAR!

- ▶ Open of repareer de behuizing van het apparaat nooit zelf. In dat geval is de veiligheid niet gegarandeerd en vervalt de garantie. Laat het apparaat als het defect is uitsluitend door bevoegd, deskundig personeel repareren.
- ▶ Het apparaat wordt tijdens het gebruik heet. Pak het apparaat, als het heet is, uitsluitend bij de handgreep vast.

Inhoud van het pakket

Het apparaat wordt standaard met de volgende componenten geleverd:

- Stijltang
 - Gebruiksaanwijzing
- 1) Haal alle onderdelen van het apparaat en de gebruiksaanwijzing uit de verpakking.
 - 2) Verwijder al het verpakkingsmateriaal.
 - 3) Reinig alle onderdelen van het apparaat zoals beschreven in het hoofdstuk "Reinigen".

OPMERKING

- ▶ Controleer of het pakket compleet is en of er geen zichtbare schade is.
- ▶ Neem contact op met de servicehelpdesk (zie het hoofdstuk "Service") als het pakket niet compleet is, of als er sprake is van schade door gebrekkige verpakking of transport.

De verpakking afvoeren

De verpakking beschermt het apparaat tegen transportschade. De verpakkingsmaterialen zijn niet schadelijk voor het milieu. Ze zijn gekozen op grond van milieuvriendelijkheid en daarom recyclebaar.



Het terugvoeren van de verpakking in de materiaalkringloop betekent een besparing op grondstoffen en zorgt voor minder afval. Voer niet meer benodigde verpakkingsmaterialen af conform de plaatselijk geldende voorschriften.

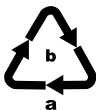

Let op de aanduiding op de verschillende verpakkingsmaterialen en voer ze zo nodig gescheiden af. De verpakkingsmaterialen zijn voorzien van afkortingen (a) en cijfers (b) met de volgende betekenissen:

1-7: kunststoffen

20-22: papier en karton

80-98: composietmaterialen

OPMERKING

- Bewaar zo mogelijk de originele verpakking gedurende de garantieperiode van het apparaat, om het apparaat in geval van een garantiekwestie volgens de voorschriften te kunnen verpakken.

Technische gegevens

Netspanning	220 - 240 V ~ (wisselstroom), 50/60 Hz
Nominaal vermogen	36 W
Max. temperatuur	190 °C (+/- 10 °C)
Beschermingsklasse	II  (dubbel geïsoleerd)

Apparaatbeschrijving

- 1 Ophangoog
- 2 Vergrendeling
- 3 Aan-/uitknop
- 4 Indicatielampje
- 5 Onderste verwarmingsplaat
- 6 Bovenste verwarmingsplaat

Vóór het stylen

- Het haar moet schoon en droog zijn en vrij van stylingproducten. Uitzonderd zijn speciale producten die het stylen van het haar ondersteunen.
- Kam het haar grondig voordat u het stylet, zodat zich geen klitten in het haar bevinden.

Automatische uitschakeling

Het apparaat is voorzien van een automatische uitschakeling. Na 30 minuten stopt het apparaat automatisch met opwarmen. Het indicatielampje ④ knippert en er klinkt om de 10 seconden een waarschuwingssignaal, tot op de aan-/uitknop ③ wordt gedrukt. Als u het apparaat wilt blijven gebruiken, schakel het dan even uit en dan meteen weer in.

OPMERKING

- De automatische uitschakeling is slechts een veiligheidsvoorziening en vervangt het uitschakelen van het apparaat met de aan-/uitknop ③ niet!

Bediening

In-/uitschakelen

OPMERKING

- De verwarmingsplaten ⑤ ⑥ moeten schoon zijn. Reinig ze zo nodig voor gebruik (zie het hoofdstuk "Reiniging").

- 1) Het apparaat wordt beveiligd door de vergrendeling ②. Druk de verwarmingsplaten ⑤ ⑥ samen en druk op het ⑦-symbool van de vergrendelingstoets ② om het apparaat te ontgrendelen. De stijltang kan nu wijd worden geopend.
- 2) Steek de stekker in een stopcontact.
- 3) Schuif de aan-/uitknop ③ naar voren. Er klinkt een geluidssignaal en het indicatielampje ④ begint rood te knipperen om aan te geven dat de platen worden verwarmd.
- 4) Zodra de stijltang tot ongeveer 120 °C is opgewarmd, klinken er drie geluidssignalen en brandt het rode indicatielampje ④ continu rood.

OPMERKING

- Bij langer gebruik warmt het apparaat op tot ca. 190 °C (+/- 10 °C).
- 5) Wanneer u klaar bent met het stylen van het haar, schuift u de aan-/uitknop ③ naar achteren. Het indicatielampje ④ gaat uit.
 - 6) Trek de stekker uit het stopcontact en laat het apparaat volledig afkoelen.
 - 7) Druk de verwarmingsplaten ⑤ ⑥ samen en druk op het ⑦-symbool van de vergrendelingstoets ② om het apparaat te vergrendelen.

Haar stylen

- 1) Bereid het haar voor zoals beschreven bij "Vóór het stylen".
- 2) Begin met de onderste strengen op het achterhoofd. Werk over de zijkanten naar voren:
Leg een haarstreng van ongeveer 2 cm breed apart en neem het uiteinde ervan aan de haarinplant stevig tussen wijs- en middelvinger van de hand waarmee u **niet** de stijltang vasthoudt.

WAARSCHUWING! LETSELGEVAAR!

- ▶ Zorg ervoor dat u met de verwarmingsplaten **5** **6** de hoofdhuid niet aanraakt. Raak tijdens gebruik nooit de verwarmingsplaten **5** **6** of het bovenste deel van de stijltang aan! Verbrandingsgevaar!
- 3) Klem de haarstreng bij de hoofdhuid tussen de verwarmingsplaten **5** **6** en druk de platen tegen elkaar.
 - 4) Trek de hele haarstreng door de verwarmingsplaten **5** **6** door de stijltang vlot van de haarinplant omlaag te trekken naar de haarpunten.
 - 5) Ga op dezelfde manier te werk met alle haarstrengen.
 - 6) Schakel het apparaat uit en trek de stekker uit het stopcontact als u alle strengen gestyled hebt.
 - 7) Laat het apparaat volledig afkoelen.

Reinigen

GEVAAR VOOR EEN ELEKTRISCHE SCHOK

- ▶ Haal altijd eerst de stekker uit het stopcontact voordat u het apparaat reinigt.
- ▶ Het apparaat mag tijdens het reinigen in geen geval worden ondergedompeld in water of in andere vloeistoffen!

WAARSCHUWING - LETSELGEVAAR!

- ▶ Laat het apparaat voldoende afkoelen voordat u het reinigt.

LET OP - MATERIËLE SCHADE!

- ▶ Gebruik geen agressieve reinigings- of oplosmiddelen. Deze kunnen het oppervlak beschadigen.

- 1) Veeg de behuizing van het apparaat en de verwarmingsplaten **5** **6** schoon met een vochtige doek.
- 2) Doe bij hardnekkige vervuiling een mild schoonmaakmiddel op de doek. Verwijder resten van schoonmaakmiddelen met een doek die is bevochtigd met schoon water.
- 3) Laat het apparaat goed drogen voordat u het weer gebruikt.

Opbergen

- Leg het apparaat voor het afkoelen altijd op een hittebestendig oppervlak.
- U kunt het apparaat ophangen aan het ophangoog ❶.

Als u het apparaat langere tijd niet gebruikt:

- Reinig het apparaat zoals beschreven in het hoofdstuk "Reiniging en onderhoud".
- Bewaar het apparaat op een droge, schone plaats.

Problemen oplossen

Probleem	Oorzaak	Oplossing
Het apparaat werkt niet.	De stekker zit niet in het stopcontact.	Steek de stekker van het apparaat in het stopcontact.
	Het stopcontact is defect.	Probeer een ander stopcontact.
	Het apparaat is defect.	Neem contact op met de klantenservice.
Het haar laat zich niet stylen.	Het apparaat is nog niet opgewarmd.	Wacht totdat het apparaat is opgewarmd.
Het haar is verschroeid.	Het haar is te lang vastgehouden tussen de verwarmingsplaten ❸ ❹.	Trek de stijltang altijd langs het haar omlaag. Houd de stijltang nooit langere tijd op hetzelfde deel van het haar.

Apparaat afvoeren



Deponeer het apparaat in geen geval bij het gewone huisvuil. Dit product voldoet aan de Europese richtlijn 2012/19/EU.

Voer het apparaat af via een erkend afvalverwerkingsbedrijf of via uw gemeentelijke afvalverwerking. Neem de momenteel geldende voorschriften in acht. Neem bij twijfel contact op met uw afvalverwerkingsinstantie.

Garantie van Kompernaß Handels GmbH

Geachte klant,

U hebt op dit apparaat 3 jaar garantie vanaf de aankoopdatum. In geval van gebreken in dit product hebt u wettelijke rechten tegenover de verkoper van het product. Deze wettelijke rechten worden door onze hierna beschreven garantie niet beperkt.

Garantievoorwaarden

De garantieperiode geldt vanaf de datum van aankoop. Bewaar de originele kassabon. U hebt de bon nodig als bewijs van aankoop.

Als er binnen drie jaar vanaf de aankoopdatum van dit product een materiaal- of fabricagefout optreedt, wordt het product door ons – naar onze keuze – voor u kosteloos gerepareerd of vervangen. Voorwaarde voor deze garantie is dat binnen de termijn van drie jaar het defecte apparaat en het aankoopbewijs (kassabon) worden overlegd en dat kort wordt omschreven waaruit het gebrek bestaat en wanneer het is opgetreden.

Wanneer het defect door onze garantie wordt gedekt, krijgt u het gerepareerde product of een nieuw product retour. Met de reparatie of vervanging van het product begint er geen nieuwe garantieperiode.

Garantieperiode en wettelijke aanspraken bij gebreken

De garantieperiode wordt door deze waarborg niet verlengd. Dat geldt ook voor vervangen en gerepareerde onderdelen. Eventueel al bij aankoop aanwezige schade en gebreken moeten meteen na het uitpakken worden gemeld. Voor reparaties na afloop van de garantieperiode worden kosten in rekening gebracht.

Garantieomvang

Het apparaat is op basis van strenge kwaliteitsnormen met de grootst mogelijke zorg vervaardigd en voorafgaand aan de levering nauwkeurig gecontroleerd.

De garantie geldt voor materiaal- of fabricagefouten. Deze garantie geldt niet voor productonderdelen die blootstaan aan normale slijtage en derhalve als aan slijtage onderhevige onderdelen kunnen worden aangemerkt, of voor beschadigingen aan breekbare onderdelen, bijv. schakelaars, accu's, bakvormen of onderdelen die van glas zijn gemaakt.

Deze garantie vervalt wanneer het product is beschadigd, ondeskundig is gebruikt of is gerepareerd. Voor deskundig gebruik van het product moeten alle in de gebruiksaanwijzing beschreven aanwijzingen precies worden opgevolgd. Gebruiksdoeleinden en handelingen die in de gebruiksaanwijzing worden afgeraden of waarvoor wordt gewaarschuwd, moeten beslist worden vermeden.

Het product is uitsluitend bestemd voor privégebruik en niet voor bedrijfsmatige doeleinden. Bij verkeerd gebruik en ondeskundige behandeling, bij gebruik van geweld en bij reparaties die niet door ons erkend servicefiliaal zijn uitgevoerd, vervalt de garantie.

Afhandeling bij een garantiekwestie

Voor een snelle afhandeling van uw aanvraag neemt u de volgende aanwijzingen in acht:

- Houd voor alle aanvragen de kassabon en het artikelnummer (bijv. IAN 12345) als aankoopbewijs bij de hand.
- Het artikelnummer vindt u op het typeplaatje, in het product gegraveerd, op de titelpagina van de gebruiksaanwijzing (linksonder) of als sticker op de achter- of onderkant van het product.
- Als er fouten in de werking of andere gebreken optreden, neemt u eerst contact op met de hierna genoemde serviceafdeling, **telefonisch** of **via e-mail**.
- Een als defect geregistreerd product kunt u dan zonder portokosten naar het aan u doorgegeven serviceadres sturen. Voeg het aankoopbewijs (kassabon) bij en vermeld waaruit het gebrek bestaat en wanneer het is opgetreden.



Op www.lidl-service.com kunt u deze en vele andere handboeken, productvideo's en software downloaden.

Service

NL **Service Nederland**
Tel.: 0900 0400223 (0,10 EUR/Min.)
E-Mail: kompernass@lidl.nl

BE **Service België**
Tel.: 070 270 171 (0,15 EUR/Min.)
E-Mail: kompernass@lidl.be

IAN 296158

Importeur

Let op: het volgende adres is geen serviceadres. Neem eerst contact op met het opgegeven serviceadres.

KOMPERNASS HANDELS GMBH
BURGSTRASSE 21
DE-44867 BOCHUM
DUITSLAND
www.kompernass.com

Inhaltsverzeichnis

Einleitung	38
Urheberrecht	38
Bestimmungsgemäße Verwendung	38
Sicherheitshinweise	39
Lieferumfang	41
Entsorgung der Verpackung	42
Technische Daten	42
Gerätebeschreibung	42
Vor dem Glätten	43
Automatische Abschaltung	43
Bedienung	43
Ein-/Ausschalten	43
Haare glätten	44
Reinigung	44
Aufbewahren	45
Fehlerbehebung	45
Gerät entsorgen	45
Garantie der Kompernaß Handels GmbH	46
Service	47
Importeur	47

Einleitung

Herzlichen Glückwunsch zum Kauf Ihres neuen Gerätes.

Sie haben sich damit für ein hochwertiges Produkt entschieden. Die Bedienungsanleitung ist Bestandteil dieses Produkts. Sie enthält wichtige Hinweise für Sicherheit, Gebrauch und Entsorgung. Machen Sie sich vor der Benutzung des Produkts mit allen Bedien- und Sicherheitshinweisen vertraut. Benutzen Sie das Produkt nur wie beschrieben und für die angegebenen Einsatzbereiche. Händigen Sie alle Unterlagen bei Weitergabe des Produkts an Dritte mit aus.

Urheberrecht

Diese Dokumentation ist urheberrechtlich geschützt.

Jede Vervielfältigung bzw. jeder Nachdruck, auch auszugsweise, sowie die Wiedergabe der Abbildungen, auch im veränderten Zustand, ist nur mit schriftlicher Zustimmung des Rechtsinhabers gestattet.

Bestimmungsgemäße Verwendung

Der Haarglätter dient zum Glätten von menschlichen Haaren, keinesfalls für Perücken und Haarteile aus synthetischem Material. Sie dürfen das Gerät ausschließlich für private Zwecke verwenden. Beachten Sie alle Informationen in dieser Bedienungsanleitung, insbesondere die Sicherheitshinweise. Dieses Gerät ist nicht für den gewerblichen Einsatz bestimmt.

Eine andere oder darüber hinausgehende Benutzung gilt als nicht bestimmungsgemäß. Ansprüche jeglicher Art wegen Schäden aus nicht bestimmungsgemäßer Verwendung sind ausgeschlossen. Das Risiko trägt allein der Benutzer.

Sicherheitshinweise

⚠ STROMSCHLAGGEFAHR

- ▶ Schließen Sie das Gerät nur an eine vorschriftsmäßig installierte Netzsteckdose mit einer Netzspannung von 220 - 240 V ~, 50/60 Hz an.
- ▶ Ziehen Sie bei Betriebsstörungen und bevor Sie das Gerät reinigen den Netzstecker aus der Netzsteckdose.
- ▶ Ziehen Sie das Netzkabel stets am Netzstecker aus der Netzsteckdose, ziehen Sie nicht am Kabel selbst.
- ▶ Achten Sie darauf, dass im Betrieb das Netzkabel nicht nass oder feucht wird. Führen Sie es so, dass es nicht eingeklemmt oder beschädigt werden kann.
- ▶ Sollte das Gerät, das Netzkabel oder der Netzstecker beschädigt sein, lassen Sie diese durch den Kundendienst ersetzen, um Gefährdungen zu vermeiden.
- ▶ Verwenden Sie das Gerät nicht im Freien.
- ▶ Verwenden Sie kein Verlängerungskabel, damit im Notfall der Netzstecker schnell zu erreichen ist.
- ▶ Fassen Sie das Gerät, Netzkabel und -stecker nie mit nassen Händen an.
- ▶ Knicken oder quetschen Sie das Netzkabel nicht und verlegen Sie das Netzkabel so, dass niemand darauf treten oder darüber stolpern kann.
- ▶ Wickeln Sie das Netzkabel nicht um das Gerät und schützen Sie es vor Beschädigungen. Sie dürfen das Gerät keinesfalls in eine Flüssigkeit tauchen und keine Flüssigkeiten in das Gerätegehäuse gelangen lassen. Sie dürfen das Gerät keiner Feuchtigkeit aussetzen und nicht im Freien benutzen. Falls doch einmal Flüssigkeit in das Gerätegehäuse gelangt, ziehen Sie sofort den Netzstecker des Geräts aus der Netzsteckdose und lassen Sie es von qualifiziertem Fachpersonal reparieren.

STROMSCHLAGGEFAHR

- ▶ Trennen Sie das Gerät sofort nach dem Gebrauch vom Stromnetz. Nur wenn Sie den Netzstecker aus der Netzsteckdose ziehen, ist es vollständig stromfrei.
-  Verwenden Sie das Gerät niemals in der Nähe von Wasser, insbesondere nicht in der Nähe von Waschbecken, Badewannen oder ähnlichen Gefäßen. Die Nähe von Wasser stellt eine Gefahr dar, auch wenn das Gerät ausgeschaltet ist. Ziehen Sie daher nach jedem Gebrauch den Netzstecker. Als zusätzlicher Schutz wird Ihnen die Installation einer Fehlerstrom-Schutzeinrichtung mit einem Bemessungsauslösestrom von nicht mehr als 30 mA im Badezimmer-Stromkreis empfohlen. Fragen Sie Ihren Elektroinstallateur um Rat.

WARNUNG! VERLETZUNGSGEFAHR!

- ▶ Lassen Sie das eingeschaltete Gerät niemals unbeaufsichtigt.
- ▶ Legen Sie das Gerät nie in die Nähe von Wärmequellen und schützen Sie das Netzkabel vor Beschädigungen.
- ▶ Falls das Gerät heruntergefallen oder beschädigt ist, dürfen Sie es nicht mehr in Betrieb nehmen. Lassen Sie das Gerät von qualifiziertem Fachpersonal überprüfen und gegebenenfalls reparieren.
- ▶ Dieses Gerät kann von Kindern ab 8 Jahren sowie von Personen mit reduzierten physischen, sensorischen oder mentalen Fähigkeiten oder Mangel an Erfahrung und/oder Wissen benutzt werden, wenn sie beaufsichtigt oder bezüglich des sicheren Gebrauchs des Gerätes unterwiesen wurden und die daraus resultierenden Gefahren verstanden haben.
- ▶ Kinder dürfen nicht mit dem Gerät spielen.
- ▶ Reinigung und Benutzer-Wartung dürfen nicht durch Kinder durchgeführt werden, es sei denn, sie sind beaufsichtigt.

⚠️ WARNUNG! VERLETZUNGSGEFAHR!

- ▶ Sie dürfen das Gerätegehäuse nicht selbst öffnen oder reparieren. In diesem Falle ist die Sicherheit nicht gegeben und die Gewährleistung erlischt. Lassen Sie das defekte Gerät nur von autorisiertem Fachpersonal reparieren.
- ▶ Das Gerät erhitzt sich während des Betriebs. Fassen Sie es im heißen Zustand nur am Griff an.

Lieferumfang

Das Gerät wird standardmäßig mit folgenden Komponenten geliefert:

- Haarglätter
 - Bedienungsanleitung
- 1) Entnehmen Sie alle Teile des Gerätes und die Bedienungsanleitung aus der Verpackung.
 - 2) Entfernen Sie sämtliches Verpackungsmaterial.
 - 3) Reinigen Sie alle Teile des Gerätes wie im Kapitel „Reinigung“ beschrieben.

HINWEIS

- ▶ Prüfen Sie die Lieferung auf Vollständigkeit und auf sichtbare Schäden.
- ▶ Bei einer unvollständigen Lieferung oder Schäden infolge mangelhafter Verpackung oder durch Transport wenden Sie sich an die Service-Hotline (siehe Kapitel „Service“).

Entsorgung der Verpackung

Die Verpackung schützt das Gerät vor Transportschäden. Die Verpackungsmaterialien sind nach umweltverträglichen und entsorgungstechnischen Gesichtspunkten ausgewählt und deshalb recyclebar.



Die Rückführung der Verpackung in den Materialkreislauf spart Rohstoffe und verringert das Abfallaufkommen. Entsorgen Sie nicht mehr benötigte Verpackungsmaterialien gemäß den örtlich geltenden Vorschriften.

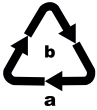

Beachten Sie die Kennzeichnung auf den verschiedenen Verpackungsmaterialien und trennen Sie diese gegebenenfalls gesondert. Die Verpackungsmaterialien sind gekennzeichnet mit Abkürzungen (a) und Ziffern (b) mit folgender Bedeutung:

1 - 7: Kunststoffe

20 - 22: Papier und Pappe

80 - 98: Verbundstoffe

HINWEIS

- Heben Sie, wenn möglich, die Originalverpackung während der Garantiezeit des Gerätes auf, um das Gerät im Garantiefall ordnungsgemäß verpacken zu können.

Technische Daten

Netzspannung	220 - 240 V ~ (Wechselstrom), 50/60 Hz
Nennleistung	36 W
max. Temperatur	190 °C (+/- 10 °C)
Schutzklasse	II  (Doppelisolierung)

Gerätebeschreibung

- 1 Aufhängeöse
- 2 Verriegelung
- 3 EIN-/AUS-Schalter
- 4 Indikationsleuchte
- 5 untere Heizplatte
- 6 obere Heizplatte

Vor dem Glätten

- Das Haar sollte sauber, trocken und frei von Stylingprodukten sein. Ausgenommen sind spezielle Produkte, die das Glätten des Haares unterstützen.
- Kämmen Sie das Haar vor dem Glätten gründlich, damit sich keine Knoten im Haar befinden.

Automatische Abschaltung

Dieses Gerät ist mit einer automatischen Abschaltung ausgestattet. Nach 30 Minuten hört das Gerät automatisch auf zu heizen. Die Indikationsleuchte **4** blinkt und es ertönt alle 10 Sekunden ein Warnsignal, bis der EIN-/AUS-Schalter **3** betätigt wird. Wenn Sie das Gerät weiter benutzen möchten, schalten Sie das Gerät kurz aus und sofort wieder ein.

HINWEIS

- Die automatische Abschaltung dient nur der Sicherheit und ersetzt nicht das Ausschalten des Gerätes mittels des EIN-/AUS-Schalters **3**!

Bedienung

Ein-/Ausschalten

HINWEIS

- Die Heizplatten **5** **6** müssen frei von Verschmutzungen sein. Reinigen Sie diese vor Benutzung gegebenenfalls (siehe Kapitel „Reinigung“).

- 1) Das Gerät ist durch die Verriegelung **2** gesichert. Drücken Sie die Heizplatten **5** **6** zusammen und drücken Sie auf das **7**-Symbol der Verriegelungstaste **2**, um das Gerät zu entriegeln. Der Haarglätter lässt sich nun weit öffnen.
- 2) Stecken Sie den Netzstecker in eine Netzsteckdose.
- 3) Schieben Sie den EIN-/AUS-Schalter **3** nach vorne. Es ertönt ein Signalton und die Indikationsleuchte **4** beginnt rot zu blinken und zeigt so das Aufheizen an.
- 4) Sobald der Haarglätter auf etwa 120 °C aufgeheizt hat, ertönen drei Signaltöne und die Indikationsleuchte **4** leuchtet dauerhaft rot.

HINWEIS

- Bei längerem Betrieb heizt das Gerät auf ca. 190 °C (+/- 10 °C) auf.
- 5) Schieben Sie den EIN-/AUS-Schalter **3** nach hinten, wenn Sie mit dem Styling der Haare fertig sind. Die Indikationsleuchte **4** erlischt.
 - 6) Ziehen Sie den Netzstecker und lassen Sie das Gerät vollständig abkühlen.
 - 7) Drücken Sie die Heizplatten **5** **6** zusammen und drücken Sie auf das **7**-Symbol der Verriegelungstaste **2**, um das Gerät zu verriegeln.

Haare glätten

- 1) Bereiten Sie das Haar, wie unter „Vor dem Glätten“ beschrieben, vor.
- 2) Fangen Sie mit den unteren Haarpartien am Hinterkopf an. Arbeiten Sie sich über die Seiten nach vorne:
Teilen Sie eine ca. 2 cm breite Haarsträhne ab und klemmen Sie das Ende am Haaransatz straff zwischen Zeige- und Mittelfinger der Hand, mit der Sie nicht den Haarglätter führen.

WARNUNG! VERLETZUNGSGEFAHR!

- ▶ Achten Sie darauf, dass Sie mit den Heizplatten **5** **6** nicht die Kopfhaut berühren. Sie dürfen während des Betriebes niemals die Heizplatten **5** **6** oder den oberen Teil des Haarglätters berühren! Verbrennungsgefahr!
- 3) Klemmen Sie die Haarsträhne nahe der Kopfhaut zwischen die Heizplatten **5** **6** und drücken Sie diese zusammen.
 - 4) Ziehen Sie die ganze Haarsträhne durch die Heizplatten **5** **6**, indem Sie den Haarglätter zügig vom Haaransatz zu den Spitzen nach unten ziehen.
 - 5) Verfahren Sie so mit jeder einzelnen Strähne.
 - 6) Wenn Sie alle Strähnen geglättet haben, schalten Sie das Gerät aus und ziehen Sie den Netzstecker aus der Netzsteckdose.
 - 7) Lassen Sie das Gerät vollständig abkühlen.

Reinigung

STROMSCHLAGGEFAHR

- ▶ Bevor Sie das Gerät reinigen, ziehen Sie immer den Netzstecker aus der Netzsteckdose.
- ▶ Sie dürfen das Gerät bei der Reinigung keinesfalls in Wasser oder andere Flüssigkeiten tauchen!

WARNUNG - VERLETZUNGSGEFAHR!

- ▶ Lassen Sie das Gerät vor der Reinigung ausreichend abkühlen.

ACHTUNG - SACHSCHADEN!

- ▶ Benutzen Sie keine aggressiven Reinigungsmittel oder Lösemittel. Diese könnten die Oberfläche beschädigen.
- 1) Wischen Sie das Gehäuse und die Heizplatten **5** **6** mit einem feuchten Tuch ab.
 - 2) Bei hartnäckigeren Verschmutzungen geben Sie ein mildes Reinigungsmittel auf das Tuch. Entfernen Sie Reinigungsmittlrückstände mit einem mit Wasser befeuchteten Tuch.
 - 3) Lassen Sie das Gerät gut trocknen, bevor Sie es wieder verwenden.

Aufbewahren

- Legen Sie das Gerät zum Auskühlen immer auf eine hitzeempfindliche Oberfläche.
- Sie können das Gerät an der Aufhängeöse **1** aufhängen.

Wenn Sie das Gerät für längere Zeit nicht benutzen:

- Reinigen Sie das Gerät wie im Kapitel „Reinigung“ beschrieben.
- Bewahren Sie das Gerät an einem trockenen und sauberen Ort auf.

Fehlerbehebung

Problem	Ursache	Lösung
Das Gerät funktioniert nicht.	Der Netzstecker steckt nicht in der Netzsteckdose.	Verbinden Sie das Gerät mit dem Stromnetz.
	Die Netzsteckdose ist defekt.	Probieren Sie eine andere Netzsteckdose aus.
	Das Gerät ist defekt.	Wenden Sie sich an den Service.
Die Haare lassen sich nicht glätten.	Das Gerät ist noch nicht aufgeheizt.	Warten Sie, bis das Gerät aufgeheizt ist.
Das Haar ist versengt.	Das Haar wurde zu lange zwischen den Heizplatten 5 6 festgehalten.	Ziehen sie den Haarglätter immer durch das Haar. Verweilen Sie niemals für längere Zeit an einer Stelle des Haares.

Gerät entsorgen



Werfen Sie das Gerät keinesfalls in den normalen Hausmüll. Dieses Produkt unterliegt der europäischen Richtlinie 2012/19/EU.

Entsorgen Sie das Gerät über einen zugelassenen Entsorgungsbetrieb oder über Ihre kommunale Entsorgungseinrichtung. Beachten Sie die aktuell geltenden Vorschriften. Setzen Sie sich im Zweifelsfall mit Ihrer Entsorgungseinrichtung in Verbindung.

Garantie der Kompernaß Handels GmbH

Sehr geehrte Kundin, sehr geehrter Kunde,

Sie erhalten auf dieses Gerät 3 Jahre Garantie ab Kaufdatum. Im Falle von Mängeln dieses Produkts stehen Ihnen gegen den Verkäufer des Produkts gesetzliche Rechte zu. Diese gesetzlichen Rechte werden durch unsere im Folgenden dargestellte Garantie nicht eingeschränkt.

Garantiebedingungen

Die Garantiefrist beginnt mit dem Kaufdatum. Bitte bewahren Sie den Original-Kassenbon gut auf. Diese Unterlage wird als Nachweis für den Kauf benötigt.

Tritt innerhalb von drei Jahren ab dem Kaufdatum dieses Produkts ein Material- oder Fabrikationsfehler auf, wird das Produkt von uns – nach unserer Wahl – für Sie kostenlos repariert oder ersetzt. Diese Garantieleistung setzt voraus, dass innerhalb der Drei-Jahres-Frist das defekte Gerät und der Kaufbeleg (Kassenbon) vorgelegt und schriftlich kurz beschrieben wird, worin der Mangel besteht und wann er aufgetreten ist.

Wenn der Defekt von unserer Garantie gedeckt ist, erhalten Sie das reparierte oder ein neues Produkt zurück. Mit Reparatur oder Austausch des Produkts beginnt kein neuer Garantiezeitraum.

Garantiezeit und gesetzliche Mängelansprüche

Die Garantiezeit wird durch die Gewährleistung nicht verlängert. Dies gilt auch für ersetzte und reparierte Teile. Eventuell schon beim Kauf vorhandene Schäden und Mängel müssen sofort nach dem Auspacken gemeldet werden. Nach Ablauf der Garantiezeit anfallende Reparaturen sind kostenpflichtig.

Garantieumfang

Das Gerät wurde nach strengen Qualitätsrichtlinien sorgfältig produziert und vor Auslieferung gewissenhaft geprüft.

Die Garantieleistung gilt für Material- oder Fabrikationsfehler. Diese Garantie erstreckt sich nicht auf Produktteile, die normaler Abnutzung ausgesetzt sind und daher als Verschleißteile angesehen werden können oder für Beschädigungen an zerbrechlichen Teilen, z. B. Schalter, Akkus, Backformen oder Teile die aus Glas gefertigt sind.

Diese Garantie verfällt, wenn das Produkt beschädigt, nicht sachgemäß benutzt oder gewartet wurde. Für eine sachgemäße Benutzung des Produkts sind alle in der Bedienungsanleitung aufgeführten Anweisungen genau einzuhalten. Verwendungszwecke und Handlungen, von denen in der Bedienungsanleitung abgeraten oder vor denen gewarnt wird, sind unbedingt zu vermeiden.

Das Produkt ist nur für den privaten und nicht für den gewerblichen Gebrauch bestimmt. Bei missbräuchlicher und unsachgemäßer Behandlung, Gewaltanwendung und bei Eingriffen, die nicht von unserer autorisierten Service-Niederlassung vorgenommen wurden, erlischt die Garantie.

Abwicklung im Garantiefall

Um eine schnelle Bearbeitung Ihres Anliegens zu gewährleisten, folgen Sie bitte den folgenden Hinweisen:

- Bitte halten Sie für alle Anfragen den Kassenbon und die Artikelnummer (z. B. IAN 12345) als Nachweis für den Kauf bereit.
- Die Artikelnummer entnehmen Sie bitte dem Typenschild, einer Gravur, auf dem Titelblatt Ihrer Anleitung (unten links) oder als Aufkleber auf der Rück- oder Unterseite.
- Sollten Funktionsfehler oder sonstige Mängel auftreten, kontaktieren Sie zunächst die nachfolgend benannte Serviceabteilung **telefonisch** oder per **E-Mail**.
- Ein als defekt erfasstes Produkt können Sie dann unter Beifügung des Kaufbelegs (Kassenbon) und der Angabe, worin der Mangel besteht und wann er aufgetreten ist, für Sie portofrei an die Ihnen mitgeteilte Serviceanschrift übersenden.



Auf www.lidl-service.com können Sie diese und viele weitere Handbücher, Produktvideos und Software herunterladen.

Service

DE Service Deutschland

Tel.: 0800 5435 111 (Kostenfrei aus dem dt. Festnetz/Mobilfunknetz)
E-Mail: kompernass@lidl.de

AT Service Österreich

Tel.: 0820 201 222 (0,15 EUR/Min.)
E-Mail: kompernass@lidl.at

CH Service Schweiz

Tel.: 0842 665566 (0,08 CHF/Min., Mobilfunk max. 0,40 CHF/Min.)
E-Mail: kompernass@lidl.ch

IAN 296158

Importeur

Bitte beachten Sie, dass die folgende Anschrift keine Serviceanschrift ist. Kontaktieren Sie zunächst die benannte Servicestelle.

KOMPERNASS HANDELS GMBH
BURGSTRASSE 21
DE-44867 BOCHUM
DEUTSCHLAND
www.kompernass.com

KOMPERNASS HANDELS GMBH

BURGSTRASSE 21

DE-44867 BOCHUM

GERMANY

www.kompernass.com

Tilstand af information · Version des informations

Stand van de informatie · Stand der Informationen:

01 / 2018 · Ident.-No.: SHGP36A1-1 12017-2

IAN 296158