

SILVERCREST®

www.lidl-service.com

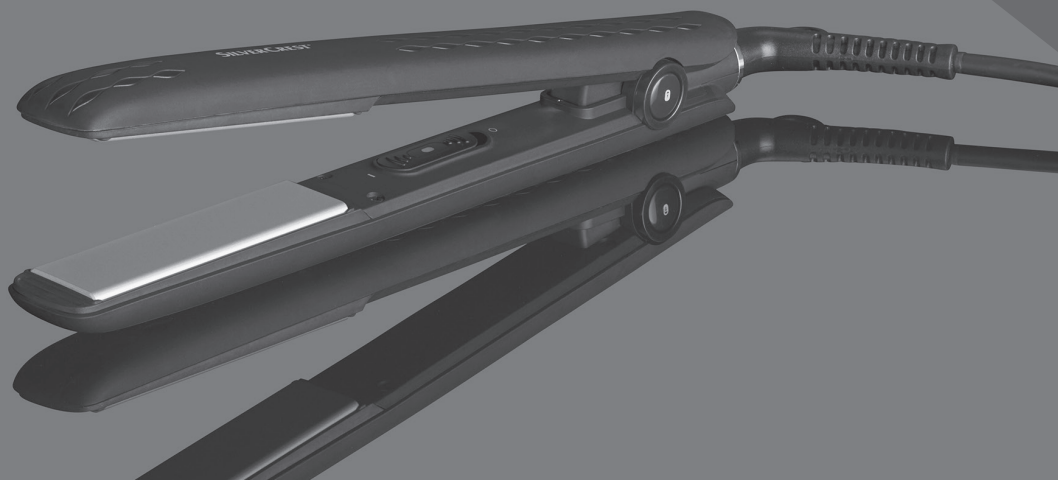

HAARGLÄTTER HAIR STRAIGHTENER FER À LISSER SHGP 36 A1

DE AT CH

HAARGLÄTTER

Bedienungsanleitung

FR BE

FER À LISSER

Mode d'emploi

CZ

ŽEHLIČKA NA VLASY

Návod k obsluze

PT

ALISADOR DE CABELO

Manual de instruções

GB IE

HAIR STRAIGHTENER

Operating instructions

NL BE

STIJLTANG

Gebruiksaanwijzing

ES

PLANCHA ALISADORA

Instrucciones de uso

IAN 296158

CZ

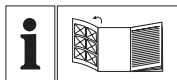

DE AT CH

Klappen Sie vor dem Lesen die Seite mit den Abbildungen aus und machen Sie sich anschließend mit allen Funktionen des Gerätes vertraut.

GB IE

Before reading, unfold the page containing the illustrations and familiarise yourself with all functions of the device.

FR BE

Avant de lire le mode d'emploi, ouvrez la page contenant les illustrations et familiarisez-vous ensuite avec toutes les fonctions de l'appareil.

NL BE

Vouw vóór het lezen de pagina met de afbeeldingen open en maak u vertrouwd met alle functies van het apparaat.

CZ

Před čtením si otevřete stranu s obrázky a potom se seznamte se všemi funkcemi přístroje.

ES

Antes de empezar a leer abra la página que contiene las imágenes y, en seguida, familiarícese con todas las funciones del dispositivo.

PT

Antes de começar a ler abra na página com as imagens e, de seguida, familiarize-se com todas as funções do aparelho.

DE/AT/CH	Bedienungsanleitung	Seite	1
GB/IE	Operating instructions	Page	13
FR/BE	Mode d'emploi	Page	25
NL/BE	Gebruiksaanwijzing	Pagina	37
CZ	Návod k obsluze	Strana	49
ES	Instrucciones de uso	Página	61
PT	Manual de instruções	Página	73

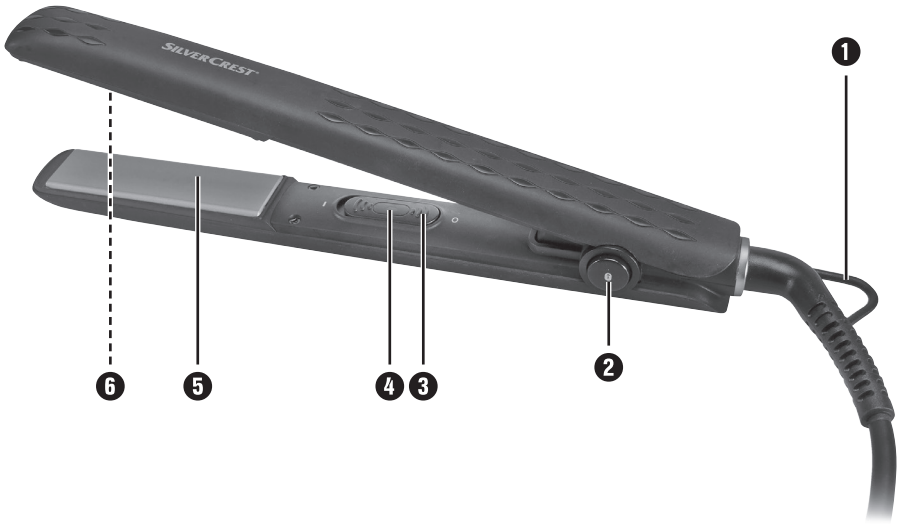

6

5

4

3

2

1

Inhaltsverzeichnis

Einleitung	2
Urheberrecht	2
Bestimmungsgemäße Verwendung	2
Sicherheitshinweise	3
Lieferumfang	5
Entsorgung der Verpackung	6
Technische Daten	6
Gerätebeschreibung	6
Vor dem Glätten	7
Automatische Abschaltung	7
Bedienung	7
Ein-/Ausschalten	7
Haare glätten	8
Reinigung	8
Aufbewahren	9
Fehlerbehebung	9
Gerät entsorgen	9
Garantie der Kompernaß Handels GmbH	10
Service	11
Importeur	11

Einleitung

Herzlichen Glückwunsch zum Kauf Ihres neuen Gerätes.

Sie haben sich damit für ein hochwertiges Produkt entschieden. Die Bedienungsanleitung ist Bestandteil dieses Produkts. Sie enthält wichtige Hinweise für Sicherheit, Gebrauch und Entsorgung. Machen Sie sich vor der Benutzung des Produkts mit allen Bedien- und Sicherheitshinweisen vertraut. Benutzen Sie das Produkt nur wie beschrieben und für die angegebenen Einsatzbereiche. Händigen Sie alle Unterlagen bei Weitergabe des Produkts an Dritte mit aus.

Urheberrecht

Diese Dokumentation ist urheberrechtlich geschützt.

Jede Vervielfältigung bzw. jeder Nachdruck, auch auszugsweise, sowie die Wiedergabe der Abbildungen, auch im veränderten Zustand, ist nur mit schriftlicher Zustimmung des Rechtsinhabers gestattet.

Bestimmungsgemäße Verwendung

Der Haarglätter dient zum Glätten von menschlichen Haaren, keinesfalls für Perücken und Haarteile aus synthetischem Material. Sie dürfen das Gerät ausschließlich für private Zwecke verwenden. Beachten Sie alle Informationen in dieser Bedienungsanleitung, insbesondere die Sicherheitshinweise. Dieses Gerät ist nicht für den gewerblichen Einsatz bestimmt.

Eine andere oder darüber hinausgehende Benutzung gilt als nicht bestimmungsgemäß. Ansprüche jeglicher Art wegen Schäden aus nicht bestimmungsgemäßer Verwendung sind ausgeschlossen. Das Risiko trägt allein der Benutzer.

Sicherheitshinweise

⚠ STROMSCHLAGGEFAHR

- ▶ Schließen Sie das Gerät nur an eine vorschriftsmäßig installierte Netzsteckdose mit einer Netzspannung von 220 - 240 V ~, 50/60 Hz an.
- ▶ Ziehen Sie bei Betriebsstörungen und bevor Sie das Gerät reinigen den Netzstecker aus der Netzsteckdose.
- ▶ Ziehen Sie das Netzkabel stets am Netzstecker aus der Netzsteckdose, ziehen Sie nicht am Kabel selbst.
- ▶ Achten Sie darauf, dass im Betrieb das Netzkabel nicht nass oder feucht wird. Führen Sie es so, dass es nicht eingeklemmt oder beschädigt werden kann.
- ▶ Sollte das Gerät, das Netzkabel oder der Netzstecker beschädigt sein, lassen Sie diese durch den Kundendienst ersetzen, um Gefährdungen zu vermeiden.
- ▶ Verwenden Sie das Gerät nicht im Freien.
- ▶ Verwenden Sie kein Verlängerungskabel, damit im Notfall der Netzstecker schnell zu erreichen ist.
- ▶ Fassen Sie das Gerät, Netzkabel und -stecker nie mit nassen Händen an.
- ▶ Knicken oder quetschen Sie das Netzkabel nicht und verlegen Sie das Netzkabel so, dass niemand darauf treten oder darüber stolpern kann.
- ▶ Wickeln Sie das Netzkabel nicht um das Gerät und schützen Sie es vor Beschädigungen. Sie dürfen das Gerät keinesfalls in eine Flüssigkeit tauchen und keine Flüssigkeiten in das Gerätegehäuse gelangen lassen. Sie dürfen das Gerät keiner Feuchtigkeit aussetzen und nicht im Freien benutzen. Falls doch einmal Flüssigkeit in das Gerätegehäuse gelangt, ziehen Sie sofort den Netzstecker des Geräts aus der Netzsteckdose und lassen Sie es von qualifiziertem Fachpersonal reparieren.

STROMSCHLAGGEFAHR

- ▶ Trennen Sie das Gerät sofort nach dem Gebrauch vom Stromnetz. Nur wenn Sie den Netzstecker aus der Netzsteckdose ziehen, ist es vollständig stromfrei.



Verwenden Sie das Gerät niemals in der Nähe von Wasser, insbesondere nicht in der Nähe von Waschbecken, Badewannen oder ähnlichen Gefäßen. Die Nähe von Wasser stellt eine Gefahr dar, auch wenn das Gerät ausgeschaltet ist. Ziehen Sie daher nach jedem Gebrauch den Netzstecker. Als zusätzlicher Schutz wird Ihnen die Installation einer Fehlerstrom-Schutzeinrichtung mit einem Bemessungsauslösestrom von nicht mehr als 30 mA im Badezimmer-Stromkreis empfohlen. Fragen Sie Ihren Elektroinstallateur um Rat.

WARNUNG! VERLETZUNGSGEFAHR!

- ▶ Lassen Sie das eingeschaltete Gerät niemals unbeaufsichtigt.
- ▶ Legen Sie das Gerät nie in die Nähe von Wärmequellen und schützen Sie das Netzkabel vor Beschädigungen.
- ▶ Falls das Gerät heruntergefallen oder beschädigt ist, dürfen Sie es nicht mehr in Betrieb nehmen. Lassen Sie das Gerät von qualifiziertem Fachpersonal überprüfen und gegebenenfalls reparieren.
- ▶ Dieses Gerät kann von Kindern ab 8 Jahren sowie von Personen mit reduzierten physischen, sensorischen oder mentalen Fähigkeiten oder Mangel an Erfahrung und/oder Wissen benutzt werden, wenn sie beaufsichtigt oder bezüglich des sicheren Gebrauchs des Gerätes unterwiesen wurden und die daraus resultierenden Gefahren verstanden haben.
- ▶ Kinder dürfen nicht mit dem Gerät spielen.
- ▶ Reinigung und Benutzer-Wartung dürfen nicht durch Kinder durchgeführt werden, es sei denn, sie sind beaufsichtigt.

⚠️ WARNUNG! VERLETZUNGSGEFAHR!

- ▶ Sie dürfen das Gerätegehäuse nicht selbst öffnen oder reparieren. In diesem Falle ist die Sicherheit nicht gegeben und die Gewährleistung erlischt. Lassen Sie das defekte Gerät nur von autorisiertem Fachpersonal reparieren.
- ▶ Das Gerät erhitzt sich während des Betriebs. Fassen Sie es im heißen Zustand nur am Griff an.

Lieferumfang

Das Gerät wird standardmäßig mit folgenden Komponenten geliefert:

- Haarglätter
 - Bedienungsanleitung
- 1) Entnehmen Sie alle Teile des Gerätes und die Bedienungsanleitung aus der Verpackung.
 - 2) Entfernen Sie sämtliches Verpackungsmaterial.
 - 3) Reinigen Sie alle Teile des Gerätes wie im Kapitel „Reinigung“ beschrieben.

HINWEIS

- ▶ Prüfen Sie die Lieferung auf Vollständigkeit und auf sichtbare Schäden.
- ▶ Bei einer unvollständigen Lieferung oder Schäden infolge mangelhafter Verpackung oder durch Transport wenden Sie sich an die Service-Hotline (siehe Kapitel „Service“).

Entsorgung der Verpackung

Die Verpackung schützt das Gerät vor Transportschäden. Die Verpackungsmaterialien sind nach umweltverträglichen und entsorgungstechnischen Gesichtspunkten ausgewählt und deshalb recyclebar.



Die Rückführung der Verpackung in den Materialkreislauf spart Rohstoffe und verringert das Abfallaufkommen. Entsorgen Sie nicht mehr benötigte Verpackungsmaterialien gemäß den örtlich geltenden Vorschriften.

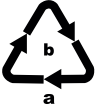

Beachten Sie die Kennzeichnung auf den verschiedenen Verpackungsmaterialien und trennen Sie diese gegebenenfalls gesondert. Die Verpackungsmaterialien sind gekennzeichnet mit Abkürzungen (a) und Ziffern (b) mit folgender Bedeutung:

1 - 7: Kunststoffe

20 - 22: Papier und Pappe

80 - 98: Verbundstoffe

HINWEIS

- Heben Sie, wenn möglich, die Originalverpackung während der Garantiezeit des Gerätes auf, um das Gerät im Garantiefall ordnungsgemäß verpacken zu können.

Technische Daten

Netzspannung	220 - 240 V ~ (Wechselstrom), 50/60 Hz
Nennleistung	36 W
max. Temperatur	190 °C (+/- 10 °C)
Schutzklasse	II  (Doppelisolierung)

Gerätebeschreibung

- 1 Aufhängeöse
- 2 Verriegelung
- 3 EIN-/AUS-Schalter
- 4 Indikationsleuchte
- 5 untere Heizplatte
- 6 obere Heizplatte

Vor dem Glätten

- Das Haar sollte sauber, trocken und frei von Stylingprodukten sein. Ausgenommen sind spezielle Produkte, die das Glätten des Haares unterstützen.
- Kämmen Sie das Haar vor dem Glätten gründlich, damit sich keine Knoten im Haar befinden.

Automatische Abschaltung

Dieses Gerät ist mit einer automatischen Abschaltung ausgestattet. Nach 30 Minuten hört das Gerät automatisch auf zu heizen. Die Indikationsleuchte **4** blinkt und es ertönt alle 10 Sekunden ein Warnsignal, bis der EIN-/AUS-Schalter **3** betätigt wird. Wenn Sie das Gerät weiter benutzen möchten, schalten Sie das Gerät kurz aus und sofort wieder ein.

HINWEIS

- ▶ Die automatische Abschaltung dient nur der Sicherheit und ersetzt nicht das Ausschalten des Gerätes mittels des EIN-/AUS-Schalters **3**!

Bedienung

Ein-/Ausschalten

HINWEIS

- ▶ Die Heizplatten **5** **6** müssen frei von Verschmutzungen sein. Reinigen Sie diese vor Benutzung gegebenenfalls (siehe Kapitel „Reinigung“).

- 1) Das Gerät ist durch die Verriegelung **2** gesichert. Drücken Sie die Heizplatten **5** **6** zusammen und drücken Sie auf das **7**-Symbol der Verriegelungstaste **2**, um das Gerät zu entriegeln. Der Haarglätter lässt sich nun weit öffnen.
- 2) Stecken Sie den Netzstecker in eine Netzsteckdose.
- 3) Schieben Sie den EIN-/AUS-Schalter **3** nach vorne. Es ertönt ein Signalton und die Indikationsleuchte **4** beginnt rot zu blinken und zeigt so das Aufheizen an.
- 4) Sobald der Haarglätter auf etwa 120 °C aufgeheizt hat, ertönen drei Signaltöne und die Indikationsleuchte **4** leuchtet dauerhaft rot.

HINWEIS

- ▶ Bei längerem Betrieb heizt das Gerät auf ca. 190 °C (+/- 10 °C) auf.
- 5) Schieben Sie den EIN-/AUS-Schalter **3** nach hinten, wenn Sie mit dem Styling der Haare fertig sind. Die Indikationsleuchte **4** erlischt.
 - 6) Ziehen Sie den Netzstecker und lassen Sie das Gerät vollständig abkühlen.
 - 7) Drücken Sie die Heizplatten **5** **6** zusammen und drücken Sie auf das **7**-Symbol der Verriegelungstaste **2**, um das Gerät zu verriegeln.

Haare glätten

- 1) Bereiten Sie das Haar, wie unter „Vor dem Glätten“ beschrieben, vor.
- 2) Fangen Sie mit den unteren Haarpartien am Hinterkopf an. Arbeiten Sie sich über die Seiten nach vorne:
Teilen Sie eine ca. 2 cm breite Haarsträhne ab und klemmen Sie das Ende am Haaransatz straff zwischen Zeige- und Mittelfinger der Hand, mit der Sie nicht den Haarglätter führen.

WARNUNG! VERLETZUNGSGEFAHR!

- ▶ Achten Sie darauf, dass Sie mit den Heizplatten **5** **6** nicht die Kopfhaut berühren. Sie dürfen während des Betriebes niemals die Heizplatten **5** **6** oder den oberen Teil des Haarglätters berühren! Verbrennungsgefahr!
- 3) Klemmen Sie die Haarsträhne nahe der Kopfhaut zwischen die Heizplatten **5** **6** und drücken Sie diese zusammen.
 - 4) Ziehen Sie die ganze Haarsträhne durch die Heizplatten **5** **6**, indem Sie den Haarglätter zügig vom Haaransatz zu den Spitzen nach unten ziehen.
 - 5) Verfahren Sie so mit jeder einzelnen Strähne.
 - 6) Wenn Sie alle Strähnen geglättet haben, schalten Sie das Gerät aus und ziehen Sie den Netzstecker aus der Netzsteckdose.
 - 7) Lassen Sie das Gerät vollständig abkühlen.

Reinigung

STROMSCHLAGGEFAHR

- ▶ Bevor Sie das Gerät reinigen, ziehen Sie immer den Netzstecker aus der Netzsteckdose.
- ▶ Sie dürfen das Gerät bei der Reinigung keinesfalls in Wasser oder andere Flüssigkeiten tauchen!

WARNUNG - VERLETZUNGSGEFAHR!

- ▶ Lassen Sie das Gerät vor der Reinigung ausreichend abkühlen.

ACHTUNG - SACHSCHADEN!

- ▶ Benutzen Sie keine aggressiven Reinigungsmittel oder Lösemittel. Diese könnten die Oberfläche beschädigen.
- 1) Wischen Sie das Gehäuse und die Heizplatten **5** **6** mit einem feuchten Tuch ab.
 - 2) Bei hartnäckigeren Verschmutzungen geben Sie ein mildes Reinigungsmittel auf das Tuch. Entfernen Sie Reinigungsmittlrückstände mit einem mit Wasser befeuchteten Tuch.
 - 3) Lassen Sie das Gerät gut trocknen, bevor Sie es wieder verwenden.

Aufbewahren

- Legen Sie das Gerät zum Auskühlen immer auf eine hitzeempfindliche Oberfläche.
- Sie können das Gerät an der Aufhängeöse **1** aufhängen.

Wenn Sie das Gerät für längere Zeit nicht benutzen:

- Reinigen Sie das Gerät wie im Kapitel „Reinigung“ beschrieben.
- Bewahren Sie das Gerät an einem trockenen und sauberen Ort auf.

Fehlerbehebung

Problem	Ursache	Lösung
Das Gerät funktioniert nicht.	Der Netzstecker steckt nicht in der Netzsteckdose.	Verbinden Sie das Gerät mit dem Stromnetz.
	Die Netzsteckdose ist defekt.	Probieren Sie eine andere Netzsteckdose aus.
	Das Gerät ist defekt.	Wenden Sie sich an den Service.
Die Haare lassen sich nicht glätten.	Das Gerät ist noch nicht aufgeheizt.	Warten Sie, bis das Gerät aufgeheizt ist.
Das Haar ist versengt.	Das Haar wurde zu lange zwischen den Heizplatten 5 6 festgehalten.	Ziehen sie den Haarglätter immer durch das Haar. Verweilen Sie niemals für längere Zeit an einer Stelle des Haares.

Gerät entsorgen



Werfen Sie das Gerät keinesfalls in den normalen Hausmüll. Dieses Produkt unterliegt der europäischen Richtlinie 2012/19/EU.

Entsorgen Sie das Gerät über einen zugelassenen Entsorgungsbetrieb oder über Ihre kommunale Entsorgungseinrichtung. Beachten Sie die aktuell geltenden Vorschriften. Setzen Sie sich im Zweifelsfall mit Ihrer Entsorgungseinrichtung in Verbindung.

Garantie der Kompernaß Handels GmbH

Sehr geehrte Kundin, sehr geehrter Kunde,

Sie erhalten auf dieses Gerät 3 Jahre Garantie ab Kaufdatum. Im Falle von Mängeln dieses Produkts stehen Ihnen gegen den Verkäufer des Produkts gesetzliche Rechte zu. Diese gesetzlichen Rechte werden durch unsere im Folgenden dargestellte Garantie nicht eingeschränkt.

Garantiebedingungen

Die Garantiefrist beginnt mit dem Kaufdatum. Bitte bewahren Sie den Original-Kassenbon gut auf. Diese Unterlage wird als Nachweis für den Kauf benötigt.

Tritt innerhalb von drei Jahren ab dem Kaufdatum dieses Produkts ein Material- oder Fabrikationsfehler auf, wird das Produkt von uns – nach unserer Wahl – für Sie kostenlos repariert oder ersetzt. Diese Garantieleistung setzt voraus, dass innerhalb der Drei-Jahres-Frist das defekte Gerät und der Kaufbeleg (Kassenbon) vorgelegt und schriftlich kurz beschrieben wird, worin der Mangel besteht und wann er aufgetreten ist.

Wenn der Defekt von unserer Garantie gedeckt ist, erhalten Sie das reparierte oder ein neues Produkt zurück. Mit Reparatur oder Austausch des Produkts beginnt kein neuer Garantiezeitraum.

Garantiezeit und gesetzliche Mängelansprüche

Die Garantiezeit wird durch die Gewährleistung nicht verlängert. Dies gilt auch für ersetzte und reparierte Teile. Eventuell schon beim Kauf vorhandene Schäden und Mängel müssen sofort nach dem Auspacken gemeldet werden. Nach Ablauf der Garantiezeit anfallende Reparaturen sind kostenpflichtig.

Garantieumfang

Das Gerät wurde nach strengen Qualitätsrichtlinien sorgfältig produziert und vor Auslieferung gewissenhaft geprüft.

Die Garantieleistung gilt für Material- oder Fabrikationsfehler. Diese Garantie erstreckt sich nicht auf Produktteile, die normaler Abnutzung ausgesetzt sind und daher als Verschleißteile angesehen werden können oder für Beschädigungen an zerbrechlichen Teilen, z. B. Schalter, Akkus, Backformen oder Teile die aus Glas gefertigt sind.

Diese Garantie verfällt, wenn das Produkt beschädigt, nicht sachgemäß benutzt oder gewartet wurde. Für eine sachgemäße Benutzung des Produkts sind alle in der Bedienungsanleitung aufgeführten Anweisungen genau einzuhalten. Verwendungszwecke und Handlungen, von denen in der Bedienungsanleitung abgeraten oder vor denen gewarnt wird, sind unbedingt zu vermeiden.

Das Produkt ist nur für den privaten und nicht für den gewerblichen Gebrauch bestimmt. Bei missbräuchlicher und unsachgemäßer Behandlung, Gewaltanwendung und bei Eingriffen, die nicht von unserer autorisierten Service-Niederlassung vorgenommen wurden, erlischt die Garantie.

Abwicklung im Garantiefall

Um eine schnelle Bearbeitung Ihres Anliegens zu gewährleisten, folgen Sie bitte den folgenden Hinweisen:

- Bitte halten Sie für alle Anfragen den Kassenbon und die Artikelnummer (z. B. IAN 12345) als Nachweis für den Kauf bereit.
- Die Artikelnummer entnehmen Sie bitte dem Typenschild, einer Gravur, auf dem Titelblatt Ihrer Anleitung (unten links) oder als Aufkleber auf der Rück- oder Unterseite.
- Sollten Funktionsfehler oder sonstige Mängel auftreten, kontaktieren Sie zunächst die nachfolgend benannte Serviceabteilung **telefonisch** oder per **E-Mail**.
- Ein als defekt erfasstes Produkt können Sie dann unter Beifügung des Kaufbelegs (Kassenbon) und der Angabe, worin der Mangel besteht und wann er aufgetreten ist, für Sie portofrei an die Ihnen mitgeteilte Serviceanschrift übersenden.



Auf www.lidl-service.com können Sie diese und viele weitere Handbücher, Produktvideos und Software herunterladen.

Service

DE Service Deutschland

Tel.: 0800 5435 111 (Kostenfrei aus dem dt. Festnetz/Mobilfunknetz)
E-Mail: kompernass@lidl.de

AT Service Österreich

Tel.: 0820 201 222 (0,15 EUR/Min.)
E-Mail: kompernass@lidl.at

CH Service Schweiz

Tel.: 0842 665566 (0,08 CHF/Min., Mobilfunk max. 0,40 CHF/Min.)
E-Mail: kompernass@lidl.ch

IAN 296158

Importeur

Bitte beachten Sie, dass die folgende Anschrift keine Serviceanschrift ist. Kontaktieren Sie zunächst die benannte Servicestelle.

KOMPERNASS HANDELS GMBH
BURGSTRASSE 21
DE-44867 BOCHUM
DEUTSCHLAND
www.kompernass.com

Contents

Introduction	14
Copyright	14
Intended use	14
Safety information	15
Package contents	17
Disposal of the packaging	18
Technical data	18
Appliance description	18
Before straightening	19
Automatic switch-off	19
Operation	19
Switching on/off	19
Straightening hair	20
Cleaning	20
Storage	21
Troubleshooting	21
Disposal of the appliance	21
Kompernass Handels GmbH warranty	22
Service	23
Importer	23

Introduction

Congratulations on the purchase of your new appliance.

You have selected a high-quality product. The operating instructions are part of this product. They contain important information about safety, use and disposal. Before using the product, please familiarise yourself with all operating and safety instructions. Use the product only as described and for the range of applications specified. Please also pass these operating instructions on to any future owner.

Copyright

This documentation is protected by copyright.

Any copying or reproduction, including in the form of extracts, or any reproduction of images (even in a modified state), is permitted only with the written authorisation of the legal owner.

Intended use

This hair straightener is intended for straightening human hair only. Under no circumstances is it to be used for wigs or hairpieces made of synthetic material. This appliance is intended exclusively for private use. Pay heed to all of the information in this operating manual, especially the safety instructions. This appliance is not intended for commercial applications.

The appliance is not intended for any other purpose, nor for use beyond the scope described. No claims of any kind will be accepted for damage arising as a result of incorrect use. The risk shall be borne solely by the user.

Safety information

⚠ RISK OF ELECTRIC SHOCK

- ▶ Connect the appliance only to mains power sockets supplying a mains power voltage of 220–240 V ~, 50/60 Hz.
- ▶ Remove the plug from the mains power socket in case of operating malfunctions and before you clean the appliance.
- ▶ Always pull on the plug to disconnect the appliance from the mains; never pull on the power cable itself.
- ▶ Ensure that the power cable does not become wet or damp during use. Route the cable in such a way that it cannot be crushed or damaged.
- ▶ If the appliance, the power cable or the plug are damaged, arrange for them to be repaired by Customer Services to avoid hazardous situations.
- ▶ Do not use the appliance outdoors.
- ▶ Do not use extension cables – they will make it difficult to disconnect the appliance quickly in an emergency.
- ▶ Never touch the appliance, the power cable or the power plug with wet hands.
- ▶ Do not kink or crush the power cable, and route the cable so that it cannot be stepped on or tripped over.
- ▶ Do not wrap the power cable around the appliance, and protect it from being damaged. Under no circumstances should the appliance be submersed in liquids or liquids be allowed to penetrate the housing. Do not expose the appliance to humidity and do not use it outdoors. If any liquid gets into the housing, disconnect the appliance from the mains power socket immediately and have it repaired by a qualified technician.

⚠ RISK OF ELECTRIC SHOCK

- ▶ Unplug the appliance immediately after use. The appliance is completely free of electrical power only when unplugged.
-  Never use the appliance near water, and keep it away from sinks, baths and other similar containers. The proximity of water is hazardous, even if the appliance is switched off. Always disconnect the plug from the mains power socket after use. For additional protection, we recommend that you install a residual current circuit breaker with an activation power rating of no more than 30 mA for the power circuit in the bathroom. Ask your electrician for advice.

⚠ WARNING! RISK OF INJURY!

- ▶ Never leave a switched-on appliance unsupervised.
- ▶ Never place the appliance close to sources of heat, and always protect the power cable from damage.
- ▶ Do not operate the appliance if it has been dropped or is damaged in any way. Have the appliance checked and/or repaired by qualified technicians if necessary.
- ▶ This appliance may be used by children of the age of 8 years or more and by persons with reduced physical, sensory or mental capabilities or lack of experience and/or knowledge if they are being supervised or have been instructed with regard to the safe use of the appliance and have understood the potential risks.
- ▶ Do not allow children to play with the appliance.
- ▶ Cleaning and user maintenance should not be carried out by children, unless they are under supervision.

⚠ WARNING! RISK OF INJURY!

- ▶ Do not open the housing or attempt to repair the appliance yourself. This can lead to hazards and also invalidates the warranty. Defective appliances should be repaired by authorized specialists only.
- ▶ The appliance heats up during use.
Always hold the appliance by its handle when it is hot.

Package contents

The appliance is supplied with the following components as standard:

- Hair Straightener
 - Operating instructions
- 1) Remove all parts of the appliance and the operating instructions from the carton.
 - 2) Remove all packaging material.
 - 3) Clean all parts of the appliance as described in the section entitled "Cleaning".

NOTE

- ▶ Check the package for completeness and signs of visible damage.
- ▶ If any items are missing or damaged as a result of defective packaging or transportation, contact the service hotline (see section "Service").

Disposal of the packaging

The packaging protects the appliance from damage during transport. The packaging materials have been selected for their environmental friendliness and ease of disposal, and are therefore recyclable.



Returning the packaging to the material cycle conserves raw materials and reduces the amount of waste that is generated. Dispose of packaging materials that are no longer needed in accordance with applicable local regulations.

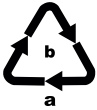

Note the labelling on the packaging and separate the packaging material components for disposal if necessary. The packaging material is labelled with abbreviations (a) and numbers (b) with the following meanings:

1-7: Plastics

20-22: Paper and cardboard

80-98: Composites

NOTE

- If possible, keep the original packaging during the warranty period so that the appliance can be properly packed for returning in the event of a warranty claim.

Technical data

Power supply	220-240 V ~ (AC), 50/60 Hz
Rated power	36 W
max. temperature	190°C (+/- 10°C)
Protection class	II /  (double insulation)

Appliance description

- 1 Hanger
- 2 Catch
- 3 ON/OFF switch
- 4 Indicator lamp
- 5 Lower hotplate
- 6 Upper hotplate

Before straightening

- The hair should be clean, dry and free of styling products. The only exceptions to this are special products that promote the straightening of the hair.
- Comb the hair thoroughly before straightening so that there are no knots in it.

Automatic switch-off

This appliance is fitted with an automatic switch-off system. After 30 minutes the appliance stops heating automatically. The indicator lamp ④ flashes and you hear a warning beep every 10 seconds until the ON/OFF switch ③ is pressed. If you want to continue using the appliance, switch it off for a moment and then back on again.

NOTE

- ▶ The automatic switch-off is a safety function only. It is not intended as a replacement for switching the appliance off properly by using the ON/OFF switch ③!

Operation

Switching on/off

NOTE

- ▶ The hotplates ⑤ ⑥ must be free of dirt. Clean them before use if required (see section "Cleaning").

- 1) The appliance is locked with the catch ②.
Press the hotplates ⑤ ⑥ together and press the ⑦ symbol on the catch ② to unlock the appliance.
Now you can open the hair straightener all the way.
- 2) Insert the plug into a mains power socket.
- 3) Push the ON/OFF switch ③ forwards. The indicator lamp ④ starts flashing red to indicate that the appliance is heating up.
- 4) As soon as the hair straightener has heated up to approx. 120°C, you hear three beeps and the indicator lamp ④ lights up permanently red.

NOTE

- ▶ During longer use the appliance heats up to around 190°C (+/- 10°C).
- 5) When you have finished styling your hair, push the ON/OFF switch ③ to the rear. The indicator lamp ④ goes out.
 - 6) Pull out the plug and allow the appliance to cool down completely.
 - 7) Press the hotplates ⑤ ⑥ together and press the ⑦ symbol on the catch ② to lock the appliance.

Straightening hair

- 1) Prepare the hair as described in “Before straightening”.
- 2) Start with the lower sections of hair at the back of your head. Work around the sides towards the front:
Take a strand of hair about 2 cm wide and hold the end of the strand tightly between your index and middle finger of the hand that is **not** holding the hair straightener.

WARNING! RISK OF INJURY!

- ▶ Ensure that the hotplates **5** **6** do not touch your scalp. Never touch the hotplates **5** **6** or the upper part of the hair straightener during operation!
Risk of burns!
- 3) Clamp the strand near the root between the hotplates **5** **6** and press them together.
 - 4) Pull the entire strand through the hotplates **5** **6** by pulling the hair straightener quickly downwards from the root to the tips.
 - 5) Proceed in the same way for every strand.
 - 6) Once you have straightened all the strands, switch the appliance off and pull the power plug from the mains power socket.
 - 7) Allow the appliance to cool down completely.

Cleaning

RISK OF ELECTRIC SHOCK

- ▶ Always remove the plug from the mains power socket before cleaning the appliance.
- ▶ **UNDER NO CIRCUMSTANCES** should you immerse the appliance in water or other liquids during cleaning!

WARNING – RISK OF INJURY!

- ▶ Allow the appliance to cool sufficiently before cleaning it.

CAUTION – PROPERTY DAMAGE!

- ▶ Do not use any aggressive cleaning liquids or solvents. They could damage the surface.
- 1) Wipe the housing and the hotplates **5** **6** with a damp cloth.
 - 2) For stubborn soiling use a mild detergent on the cloth. Wipe off any detergent residue using a cloth moistened with clean water only.
 - 3) Allow the appliance to dry fully before using it again.

Storage

- Place the appliance on a heat-resistant surface to cool down.
- You can hang the appliance up by the hanger ❶.

If you do not intend using the appliance for long periods,

- clean the appliance as described in the section “Cleaning”.
- Store the appliance in a clean and dry location.

Troubleshooting

Problem	Cause	Solution
The appliance is not working.	The plug is not inserted into a mains power socket.	Plug in the appliance.
	The mains power socket is defective.	Try a different wall socket.
	The appliance is defective.	Contact the Customer Service department.
The hair does not straighten.	The appliance is not yet heated up.	Wait until the appliance has heated up.
The hair is singed.	The hair was between the hotplates ❸ ❹ for too long.	Always pull the hair straightener through the hair. Never stay in one place on the hair for any length of time.

Disposal of the appliance



Never dispose of the appliance in your normal domestic waste. This product is subject to the provisions of European Directive 2012/19/EU.

Dispose of the appliance through an approved disposal facility or your municipal waste facility. Please comply with all applicable regulations. Please contact your waste disposal centre if you are in any doubt.

Kompernass Handels GmbH warranty

Dear Customer,

This appliance has a 3-year warranty valid from the date of purchase. If this product has any faults, you, the buyer, have certain statutory rights. Your statutory rights are not restricted in any way by the warranty described below.

Warranty conditions

The validity period of the warranty starts from the date of purchase. Please keep your original receipt in a safe place. This document will be required as proof of purchase.

If any material or production fault occurs within three years of the date of purchase of the product, we will either repair or replace the product for you at our discretion. This warranty service is dependent on you presenting the defective appliance and the proof of purchase (receipt) and a short written description of the fault and its time of occurrence.

If the defect is covered by the warranty, your product will either be repaired or replaced by us. The repair or replacement of a product does not signify the beginning of a new warranty period.

Warranty period and statutory claims for defects

The warranty period is not prolonged by repairs effected under the warranty. This also applies to replaced and repaired components. Any damage and defects present at the time of purchase must be reported immediately after unpacking. Repairs carried out after expiry of the warranty period shall be subject to a fee.

Scope of the warranty

This appliance has been manufactured in accordance with strict quality guidelines and inspected meticulously prior to delivery.

The warranty covers material faults or production faults. The warranty does not extend to product parts subject to normal wear and tear or fragile parts such as switches, batteries, baking moulds or parts made of glass.

The warranty does not apply if the product has been damaged, improperly used or improperly maintained. The directions in the operating instructions for the product regarding proper use of the product are to be strictly followed. Uses and actions that are discouraged in the operating instructions or which are warned against must be avoided.

This product is intended solely for private use and not for commercial purposes. The warranty shall be deemed void in cases of misuse or improper handling, use of force and modifications / repairs which have not been carried out by one of our authorised Service centres.

Warranty claim procedure

To ensure quick processing of your case, please observe the following instructions:

- Please have the till receipt and the item number (e.g. IAN 12345) available as proof of purchase.
- You will find the item number on the type plate, an engraving on the front page of the instructions (bottom left), or as a sticker on the rear or bottom of the appliance.
- If functional or other defects occur, please contact the service department listed either by **telephone** or by **e-mail**.
- You can return a defective product to us free of charge to the service address that will be provided to you. Ensure that you enclose the proof of purchase (till receipt) and information about what the defect is and when it occurred.



You can download these instructions along with many other manuals, product videos and software on www.lidl-service.com.

Service

GB Service Great Britain

Tel.: 0871 5000 720 (£ 0.10/Min.)

E-Mail: kompennass@lidl.co.uk

IE Service Ireland

Tel.: 1890 930 034

(0,08 EUR/Min., (peak))

(0,06 EUR/Min., (off peak))

E-Mail: kompennass@lidl.ie

IAN 296158

Importer

Please note that the following address is not the service address. Please use the service address provided in the operating instructions.

KOMPERNASS HANDELS GMBH

BURGSTRASSE 21

DE-44867 BOCHUM

GERMANY

www.kompennass.com

Table des matières

Introduction	26
Droits d'auteur	26
Usage conforme	26
Consignes de sécurité	27
Matériel livré	29
Mise au rebut de l'emballage	30
Caractéristiques techniques	30
Description de l'appareil	30
Avant le lissage	31
Coupure automatique	31
Utilisation	31
Allumer/éteindre	31
Lissage des cheveux	32
Nettoyage	32
Rangement	33
Dépannage	33
Mise au rebut de l'appareil	33
Garantie de Kompernass Handels GmbH	34
Service après-vente	35
Importateur	35

Introduction

Toutes nos félicitations pour l'achat de votre nouvel appareil.

Vous venez ainsi d'opter pour un produit de grande qualité. Le mode d'emploi fait partie intégrante de ce produit. Il contient des remarques importantes concernant la sécurité, l'usage et la mise au rebut. Avant d'utiliser le produit, veuillez vous familiariser avec toutes les consignes d'utilisation et de sécurité. N'utilisez le produit que conformément aux consignes et pour les domaines d'utilisation prévus. Si vous cédez le produit à un tiers, remettez-lui également tous les documents.

Droits d'auteur

Cette documentation est protégée par des droits d'auteur.

Toute reproduction ou réimpression, même partielle, y compris la reproduction des illustrations, même modifiées, n'est autorisée qu'avec l'accord écrit du titulaire des droits.

Usage conforme

Le lisseur sert à lisser les cheveux humains, il ne convient aucunement aux perruques et postiches en matière synthétique. Vous devez utiliser l'appareil exclusivement à des fins privées. Respectez toutes les informations figurant dans ce mode d'emploi, en particulier les consignes de sécurité. Cet appareil n'est pas destiné à une utilisation commerciale.

Tout usage autre ou dépassant ce cadre est réputé non conforme. Toute réclamation visant des dommages issus d'une utilisation non conforme sera rejetée. L'utilisateur assume seul la responsabilité des risques encourus.

Consignes de sécurité

⚠ RISQUE D'ÉLECTROCUTION

- ▶ L'appareil ne doit être branché que dans une prise réglementairement installée et alimentée par une tension secteur de 220 - 240 V ~, 50/60 Hz.
- ▶ En cas de dysfonctionnements et avant de nettoyer l'appareil, débranchez la fiche secteur de la prise secteur.
- ▶ Retirez toujours la fiche secteur de la prise électrique, sans tirer sur le cordon d'alimentation lui-même.
- ▶ Veillez à ce que le cordon d'alimentation ne soit pas mouillé ou humide pendant le fonctionnement. Acheminez-le afin qu'il ne soit ni coincé ni endommagé.
- ▶ Si l'appareil, le cordon d'alimentation ou la fiche secteur est endommagé, veuillez le/la faire remplacer par le service après-vente pour éviter toute mise en danger.
- ▶ N'utilisez pas l'appareil à l'extérieur.
- ▶ N'utilisez pas de câble prolongateur afin que la fiche secteur soit facilement accessible en cas d'urgence.
- ▶ Ne saisissez jamais l'appareil, le cordon d'alimentation et la fiche secteur avec les mains mouillées.
- ▶ Évitez de plier ou de coincer le cordon d'alimentation et posez-le de telle manière que personne ne puisse marcher ou trébucher dessus.
- ▶ N'enroulez pas le cordon d'alimentation autour de l'appareil et protégez-le contre tout risque d'endommagement. Vous ne devez en aucun cas plonger l'appareil dans l'eau ni laisser pénétrer du liquide dans le boîtier de l'appareil. Il est interdit d'exposer l'appareil à l'humidité et de l'utiliser à l'extérieur. Si toutefois du liquide devait pénétrer dans le boîtier de l'appareil, débranchez immédiatement la fiche de la prise secteur et confiez l'appareil à des professionnels spécialisés pour le réparer.

RISQUE D'ÉLECTROCUTION

- ▶ Après utilisation, débranchez immédiatement l'appareil du réseau électrique. L'appareil n'est entièrement hors tension qu'à partir du moment où la fiche est débranchée de la prise secteur.



Ne jamais utiliser l'appareil à proximité de l'eau, en particulier à proximité d'un lavabo, d'une baignoire ou de récipients similaires. La proximité de l'eau représente un danger, même lorsque l'appareil est éteint. Pour cette raison, débranchez l'appareil après chaque utilisation. À titre de protection supplémentaire, nous recommandons d'installer un disjoncteur différentiel (RCD) avec seuil de déclenchement inférieur ou égal à 30 mA dans le circuit électrique de la salle de bains. Demandez conseil à votre installateur d'équipement électrique.

AVERTISSEMENT ! RISQUE DE BLESSURES !

- ▶ Ne laissez jamais l'appareil en marche sans surveillance.
- ▶ Ne laissez jamais l'appareil à proximité de sources de chaleur et protégez le cordon d'alimentation de tout endommagement.
- ▶ Si l'appareil est tombé ou a été endommagé, il ne faut plus le remettre en marche. Faites vérifier et, le cas échéant, réparer l'appareil par des techniciens spécialisés et qualifiés.
- ▶ Cet appareil peut être utilisé par des enfants à partir de 8 ans et par des personnes ayant des capacités physiques, sensorielles ou mentales réduites ou un manque d'expérience et/ou de connaissances à condition qu'ils aient reçu une supervision ou des instructions concernant l'utilisation de l'appareil en toute sécurité et qu'ils aient compris les dangers en résultant.
- ▶ Les enfants ne doivent pas jouer avec l'appareil.
- ▶ Les opérations de nettoyage et d'entretien ne doivent pas être confiées à des enfants, sauf si ces derniers sont surveillés.

⚠ AVERTISSEMENT ! RISQUE DE BLESSURES !

- ▶ N'ouvrez pas le boîtier de l'appareil car il n'est pas réparable par l'utilisateur. Dans ce cas, la sécurité n'est plus assurée et vous perdez le bénéfice de la garantie. Confiez les réparations de l'appareil défectueux uniquement à un technicien spécialisé.
- ▶ L'appareil chauffe pendant le fonctionnement. Lorsqu'il est chaud, saisissez-le uniquement par le manche.

Matériel livré

L'appareil est livré équipé de série avec les composants suivants :

- Fer à lisser
- Mode d'emploi

- 1) Sortez de l'emballage les pièces de l'appareil et le mode d'emploi.
- 2) Retirez tous les matériaux d'emballage.
- 3) Nettoyez toutes les pièces de l'appareil comme indiqué au chapitre «Nettoyage».

REMARQUE

- ▶ Vérifiez si la livraison est complète et ne présente aucun dégât apparent.
- ▶ En cas de livraison incomplète ou de dommages résultant d'un emballage défectueux ou du transport, veuillez vous adresser au service après-vente (voir chapitre "Service après-vente").

Mise au rebut de l'emballage

L'emballage protège l'appareil de tous dommages au cours du transport. Les matériaux d'emballage ont été sélectionnés selon des critères de respect de l'environnement et de facilité d'élimination permettant leur recyclage.



Le recyclage de l'emballage en filière de revalorisation permet d'économiser des matières premières et de réduire le volume de déchets. Veuillez éliminer les matériaux d'emballage qui ne servent plus en respectant la réglementation locale.

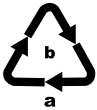

Observez le marquage sur les différents matériaux d'emballage et triez-les séparément si nécessaire. Les matériaux d'emballage sont repérés par des abréviations (a) et des chiffres (b) qui ont la signification suivante :

1 - 7 : Plastiques

20 - 22 : Papier et carton

80 - 98 : Matériaux composites

REMARQUE

- Dans la mesure du possible, conservez l'emballage d'origine pendant la période sous garantie pour pouvoir emballer et expédier l'appareil en bonne et due forme si vous étiez amené à faire valoir la garantie.

Caractéristiques techniques

Tension secteur	220 - 240 V ~ (courant alternatif), 50/60 Hz
Puissance nominale	36 W
température max.	190 °C (+/- 10 °C)
Classe de protection	II □ (Double isolation)

Description de l'appareil

- ❶ Cèillet de suspension
- ❷ Verrouillage
- ❸ Interrupteur MARCHE/ARRÊT
- ❹ Témoin indicateur
- ❺ Plaque chauffante inférieure
- ❻ Plaque chauffante supérieure

Avant le lissage

- Les cheveux doivent être propres, secs et exempts de tout produit de coiffage. Certains produits spéciaux qui favorisent le lissage des cheveux peuvent être utilisés.
- Peignez soigneusement les cheveux avant de les lisser afin d'éliminer tout nœud.

Coupure automatique

Cet appareil est doté d'un dispositif de coupure automatique. L'appareil arrête automatiquement de chauffer au bout de 30 minutes. Le témoin indicateur ④ clignote et un signal d'alerte retentit toutes les 10 secondes jusqu'à ce que l'interrupteur MARCHE/ARRÊT ③ soit actionné. Si vous souhaitez continuer à utiliser l'appareil, éteignez-le brièvement et rallumez-le immédiatement.

REMARQUE

- ▶ La coupure automatique sert uniquement de sécurité et ne remplace pas l'extinction de l'appareil à l'aide de l'interrupteur MARCHE/ARRÊT ③ !

Utilisation

Allumer/éteindre

REMARQUE

- ▶ Les plaques chauffantes ⑤ ⑥ doivent être exemptes de toute salissure. Nettoyez-les le cas échéant avant l'utilisation (voir chapitre "Nettoyage").

- 1) L'appareil est sécurisé grâce au verrouillage ②.
Pressez les plaques chauffantes ⑤ ⑥ l'une contre l'autre et appuyez sur le symbole ⑥ de la touche de verrouillage ② pour déverrouiller l'appareil.
Vous pouvez maintenant ouvrir le lisseur en grand.
- 2) Branchez la fiche secteur dans une prise secteur.
- 3) Faites glisser l'interrupteur MARCHE/ARRÊT ③ vers l'avant. Un signal sonore retentit et le témoin indicateur ④ se met à clignoter en rouge et indique ainsi que l'appareil chauffe.
- 4) Dès que le lisseur a atteint 120 °C environ, trois signaux sonores retentissent et le témoin indicateur ④ reste allumé en rouge.

REMARQUE

- ▶ Lors d'une utilisation prolongée, l'appareil chauffe à env. 190 °C (+/- 10 °C).

- 5) Dès que vous avez terminé le coiffage des cheveux, repoussez l'interrupteur MARCHE/ARRÊT ③ vers l'arrière. Le témoin indicateur ④ s'éteint.
- 6) Retirez la fiche secteur et laissez l'appareil refroidir entièrement.
- 7) Pressez les plaques chauffantes ⑤ ⑥ l'une contre l'autre et appuyez sur le symbole ⑥ de la touche de verrouillage ② pour verrouiller l'appareil.

Lissage des cheveux

- 1) Préparez les cheveux comme décrit sous «Avant le lissage».
- 2) Commencez par les parties de cheveux situées en bas de la nuque.
Travaillez en passant par les côtés vers l'avant :
Séparez une mèche de cheveux de 2 cm de large et tenez l'extrémité à la racine des cheveux entre le majeur et l'index de la main qui ne tient pas le lisseur.

AVERTISSEMENT ! RISQUE DE BLESSURES !

- ▶ Veillez à ce que les plaques chauffantes **5** **6** ne touchent pas le cuir chevelu. Durant l'utilisation, vous ne devez jamais toucher les plaques chauffantes **5** **6** ou la partie supérieure du lisseur ! Risque de brûlure !
- 3) Fixez la mèche de cheveux près du cuir chevelu entre les plaques chauffantes **5** **6** et pressez les plaques.
 - 4) Faites passer la mèche de cheveux entière dans les plaques chauffantes **5** **6** en faisant glisser rapidement le lisseur de la racine à la pointe des cheveux.
 - 5) Procédez de la même manière avec chaque mèche.
 - 6) Éteignez l'appareil et débranchez la fiche secteur de la prise secteur une fois toutes les mèches lissées.
 - 7) Laissez l'appareil refroidir complètement.

Nettoyage

RISQUE D'ÉLECTROCUTION

- ▶ Avant de nettoyer l'appareil, toujours retirer la fiche secteur de la prise secteur.
- ▶ Surtout ne pas plonger l'appareil dans l'eau ou dans d'autres liquides au moment de le nettoyer !

AVERTISSEMENT - RISQUE DE BLESSURE !

- ▶ Laissez l'appareil refroidir suffisamment avant le nettoyage.

ATTENTION - RISQUE DE DOMMAGES MATÉRIELS !

- ▶ N'utilisez pas de produits de nettoyage agressifs ou de solvants. Ces derniers peuvent endommager la surface.
- 1) Essuyez le boîtier et les plaques chauffantes **5** **6** avec un chiffon humide.
 - 2) En cas de salissures tenaces, appliquez un produit de nettoyage doux sur le chiffon. Éliminez les restes de produit de nettoyage avec un chiffon humecté d'eau.
 - 3) Laissez l'appareil refroidir complètement avant de le réutiliser.

Rangement

- Placez toujours l'appareil sur une surface résistant à la chaleur pour le laisser refroidir.
- Vous pouvez suspendre l'appareil au niveau de l'œillet de suspension ❶.

Lorsque vous n'utilisez pas l'appareil pendant une période prolongée :

- Nettoyez l'appareil comme décrit au chapitre «Nettoyage».
- Conservez l'appareil dans un endroit sec et propre.

Dépannage

Problème	Cause	Solution
L'appareil ne fonctionne pas.	La fiche secteur n'a pas été insérée dans la prise secteur.	Branchez l'appareil au réseau électrique.
	La prise électrique est défectueuse.	Essayez avec une autre prise.
	L'appareil est défectueux.	Adressez-vous au service après-vente.
Impossible de lisser les cheveux.	L'appareil n'est pas encore chaud.	Attendez que l'appareil soit chaud.
Les cheveux sont roussis.	Les cheveux sont restés trop longtemps entre les plaques chauffantes ❺ ❻.	Faites toujours glisser le lisseur sur les cheveux. Ne restez jamais trop longtemps sur la même partie de cheveux.

Mise au rebut de l'appareil



Ne jetez en aucun cas l'appareil avec les ordures ménagères normales.

Ce produit est assujéti à la directive européenne 2012/19/EU.

Éliminez l'appareil par l'intermédiaire d'une entreprise de traitement des déchets autorisée ou via le service de recyclage de votre commune. Respectez la réglementation en vigueur. En cas de doute, veuillez contacter votre centre de recyclage.

Garantie de Kompernass Handels GmbH

Chère cliente, cher client,

Cet appareil est garanti 3 ans à partir de la date d'achat. Si ce produit venait à présenter des vices, vous disposez de droits légaux face au vendeur de ce produit. Vos droits légaux ne sont pas restreints par notre garantie présentée ci-dessous.

Conditions de garantie

La période de garantie débute à la date de l'achat. Veuillez bien conserver le ticket de caisse d'origine. Ce document servira de preuve d'achat.

Si dans un délai de trois ans suivant la date d'achat de ce produit, un vice de matériel ou de fabrication venait à apparaître, le produit sera réparé ou remplacé gratuitement par nos soins, selon notre choix. Cette prestation de garantie nécessite dans un délai de trois ans la présentation de l'appareil défectueux et du justificatif d'achat (ticket de caisse) ainsi que la description brève du vice et du moment de son apparition.

Si le vice est couvert par notre garantie, vous recevrez le produit réparé ou un nouveau produit en retour. Aucune nouvelle période de garantie ne débute avec la réparation ou l'échange du produit.

Période de garantie et réclamation légale pour vices cachés

L'exercice de la garantie ne prolonge pas la période de garantie. Cette disposition s'applique également aux pièces remplacées ou réparées. Les dommages et vices éventuellement déjà présents à l'achat doivent être signalés immédiatement après le déballage. Toute réparation survenant après la période sous garantie fera l'objet d'une facturation.

Étendue de la garantie

L'appareil a été fabriqué avec soin conformément à des directives de qualité strictes et consciencieusement contrôlé avant sa livraison.

La prestation de garantie est valable pour des vices de matériel et de fabrication. Cette garantie ne s'étend pas aux pièces du produit qui sont exposées à une usure normale et peuvent de ce fait être considérées comme pièces d'usure, ni aux détériorations de pièces fragiles, par ex. connecteur, accu, moules ou pièces en verre.

Cette garantie devient caduque si le produit est détérioré, utilisé ou entretenu de manière non conforme. Toutes les instructions listées dans le manuel d'utilisation doivent être exactement respectées pour une utilisation conforme du produit. Des buts d'utilisation et actions qui sont déconseillés dans le manuel d'utilisation, ou dont vous êtes avertis doivent également être évités.

Le produit est uniquement destiné à un usage privé et ne convient pas à un usage professionnel. La garantie est annulée en cas d'entretien incorrect et inapproprié, d'usage de la force et en cas d'intervention non réalisée par notre centre de service après-vente agréé.

Procédure en cas de garantie

Afin de garantir un traitement rapide de votre demande, veuillez suivre les indications suivantes :

- Veuillez avoir à portée de main pour toutes questions le ticket de caisse et la référence article (par ex. IAN 12345) en tant que justificatif de votre achat.
- Vous trouverez la référence sur la plaque signalétique, une gravure, sur la page de garde de votre manuel d'utilisation (en bas à gauche) ou sous forme d'autocollant au dos ou sur le dessous.
- Si des erreurs de fonctionnement ou d'autres vices venaient à apparaître, veuillez d'abord contacter le département service clientèle cité ci-dessous par **téléphone** ou par **e-mail**.
- Vous pouvez ensuite retourner un produit enregistré comme étant défectueux en joignant le ticket de caisse et en indiquant en quoi consiste le vice et quand il est survenu, sans devoir l'affranchir à l'adresse de service après-vente communiquée.



Sur www.lidl-service.com, vous pouvez télécharger ce manuel ainsi que beaucoup d'autres, des vidéos produit et logiciels.

Service après-vente

FR

Service France

Tel.: 0800 919270

E-Mail: kompernass@lidl.fr

BE

Service Belgique

Tel.: 070 270 171 (0,15 EUR/Min.)

E-Mail: kompernass@lidl.be

IAN 296158

Importateur

Veuillez tenir compte du fait que l'adresse suivante n'est pas une adresse de service après-vente. Veuillez d'abord contacter le service mentionné.

KOMPERNASS HANDELS GMBH

BURGSTRASSE 21

DE-44867 BOCHUM

ALLEMAGNE

www.kompernass.com

Inhoud

Inleiding	38
Auteursrecht	38
Gebruik in overeenstemming met bestemming	38
Veiligheidsvoorschriften	39
Inhoud van het pakket	41
De verpakking afvoeren	42
Technische gegevens	42
Apparaatbeschrijving	42
Vóór het stylen	43
Automatische uitschakeling	43
Bediening	43
In-/uitschakelen	43
Haar stylen	44
Reinigen	44
Opbergen	45
Problemen oplossen	45
Apparaat afvoeren	45
Garantie van Kompernaß Handels GmbH	46
Service	47
Importeur	47

Inleiding

Hartelijk gefeliciteerd met de aankoop van uw nieuwe apparaat.

U hebt hiermee gekozen voor een hoogwaardig product. De gebruiksaanwijzing maakt deel uit van dit product. Deze bevat belangrijke aanwijzingen voor veiligheid, gebruik en afvoeren. Lees alle bedienings- en veiligheidsvoorschriften voordat u het product in gebruik neemt. Gebruik het product uitsluitend op de voorgeschreven wijze en voor de aangegeven doeleinden. Geef alle documenten mee als u het product overdraagt aan een derde.

Auteursrecht

Deze documentatie is auteursrechtelijk beschermd.

Elke vermenigvuldiging resp. elke reproductie, ook die van delen van het document, alsmede de weergave van de afbeeldingen, ook in gewijzigde toestand, is uitsluitend toegestaan met schriftelijke toestemming van de houder van de rechten.

Gebruik in overeenstemming met bestemming

De stijltang dient uitsluitend voor het stylen van menselijk haar en in geen geval voor het stylen van pruiken en haarstukjes van synthetisch materiaal. U mag het apparaat uitsluitend gebruiken voor privédoeleinden. Neem alle informatie in deze gebruiksaanwijzing, met name de veiligheidsvoorschriften, in acht. Dit product is niet bestemd voor bedrijfsmatig gebruik.

Een ander of verdergaand gebruik geldt als niet in overeenstemming met de bestemming. Alle mogelijke claims wegens schade door gebruik dat niet volgens de bestemming is, zijn uitgesloten. Het risico is uitsluitend voor de gebruiker.

Veiligheidsvoorschriften

⚠ GEVAAR VOOR ELEKTRISCHE SCHOK

- ▶ Sluit het apparaat uitsluitend aan op een volgens de voorschriften geïnstalleerd stopcontact met een netspanning van 220 - 240 V ~, 50/60 Hz.
- ▶ Haal bij storing van het apparaat en voordat u het apparaat schoonmaakt, de stekker uit het stopcontact.
- ▶ Trek het snoer altijd aan de stekker uit het stopcontact, trek niet aan het snoer zelf.
- ▶ Let erop dat het snoer niet nat of vochtig wordt tijdens het gebruik van het apparaat. Leg het snoer zodanig dat het niet bekneld of beschadigd kan raken.
- ▶ Laat het apparaat, het snoer of de stekker bij beschadiging door de klantendienst vervangen, om risico's te vermijden.
- ▶ Gebruik het apparaat niet in de openlucht.
- ▶ Gebruik geen verlengsnoer, om in noodgevallen snel de netstekker in het stopcontact te kunnen bereiken.
- ▶ Pak het apparaat, het netsnoer en de netstekker nooit met natte handen vast.
- ▶ Knik of plet het snoer niet en leg het snoer zodanig dat niemand erop kan gaan staan of erover kan struikelen.
- ▶ Wikkel het netsnoer niet om het apparaat heen en bescherm het tegen beschadiging. U mag het apparaat in geen geval onderdompelen in een vloeistof en geen vloeistoffen in de apparaatbehuizing laten binnendringen. Stel het apparaat niet bloot aan vocht en gebruik het niet in de openlucht. Mocht er toch vloeistof in de behuizing van het apparaat komen, haal dan direct de stekker van het apparaat uit het stopcontact en laat het apparaat door gekwalificeerd deskundig personeel repareren.

⚠ GEVAAR VOOR ELEKTRISCHE SCHOK

- ▶ Koppel het apparaat onmiddellijk na gebruik los van de netvoeding. Alleen wanneer u de stekker uit het stopcontact trekt, is het apparaat helemaal spanningsloos.
-  Gebruik het apparaat nooit in de buurt van water, met name niet in de buurt van een wasbak, badkuip of vergelijkbare waterreservoirs. De nabijheid van water vormt een gevaar, ook als het apparaat is uitgeschakeld. Haal daarom na elk gebruik de stekker uit het stopcontact. Als extra beveiliging raden we aan een aardlekschakelaar met een nominale uitschakelstroom van niet meer dan 30 mA in het stroomcircuit van de badkamer te installeren. Vraag uw elektro-instalateur om advies.

⚠ WAARSCHUWING! LETSELGEVAAR!

- ▶ Laat het ingeschakelde apparaat nooit onbeheerd.
- ▶ Leg het apparaat nooit in de nabijheid van warmtebronnen en bescherm het snoer tegen beschadiging.
- ▶ Als het apparaat gevallen of beschadigd is, mag u het niet verder gebruiken. Laat het apparaat door deskundig personeel nakijken en eventueel repareren.
- ▶ Dit apparaat mag worden gebruikt door kinderen vanaf 8 jaar en door personen met beperkte fysieke, zintuiglijke of geestelijke vermogens of gebrek aan ervaring en/of kennis, mits ze onder toezicht staan of over het veilige gebruik van het apparaat zijn geïnstrueerd en de daaruit voortkomende gevaren hebben begrepen.
- ▶ Kinderen mogen niet met het apparaat spelen.
- ▶ Reiniging en onderhoud mogen niet door kinderen worden uitgevoerd, tenzij ze onder supervisie staan.

⚠ WAARSCHUWING! LETSELGEVAAR!

- ▶ Open of repareer de behuizing van het apparaat nooit zelf. In dat geval is de veiligheid niet gegarandeerd en vervalt de garantie. Laat het apparaat als het defect is uitsluitend door bevoegd, deskundig personeel repareren.
- ▶ Het apparaat wordt tijdens het gebruik heet. Pak het apparaat, als het heet is, uitsluitend bij de handgreep vast.

Inhoud van het pakket

Het apparaat wordt standaard met de volgende componenten geleverd:

- Stijltang
 - Gebruiksaanwijzing
- 1) Haal alle onderdelen van het apparaat en de gebruiksaanwijzing uit de verpakking.
 - 2) Verwijder al het verpakkingsmateriaal.
 - 3) Reinig alle onderdelen van het apparaat zoals beschreven in het hoofdstuk "Reinigen".

OPMERKING

- ▶ Controleer of het pakket compleet is en of er geen zichtbare schade is.
- ▶ Neem contact op met de servicehelpdesk (zie het hoofdstuk "Service") als het pakket niet compleet is, of als er sprake is van schade door gebrekkige verpakking of transport.

De verpakking afvoeren

De verpakking beschermt het apparaat tegen transportschade. De verpakkingsmaterialen zijn niet schadelijk voor het milieu. Ze zijn gekozen op grond van milieuvriendelijkheid en daarom recyclebaar.



Het terugvoeren van de verpakking in de materiaalkringloop betekent een besparing op grondstoffen en zorgt voor minder afval. Voer niet meer benodigde verpakkingsmaterialen af conform de plaatselijk geldende voorschriften.

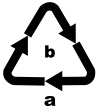

Let op de aanduiding op de verschillende verpakkingsmaterialen en voer ze zo nodig gescheiden af. De verpakkingsmaterialen zijn voorzien van afkortingen (a) en cijfers (b) met de volgende betekenissen:

1-7: kunststoffen

20-22: papier en karton

80-98: composietmaterialen

OPMERKING

- Bewaar zo mogelijk de originele verpakking gedurende de garantieperiode van het apparaat, om het apparaat in geval van een garantiekwestie volgens de voorschriften te kunnen verpakken.

Technische gegevens

Netspanning	220 - 240 V ~ (wisselstroom), 50/60 Hz
Nominaal vermogen	36 W
Max. temperatuur	190 °C (+/- 10 °C)
Beschermingsklasse	II  (dubbel geïsoleerd)

Apparaatbeschrijving

- 1 Ophangoog
- 2 Vergrendeling
- 3 Aan-/uitknop
- 4 Indicatielampje
- 5 Onderste verwarmingsplaat
- 6 Bovenste verwarmingsplaat

Vóór het stylen

- Het haar moet schoon en droog zijn en vrij van stylingproducten. Uitzonderd zijn speciale producten die het stylen van het haar ondersteunen.
- Kam het haar grondig voordat u het stylet, zodat zich geen klitten in het haar bevinden.

Automatische uitschakeling

Het apparaat is voorzien van een automatische uitschakeling. Na 30 minuten stopt het apparaat automatisch met opwarmen. Het indicatielampje ④ knippert en er klinkt om de 10 seconden een waarschuwingssignaal, tot op de aan-/uitknop ③ wordt gedrukt. Als u het apparaat wilt blijven gebruiken, schakel het dan even uit en dan meteen weer in.

OPMERKING

- De automatische uitschakeling is slechts een veiligheidsvoorziening en vervangt het uitschakelen van het apparaat met de aan-/uitknop ③ niet!

Bediening

In-/uitschakelen

OPMERKING

- De verwarmingsplaten ⑤ ⑥ moeten schoon zijn. Reinig ze zo nodig voor gebruik (zie het hoofdstuk "Reiniging").

- 1) Het apparaat wordt beveiligd door de vergrendeling ②. Druk de verwarmingsplaten ⑤ ⑥ samen en druk op het ⑦-symbool van de vergrendelingstoets ② om het apparaat te ontgrendelen. De stijltang kan nu wijd worden geopend.
- 2) Steek de stekker in een stopcontact.
- 3) Schuif de aan-/uitknop ③ naar voren. Er klinkt een geluidssignaal en het indicatielampje ④ begint rood te knipperen om aan te geven dat de platen worden verwarmd.
- 4) Zodra de stijltang tot ongeveer 120 °C is opgewarmd, klinken er drie geluidssignalen en brandt het rode indicatielampje ④ continu rood.

OPMERKING

- Bij langer gebruik warmt het apparaat op tot ca. 190 °C (+/- 10 °C).
- 5) Wanneer u klaar bent met het stylen van het haar, schuift u de aan-/uitknop ③ naar achteren. Het indicatielampje ④ gaat uit.
 - 6) Trek de stekker uit het stopcontact en laat het apparaat volledig afkoelen.
 - 7) Druk de verwarmingsplaten ⑤ ⑥ samen en druk op het ⑦-symbool van de vergrendelingstoets ② om het apparaat te vergrendelen.

Haar stylen

- 1) Bereid het haar voor zoals beschreven bij "Vóór het stylen".
- 2) Begin met de onderste strengen op het achterhoofd. Werk over de zijkanen naar voren:
Leg een haarstreng van ongeveer 2 cm breed apart en neem het uiteinde ervan aan de haarinplant stevig tussen wijs- en middelvinger van de hand waarmee u **niet** de stijltang vasthoudt.

WAARSCHUWING! LETSELGEVAAR!

- ▶ Zorg ervoor dat u met de verwarmingsplaten **5** **6** de hoofdhuid niet aanraakt. Raak tijdens gebruik nooit de verwarmingsplaten **5** **6** of het bovenste deel van de stijltang aan! Verbrandingsgevaar!
- 3) Klem de haarstreng bij de hoofdhuid tussen de verwarmingsplaten **5** **6** en druk de platen tegen elkaar.
 - 4) Trek de hele haarstreng door de verwarmingsplaten **5** **6** door de stijltang vlot van de haarinplant omlaag te trekken naar de haarpunten.
 - 5) Ga op dezelfde manier te werk met alle haarstrengen.
 - 6) Schakel het apparaat uit en trek de stekker uit het stopcontact als u alle strengen gestyled hebt.
 - 7) Laat het apparaat volledig afkoelen.

Reinigen

GEVAAR VOOR EEN ELEKTRISCHE SCHOK

- ▶ Haal altijd eerst de stekker uit het stopcontact voordat u het apparaat reinigt.
- ▶ Het apparaat mag tijdens het reinigen in geen geval worden ondergedompeld in water of in andere vloeistoffen!

WAARSCHUWING - LETSELGEVAAR!

- ▶ Laat het apparaat voldoende afkoelen voordat u het reinigt.

LET OP - MATERIËLE SCHADE!

- ▶ Gebruik geen agressieve reinigings- of oplosmiddelen. Deze kunnen het oppervlak beschadigen.

- 1) Veeg de behuizing van het apparaat en de verwarmingsplaten **5** **6** schoon met een vochtige doek.
- 2) Doe bij hardnekkige vervuiling een mild schoonmaakmiddel op de doek. Verwijder resten van schoonmaakmiddelen met een doek die is bevochtigd met schoon water.
- 3) Laat het apparaat goed drogen voordat u het weer gebruikt.

Opbergen

- Leg het apparaat voor het afkoelen altijd op een hittebestendig oppervlak.
- U kunt het apparaat ophangen aan het ophangoog ❶.

Als u het apparaat langere tijd niet gebruikt:

- Reinig het apparaat zoals beschreven in het hoofdstuk "Reiniging en onderhoud".
- Bewaar het apparaat op een droge, schone plaats.

Problemen oplossen

Probleem	Oorzaak	Oplossing
Het apparaat werkt niet.	De stekker zit niet in het stopcontact.	Steek de stekker van het apparaat in het stopcontact.
	Het stopcontact is defect.	Probeer een ander stopcontact.
	Het apparaat is defect.	Neem contact op met de klantenservice.
Het haar laat zich niet stylen.	Het apparaat is nog niet opgewarmd.	Wacht totdat het apparaat is opgewarmd.
Het haar is verschroeid.	Het haar is te lang vastgehouden tussen de verwarmingsplaten ❸ ❹.	Trek de stijltang altijd langs het haar omlaag. Houd de stijltang nooit langere tijd op hetzelfde deel van het haar.

Apparaat afvoeren



Deponeer het apparaat in geen geval bij het gewone huisvuil. Dit product voldoet aan de Europese richtlijn 2012/19/EU.

Voer het apparaat af via een erkend afvalverwerkingsbedrijf of via uw gemeentelijke afvalverwerking. Neem de momenteel geldende voorschriften in acht. Neem bij twijfel contact op met uw afvalverwerkingsinstantie.

Garantie van Kompernaß Handels GmbH

Geachte klant,

U hebt op dit apparaat 3 jaar garantie vanaf de aankoopdatum. In geval van gebreken in dit product hebt u wettelijke rechten tegenover de verkoper van het product. Deze wettelijke rechten worden door onze hierna beschreven garantie niet beperkt.

Garantievoorwaarden

De garantieperiode geldt vanaf de datum van aankoop. Bewaar de originele kassabon. U hebt de bon nodig als bewijs van aankoop.

Als er binnen drie jaar vanaf de aankoopdatum van dit product een materiaal- of fabricagefout optreedt, wordt het product door ons – naar onze keuze – voor u kosteloos gerepareerd of vervangen. Voorwaarde voor deze garantie is dat binnen de termijn van drie jaar het defecte apparaat en het aankoopbewijs (kassabon) worden overlegd en dat kort wordt omschreven waaruit het gebrek bestaat en wanneer het is opgetreden.

Wanneer het defect door onze garantie wordt gedekt, krijgt u het gerepareerde product of een nieuw product retour. Met de reparatie of vervanging van het product begint er geen nieuwe garantieperiode.

Garantieperiode en wettelijke aanspraken bij gebreken

De garantieperiode wordt door deze waarborg niet verlengd. Dat geldt ook voor vervangen en gerepareerde onderdelen. Eventueel al bij aankoop aanwezige schade en gebreken moeten meteen na het uitpakken worden gemeld. Voor reparaties na afloop van de garantieperiode worden kosten in rekening gebracht.

Garantieomvang

Het apparaat is op basis van strenge kwaliteitsnormen met de grootst mogelijke zorg vervaardigd en voorafgaand aan de levering nauwkeurig gecontroleerd.

De garantie geldt voor materiaal- of fabricagefouten. Deze garantie geldt niet voor productonderdelen die blootstaan aan normale slijtage en derhalve als aan slijtage onderhevige onderdelen kunnen worden aangemerkt, of voor beschadigingen aan breekbare onderdelen, bijv. schakelaars, accu's, bakvormen of onderdelen die van glas zijn gemaakt.

Deze garantie vervalt wanneer het product is beschadigd, ondeskundig is gebruikt of is gerepareerd. Voor deskundig gebruik van het product moeten alle in de gebruiksaanwijzing beschreven aanwijzingen precies worden opgevolgd. Gebruiksdoeleinden en handelingen die in de gebruiksaanwijzing worden afgeraden of waarvoor wordt gewaarschuwd, moeten beslist worden vermeden.

Het product is uitsluitend bestemd voor privégebruik en niet voor bedrijfsmatige doeleinden. Bij verkeerd gebruik en ondeskundige behandeling, bij gebruik van geweld en bij reparaties die niet door ons erkend servicefiliaal zijn uitgevoerd, vervalt de garantie.

Afhandeling bij een garantiekwestie

Voor een snelle afhandeling van uw aanvraag neemt u de volgende aanwijzingen in acht:

- Houd voor alle aanvragen de kassabon en het artikelnummer (bijv. IAN 12345) als aankoopbewijs bij de hand.
- Het artikelnummer vindt u op het typeplaatje, in het product gegraveerd, op de titelpagina van de gebruiksaanwijzing (linksonder) of als sticker op de achter- of onderkant van het product.
- Als er fouten in de werking of andere gebreken optreden, neemt u eerst contact op met de hierna genoemde serviceafdeling, **telefonisch** of **via e-mail**.
- Een als defect geregistreerd product kunt u dan zonder portokosten naar het aan u doorgegeven serviceadres sturen. Voeg het aankoopbewijs (kassabon) bij en vermeld waaruit het gebrek bestaat en wanneer het is opgetreden.



Op www.lidl-service.com kunt u deze en vele andere handboeken, productvideo's en software downloaden.

Service

NL Service Nederland

Tel.: 0900 0400223 (0,10 EUR/Min.)

E-Mail: kompernass@lidl.nl

BE Service België

Tel.: 070 270 171 (0,15 EUR/Min.)

E-Mail: kompernass@lidl.be

IAN 296158

Importeur

Let op: het volgende adres is geen serviceadres. Neem eerst contact op met het opgegeven serviceadres.

KOMPERNASS HANDELS GMBH

BURGSTRASSE 21

DE-44867 BOCHUM

DUITSLAND

www.kompernass.com

Obsah

Úvod	50
Autorské právo	50
Použití v souladu s určením	50
Bezpečnostní pokyny	51
Rozsah dodávky	53
Likvidace obalu	54
Technické údaje	54
Popis přístroje	54
Před vyhlazením	55
Automatické vypnutí	55
Obsluha	55
Zapnutí/vypnutí	55
Vyhlazení vlasů	56
Čištění	56
Uložení	57
Odstranění závad	57
Likvidace přístroje	57
Záruka společnosti Kompennass Handels GmbH	58
Servis	59
Dovozce	59

Úvod

Blahopřejeme Vám k zakoupení Vašeho nového přístroje.

Rozhodli jste se tím pro vysoce kvalitní výrobek. Návod k obsluze je součástí tohoto výrobku. Obsahuje důležité informace o bezpečnosti, použití a likvidaci. Před použitím výrobku se seznámte se všemi obslužnými a bezpečnostními pokyny. Výrobek používejte pouze předepsaným způsobem a pro uvedené oblasti použití. Při předávání výrobku třetím osobám předejte spolu s ním i tyto podklady.

Autorské právo

Tato dokumentace je chráněná autorským právem.

Jakékoli rozmnožování, resp. každý dotisk, i pouze částečný, stejně jako reprodukce obrázků, i ve změněném stavu, jsou povoleny pouze s písemným souhlasem vlastníka práv.

Použití v souladu s určením

Žehlička na vlasy slouží k vyhlazení lidských vlasů, rozhodně není určena pro paruky a příčesky ze syntetického materiálu. Přístroj smíte používat výlučně pro soukromé účely. Řiďte se všemi informacemi v tomto návodu k obsluze, zejména však bezpečnostními pokyny. Tento přístroj není určen pro živnostenské použití.

Jiné použití než k určenému účelu nebo nad jeho rámec je považováno za použití v rozporu s určením. Jsou vyloučeny nároky jakéhokoliv druhu v důsledku poškození, které vzniklo na základě použití v rozporu s určením. Riziko nese výhradně uživatel.

Bezpečnostní pokyny

⚠ NEBEZPEČÍ ÚRAZU ELEKTRICKÝM PROUDEM

- ▶ Příklad zapojte výhradně do síťové zásuvky instalované dle předpisů, se síťovým napětím 220 - 240 V ~, 50/60 Hz.
- ▶ V případě provozních poruch a před čištěním přístroje vytáhněte zástrčku ze zásuvky.
- ▶ Vytahujte síťový kabel ze zásuvky vždy za zástrčku, netahejte pouze za samotný kabel.
- ▶ Dbejte na to, aby za provozu nebyl síťový kabel mokrý ani vlhký. Kabel ved'te tak, aby se nemohl nikde přiskřípnout nebo poškodit.
- ▶ Pokud dojde k poškození přístroje, síťového kabelu nebo zástrčky, nechte jej vyměnit v zákaznickém servisu, aby nedošlo k ohrožení.
- ▶ Nepoužívejte přístroj venku.
- ▶ Nepoužívejte prodlužovací kabel, aby v případě nutnosti byla síťová zástrčka rychle na dosah.
- ▶ Nikdy se nedotýkejte přístroje, síťového kabelu a zástrčky mokřýma rukama.
- ▶ Síťový kabel se nesmí ohýbat ani stlačovat a musí se položit tak, aby na něj nikdo nemohl stoupnout ani o něj zakopnout.
- ▶ Neovinujte síťový kabel okolo přístroje a chraňte jej před poškozením. Příklad se v žádném případě nesmí namáčet do kapaliny a nedovolte, aby se do pláště přístroje dostaly jakékoliv kapaliny. Příklad nevystavujte vlhkosti ani jej nepoužívejte venku. Pokud přesto do pláště přístroje vnikne kapalina, vytáhněte ihned zástrčku přístroje ze síťové zásuvky a nechte přístroj opravit kvalifikovaným odborným personálem.

⚠ NEBEZPEČÍ ÚRAZU ELEKTRICKÝM PROUDEM

- ▶ Přístroj ihned po použití odpojte od elektrické sítě. Pouze tehdy, je-li síťová zástrčka vytažena ze síťové zásuvky, je přístroj plně odpojen od proudu.
-  Přístroj nikdy nepoužívejte v blízkosti vody, zvláště ne v blízkosti umyvadel, van nebo podobných nádob. Blízkost vody představuje nebezpečí, i když je přístroj vypnutý. Proto po každém použití vytáhněte síťovou zástrčku. Jako přídatnou ochranu Vám doporučujeme instalaci proudového chrániče s domezovacím spouštěcím proudem nepřevyšujícím 30 mA v proudovém obvodu v koupelně. Poradte se se svým elektrikářem.

⚠ VÝSTRAHA! NEBEZPEČÍ ZRANĚNÍ!

- ▶ Nikdy nenechávejte zapnutý přístroj bez dozoru.
- ▶ Nikdy nepokládejte přístroj do blízkosti zdrojů tepla a chraňte síťový kabel před poškozením.
- ▶ Pokud přístroj spadl na zem nebo je poškozen, nesmí se více používat. Přístroj nechte přezkoušet a případně opravit kvalifikovaným odborným personálem.
- ▶ Děti od 8 let a osoby s omezenými fyzickými, smyslovými nebo mentálními schopnostmi či nedostatkem zkušeností a / nebo znalostí mohou používat tento přístroj pouze tehdy, pokud jsou pod dohledem nebo pokud byly poučeny o bezpečném používání přístroje a pokud porozuměly nebezpečí, které vyplývá z jeho použití.
- ▶ Děti si nesmí s přístrojem hrát.
- ▶ Čištění a uživatelskou údržbu nesmí provádět děti, ledaže by byly pod dohledem dospělé osoby.

⚠ VÝSTRAHA! NEBEZPEČÍ ZRANĚNÍ!

- ▶ Plášť přístroje nesmíte sami otevírat ani opravovat. V takovém případě není zaručena bezpečnost a zaniká záruka. Vadný přístroj svěťte do opravy pouze autorizovanému odbornému personálu.
- ▶ Přístroj se za provozu zahřívá.
V horkém stavu jej uchopte pouze za rukojeť.

Rozsah dodávky

Přístroj se standardně dodává s následujícími složkami:

- žehlička na vlasy
- návod k obsluze

- 1) Vyměte všechny části přístroje a návod k obsluze z balení.
- 2) Odstraňte veškerý obalový materiál.
- 3) Všechny části přístroje vyčistěte tak, jak je popsáno v kapitole „Čištění“.

UPOZORNĚNÍ

- ▶ Zkontrolujte úplnost dodávky a zda není viditelně poškozená.
- ▶ V případě neúplné dodávky nebo poškození vzniklých v důsledku vadného obalu nebo při přepravě kontaktujte telefonicky servisní poradenskou linku (viz kapitola „Servis“).

Likvidace obalu

Obal chrání přístroj před poškozením při přepravě. Zvolený obalový materiál odpovídá hlediskům ochrany životního prostředí a likvidace a je tudíž recyklovatelný.



Navrácení obalu do oběhu zpracování materiálu šetří suroviny a snižuje produkci odpadů. Již nepotřebný obalový materiál zlikvidujte podle místních platných předpisů.



Dbejte na označení na různých obalových materiálech a v případě potřeby tyto obaly rozřídte. Obalové materiály jsou označeny zkratkami (a) a číslicemi (b) s následujícím významem:

1–7: plasty

20–22: papír a lepenka

80–98: kompozitní materiály

UPOZORNĚNÍ

- Uchovejte pokud možno originální obal během záruční doby přístroje, aby bylo možné v případě uplatnění záruky přístroj řádně zabalit.

Technické údaje

Síťové napětí	220–240 V ~ (střídavý proud), 50/60 Hz
Jmenovitý výkon	36 W
Max. teplota	190 °C (+/-10 °C)
Třída ochrany	II  (dvojitá izolace)

Popis přístroje

- 1 závěsné očko
- 2 zablokování
- 3 vypínač
- 4 indikační kontrolka
- 5 dolní topná deska
- 6 horní topná deska

Před vyhlazením

- Vlasy by měly být čisté, suché a zbavené přípravků pro tvarování účesu. Vyjmuty jsou speciální výrobky, které vyhlazení vlasů ještě podpoří.
- Vlasy před úpravou důkladně pročesejte, aby v nich nezůstala žádná spletená místa.

Automatické vypnutí

Tento přístroj má automatické vypínání. Po 30 minutách se přístroj přestane automaticky nahřívat. Indikační kontrolka ④ bliká a každých 10 sekund zazní výstražný signál, dokud se nestiskne vypínač ③. Chcete-li používat přístroj dál, přístroj krátce vypněte a znovu okamžitě zapněte.

UPOZORNĚNÍ

- Automatické vypnutí slouží pouze pro bezpečnost a nenahrazuje vypnutí přístroje vypínačem ③!

Obsluha

Zapnutí/vypnutí

UPOZORNĚNÍ

- Topné desky ⑤ ⑥ musí být bez nečistot. Před použitím je případně vyčistěte (viz kapitola „Čištění“).

- 1) Přístroj je zajištěn zablokováním ②.
K odjištění přístroje přitiskněte topné desky ⑤ ⑥ k sobě a stiskněte symbol ① aretačního tlačítka ②.
Žehličku na vlasy lze nyní doširoka otevřít.
- 2) Zastrčte sířovou zástrčku do sířové zásuvky.
- 3) Posuňte vypínač ③ dopředu. Zazní zvukový signál a indikační kontrolka ④ začne blikat červeně, čímž indikuje zahřívání.
- 4) Jakmile je žehlička na vlasy zahřátá na cca 120 °C, zazní tři zvukové signály a indikační kontrolka ④ svítí trvale červeně.

UPOZORNĚNÍ

- Při delším provozu se přístroj zahřeje na cca 190 °C (+/- 10 °C).

- 5) Jste-li hotovi s úpravou vlasů, posuňte vypínač ③ dozadu. Indikační kontrolka ④ zhasne.
- 6) Vytáhněte zástrčku ze zásuvky a nechte přístroj zcela vychladnout.
- 7) K zablokování přístroje přitiskněte topné desky ⑤ ⑥ k sobě a stiskněte symbol ① blokovacího tlačítka ②.

Vyhlasení vlasů

- 1) Vlasy připravte tak, jak je popsáno v části „Před žehlením“.
- 2) Začněte se spodními pramínky vlasů v týle. Postupujte přes boky dopředu: Rozdělte cca 2 cm široké pramínky vlasů a u kořínků vlasů pevně uchyťte mezi ukazováček a prostředníček ruky, kterou **nevedete** žehličku na vlasů.

VÝSTRAHA! NEBEZPEČÍ ZRANĚNÍ!

- ▶ Dbejte na to, aby se topné desky **5** **6** nedotkly pokožky na hlavě. Během provozu se nikdy nesmíte dotýkat topných desek **5** **6** ani horní části žehličky na vlasů! Nebezpečí popálení!
- 3) Sevřete pramínky vlasů v blízkosti pokožky hlavy mezi topné desky **5** **6** a přitiskněte je k sobě.
 - 4) Celé pramínky vlasů protáhněte mezi topnými deskami **5** **6** tak, že žehličku na vlasů plynule potáhněte dolů od kořínků až ke špičkám vlasů.
 - 5) Takto postupujte u každého jednotlivého pramínku vlasů.
 - 6) Když jste vyhladili všechny pramínky vlasů, vypněte přístroj a vytáhněte síťovou zástrčku ze síťové zásuvky.
 - 7) Přístroj nechte zcela vychladnout.

Čištění

NEBEZPEČÍ ÚRAZU ELEKTRICKÝM PROUDEM

- ▶ Než začnete přístroj čistit, vytáhněte vždy síťovou zástrčku ze zásuvky.
- ▶ Při čištění nesmíte v žádném případě ponořovat přístroj do vody ani jiných tekutin!

VÝSTRAHA – NEBEZPEČÍ ZRANĚNÍ!

- ▶ Před začátkem čištění nechte přístroj dostatečně zchladit.

POZOR – HMOTNÉ ŠKODY!

- ▶ Nepoužívejte agresivní čisticí prostředky ani rozpouštědla. Mohly by poškodit povrch.

- 1) Otrěte plášť a topné desky **5** **6** vlhkým hadříkem.
- 2) Při silnějším znečištění dejte na hadřík trochu jemného čisticího prostředku. Odstraňte zbytky čisticího prostředku hadříkem navlhčeným čistou vodou.
- 3) Před opětovným použitím nechte přístroj dobře uschnout.

Uložení

- K ochlazení položte přístroj vždy na žáruvzdorný povrch.
- Přístroj můžete zavěsit za závěsné očko ❶.

Když přístroj delší dobu nepoužíváte:

- Přístroj vyčistěte tak, jak je popsáno v kapitole „Čištění“.
- Přístroj uchovávejte na suchém a čistém místě.

Odstranění závad

Problém	Příčina	Řešení
Přístroj nefunguje.	Síťová zástrčka není zastrčená do zásuvky.	Zapojte přístroj do elektrické sítě.
	Síťová zásuvka je vadná.	Vyzkoušejte jinou síťovou zásuvku.
	Přístroj je vadný.	Obraťte se na servis.
Vlasy nelze vyhladit.	Přístroj není ještě zahřátý.	Vyčkejte, dokud se přístroj nezahřeje.
Vlasy jsou ožehnuté.	Vlasy byly podrženy mezi topnými deskami ❸ ❹ příliš dlouho.	Žehličku na vlasy vždy protahujte vlasy. Nikdy nesetrvávejte delší dobu na jednom místě vlasů.

Likvidace přístroje



V žádném případě nevyhazujte přístroj do běžného domovního odpadu.

Tento výrobek podléhá evropské směrnici č. 2012/19/EU.

Nechte přístroj zlikvidovat ve schváleném likvidačním podniku nebo ve Vašem komunálním sběrném dvoře. Dodržujte aktuálně platné předpisy. V případě pochybností se informujte ve svém sběrném dvoře.

Záruka společnosti Kompennass Handels GmbH

Vážená zákaznice, vážený zákazníku,

na tento přístroj získáváte záruku v trvání 3 let od data zakoupení. V případě závad tohoto výrobku máte zákonná práva vůči prodejci výrobku. Tato zákonná práva nejsou omezena naší níže uvedenou zárukou.

Záruční podmínky

Záruční doba začíná plynout dnem nákupu. Dobře uschovejte originál pokladního lístku. Tento doklad je potřebný jako důkaz o koupi.

Pokud do tří let od data zakoupení tohoto výrobku dojde k vadě materiálu nebo výrobní závadě, pak Vám podle našeho uvážení výrobek zdarma opravíme nebo vyměníme. Předpokladem této záruky je, že bude během tříleté lhůty předložen vadný přístroj a doklad o koupi (pokladní lístek) a stručně se popíše v čem závada spočívá a kdy se vyskytla.

Vztahuje-li se na závadu naše záruka, obdržíte zpět buď opravený nebo nový produkt. Opravou nebo výměnou výrobku nezačne plynout nová záruční doba.

Záruční doba a zákonné nároky vyplývající ze závad

Záručním plněním se záruční doba neprodlužuje. To platí i pro vyměněné a opravené součásti. Poškození nebo vady vyskytující se případně již při nákupu se musí oznámit ihned po vybalení. Po uplynutí záruční doby podléhají veškeré opravy zpoplatnění.

Rozsah záruky

Přístroj byl vyroben pečlivě podle přísných směrnic kvality a před expedicí byl svědomitě vyzkoušen.

Záruka se vztahuje na materiálové nebo výrobní vady. Tato záruka se nevztahuje na součásti produktu, které jsou vystaveny normálnímu opotřebení, a proto je lze považovat za opotřebovatelné díly nebo za poškození křehkých součástí jako jsou např. spínače, akumulátory, formy na pečení nebo části, které jsou vyrobeny ze skla.

Tato záruka zaniká, pokud je výrobek poškozen, nebyl řádně používán nebo udržován. Pro zajištění správného používání výrobku se musí přesně dodržovat všechny pokyny uvedené v návodu k obsluze. Účelům použití a úkonům, které se v návodu k obsluze nedoporučují nebo se před nimi varuje, je třeba se bezpodmínečně vyhnout.

Výrobek je určen pouze pro soukromé účely a ne pro komerční použití. Při nesprávném a neodborném používání, při použití násilí a při zásazích, které nebyly provedeny našimi autorizovanými servisními provozovny, záruční nároky zanikají.

Vyřízení v případě záruky

Pro zajištění rychlého Vaší žádosti postupujte podle následujících pokynů:

- Pro všechny dotazy mějte připraven pokladní lístek a číslo výrobku (např. IAN 12345) jako doklad o koupi.
- Číslo výrobku naleznete na typovém štítku, rytině, na titulní straně svého návodu (vlevo dole) nebo jako nálepku na zadní nebo spodní straně.
- Pokud by se měly vyskytovat funkční vady nebo jiné závady, kontaktujte nejprve níže uvedené servisní oddělení **telefonicky** nebo **e-mailem**.
- Výrobek, zaevidovaný jako vadný výrobek pak můžete při přiložení dokladu o nákupu (pokladní lístek) a při uvedení, v čem spočívá vada a kdy k ní došlo, poslat výrobek pro Vás bez poštovního na adresu, kterou Vám oznámí servis.



Na webových stránkách www.lidl-service.com si můžete stáhnout tyto a mnoho dalších příruček, videí o výrobku a software.

Servis



Servis Česko

Tel.: 800143873

E-Mail: kompernass@lidl.cz

IAN 296158

Dovozce

Dbejte prosím na to, že následující adresa není adresou servisu. Kontaktujte nejprve uvedený servis.

KOMPERNASS HANDELS GMBH

BURGSTRASSE 21

DE-44867 BOCHUM

NĚMECKO

www.kompernass.com

Índice

Introducción	62
Derechos de propiedad industrial	62
Uso previsto	62
Indicaciones de seguridad	63
Volumen de suministro	65
Desecho del embalaje	66
Características técnicas	66
Descripción del aparato	66
Antes del alisado	67
Desconexión automática	67
Manejo	67
Encendido/apagado	67
Alisado	68
Limpieza	68
Almacenamiento	69
Eliminación de fallos	69
Desecho del aparato	69
Garantía de Kompernass Handels GmbH	70
Asistencia técnica	71
Importador	71

Introducción

Felicidades por la compra de su aparato nuevo.

Ha adquirido un producto de alta calidad. Las instrucciones de uso forman parte del producto y contienen indicaciones importantes acerca de la seguridad, el uso y el desecho de este aparato. Antes de usar el producto, familiarícese con todas las indicaciones de manejo y de seguridad. Utilice el producto únicamente como se describe y para los ámbitos de aplicación indicados. Entregue todos los documentos cuando transfiera el producto a terceros.

Derechos de propiedad industrial

Esta documentación está protegida por derechos de propiedad industrial.

Solo se permite su reproducción o reimpresión, total o parcial, así como la reproducción de imágenes, incluso modificadas, con la autorización por escrito del propietario de los derechos.

Uso previsto

La plancha de alisado sirve para alisar el cabello humano, por lo que no debe utilizarse con pelucas o postizos de material sintético. Este aparato solo está previsto para su uso privado. Debe observarse toda la información de estas instrucciones de uso, especialmente, las indicaciones de seguridad. Este aparato no es apto para su uso comercial.

Cualquier uso diferente o que supere lo indicado se considerará contrario al uso previsto. Se excluyen las reclamaciones de cualquier tipo en relación con los daños causados por un uso contrario al uso previsto. El riesgo será responsabilidad exclusiva del usuario.

Indicaciones de seguridad

⚠ PELIGRO DE DESCARGA ELÉCTRICA

- ▶ Conecte el aparato solo a una base de enchufe instalada conforme a la normativa y con una tensión de red de 220-240 V ~, 50/60 Hz.
- ▶ Si se producen errores de funcionamiento y antes de limpiar el aparato, desconéctelo de la red eléctrica.
- ▶ Extraiga siempre el cable de red de la base de enchufe tirando de la clavija y no del propio cable.
- ▶ No permita que el cable de conexión se moje o humedezca mientras el aparato esté en funcionamiento. Tienda el cable de forma que no se dañe ni quede aprisionado durante el manejo.
- ▶ En caso de que el aparato, el cable de red o la clavija de red estén dañados, debe encargarse su sustitución al servicio de asistencia técnica para prevenir posibles situaciones de peligro.
- ▶ No utilice el aparato a la intemperie.
- ▶ No utilice alargadores para poder acceder rápidamente a la clavija de red en caso de emergencia.
- ▶ No toque nunca el aparato, el cable ni la clavija de red con las manos húmedas.
- ▶ No doble ni aplaste el cable de red y tiéndalo de modo que nadie pueda pisarlo ni tropezar con él.
- ▶ No enrolle el cable de red alrededor del aparato y protéjalo contra daños. No sumerja el aparato en líquidos ni permita que ningún líquido penetre en la carcasa del aparato. El aparato no debe estar expuesto a la humedad ni utilizarse a la intemperie. Si, por cualquier motivo, penetrase líquido en la carcasa del aparato, desconecte el enchufe de la red eléctrica y entregue el aparato al personal especializado cualificado para su reparación.

⚠ PELIGRO DE DESCARGA ELÉCTRICA

- ▶ Desconecte el aparato de la red eléctrica inmediatamente después de su uso. El aparato solo estará totalmente desconectado de la corriente si se extrae el enchufe de la toma eléctrica.



No utilice nunca el aparato cerca del agua, especialmente en la proximidad de lavabos, bañeras o recipientes similares. La proximidad de agua supone un riesgo aunque el aparato esté desconectado. Por ello, debe extraerse siempre la clavija de red después de cada uso. Como protección adicional, se recomienda la instalación en el cuarto de baño de un interruptor diferencial para corrientes de fuga con una corriente de disparo inferior a 30 mA. Pida consejo a su instalador eléctrico.

⚠ ¡ADVERTENCIA! ¡PELIGRO DE LESIONES!

- ▶ No deje nunca el aparato conectado sin vigilancia.
- ▶ No coloque el aparato cerca de fuentes de calor y proteja el cable de red contra posibles daños.
- ▶ Si el aparato se cae o está dañado, no debe seguir utilizándose. Encomiende la revisión del aparato y su reparación al personal especializado cualificado.
- ▶ Este aparato puede ser utilizado por niños a partir de 8 años y por personas cuyas facultades físicas, sensoriales o mentales sean reducidas o carezcan de los conocimientos y de la experiencia necesaria siempre que sean vigilados o hayan sido instruidos correctamente sobre el uso seguro del aparato y hayan comprendido los peligros que entraña.
- ▶ Los niños no deben jugar con el aparato.

⚠ ¡ADVERTENCIA! ¡PELIGRO DE LESIONES!

- ▶ Los niños no deben realizar las tareas de limpieza y mantenimiento del aparato a menos que se encuentren bajo supervisión.
- ▶ No debe abrir por sí mismo la carcasa del aparato ni intentar repararlo. De lo contrario, no podrá garantizarse la seguridad del aparato y se anulará el derecho a la garantía. Si el aparato está defectuoso, encargue su reparación exclusivamente al personal especializado autorizado.
- ▶ El aparato se calienta durante el funcionamiento. Si está caliente, sujételo exclusivamente por el mango.

Volumen de suministro

El aparato se suministra de serie con los siguientes componentes:

- Plancha alisadora
- Instrucciones de uso

- 1) Extraiga todas las piezas del aparato y las instrucciones de uso del embalaje.
- 2) Retire todo el material de embalaje.
- 3) Limpie todas las piezas del aparato según lo descrito en el capítulo "Limpieza".

INDICACIÓN

- ▶ Compruebe la integridad del suministro y si hay daños visibles.
- ▶ Si el suministro está incompleto o se observan daños debido a un embalaje deficiente o al transporte, póngase en contacto con la línea directa de asistencia (consulte el capítulo "Asistencia técnica").

Desecho del embalaje

El embalaje protege el aparato durante el transporte. El material de embalaje se ha seleccionado teniendo en cuenta criterios ecológicos y de desecho, por lo que es reciclable.



El reciclaje del embalaje permite ahorrar en materias primas y reduce el volumen de residuos. Deseche el material de embalaje innecesario de la forma dispuesta por las normativas locales aplicables.

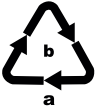

Observe las indicaciones de los distintos materiales de embalaje y, si procede, recíclelos de la manera correspondiente. Los materiales de embalaje cuentan con abreviaciones (a) y cifras (b) que significan lo siguiente:

1-7: plásticos

20-22: papel y cartón

80-98: materiales compuestos

INDICACIÓN

- Si es posible, conserve el embalaje original durante el periodo de garantía del aparato para poder empaquetarlo correctamente en caso de una reclamación conforme a la garantía.

Características técnicas

Tensión de red	220-240 V ~ (corriente alterna), 50/60 Hz
Potencia nominal	36 W
Temperatura máx.	190 °C (+/- 10 °C)
Clase de aislamiento	II (aislamiento doble)

Descripción del aparato

- 1 Anilla para colgar
- 2 Bloqueo
- 3 Interruptor de encendido/apagado
- 4 Indicador luminoso
- 5 Placa inferior
- 6 Placa superior

Antes del alisado

- El pelo debe estar limpio, seco y sin productos para el cabello, a excepción de los productos especiales para el alisado.
- Antes de empezar, peine bien el cabello para deshacer los nudos.

Desconexión automática

Este aparato dispone de una función de desconexión automática. Después de 30 minutos, el aparato deja de calentarse automáticamente. El indicador luminoso ④ parpadea y se emite una señal de alarma cada 10 segundos hasta que se accione el interruptor de encendido/apagado ③. Si desea seguir utilizando el aparato, apáguelo brevemente y vuelva a encenderlo.

INDICACIÓN

- La desconexión automática es solo una medida de seguridad y no sustituye al apagado del aparato por medio del interruptor de encendido/apagado ③.

Manejo

Encendido/apagado

INDICACIÓN

- Las placas ⑤ ⑥ deben estar completamente limpias. En caso necesario, límpielas antes de usarlas (consulte el capítulo "Limpieza").

- 1) El aparato está asegurado por medio de un bloqueo ②.
Junte las placas ⑤ ⑥ y presione el símbolo ⑦ del bloqueo ② para desencastrar el aparato.
Con esto, podrán abrirse totalmente las placas.
- 2) Conecte el enchufe a la red eléctrica.
- 3) Desplace el interruptor de encendido/apagado ③ hacia delante. Tras esto, se emitirá una señal acústica y el indicador luminoso ④ comenzará a parpadear en rojo, lo que significa que el aparato está calentándose.
- 4) En cuanto las planchas de alisado alcancen una temperatura de aprox. 120 °C, se emitirán tres señales acústicas y el indicador luminoso ④ se iluminará permanentemente en rojo.

INDICACIÓN

- Si se utiliza el aparato durante un tiempo prolongado, se calienta a aprox. 190 °C (+/- 10 °C).

- 5) Cuando haya acabado el alisado, desplace el interruptor de encendido/apagado ③ hacia atrás. El indicador luminoso ④ se apagará.
- 6) Desenchufe el aparato y deje que se enfríe completamente.
- 7) Junte las placas ⑤ ⑥ y presione el símbolo ⑦ del bloqueo ② para encastrar el aparato.

Alisado

- 1) Prepare el cabello de la manera indicada en "Antes del alisado".
- 2) Comience con los mechones de pelo del cogote. Pro siga por los lados hacia la parte delantera:
Separe un mechón de unos 2 cm de anchura y pince firmemente la parte de la raíz entre el dedo índice y el corazón de la mano que **no** sujete la plancha de alisado.

¡ADVERTENCIA! ¡PELIGRO DE LESIONES!

- ▶ Procure que las placas **5** **6** no toquen el cuero cabelludo. ¡No toque nunca las placas **5** **6** o la parte superior de la plancha de alisado durante el funcionamiento! ¡Peligro de quemaduras!
- 3) Pince el mechón de pelo cerca del cuero cabelludo con las placas **5** **6** y júntelas.
 - 4) Pase las placas **5** **6** por todo el mechón de pelo de la raíz a las puntas.
 - 5) Proceda de la misma manera con cada mechón de pelo.
 - 6) Cuando haya alisado todos los mechones, apague el aparato y desconecte el enchufe de la toma eléctrica.
 - 7) Deje que el aparato se enfríe completamente.

Limpieza

PELIGRO DE DESCARGA ELÉCTRICA

- ▶ Antes de limpiar el aparato, desconecte siempre el enchufe de la red eléctrica.
- ▶ ¡No sumerja nunca el aparato en agua ni en otros líquidos para su limpieza!

ADVERTENCIA: ¡PELIGRO DE LESIONES!

- ▶ Antes de limpiar el aparato, deje que se enfríe suficientemente.

ATENCIÓN: ¡DAÑOS MATERIALES!

- ▶ No utilice productos de limpieza ni disolventes agresivos, ya que podrían dañar la superficie del aparato.
- 1) Limpie la carcasa y las placas **5** **6** con un paño húmedo.
 - 2) En caso de suciedad persistente, añada al paño un producto de limpieza suave. Elimine los restos del producto de limpieza con un paño humedecido con agua.
 - 3) Deje que el aparato se seque bien antes de volver a utilizarlo.

Almacenamiento

- Para enfriar el aparato, colóquelo siempre sobre una superficie termorresistente.
- Puede colgar el aparato con la anilla para colgar ❶.

Si no pretende utilizar el aparato durante un tiempo prolongado, proceda de la manera siguiente:

- Limpie el aparato como se describe en el capítulo "Limpieza".
- Guarde el aparato en un lugar limpio y seco.

Eliminación de fallos

Problema	Causa	Solución
El aparato no funciona.	El enchufe no está conectado a la red eléctrica.	Conecte el aparato a la red eléctrica.
	La toma eléctrica está defectuosa.	Pruebe otra toma eléctrica.
	El aparato está defectuoso.	Póngase en contacto con el servicio de asistencia técnica.
El pelo no se alisa.	El aparato aún no está caliente.	Espere a que el aparato se caliente.
El pelo se ha chamuscado.	El pelo se ha dejado durante demasiado tiempo entre las placas ❸ ❹.	Desplace las placas de forma constante por el pelo. No se detenga nunca durante mucho tiempo en un solo punto.

Desecho del aparato



No deseche nunca el aparato con la basura doméstica. Este aparato está sujeto a la Directiva europea 2012/19/EU.

Deseche el aparato en un centro de residuos autorizado o a través de las instalaciones municipales de desecho de residuos. Observe las normas vigentes. En caso de duda, póngase en contacto con las instalaciones municipales de desecho de residuos.

Garantía de Kompernass Handels GmbH

Estimado cliente:

Este aparato cuenta con una garantía de 3 años a partir de la fecha de compra. Si se detectan defectos en el producto, puede ejercer sus derechos legales frente al vendedor. Estos derechos legales no se ven limitados por la garantía descrita a continuación.

Condiciones de la garantía

El plazo de la garantía comienza con la fecha de compra. Guarde bien el comprobante de caja original, ya que lo necesitará como justificante de compra.

Si dentro de un periodo de tres años a partir de la fecha de compra de este producto se detecta un defecto en su material o un error de fabricación, asumiremos la reparación o sustitución gratuita del producto a nuestra elección. La prestación de la garantía requiere la presentación del aparato defectuoso y del comprobante de caja, así como una breve descripción por escrito del defecto detectado y de las circunstancias en las que se haya producido dicho defecto, dentro del plazo de tres años.

Si el defecto está cubierto por nuestra garantía, le devolveremos el producto reparado o le suministraremos uno nuevo. La reparación o sustitución del producto no supone el inicio de un nuevo periodo de garantía.

Duración de la garantía y reclamaciones legales por vicios

La duración de la garantía no se prolonga por hacer uso de ella. Este principio también se aplica a las piezas sustituidas y reparadas. Si después de la compra del aparato, se detecta la existencia de daños o de defectos al desmontarlo, deben notificarse de inmediato. Cualquier reparación que se realice una vez finalizado el plazo de garantía estará sujeta a costes.

Alcance de la garantía

El aparato se ha fabricado cuidadosamente según estándares elevados de calidad y se ha examinado en profundidad antes de su entrega.

La prestación de la garantía solo rige para defectos en los materiales o errores de fabricación. Esta garantía no cubre las piezas del producto normalmente sometidas al desgaste y que, en consecuencia, puedan considerarse piezas de desgaste ni los daños producidos en los componentes frágiles, p. ej., interruptores, baterías, moldes de horno o piezas de vidrio.

Se anulará la garantía si el producto se daña o no se utiliza o mantiene correctamente. Para utilizar correctamente el producto, deben observarse todas las indicaciones especificadas en las instrucciones de uso. Debe evitarse cualquier uso y manejo que esté desaconsejado o frente al que se advierta en las instrucciones de uso.

El producto está previsto exclusivamente para su uso privado y no para su uso comercial. En caso de manipulación indebida e incorrecta, uso de la fuerza y apertura del aparato por personas ajenas a nuestros centros de asistencia técnica autorizados, la garantía perderá su validez.

Proceso de reclamación conforme a la garantía

Para garantizar una tramitación rápida de su reclamación, le rogamos que observe las siguientes indicaciones:

- Mantenga siempre a mano el comprobante de caja y el número de artículo (p. ej., IAN 12345) como justificante de compra.
- Podrá ver el número de artículo en la placa de características, grabado en el aparato, en la portada de las instrucciones (parte inferior izquierda) o en un adhesivo en la parte trasera o inferior del aparato.
- Si se producen errores de funcionamiento u otros defectos, póngase primero en contacto con el departamento de asistencia técnica especificado a continuación **por teléfono o por correo electrónico**.
- Podrá enviar el producto calificado como defectuoso junto con el justificante de compra (comprobante de caja) y la descripción del defecto y de las circunstancias en las que se haya producido de forma gratuita a la dirección de correo proporcionada.



En www.lidl-service.com, podrá descargar este manual de usuario y muchos otros más, así como vídeos sobre los productos y software.

Asistencia técnica

ES

Servicio España

Tel.: 902 59 99 22

(0,08 EUR/Min. + 0,11 EUR/llamada (tarifa normal))

(0,05 EUR/Min. + 0,11 EUR/llamada (tarifa reducida))

E-Mail: kompennass@lidl.es

IAN 296158

Importador

Tenga en cuenta que la dirección siguiente no es una dirección de asistencia técnica. Póngase primero en contacto con el centro de asistencia técnica especificado.

KOMPERNASS HANDELS GMBH

BURGSTRASSE 21

DE-44867 BOCHUM

ALEMANIA

www.kompennass.com

Índice

Introdução	74
Direitos de autor	74
Utilização correta	74
Instruções de segurança	75
Conteúdo da embalagem	77
Eliminação da embalagem	78
Dados técnicos	78
Descrição do aparelho	78
Antes de alisar	79
Desativação automática	79
Operação	79
Ligar/desligar	79
Alisar o cabelo	80
Limpeza	80
Armazenamento	81
Resolução de falhas	81
Eliminação do aparelho	81
Garantia da Kompernass Handels GmbH	82
Assistência Técnica	83
Importador	83

Introdução

Parabéns pela compra do seu novo aparelho.

Optou por um produto de elevada qualidade. O manual de instruções é parte integrante deste produto. Este contém instruções importantes para a segurança, a utilização e a eliminação. Antes de utilizar o produto, familiarize-se com todas as instruções de operação e segurança. Utilize o produto apenas como descrito e nas áreas de aplicação indicadas. Ao transferir o produto para terceiros, entregue todos os respetivos documentos.

Direitos de autor

Esta documentação está protegida por direitos de autor.

Não é permitido duplicar ou reimprimir, total ou parcialmente, o presente documento, bem como reproduzir imagens, mesmo com alterações, sem a autorização por escrito do fabricante.

Utilização correta

O alisador de cabelo foi concebido para alisar cabelos humanos, não podendo ser utilizado em perucas ou postigos de material sintético. Utilize o aparelho exclusivamente para fins privados. Respeite todas as informações deste manual de instruções, particularmente as instruções de segurança. Este aparelho não se destina ao uso comercial.

Qualquer utilização diferente ou fora do âmbito descrito é considerada incorreta. Excluem-se quaisquer direitos de garantia relativos a danos resultantes de uma utilização incorreta. O risco é assumido exclusivamente pelo utilizador.

Instruções de segurança

⚠ PERIGO DE CHOQUE ELÉTRICO

- ▶ Ligue o aparelho apenas a uma tomada devidamente instalada, com uma tensão de alimentação de 220 - 240 V ~, 50/60 Hz.
- ▶ Em caso de falhas de funcionamento, e antes de limpar o aparelho, retire a ficha da tomada.
- ▶ Retire o cabo de alimentação da tomada sempre pela ficha, não puxe pelo cabo.
- ▶ Certifique-se de que o cabo de alimentação não fica húmido ou molhado durante o funcionamento. Coloque o cabo de modo que não possa ficar entalado nem ser danificado.
- ▶ Se o aparelho, o cabo de alimentação ou a ficha elétrica estiver danificado(a), deve ser substituído(a) pelo serviço de apoio ao cliente, de modo a evitar perigos.
- ▶ Não utilize o aparelho ao ar livre.
- ▶ Não utilize cabos de extensão, de modo que, em caso de emergência, a ficha esteja facilmente acessível.
- ▶ Nunca toque no aparelho, no cabo de alimentação e na ficha elétrica com as mãos molhadas.
- ▶ Não dobre nem esmague o cabo de alimentação e coloque-o de modo que ninguém possa pisá-lo ou tropeçar no mesmo.
- ▶ Não enrole o cabo de alimentação à volta do aparelho e proteja-o de danos. Nunca mergulhe o aparelho em líquidos e não deixe entrar líquidos no corpo do aparelho. Não exponha o aparelho a humidade nem o utilize ao ar livre. No entanto, em caso de infiltração de líquido no corpo do aparelho, remova imediatamente a ficha da tomada e solicite a respetiva reparação por técnicos devidamente qualificados.

PERIGO DE CHOQUE ELÉTRICO

- ▶ Após a utilização, desligue imediatamente o aparelho da corrente. Este só fica totalmente isento de corrente quando retira a ficha da tomada.



Nunca utilize o aparelho na proximidade de água, especialmente lavatórios, banheiras ou recipientes similares.

A proximidade à água representa perigo, mesmo com o aparelho desligado. Por esta razão, retire a ficha da tomada após cada utilização. Como proteção adicional, recomenda-se a instalação de um dispositivo diferencial residual com uma corrente de disparo nominal igual ou inferior a 30 mA no circuito da casa de banho.

Aconselhe-se com o seu eletricista.

AVISO! PERIGO DE FERIMENTOS!

- ▶ Nunca deixe o aparelho em funcionamento sem vigilância.
- ▶ Nunca coloque o aparelho próximo de fontes de calor e proteja o cabo de alimentação contra danos.
- ▶ Se o aparelho tiver caído ou estiver danificado, não o pode voltar a colocar em funcionamento. O aparelho deve ser verificado e, se necessário, reparado por um técnico devidamente qualificado.
- ▶ Este aparelho pode ser utilizado por crianças com idades superiores a 8 anos, bem como por pessoas com capacidades físicas, sensoriais ou mentais reduzidas, ou com falta de experiência e/ou conhecimento, caso sejam vigiadas ou instruídas sobre a utilização segura do aparelho e tenham compreendido os perigos daí resultantes.
- ▶ As crianças não podem brincar com o aparelho.
- ▶ A limpeza e a manutenção, por parte do utilizador, não podem ser realizadas por crianças, salvo se forem vigiadas.

⚠ AVISO! PERIGO DE FERIMENTOS!

- ▶ Não pode abrir ou reparar o corpo do aparelho por iniciativa própria. Caso contrário, a segurança não é assegurada e a garantia extingue-se. O aparelho avariado deve ser reparado apenas por técnicos autorizados.
- ▶ O aparelho aquece durante o funcionamento. Enquanto estiver quente, agarre apenas pela pega.

Conteúdo da embalagem

Por norma, o aparelho é fornecido com os seguintes componentes:

- Alisador de cabelo
 - Manual de instruções
- 1) Retire todas as peças do aparelho e o manual de instruções da embalagem.
 - 2) Remova todo o material de embalagem.
 - 3) Limpe todas as peças do aparelho, tal como descrito no capítulo "Limpeza".

NOTA

- ▶ Verifique a integralidade do produto fornecido e a existência de eventuais danos visíveis.
- ▶ No caso de fornecimento incompleto ou danos resultantes de embalagem inadequada ou do transporte, contacte a linha direta de Assistência Técnica (ver capítulo "Assistência Técnica").

Eliminação da embalagem

A embalagem protege o aparelho contra danos durante o transporte. Os materiais de embalagem são selecionados tendo em conta os aspetos ambientais e técnicos relativamente à eliminação, sendo, por isso, recicláveis.



A reciclagem da embalagem permite a poupança de matérias-primas e reduz a formação de lixo. Elimine os materiais de embalagem que já não são necessários de acordo com os regulamentos locais em vigor.

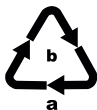

Tenha em atenção a marcação nos diversos materiais de embalagem e separe-os convenientemente. Os materiais de embalagem estão identificados com abreviaturas (a) e algarismos (b), com os seguintes significados:

1-7: plásticos

20-22: papel e cartão

80-98: compostos

NOTA

- Se possível, conserve a embalagem original durante o período de garantia, para que possa embalar o aparelho corretamente em caso de acionamento da mesma.

Dados técnicos

Tensão de alimentação	220 - 240 V ~ (corrente alternada), 50/60 Hz
Potência nominal	36 W
Temperatura máx.	190 °C (+/- 10 °C)
Classe de proteção	II  (isolamento duplo)

Descrição do aparelho

- 1 Argola de suspensão
- 2 Bloqueio
- 3 Interruptor LIGAR/DESLIGAR
- 4 Luz indicadora
- 5 Placa de aquecimento inferior
- 6 Placa de aquecimento superior

Antes de alisar

- O cabelo deve estar limpo, seco e sem produtos modeladores. Os produtos específicos para alisar o cabelo constituem uma exceção.
- Penteie bem o cabelo antes de alisar para que não fiquem nós no cabelo.

Desativação automática

Este aparelho está equipado com uma desativação automática. Após 30 minutos, o aparelho para automaticamente de aquecer. A luz indicadora ④ pisca e é emitido um sinal de aviso a intervalos de 10 segundos, até o interruptor LIGAR/DESLIGAR ③ ser acionado. Se quiser continuar a utilizar o aparelho, desligue-o por breves momentos e ligue-o novamente.

NOTA

- ▶ A desativação automática destina-se apenas à segurança e não substitui a desativação do aparelho por meio do interruptor LIGAR/DESLIGAR ③!

Operação

Ligar/desligar

NOTA

- ▶ As placas de aquecimento ⑤ ⑥ têm de estar isentas de sujidade. Se necessário, limpe-as antes da utilização (ver capítulo "Limpeza").

- 1) O aparelho é protegido através do bloqueio ②.
Pressione as placas de aquecimento ⑤ ⑥ uma contra a outra e prima o símbolo ⑦ do botão de bloqueio ②, para desbloquear o aparelho.
O alisador de cabelo pode agora ser completamente aberto.
- 2) Insira a ficha numa tomada.
- 3) Desloque o interruptor LIGAR/DESLIGAR ③ para a frente. É emitido um sinal sonoro e a luz indicadora ④ começa a piscar a vermelho, indicando assim o aquecimento.
- 4) Assim que o alisador de cabelo tiver aquecido a uma temperatura de aprox. 120 °C são emitidos três sinais sonoros e a luz indicadora ④ fica continuamente acesa com a cor vermelha.

NOTA

- ▶ No caso de uma utilização prolongada, o aparelho aquece a aprox. 190 °C (+/- 10 °C).

- 5) Desloque o interruptor LIGAR/DESLIGAR ③ para trás quando terminar a modelagem do cabelo. A luz indicadora ④ apaga-se.
- 6) Retire a ficha da tomada e deixe o aparelho arrefecer completamente.
- 7) Pressione as placas de aquecimento ⑤ ⑥ uma contra a outra e prima o símbolo ⑦ do botão de bloqueio ② para bloquear o aparelho.

Alisar o cabelo

- 1) Prepare o cabelo, tal como descrito em "Antes de alisar".
- 2) Comece pelos cabelos inferiores da parte de trás da cabeça. Trabalhe pelos lados para a frente:
Separe uma madeixa de cabelo com aprox. 2 cm de largura e prenda a extremidade dos cabelos junto à raiz com os dedos indicador e médio da mão com que não segura o alisador de cabelo.

AVISO! PERIGO DE FERIMENTOS!

- ▶ Certifique-se de que não toca no couro cabeludo com as placas de aquecimento **5** **6**. Nunca toque nas placas de aquecimento **5** **6** ou na parte superior do alisador de cabelo durante a utilização! Perigo de queimaduras!
- 3) Fixe a madeixa de cabelo junto ao couro cabeludo, entre as placas de aquecimento **5** **6**, e feche-as.
 - 4) Puxe a madeixa de cabelo completa pelas placas de aquecimento **5** **6**, deslocando o alisador de cabelo rapidamente para baixo, desde a raiz até às pontas.
 - 5) Proceda deste modo com cada madeixa.
 - 6) Depois de alisar todas as madeixas de cabelo, desligue o aparelho e retire a ficha da tomada.
 - 7) Deixe o aparelho arrefecer totalmente.

Limpeza

PERIGO DE CHOQUE ELÉTRICO

- ▶ Antes de limpar o aparelho, retire sempre a ficha da tomada.
- ▶ Para a limpeza, nunca mergulhe o aparelho em água ou noutros líquidos!

AVISO - PERIGO DE FERIMENTOS!

- ▶ Deixe arrefecer o aparelho antes de proceder à limpeza.

ATENÇÃO - DANOS MATERIAIS!

- ▶ Não utilize produtos de limpeza ou solventes agressivos. Estes podem danificar a superfície.
- 1) Limpe o corpo do aparelho e as placas de aquecimento **5** **6** com um pano húmido.
 - 2) Em caso de sujidade entranhada, aplique um produto de limpeza suave no pano. Remova os resíduos do produto de limpeza com um pano humedecido com água.
 - 3) Deixe o aparelho secar completamente antes de o utilizar outra vez.

Armazenamento

- Deixe o aparelho arrefecer sempre numa superfície resistente ao calor.
- Pode pendurar o aparelho pela respetiva argola de suspensão ❶.

Se o aparelho não for utilizado durante um longo período de tempo:

- Limpe o aparelho tal como descrito no capítulo “Limpeza”.
- Guarde o aparelho num local seco e sem poeiras.

Resolução de falhas

Problema	Causa	Solução
O aparelho não funciona.	A ficha não está ligada à tomada.	Ligue o aparelho à corrente.
	A tomada elétrica está avariada.	Experimente outra tomada.
	O aparelho está avariado.	Contacte a Assistência Técnica.
O cabelo não fica liso.	O aparelho ainda não aqueceu.	Aguarde até que o aparelho esteja quente.
O cabelo está chamuscado.	O cabelo foi mantido durante demasiado tempo entre as placas de aquecimento ❺ ❻.	Desloque sempre o alisador de cabelo ao longo do cabelo. Nunca mantenha as placas de aquecimento durante muito tempo numa parte do cabelo.

Eliminação do aparelho



Nunca coloque o aparelho no lixo doméstico comum. Este produto está sujeito ao disposto na Diretiva Europeia 2012/19/EU.

Entregue o aparelho num Ponto Eletrão autorizado ou num Centro de Receção de REEE do seu município. Respeite os regulamentos atualmente em vigor. Em caso de dúvida, entre em contacto com o Centro de Receção de REEE.

Garantia da Kompersnass Handels GmbH

Estimada Cliente, Estimado Cliente,

Este aparelho tem uma garantia de 3 anos a contar da data de compra. No caso deste produto ter defeitos, tem direitos legais contra o vendedor do produto. Estes direitos legais não são limitados pela nossa garantia que passamos a transcrever.

Condições de garantia

O prazo de garantia tem início na data da compra. Por favor, guarde bem o talão de compra original. Este documento é necessário como comprovativo da compra.

Se dentro de três anos a partir da data de compra deste produto, ocorrer um defeito de material ou fabrico, o produto será reparado ou substituído por nós – consoante a nossa preferência – gratuitamente. Esta garantia parte do princípio que o aparelho defeituoso e o comprovativo da compra (talão de compra) são apresentados dentro do prazo de três anos e é descrito brevemente, por escrito, em que consiste o defeito e quando ocorreu.

Se o defeito estiver coberto pela nossa garantia, receberá o produto reparado ou um novo produto.

Prazo de garantia e direitos legais

O período de garantia não é prolongado pelo acionamento da mesma. Isto também se aplica a peças substituídas e reparadas. Danos e defeitos que possam eventualmente já existir no momento da compra devem ser imediatamente comunicados, após retirar o aparelho da embalagem. Expirado o período da garantia, quaisquer reparações necessárias estão sujeitas a pagamento.

Âmbito da garantia

O aparelho foi fabricado segundo diretivas de qualidade rigorosas, com o maior cuidado, e testado escrupulosamente antes da sua distribuição.

A garantia abrange apenas defeitos de material ou de fabrico. Esta garantia não abrange peças do produto, que estão sujeitas ao desgaste normal e podem ser consideradas desta forma peças de desgaste, ou danos em peças frágeis, p. ex. interruptores, acumuladores, formas para bolos ou peças de vidro.

Esta garantia perde a validade, se o produto for danificado, utilizado incorretamente ou se a manutenção tenha sido realizada indevidamente. Para garantir uma utilização correta do produto, é necessário cumprir todas as instruções contidas no manual de instruções. Ações ou fins de utilização que são desaconselhados, ou para os quais é alertado no manual de instruções, têm de ser impreterivelmente evitados.

O produto foi concebido apenas para uso privado e não para uso comercial. A garantia extingue-se em caso de utilização incorreta, uso de força e intervenções que não tenham sido efetuadas pela nossa Filial de Assistência Técnica autorizada.

Procedimento em caso de acionamento da garantia

Para garantir um processamento rápido do seu pedido, siga, por favor, as seguintes instruções:

- Para todos os pedidos de esclarecimento, tenha à mão o talão de compra e o número do artigo (p. ex. IAN 12345) como comprovativo da compra.
- O número do artigo consta na placa de características, numa impressão, na capa do seu manual de instruções (em baixo à esquerda) ou, como autocolante, no verso ou no lado inferior.
- Caso ocorram falhas de funcionamento ou outros defeitos, contacte primeiro o Serviço de Assistência Técnico, indicado em seguida, **telefonicamente ou por e-mail**.
- De seguida, pode enviar gratuitamente o produto registado como defeituoso, incluindo o comprovativo da compra (talão de compra) e indique o defeito e quando este ocorreu, para a morada do Serviço de Assistência Técnica que lhe foi indicada.



Em www.lidl-service.com poderá descarregar este manual de instruções e muitos outros, bem como vídeos sobre os produtos e software.

Assistência Técnica

PT

Assistência Portugal

Tel.: 70778 0005 (0,12 EUR/Min.)

E-Mail: kompernass@lidl.pt

IAN 296158

Importador

Por favor, observe que a seguinte morada não é a morada do Serviço de Assistência Técnica. Primeiro entre em contacto com o Serviço de Assistência Técnica.

KOMPERNASS HANDELS GMBH

BURGSTRASSE 21

DE-44867 BOCHUM

ALEMANHA

www.kompernass.com

KOMPERNASS HANDELS GMBH

BURGSTRASSE 21

DE-44867 BOCHUM

GERMANY

www.kompernass.com

Stand der Informationen · Last Information Update · Version des informations

Stand van de informatie · Stav informací · Estado de las informaciones · Estado das informações:

01 / 2018 · Ident.-No.: SHGP36A1-112017-2

IAN 296158