

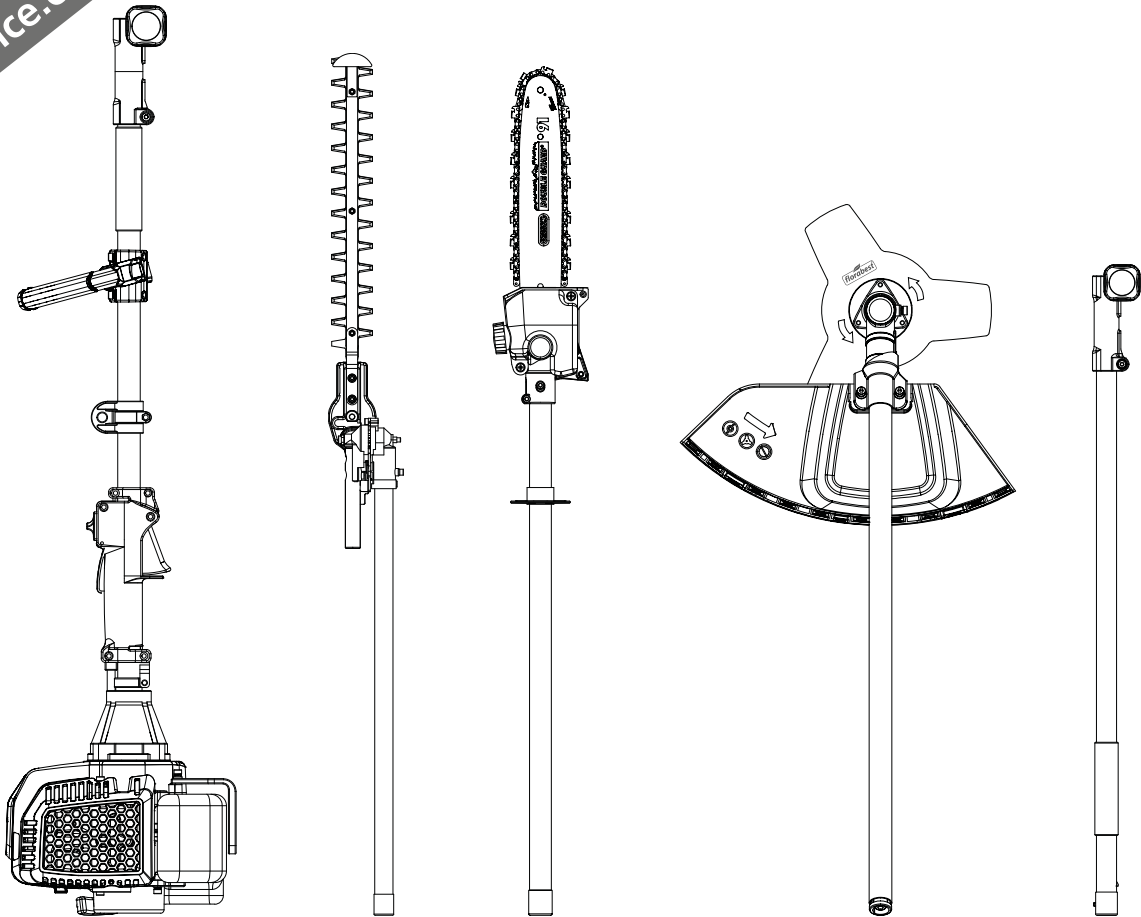

www.lidl-service.com



4-IN-1 PETROL MULTI-TOOL FBK 4 C2

(DK)

BENZINDREVET MULTIHAVEMASKINE 4-I-1

Oversættelse af den originale driftsvejledning
Læs venligst omhyggeligt, før du bruger maskinen!

(NL) (BE)

BENZINE-COMBI-APPARAAT 4-IN-1

Vertaling van de originele gebruiksaanwijzing
Aandachtig lezen voordat u het apparaat gebruikt!

(FR) (BE)

OUTIL MODULABLE À ESSENCE 4 EN 1

Traduction du mode d'emploi d'origine
Lire consciencieusement avant d'utiliser la machine!

(DE) (AT) (CH)

BENZIN-KOMBIGERÄT 4 IN 1

Originalbetriebsanleitung
Vor dem Gebrauch der Maschine sorgfältig lesen!

IAN 296309

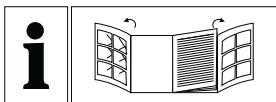

DK

Før du læser, vend begge siderne med billeder frem og bliv bekendt med alle apparatets funktioner.

FR BE

Avant de lire le mode d'emploi, ouvrez les deux pages contenant les illustrations et familiarisez-vous ensuite avec toutes les fonctions de l'appareil.

NL BE

Vouw vóór het lezen de beide pagina's met de afbeeldingen open en maak u vertrouwd met alle functies van het apparaat.

DE AT CH

Klappen Sie vor dem Lesen die beiden Seiten mit den Abbildungen aus und machen Sie sich anschließend mit allen Funktionen des Gerätes vertraut.

DK	Oversættelse af den originale driftsvejledning	Side	1
FR/BE	Traduction du mode d'emploi d'origine	Page	19
NL/BE	Vertaling van de originele gebruiksaanwijzing	Pagina	37
DE/AT/CH	Originalbetriebsanleitung	Seite	55

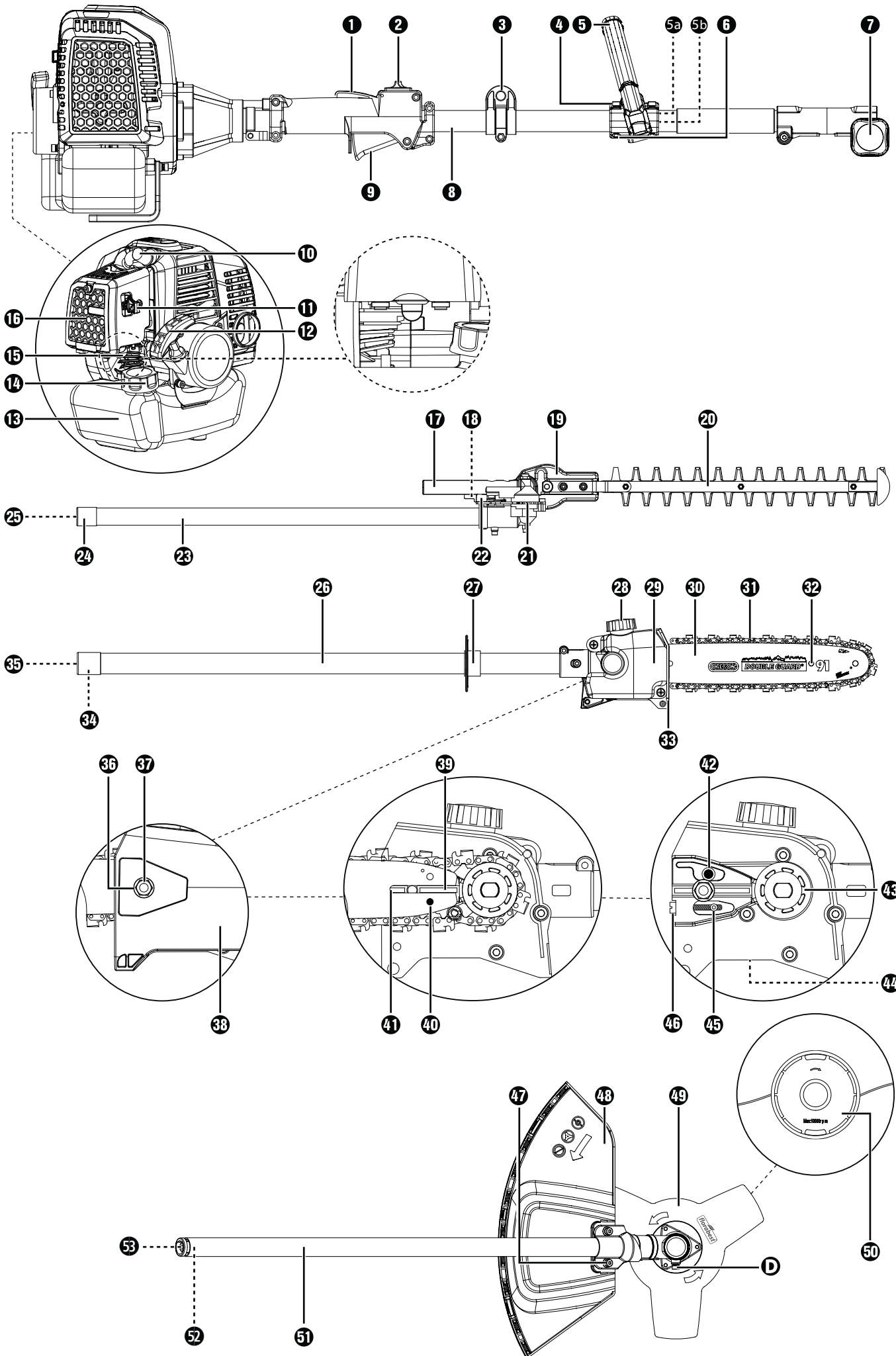

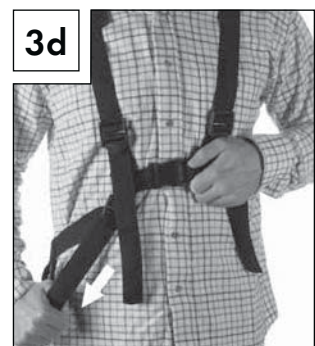
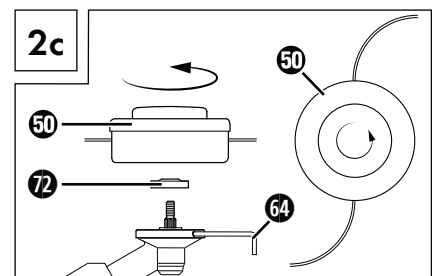
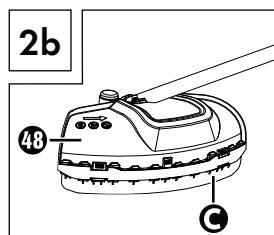
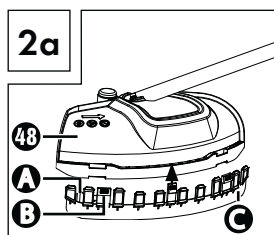
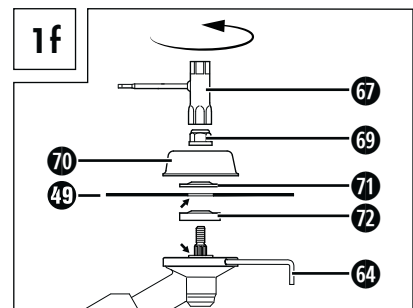
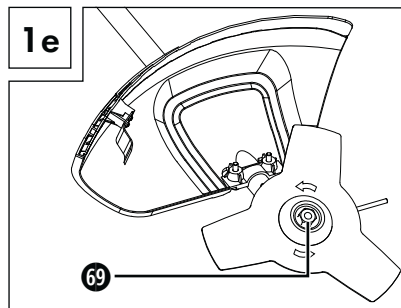
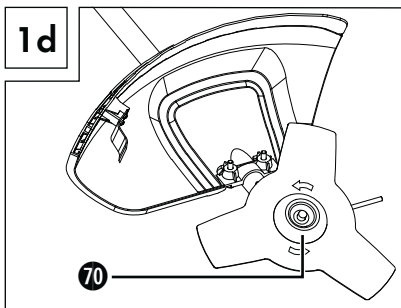
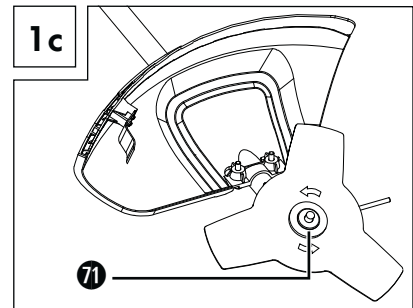
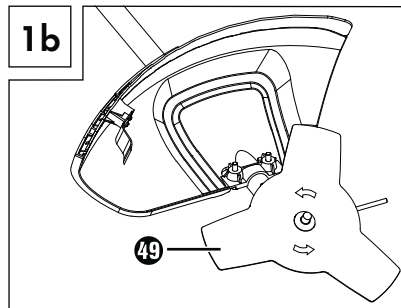
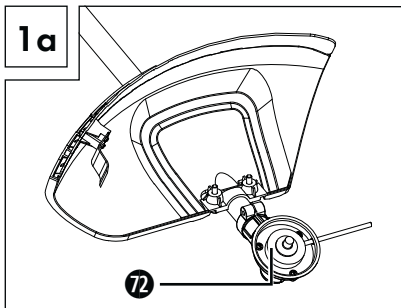
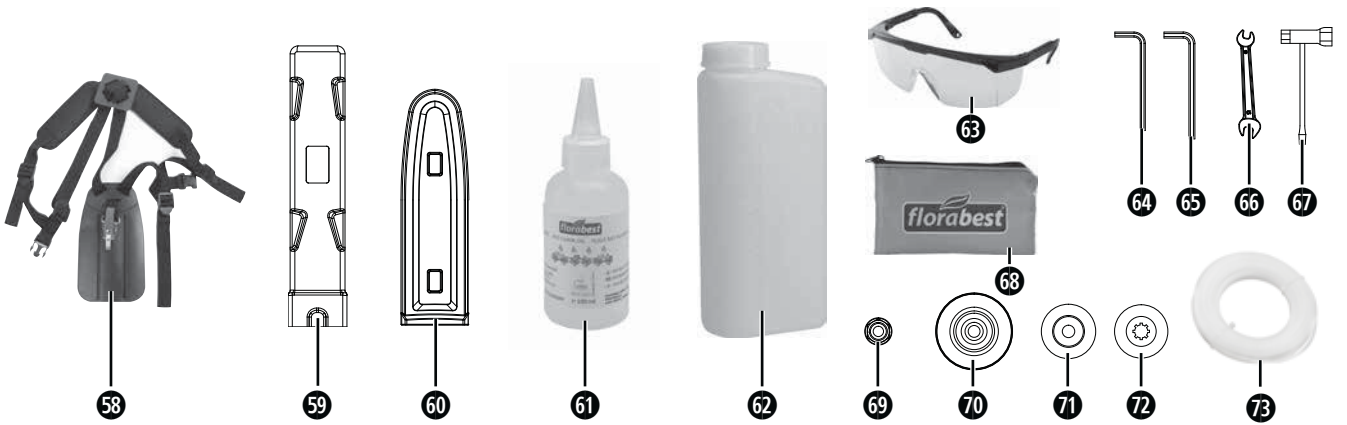
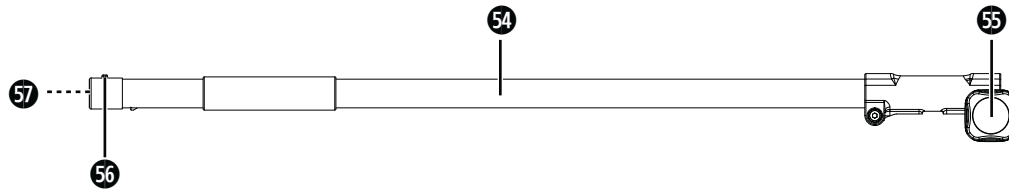

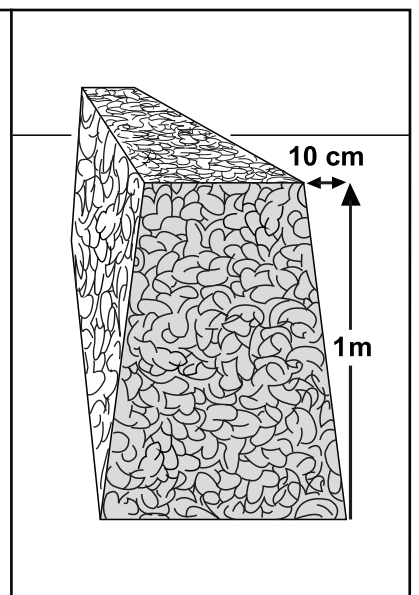
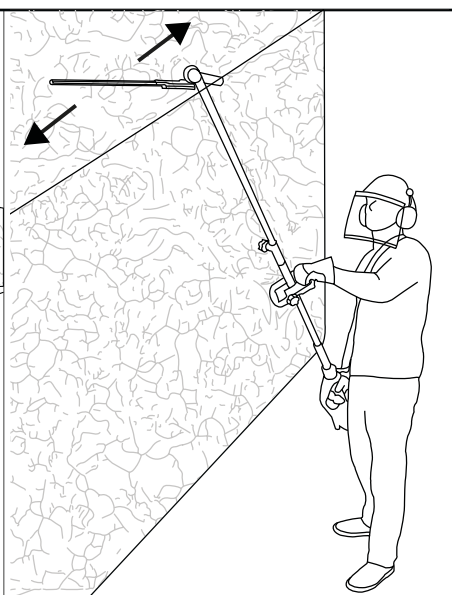
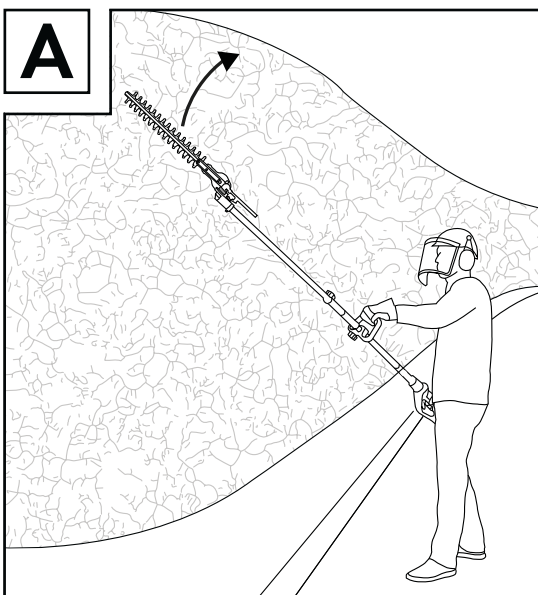
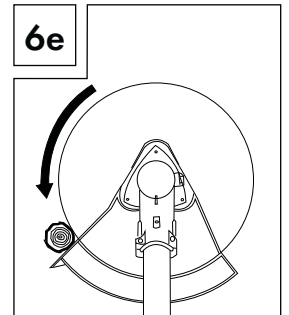
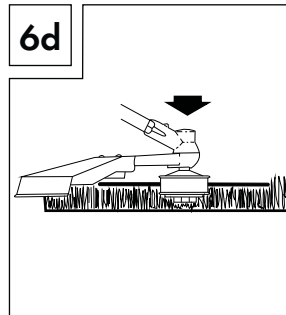
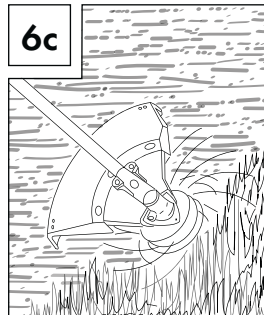
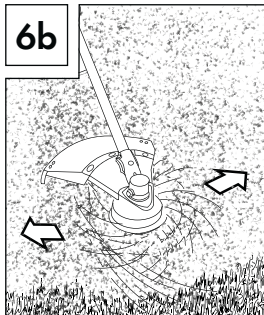
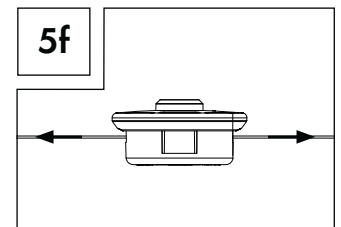
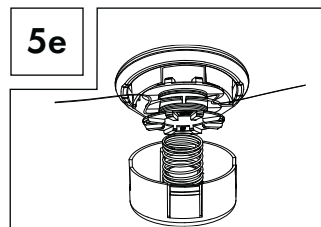
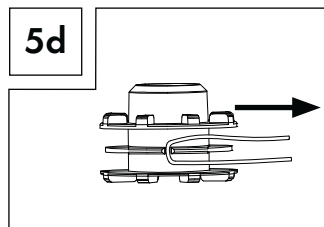
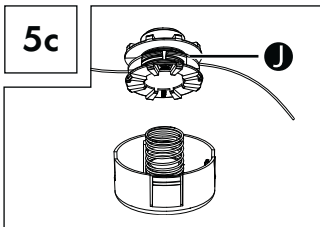
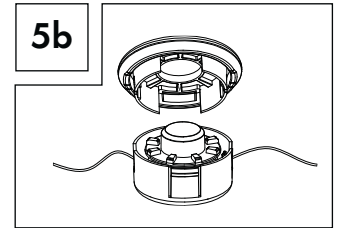
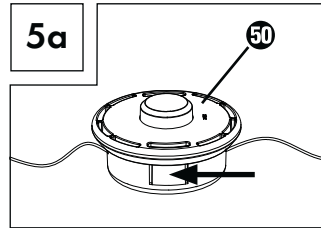
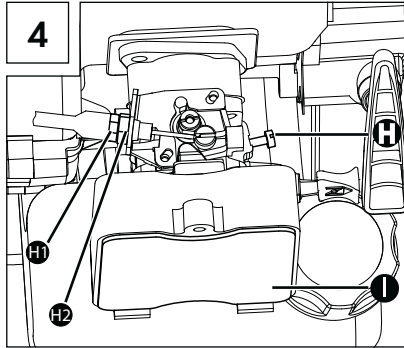
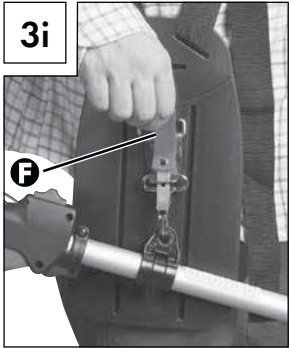
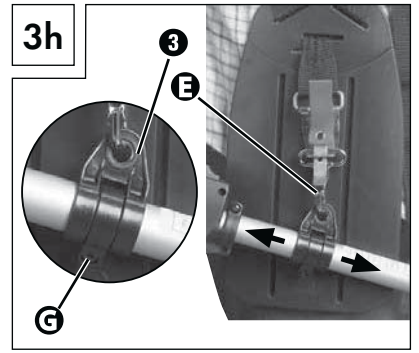
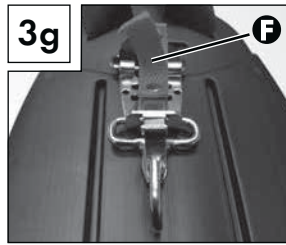
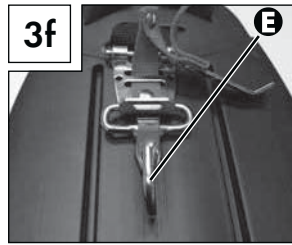
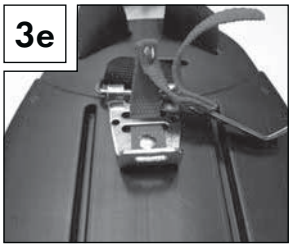

Indholdsfortegnelse

Indledning 2

Anvendelsesområde	2
Udstyr	2
Pakkens indhold	3
Tekniske data	3
Forklaring til de anvendte infoskilte	4

Sikkerhedsanvisninger 6

Arbejdssikkerhedsanvisninger for hækkeklippere	6
Supplerende sikkerhedsanvisninger for hækkeklippere	7
Arbejdssikkerhedsanvisninger for topkappere	7
Sikkerhedsanvisninger mod tilbageslag	8
Arbejdssikkerhedsanvisninger for trådspole	8
Arbejdssikkerhedsanvisninger for klinger	9
Sikkerhedsanordninger	9

Før første brug 10

Montering af rundt greb	10
Montering af hurtig-løsnemekanisme	10
Fastgørelse/montering af bæresele	10
Montering af hækkeklipper	10
Afmontering af hækkeklipperen	10
Drejning af hækkeklipper	10
Montering af savkæde og sværd	10
Afmontering af savkæden	10
Stramning og kontrol af savkæden	11
Kædesmøring	11
Slibning af savkæden	11
Montering af forlængerdel	11
Montering/afmontering af beskyttelsesafdækning	11
Montering/udskiftning af klinge	11
Montering/udskiftning af trådspole	12
Påsætning af bæresele	12
Indstilling af klippehøjde	12
Brændstof og olie	12

Første brug 12

Start ved kold motor	12
Start ved varm motor	12
Arbejde med hækkeklipper	13
Klippeteknikker	13
Arbejde med topkapper	13
Saveteknikker	13
Arbejd sikkert	14

Transport 14

Rengøring 14

Vedligeholdelse 14

Opbevaring og transport 15

Fejlsøgning 16

Motorenhed	16
Topkapper	16
Hækkeklipper	16

Vedligeholdelsesintervaller 16

Topkapper	16
Hækkeklipper	16

Reservedelsbestilling 16

Bortskaffelse 17

Garanti for Kompernass Handels GmbH 17

Service 18

Importør 18

Oversættelse af den originale overensstemmelseserklæring 18

BENZINDREVET MULTIHAVEMASKINE 4-I-1 FBK 4 C2

Indledning

Tillykke med købet af dit nye produkt. Du har valgt et produkt af høj kvalitet. Betjeningsvejledningen er en del af dette produkt. Den indeholder vigtige informationer om sikkerhed, anvendelse og bortskaffelse. Du bør sætte dig ind i alle produktets betjenings- og sikkerhedsanvisninger før brug. Brug kun produktet som beskrevet og kun til de angivne anvendelsesområder. Lad vejledningen følge med produktet, hvis du giver det videre til andre.

Anvendelsesområde

Hækkeklipper med langt skaft

Dette produkt er beregnet til klipning og trimning af hække, buske og prydbuske i private haver. Dette produkt er et håndstyret produkt med integreret motor, hvor de lineære skær bevæges frem og tilbage.

ADVARSEL!

- Hækkeklippere må ikke bruges af børn.

Topkapper

Dette produkt er beregnet til beskæring af træer.

3-tandsklinge / trådspole

Anvendelse med 3-tandsklinge: Til klipning af højt græs, buske og blød træbevoksning.

Anvendelse sammen med trådspole: Til klipning af græsplæner og let ukrudt.

Forlængerdel

OBS!

- Forlængerdelen / stangen **54** må ikke kombineres med 3-tandsklingen / trådspoledelen!

Al anden form for anvendelse end den, der er beskrevet i denne betjeningsvejledning, er forbudt, da det kan føre til beskadigelse af produktet og alvorlig fare for brugeren. Overhold altid begrænsningerne i sikkerhedsanvisningerne. Overhold nationale forskrifter, der kan begrænse brugen af maskinen. Al anden form for anvendelse eller ændring af maskinen anses for at være uden for anvendelsesområdet og indebærer betydelige farer for uheld.

Produktet er ikke beregnet til erhvervmæssig brug.

FORBUDTE ANVENDELSESOMRÅDER!

På grund af faren for brugeren må produktet ikke anvendes til følgende arbejde: rydning af fortove og som flishugger til afskårne grene fra træer og hække. Derudover må produktet ikke anvendes til udjævning af jordbunker som f.eks. muldvarpeskud. Af sikkerhedsmæssige årsager må produktet ikke anvendes som motor til andre produkter. Brugeren/ejeren hæfter for skader eller kvæstelser af enhver art, der er forårsaget af ovenstående.

Udstyr

Motorenhed FBK 4 C2-1

- 1 Startspærre
- 2 Tænd-/slukknop
- 3 Transportring
- 4 4 x fastspændingsskruer (med sprængring, underlagsskive og møtrik)
- 5 Rundt greb
- 5a Gummiring
- 5b Stift
- 6 Afstandsbojle
- 7 Skruegreb
- 8 Bom
- 9 Gashåndtag
- 10 Tændrørsstik
- 11 Chokerhåndtag
- 12 Startkabel
- 13 Benzintank
- 14 Tankdæksel
- 15 Brændstofpumpe "tipper"
- 16 Afdækning til luffilterhus

Hækkeklipperdel FBK 4 C2-3

- 17 Håndtag
- 18 Oplåsning / låsning
- 19 Gearhus
- 20 Knivbjælke
- 21 Bundplade (hækkeklipper)
- 22 Indstillingsarm
- 23 Forreste stang (hækkeklipper)
- 24 Låsestift
- 25 Drivaksel

Topkapperdel FBK 4 C2-4

- 26 Forreste stang (topkapper)
- 27 Beskyttelsesring
- 28 Olietankdæksel
- 29 Olietank
- 30 Sværd
- 31 Savkæde
- 32 Slibebukshjælp
- 33 Endestop
- 34 Låsestift
- 35 Drivaksel
- 36 Møtrik
- 37 Gevind
- 38 Kædehjulafdækning
- 39 Sværdføring
- 40 Sværdboring
- 41 Føringsskinne
- 42 Olieringsenhed
- 43 Kædehjul
- 44 Oliereguleringsskrue
- 45 Kædestrammerstift
- 46 Kædestrammerskrue

Trådspole-/klingedel FBK 4 C2-2

- 47 2 x skruer (med sprængning, underlagsskive og møtrik)
- 48 Beskyttelsesafdækning
- 49 3-tandsklinge
- 50 Trådspole med tråd
- 51 Forreste stang (trådspole / 3-tandsklinge)
- 52 Låsestift
- 53 Drivaksel

Forlængerdel

- 54 Stang
- 55 Skruegreb
- 56 Låsestift
- 57 Drivaksel

Tilbehør

- 58 Bæresele
- 59 Beskyttelsesetui til sværd
- 60 Beskyttelsesetui til kæde
- 61 Bio-kædeolie
- 62 Olie-/benzin-blandeflaske
- 63 Beskyttelsesbrille
- 64 Unbrakonøgle 4 mm
- 65 Unbrakonøgle 5 mm
- 66 Gaffelnøgle SW 8/10
- 67 Tændrørsnøgle / kærvskruetrækker
- 68 Værktøjstaske
- 69 Møtrik M10 x 1,0 (venstregevind)
- 70 Afdækning trykplade
- 71 Trykplade
- 72 Medbringerskive
- 73 Skæretråd

Pakkens indhold

- 1 motorenhed
- 1 hækkeklipperdel FBK 4 C2-3 (efterfølgende kaldet hækkeklipper)
- 1 topkapperdel FBK 4 C2-4 (efterfølgende kaldet topkapper)
- 1 trådspole-/klingedel FBK 4 C2-2
- 1 forlængerdel
- 1 håndtag med afstandsbojle
- 1 trådspole med skæretråd
- 1 skæretråd (tråd-Ø: 2,4 mm / trådlængde: 6 m)
- 1 3-tandsklinge
- 1 bæresele
- 1 beskyttelsesetui til kæde
- 1 beskyttelsesetui til sværd
- 1 olie-/benzin-blandeflaske
- 1 100 ml bio-kædeolie
- 1 værktøjstaske
- 1 unbrakonøgle 4 mm
- 1 unbrakonøgle 5 mm
- 1 tændrørsnøgle/kærvskruetrækker
- 1 gaffelnøgle SW 8/10
- 1 beskyttelsesbrille
- 1 betjeningsvejledning

Tekniske data

Motorenhed:	FBK 4 C2-1
Motorstype:	2-taktsmotor, luftafkølet, kromcylinder
Motoreffekt (maks.):	1,35 kW / 1,85 HK
Slagvolumen:	42,7 cm ³
Tomgangshastighed motor:	3000 min ⁻¹
Maks. omdrejningstal motor	
med 3-tandsklinge:	9200 min ⁻¹
med trådspole:	8700 min ⁻¹
med kædesav:	9200 min ⁻¹
med hækkeklipper:	9200 min ⁻¹
Maks. klippehastighed	
med 3-tandsklinge:	6900 min ⁻¹
med trådspole:	6525 min ⁻¹
med kædesav:	20 m/s
med hækkeklipper:	1550 min ⁻¹
Tænding:	Elektronisk
Drev:	Centrifugalkobling
Vægt:	
(tom tank):	ca. 5,6 kg
Tankindhold:	1200 cm ³
Tændrør:	CDK L8RTC
Brændstofforbrug ved	
maks. motoreffekt:	0,6 kg / h
Specifikt	
brændstofforbrug	
ved maks. motoreffekt:	446 g / kWh
Hækkeklipper:	FBK 4 C2-3
Snitlængde:	425 mm
Tandafstand:	20 mm
Vægt	
(driftsklar):	ca. 2,24 kg
Topkapper:	FBK 4 C2-4
Vægt (driftsklar):	ca. 1,6 kg
Olietank anbefalet	
påfyldningsmængde:	140 cm ³
Snitlængde:	ca. 260 mm
Sværd:	Oregon type 100SDEA318
Savkæde:	Oregon 91P040X
Trådspole-/klingedel:	FBK 4 C2-2
Trådspole med skæretråd (IAN 296309):	
Trådens klippediameter Ø:	430 mm
Trådlængde:	6,0 m
Tråd Ø:	2,4 mm
3-tandsklinge (IAN 296309):	
Klingens klippediameter Ø:	255 mm

Støj- og vibrationsoplysninger:

Måleværdi for støj beregnet i henhold til ISO 22868, EN ISO 10517.
Det A-vægtede støjniveau udgør typisk:

Hækkeklipper:

Lydtrykniveau L_{pA} :	98,79	dB(A)
Usikkerhed K_{WA} :	2,5	dB
Lydeffektniveau L_{WA} :	109,53	dB(A)
Garanteret lydeffektniveau L_{WA} :	114	dB(A)
Usikkerhed K_{WA} :	2,5	dB

Topkapper:

Lydtrykniveau L_{pA} :	97,06	dB(A)
Usikkerhed K_{WA} :	2,5	dB
Lydeffektniveau:	110,87	dB(A)
Usikkerhed K_{WA} :	2,5	dB

3-tandsklinge:

Lydtrykniveau L_{pA} :	97,64	dB(A)
Usikkerhed K_{pA} :	2,5	dB
Lydeffektniveau L_{WA} :	111,27	dB(A)
Usikkerhed K_{WA} :	2,5	dB

Trådspole:

Lydtrykniveau L_{pA} :	99,08	dB(A)
Usikkerhed K_{pA} :	2,5	dB
Lydeffektniveau L_{WA} :	111,10	dB(A)
Usikkerhed K_{WA} :	2,5	dB



Bær høreværn for at undgå høreskader!

Vibrationsværdier (vektorsum i tre retninger) beregnet i henhold til EN ISO 11806-1, EN ISO 10517, EN ISO 11680-1:

Hækkeklipper:

Vibration ved forreste håndtag:	Vibrationsemissionsværdi $a_{h,D} = 4,182 \text{ m/s}^2$ Usikkerhed $K = 1,5 \text{ m/s}^2$
---------------------------------	---

Vibration ved bageste håndtag:	Vibrationsemissionsværdi $a_{h,D} = 9,695 \text{ m/s}^2$ Usikkerhed $K = 1,5 \text{ m/s}^2$
--------------------------------	---

Topkapper:

Vibration ved forreste håndtag:	Vibrationsemissionsværdi $a_{h,D} = 3,855 \text{ m/s}^2$ Usikkerhed $K = 1,5 \text{ m/s}^2$
---------------------------------	---

Vibration ved bageste håndtag:	Vibrationsemissionsværdi $a_{h,D} = 7,590 \text{ m/s}^2$ Usikkerhed $K = 1,5 \text{ m/s}^2$
--------------------------------	---

Trådspole:

Vibration ved forreste håndtag:	Vibrationsemissionsværdi $a_{h,D} = 4,864 \text{ m/s}^2$ Usikkerhed $K = 1,5 \text{ m/s}^2$
---------------------------------	---

Vibration ved bageste håndtag:	Vibrationsemissionsværdi $a_{h,D} = 9,750 \text{ m/s}^2$ Usikkerhed $K = 1,5 \text{ m/s}^2$
--------------------------------	---

3-tandsklinge:

Vibration ved forreste håndtag:	Vibrationsemissionsværdi $a_{h,D} = 4,622 \text{ m/s}^2$ Usikkerhed $K = 1,5 \text{ m/s}^2$
---------------------------------	---

Vibration ved bageste håndtag:	Vibrationsemissionsværdi $a_{h,D} = 7,708 \text{ m/s}^2$ Usikkerhed $K = 1,5 \text{ m/s}^2$
--------------------------------	---

BEMÆRK

- Vibrationsniveauet, som er angivet i disse anvisninger, er målt med en målemetode, der er standardiseret efter EN ISO 11806-1, EN ISO 10517, EN ISO 11680-1, og som kan anvendes til sammenligning af apparater. Den angivne vibrationsemissionsværdi kan også anvendes til en indledende vurdering af faren ved vibrationsniveauet.

⚠ ADVARSEL!

- Vibrationsniveauet ændrer sig afhængigt af værktøjets anvendelse og kan i mange tilfælde ligge over værdien, der er angivet i disse anvisninger. Vibrationsbelastningen kan undervurderes, hvis værktøjet jævnlige anvendes på denne måde. For at opnå en nøjagtig vurdering af vibrationsbelastningen i et bestemt arbejdsrum er man også nødt til at medregne de tidspunkter, hvor produktet er slukket, eller ganske vist er tændt, men ikke anvendes. Dette kan reducere vibrationsbelastningen over hele tidsrummet betydeligt.

⚠ ADVARSEL!

- Undgå også risiciene ved vibrationer, f.eks. hvide fingre, ved at holde hyppige pauser under arbejdet og f.eks. gnide håndfladerne mod hinanden!

Forklaring til de anvendte infoskilte



Advarsel! Læs betjeningsvejledningen, før produktet tages i brug!



Bær beskyttelseshandsker!



Brug sikkerhedssko!



Bær høreværn!



Bær sikkerhedshjelm!



Bær beskyttelsesbriller!



Pas på, varme dele. Hold afstand!



1. Tænd produktet



2. Fyld brændstofpumpen (tipper)



3. Træk i chokerhåndtaget



4. Træk i startkablet



Træk i chokerhåndtaget

- Tryk 6x på brændstofpumpen (tipper)
- Blandingsforhold: 40 dele benzin til 1 del olie
- Benzin: Oktan 95 / Oktan 98
- Ingen E10 brændstof
- 2-takts motorolie: ISO - L - EGD / JASO FD
- Livsfare ved elektrisk stød! Hold mindst 10 meters afstand til strømledninger.
- OBS! Faldende genstande. Særligt ved beskæring over hovedhøjde.
- OBS! Fare for personskader ved aktiverede knive.
- Hold afstand!
- Generel advarsel!
- 1. Sæt tappen på den forreste stang ind i noten på motorens stang indtil stop.
 2. Når den er sat rigtigt i, skal den røde linje være i niveau med stangens linje.
- Beskyt produktet mod regn og fugt!
- Maks. 9000 min⁻¹ (o/m¹)
- OBS! Venstregevind.
- Vær opmærksom på dele, der slynges væk!
- Pas på tilbageslag!
- Forsigtig! Fare for personskader på grund af den roterende klinge! Hold hænder og fødder væk fra klingens!
- Forsigtig – benzin er ekstremt letantændelig!
- Eksplosionsfare! Undgå at spilde brændstof!
- Sluk produktet og fjern tændrørsstikket, før produktet vedligeholdes!
- OBS! Fare for kvælning!

- Forsigtig! Giftige CO-dampe (kulilte-dampe)! Brug ikke produktet i lukkede rum!
- Advarsel! Brug under ingen omstændigheder rundsavklinger som klinge.
- Tilsæt lidt fedt efter hver 20. driftstime (flydende gearfedt)
- Afstanden mellem maskinen og andre personer skal være mindst 15 meter!
- Skæreværktøjet (klinge / tråd) har efterløb!
- Angivelse af lydeffektniveauet LWA i dB.
- Bål, levende ild og rygning forbudt!



Sikkerhedsanvisninger

**VIGTIGT! SKAL LÆSES OMHYGGELIGT FØR BRUG.
SKAL OPBEVARES SAMMEN MED DINE DOKUMENTER.**

Arbejdssikkerhedsanvisninger for hækkeklippere

BEMÆRK

- ▶ Hækkeklipperen leveres helt samlet.
- ▶ Anvisninger og billeder vedrørende indstilling, brug af hækkeklipperen eller dens indstillingsdele, vedligeholdelse samt smøring udført af brugeren kan findes i denne vejledning på klap-ud-siden.
- ▶ Anvisninger til arbejdsstilling (se klap-ud-siden).
- ▶ Anvisninger til indstillingsdele (se klap-ud-siden).
- ▶ Anvisninger vedrørende sikker anvendelse af brændstof (se kapitlet "Forberedelse" punkt f).
- ▶ Anvisninger til anbefalet udskiftning eller reparation af dele eller kundeservice og specifikationer for reservedelene, der skal anvendes, hvis disse anvisninger vedrører brugerens helbred og sikkerhed, kan findes i denne vejledning.
- ▶ Forklaring til alle grafiske symboler til hækkeklipperen, data, funktioner og tekniske data samt fremgangsmåden ved ulykker og fejl kan findes i denne vejledning.
- ▶ Blokeret værktøj: Fjern fastklemt materiale fra knivbjælken 20.

ADVARSEL!

- Børn må aldrig bruge hækkeklipperen.
- Vær altid opmærksom og bevidst om, hvad du laver, og arbejd fornuftigt med produktet. Brug ikke produktet, hvis du er syg eller træt eller påvirket af narkotika, alkohol eller medicin. Et øjeblik uopmærksomhed kan medføre alvorlige kvæstelser ved brug af produktet.
- Undgå fejlansvendelse, og brug kun produktet som beskrevet under "Anvendelsesområde".



Sæt dig ind i betjeningsvejledningen, før du betjener produktet.

Forberedelse

- a) DENNE HÆKKEKLIPPER KAN FORÅRSAGE ALVORLIGE SKADER! Læs omhyggeligt anvisningerne vedrørende korrekt arbejde, forberedelse, vedligeholdelse samt start og opbevaring af hækkeklipperen. Sæt dig ind i alle indstillingsdele og korrekt brug af hækkeklipperen.
- b) Børn må aldrig bruge hækkeklipperen.
- c) Pas på luftledning.
- d) Brug af hækkeklipperen skal undgås, hvis der opholder sig personer - især børn - i nærheden.
- e) Bær velegnet påklædning! Bær ikke løs beklædning eller smykker, som kan gribes fast af bevægelige dele. Det anbefales at bære solide handsker, skridsikre sko og beskyttelsesbriller.
- f) Arbejd forsigtigt med brændstof, da det er let antændeligt, og dampene er eksplosive. De følgende punkter skal overholdes:
 - Brug kun beholdere, der er specielt beregnet hertil.
 - Fjern aldrig tankdækslet, og fyld aldrig benzin på, når motoren kører eller er varm. Lad motoren og udstødningsdelene køle af, før du fylder benzin på.
 - Rygning forbudt.
 - Tank kun op udendørs.

- Opbevar aldrig hækkeklipperen eller brændstofbeholderen i et rum, hvor der befinder sig levende ild som f.eks. en gasvandvarmer.
- Hvis der løber benzin ud, må du aldrig prøve at starte motoren. Fjern produktet fra stedet med benzin, før motoren startes.
- Sæt altid tankdækslet på efter påfyldning, og luk det, så det sidder fast.
- Hvis tanken tømmes, skal det foretages udendørs.
- g) Hvis skæreanordningen kommer i kontakt med et fremmedlegeme, hvis driftstøjen øges, eller hækkeklipperen vibrerer usædvanligt meget, skal du slukke for motoren og vente, til hækkeklipperen er standset. Tag tændrørstikket ud af tændrøret, og gør følgende:
 - Kontrollér for skader
 - Kontrollér for løse dele, og fastgør alle løse dele
 - Udskift beskadigede dele med dele af samme kvalitet, eller få dem repareret.



Bær høreværn!



Bær beskyttelsesbriller!

- Sæt dig ind i hækkeklipperens betjening, så du hurtigt kan standse den i en nødsituation.

Anvendelse

- a) Motoren skal standses før:
 - Rengøring eller fjernelse af en blokering;
 - Kontrol, vedligeholdelse eller arbejde på hækkeklipperen;
 - Indstilling af arbejdsposition med skæreanordningen;
 - Hvis hækkeklipperen er uden opsyn.
- b) Kontrollér altid, at hækkeklipperen befinder sig i en af de korrekte arbejdsstillinger, før motoren startes.
- c) Når hækkeklipperen anvendes, skal du altid sikre dig, at du står fast og sikkert - især hvis du bruger en stige.
- d) Brug ikke hækkeklipperen, hvis skæreanordningen er defekt eller meget slidt.
- e) For at undgå brandfare skal du være opmærksom på, at motoren og støjdæmperen ikke er dækket af aflejringer, løv eller udløbende smøremidler.
- f) Sørg altid for, at alle greb og sikkerhedsanordninger er monteret ved brug af hækkeklipperen. Prøv aldrig på at bruge hækkeklipperen, hvis den ikke er komplet, eller hvis dens konstruktion er ændret.
- g) Brug altid begge hænder, hvis hækkeklipperen har to greb.
- h) Vær altid opmærksom på omgivelserne, og pas på eventuelle farer, som du muligvis ikke kan høre på grund af hækkeklipperens lyde.

Vedligeholdelse og opbevaring

- a) Hvis hækkeklipperen standses på grund af vedligeholdelse eller opbevaring, skal du slukke for motoren. Tag derefter tændrørstikket ud af tændrøret, og se efter, om alle roterende dele er standset. Lad produktet køle af, før du kontrollerer, indstiller osv.
- b) Opbevar hækkeklipperen et sted, hvor benzindampe ikke kan komme i kontakt med levende ild eller gløder. Lad hækkeklipperen køle af, før du opbevarer den.
- c) Ved transport eller opbevaring af hækkeklipperen skal skæreanordningen altid dækkes til med beskyttelsen til skæreanordningen.

Supplerende sikkerhedsanvisninger for hækkeklippere

Sikkerhed i omgivelserne

- Brug kun hækkeklipperen i dagslys eller ved godt kunstigt lys.
- Sørg for ikke at røre ved genstande som f.eks. ståltråd eller plantestøtter, når du klipper. Det kan føre til skader på knivbjælken 20. Undersøg hækken, der skal klippes, omhyggeligt, og fjern ståltråd og andre fremmedlegemer.
- Vær bevidst om dine omgivelser og forberedt på farlige situationer, som du ikke kan høre, mens du klipper med saksen.

⚠ FARE!

- ▶ Hvis der opstår en farlig situation eller en nødsituation, skal motoren straks slukkes.

Elektrisk sikkerhed

- Hold kun i produktet på de isolerede håndtag, da skærekniven kan komme i berøring med skjulte strømledninger. Kontakten mellem skærekniven og en spændingsførende ledning kan også sætte produktdele af metal under spænding og medføre elektrisk stød.

Personsikkerhed

- Mens du bruger produktet, må der ikke opholde sig andre personer eller dyr inden for en afstand på 15 meter. Brugeren af produktet har ansvaret for andre personer, der opholder sig inden for arbejdsområdet.
- Sørg altid for at stå sikkert, når du bruger hækkeklipperen, og hold altid ligevægten, hvilket især gælder ved anvendelse af trin eller stiger.
- Hold aldrig i hækkeklipperens knivbjælke 20.
- Hold alle kropsdele på afstand af skærekniven. Prøv aldrig på at fjerne materiale, mens kniven kører, eller at holde fast i materialet, der skal klippes. Fjern kun fastklemt materiale, når produktet er slukket. Selv et øjeblik uopmærksomhed ved brug af hækkeklipperen kan medføre alvorlige kvæstelser.
- Vent, til værktøjet står stille, før du lægger det fra dig.

Anvendelse og behandling

⚠ OBS!

- ▶ Mellem arbejdsforløbene eller efter afslutning af arbejdet må knivbjælken 20 ikke lægges på knivbjælakens spids, da knivbjælken 20 ellers kan ødelægges.
- Kontrollér altid, om knivene, knivskruerne og andre dele til skæreværket er slidte eller beskadigede før brug. Arbejd aldrig med skæreværket, hvis det er beskadiget eller meget slidt.
- Kontrollér, om begge indstillingsarme er gået sikkert i indgreb efter indstilling af arbejdsvinklen. Hvis en indstillingsarm er åben, kan den anden lås løsnes ved en fejltagelse af en gren under arbejdet, og knivbjælken 20 kan klappe ned.
- Brug aldrig hækkeklipperen, hvis beskyttelsesanordningerne er defekte eller ikke monteret.
- Hold aldrig hækkeklipperen i beskyttelsesanordningen.
- Bær hækkeklipperen i det forreste håndtag, når den er slukket - knivbjælken skal vende væk fra din krop. Ved transport eller opbevaring af hækkeklipperen skal beskyttelsesafdækningen altid sættes på. Omhyggelig behandling af produktet nedsætter risikoen for at røre ved knivene, mens de kører.
- Opbevar hækkeklipperen på et tørt, højtliggende eller aflåst sted, så børn ikke kan få fat i den.
- Prøv aldrig på at reparere produktet, medmindre du har den nødvendige uddannelse hertil.
- Udskift slidte og beskadigede dele for en sikkerheds skyld.

⚠ FARE!

- ▶ Hvis der opstår en farlig situation eller en nødsituation, skal motoren straks slukkes.

Arbejdssikkerhedsanvisninger for topkappere

⚠ FORSIGTIG! FARE FOR PERSONSKADER!

- ▶ Hold aldrig i det kørende produkt oven over beskyttelsesringen 27, så personskader undgås!

Forberedelse

- Anvend altid beskyttelseshjelm, høreværn og sikkerhedshandsker. Anvend også øjenbeskyttelse for at undgå at få olie eller savsmuld i øjnene. Anvend en støvmaske mod støv.
- Anvend solide støvler, der ikke kan glide.
- Anvend ikke produktet i regn eller fugtigt vejr.
- Inden anvendelse skal du altid kontrollere produktets sikkerhedsafstand, især for sværdet og savkæden.
- Anvend ikke produktet i nærheden af strømledninger. Hold en minimumsafstand på 10 m til overjordiske strømledninger.

Elektrisk sikkerhed

- Anvend ikke produktet i områder med eksplosionsfare som f.eks. i nærheden af brandbare væsker, gasser eller dampe. Gnisterne, som produktet producerer, kan antænde disse dampe eller gasser.
- Produkter med defekt kontakt skal repareres med det samme for at undgå materielle skader og personskader.

Personsikkerhed

- Anvend aldrig produktet, når du står på en stige.
- Læn dig ikke for langt forover, når du anvender produktet. Sørg for, at du står sikkert, og hold altid balancen. Brug den medfølgende bæresele til at fordele produktets vægt jævnt på kroppen.
- Stil dig ikke under de grene, du vil save af, da nedfaldende grene kan forårsage personskader. Pas også på grene, der kan svirpe tilbage. Arbejd med en vinkel på ca. 60°.
- Vær opmærksom på, at der kan forekomme tilbageslag med produktet.
- Vær opmærksom på de grene, du skal arbejde med, samt materialet på jorden, så du undgår at snuble.
- Under transport og opbevaring skal føringskinnen og kæden dækkes med etuiet.
- Undgå, at produktet starter ved en fejltagelse.
- Produktet skal opbevares utilgængeligt for børn. Kun personer, der er fortrolige med betjeningsvejledningen og produktet, må anvende produktet.

Anvendelse og behandling

- Start ikke produktet, før sværdet, savkæden og kædehulsafdækningen er korrekt monteret.
- Skær ikke i træ, der ligger på jorden, og prøv ikke på at save i rødder, som rager op af jorden. Undgå, at savkæden får kontakt med jorden, da dette vil gøre den sløv med det samme.
- Hvis du ved et uheld kommer til at berøre en fast genstand med produktet, skal du straks slukke for motoren og undersøge produktet for eventuelle skader.
- Hold en pause på mindst en time, når du har arbejdet i 30 minutter.
- Hvis topkapperen standses på grund af vedligeholdelse, eftersyn eller opbevaring, skal du slukke for motoren. Tag derefter tændrørstikket ud af tændrøret, og kontrollér, at alle roterende dele er standset. Lad produktet køle af, før du kontrollerer, indstiller osv.
- Vedligehold produktet omhyggeligt. Kontrollér, om bevægelige dele fungerer, som de skal og ikke sætter sig fast, om dele er defekte eller så beskadigede, at produktets funktion er påvirket. Få beskadigede dele repareret, inden du bruger produktet. Mange uheld skyldes dårligt vedligeholdt værktøj.

- Hold skærende værktøjer skarpe og rene. Omhyggeligt vedligehold værktøj med skarpe skær sætter sig ikke så ofte fast og er lettere at styre.
- Få produktet efterset af kvalificeret personale. Anvend kun originale reservedele anbefalet af producenten.

Sikkerhedsanvisninger mod tilbageslag

⚠ OBS! - TILBAGESLAG!

- ▶ Når du arbejder med produktet, skal du passe på tilbageslag. Der er fare for personskader. Du undgår tilbageslag ved at udvise forsigtighed og anvende korrekt saveteknik.
- En berøring med skinnespidsen kan i nogle tilfælde medføre en uventet bagudrettet reaktion, hvor føringskinnen slås opad i retning af produktets bruger (se diagram A).

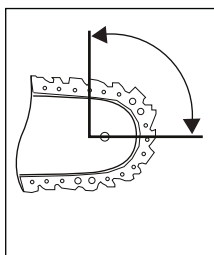

Fig. A

- Der kan forekomme tilbageslag, hvis føringskinnens spids berører en genstand, eller hvis træet bøjer sig, og savkæden sætter sig fast i snittet (se diagram B).

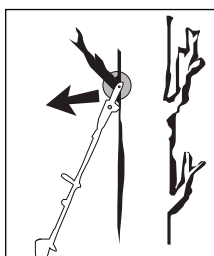

Fig. B

- Hvis savkæden sætter sig fast på føringskinnens overkant, kan skinnen slå voldsomt tilbage i retning af den, der anvender produktet.

- Disse reaktioner kan medføre, at man mister kontrollen over saven og muligvis kommer alvorligt til skade. Stol ikke udelukkende på sikkerhedsmekanismerne, der er indbygget i kædesaven. Når du anvender en kædesav, skal du træffe de nødvendige forholdsregler for at undgå uheld og personskader. Tilbageslag sker som følge af forkert brug af produktet. Det kan forhindres med de nødvendige forholdsregler, som beskrives efterfølgende:
- Hold saven fast med begge hænder, og sørg for, at tommelfingeren og de andre fingre slutter tæt omkring kædesavens greb. Anbring din krop og dine arme, så du kan holde imod ved eventuelt tilbageslag. Hvis der træffes de nødvendige forholdsregler, kan brugeren kontrollere tilbageslagskraften. Giv aldrig slip på kædesaven.
- Undgå unormal kropsholdning, og sav ikke over skulderhøjde. Dermed undgår du utilsigtet at røre ved skinnespidsen, og du får bedre kontrol over kædesaven i uventede situationer.
- Brug altid reserveskiner og savkæder, der anbefales af producenten. Forkerte reserveskiner og savkæder kan medføre, at savkæden sprænges og/eller medføre tilbageslag.
- Hold dig til producentens anvisninger, når savkæden skal slibes og vedligeholdes. For lave dybdebegrænsere øger risikoen for tilbageslag.
- Sav ikke med sværdspidsen. Der er fare for tilbageslag.
- Sørg for, at der ikke ligger genstande på jorden, som du kan snuble over.

Arbejdssikkerhedsanvisninger for trådspole

Forberedelse

- Bær arbejdstøj, som giver beskyttelse, som f.eks. lange bukser, sikre arbejdssko, slidstærke arbejdshandsker, sikkerhedshjelm, beskyttelsesmaske til ansigtet eller beskyttelsesbriller til øjnene og gode ørepropper eller anden høreværn mod støjen.
- Brug altid den medfølgende bæresele.
- Sørg for, at grebene er tørre og rene, og at der ikke er kommet benzin på dem.
- Kontrollér terrænet før arbejdets start for genstande som metaldele, flasker, sten og lignende, som kan slynges væk og derved kvæste brugeren.
- Før du starter motoren, skal du sikre dig, at trådspolen ikke kommer i berøring med en forhindring.
- Anvend først produktet, når du føler dig fortrolig med det.

Elektrisk sikkerhed

- Brug aldrig produktet i nærheden af let antændelige væsker eller gasser, hverken i lukkede rum eller i det fri. Resultatet kan være eksplosioner og/eller brand.
- Arbejd ikke med et produkt, der er beskadiget eller ufuldstændigt, eller som ikke er godkendt af producenten. Brug aldrig produktet, hvis beskyttelsesudstyret er defekt. Brug aldrig produktet, hvis tænd-/slukknappen er defekt. Hvis du taber produktet, skal du kontrollere, om det har lidt alvorlige skader eller er defekt.

Personsikkerhed

- Kun tilstrækkeligt instruerede personer og voksne må betjene, indstille og vedligeholde produktet.
- Hvis du ikke er fortrolig med produktet, skal du øve dig i at bruge det med motoren slukket.
- Rør ikke ved udstødningen.
- Produktet må ikke betjenes, hvis man er påvirket af alkohol eller narkotika.
- Hold altid fast i produktet med begge hænder. Tommelfingrene og de øvrige fingre skal slutte om håndtaget.

- Arbejdsposition: Betjen ikke produktet i en ubekvem stilling, ved uligevægt, med strakte arme eller med kun en hånd.
- Sørg altid for at stå fast og sikkert.
- Brug ikke produktet, hvis der befinder sig andre personer eller dyr i umiddelbar nærhed. Under mejearbejde skal der holdes en minimumsafstand på 15 meter mellem brugeren og andre personer eller dyr. Ved afmejning ned til jorden skal der holdes en minimumsafstand på 30 meter mellem brugeren og andre personer eller dyr.
- Ved mejearbejde på skråninger skal du altid stå under skæreværktøjet. Klip eller trim aldrig bakker eller skråninger, der er glatte, da der er fare for at glide.
- Enhver ændring af produktet kan betyde fare for personer samt at garantien bortfalder.
- Børn skal være under opsyn, så det sikres, at de ikke leger med produktet.
- Brug aldrig produktet, hvis det er beskadiget eller har en fejl.

Anvendelse og behandling

- Brug kun produktet til det angivne formål som græstrimming, mejning, grenbeskæring, klipning og trimning af hække og buske.
- Brug ikke produktet i et længere tidsrum, men hold regelmæssige pauser.
- Sørg for, at skruer og forbindelselementer er skruet godt fast. Betjen aldrig produktet, hvis det ikke er indstillet korrekt, eller hvis det ikke er samlet fuldstændigt eller sikkert.
- Åbn benzintanken langsomt for at slippe evt. tryk ud, som dannes i benzintanken. For at forebygge brandfare skal du starte produktet minimum 3 meter fra det sted, hvor du har tanket det op.
- Hold trådspolen i den ønskede højde. Undgå at berøre små genstande (f.eks. sten) med trådspolen.
- Hold altid trådspolen på jorden, når produktet er i drift.
- Brug kun produktet, når beskyttelsesafdækningen er installeret og er i god stand.
- Brug ikke andre skæreredskaber. Anvend kun tilbehør og ekstra udstyr, som er anført i denne betjeningsvejledning, så sikkerheden kan garanteres. Hvis du bruger andre skæreværktøjer eller andet tilbehør end det, der er anbefalet i betjeningsvejledningen, kan det medføre fare for personskader.
- Trim og skær altid i det øverste omdrejningsområde. Lad ikke motoren køre på laveste omdrejningstal, når du begynder at afmeje eller under trimningen.
- Kontroller, at produktet ved opstart og under arbejdet ikke kommer i berøring med jorden, sten, ledninger eller andre fremmedlegemer. Sluk for produktet, inden du stiller det fra dig.
- Sluk for produktet, før du stiller det til side.
- Sluk altid motoren før arbejde på skæreværktøjet.

Arbejdssikkerhedsanvisninger for klinger

Forberedelse

- Klingen slynger genstande og jord væk med stor kraft. Dette kan medføre blindhed eller andre personskader. Bær øjen-, ansigts- og benbeskyttelse. Fjern altid genstande fra arbejdsområdet, før du anvender klinger.
- Klinger holder langsomt op med at køre, når gashåndtaget slippes. Dermed kan klinger forårsage snitskader for brugeren eller omkringstående personer. Før du foretager nogen form for arbejde på klinger, skal motoren slukkes, og du skal sikre dig, at klinger er standset.

Personsikkerhed

- Omkringstående personer kan miste synet eller komme til skade. Under arbejdet skal der holdes en minimumsafstand på 15 meter mellem brugeren og andre personer eller dyr.

Anvendelse og behandling

- Brug ikke produktet, hvis klingedelene ikke er monteret korrekt.
- Klinger kan slynge genstande væk i ryk. Dette kan føre til skader på arme og ben. Hvis produktet rammer et fremmedlegeme, skal du straks stoppe motoren og vente, til klinger standser sine bevægelser. Kontrollér klinger for skader. Udskift klinger, hvis den er bøjet eller revnet.

Sikkerhedsanordninger

Ved arbejde på produktet skal plastafdækningen til drift med klinger eller tråd være monteret, så genstande ikke slynges væk.

⚠ ADVARSEL!

- Mej aldrig græs, når der er andre personer, særligt børn eller dyr, i nærheden.
- Hold en sikkerhedsafstand på 15 m. Hvis sikkerhedsafstanden bliver mindre, skal produktet straks slukkes.

⚠ OBS! FORGIFTNINGSFARE!

- Udstødningsgasser, brændstof og smøremidler er giftige. Udstødningsgas må ikke indåndes.

⚠ ADVARSEL!

- Benzin er yderst brandfarlig. Opbevar kun benzin i beholdere, der er beregnet hertil.
- Hæld kun benzin på udendørs, og ryg ikke.
- Når motoren kører, eller når produktet er varmt, må tankdækslet ikke åbnes, og der må ikke hældes benzin på.
- Hvis benzinen er løbet over, må man ikke forsøge at starte motoren. I stedet skal produktet fjernes fra stedet, hvor benzinen er løbet ud. Lad være med at tænde produktet, før benzindampene er fordampet.
- Af sikkerhedsmæssige årsager skal benzintanken og tankdækslet udskiftes, hvis de beskadiges.

Begræns støjudviklingen og vibrationerne til et minimum!

- Anvend kun produkter, der er i orden.
- Vedligehold og rengør produktet regelmæssigt.
- Tilpas din arbejdsmåde til produktet.
- Overbelast ikke produktet.
- Få eventuelt produktet efterset.
- Sluk produktet, når det ikke bruges.
- Bær beskyttelseshandsker.

Før første brug

⚠ OBS!

- Under mejningen skal der altid bæres skridsikre sikkerhedssko og relevant sikkerhedsbeklædning som arbejdshandsker, sikkerhedshjelm, beskyttelsesmaske eller beskyttelsesbriller samt høreværn.
- Kontrollér terrænet, som produktet anvendes på, og fjern genstande, som kan gribes og slynges væk af produktet.
- Før brug og efter tab eller anden stødpåvirkning skal der altid foretages en visuel kontrol af, om skæreværktøjet, fastspændingsboltene samt den samlede skæreenhed er beskadiget. Slidt eller beskadiget skæreværktøj og fastspændingsbolte skal udskiftes.
- Før brug skal der altid foretages en visuel kontrol af, om skæreværktøjet er slidt eller beskadiget. For at undgå ubalance må slidt eller beskadiget skæreværktøj og fastspændingsbolte kun udskiftes i sæt.

Montering af rundt greb

- ◆ Montér først gummiringen **5a** på stangen **8**.
- ◆ Sæt afstandsbøjlen **6**, som vist på tegningen, på gummiringen **5a** nedefra.

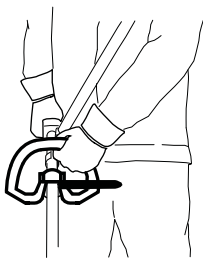

- ◆ Stiften **5b** til afstandsbøjlen **6** skal sættes ind i et af de to huller på stangen **8**, så den låses.
- ◆ Sæt det runde greb **5** på den dertil beregnede gummiring **5a** på stangen **8**.
- ◆ Stik de 4 fastspændingsbolte **4** gennem det runde greb **5** ovenfra, og fastgør dem med de 4 møtrikker i afstandsbøjlen **6**.
- ◆ Stram boltene **4**.

Montering af hurtig-løsne-mekanisme

- ◆ Sæt karabinen ind, og fastgør den med det røde selestykke til hurtig-løsne-mekanismen (se billederne). Træk i det røde selestykke, hvis du hurtigt vil lægge produktet fra dig.

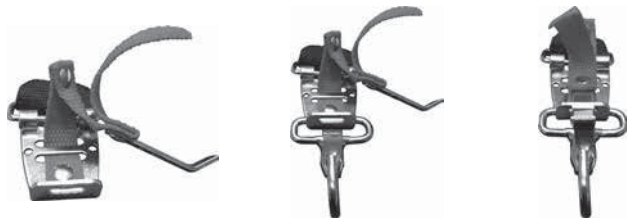

Fastgørelse/montering af bæresele

- ◆ Fastgør bæreselen **58** i bærerengen **3**.
- ◆ Indstil bæreselen **58** efter din størrelse, så bærerengen **3** sidder i hoftehøjde, når selen er monteret.

Montering af hækkeklipper

- ◆ Løsn først skruegrebet **7** på motorenhedens stang **8**.

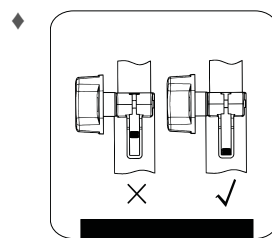

Sæt tappen på hækkeklipperens forreste stang **23** ind i noten på motorenhedens stang **8** indtil stop. Når den er sat rigtigt i, skal den røde linje være i niveau med motorenhedens linje.

- ◆ Stram skrueene **7**.

BEMÆRK

- ▶ Topkapper- / trådspole- / 3-tandsklinge- / forlængerdelen monteres i samme rækkefølge.

Afmontering af hækkeklipperen

- ◆ Løsn skruegrebet **7**, og tag hækkeklipperens forreste stang **23** ud af motorenhedens stang **8**.

BEMÆRK

- ▶ Topkapper- / trådspole- / 3-tandsklinge- / forlængerdelen afmonteres i samme rækkefølge.

Drejning af hækkeklipper

- ◆ Løsn oplåsningen / låsen **18**.
- ◆ Aktivér indstillingsarmen **22**, og drej hækkeklipperen til den ønskede stilling.
- ◆ Lad indstillingsarmen **22** gå i indgreb i udskæringen i bundpladen (hækkeklipper) **21**.

Montering af savkæde og sværd

⚠ ADVARSEL!

- ▶ Brug beskyttelseshandsker! De skarpe skæretænder kan medføre personskader!

BEMÆRK

- ▶ Vær opmærksom på savkædens løberetning **31** på sværdet **30** og på bundpladen (topkapper) SAW CHAIN.
- ▶ Sværdet **30** kan vendes afhængigt af slitagen.

- ◆ Løsn møtrikken **35** med gaffelnøglen **66**.
- ◆ Tag kædehjulsafdækningen **38** af.
- ◆ Sæt savkæden **31** på med start ved spidsen af sværdet **30**.
- ◆ Montér nu sværdet **30** med savkæden **31**.
- ◆ Anbring føringskinnen **41** over sværdføringen **39**, og anbring kædestammerstiften **45** i sværdboringen **40**. Læg samtidig savkæden **31** over kædehjulet **43**.
- ◆ Stram nu savkæden **31** (se kapitlet "Stramning og kontrol af savkæden").
- ◆ Sæt kædehjulsafdækningen **38** på plads igen, og stram møtrikken **35** en smule.

Afmontering af savkæden

- ◆ Savkæden **31** skal muligvis først løsnes, for at sværdet **30** og savkæden **31** kan tages af (se kapitlet "Stramning og kontrol af savkæden"). Følg disse anvisninger i omvendt rækkefølge.

Stramning og kontrol af savkæden

⚠ ADVARSEL!

- ▶ Brug beskyttelsehandsker! De skarpe skæretænder kan medføre personskader!
- ◆ Drej kædestrammerskruen 46 med kærviskruetrækkeren 7 i urets retning for at øge spændingen.
- ◆ Savkæden 31 skal sidde tæt på sværdets underside. Kontroller, om savkæden 31 kan trækkes over sværdet 30 med hånden.

BEMÆRK

- ▶ En ny savkæde 31 strækker sig og skal ofte efterspændes.

Kædesmøring

- ◆ Fjern olietankdækslet 23.
- ◆ Fyld olietanken 29 med ca. 100 ml bio-kædeolie 61.
- ◆ Kædesmøringen kan øges eller reduceres med oliereguleringskruen 44.
- ◆ Tryk først, og drej derefter oliereguleringskruen 44 i urets retning for at reducere kædesmøringen.
- ◆ Tryk først, og drej derefter oliereguleringskruen 44 mod urets retning for at øge kædesmøringen.

⚠ ADVARSEL!

- ▶ Arbejd aldrig uden kædesmøring!
Hvis savkæden anvendes i tør tilstand, vil skæreelementerne i løbet af kort tid blive ødelagt i en sådan grad, at de ikke kan repareres. Inden du arbejder, skal du altid kontrollere kædesmøringen og olieniveauet i tanken.

BEMÆRK

- ▶ Anvend kun savkædeolie. Fortrinsvist biologisk nedbrydelig. Brug ikke gammel olie, motorolie osv.
- ▶ Kontroller under arbejdet, at kædesmøringen fungerer.

Slibning af savkæden

BEMÆRK

- ▶ En slibebeuk kan fastgøres til slibebeukhjælpen 32, så den holdes sikkert under slibningen.
- ▶ I slibesættet fra f.eks. Oregon finder du detaljerede oplysninger om slibeprocessen.
- ▶ Som alternativ kan du anvende en elektrisk kædeslibemaskine og følge producentens anvisninger.
- ▶ Hvis der er tvivl om, hvorvidt slibearbejdet kan udføres, skal savkæden udskiftes.

Montering af forlængerdel

⚠ OBS!

- Forlængerdelen / stangen 54 må ikke kombineres med 3-tandsklingen / trådspoledelen!

BEMÆRK

- ▶ Brug forlængerdelen / stangen 54 til arbejde i højden.
- ◆ Montér forlængerdelen / stangen 54 mellem motorenheden og hækkeklipperen / topkapperen. Montering foretages på samme måde som beskrevet tidligere for delene.

Montering/afmontering af beskyttelsesafdækning

⚠ ADVARSEL!

- Ved arbejde med 3-tandsklingen 49 skal beskyttelsesafdækningen 48 være monteret. Beskyttelsesafdækningen 48 anbringes under metalpladen på stangen 51. Beskyttelsesafdækningen 48 fastgøres nu med 2 skrue 47 til den forreste stang 51. Brug den medfølgende unbrakonøgle 65 til hjælp.

Skæretilbehør

3-tandsklinge 49

Trådspole 50

Beskyttelsesanordning

Beskyttelsesafdækning 48

Beskyttelsesafdækning 48 + skæretrådsbeskyttelsesafdækning C

⚠ ADVARSEL!

- ▶ Brug ikke andet skæretilbehør end det, der følger med de leverede dele. Al anden anvendelse af skæretilbehør eller beskyttelsesanordninger anses for at være uden for anvendelsesområdet og indebærer betydelige farer for uheld.

Montering/udskiftning af klinge

- Montér/udskift 3-tandsklingen 49, som vist på fig. 1 a - 1 f.
- Find hullet i medbringerskiven 72, anbring det over for det modsatte hul, og blokér med den medfølgende unbrakonøgle 64.
- Læg 3-tandsklingen 49 på medbringerskiven 72 (se fig. 1 b). Skriften skal være synlig oppefra i arbejdsstillingen (se klap-ud-siden). 3-tandsklingen 49 kan anvendes på begge sider.
- Sæt trykpladen 71 over tandakslens gevind (se fig. 1 c).
- Sæt afdækningen til trykpladen 70 på (se fig. 1 d).
- Stram møtrikken 69 med tændrørsnøglen 67 mod urets retning **OBS! Venstregevind!** (Se fig. 1 f).
- 3-tandsklingen 49 er forsynet med en plastbeskyttelse ved udleveringen. Den skal fjernes før brug og sættes på igen, når klingen ikke anvendes.
- Plastbeskyttelsen kan nu tages af.

⚠ OBS! SKARPE KANTER, BRUG ARBEJDSHANDSKER

- Montér beskyttelsesafdækningen til tråden C på beskyttelsesafdækningen 48.
- Ved arbejde med tråden skal beskyttelsesafdækningen til tråden C også monteres. Montering af beskyttelsesafdækningen til tråden C foretages som vist på fig. 2 a.
- Sørg for, at beskyttelsesafdækningen til tråden C klikker korrekt fast. På indersiden af beskyttelsesafdækningen til tråden C sidder en kniv A. Kniven er dækket af en sikring B (se fig. 2 a.).
- Fjern sikringen B før arbejdets start, og sæt den tilbage igen efter arbejdets ophør.

⚠ OBS! SKARPE KANTER, BRUG ARBEJDSHANDSKER

- For at afmontere beskyttelsesafdækningen til tråden C fra beskyttelsesafdækningen 48 skal du bruge f.eks. en skruetrækker til forsigtigt at løsne de tre stifter med. **OBS! FARE FOR PERSONSKADER!**

Montering/udskiftning af trådspole

- Montér/udskift trådspolen **50** som vist i fig. 2c.
- Find hullet på medbringerskiven **72**, anbring det over det modsatte hul, og blokér med den medfølgende unbrakonøgle **65**.
- Skru trådspolen **50** på gevindet mod urets retning.

OBS! Venstregevind!

Påsætning af bæresele

BEMÆRK

- For at kunne arbejde uden at blive træt kan du foretage indstillinger på følgende steder. Alt efter kropsstørrelse kan indstillingerne variere.
- Før arbejdets start skal bæreselen **58** indstilles, så den passer til kropsstørrelsen.
- Afbalancér produktet med monteret skæreværktøj, så skæreværktøjet befinder sig lige over jorden, uden at produktet berøres med hænderne.

- 1.) Tag bæreselen **58** på, og klik begge seledede sammen (se fig. 3a).
- 2.) Træk i selen **58** som vist på fig. 3b for at justere selen **58** midt på kroppen og for at indstille den til overkroppen.
- 3.) For at stramme de to skulderstropper trækkes i begge skulderstropper, som vist på fig. 3c.
- 4.) For at indstille den rigtige position for produktet på bæreselen skal du trække i den, som vist på fig. 3d.
- 5.) Hægt karabinhagen **E** fast (se fig. 3e - 3g) og fastgør den med det røde selestykke **F** på hurtig-løsne-mekanismen.
- 6.) Tag nu produktet, og hæng det fast med bæringen **3** i karabinhagen **E** som vist på figur 3h. Bæringen **3** kan desuden løsnes ved hjælp af skruen **G** og flyttes, så produktet indstilles optimalt.

Indstilling af klippehøjde

- Tag bæreselen **58** på, og hæng produktet fast (se kapitlet "Påsætning af bæresele").
- Du kan indstille den optimale arbejds- og klippeposition med de forskellige seleindstillinger på bæreselen **58** (se kapitlet "Påsætning af bæresele").
- For at finde den optimale længde for bæreselen kan du svinge produktet frem og tilbage nogle gange uden at starte motoren (se fig. 6a).
- Bæreselen **58** er forsynet med en hurtig-løsne-mekanisme. Træk i det røde selestykke **F**, hvis du hurtigt vil tage produktet af (se fig. 3i).

OBS!

- Brug altid bæreselen **58**, når du arbejder med produktet. Tag bæreselen **58** på, så snart du har startet motoren, og den kører i tomgang. Sluk motoren, før du tager bæreselen **58** af.

Brændstof og olie

- Brug kun en blanding af blyfri benzin (min. oktan 95) og en speciel 2-takts motorolie (JASO FD/ISO - L - EGD). Bland brændstofblandingen efter brændstof-blandingstabellen.
- Hæld den korrekte mængde benzin og 2-taktsolie i den vedlagte olie-/benzin- blandeflaske **62** (se "Blandingstabel for brændstof"). Ryst derefter beholderen grundigt.

Blandingstabel for brændstof

Blandingsforhold: 40 dele benzin til 1 del olie

Benzin	2-taktsolie
0,5 liter	12,5 ml

Første brug

OBS!

- Overhold de lovmæssige bestemmelser i forordningen om støjbeskyttelse.

Kontrollér produktet før ibrugtagning:

- Brændstofsistemets tæthed.
- Korrekt tilstand og fuldstændighed for sikkerhedsanordningerne og skæredstyret.
- Alle forskruinger skal sidde forsvarligt fast.
- Alle dele skal gå let.

Start ved kold motor

OBS!

- Lad aldrig startkablet svirpe tilbage. Det kan føre til øjenskader.

- 1.) Fyld benzintanken **16** (se afsnittet "Brændstof og olie").
- 2.) Tryk 6 gange på brændstofpumpen **15** (tipper).
- 3.) Stil tænd-/slukknappen **2** på "I".
- 4.) Træk chokerhåndtaget **11** til position "I".
- 5.) Hold godt fast i produktet og træk startkablet **12** ud til første modstand. Træk nu hurtigt i startkablet **12**. Produktet starter.
- 6.) Hvis motoren ikke starter, gentages trin 5.
- 7.) Når motoren kører, skal du først trykke på startspærren **1** og derefter på gashåndtaget **9** for at løsne auto-chokeren.

Læs afsnittet "Fejlsøgningsoversigt", hvis motoren stadig ikke starter efter flere forsøg.

OBS!

- Træk altid startkablet **12** lige ud. Hold fast i startkablet **12**, når startkablet **12** trækkes ind igen. Lad ikke startkablet **12** svirpe hurtigt tilbage.

BEMÆRK

- Ved meget høje udendørstemperaturer kan det forekomme, at der skal startes uden choker ved kold motor!

Start ved varm motor

(Produktet har stået stille i mindre end 15–20 minutter)

- 1.) Stil tænd-/slukknappen **2** på "I".
- 2.) Der skal ikke trækkes i chokerhåndtaget **11**, når motoren er varm.
- 3.) Hold godt fast i produktet og træk startkablet **12** ud til første modstand. Træk nu hurtigt i startkablet **12**. Produktet bør starte efter 1–2 træk. Hvis produktet ikke starter efter 6 træk, gentages trin 1-7 under "Start ved kold motor".

Slukning af motoren

Trin ved nødstop

Hvis det er nødvendigt at stoppe produktet hurtigt, stilles tænd-/slukknappen ② på "0".

Normalt forløb

- Slip gashåndtaget ① og vent, indtil motoren er gået over til tomgangshastighed. Stil tænd-/slukknappen ② på "0".

⚠ OBS!

- Ved tomgang skal 3-tandsklingen stå stille. Hvis 3-tandsklingen drejer rundt, skal karburatoren indstilles!

Arbejdsanvisninger

Træn alle arbejdsteknikker med slukket motor, før produktet anvendes (se fig. 6a - 6c).

Forlængelse af tråden

For at forlænge tråden skal du lade motoren køre med fuld gas og vippe trådspolen ⑩ mod jorden. Derved forlænges tråden automatisk. Kniven ④ på trådens beskyttelsesafdækning ③ afkorter tråden til den tilladte længde (se fig. 6d).

⚠ OBS!

- Græs- og ukrudsrester samler sig under beskyttelsesafdækningen ④.
- Fjern resterne med en spartel eller lign., når motoren er slukket.

Forskellige klippemetoder

Trimning / mejning (3-tandsklinge evt. med trådspole)

- Sving produktet frem og tilbage, som om du bruger en le (se fig. 6a).
- Hold skæreværktøjet parallelt med jorden, og find den ønskede klippehøjde.

Lav trimning (med trådspole)

- Hold produktet med en let hældning over jorden (se fig. 6b). Klip altid væk fra dig selv. Træk ikke produktet ind mod dig selv.

Mejning (med trådspole)

- Ved mejning får du fat i hele vegetationen ned til jorden. Til dette formål holdes trådspolen i en 30° vinkel mod højre. Stil håndtaget i den ønskede position (se fig. 6c).

Klipning ved træer/hegn/fundament (med trådspole)

BEMÆRK

- Hvis tråden kommer i berøring med træer, sten, stenvure eller fundament, slides den eller flosser. Hvis tråden slår mod flethegn, knækker den.

⚠ OBS!

- Fjern ikke genstande fra fortove osv. med produktet! Produktet er et kraftigt produkt, og små sten og andre genstande kan slynges mere end 15 meter væk og dermed forårsage skader på mennesker, biler, huse og vinduer.



Bær beskyttelsesbriller!

Fastklemning

Hvis skæreværktøjet blokerer, skal motoren slukkes straks. Fjern græs og buskads fra produktet, før du starter det igen.

Undgåelse af tilbageslag

Ved arbejde med 3-tandsklingen er der risiko for tilbageslag, når produktet rammer faste forhindringer (træstammer, grene, træstubbe, sten eller lignende). Produktet slynges derved tilbage mod skæreværktøjets rotationsretning. Dette kan medføre, at man mister kontrollen over produktet. Brug ikke klingen i nærheden af hegn, metalpæle, grænsesten eller fundamenter. Ved skæring af blød træbeplantning skal produktet positioneres som vist på fig. 6e for at undgå tilbageslag.

Arbejde med hækkeklipper

Klippeteknikker

- Den dobbelte knivbjælke giver mulighed for at klippe i begge retninger eller fra den ene side til den anden med pendulbevægelser.
- Bevæg hækkeklipperen ensartet fremad eller op og ned i en bue ved lodret klipning.
- Bevæg hækkeklipperen seglformet til hækkens kant ved vandret klipning, så de afskårne grene falder ned på jorden.
- Se klap-ud-siden (figur A).

BEMÆRK

- ▶ Fjern kraftige grene med en grensaks.

Arbejde med topkapper

Saveteknikker

⚠ ADVARSEL!

- ▶ Vær opmærksom på afsavede dele, som kan falde ned.
- ▶ Vær opmærksom på, at grene, som kan svirpe tilbage, udgør en fare.

BEMÆRK

- ▶ Anbring endestoppet ③ ved grenen. Dermed arbejder du mere sikkert og roligt.
- ▶ Begynd først derefter at save.

Afsavning af små grene

- ◆ Ved små grene (Ø 0-8 cm) skal du save oppefra og ned (se billedet).

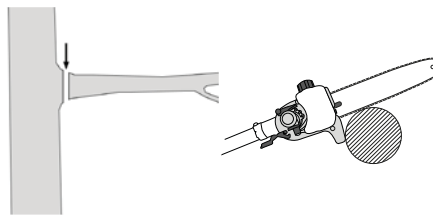

Afsavning af større grene

- ◆ Ved større grene (Ø 8-25 cm) skal du først lægge et aflastningsnit ① (se diagrammet). Aflastningsnittet forhindrer også, at barken skrabes af på hovedstammen.
- ◆ Sav nu igennem oppefra ② og ned ③.

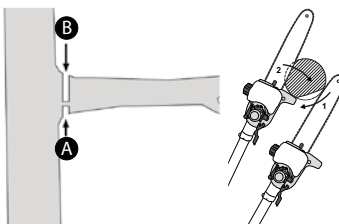

Savning i flere stykker

Afkort lange eller tykke grene, før du foretager det endelige snit (se figuren).

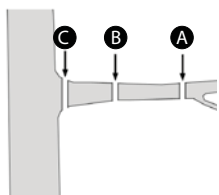

Arbejd sikkert

- Sørg for, at produktet, skæreelementerne og beskyttelsesetuiet til kæden 60 holdes i god stand for at undgå personskader.
- Hvis du taber produktet, skal du kontrollere, om det har lidt alvorlige skader eller er defekt.
- Overhold den foreskrevne arbejdsvinkel på maks. $60^\circ \pm 10^\circ$ for at garantere sikkert arbejde (se billedet).

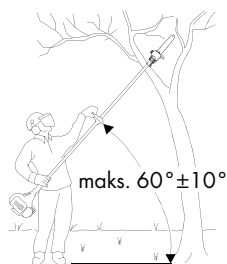

- Brug ikke produktet, mens du står på en stige, eller hvis jordbunden er usikker.
- Sørg for, at alle snit, du lægger, er velovervejede. Ellers kan du bringe dig selv og andre i fare.
- Børn skal være under opsyn, så det sikres, at de ikke leger med produktet.
- Skift regelmæssigt arbejdsstilling. Længere tids anvendelse af produktet kan føre til vibrationsbetingede kredsløbsforstyrrelser i hænderne. Du kan dog forlænge brugstiden ved at anvende egnede handsker eller holde regelmæssige pauser. Vær opmærksom på, at disposition for dårligt kredsløb, lave udendørs temperaturer eller stor energianvendelse under arbejdet kan nedsætte den tid, du kan arbejde i.

Transport

- Brug beskyttelsesetuierne 59 60 til transport.
- Sørg for ikke at tænde produktet, når du transporterer det (se billedet).

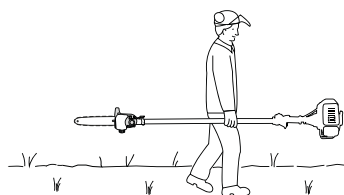

Rengøring

Rengøring af motorenhed

BEMÆRK

- Produktet skal rengøres grundigt efter hver brug.
- Sluk altid produktet før rengøring, og træk tændrørsstikket 10 ud.
- Rengør produktet jævnlige med en fugtig klud og en lille smule opvaskemiddel. Sørg for, at der ikke kommer vand ind i selve produktet.

Rengøring af topkapper

- Topkapperen skal regelmæssigt rengøres for spåner.
- ◆ Fjern kædehjulafdækningen 38.
- ◆ Tag savkæden 31 af sværdet 40, og rengør føringskinnen 41.
- ◆ Hold savkæden 31 skarp, og kontrollér spændingen, oliestanden og olietilførslen.

Rengøring af hækkeklipper

- ◆ Kontrollér hækkeklipperen for løse skrue på knivbjælken 20, og stram dem ved behov.
- ◆ Fjern fastsiddende materiale.
- ◆ Vedligehold knivbjælken 20 med en oliespray eller en lille oliekanne.

Rengøring af trådspole-/klingedelen

- ◆ Fjern fastsiddende materiale.
- ◆ Hold 3-tandsklingen 49 skarp, så arbejdet går lettere.

Vedligeholdelse

Udskiftning af trådspole / tråd

- 1.) Trådspolen 50 skal monteres/udskiftes som beskrevet i afsnittet Trådspole. Tryk på markeringen (se fig. 5a), og tag dækslet af (se fig. 5b).
- 2.) Fjern spoleskiven 1 fra trådspolehuset (se fig. 5c).
- 3.) Fjern eventuel resterende tråd.
- 4.) Læg den nye tråd sammen i midten og sæt den dannede sløjfe ind i trådskevins udskæring (se fig. 5d).
- 5.) Vikl tråden mod urets retning under spænding. Spoleskiven 1 skiller derved trådens to halvdele (se fig. 5d).
- 6.) Tag nu dækslet i hånden og sæt spoleskiven 1 ind i dækslet. Sørg for at spoleskevins trådholder stemmer overens med trådgennemføringen i dækslet.
- 7.) Løsn nu skæretråden fra spoleskiven 1 og træk den gennem metaløjerne i dækslet.
- 8.) Saml de to hushalvdele igen, indtil de går i indgreb.
- 9.) Skær overskydende tråd af til ca. 13 cm. Det reducerer belastningen på motoren under start og opvarmning.
- 12.) Montér trådspolen igen (se kapitlet "Montering/udskiftning af trådspole").

Vedligeholdelse af luftfilter

Snævsede luftfiltre forringer motoreffekten på grund af dårlig lufttilførsel til karburatoren.

Der skal derfor foretages regelmæssige kontroller. Luftfilteret ① skal kontrolleres hver 25. driftstime og udskiftes ved behov.

Ved meget støvholdig luft skal luftfilteret udskiftes oftere.

- 1.) Fjern afdækningen til luftfilterhuset ⑩.
- 2.) Tag luftfilteret ① af.
- 3.) Rengør luftfilteret ① ved at banke det ud eller blæse snævset ud (med trykluft).
- 4.) Tændrøret monteres i modsat rækkefølge.

OBS!

- Rens aldrig luftfilteret med benzin eller brændbare opløsningsmidler.

Vedligeholdelse af tændrør

- 1.) Tag tændrørsstikket ⑩ af.
- 2.) Løs tændrøret med den medfølgende tændrørsnøgle ⑥7.
- 3.) Tændrøret monteres i omvendt rækkefølge.

Elektrodeafstand = 0,6 mm (afstand mellem elektroder, mellem hvilke der dannes tændgnister). Kontrollér tændrøret for snævs første gang efter 10 driftstimer og rens det evt. med en kobbertrådsbørste.

Derefter vedligeholdes tændrøret hver 50. driftstime.

Slibning af beskyttelsesafdækningskniv

Kniven ① (se fig. 2a) kan blive sløv med tiden. Hvis det sker, skal de 2 skruer, der holder kniven ① fast til trådbeskyttelsesafdækningen ③, løsnes. Fastgør kniven ① i en skruestik. Slib kniven ① med en slibesten og sørg for, at vinklen på skærekanten bibeholdes.

Karburatorindstillinger

Fjern afdækningen til luftfilterhuset ⑩.

Indstilling af gaskablet

Hvis produktets maksimale omdrejningstal ikke længere nås med tiden, og alle andre årsager kan udelukkes efter afsnittet "Fejlafhjælpning", kan det være nødvendigt med indstilling af gaskablet. For at efterindstille gaskablet skal skruen ④ eller indstillingskruen ④1 og kontramøtrikken ④2 skrues korrekt ind (se fig. 4).

Smøring af gear

- Smør med flydende gearfedt (ca. 10 g) hver 20. driftstime, så vinkelgearet smøres.
- ◆ Åbn skruen ④ (se klap-ud-siden) for at presse det flydende gearfedt ind i gearhuset.
- ◆ Når gearet er fyldt op, lukkes smøreåbningen igen med skruen ④.

Opbevaring og transport

- Opbevar produktet på et tørt sted.
- Opbevar produktet og tilbehøret sikkert og beskyttet mod åben ild og varme-/gnistkilder, som gasvandvarmer, tørretumbler, olieovn eller bærbare radiatorer osv.
- Hold beskyttelsesafdækningen ④8, trådspolen ④0 og motoren fri for græsrester eller lign. ved opbevaring.
- Plastbeskyttelsen til 3-tandsklingen ④9 skal anbringes igen til transport, og når produktet ikke anvendes.
- Sluk altid produktet før vedligeholdelse og træk tændrørsstikket ⑩ ud.

Opbevaring af produktet

Hvis produktet skal opbevares i mere end 30 dage, skal det forberedes til dette. I modsat fald fordamper det resterende brændstof i karburatoren og efterlader et gummiagtigt bundfald. Dette kan besværliggøre starten og medføre dyre reparationsomkostninger.

- 1.) Tag tankdækslet ④4 af for at slippe trykket i benzintanken ④5 ud. Tøm benzintanken ④5 forsigtigt.
- 2.) Start motoren og lad den køre, indtil den stopper, for at fjerne brændstoffet fra karburatoren.
- 3.) Lad motoren køle af i 10 minutter.
- 4.) Fjern tændrøret (se kapitlet "Vedligeholdelse af tændrør").
- 5.) Hæld 1 teske 2-taktsolie i forbrændingskammeret. Træk flere gange i startkablet ④2 for at smøre alle mekaniske dele med olie. Sæt tændrøret i igen.

BEMÆRK

- Opbevar produktet på et tørt sted og langt væk fra mulige tændingskilder.

Ny opstart

- 1.) Fjern tændrøret (se kapitlet "Vedligeholdelse af tændrør").
- 2.) Træk hurtigt i startkablet ④2 for at fjerne overskydende olie fra forbrændingskammeret.
- 3.) Rens tændrøret og sørg for, at elektrodeafstanden på tændrøret er korrekt.
- 4.) Fyld benzintanken ④5. Se afsnittet "Brændstof og olie".

Transport

- Hvis du vil transportere produktet, skal benzintanken ④5 tømmes som forklaret i afsnittet "Opbevaring".

Fejlsøgning

Motorenhed

Problem	Mulig årsag	Afhjælpning af fejl
Motoren starter ikke.	Forkert fremgangsmåde ved start.	Følg anvisningerne for at starte.
Motoren starter, men yder ikke fuld effekt.	Forkert indstilling af chokerhåndtaget ❶.	Stil ❶ chokerhåndtaget på " ".
	Snævset luftfilter.	Rens luftfilteret.
Motoren kører uregelmæssigt.	Forkert elektrodeafstand på tændrøret.	Rens tændrøret og indstil elektrodeafstanden, eller sæt et nyt tændrør i.
Tilsodede eller fugtige tændrør.	Forkert karburatorindstilling.	Rens tændrøret eller udskift det med et nyt.

Topkapper

Problem	Mulig årsag	Afhjælpning af fejl
Motoren kører, savkæden ❸ bevæger sig ikke.	Hækkeklipperdelen eller topkapperdelen ikke sluttet rigtigt til motorenheden.	Kontrollér monteringen.
Arbejdet skrider ikke rigtigt frem.	Savkæden ❸ er tør eller overophedet eller hænger slapt.	Påfyld olie eller slib savkæden ❸, udskift eller stram.

Hækkeklipper

Problem	Mulig årsag	Afhjælpning af fejl
Motoren kører, knivene står stille.	Hækkeklipperdelen eller topkapperdelen ikke sluttet rigtigt til motorenheden.	Kontrollér monteringen.

Vedligeholdelsesintervaller

Topkapper

Angivelserne her gælder ved normale brugsbetingelser. Ved vanskeligere betingelser, som f.eks. meget støv og længere daglige arbejdstider, skal de angivne intervaller forkortes tilsvarende.

Produkt-del	Handling	Inden arbejdet påbegyndes	Ugentligt	I tilfælde af fejl	Ved beskadigelse	Efter behov
Kædesmøring	Kontrollér	X				
Savkæde ❸	Tjek og kontrollér slibningen	X				
	Kontrollér kædestramningen	X				
	Slib					X
Føringskinne ❹	Kontrollér (slitage, beskadigelse)	X				
	Rengør og vend		X	X		
	Fjern grater		X			
	Udskift				X	X
Kædehjul ❺	Kontrollér		X			
	Udskift					X

Hækkeklipper

Angivelserne her gælder ved normale brugsbetingelser. Ved vanskeligere betingelser, som f.eks. meget støv og længere daglige arbejdstider, skal de angivne intervaller forkortes tilsvarende.

Produkt-del	Handling	Inden arbejdet påbegyndes	Efter arbejdet ophører	Efter behov
Skærekniv	Visuel kontrol	X		
	Rengøring		X	X

Reservebestilling

Bestilling af reservedele

Ved bestilling af reservedele skal følgende informationer oplyses:

- Produkttype
- Produktets artikelnummer
- Produktets id-nummer

Aktuelle priser og oplysninger finder du under

www.kompernass.com

BEMÆRK

- Reservedele, som ikke er angivet (som f.eks. trådspole, tråd), kan bestilles hos vores service-hotline.

Bortskaffelse



Emballagen består af miljøvenlige materialer, som kan bortskaffes på de lokale genbrugspladser. Produktet og dets tilbehør består af forskellige materialer, som f.eks. metal og plast.

Du kan få oplysninger hos kommunen om bortskaffelse af udtjente produkter.

Miljøbeskyttelse

- Tøm benzin- og olietanken omhyggeligt og aflever produktet på en genbrugsstation. De anvendte plast- og metaldele kan sorteres og afleveres til genbrug.
- Aflever brugt olie og benzinrester på genbrugspladsen, og hæld det ikke ud i kloakkerne eller i afløbet.
- Aflever snavset vedligeholdelsesmateriale og brugsstoffer på et opsamlingssted, der er beregnet hertil.

Garanti for Kompernass Handels GmbH

Kære kunde

På dette produkt får du 3 års garanti fra købsdatoen. I tilfælde af mangler ved produktet har du en række juridiske rettigheder i forhold til sælgeren af produktet. Dine juridiske rettigheder forringes ikke af den nedenfor anførte garanti.

Garantibetingelser

Garantiperioden begynder på købsdatoen. Opbevar venligst din originale kvittering et sikkert sted. Dette dokument er nødvendigt for at kunne dokumentere købet.

Hvis der inden for tre år fra købsdatoen for dette produkt opstår en materiale- eller fabrikationsfejl, vil produktet – efter vores valg – blive repareret eller ombyttet gratis for dig. Denne garantiydelse forudsætter, at det defekte produkt og købsbeviset

(kvittering) afleveres inden for tre-års-fristen, og der gives en kort skriftlig beskrivelse af, hvori manglen består, og hvornår den er opstået.

Hvis defekten er dækket af vores garanti, får du et repareret eller et nyt produkt retur. Reparation eller ombytning af produktet udløser ikke en ny garantiperiode.

Garantiperiode og juridiske mangelkrav

Garantiperioden forlænges ikke, hvis der gøres brug af garantien. Det gælder også for udskiftede og reparerede dele. Skader og mangler, som eventuelt allerede fandtes ved køb, samt manglende dele, skal anmeldes straks efter udpakningen. Når garantiperioden er udløbet, er reparation af skader betalingspligtig.

Garantiens omfang

Produktet er produceret omhyggeligt efter strenge kvalitetsretningslinjer og testet grundigt inden levering.

Garantien dækker materiale- og fabrikationsfejl. Denne garanti omfatter ikke produktdele, der er udsat for normal slitage, og derfor kan betragtes som sliddele, eller for skader på skrøbelige dele, som f.eks. kontakter, batterier, bageforme eller dele som er lavet af glas.

Denne garanti bortfalder, hvis produktet er blevet beskadiget, ikke er forskriftsmæssigt anvendt eller vedligeholdt. For at sikre forskriftsmæssig anvendelse af produktet skal alle anvisninger nævnt i betjeningsvejledningen nøje overholdes. Anvendelsesformål og handlinger, som frarådes eller der advares imod i betjeningsvejledningen, skal ubetinget undgås.

Produktet er kun beregnet til privat og ikke til kommercielt brug. Ved misbrug og uhensigtsmæssig brug, anvendelse af vold og ved indgreb, som ikke er foretaget af vores autoriserede serviceafdeling, bortfalder garantien.

Afvikling af garantisager

For at sikre en hurtig behandling af din anmeldelse bør du følge nedenstående anvisninger:

- Ved alle forespørgsler bedes du have kvitteringen og artikelnummeret (f.eks. IAN 12345) klar som dokumentation for købet.
- Artikelnummeret kan du finde på typeskiltet, som indgravering, på vejledningens forside (nederst til venstre) eller som et klæbemærke på bag- eller undersiden.
- Hvis der opstår funktionsfejl eller øvrige mangler, bedes du først kontakte nedennævnte serviceafdeling **telefonisk** eller **via e-mail**.
- Et produkt, der er registreret som defekt, kan du derefter indsende portofrit til den oplyste serviceadresse med vedlæggelse af købsbevis (kvittering) og en beskrivelse af, hvori manglen består, og hvornår den er opstået.



På www.lidl-service.com kan du downloade denne og mange andre håndbøger, produktvideoer og software.

Service

ADVARSEL!

- Lad kun en kvalificeret reparatør reparere produktet og kun med originale reservedele. Derved garanteres det, at produktets sikkerhed bevares.

DK Service Danmark
Tel.: 32 710005
E-Mail: kompernass@lidl.dk
IAN 296309

Importør

Bemærk at den efterfølgende adresse ikke er en serviceadresse.
Kontakt først det nævnte servicested.

KOMPERNASS HANDELS GMBH
BURGSTRASSE 21
DE-44867 BOCHUM
TYSKLAND
www.kompernass.com

Oversættelse af den originale overensstemmelseserklæring

Vi, KOMPERNASS HANDELS GMBH, dokumentansvarlig: Semi Uguzlu, BURGSTR. 21, DE-44867 BOCHUM, TYSKLAND, erklærer hermed, at dette produkt stemmer overens med følgende standarder, standardiseringsdokumenter og EU-direktiver:

**Maskindirektivet
(2006 / 42 / EC)**

**Miljødirektiv
(2005 / 88 / EU)
(2000 / 14 / EC)**

**Emissionsdirektiv
(2012/46/EU)**

Anvendte harmoniserede standarder:

EN ISO 11806-1: 2011
EN ISO 10517: 2009+A1
EN ISO 11680-1: 2011

Type/produktbetegnelse:

Benzindrevet multihavemaskine 4-i-1 FBK 4 C2

Produktionsår: 09-2017

Serienummer: IAN 296309

Bochum, 20.09.2017



Semi Uguzlu
- Kvalitetschef -

Vi forbeholder os ret til tekniske ændringer med henblik på videreudvikling.

Table des matières

Introduction 20

Utilisation conforme à l'usage prévu	20
Équipement	20
Matériel livré	21
Caractéristiques techniques	21
Explication des plaques signalétiques utilisées	22

Consignes de sécurité 24

Consignes de sécurité relatives aux taille-haies	24
Consignes de sécurité complémentaires pour les taille-haies ..	25
Consignes de sécurité de travail pour l'élagueuse	25
Mesures de prudence contre le rebond	26
Consignes de sécurité de travail pour les bobines à fil	26
Consignes de sécurité de travail pour la lame de coupe	27
Dispositifs de sécurité	27

Avant la mise en service 28

Montage de la poignée ronde	28
Montage du mécanisme de déclenchement rapide	28
Fixation / montage de la ceinture de port	28
Montage du taille-haies	28
Démonter le taille-haies	28
Faire pivoter le taille-haies	28
Monter la chaîne de scie et la lame	28
Démonter la chaîne de scie	28
Tendre et vérifier la chaîne de scie	29
Lubrification de la chaîne	29
Affûter la chaîne de scie	29
Monter la perche	29
Montage/démontage du capot de protection	29
Montage/remplacement de la lame	29
Montage/remplacement de la bobine de fil	30
Mettre la ceinture de port	30
Réglage de la hauteur de coupe	30
Carburant et huile	30

Mise en service 30

Démarrage avec moteur froid	30
Démarrage avec moteur chaud	31
Travailler avec le taille-haies	31
Techniques de coupe	31
Travailler avec l'élagueuse	31
Techniques de sciage	31
Travail sûr	32

Transport 32

Nettoyage 32

Entretien 32

Entreposage et transport 33

Recherche d'erreurs 34

Unité moteur	34
Élagueuse	34
Taille-haies	34

Intervalles de maintenance 34

Élagueuse	34
Taille-haies	34

Commande de pièces de rechange 34

Garantie de Kompernass Handels GmbH 35

Service après-vente 36

Importateur 36

Traduction de la déclaration de conformité originale 36

OUTIL MODULABLE À ESSENCE 4 EN 1 FBK 4 C2

Introduction

Nous vous félicitons pour l'achat de votre nouvel appareil. Vous venez ainsi d'opter pour un produit de grande qualité. Le mode d'emploi fait partie de cet appareil. Il contient des remarques importantes concernant la sécurité, l'usage et la mise au rebut. Avant d'utiliser le produit, veuillez vous familiariser avec toutes les consignes d'utilisation et de sécurité. N'utilisez le produit que conformément aux consignes et pour les domaines d'utilisation prévus. Si vous cédez le produit à un tiers, remettez-lui également tous les documents.

Utilisation conforme à l'usage prévu

Taille-haie sur perche

Cet appareil est destiné à tailler et élaguer les haies, buissons et arbustes d'ornement dans le secteur domestique. Il s'agit ici d'un appareil manuel à transmission intégrée, dont les lames linéaires se déplacent en avant et en arrière.

AVERTISSEMENT !

► Les taille-haies ne sont pas faits pour être utilisés par les enfants.

Élagueuse

Cet appareil est destiné aux travaux d'élagage d'arbres.

Lame à 3 dents/ bobine de fil

Utilisation avec une lame à 3 dents : pour couper l'herbe haute, les broussailles et les plantes ligneuses.

Utilisation avec la bobine de fil : pour couper l'herbe et les mauvaises herbes peu denses.

Perche

ATTENTION !

■ Ne pas utiliser la perche / le manche  en combinaison avec le module lame à 3 dents/ le module à bobine de fil !

Toute autre utilisation non expressément approuvée dans ce mode d'emploi peut endommager l'appareil et présenter un risque sérieux pour l'utilisateur. Respectez impérativement les restrictions figurant dans les consignes de sécurité. Veuillez respecter les réglementations nationales qui peuvent restreindre l'utilisation de la machine. Toute utilisation autre ou modification de la machine est considérée comme non conforme et s'accompagne de risques d'accident considérables.

Non prévue pour une utilisation commerciale.

UTILISATIONS INTERDITES !

Pour éviter les blessures, l'utilisateur ne doit pas utiliser l'appareil pour les travaux suivants : pour le nettoyage des trottoirs et comme broyeur à végétaux pour broyer des tronçons d'arbres et de haies. En outre, l'appareil ne doit pas être utilisé pour niveler les reliefs tels que les taupinières. Pour des raisons de sécurité, l'appareil ne doit pas servir d'unité d'entraînement pour d'autres appareils de tous types. L'utilisateur/opérateur est responsable des dommages ou blessures de toute sorte qui pourraient en résulter, non le fabricant.

Équipement

Unité moteur FBK 4 C2-1

- 1 Verrouillage de sécurité
- 2 Interrupteur marche/arrêt
- 3 Anneau de transport
- 4 4 x vis de fixation (avec circlip, rondelle et écrou)
- 5 Poignée ronde
- 5a Bague caoutchouc
- 5b Broche
- 6 Étrier barrière
- 7 Poignée vissée
- 8 Bras
- 9 Accélérateur
- 10 Cosse de bougie d'allumage
- 11 Levier de starter
- 12 Cordon de démarrage
- 13 Réservoir d'essence
- 14 Bouchon du réservoir
- 15 Pompe à carburant "Primer"
- 16 Cache du boîtier du filtre à air

Extension taille-haies FBK 4 C2-3

- 17 Poignée
- 18 Verrouillage/déverrouillage
- 19 Boîte d'engrenages
- 20 Barre de coupe
- 21 Plaque (taille-haies)
- 22 Levier de réglage
- 23 Manche avant (taille-haies)
- 24 Tige d'arrêt
- 25 Arbre d'entraînement

Extension élagueuse FBK 4 C2-4

- 26 Manche avant (élagueuse)
- 27 Bague de protection
- 28 Bouchon du réservoir à huile
- 29 Réservoir d'huile
- 30 Lame
- 31 Chaîne de scie
- 32 Dispositif pour touret
- 33 Butée
- 34 Tige d'arrêt
- 35 Arbre d'entraînement
- 36 Écrou
- 37 Filetage
- 38 Cache de pignon
- 39 Guide-lame
- 40 Alésage de lame
- 41 Rail de guidage
- 42 Huileur par gouttes
- 43 Pignon
- 44 Vis de régulation d'huile
- 45 Goupille de tension de chaîne
- 46 Vis de tension de chaîne

Module bobine de fil / extension de lame FBK 4 C2-2

- 47 2 vis de fixation (avec circlip, rondelle et écrou)
- 48 Capot de protection
- 49 Lame à 3 dents
- 50 Bobine de fil de coupe
- 51 Manche avant (bobine de fil / lame à 3 dents)
- 52 Tige d'arrêt
- 53 Arbre d'entraînement

Perche

- 54 Manche
- 55 Poignée vissée
- 56 Tige d'arrêt
- 57 Arbre d'entraînement

Accessoires

- 58 Sangle de transport
- 59 Gaine protectrice pour la lame
- 60 Gaine protectrice pour la chaîne
- 61 Huile pour chaîne bio
- 62 Bouteille mélangeuse essence/d'huile
- 63 Lunettes de protection
- 64 Clé à vis six pans 4 mm
- 65 Clé à vis six pans 5 mm
- 66 Clé plate SW 8/10
- 67 Clé pour bougie d'allumage / tournevis à fente
- 68 Trousse à outils
- 69 Écrou M10 x 1,0 (filet à gauche)
- 70 Cache plaque de pression
- 71 Plaque de pression
- 72 Disque d'entraînement
- 73 Fil de coupe

Matériel livré

- 1 Unité moteur
- 1 Extension taille-haies FBK 4 C2-3 (ci-après appelée taille-haies)
- 1 Extension élagueuse FBK 4 C2-4 (ci-après appelée élagueuse)
- 1 Module bobine de fil / extension de lame FBK 4 C2-2
- 1 Perche
- 1 Poignée avec étrier barrière
- 1 Bobine de fil de coupe
- 1 Fil de coupe (Ø fil : 2,4 mm / longueur du fil : 6 m)
- 1 Lame à 3 dents
- 1 Ceinture de port
- 1 Gaine protectrice pour la chaîne
- 1 Gaine protectrice pour la lame
- 1 Bouteille mélangeuse huile/essence
- 1 100 ml d'huile bio pour chaîne
- 1 Trousse à outils
- 1 Clé six pans 4 mm
- 1 Clé six pans 5 mm
- 1 Clé pour bougie d'allumage / tournevis à fente
- 1 Clé plate SW 8/10
- 1 Lunettes de protection
- 1 Mode d'emploi

Caractéristiques techniques

Unité moteur :	FBK 4 C2-1
Type de moteur :	moteur 2 temps, refroidi par air, cylindre chromé
Puissance du moteur (max.) :	1,35 kW / 1,85 CV
Cylindrée :	42,7 cm ³
Régime à vide moteur :	3000 min ⁻¹
Régime moteur max.	
avec lame à 3 dents :	9200 min ⁻¹
avec bobine de fil :	8700 min ⁻¹
avec scie à chaîne :	9200 min ⁻¹
avec taille-haies :	9200 min ⁻¹
Vitesse de coupe max.	
avec lame à 3 dents :	6900 min ⁻¹
avec bobine de fil :	6525 min ⁻¹
avec scie à chaîne :	20 m/s
avec taille-haies :	1550 min ⁻¹
Allumage :	électronique
Entraînement :	accouplement centrifuge
Poids :	
(réservoir vide) :	env. 5,6 kg
Contenance du réservoir :	1200 cm ³
Bougie d'allumage :	CDK L8RTC
Consommation de carburant à la puissance moteur max. :	0,6 kg/h
Consommation spécifique de carburant	
à la puissance moteur max. :	446 g/kWh
Taille-haies :	FBK 4 C2-3
Longueur de coupe :	env. 425 mm
Écart entre les dents :	20 mm
Poids	
(opérationnel) :	env. 2,24 kg
Élagueuse :	FBK 4 C2-4
Poids (opérationnelle) :	env. 1,6 kg
Quantité d'huile recommandée pour le réservoir à huile :	140 cm ³
Longueur de coupe:	env. 260 mm
Lame :	Oregon, type 100SDEA318
Chaîne de scie :	Oregon 91P040X
Module bobine de fil / extension de lame :	FBK 4 C2-2
Bobine de fil de coupe (IAN 296309) :	
Ø du cercle de coupe du fil :	430 mm
Longueur du fil :	6,0 m
Ø du fil :	2,4 mm
Lame à 3 dents (IAN 296309) :	
Ø du cercle de coupe de la lame :	255 mm

Informations relatives aux bruits et aux vibrations :

Valeur de mesure du bruit déterminée conformément à ISO 22868, EN ISO 10517. Le niveau de bruit A pondéré typique de l'outil électrique est de :

Taille-haies :

Niveau de pression acoustique L_{pA} :	98,79	dB(A)
Imprécision K_{WA} :	2,5	dB
Niveau de puissance acoustique L_{WA} :	109,53	dB(A)
Niveau de puissance acoustique garanti L_{WA} :	114	dB(A)
Imprécision K_{WA} :	2,5	dB

Élagueuse :

Niveau de pression acoustique L_{pA} :	97,06	dB(A)
Imprécision K_{WA} :	2,5	dB
Niveau de puissance acoustique :	110,87	dB(A)
Imprécision K_{WA} :	2,5	dB

Lame à 3 dents :

Niveau de pression acoustique L_{pA} :	97,64	dB(A)
Imprécision K_{pA} :	2,5	dB
Niveau de puissance acoustique L_{WA} :	111,27	dB(A)
Imprécision K_{WA} :	2,5	dB

Bobine de fil :

Niveau de pression acoustique L_{pA} :	99,08	dB(A)
Imprécision K_{pA} :	2,5	dB
Niveau de puissance acoustique L_{WA} :	111,10	dB(A)
Imprécision K_{WA} :	2,5	dB

Porter une protection auditive pour éviter toute lésion auditive !

Valeurs de vibration (somme vectorielle de trois directions) déterminées conformément à EN ISO 11806-1, EN ISO 10517, EN ISO 11680-1:

Taille-haies :

Vibrations sur la poignée avant : Valeur d'émission des vibrations $a_{h,D} = 4,182 \text{ m/s}^2$
Imprécision $K = 1,5 \text{ m/s}^2$

Vibrations sur la poignée arrière : Valeur d'émission des vibrations $a_{h,D} = 9,695 \text{ m/s}^2$
Imprécision $K = 1,5 \text{ m/s}^2$

Élagueuse :

Vibrations sur la poignée avant : Valeur d'émission des vibrations $a_{h,D} = 3,855 \text{ m/s}^2$
Imprécision $K = 1,5 \text{ m/s}^2$

Vibrations sur la poignée arrière : Valeur d'émission des vibrations $a_{h,D} = 7,590 \text{ m/s}^2$
Imprécision $K = 1,5 \text{ m/s}^2$

Bobine de fil :

Vibrations sur la poignée avant : Valeur d'émission des vibrations $a_{h,D} = 4,864 \text{ m/s}^2$
Imprécision $K = 1,5 \text{ m/s}^2$

Vibrations sur la poignée arrière : Valeur d'émission des vibrations $a_{h,D} = 9,750 \text{ m/s}^2$
Imprécision $K = 1,5 \text{ m/s}^2$

Lame à 3 dents :

Vibrations sur la poignée avant : Valeur d'émission des vibrations $a_{h,D} = 4,622 \text{ m/s}^2$
Imprécision $K = 1,5 \text{ m/s}^2$

Vibrations sur la poignée arrière : Valeur d'émission des vibrations $a_{h,D} = 7,708 \text{ m/s}^2$
Imprécision $K = 1,5 \text{ m/s}^2$

REMARQUE

- ▶ Le niveau de vibrations indiqué dans ces instructions a été mesuré conformément aux méthodes de mesure décrites dans les normes EN ISO 11806-1, EN ISO 10517, EN ISO 11680-1 et peut être utilisé pour la comparaison d'appareils. La valeur d'émission des vibrations déclarée peut également être utilisée pour une évaluation préliminaire de l'exposition.

AVERTISSEMENT !

- ▶ Le niveau de vibrations va évoluer selon l'usage et peut dans certains cas se situer au-dessus de la valeur indiquée dans les présentes instructions. La sollicitation due aux vibrations pourrait être sous-estimée lorsque l'appareil est régulièrement utilisé de cette manière. Afin d'obtenir une estimation précise de la sollicitation due aux vibrations pendant un certain temps de travail, il convient également de tenir compte des périodes pendant lesquelles l'appareil est éteint, ou allumé mais sans être effectivement utilisé. Ceci peut considérablement réduire la sollicitation due aux vibrations pendant toute la durée du travail.

AVERTISSEMENT !

- Réduisez également les risques de vibrations tels que le risque d'une maladie des doigts morts grâce à des pauses de travail fréquentes durant lesquelles vous frottez par ex. les paumes des mains l'une contre l'autre !

Explication des plaques signalétiques utilisées



Avertissement ! Lire le mode d'emploi avant la mise en service !



Porter des gants de protection !



Porter des gants de sécurité !



Porter une protection auditive !



Porter un casque de protection !



Porter des lunettes de protection !



Attention, pièces brûlantes. Gardez vos distances !



1. Allumer l'appareil



















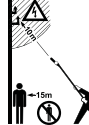



2. Remplir la pompe à carburant (Primer)











3. Tirer le levier de starter



4. Tirer le cordon de démarrage

-  Tirer le levier de starter
-  Appuyer 6 fois sur la pompe à carburant (Primer)
-  Rapport de mélange : 40 parts d'essence pour 1 part d'huile
40:1
-  Essence : ROZ 95 / ROZ 98
-  N'utiliser pas E10
-  Huile pour moteur 2 temps : ISO - L - EGD / JASO FD
-  Danger de mort par électrocution ! Tenez-vous au moins à 10 m de distance de lignes aériennes à haute tension.
-  Attention ! Chute d'objets.
En particulier lors de la coupe au-dessus de la tête.
-  Attention ! Risque de blessures dû à la lame en service.
-  Gardez vos distances !
-  Avertissement général !
- 
 1. Faites glisser le tenon sur le manche avant jusqu'à la butée dans la rainure du manche de l'unité moteur.
 2. Une fois correctement glissé, la ligne rouge doit être alignée avec le manche de l'unité moteur.
-  Protéger l'appareil de la pluie ou de l'humidité !
-  Max. 9000 trs/min⁻¹
-  Attention ! Filet à gauche.
-  Faites attention aux pièces projetées !
-  Risque de rebond !
-  Attention ! Risque de blessure par lame rotative !
Tenir les mains et les pieds éloignés !
-  Prudence - l'essence est extrêmement inflammable !
-  Risque d'explosion ! Ne pas renverser de carburant !
-  Avant les travaux de maintenance, éteignez l'appareil et retirez la cosse de la bougie d'allumage !

-  Attention ! Risque d'étouffement !
-  Attention ! Émanations de CO toxiques (vapeurs de monoxyde de carbone) !
Ne jamais utiliser l'appareil dans des pièces fermées !
-  Avertissement ! N'utilisez en aucun cas les lames de scie circulaire à la place de la lame de coupe.
-  Remettez un peu de graisse toutes les 20 heures (graisse semi-fluide pour engrenage)
-  La distance entre la machine et les personnes environnantes doit être d'au moins 15 m !
-  La distance entre la machine et les personnes environnantes doit être d'au moins 15 m !
-  L'outil de coupe (lame/fil de coupe) continue de tourner une fois l'appareil éteint !
-  Indication du niveau de puissance acoustique LWA en dB.
-  Feu, flamme nue et fumée interdits !



Consignes de sécurité

**IMPORTANT ! LIRE AVEC SOIN AVANT L'UTILISATION.
CONSERVER POUR VOS DOCUMENTS.**

Consignes de sécurité relatives aux taille-haies

REMARQUE

- ▶ Le taille-haies est livré entièrement monté.
- ▶ Les remarques ainsi que les illustrations imagées concernant le réglage, l'utilisation des taille-haies ainsi que leurs pièces de réglage, la maintenance, le graissage par l'utilisateur se trouvent dans ce mode d'emploi ainsi que sur le volet dépliant.
- ▶ Remarques relatives à la position de travail (voir volet dépliant).
- ▶ Remarques relatives aux pièces de réglage (voir volet dépliant).
- ▶ Remarques relatives à une utilisation sûre du carburant (voir chapitre "Préparation", point f).
- ▶ Vous trouverez dans ce mode d'emploi les remarques concernant le remplacement recommandé ou la réparation de pièces ou pour le service après-vente et les spécifications des pièces de rechange à utiliser, dans la mesure où celles-ci concernent la santé et la sécurité de l'utilisateur.
- ▶ Vous trouverez dans ce mode d'emploi l'explication de tous les symboles graphiques, les indications, caractéristiques et données techniques ainsi que la marche à suivre en cas d'accidents et de pannes.
- ▶ Outil bloqué : Retirez les matières coincées de la barre de coupe 20.

AVERTISSEMENT !

- Les enfants ne doivent pas utiliser le taille-haies.
- **Soyez toujours vigilant, faites attention et travaillez avec précaution sur l'appareil. N'utilisez pas l'appareil lorsque vous êtes malade, fatigué ou sous l'emprise de drogues, d'alcool ou de médicaments.** Un moment d'inattention lors de l'utilisation de l'appareil peut entraîner des blessures corporelles graves.
- Évitez les utilisations erronées, utilisez la machine uniquement comme décrit sous "Usage conforme".



Familiarisez-vous avec le mode d'emploi avant d'utiliser l'appareil.

Préparation

- a) CE TAILLE-HAIES PEUT PROVOQUER DES BLESSURES GRAVES ! Lisez avec soin les instructions relatives à la bonne utilisation, à la préparation, à la maintenance, pour démarrer et arrêter le taille-haies. Familiarisez-vous avec toutes les pièces de réglage et avec l'utilisation conforme du taille-haies.
- b) Les enfants ne doivent jamais utiliser le taille-haies.
- c) Prudence avec les lignes électriques aériennes.
- d) L'utilisation du taille-haies doit être évitée lorsque des personnes, surtout des enfants, se trouvent à proximité.
- e) Portez des vêtements adaptés ! Ne portez pas de vêtements amples ni de bijoux qui risqueraient d'être happés par les pièces mobiles. Il est recommandé de porter des gants de protection rigides, des chaussures anti-dérapantes et des lunettes de protection.
- f) Soyez prudent avec le carburant, il est facilement inflammable et les vapeurs sont explosives. Les points suivants doivent être respectés :
 - Utiliser uniquement des réservoirs prévus à cet effet.
 - Ne jamais retirer le bouchon du réservoir ou remplir de l'essence lorsque le moteur tourne ou est chaud. Avant le remplissage, laissez refroidir le moteur et les éléments d'échappement.

- Ne pas fumer.
 - Ne faites le plein qu'à l'extérieur.
 - Ne stockez jamais le taille-haies ou le réservoir à carburant dans un local dans lequel se trouve une flamme nue, comme par ex. un chauffe-eau.
 - Si de l'essence a débordé, n'essayez pas de faire démarrer le moteur ; retirez la machine de la surface souillée d'essence avant de la faire démarrer.
 - Une fois le plein fait, remettez toujours en place le bouchon du réservoir et obturez de manière sûre.
 - La purge du réservoir doit être effectuée à l'extérieur.
- g) Si le dispositif de coupe touche un corps étranger, ou si les bruits de fonctionnement venaient à s'amplifier ou le taille-haies à vibrer fortement de manière inhabituelle, coupez le moteur et laissez le taille-haies s'immobiliser. Retirez la cosse de la bougie d'allumage et prenez les mesures suivantes :
- vérifier d'éventuels dommages ;
 - vérifier la présence d'éventuelles pièces mobiles et fixer toutes les pièces détachées ;
 - remplacer les pièces défectueuses par des pièces équivalentes ou les faire réparer.



Porter une protection auditive !



Porter des lunettes de protection !

- Familiarisez-vous avec l'utilisation du taille-haies afin de pouvoir l'arrêter immédiatement en cas d'urgence.

Fonctionnement

- a) Le moteur doit être immobilisé avant :
 - le nettoyage ou l'élimination d'un blocage ;
 - le contrôle, la maintenance ou des travaux sur le taille-haies ;
 - le réglage de la position de travail du dispositif de coupe ;
 - lorsque le taille-haies reste sans surveillance.
- b) Avant de démarrer le moteur, assurez-vous que le taille-haies se trouve de manière conforme dans l'une des positions de travail prescrites.
- c) Pendant l'utilisation du taille-haies, il faut toujours s'assurer de pouvoir occuper une position stable, en particulier en cas d'utilisation d'une échelle.
- d) N'utilisez jamais le taille-haies avec un dispositif de coupe défectueux ou fortement usé.
- e) Afin d'éviter tout risque d'incendie, veillez à ce que le moteur et le pot d'échappement soient exempts de tout dépôt, de feuilles mortes ou d'écoulement de lubrifiant.
- f) Lors de l'utilisation du taille-haies, assurez-vous toujours que toutes les poignées et les dispositifs de sécurité sont montés. N'essayez jamais d'utiliser un taille-haies incomplet ou un taille-haies ayant subi une transformation non autorisée.
- g) Utilisez toujours vos deux mains lorsque le taille-haies présente deux poignées.
- h) Familiarisez-vous toujours avec votre environnement et prêtez attention aux dangers possibles que vous pourriez ne pas entendre venir à cause du bruit du taille-haies.

Maintenance et stockage

- a) Une fois le taille-haies immobilisé pour une maintenance, inspection ou un stockage, coupez le moteur, retirez la cosse de la bougie d'allumage et assurez-vous que toutes les pièces en rotation se sont immobilisées. Laissez refroidir la machine avant de la contrôler, de la régler, etc.
- b) Stockez le taille-haies là où les vapeurs d'essence ne peuvent pas entrer en contact avec une flamme nue ou des étincelles. Laissez toujours refroidir le taille-haies avant de le stocker.
- c) Lors du transport ou du stockage du taille-haies, le dispositif de coupe doit toujours être recouvert de la protection adaptée.

Consignes de sécurité complémentaires pour les taille-haies

Sécurité environnante

- N'effectuez des coupes de haies qu'à la lumière du jour ou sous une lumière artificielle de bonne qualité.
- Lors de la coupe, veillez à ne pas entrer en contact avec des objets tels que des grillages ou des tuteurs. Il peut en résulter des dommages sur la barre de coupe 20. Inspectez avec soin les haies à couper et éliminez tous les fils métalliques et autres corps étrangers.
- Soyez conscient de votre environnement et prêt à d'éventuels dangers que vous n'entendez peut-être pas venir durant la coupe de la haie.

DANGER !

- ▶ En cas de danger imminent ou en cas d'urgence, coupez immédiatement le moteur.

Sécurité électrique

- **Tenez l'outil uniquement par les surfaces de poignées isolées vu que la lame risque d'entrer en contact avec des lignes électriques cachées.** Le contact de la lame avec une ligne électrique sous tension peut mettre les pièces métalliques de l'appareil sous tension et provoquer un choc électrique.

Sécurité des personnes

- Durant l'utilisation, aucune autre personne ou aucun animal ne doit se trouver dans un périmètre de 15 mètres. L'utilisateur est responsable envers les tierces personnes dans la zone de travail.
- Lors de l'utilisation du taille-haies, veillez toujours à une posture stable et toujours garder l'équilibre, en particulier lors de l'utilisation d'escabeaux ou d'échelles.
- Ne touchez jamais le taille-haies au niveau de la barre de coupe 20.
- **Tenez toutes les parties du corps éloignées de la lame. N'essayez pas de retirer les déchets de coupe lorsque la lame tourne, ou de tenir d'une autre main un matériau à couper. Ne retirez les déchets de coupe que lorsque l'appareil est mis éteint.** Un moment d'inattention durant l'utilisation du taille-haies peut provoquer des blessures graves.
- Patientez jusqu'à ce que l'outil se soit immobilisé avant de le reposer.

Utilisation et entretien

ATTENTION !

- ▶ Pour éviter des dommages éventuels au niveau de la barre de coupe 20 : entre les opérations ou après la fin de l'opération respective, la barre de coupe 20 ne doit pas être déposée de sorte à prendre appui sur sa propre pointe.
- Avant l'utilisation, vérifiez toujours que la lame, les vis de la lame et les autres parties de l'outil de coupe ne sont pas usées ou endommagées. Ne travaillez jamais avec un outil de coupe endommagé ou fortement usé.
- Une fois l'angle de travail réglé, vérifiez si les deux leviers de réglage sont enclenchés de manière sûre. Si un levier de réglage demeure ouvert, le second dispositif d'arrêt peut être déclenché de manière involontaire par une branche et la barre de coupe 20 se rabattrait vers le bas.

- N'utilisez jamais le taille-haies avec des dispositifs de protection défectueux ou qui ne sont pas montés.
- Ne tenez jamais le taille-haies par son dispositif de protection.
- **Portez le taille-haies par la poignée avant à l'état éteint, la barre de coupe éloignée de votre corps. Lors du transport ou du stockage du taille-haies, toujours le recouvrir de la protection.** Une manipulation prudente de l'appareil réduit l'éventualité d'un contact involontaire avec les lames en mouvement.
- Stockez le taille-haies dans un endroit au sec, situé en hauteur ou fermé à clé, hors de la portée des enfants.
- N'essayez pas de réparer l'appareil, sauf si vous avez été formé en conséquence.
- Par mesure de sécurité, remplacez les pièces usées ou endommagées.

DANGER !

- ▶ En cas de danger imminent ou en cas d'urgence, coupez immédiatement le moteur.

Consignes de sécurité de travail pour l'élagueuse

ATTENTION ! RISQUE DE BLESSURES !

- ▶ Ne touchez jamais l'appareil en marche au-delà de la bague de protection 27, vous risqueriez de vous blesser !

Préparation

- Portez toujours un casque de protection, une protection auditive et des gants de sécurité. Portez aussi une protection oculaire pour ne pas recevoir de projections d'huile ou de poussière de sciure dans les yeux. Portez un masque anti-poussière.
- Portez des bottes robustes et anti-dérapantes.
- N'utilisez pas l'appareil s'il pleut ou en présence d'humidité.
- Avant l'utilisation, vérifiez l'état de sûreté de l'appareil, en particulier de la lame et de la chaîne de scie.
- N'utilisez pas l'appareil à proximité de lignes électriques. Respectez une distance minimum de 10 m avec les lignes électriques aériennes.

Sécurité électrique

- N'utilisez pas l'appareil dans une atmosphère explosive, par ex. à proximité de liquides, gaz ou vapeurs inflammables. Les étincelles produites par la machine risquent d'enflammer ces vapeurs ou ces gaz.
- Les appareils dont l'interrupteur est défectueux doivent être immédiatement réparés afin d'éviter tout dommage et blessure.

Sécurité des personnes

- N'utilisez jamais l'appareil debout sur une échelle.
- Ne vous penchez pas trop en avant lors de l'utilisation de l'appareil. Veillez à une posture stable et à toujours garder l'équilibre. Utilisez la ceinture de port comprise dans le matériel livré pour répartir le poids de manière uniforme sur le corps.
- Ne vous tenez pas en-dessous des branches à couper afin d'éviter des blessures causées par la chute de branches. Pensez au retour brutal de branches afin d'éviter toute blessure. Travaillez en respectant un angle de 60 ° env.
- Pensez en permanence au risque de rebond brutal de l'appareil.
- Pour ne pas trébucher, surveillez non seulement les branches à couper, mais également le matériau qui chute.
- Recouvrez le rail de guidage et la chaîne avec le cache lors du transport et du stockage.
- Évitez tout démarrage involontaire de l'appareil.
- Entreposez l'appareil hors de portée des enfants. Seules les personnes qui se sont familiarisées avec le mode d'emploi et l'appareil peuvent utiliser celui-ci.

Utilisation et entretien

- Ne démarrez jamais l'appareil avant que la lame, la chaîne de scie et le cache de pignon ne soient correctement montés.
- Ne coupez pas de bois posé sur le sol et n'essayez pas de scier des racines dépassant du sol. Évitez dans tous les cas que la chaîne de scie ne plonge dans la terre, cette dernière s'émousserait sinon immédiatement.
- Si vous touchez accidentellement un objet solide avec l'appareil, coupez immédiatement le moteur et contrôlez les dommages éventuels sur l'appareil.
- Faites une pause d'au moins une heure toutes les 30 minutes de travail.
- Une fois l'élagueuse immobilisée pour une maintenance, inspection ou un stockage, coupez le moteur, retirez la cosse de la bougie d'allumage et assurez-vous que toutes les pièces en rotation se sont immobilisées. Laissez refroidir la machine avant de la contrôler, de la régler, etc.
- Procédez à la maintenance de l'appareil avec soin. Contrôlez si les pièces mobiles fonctionnent sans aucun problème et ne se coincent pas, si des pièces sont cassées ou endommagées au point d'entraver le fonctionnement de l'appareil. En cas de dommages, faire réparer l'outil avant de l'utiliser. De nombreux accidents sont dus à des appareils mal entretenus.
- Garder affûtés et propres les outils permettant de couper. Des outils destinés à couper correctement entretenus avec des pièces coupantes tranchantes sont moins susceptibles de bloquer et sont plus faciles à contrôler.
- Faites entretenir l'appareil par du personnel qualifié. Utilisez uniquement les pièces détachées d'origine recommandées par le fabricant.

Mesures de prudence contre le rebond

⚠ ATTENTION AU REBOND !

- ▶ Pendant le travail, l'appareil risque de rebondir. Il y a risque de blessure. La prudence ainsi que la technique de coupe adaptée permettent d'éviter les rebonds.
- Un contact avec la pointe du rail peut dans certains cas entraîner une réaction inattendue vers l'arrière, durant laquelle le rail de guidage est renvoyé brutalement vers le haut et en direction de l'utilisateur (voir fig. A).

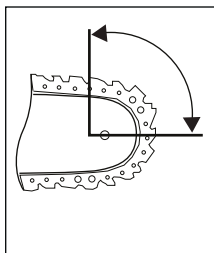

Fig. A

- Un rebond peut survenir lorsque la pointe du rail de guidage touche un objet ou lorsque le bois s'incurve et que la chaîne de scie se bloque (voir fig. B).

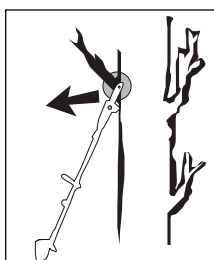

Fig. B

- Le grippage de la chaîne de scie sur le bord supérieur du rail de guidage peut entraîner un brusque rebond du rail en direction de l'utilisateur.

- Chacune de ces réactions peut entraîner une perte de contrôle de la scie et d'éventuelles blessures graves. Ne vous fiez pas uniquement aux dispositifs de sécurité intégrés dans la tronçonneuse. En tant qu'utilisateur d'une tronçonneuse, prenez différentes mesures afin de travailler sans accident et sans vous blesser. Un rebond est la conséquence d'une utilisation mauvaise ou incorrecte de l'appareil. Des mesures de prudence adaptées, comme celles décrites ci-dessous, permettent de l'éviter :
- **Tenez bien la tronçonneuse des deux mains, les pouces et les doigts entourant les poignées de la tronçonneuse. Placez votre corps et vos bras dans une position dans laquelle vous pouvez résister aux forces de rebond.** Lorsque des mesures adaptées ont été prises, l'utilisateur peut alors maîtriser les forces de rebond. Ne jamais lâcher la tronçonneuse.
- **Évitez un maintien corporel anormal et ne sciez pas au-dessus de la hauteur d'épaules.** Ceci permet d'éviter un contact involontaire avec la pointe du rail et de mieux contrôler la tronçonneuse lors de situations inattendues.
- **Utilisez toujours les rails de remplacement et les chaînes de scie préconisés par le fabricant.** De mauvais rails et chaînes à scie de rechange peuvent entraîner l'arrachage de la chaîne de scie et/ou un rebond.
- **Respectez les instructions du fabricant concernant l'affûtage et la maintenance de la chaîne de scie.** Des limiteurs de profondeur trop bas augmentent la tendance au rebond.
- **Ne sciez pas avec la pointe de la lame.** Il y a risque de rebond.
- **Veillez à ce qu'aucun objet sur lequel vous pourriez trébucher ne se trouve par terre.**

Consignes de sécurité de travail pour les bobines à fil

Préparation

- Portez des vêtements de travail ajustés qui offrent une protection, comme un pantalon long, des chaussures de sécurité sûres, des gants de protection résistants, un casque de protection, un masque de protection pour le visage ou des lunettes de protection pour vous protéger les yeux et des boules quies ou une autre protection auditive contre le bruit.
- Utilisez toujours la ceinture de port fournie.
- Veillez à ce que les poignées soient sèches et propres et qu'elles ne soient pas entachées de mélange d'essence.
- Avant le travail, contrôlez le terrain, des objets tels que des pièces métalliques, des bouteilles, des pierres ou autres peuvent être projetés et entraîner de graves blessures de l'utilisateur.
- Avant de démarrer le moteur, assurez-vous que la bobine de fil ne rencontre pas d'obstacle.
- Utilisez uniquement l'appareil lorsque vous vous êtes familiarisé avec ce dernier.

Sécurité électrique

- N'utilisez jamais l'appareil à proximité de liquides ou de gaz facilement inflammables que ce soit dans des pièces fermées ou à l'air libre. Il peut en résulter des explosions ou des incendies.
- Ne travaillez pas avec un appareil endommagé, incomplet ou modifié sans l'autorisation du fabricant. N'utilisez jamais l'appareil avec un équipement de protection défectueux. N'utilisez pas l'appareil lorsque l'interrupteur marche/arrêt est défectueux. Si vous avez laissé chuter l'appareil, vérifiez que celui-ci ne présente pas de dommages ou défauts importants.

Sécurité des personnes

- Seules les personnes adultes suffisamment formées sont autorisées à utiliser l'appareil, le régler et à en assurer la maintenance.
- Si l'appareil ne vous est pas familier, entraînez-vous à l'utiliser lorsque le moteur est éteint.
- Ne pas toucher l'échappement.
- Ne pas actionner l'appareil sous l'influence de l'alcool ou de la drogue.
- Tenez toujours l'appareil fermement à deux mains. Ce faisant, les pouces et les doigts doivent entourer les poignées.
- Posture de travail : Ne pas utiliser l'appareil dans une position inconfortable, en déséquilibre, les bras tendus ou d'une seule main.
- Veillez toujours à ce qu'il soit stable.
- N'utilisez pas l'appareil si des spectateurs ou des animaux se trouvent dans le voisinage immédiat. Lors des travaux de tonte, maintenez une distance minimale de 15 mètres entre l'utilisateur et d'autres personnes ou animaux. Lors de travaux de tonte à ras, veillez maintenir une distance minimale de 30 mètres entre l'utilisateur et d'autres personnes ou animaux.
- Lors de travaux de tonte sur une pente, veillez toujours vous placer en dessous de l'outil de coupe. Ne coupez ou ne taillez jamais sur une butte ou une pente glissante.
- Toute modification sur l'appareil peut mettre en danger la propre sécurité de l'utilisateur et rend caduque la garantie du fabricant.
- Il faut surveiller les enfants pour être sûr qu'ils ne jouent pas avec l'appareil.
- N'utilisez jamais l'appareil s'il est endommagé ou présente des défauts.

Utilisation et entretien

- Utilisez l'appareil uniquement dans le but prévu, comme par ex. la taille du gazon, les travaux de tonte, les travaux d'ébranchage, la coupe et la taille de haies et de buissons.
- N'utilisez pas l'appareil pendant une longue période, faites régulièrement des pauses.
- Veillez à ce que les vis et les éléments de raccordement soient bien serrés. N'utilisez jamais l'appareil lorsqu'il n'est pas bien réglé, incomplet ou pas monté sûrement.
- Ouvrez lentement le réservoir d'essence pour résorber la pression éventuellement accumulée dans le réservoir. Pour éviter tout risque d'incendie, éloignez-vous d'au moins 3 m du lieu de remplissage avant de faire démarrer l'appareil.
- Amenez la bobine de fil à la hauteur souhaitée. Évitez de toucher les petits objets (par ex. les pierres) avec la bobine de fil.
- Maintenez la bobine de fil toujours au dessus du sol lorsque l'appareil est en fonctionnement.
- N'utilisez l'appareil que lorsque le capot de protection correspondant est installé et en bon état.
- N'utilisez pas d'autres outils de coupe. Pour votre propre sécurité, utilisez uniquement les accessoires et appareils auxiliaires indiqués dans le mode d'emploi. L'usage de tout outil ou accessoire autre que ceux recommandés dans le mode d'emploi peut signifier pour vous un risque de blessure corporelle.
- Taillez ou coupez toujours dans la plage des hautes vitesses de rotation. Ne laissez pas tourner le moteur à basse vitesse au début de la tonte ou pendant la taille.
- Assurez-vous que l'appareil n'entre pas en contact, lors du démarrage et pendant le travail, avec le sol, les pierres, du fil métallique ou d'autres corps étrangers. Éteignez l'appareil avant de le poser à plat.
- Éteignez l'appareil avant de le poser debout.
- Éteignez toujours le moteur avant de travailler sur l'outil de coupe.

Consignes de sécurité de travail pour la lame de coupe

Préparation

- La lame projette violemment des objets et même de la terre. Cela peut causer la cécité ou des blessures. Portez une protection oculaire, du visage et des jambes. Retirez toujours les objets de la zone de travail avant d'utiliser la lame.
- La lame s'arrête de tourner lorsque l'on relâche l'accélérateur. Une lame en train de ralentir peut causer des blessures par coupure sur vous-même ou les personnes environnantes. Avant de procéder à des travaux quelconques sur la lame, éteignez le moteur et assurez-vous que la lame s'est bien arrêtée.

Sécurité des personnes

- Les personnes présentes peuvent être aveuglées ou subir des blessures. Maintenez une distance de 15 m au moins dans toutes les directions entre vous et les autres personnes ou les animaux.

Utilisation et entretien

- N'utilisez pas l'appareil si toutes les pièces additionnelles de la lame ne sont pas montées dans les règles de l'art.
- La lame peut être rebondir brutalement en arrière au contact d'objets. Ceci peut entraîner des blessures aux bras et aux jambes. Si l'appareil heurte des corps étrangers, arrêtez le moteur immédiatement et attendez que la lame s'immobilise. Vérifiez si la lame est endommagée. Remplacez toujours la lame lorsqu'elle est voilée ou déchirée.

Dispositifs de sécurité

Lors de vos travaux avec l'appareil, le capot de protection en plastique correspondant pour fonctionnement avec lame ou fil doit être monté pour éviter que des objets soient projetés.

AVERTISSEMENT !

- Ne tondez jamais pendant que d'autres personnes, en particulier des enfants ou des animaux, sont à proximité.
- Respectez une distance de sécurité de 15 m. Arrêtez immédiatement l'appareil dès que quelqu'un s'approche.

ATTENTION ! RISQUE D'INTOXICATION !

- Les gaz d'échappement, carburants et lubrifiants sont toxiques. Il ne faut pas inhaler les gaz d'échappement.

AVERTISSEMENT !

- L'essence est hautement inflammable. Conservez l'essence uniquement dans les récipients prévus à cet effet.
- Faites le plein uniquement à l'air libre et ne fumez pas.
- Pendant que le moteur est en marche ou que l'appareil est chaud, ne pas ouvrir le bouchon du réservoir d'essence et ne pas remplir d'essence.
- Si de l'essence a débordé, il ne faut pas essayer de démarrer le moteur. Au lieu de cela, il faut éloigner l'appareil de l'endroit où l'essence s'est répandue. Il faut éviter toute tentative d'allumage tant que les vapeurs d'essence ne se sont pas évaporées.
- Pour des raisons de sécurité, le réservoir d'essence et les bouchons du réservoir doivent être remplacés s'ils sont endommagés.

Réduisez le niveau sonore et les vibrations au minimum !

- Utilisez exclusivement des appareils en excellent état.
- Entretenez et nettoyez l'appareil régulièrement.
- Adaptez votre façon de travailler à l'appareil.
- Ne surchargez pas l'appareil.
- Faites contrôler l'appareil le cas échéant.
- Mettez l'appareil hors circuit lorsque vous ne l'utilisez pas.
- Portez des gants de protection.

Avant la mise en service

⚠ ATTENTION !

- Durant la tonte, il faut toujours porter des chaussures de sécurité antidérapantes et des vêtements de sûreté adaptés, tels que des gants de sécurité, un casque de protection, un masque de protection ou des lunettes de protection ainsi qu'une protection auditive.
- Contrôlez le terrain sur lequel l'appareil est utilisé et éloignez les objets qui peuvent être happés et projetés.
- Avant utilisation et après une chute ou d'autres impacts, il faut toujours procéder à une inspection visuelle pour déterminer si l'outil de coupe, les boulons de fixation ainsi que l'ensemble de l'unité de coupe sont endommagés. Les outils de coupe et les boulons de fixation usés ou endommagés doivent être remplacés.
- Avant l'utilisation, il convient de toujours vérifier, par le biais d'un contrôle visuel, si les outils de coupe sont usés ou abîmés. Afin d'éviter un balourd, les outils de coupe et les boulons de fixation usés ou endommagés doivent toujours être remplacés par jeu entier.

Montage de la poignée ronde

- ◆ Montez tout d'abord la bague en caoutchouc 5a sur le manche 8.
- ◆ Placez l'étrier barrière 6, comme l'illustration le montre, par le bas sur la bague en caoutchouc 5a.

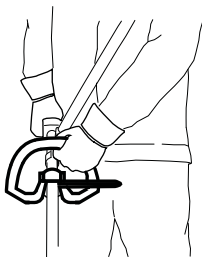

- ◆ La broche 5b de l'étrier barrière 6 doit être introduite dans l'un des deux trous du manche 8 pour le blocage.
- ◆ Appuyez la poignée ronde 5 sur la bague en caoutchouc 5a prévue à cet effet sur le manche 8.
- ◆ Insérez les 4 vis de fixation 4 par le haut au travers de la poignée ronde 5 et sécurisez-les avec les 4 écrous dans l'étrier barrière 6.
- ◆ Serrez bien les vis 4.

Montage du mécanisme de déclenchement rapide

- ◆ Accrochez le mousqueton et sécurisez-le avec la sangle rouge du mécanisme d'ouverture rapide (voir figures). Tirez sur la sangle rouge si vous devez déposer rapidement l'appareil.

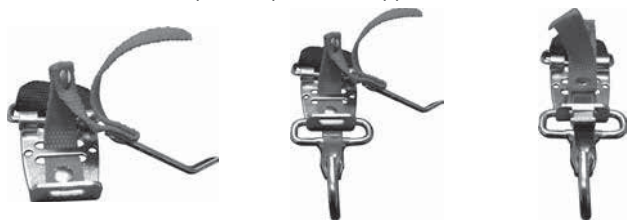

Fixation / montage de la ceinture de port

- ◆ Accrochez la ceinture de port 58 dans l'anneau de transport 3.
- ◆ Adaptez la ceinture de port 58 à votre taille de manière à ce que l'anneau de transport 3 une fois accroché se retrouve à hauteur des hanches.

Montage du taille-haies

- ◆ Commencez par relâcher la poignée vissée 7 sur le manche 8 de l'unité moteur.

- ◆ Faites glisser le tenon sur le manche avant 23 du taille-haies jusqu'à la butée dans la rainure du manche 8 de l'unité moteur. Une fois correctement glissé, la ligne rouge doit être alignée avec le manche de l'unité moteur.

- ◆ Serrez bien la poignée vissée 7.

REMARQUE

- ▶ Le montage de l'extension d'élagueuse / du module bobine de fil / lame de coupe à 3 dents / de la perche se fait dans le même ordre.

Démonter le taille-haies

- ◆ Desserrez la poignée vissée 7 et tirez le manche avant 23 du taille-haies hors du manche 8 de l'unité moteur.

REMARQUE

- ▶ Le démontage du module élagueuse / bobine de fil / lame de coupe à 3 dents / de la perche se fait dans le même ordre.

Faire pivoter le taille-haies

- ◆ Desserrez le verrouillage/déverrouillage 18.
- ◆ Actionnez le levier de réglage 22 et inclinez le taille-haies dans la position souhaitée.
- ◆ Faites encliqueter le levier de réglage 22 dans l'évidement de la plaque de base (taille-haies) 21.

Monter la chaîne de scie et la lame

⚠ AVERTISSEMENT !

- ▶ Mettre des gants de protection ! Risque de blessure causé par les dents de coupe tranchantes !

REMARQUE

- ▶ Respectez le sens de marche de la chaîne de scie 31 par rapport à la lame 30 et au panneau de base (élagueuse) SAW CHAIN.
- ▶ Lorsqu'elle est trop usée, la lame 30 peut être retournée.

- ◆ Desserrez l'écrou 35 avec la clé plate 66.
- ◆ Retirez le cache de pignon 38.
- ◆ Placez la chaîne de scie 31 en partant de la pointe de la lame 30.
- ◆ Maintenant, mettez en place la lame 30 équipée de la chaîne de scie 31.
- ◆ Placer le rail de guidage 41 sur le guide-lame 39 tout en insérant la goupille de tension de chaîne 45 dans l'alésage de la lame 40. En même temps, placer la chaîne de scie 31 sur le pignon 43.
- ◆ Tendez à présent la chaîne de scie 31 (voir le chapitre "Tendre et vérifier la chaîne de scie").
- ◆ Replacer le cache de pignon 38 et revisser légèrement l'écrou 35.

Démonter la chaîne de scie

- ◆ La chaîne de scie 31 doit le cas échéant être au préalable détendue pour retirer la lame 30 et la chaîne de scie 31 (voir le chapitre "Tendre et vérifier la chaîne de scie"). Suivez les instructions dans l'ordre inverse.

Tendre et vérifier la chaîne de scie

⚠ AVERTISSEMENT !

- ▶ Mettre des gants de protection ! Risque de blessure causé par les dents de coupe tranchantes !
- ◆ Tournez la vis de tension de chaîne 46 à l'aide du tournevis plat 67 dans le sens des aiguilles d'une montre, pour augmenter la tension.
- ◆ La chaîne de scie 31 doit appliquer contre la partie inférieure de la lame. Vérifiez si la chaîne de scie 31 peut être tirée à la main au-dessus de la lame 30.

REMARQUE

- ▶ Une chaîne de scie neuve se détend 31 et doit souvent être retendue.

Lubrification de la chaîne

- ◆ Retirez le bouchon du réservoir à huile 23.
- ◆ Remplissez le réservoir à huile 29 d'environ 100 ml d'huile pour chaînes bio 61.
- ◆ Le graissage de la chaîne peut être augmenté ou réduit à l'aide de la vis de régulation d'huile 44.
- ◆ Appuyez d'abord puis tournez la vis de régulation d'huile 44 dans le sens des aiguilles d'une montre afin de réduire le graissage de la chaîne.
- ◆ Appuyez d'abord sur la vis de régulation d'huile 44 puis tournez la en sens inverse des aiguilles d'une montre afin d'augmenter le graissage de la chaîne.

⚠ AVERTISSEMENT !

- ▶ Ne jamais travailler sans lubrifier la chaîne ! Si la chaîne de scie tourne à sec, la garniture de coupe est rapidement et irréparablement détruite. Avant le travail, toujours contrôler la lubrification de chaîne et le niveau d'huile dans le réservoir.

REMARQUE

- ▶ N'utilisez que de l'huile pour chaîne de scie. De préférence biodégradable. N'utilisez pas d'huile usagée, d'huile moteur etc.
- ▶ Contrôlez pendant le travail si le graissage de chaîne fonctionne.

Affûter la chaîne de scie

REMARQUE

- ▶ Un touret à meuler peut être fixé contre le dispositif 32 à cet effet pour un maintien sûr lors de l'affûtage.
- ▶ Vous trouverez des informations détaillées concernant l'opération d'affûtage dans un kit d'affûtage d'Oregon par ex.
- ▶ Vous pouvez également utiliser un appareil électrique à affûter les chaînes et suivre les instructions du fabricant.
- ▶ En cas de doute concernant la réalisation du travail, il convient de procéder au remplacement de la chaîne de scie.

Monter la perche

⚠ ATTENTION !

- Ne pas utiliser la perche / le manche 54 en combinaison avec le module lame à 3 dents/ le module à bobine de fil !

REMARQUE

- ▶ Utilisez la perche/ le manche 54 pour effectuer des travaux en hauteur.
- ◆ Montez la perche / le manche 54 entre l'unité moteur et le taille-haies / l'élagueuse. Le montage s'effectue de la même manière que décrite précédemment.

Montage/démontage du capot de protection

⚠ AVERTISSEMENT !

- Pour le travail avec la lame à 3 dents 49, le capot de protection 48 doit être monté. Le capot de protection 48 est positionné sous la plaque métallique du manche 51. Le capot de protection 48 est maintenant fixé avec 2 vis 47 sur le manche avant 51. Pour ce faire, aidez-vous de la clé six pans 65 livrée.

Garniture de coupe

Dispositif de protection

Lame à 3 dents 49

Capot de protection 48

Bobine de fil 50

Capot de protection 48 + Capot de protection du fil de coupe C

⚠ AVERTISSEMENT !

- ▶ N'utilisez pas de garnitures de coupe autres que celles contenues dans le matériel livré. Toute utilisation d'autres garnitures de coupe est réputée non conforme et s'accompagne de risques d'accident considérables.

Montage/remplacement de la lame

- Montez/remplacez la lame à 3 dents 49, comme décrit sur les figures 1a - 1f.
- Chercher l'alésage du disque d'entraînement 72, l'amener en superposition avec l'alésage opposé et bloquer avec la clé à six pans 64 livrée.
- Placer la lame à 3 dents 49 sur le disque d'entraînement 72 (voir fig. 1b). Le marquage doit être visible du haut en position de travail (voir volet dépliant). La lame à 3 dents 49 peut être utilisée des deux côtés.
- Enficher la plaque de pression 71 sur le filetage de l'arbre cannelé (voir fig. 1c).
- Positionner le cache de la plaque de pression 70 (voir fig. 1d).
- Serrer l'écrou 69 avec la clé à bougie 67 dans le sens contraire aux aiguilles d'une montre **ATTENTION ! Filet à gauche !** (voir fig. 1f).
- À la livraison, la lame à 3 dents 49 est recouverte d'une protection plastique. Cette dernière doit être retirée avant l'utilisation et la remise en place en cas de non-utilisation.
- La protection plastique peut maintenant être retirée.

⚠ ATTENTION ! BORDS TRANCHANTS, PORTEZ DES GANTS DE PROTECTION

- Montez le capot de protection du fil de coupe C sur le capot de protection 48.
- Lors du travail avec le fil de coupe, le capot de protection du fil de coupe C doit être monté en supplément. Le montage du capot de protection du fil de coupe C (déjà prémonté en usine) a lieu conformément à la figure 2a.
- Veillez à ce que le capot de protection du fil de coupe C s'enclenche correctement. Sur le côté intérieur du capot de protection du fil de coupe C se trouve une lame A. Cette dernière est recouverte d'une sécurité B (voir fig. 2a).
- Retirez la sécurité B avant de débiter le travail et repositionnez-la une fois le travail fini.

⚠ ATTENTION ! BORDS TRANCHANTS, PORTEZ DES GANTS DE PROTECTION

- Afin de démonter le capot de protection du fil de coupe C du capot de protection 48, prenez un tournevis par ex. pour desserrer les trois goupilles de fixation avec précaution. **ATTENTION ! RISQUE DE BLESSURES !**

Montage/remplacement de la bobine de fil

- Montez/remplacez la bobine de fil **60** comme représenté dans l'illustration 2c.
- Chercher l'alésage du disque d'entraînement **72**, l'amener en superposition avec l'alésage opposé et bloquer avec la clé à six pans **65** livrée.
- Visser la bobine de fil **60** sur le filetage en inverse des aiguilles d'une montre.

ATTENTION ! Filet à gauche !

Mettre la ceinture de port

REMARQUE

- Pour assurer un travail sans fatigue, vous pouvez effectuer des réglages aux points suivants. Selon la taille de l'utilisateur, les réglages peuvent varier.
- Avant de débiter le travail, régler la ceinture de port **58** en fonction de la taille du corps.
- Équilibrer l'appareil avec l'outil de coupe monté de manière à ce que l'outil flotte juste au-dessus du sol sans toucher l'appareil des mains.

- 1.) Enfilez la ceinture de port **58** et fermez la fermeture encliquetable jusqu'à ce qu'elle s'enclenche (voir fig. 3a).
- 2.) Tirez comme illustré en figure 3b sur la ceinture de port **58**, pour placer la ceinture de port **58** au centre du corps et l'adapter de manière adéquate au tour de torse.
- 3.) Pour serrer les deux sangles d'épaules, tirez sur les deux sangles comme illustré en figure 3c.
- 4.) Afin de régler la bonne position de l'appareil sur la ceinture de port, tirez sur la ceinture comme illustré en figure 3d.
- 5.) Accrochez le mousqueton **E** (voir fig. 3e - 3g) et sécurisez-le avec la sangle rouge **F** du mécanisme d'ouverture rapide.
- 6.) Prenez maintenant l'appareil et accrochez-le, comme illustré sur la figure 3h, avec l'anneau de transport **3** dans le mousqueton **E**. L'anneau de transport **3** peut également être desserré et déplacé à l'aide de la vis **G** pour régler la meilleure orientation possible de l'appareil.

Réglage de la hauteur de coupe

- Mettez la ceinture de port **58** et accrochez-y l'appareil (voir le chapitre "Mettre la ceinture de port").
- Les différents régleurs de ceinture sur la ceinture de port **58** permettent un réglage sur la position de coupe et de travail idéale (voir chapitre "Mettre la ceinture de port").
- Afin de déterminer la longueur optimale de ceinture de port, faites ensuite quelques mouvements de balancier sans allumer le moteur (voir fig. 6a).
- La ceinture de port **58** est dotée d'un mécanisme d'ouverture rapide. Tirez sur la sangle rouge **F**, si vous devez déposer rapidement l'appareil (fig. 3i).

ATTENTION !

- Utilisez toujours la ceinture de port **58** lorsque vous travaillez avec l'appareil. Mettez la ceinture de port **58** dès que le moteur a démarré et qu'il tourne à vide. Éteignez le moteur avant d'enlever la ceinture de port **58**.

Carburant et huile

- Utilisez uniquement un mélange à base d'essence sans plomb (min. ROZ 95) et d'une huile spéciale pour moteur 2 temps (JASO FD/ISO - L - EGD). Mélangez le carburant en respectant le tableau des mélanges de carburants.
- Versez respectivement la quantité adéquate d'essence et d'huile 2 temps dans la bouteille de mélange huile/essence **72** ci-jointe (voir "Tableau des mélanges des carburants"). Secouez bien le récipient ensuite.

Tableau des mélanges des carburants

Procédure de mélange : 40 parts d'essence pour 1 part d'huile

Essence	Huile 2 temps
0,5 litre	12,5 ml

Mise en service

ATTENTION !

- Veuillez respecter les dispositions légales relatives à l'ordonnance sur la protection contre le bruit.

Vérifiez l'appareil avant chaque mise en service :

- Étanchéité du système de carburant.
- Dispositifs de protection et de coupe dans un état impeccable et au complet.
- Bonne fixation de toutes les raccords vissés.
- Pas de résistance mécanique dans les pièces mobiles.

Démarrage avec moteur froid

ATTENTION !

- Ne laissez jamais le cordon de démarrage revenir trop rapidement. Ceci peut entraîner des dommages.

- 1.) Remplissez le réservoir d'essence **13** (voir le paragraphe "Carburant et huile").
- 2.) Appuyez 6 fois sur la pompe à carburant **15** (Primer).
- 3.) Positionnez l'interrupteur marche/arrêt **2** sur "I".
- 4.) Tirez le levier de starter **11** jusqu'en position "I\|".
- 5.) Tenez bien l'appareil et tirez le cordon de démarrage **12** jusqu'à sentir la première résistance mécanique. Ensuite, tirez énergiquement et rapidement le cordon de démarrage **12**. L'appareil démarre.
- 6.) Si le moteur ne démarre pas, répétez l'étape 5.
- 7.) Dès que le moteur tourne, appuyez d'abord sur le verrouillage de sécurité **1** puis sur l'accélérateur **9** pour desserrer le starter automatique.

Si le moteur ne démarre toujours pas au bout de plusieurs essais, veuillez lire le paragraphe "Élimination des erreurs".

ATTENTION !

- Tirez toujours le cordon de démarrage **12** tout droit. Tenez fermement la poignée du cordon de démarrage **12** tandis que le cordon de démarrage **12** s'enroule de nouveau sur le lanceur. Ne laissez jamais le cordon de démarrage **12** revenir trop vite.

REMARQUE

- En cas de températures extérieures très élevées, il peut arriver que l'on puisse démarrer à froid sans starter !

Démarrage avec moteur chaud

(L'appareil a été arrêté pendant moins de 15-20 min)

- 1.) Positionnez l'interrupteur marche/arrêt ② sur "I".
- 2.) Le levier de starter ① ne doit pas être tiré pour démarrer le moteur chaud.
- 3.) Tenez bien l'appareil et tirez le cordon de démarrage ⑫ jusqu'à sentir la première résistance mécanique. Ensuite, tirez énergiquement et rapidement le cordon de démarrage ⑫. L'appareil doit démarrer au bout de 1 à 2 essais. Si l'appareil ne démarre toujours pas au bout de 6 essais, répétez les étapes 1-7 sous "Démarrage avec moteur froid".

Couper le moteur

Procédure arrêt d'urgence

Si nécessaire, arrêter immédiatement l'appareil : placez pour cela l'interrupteur marche / arrêt ② sur "O".

Procédure normale

- Lâchez l'accélérateur ④ et attendez que le moteur soit passé à la vitesse de rotation à vide. Amenez ensuite l'interrupteur marche/arrêt ② sur "O".

⚠ ATTENTION !

- Au point mort, la lame à 3 dents doit être arrêtée. Si la lame à 3 dents continue de tourner, réglez le carburateur !

Consignes de travail

Avant d'utiliser l'appareil, entraînez-vous à toutes les techniques de travail (voir fig. 6a-6c) avec le moteur coupé.

Allongement du fil de coupe

Pour allonger le fil de coupe, laissez tourner le moteur à plein régime et tapoter la bobine de fil ⑩ sur le sol. Le fil est automatiquement rallongé. La lame A sur le capot de protection du fil de coupe C raccourcit le fil à la longueur admissible (voir fig. 6d).

⚠ ATTENTION !

Les résidus de gazon / d'herbe / de mauvaises herbes se retrouvent sous le capot de protection ④B.

- Retirez les résidus une fois le moteur éteint à l'aide d'une spatule ou d'un outil similaire.

Différents types de coupe

Couper / tondre (lame à 3 dents si néc. avec une bobine de fil)

- Imprimez un mouvement de fauchage à l'appareil (voir fig. 6a).
- Positionnez l'outil de coupe parallèle au sol et déterminez la hauteur de coupe souhaitée.

Couper à basse hauteur (avec bobine de fil)

- Tenez l'appareil légèrement incliné au-dessus du sol (voir fig. 6b). Coupez toujours en vous éloignant de là où vous vous tenez. Ne tirez jamais l'appareil vers vous.

Tondre à ras (avec bobine de fil)

- Quand vous tondez à ras, vous tondez toute la végétation jusqu'au sol. Pour cela, inclinez la bobine de fil de 30 degrés vers la droite. Amenez la poignée sur la position souhaitée (voir fig. 6c).

Couper l'herbe autour d'un arbre / d'une clôture / de fondations (avec bobine de fil)

REMARQUE

- Si le fil entre en contact avec des arbres, des pierres, des murs en pierre ou des fondations, il s'use ou s'effiloche. Si le fil tape contre le grillage d'une clôture, il se casse.

⚠ ATTENTION !

- N'utilisez pas l'appareil pour retirer des objets d'un trottoir, d'une voie piétonne, etc.! L'appareil est puissant et de petites pierres ou autres objets peuvent être projetés jusqu'à 15 mètres et plus et causer des blessures ou des détériorations sur les voitures, maisons et fenêtres.



Porter des lunettes de protection !

Blocage

Si l'outil de coupe se bloque, mettez immédiatement le moteur hors service. Enlevez l'herbe et la broussaille de l'appareil avant de le remettre en service.

Éviter un rebond

Il y a risque de rebond lorsque la lame à 3 dents rencontre des obstacles (tronc d'arbre, branche, souche, pierre ou autres) pendant le travail. L'appareil recule ce faisant brusquement en sens inverse de celui de rotation de l'outil de coupe. Cela peut faire perdre le contrôle de l'appareil. N'utilisez pas la lame à proximité de clôtures, de poteaux métalliques, de bornes ou de fondations. Pour couper les buissons peu touffus, positionnez l'appareil comme illustré en fig. 6e pour éviter tout rebond.

Travailler avec la taille-haies

Techniques de coupe

- La barre de coupe double face permet la coupe dans les deux directions ou grâce à des mouvements pendulaires, d'un côté à l'autre.
- Pour la coupe verticale, déplacez le taille-haies régulièrement vers l'avant ou bien en forme d'arc vers le haut et vers le bas.
- Pour la coupe horizontale, déplacez le taille-haies en forme de faucille vers le bord de la haie pour que les branches coupées tombent au sol.
- Voir le volet dépliant (figure A).

REMARQUE

- ▶ Coupez les grosses branches auparavant avec des cisailles à élaguer.

Travailler avec l'élagueuse

Techniques de sciage

⚠ AVERTISSEMENT !

- ▶ Faites systématiquement attention à la chute des déchets de coupe.
- ▶ Restez toujours vigilant vu le risque de retour brutal des branches.

REMARQUE

- ▶ Appliquez la butée ⑬ contre la branche. Vous travaillez ainsi de manière plus sûre et plus tranquille.
- ▶ Ne commencez à scier qu'ensuite seulement.

Scier une petite branche

- ◆ Pour les petites branches (Ø 0-8 cm), sciez de haut en bas (voir figure).

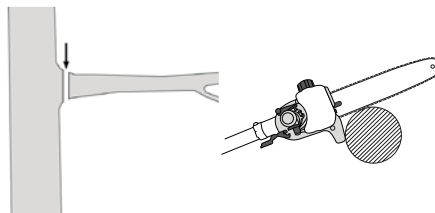

Scier de grosses branches

- ◆ Pour les plus grosses branches (Ø 8-25 cm), effectuez d'abord une coupe de déstagement sous la branche **A** (voir figure). La coupe de déstagement évite également un épluchage de l'écorce du tronc principal.
- ◆ Sciez ensuite de part en part, du haut **B** vers le bas **A**.

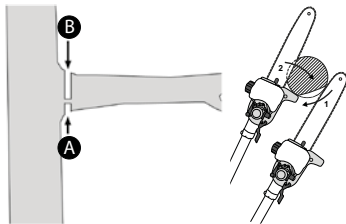

Scier en morceaux

Vous devez raccourcir les branches longues ou épaisses avant de procéder à la coupe finale (voir figure).

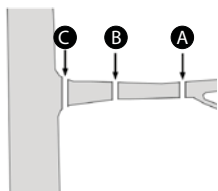

Travail sûr

- Conservez l'appareil, la garniture de coupe et la gaine protectrice pour la chaîne **60** dans un bon état d'utilisation afin d'éviter toute blessure.
- Si vous avez laissé chuter l'appareil, vérifiez que celui-ci ne présente pas de dommages ou défauts importants.
- Respectez les angles de travail prescrits max. $60^\circ \pm 10^\circ$, afin de garantir un travail sûr (voir figure).

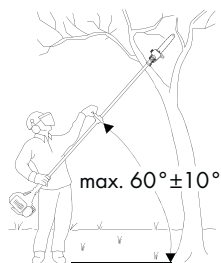

- N'utilisez pas l'appareil debout sur une échelle ou sur un emplacement qui n'est pas sûr.
- Ne vous laissez pas convaincre d'effectuer une coupe irréfléchie. Ceci pourrait vous mettre en danger ainsi que d'autres personnes.
- Il faut surveiller les enfants pour être sûr qu'ils ne jouent pas avec l'appareil.
- Changez régulièrement de position de travail. Une utilisation prolongée de l'appareil peut entraîner des problèmes de circulation dans les mains dus aux vibrations. Vous pouvez cependant prolonger la durée d'utilisation en portant des gants adaptés ou en faisant régulièrement des pauses. Tenez compte du fait que la disposition personnelle à une mauvaise circulation, des températures extérieures basses ou des forces de préhension importantes lors du travail diminuent la durée d'utilisation.

Transport

- Pour le transport, utilisez les housses de protection **59** **60**.
- Veillez à ne pas mettre l'appareil en marche lorsque vous le portez (voir figure) afin d'éviter toute blessure.

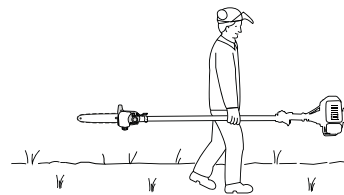

Nettoyage

Nettoyage de l'unité moteur

REMARQUE

- Après chaque utilisation, l'appareil devrait être nettoyé soigneusement.
- Éteignez toujours l'appareil avant les travaux de nettoyage et retirez la cosse de la bougie d'allumage **10**.
- Nettoyez l'appareil régulièrement à l'aide d'un chiffon humide et d'un peu de détergent. Veillez à ce que l'eau ne pénètre pas à l'intérieur de l'appareil.

Nettoyage de l'élagueuse

- L'élagueuse doit être nettoyée des copeaux de sciure à intervalles réguliers.
- ◆ Retirez le cache de pignon **40**.
- ◆ Retirez la chaîne de scie **31** de la lame **40** et nettoyez le rail de guidage **41**.
- ◆ Gardez la chaîne de scie **31** affûtée et contrôlez sa tension. Surveillez le niveau et l'arrivée d'huile.

Nettoyage du taille-haies

- ◆ Vérifiez que toutes les vis de la barre de coupe **20** du taille-haies sont bien serrées et, si nécessaire, resserrez-les.
- ◆ Retirez les débris verts collés.
- ◆ Entretenez la barre de coupe **20** avec de l'huile en spray ou une burette d'huile.

Nettoyage du module bobine de fil / module lame

- ◆ Retirez les débris verts collés.
- ◆ Conservez la lame à 3 dents **49** bien affûtée pour faciliter le travail.

Entretien

Remplacement de la bobine de fil/du fil de coupe

- 1.) La bobine de fil **50** doit être démontée comme décrit au paragraphe Montage/remplacement de la bobine de fil. Appuyer sur les repères (voir fig. 5a) et retirer le couvercle (voir fig. 5a).
- 2.) Retirer le porte-bobine **1** du boîtier de la bobine de fil (voir fig. 5c).
- 3.) Retirer les éventuels fils de coupe encore présents.
- 4.) Replier le fil de coupe de coupe neuf au milieu et accrocher la boucle créée dans l'évidement du porte-bobine (voir fig. 5d).
- 5.) Enrouler le fil sous tension dans le sens des aiguilles d'une montre. Le porte-bobine **1** sépare les deux moitiés du fil de coupe (voir fig. 5d).

- 6.) Prenez maintenant le couvercle en main et placez le porte-bobine **1** dans le couvercle.
Veillez à ce que le support de fil du porte-bobine corresponde au passage du fil dans le couvercle.
- 7.) Détachez maintenant le fil de coupe du porte-bobine **1** et passez-le par les œillets métalliques du couvercle.
- 8.) Assemblez à nouveau les deux moitiés du boîtier, de manière à ce qu'elles s'enclenchent audiblement.
- 9.) Raccourcissez les longueurs de fils excédentaires, pour les ramener à 13 cm env. Cela réduit la sollicitation du moteur lors du démarrage et de l'échauffement.
- 12.) Monter à nouveau la bobine de fil (voir le chapitre "*Monter / remplacer la bobine de fil*").

Maintenance du filtre à air

Les filtres à air encrassés réduisent la puissance du moteur vu qu'il n'arrive pas assez d'air au carburateur.

Des contrôles réguliers sont par conséquent indispensables. Il faut contrôler le filtre à air **1** toutes les 25 heures de service et le nettoyer si nécessaire.

Si l'air est fortement chargé de poussière, contrôlez plus souvent le filtre à air.

- 1.) Retirez le cache du boîtier du filtre à air **16**.
- 2.) Retirez le filtre à air **1**.
- 3.) Nettoyez le filtre à air **1** en le tapotant ou à l'air comprimé.
- 4.) Le montage s'effectue dans l'ordre inverse.

ATTENTION !

- Ne nettoyez jamais le filtre à air avec de l'essence ni avec des solvants inflammables.

Maintenance de la bougie d'allumage

- 1.) Retirez la cosse de la bougie d'allumage **10**.
- 2.) Retirez la bougie d'allumage à l'aide de la clé à bougie **67** fournie.
- 3.) Le montage s'effectue dans l'ordre inverse.

Écart entre les électrodes = 0,6 mm (écart entre les électrodes entre lesquelles l'étincelle d'allumage se forme). Contrôlez l'encrassement de la bougie d'allumage pour la première fois au bout de 10 heures de service et nettoyez celle-ci le cas échéant à l'aide d'une brosse à fils de cuivre.

Effectuez ensuite une maintenance de la bougie d'allumage toutes les 50 heures de service.

Affûtage de la lame équipant le capot

Avec le temps, la lame **A** (voir fig. 2a) peut s'émousser. Si vous le constatez, desserrez les 2 vis avec lesquelles la lame **A** est fixée sur le capot de protection du fil de coupe **C**. Fixez la lame **A** dans un étau. Affûtez la lame **A** avec une pierre à aiguiser et veillez à garder l'angle de l'arête de coupe.

Réglages du carburateur

Retirez le cache du boîtier du filtre à air **16**.

Réglage du câble de transmission du carburateur

Si avec le temps la vitesse maximale de l'appareil ne peut plus être atteinte et que toutes les autres causes possibles selon le paragraphe "Dépannage" sont exclues, il pourrait être nécessaire de régler le câble de transmission du carburateur. Pour régler le câble de transmission du carburateur, vissez la vis **H** ou la vis de réglage **H1** ainsi que le contre-écrou **H2** correctement (voir fig 4).

Graissage de l'engrenage

- Rajoutez toutes les 20 heures de service un peu de graisse semi-fluide pour engrenage (env. 10 g) pour lubrifier l'engrenage angulaire.
- ◆ Pour cela, dévissez la vis **D** (voir le volet dépliant) pour enfoncer la graisse semi-fluide dans la boîte d'engrenages.
- ◆ Après avoir graissé l'engrenage, fermez à nouveau l'orifice de lubrification avec la vis **D**.

Entreposage et transport

- Rangez l'appareil dans un endroit sûr.
- Entrepochez l'appareil et ses accessoires de façon sûre et protégés des flammes nues et des sources de chaleur/d'ignition telles que les chauffe-eau à gaz, sèche-linge, poêles à mazout ou radiateurs portatifs, etc.
- Lors du stockage, veillez toujours à ce que le capot de protection **48**, la bobine de fil **60** et le moteur soient exempts de résidus de tonte.
- La protection plastique pour la lame à 3 dents **49** doit être à nouveau mise en place lors du transport et lorsque la lame n'est pas utilisée.
- Avant des travaux de maintenance, éteignez l'appareil et retirez la cosse de la bougie d'allumage **10**.

Entreposage de l'appareil

Si vous rangez l'appareil pendant une durée qui dépasse 30 jours, il faut le préparer pour cela. Sinon, le reste du carburant se trouvant dans le carburateur s'évapore et laisse un fond ressemblant à du caoutchouc. Cela pourrait rendre le démarrage difficile et entraîner des coûts de réparation importants.

- 1.) Retirez le bouchon du réservoir **14** afin de résorber une éventuelle pression dans le réservoir d'essence **13**. Videz le réservoir d'essence **13** avec précaution.
- 2.) Démarrez le moteur et laissez le tourner jusqu'à ce qu'il s'arrête, afin d'éliminer le carburant du carburateur.
- 3.) Laissez refroidir le moteur pendant env. 10 minutes.
- 4.) Retirez la bougie d'allumage (voir le chapitre "*Maintenance de la bougie d'allumage*").
- 5.) Versez une cuillère à café d'huile pour moteur 2 temps dans la chambre de combustion. Tirez plusieurs fois de suite, lentement, le cordon de démarrage **12** afin de recouvrir tous les composants internes d'huile. Réintroduisez la bougie d'allumage.

REMARQUE

- Rangez l'appareil à un endroit sec et éloigné de toutes sources d'ignition éventuelles.

Remise en service

- 1.) Retirez la bougie d'allumage (voir le chapitre "*Maintenance de la bougie d'allumage*").
- 2.) Tirez brusquement et énergiquement le cordon de démarrage **12** afin d'enlever l'huile en trop de la chambre de combustion.
- 3.) Nettoyez la bougie d'allumage et veillez à ce que les électrodes de la bougie aient un écart correct.
- 4.) Remplissez le réservoir d'essence **13**. Voir le paragraphe "*Carburant et huile*".

Transport

- Si vous voulez transporter l'appareil, videz le réservoir d'essence **13** conformément aux explications figurant dans le paragraphe "Entreposage".

Recherche d'erreurs

Unité moteur

Problème	Cause possible	Dépannage
Le moteur ne démarre pas.	Procédure incorrecte lors du démarrage.	Suivez les instructions de démarrage.
Le moteur démarre, mais n'atteint pas la pleine puissance.	Mauvais réglage du levier de starter 11 .	Placer le levier de starter 11 sur "I" ou "II".
	Filtre à air encrassé.	Nettoyer le filtre à air.
Le moteur tourne de manière irrégulière.	Mauvais écart entre les électrodes de la bougie d'allumage.	Nettoyer la bougie d'allumage et régler l'écart des électrodes ou mettre une bougie d'allumage neuve en place.
Bougie d'allumage encrassée ou humide.	Mauvais réglage du carburateur.	Nettoyer la bougie d'allumage ou la remplacer par une neuve.

Élagueuse

Problème	Cause possible	Dépannage
Le moteur tourne, mais la chaîne de scie 31 ne bouge pas.	L'extension de taille-haies ou d'élagueuse n'est pas correctement raccordée sur l'unité moteur.	Vérifier le montage.
Le travail n'avance pas.	La chaîne de scie 31 est sèche ou surchauffée ou relâchée.	Remplir d'huile ou affûter, remplacer ou tendre la chaîne de scie 31 .

Taille-haies

Problème	Cause possible	Dépannage
Le moteur tourne, les lames restent immobiles.	L'extension de taille-haies ou d'élagueuse n'est pas correctement raccordée sur l'unité moteur.	Vérifier le montage.

Intervalles de maintenance

Élagueuse

Les indications listées ici réfèrent à des conditions d'utilisation normales. En cas de conditions difficiles, comme par ex. un fort dégagement de poussière et des temps de travail quotidiens plus longs, les intervalles indiqués doivent être raccourcis en conséquence.

Partie de l'appareil	Action	Avant le début du travail	chaque semaine	en cas de panne	en cas de détérioration	sui- vant besoin
Lubrification de la chaîne	vérifier	X				
Chaîne de scie 31	vérifier et veiller à un état affûté	X				
	Contrôler la tension de chaîne	X				
	affûter					X
Rail de guidage 41	vérifier (usure, détérioration)	X				
	nettoyer et retourner		X	X		
	ébavurer		X			
	remplacer				X	X
Pignon 45	vérifier		X			
	remplacer					X

Taille-haies

Les indications listées ici réfèrent à des conditions d'utilisation normales. En cas de conditions difficiles, comme par ex. un fort dégagement de poussière et des temps de travail quotidiens plus longs, les intervalles indiqués doivent être raccourcis en conséquence.

Partie de l'appareil	Action	Avant le début du travail	Après la fin du travail	sui- vant besoin
Lame	Contrôle visuel	X		
	nettoyer		X	X

Commande de pièces de rechange

Commander des pièces de rechange

Les indications suivantes doivent être fournies lors de la commande de pièces détachées :

- Type de l'appareil
- Référence de l'appareil
- Numéro d'identification de l'appareil

Vous trouverez les prix et informations actuels à l'adresse

www.kompernass.com

REMARQUE

- Vous pouvez commander des pièces détachées non listées (comme les bobines de fil, le fil de coupe par ex.) auprès de notre hotline du service après-vente.

Mise au rebut



L'emballage est constitué de matériaux écologiques que vous pouvez recycler par le biais des postes de recyclage locaux. L'appareil et ses accessoires sont composés de différents matériaux, par ex. de métal et de plastique.

Renseignez-vous auprès de votre mairie ou des services de votre commune pour connaître les possibilités de mise au rebut de votre appareil usagé.

Protection de l'environnement

- Videz le réservoir d'essence et celui d'huile avec soin et déposez votre appareil dans un centre de recyclage. Les pièces en plastique et en métal utilisées peuvent être triées par matières et être introduites ainsi dans un circuit de recyclage.
- Déposez les huiles usagées et les résidus d'essence dans un centre de dépollution et ne les déversez pas dans les canalisations ou dans les égouts.
- Déposez le matériel d'entretien pollué et les consommables auprès d'un point de collecte agréé.

Garantie de Kompernass Handels GmbH

Chère cliente, cher client,

Cet appareil est garanti 3 ans à partir de la date d'achat. Si ce produit venait à présenter des vices, vous disposez de droits légaux face au vendeur de ce produit. Vos droits légaux ne sont pas restreints par notre garantie présentée ci-dessous.

Conditions de garantie

La période de garantie débute à la date de l'achat. Veuillez bien conserver le ticket de caisse d'origine. Ce document servira de preuve d'achat.

Si dans un délai de trois ans suivant la date d'achat de ce produit, un vice de matériel ou de fabrication venait à apparaître, le produit sera réparé ou remplacé gratuitement par nos soins, selon notre choix. Cette prestation de garantie nécessite dans un délai de trois ans la présentation de l'appareil défectueux et du justificatif d'achat (ticket de caisse) ainsi que la description brève du vice et du moment de son apparition.

Si le vice est couvert par notre garantie, vous recevrez le produit réparé ou un nouveau produit en retour. Aucune nouvelle période de garantie ne débute avec la réparation ou l'échange du produit.

Période de garantie et réclamation légale pour vices cachés

L'exercice de la garantie ne prolonge pas la période de garantie. Cette disposition s'applique également aux pièces remplacées ou réparées. Les dommages et vices éventuellement déjà présents à l'achat doivent être signalés immédiatement après le déballage. Toute réparation survenant après la période sous garantie fera l'objet d'une facturation.

Étendue de la garantie

L'appareil a été fabriqué avec soin conformément à des directives de qualité strictes et consciencieusement contrôlé avant sa livraison.

La prestation de garantie est valable pour des vices de matériel et de fabrication. Cette garantie ne s'étend pas aux pièces du produit qui sont exposées à une usure normale et peuvent de ce fait être considérées comme pièces d'usure, ni aux détériorations de pièces fragiles, par ex. connecteur, accu, moules ou pièces en verre.

Cette garantie devient caduque si le produit est détérioré, utilisé ou entretenu de manière non conforme. Toutes les instructions listées dans le manuel d'utilisation doivent être exactement respectées pour une utilisation conforme du produit. Des buts d'utilisation et actions qui sont déconseillés dans le manuel d'utilisation, ou dont vous êtes avertis doivent également être évités.

Le produit est uniquement destiné à un usage privé et ne convient pas à un usage professionnel.

La garantie est annulée en cas d'entretien incorrect et inapproprié, d'usage de la force et en cas d'intervention non réalisée par notre centre de service après-vente agréé.

Procédure en cas de garantie

Afin de garantir un traitement rapide de votre demande, veuillez suivre les indications suivantes :

- Veuillez avoir à portée de main pour toutes questions le ticket de caisse et la référence article (par ex. IAN 12345) en tant que justificatif de votre achat.
- Vous trouverez la référence sur la plaque signalétique, une gravure, sur la page de garde de votre manuel d'utilisation (en bas à gauche) ou sous forme d'autocollant au dos ou sur le dessous.
- Si des erreurs de fonctionnement ou d'autres vices venaient à apparaître, veuillez d'abord contacter le département service clientèle cité ci-dessous par **téléphone** ou **par e-mail**.
- Vous pouvez ensuite retourner un produit enregistré comme étant défectueux en joignant le ticket de caisse et en indiquant en quoi consiste le vice et quand il est survenu, sans devoir l'affranchir à l'adresse de service après-vente communiquée.



Sur www.lidl-service.com, vous pouvez télécharger ce manuel ainsi que beaucoup d'autres, des vidéos produit et logiciels.

Service après-vente

AVERTISSEMENT !

- Faites réparer votre appareil exclusivement par des spécialistes qualifiés et uniquement avec des pièces de rechange d'origine. Cela assure le maintien de la sécurité de l'appareil.

FR Service France

Tel.: 0800 919270

E-Mail: kompernass@lidl.fr

BE Service Belgique

Tel.: 070 270 171 (0,15 EUR/Min.)

E-Mail: kompernass@lidl.be

IAN 296309

Importateur

Veillez tenir compte du fait que l'adresse suivante n'est pas une adresse de service après-vente.

Veillez d'abord contacter le service mentionné.

KOMPERNASS HANDELS GMBH

BURGSTRASSE 21

DE-44867 BOCHUM

ALLEMAGNE

www.kompernass.com

Traduction de la déclaration de conformité originale

Nous soussignés, KOMPERNASS HANDELS GMBH, responsable du document : M. Semi Uguzlu, BURGSTR. 21, DE-44867 BOCHUM, ALLEMAGNE, déclarons par la présente que cet appareil est en conformité avec les normes, documents normatifs et directives CE suivants :

**Directive relative aux machines
(2006 / 42 / CE)**

**Directive relative au bruit dans l'environnement
(2005 / 88 / EC)
(2000 / 14 / EC)**

**Directive relative aux émissions
(2012/46/EU)**

Normes harmonisées appliquées :

EN ISO 11806-1 : 2011

EN ISO 10517 : 2009+A1

EN ISO 11680-1 : 2011

Type / désignation de l'appareil :

Outil modulable à essence 4 en 1 FBK 4 C2

Année de fabrication : 09-2017

Numéro de série : IAN 296309

Bochum, le 20/09/2017

Semi Uguzlu

- Responsable qualité -

Sous réserve de modifications techniques à des fins de perfectionnement.

Inhoud

Inleiding 38

Gebruik in overeenstemming met bestemming	38
Uitrusting	38
Inhoud van het pakket	39
Technische gegevens	39
Uitleg van de gebruikte aanwijzingsplaatjes	40

Veiligheidsvoorschriften 42

Veiligheidsvoorschriften voor werken met heggenscharen	42
Aanvullende veiligheidsvoorschriften voor heggenscharen	43
Veiligheidsvoorschriften voor werken met hoogsnoeiers	43
Voorzorgsmaatregelen tegen terugslag	44
Veiligheidsvoorschriften voor werken met draadspoelen	44
Veiligheidsvoorschriften voor werken met messen	45
Veiligheidsvoorzieningen	45

Vóór de ingebruikname 46

Ronde handgreep monteren	46
Snelopeningsmechanisme monteren	46
Harnas bevestigen/monteren	46
Heggenschaar monteren	46
Heggenschaar demonteren	46
De heggenschaar kantelen	46
Zaagketting en zwaard monteren	46
Zaagketting demonteren	46
Zaagketting spannen en controleren	47
Ketting smeren	47
Zaagketting slijpen	47
Verlengstuk monteren	47
Beschermkap monteren/demonteren	47
Mes monteren/vervangen	47
Draadspoel monteren/vervangen	48
Harnas omdoen	48
Maaihoogte instellen	48
Brandstof en olie	48

Ingebruikname 48

Starten bij koude motor	48
Starten bij warme motor	48
Werken met de heggenschaar	49
Snoeitechnieken	49
Werken met de hoogsnoeier	49
Zaagtechnieken	49
Veilig werken	50

Transport 50

Reiniging 50

Onderhoud 50

Opslag en transport 51

Problemen oplossen 52

Motorunit	52
Hoogsnoeier	52
Heggenschaar	52

Onderhoudsintervallen 52

Hoogsnoeier	52
Heggenschaar	52

Vervangingsonderdelen bestellen 52

Afvoeren 53

Garantie van Kompernaß Handels GmbH 53

Service 54

Importeur 54

Vertaling van de oorspronkelijke conformiteitsverklaring 54

BENZINE-COMBI-APPARAAT 4-IN-1 FBK 4 C2

Inleiding

Hartelijk gefeliciteerd met de aankoop van uw nieuwe apparaat. U hebt hiermee gekozen voor een hoogwaardig product. De onderhavige gebruiksaanwijzing maakt deel uit van dit product. Ze bevat belangrijke aanwijzingen over de veiligheid, het gebruik en het afvoeren van dit product. Lees alle bedienings- en veiligheidsvoorschriften voordat u het product in gebruik neemt. Gebruik het product uitsluitend op de voorgeschreven wijze en voor de aangegeven doeleinden. Geef alle documenten mee als u het product overdraagt aan een derde.

Gebruik in overeenstemming met bestemming

Heggenschaar met lange steel

Dit apparaat is bestemd voor het snoeien en trimmen van heggen, heesters en sierstruiken in het privéhuishouden. Het gaat daarbij om een met de hand bediend apparaat met een geïntegreerde aandrijving waarbij de lineair gemonteerde messen heen en weer bewegen.

WAARSCHUWING!

► Heggenscharen zijn niet geschikt voor gebruik door kinderen.

Hoogsnoeier

Dit apparaat is bestemd voor snoeiwerkzaamheden aan bomen.

3-tandsmes/draadspoel

Gebruik met 3-tandsmes: voor het maaien van hoog gras, struikgewas en licht houtgewas.

Gebruik met draadspoel: voor het maaien van gazons en licht onkruid.

Verlengstuk

LET OP!

■ Gebruik het verlengstuk/de schacht niet in combinatie met het 3-tandsmes-/draadspoel-hulpstuk!

Elk ander gebruik dat in deze gebruiksaanwijzing niet uitdrukkelijk wordt toegestaan, kan schade aan het apparaat veroorzaken en een ernstig gevaar voor de gebruiker vormen. Neem beslist de beperkingen in de veiligheidsinstructies in acht. Neem nationale voorschriften die het gebruik van de machine kunnen beperken in acht. Elk ander gebruik of modificatie van het apparaat geldt als oneigenlijk, niet toegelaten gebruik en brengt aanzienlijke risico's op ongelukken met zich mee.

Niet voor bedrijfsmatig gebruik bestemd.

VERBODEN TOEPASSINGEN!

Vanwege lichamelijke risico's voor de gebruiker mag het apparaat niet worden gebruikt voor de volgende werkzaamheden: voor het reinigen van looppaden en als hakselaar voor het verkleinen van snoeisels van bomen en hagen. Verder mag het apparaat niet worden gebruikt voor het effenen van grondoneffenheden, zoals molshopen. Om veiligheidsredenen mag het apparaat niet worden gebruikt als aandrijfaggregaat voor andere apparaten van welk type dan ook. Voor hieruit voortvloeiende schade of letsels van welke aard dan ook is de gebruiker/bediener aansprakelijk, niet de fabrikant.

Uitrusting

Motorunit FBK 4 C2-1

- 1 Inschakelblokkering
- 2 Aan-/uitknop
- 3 Draagoog
- 4 4 x bevestigingsbouten (met veerring, sluitring en moer)
- 5 Ronde handgreep
- 5a Rubberring
- 5b Stift
- 6 Barrièrebeugel
- 7 Schroefgreep
- 8 Schacht
- 9 Gashendel
- 10 Bougiestekker
- 11 Choke-hendel
- 12 Startkoord
- 13 Benzinetank
- 14 Tankdop
- 15 Brandstofpomp "primer"
- 16 Kap luchtfilterbehuizing

Heggenschaar-hulpstuk FBK 4 C2-3

- 17 Handgreep
- 18 Ontgrendeling/vergrendeling
- 19 Aandrijfhuis
- 20 Messenbalk
- 21 Bodemplaat (heggenschaar)
- 22 Stelhendel
- 23 Voorste schacht (heggenschaar)
- 24 Vergrendelingspen
- 25 Aandrijfjas

Hoogsnoeier-hulpstuk FBK 4 C2-4

- 26 Voorste schacht (hoogsnoeier)
- 27 Beschermering
- 28 Olietankdop
- 29 Olietank
- 30 Zwaard
- 31 Zaagketting
- 32 Slijpsteenhelp
- 33 Aanslag
- 34 Vergrendelingspen
- 35 Aandrijfjas
- 36 Moer
- 37 Schroefdraad
- 38 Kamwielhuis
- 39 Zwaardgeleider
- 40 Zwaardboring
- 41 Geleider
- 42 Olieautomaat
- 43 Kamwiel
- 44 Olieregelingsschroef
- 45 Kettingspanstift
- 46 Kettingspannschroef

Draadspool-/mes-hulpstuk FBK 4 C2-2

- 47 2 x bouten (met veerring, sluitring en moer)
- 48 Beschermkap
- 49 3-tandsmes
- 50 Draadspool met snijdraad
- 51 Voorste schacht (draadspool/3-tandsmes)
- 52 Vergrendelingspen
- 53 Aandrijfas

Verlengstuk

- 54 Schacht
- 55 Schroefgreep
- 56 Vergrendelingspen
- 57 Aandrijfas

Accessoires

- 58 Harnas
- 59 Beschermkoker zwaard
- 60 Beschermkoker ketting
- 61 Bio-kettingolie
- 62 Mengfles olie/benzine
- 63 Veiligheidsbril
- 64 Inbussleutel 4 mm
- 65 Inbussleutel 5 mm
- 66 Steeksleutel SW 8/10
- 67 Bougiesleutel/sleufschroevendraaier
- 68 Gereedschapstas
- 69 Moer M10 x 1,0 (linkse schroefdraad)
- 70 Afdekking drukplaat
- 71 Drukplaat
- 72 Meeneemschijf
- 73 Snijdraad

Inhoud van het pakket

- 1 motorunit
- 1 heggenschaar-hulpstuk FBK 4 C2-3 (hierna "heggenschaar" genoemd)
- 1 hoogsnoeier-hulpstuk FBK 4 C2-4 (hierna "hoogsnoeier" genoemd)
- 1 draadspool-/mes-hulpstuk FBK 4 C2-2
- 1 verlengstuk
- 1 handgreep met barrièrebeugel
- 1 draadspool met snijdraad
- 1 snijdraad (draad-Ø: 2,4 mm / draadlengte: 6 m)
- 1 3-tandsmes
- 1 harnas
- 1 kettingbeschermkoker
- 1 zwaardkoker
- 1 mengfles olie/benzine
- 1 100 ml bio-kettingolie
- 1 gereedschapstas
- 1 inbussleutel 4 mm
- 1 inbussleutel 5 mm
- 1 bougiesleutel/sleufschroevendraaier
- 1 steeksleutel SW 8/10
- 1 veiligheidsbril
- 1 gebruiksaanwijzing

Technische gegevens

Motorunit:	FBK 4 C2-1
Motortype:	2-taktmotor, luchtgekoeld, chroomcilinder
Motorvermogen (max.):	1,35 kW / 1,85 PK
Cilinderinhoud:	42,7 cm ³
Toerental motor (onbelast):	3000 min ⁻¹
Max. toerental motor	
met 3-tandsmes:	9200 min ⁻¹
met draadspool:	8700 min ⁻¹
met kettingzaag:	9200 min ⁻¹
met heggenschaar:	9200 min ⁻¹
Max. snijsnelheid	
met 3-tandsmes:	6900 min ⁻¹
met draadspool:	6525 min ⁻¹
met kettingzaag:	20 m/s
met heggenschaar:	1550 min ⁻¹
Ontsteking:	Elektronisch
Aandrijving:	Centrifugaalkoppeling
Gewicht:	
(lege tank):	ca. 5,6 kg
Tankinhoud:	1200 cm ³
Bougie:	CDK L8RTC
Brandstofverbruik bij	
max. motorvermogen:	0,6 kg/h
Specifiek	
brandstofverbruik	
bij max. motorvermogen:	446 g/kWh
Heggenschaar:	FBK 4 C2-3
Snoeilengte:	425 mm
Tandafstand:	20 mm
Gewicht	
(bedrijfsklaar):	ca. 2,24 kg
Hoogsnoeier:	FBK 4 C2-4
Gewicht (bedrijfsklaar):	ca. 1,6 kg
Aanbevolen vulhoeveelheid	
olietank:	140 cm ³
Snoeilengte:	ca. 260 mm
Zwaard:	Oregon type 100SDEA318
Zaagketting:	Oregon 91P040X
Draadspool-/mes-hulpstuk:	FBK 4 C2-2
Draadspool met snijdraad (IAN 296309):	
Maaicirkel draad Ø:	430 mm
Draadlengte:	6,0 m
Draad-Ø:	2,4 mm
3-tandsmes (IAN 296309):	
Maaicirkel mes Ø:	255 mm

Geluids- en trillingsgegevens:

Gemeten waarde voor geluid vastgesteld conform ISO 22868, EN ISO 10517. Het A-gewogen geluidsniveau bedraagt gemiddeld:

Heggenschaar:

Geluidsdruk niveau L_{pA} :	98,79	dB(A)
Onzekerheid K_{WA} :	2,5	dB
Geluidsvermogensniveau L_{WA} :	109,53	dB(A)
Gegarandeerd geluidsvermogensniveau L_{WA} :	114	dB(A)
Onzekerheid K_{WA} :	2,5	dB

Hoogsnoeier:

Geluidsdruk niveau L_{pA} :	97,06	dB(A)
Onzekerheid K_{WA} :	2,5	dB
Geluidsvermogensniveau:	110,87	dB(A)
Onzekerheid K_{WA} :	2,5	dB

3-tandsmes:

Geluidsdruk niveau L_{pA} :	97,64	dB(A)
Onzekerheid K_{pA} :	2,5	dB
Geluidsvermogensniveau L_{WA} :	111,27	dB(A)
Onzekerheid K_{WA} :	2,5	dB

Draadspoel:

Geluidsdruk niveau L_{pA} :	99,08	dB(A)
Onzekerheid K_{pA} :	2,5	dB
Geluidsvermogensniveau L_{WA} :	111,10	dB(A)
Onzekerheid K_{WA} :	2,5	dB



Draag gehoorbescherming om gehoorschade te voorkomen!

Trillingswaarden (vectorsom van drie richtingen) vastgesteld conform EN ISO 11806-1, EN ISO 10517, EN ISO 11680-1:

Heggenschaar:

Trilling bij voorste handgreep:	Trillingsemissiewaarde $a_{h,D} = 4,182 \text{ m/s}^2$ Onzekerheid $K = 1,5 \text{ m/s}^2$
Trilling bij achterste handgreep:	Trillingsemissiewaarde $a_{h,D} = 9,695 \text{ m/s}^2$ Onzekerheid $K = 1,5 \text{ m/s}^2$

Hoogsnoeier:

Trilling bij voorste handgreep:	Trillingsemissiewaarde $a_{h,D} = 3,855 \text{ m/s}^2$ Onzekerheid $K = 1,5 \text{ m/s}^2$
Trilling bij achterste handgreep:	Trillingsemissiewaarde $a_{h,D} = 7,590 \text{ m/s}^2$ Onzekerheid $K = 1,5 \text{ m/s}^2$

Draadspoel:

Trilling bij voorste handgreep:	Trillingsemissiewaarde $a_{h,D} = 4,864 \text{ m/s}^2$ Onzekerheid $K = 1,5 \text{ m/s}^2$
Trilling bij achterste handgreep:	Trillingsemissiewaarde $a_{h,D} = 9,750 \text{ m/s}^2$ Onzekerheid $K = 1,5 \text{ m/s}^2$

3-tandsmes:

Trilling bij voorste handgreep:	Trillingsemissiewaarde $a_{h,D} = 4,622 \text{ m/s}^2$ Onzekerheid $K = 1,5 \text{ m/s}^2$
Trilling bij achterste handgreep:	Trillingsemissiewaarde $a_{h,D} = 7,708 \text{ m/s}^2$ Onzekerheid $K = 1,5 \text{ m/s}^2$

OPMERKING

- ▶ Het hier aangegeven trillingsniveau is gemeten conform een in EN ISO 11806-1, EN ISO 10517, EN ISO 11680-1 genormeerde meetprocedure en kan worden gebruikt voor apparaatvergelijking. De vermelde trillingsemissiewaarde kan ook worden gebruikt voor een voorlopige beoordeling van de blootstelling.

⚠ WAARSCHUWING!

- ▶ Het trillingsemissieniveau is afhankelijk van het gebruik en kan in bepaalde gevallen hoger zijn dan de in deze aanwijzingen aangegeven waarde. De trillingsbelasting kan worden onderschat wanneer het apparaat regelmatig op een dergelijke manier wordt gebruikt. Voor een nauwkeurige beoordeling van de trillingsbelasting tijdens een bepaalde werkperiode moeten ook de tijden worden meegerekend waarin het apparaat is uitgeschakeld, of wel loopt, maar niet wordt gebruikt. Dit kan de trillingsbelasting over de totale werkperiode duidelijk verminderen.

⚠ WAARSCHUWING!

- Verminder ook de trillingsrisico's, bijv. het risico van "dode vingers", door vaak werkpauses te nemen waarin u bijv. uw handen tegen elkaar aan wrijft!

Uitleg van de gebruikte aanwijzingsplaatjes



Waarschuwing! Lees voorafgaand aan ingebruikname de gebruiksaanwijzing!



Draag veiligheidshandschoenen!



Draag veiligheidsschoenen!



Draag gehoorbescherming!



Draag een veiligheidshelm!



Draag een veiligheidsbril!

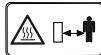

Let op, hete onderdelen.



Afstand houden!



1. Apparaat inschakelen



2. Brandstofpomp (primer) vullen



3. Choke-hendel aantrekken



4. Startkoord aantrekken



Choke-hendel aantrekken

- 

6x op brandstofpomp (primer) drukken
- 

Mengverhouding: 40 delen benzine op 1 deel olie
- 

Benzine: Euro 95 / Euro 98
- 

Geen E10 tanken
- 

2-takt-motorolie: ISO - L - EGD / JASO FD
- 

Levensgevaar door een elektrische schok! Houd een minimale afstand van 10 m tot bovengrondse leidingen aan.
- 

Let op! Afvallende voorwerpen.
In het bijzonder bij werk boven hoofdhoogte.
- 

Let op! Letselgevaar door bewegende messen.
- 

Afstand houden!
- 

Algemene waarschuwing!
- 

1. Schuif de pal op de voorste schacht tot aan de aanslag in de sleuf van de schacht van de motorunit.
2. Als de pal correct is ingeschoven, moet de rode lijn zich op één lijn bevinden met de schacht van de motorunit.
- 

Bescherm het apparaat tegen regen en vocht!
- 

Max. 9000 omw/min⁻¹
- 

Let op! Linkse schroefdraad.
- 

Let op weggeslingerde delen!
- 

Pas op terugslag!
- 

Voorzichtig! Letselgevaar door draaiend mes!
Houd handen en voeten op afstand!
- 

Voorzichtig - benzine is extreem licht ontvlambaar!
- 

Explosiegevaar! Mors geen brandstof!
- 

Schakel het apparaat uit en trek de bougiestekker los voordat u onderhoudswerkzaamheden verricht!
- 

Let op! Verstikkingsgevaar!
- 

Voorzichtig! Giftige CO-dampen (koolmonoxidedampen)!
Gebruik het apparaat niet in gesloten ruimtes!
- 

Waarschuwing! Gebruik in geen geval cirkelzaagbladen als mes.
- 

Vul om de 20 bedrijfsuren een beetje vet bij (aandrijfvet)
- 

De afstand tussen de machine en derden moet minstens 15 meter bedragen!
- 

Snijgereedschap (mes/snijdraad) loopt na!
- 

Indicatie van het geluidsvermogensniveau LWA in dB.
- 

Vuur, open licht en roken verboden!

Veiligheidsvoorschriften

**BELANGRIJK! VOOR GEBRUIK ZORGVULDIG LEZEN.
BEWAREN VOOR UW ADMINISTRATIE.**

Veiligheidsvoorschriften voor werken met heggenscharen

OPMERKING

- ▶ De heggenschaar wordt volledig gemonteerd geleverd.
- ▶ In deze handleiding en op de uitvouwpagina staan afbeeldingen voor instelling en gebruik van de heggenschaar, de bedieningselementen ervan, onderhoud en smering door de gebruiker.
- ▶ Aanwijzingen voor werkhouding (zie uitvouwpagina).
- ▶ Aanwijzingen voor bedieningselementen (zie uitvouwpagina).
- ▶ Aanwijzingen voor veilige omgang met brandstof (zie hoofdstuk "Voorbereiding" punt f).
- ▶ Aanwijzingen voor aanbevolen vervanging of reparatie van onderdelen, de klantenservice en specificaties van te gebruiken vervangingsonderdelen, voor zover die de gezondheid en veiligheid van de gebruiker betreffen, vindt u in deze handleiding.
- ▶ Een uitleg van alle voor de heggenschaar gebruikte grafische symbolen, gegevens, kenmerken en technische gegevens, alsmede de handelwijze bij ongevallen en storingen, vindt u in deze handleiding.
- ▶ Geblokkeerd gereedschap: verwijder het vastzittende materiaal uit de messenbalk .

WAARSCHUWING!

- Kinderen mogen de heggenschaar nooit gebruiken.
- **Wees altijd alert, let erop wat u doet en gebruik uw gezond verstand bij het werken met het apparaat. Gebruik het apparaat niet als u ziek of moe bent of onder invloed bent van drugs, alcohol of medicijnen.** Een moment van onoplettendheid kan bij het gebruik van het apparaat al tot ernstig letsel leiden.
- Voorkom verkeerde toepassingen, gebruik de machine uitsluitend zoals beschreven onder "Gebruik in overeenstemming met bestemming".

 Maak u vertrouwd met de gebruiksaanwijzing voordat u het apparaat bedient.

Vorbereitung

a) DEZE HEGGENSCHAAR KAN ERNSTIG LETSEL VEROORZAKEN!

Lees aandachtig de aanwijzingen voor correcte omgang, voorbereiding, onderhoud en reparatie, starten en wegzetten van de heggenschaar. Maak u vertrouwd met alle bedieningselementen en het gebruik van de heggenschaar volgens de voorschriften.

- b) Kinderen mogen de heggenschaar nooit gebruiken.
- c) Pas op voor bovengrondse stroomkabels.
- d) Het gebruik van de heggenschaar moet worden vermeden wanneer zich personen, met name kinderen, in de buurt bevinden.
- e) Draag geschikte kleding! Draag geen wijde kleding of sieraden, die door bewegende delen kunnen worden gegrepen. Het verdient aanbeveling vaste handschoenen, antislipschoenen en een veiligheidsbril te dragen.
- f) Ga zorgvuldig om met brandstof, deze is licht ontvlambaar en de dampen zijn explosief. De volgende punten moeten worden opgevolgd:

- Gebruik alleen speciaal daarvoor bestemde reservoirs.
- Verwijder nooit de tankdop en vul geen benzine bij, bij een draaiende of hete motor. Laat voor het bijvullen de motor en de uitlaatdelen afkoelen.
- Niet roken.

- Tank alleen in de openlucht.
- Berg de heggenschaar of het brandstofreservoir nooit op in een ruimte waarin zich een open vlam bevindt, bijv. een ruimte met een geiser.
- Als er benzine uit het reservoir is gestroomd, probeer dan niet de motor te starten, maar haal de machine voor het starten weg van het met benzine vervuilde oppervlak.
- Plaats de tankdop na het vullen altijd terug en sluit deze goed af.
- Als de tank wordt geleegd, moet dit in de openlucht gebeuren.
- g) Zet de motor af en laat de heggenschaar tot stilstand komen, als de messenbalk een vreemd voorwerp aanraakt, of als de werkingsgeluiden sterker worden of de heggenschaar ongewoon heftig trilt. Trek de bougiestekker van de bougie en neem de volgende maatregelen:
 - controleer op schade;
 - controleer op losse onderdelen en zet alle losse onderdelen vast;
 - vervang beschadigde onderdelen door gelijkwaardige onderdelen of laat het apparaat repareren.



Draag gehoorbescherming!



Draag een veiligheidsbril!

- Maak u vertrouwd met de bediening van de heggenschaar, om deze in geval van nood onmiddellijk te kunnen stoppen.

Gebruik

- a) De motor moet worden uitgeschakeld voorafgaand aan:
 - reiniging of verhelpen van een blokkering;
 - controle, onderhoud, reparatie of werkzaamheden aan de heggenschaar;
 - instelling van de werkpositie van de messenbalk;
 - het zonder toezicht achterlaten van de heggenschaar.
- b) Vergewis u er altijd van of de heggenschaar zich volgens de voorschriften in een van de beschreven werkposities bevindt, voordat de motor wordt gestart.
- c) Tijdens het werken met de heggenschaar moet er altijd op worden gelet dat een veilige stand wordt ingenomen, vooral bij gebruik van een ladder.
- d) Gebruik de heggenschaar niet met defecte of sterk versleten messen.
- e) Om brandgevaar te verminderen, moet u erop letten dat de motor en de geluiddemper vrij zijn van aanslag, loof of lekkend smeermiddel.
- f) Zorg er altijd voor dat alle handgrepen en veiligheidsvoorzieningen bij gebruik van de heggenschaar zijn gemonteerd. Probeer nooit een onvolledige heggenschaar of een heggenschaar met niet-toegestane modificaties te gebruiken.
- g) Gebruik altijd beide handen wanneer de heggenschaar is uitgerust met twee handgrepen.
- h) Maak u altijd vertrouwd met uw omgeving en let op mogelijke gevaren, die u door het lawaai van de heggenschaar misschien niet kunt horen.

Onderhouden en opbergen

- a) Wanneer de heggenschaar vanwege onderhoud, inspectie of opslag wordt stilgezet, schakelt u de motor uit, trekt u de bougiestekker van de bougie en vergewist u zich ervan dat alle roterende delen tot stilstand zijn gekomen. Laat de machine afkoelen voordat u deze controleert, instelt, enz.

- b) Berg de heggenschaar op een plek op waar benzinedamp niet met open vuur of vonken in contact kan komen. Laat de heggenschaar altijd afkoelen voordat u deze opbergt.
- c) Bij transport of opslag van de heggenschaar moet de messenbalk altijd met de bijbehorende koker worden afgedekt.

Aanvullende veiligheidsvoorschriften voor heggenscharen

Veiligheid van de omgeving

- Snoei uitsluitend bij daglicht of toereikend kunstlicht.
- Let op dat u bij het snoeien geen voorwerpen als draden van afrastering of ondersteuning van planten raakt. Dit kan resulteren in schade aan de messenbalk . Inspecteer de te snoeien heg zorgvuldig en verwijder draden en andere oneigenlijke voorwerpen.
- Wees u bewust van uw omgeving en mogelijk gevaarlijke situaties, omdat u tijdens het snoeien van de heg mogelijk bepaalde dingen niet hoort.

GEVAAR!

- Schakel bij dreigend gevaar resp. in noodsituaties onmiddellijk de motor uit.

Elektrische veiligheid

- Houd het gereedschap uitsluitend vast aan de geïsoleerde handgrepen, omdat de messen verborgen elektriciteitsleidingen kunnen raken. Bij contact tussen messen en een leiding waar spanning op staat, kunnen ook metalen onderdelen van het apparaat onder spanning komen te staan, met een elektrische schok tot gevolg.

Veiligheid van personen

- Tijdens gebruik mogen zich binnen een straal van 15 meter geen andere personen of dieren bevinden. Degene die het apparaat bedient, is op de plaats van gebruik verantwoordelijk voor derden.
- Zorg er altijd voor dat u stevig staat als u de heggenschaar gebruikt en blijf altijd in evenwicht, met name bij gebruik op trappen of ladders.
- Pak de heggenschaar nooit vast bij de messenbalk .
- Houd uw handen uit de buurt van de messen. Probeer geen snoeiresten te verwijderen of snoeimateriaal vast te houden als de messen in werking zijn. Verwijder vastzittend snoeimateriaal alleen als het apparaat is uitgeschakeld. Een moment van onoplettendheid kan bij het gebruik van het apparaat al tot ernstig letsel leiden.
- Wacht tot het gereedschap tot stilstand is gekomen voordat u het weglegt.

Gebruik en behandeling

LET OP!

- Tussen de werkzaamheden of na beëindiging van een bepaalde werkzaamheid mag de messenbalk niet op het messenbalkuiteinde worden gelegd, om eventuele beschadiging van de messenbalk te voorkomen.
- Controleer voor gebruik altijd of de messen, de bouten van de messen en andere onderdelen versleten of beschadigd zijn. Werk nooit met beschadigde of zwaar versleten snoeiwerktuigen.
- Controleer na het instellen van de werkhoeck of beide stelhendels stevig vastgezet zijn. Als een van beide stelhendels niet is vastgezet, kan de tweede vergrendeling tijdens het werk onbedoeld losraken bij contact met een wat zwaardere tak, waardoor de messenbalk omlaag kan klappen.
- Gebruik de heggenschaar nooit als de veiligheidsvoorzieningen defect zijn of niet zijn gemonteerd.
- Pak de heggenschaar nooit vast bij de veiligheidsvoorziening.

- Draag de heggenschaar aan de voorste handgreep in uitgeschakelde toestand met de messen van uw lichaam afgekeerd. Breng altijd de beschermkoker aan bij transport of als u de heggenschaar opbergt. Zorgvuldig omgaan met het apparaat reduceert de kans dat u onopzettelijk in aanraking komt met de lopende messen.
- Berg de heggenschaar op een droge, hoge en afgesloten plaats op, buiten het bereik van kinderen.
- Probeer niet zelf het apparaat te repareren, tenzij u daarvoor toereikend bent opgeleid.
- Vervang voor de zekerheid versleten of beschadigde onderdelen.

GEVAAR!

- Schakel bij dreigend gevaar resp. in noodsituaties onmiddellijk de motor uit.

Veiligheidsvoorschriften voor werken met hoog-snoeiers

VOORZICHTIG! LETSELGEVAAR!

- Pak het apparaat als het in werking is, nooit boven de beschermring beet, om letsel te voorkomen!

Vorbereiding

- Draag altijd een veiligheidshelm, gehoorbescherming en veiligheidshandschoenen. Draag ook een veiligheidsbril om te voorkomen dat u oliespelsters of zaagstof in uw ogen krijgt. Draag een stofmasker tegen stof.
- Draag stevige schoenen met stoeve zolen.
- Gebruik het apparaat niet als het regent en onder vochtige omstandigheden.
- Controleer het apparaat voor gebruik op veiligheid, in het bijzonder het zwaard en de ketting.
- Gebruik het apparaat niet in de buurt van elektriciteitsleidingen. Bewaar een minimale afstand van 10 m tot bovengrondse stroomleidingen.

Elektrische veiligheid

- Gebruik het apparaat niet in een omgeving waar explosiegevaar heerst, zoals in de buurt van ontvlambare vloeistoffen, gassen of dampen. De door het apparaat veroorzaakte vonken kunnen dergelijke dampen doen ontbranden.
- Een apparaat met een defecte schakelaar moet onmiddellijk worden gerepareerd, om schade en letsel te voorkomen.

Veiligheid van personen

- Gebruik het apparaat nooit als u op een ladder staat.
- Buig bij het gebruik van het apparaat niet te ver voorover. Zorg dat u altijd stevig staat en bewaar altijd uw evenwicht. Gebruik het meegeleverde harnas om het gewicht gelijkmatig over uw lichaam te verdelen.
- Ga niet onder de tak staan die u wilt afzagen, om letsel door vallende takken te voorkomen. Houd ook rekening met terugspringende takken, om letsel te voorkomen. Werk onder een hoek van ongeveer 60°.
- Houd er rekening mee dat het apparaat kan terugslaan.
- Let niet alleen op de af te zagen takken, maar ook op reeds afgevallen materiaal, om te voorkomen dat u struikelt.
- Dek het zwaard en de ketting bij transport en opslag af met de koker.
- Voorkom dat het apparaat onbedoeld wordt gestart.
- Berg het apparaat op buiten het bereik van kinderen. Alleen personen die vertrouwd zijn met de gebruiksaanwijzing en het apparaat mogen het bedienen.

Gebruik en behandeling

- Schakel het apparaat nooit in voordat u zwaard, ketting en kamwielhuis deugdelijk hebt gemonteerd.
- Zaag geen hout dat op de grond ligt en probeer niet om uit de grond stekende wortels te zagen. Voorkom in ieder geval dat de zaagketting zich in de grond ingraaft, omdat hij daardoor meteen stomp wordt.
- Mocht u per ongeluk een vast voorwerp met het apparaat aanraken, schakel de motor dan meteen uit en inspecteer het apparaat op eventuele schade.
- Las na 30 minuten werken een pauze in van minstens een uur.
- Schakel de motor uit, trek de bougiestekker van de bougie en vergewis u ervan dat alle roterende delen tot stilstand zijn gekomen wanneer de hoogsnoeier vanwege onderhoud, inspectie of opslag wordt stilgezet. Laat de machine afkoelen voordat u deze controleert, instelt, enz.
- Onderhoud het apparaat zorgvuldig. Controleer of bewegende onderdelen naar behoren werken en niet klemmen, en of onderdelen gebroken of zodanig beschadigd zijn, dat hierdoor de werking van het apparaat wordt beïnvloed. Laat beschadigde onderdelen vóór de ingebruikname van het apparaat repareren. Veel ongevallen worden veroorzaakt door slecht onderhouden apparaten.
- Houd zagen scherp en schoon. Met zorg onderhouden zagen met scherpe zaagvlakken lopen minder vaak vast en zijn gemakkelijker te sturen.
- Laat het apparaat onderhouden door daartoe gekwalificeerd personeel. Gebruik uitsluitend de door de fabrikant aanbevolen originele onderdelen.

Voorzorgsmaatregelen tegen terugslag

⚠ LET OP TERUGSLAG!

- ▶ Wees bij gebruik van het apparaat beducht op terugslag. Er bestaat letselgevaar. U voorkomt terugslag door voorzichtig te werk te gaan en op de juiste manier te zagen.
- Als u iets met de punt van het zwaard raakt, kan dat in veel gevallen een onverwachte reactie in achterwaartse richting veroorzaken, waarbij het zwaard omhoog en in de richting van degene die het apparaat bedient, wordt geslagen (zie afb. A).

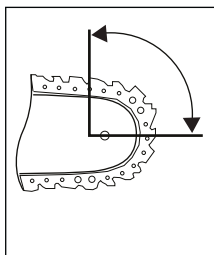

Afb. A

- Een terugslag kan optreden als de punt van het zwaard een voorwerp raakt, of als het hout meebuigt en de zaagketting in de zaagsnede vastklemt (zie afb. B).

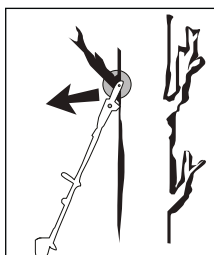

Afb. B

- Als de zaagketting aan de bovenkant van het zwaard beklemd raakt, kan het zwaard heftig terugslaan in de richting van degene die het apparaat bedient.

- Beide reacties kunnen tot gevolg hebben dat u de controle over de zaag verliest en uzelf zwaar verwondt. Vertrouw niet uitsluitend op de in de kettingzaag ingebouwde veiligheidsvoorzieningen. Neem als gebruiker van een kettingzaag de nodige maatregelen om zonder ongelukken te werken. Een terugslag is het gevolg van verkeerd gebruik. Dit is te voorkomen door passende voorzorgsmaatregelen te nemen, zoals hieronder beschreven:
- Houd de zaag met beide handen vast, waarbij de duimen en de vingers de handgrepen van de kettingzaag omsluiten. Breng uw lichaam en uw armen in een dusdanige stand dat u terugslagkrachten kunt opvangen. Als u de juiste voorzorgsmaatregelen neemt, zijn terugslagkrachten beheersbaar. Laat de kettingzaag nooit los.
- Vermijd een abnormale lichaamshouding en zaag niet boven schouderhoogte. Op die manier voorkomt u dat de punt van het zwaard iets raakt en bent u beter in staat in onverwachte situaties de controle te behouden over de kettingzaag.
- Gebruik altijd de door de fabrikant voorgeschreven vervangingswaarden en zaagkettingen. Onjuiste vervangingszwaarden en zaagkettingen kunnen de ketting doen breken en/of terugslagkrachten veroorzaken.
- Houd u aan de aanwijzingen van de fabrikant voor het slijpen en onderhouden van de zaagketting. Een te geringe diepte-instelling verhoogt de kans op terugslag.
- Zaag niet met de punt van het zwaard. Er is gevaar voor terugslag.
- Zorg ervoor dat de grond waarop u staat vrij is van voorwerpen waarover u kunt struikelen.

Veiligheidsvoorschriften voor werken met draadspoelen

Vorbereiding

- Draag nauwsluitende werkkleding die bescherming biedt, zoals een lange broek, veilige werkschoenen, sterke veiligheidshandschoenen, een veiligheidshelm, een beschermingsmasker voor het gezicht of een veiligheidsbril ter bescherming van de ogen en goede oorwatten of andere gehoorbescherming tegen het lawaai.
- Gebruik altijd het meegeleverde harnas.
- Zorg ervoor dat de handgrepen droog en schoon zijn en dat er geen benzinemengsel op komt.
- Controleer voorafgaand aan het maaien het terrein op voorwerpen, zoals stukken metaal, flessen, stenen e.d. die kunnen worden weggeslingerd en daardoor letsel bij de gebruiker kunnen veroorzaken.
- Zorg ervoor dat de draadspoel met geen enkel obstakel in aanraking komt als u de motor start.
- Gebruik het apparaat pas wanneer u zich ermee vertrouwd voelt.

Elektrische veiligheid

- Gebruik het apparaat nooit in de buurt van licht ontvlambare vloeistoffen of gassen, noch in gesloten ruimtes, noch in de openlucht. Dit kan explosies en/of brand tot gevolg hebben.
- Werk niet met een beschadigd, onvolledig of zonder toestemming van de fabrikant gemodificeerd apparaat. Gebruik het apparaat nooit als de veiligheidsvoorzieningen defect zijn. Gebruik het apparaat niet bij een defecte aan-/uitknop. Controleer het apparaat op duidelijke schade of defecten als u het hebt laten vallen.

Veiligheid van personen

- Alleen afdoende geschoolde personen en volwassenen mogen het apparaat bedienen, instellen en onderhouden.
- Oefen hoe u het apparaat moet hanteren bij uitgeschakelde motor als u niet vertrouwd bent met het apparaat.
- Raak de uitlaat niet aan.
- Gebruik het apparaat niet als u onder invloed van alcohol, drugs of medicijnen bent.
- Houd het apparaat altijd met beide handen vast. Daarbij moeten de duimen en vingers de handgrepen omsluiten.

- Werkhouding: bedien het apparaat niet in een ongemakkelijke stand, niet bij ontbrekend evenwicht, niet met uitgestrekte armen of met slechts één hand.
- Zorg er altijd voor dat u stevig staat.
- Gebruik het apparaat niet wanneer toeschouwers of dieren zich in de onmiddellijke omgeving bevinden. Houd tijdens het maaien een minimale afstand van 15 meter tussen de gebruiker en andere personen of dieren aan. Houd tijdens maaiwerkzaamheden tot op de grond een minimale afstand van 30 meter tussen de gebruiker en andere personen of dieren aan.
- Blijf bij maaiwerkzaamheden op hellend terrein altijd onder het snijgereedschap. Maai of trim nooit op een gladde heuvel of helling waar u kunt uitglijden.
- Elke modificatie van het product kan de persoonlijke veiligheid in gevaar brengen en resulteert in het vervallen van de fabrieksgarantie.
- Bij kinderen is supervisie noodzakelijk om ervoor te zorgen dat ze niet met het product spelen.
- Gebruik het apparaat nooit als het beschadigd is of gebreken vertoont.

Gebruik en behandeling

- Gebruik het apparaat uitsluitend voor het beoogde doel, bijv. gras trimmen, maaiwerkzaamheden, snoeiwerkzaamheden, maaien en trimmen van heggen en heesters.
- Gebruik het apparaat niet langdurig achtereen, las regelmatig pauzes in.
- Zorg ervoor dat bouten en verbindingselementen stevig zijn vastgedraaid. Werk nooit met het apparaat wanneer het niet correct is ingesteld of niet volledig of veilig is gemonteerd.
- Open de benzinetank langzaam, om eventuele druk die in de benzinetank is opgebouwd, te laten ontsnappen. Start het apparaat op minstens drie meter afstand van de plaats waar u hebt getankt om brandgevaar te voorkomen.
- Houd de draadspoel op de gewenste hoogte. Voorkom dat u kleine voorwerpen (bijv. stenen) met de draadspoel aanraakt.
- Houd de draadspoel altijd op de grond wanneer het apparaat in werking is.
- Gebruik het apparaat uitsluitend wanneer de bijbehorende beschermkap bevestigd en in goede toestand is.
- Gebruik geen andere snijgereedschappen. Gebruik voor uw eigen veiligheid uitsluitend accessoires en extra apparatuur die in de gebruiksaanwijzing worden beschreven. Het gebruik van andere dan in de gebruiksaanwijzing aanbevolen snijgereedschappen of accessoires kan persoonlijk letselgevaar voor u betekenen.
- Trim en maai altijd in het hoogste toerentalbereik. Laat de motor bij het begin van het maaien of bij het trimmen niet op een laag toerental lopen.
- Zorg ervoor dat het apparaat bij het inschakelen en tijdens het werk niet met de grond, stenen, draad of andere vreemde voorwerpen in aanraking komt. Schakel het apparaat uit voordat u het weglegt.
- Schakel het apparaat uit voordat u het neerlegt.
- Schakel de motor altijd uit voorafgaand aan werkzaamheden aan het snijgereedschap.

Veiligheidsvoorschriften voor werken met messen

Vorbereitung

- Het mes slingert voorwerpen en ook aarde heftig weg. Dit kan verblinding of letsel veroorzaken. Draag oog-, gezichts- en beenbescherming. Verwijder voorwerpen altijd uit de werkzone voordat u het mes gebruikt.
- Het mes draait nog door nadat u de gashendel loslaat. Het nog draaiende mes kan snijwonden bij u of omstanders veroorzaken. Schakel de motor uit en vergewis u ervan dat het mes tot stilstand is gekomen voordat u werkzaamheden van welke aard dan ook uitvoert aan het mes.

Veiligheid van personen

- Voor omstanders bestaat er gevaar voor verblinding of letsel. Houd in alle richtingen een minimale afstand van 15 meter tussen uzelf en andere personen of dieren aan.

Gebruik en behandeling

- Gebruik het apparaat niet wanneer niet alle onderdelen van het mes correct zijn gemonteerd.
- Het mes kan met een ruk door voorwerpen worden weggeslingerd. Dit kan letsel aan armen en benen tot gevolg hebben. Stop onmiddellijk de motor en wacht tot het mes tot stilstand is gekomen als het apparaat met oneigenlijke voorwerpen in aanraking komt. Controleer het mes op schade. Vervang het mes altijd wanneer het verbogen of gescheurd is.

Veiligheidsvoorzieningen

Bij werkzaamheden met het apparaat moet de bijbehorende kunststofbeschermkap voor gebruik met het mes resp. de draadspoel zijn gemonteerd, om het wegslingeren van voorwerpen te voorkomen.

WAARSCHUWING!

- Maai nooit terwijl andere personen, met name kinderen of dieren, in de buurt zijn.
- Houd een veilige afstand van 1,5 m aan. Schakel het apparaat bij nadering van mens of dier onmiddellijk uit.

LET OP! VERGIFTIGINGSGEVAAR!

- Uitlaatgassen, brandstoffen en smeermiddelen zijn giftig. Uitlaatgassen mogen niet worden ingeademd.

WAARSCHUWING!

- Benzine is uiterst ontvlambaar. Bewaar benzine uitsluitend in de daarvoor bestemde jerrycans/vaten.
- Tank alleen in de openlucht en rook niet.
- Bij draaiende motor of als het apparaat heet is, mag de tankdop niet worden geopend en mag er geen benzine worden bijgevoerd.
- Als er benzine gemorst is, mag geen poging worden gedaan om de motor te starten. In plaats daarvan moet het apparaat uit de met benzine vervuilde zone worden verwijderd. Elke ontstekingspoging moet worden vermeden tot de benzedampen zijn vervluchtigd.
- Om veiligheidsredenen moeten de benzinetank en de tankdop bij beschadiging worden vervangen.

Beperk de geluidsontwikkeling en trillingen tot een minimum!

- Gebruik uitsluitend apparaten die in onberispelijke toestand zijn.
- Onderhoud en reinig het apparaat regelmatig.
- Pas uw werkwijze aan het apparaat aan.
- Voorkom overbelasting van het apparaat.
- Laat het apparaat eventueel nakijken.
- Schakel het apparaat uit wanneer het niet wordt gebruikt.
- Draag veiligheidshandschoenen.

Vóór de ingebruikname

⚠ LET OP!

- Draag tijdens het maaien altijd antislip-veiligheidsschoenen en passende veiligheidskleding zoals veiligheidshandschoenen, een veiligheidshelm, een beschermingsmasker, een veiligheidsbril en gehoorbescherming.
- Controleer het terrein waarop het apparaat wordt gebruikt en verwijder voorwerpen die gegrepen en weggeslingerd kunnen worden.
- Voorafgaand aan het gebruik en na het laten vallen of andere inwerkingen van slagen of stoten moet altijd door visuele inspectie worden gecontroleerd of de snijgereedschappen, bevestigingsbouten alsmede de complete snij-unit beschadigd zijn. Versleten of beschadigde snijgereedschappen en bevestigingsbouten moeten worden vervangen.
- Voorafgaand aan het gebruik moet altijd door visuele inspectie worden gecontroleerd of de snijgereedschappen zijn versleten of beschadigd. Ter voorkoming van onbalans mogen versleten of beschadigde snijgereedschappen en bevestigingsbouten alleen paarsgewijs worden vervangen.

Ronde handgreep monteren

- ◆ Monteer eerst de rubbering **5a** op de schacht **8**.
- ◆ Plaats de barrièrebeugel **6**, zoals afgebeeld, van onder af op de rubbering **5a**.

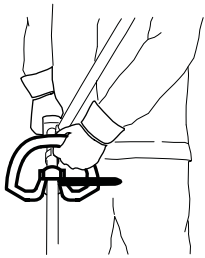

- ◆ De stift **5b** van de barrièrebeugel **6** moet ter vergrendeling in een van beide gaten van de schacht **8** worden gestoken.
- ◆ Druk de ronde handgreep **5** op de daarvoor bestemde rubbering **5a** op de schacht **8**.
- ◆ Steek de 4 bevestigingsbouten **4** van boven af door de ronde handgreep **5** en maak ze met de 4 moeren vast in de barrièrebeugel **6**.
- ◆ Draai de bouten **4** vast.

Snelopeningsmechanisme monteren

- ◆ Haak de musketonhaak in (zie de afbeeldingen) en borg deze met het rode riemstuk van het snelopeningsmechanisme. Trek aan het rode riemstuk wanneer u het apparaat snel moet afdoen.

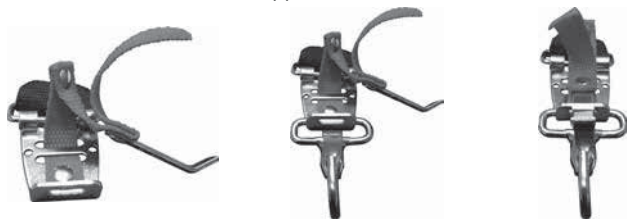

Harnas bevestigen/monteren

- ◆ Haak het harnas **58** in het draagoog **3**.
- ◆ Pas het harnas **58** aan uw lengte aan, zodat het draagoog **3** zich in ingehangen toestand op heuphoogte bevindt.

Heggenschaar monteren

- ◆ Maak eerst de schroefgreep **7** op de schacht **8** van de motorunit los.

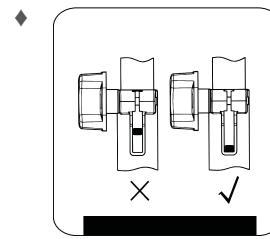

Schuif de pal op de voorste schacht **23** van de heggenschaar tot aan de aanslag in de sleuf van de schacht **8** van de motorunit.

Als de pal correct is ingeschoven, moet de rode lijn zich op één lijn bevinden met de schacht van de motorunit.

- ◆ Draai de schroefgreep **7** vast.

OPMERKING

- ▶ De montage van het hoogsnoeier-/draadspoel-/3-tandsmes-/verlenghulpstuk vindt in dezelfde volgorde plaats.

Heggenschaar demonteren

- ◆ Maak de schroefgreep **7** los en trek de voorste schacht **23** van de heggenschaar uit de schacht **8** van de motorunit.

OPMERKING

- ▶ De demontage van het hoogsnoeier-/draadspoel-/3-tandsmes-/verlenghulpstuk vindt in dezelfde volgorde plaats.

De heggenschaar kantelen

- ◆ Maak de ontgrendeling/vergrendeling **18** los.
- ◆ Druk op de stelhendel **22** en kantel de heggenschaar in de gewenste stand.
- ◆ Laat de stelhendel **22** in de uitsparing van de bodemplaat (heggenschaar) **21** vastklikken.

Zaagketting en zwaard monteren

⚠ WAARSCHUWING!

- ▶ Trek veiligheidshandschoenen aan! Letselgevaar door de scherpe zaagtanden!

OPMERKING

- ▶ Let op de looprichting van de zaagketting **31** over het zwaard **30** en op de bodemplaat (hoogsnoeier) SAW CHAIN.
- ▶ Bij slijtage kan het zwaard **30** worden omgekeerd.

- ◆ Maak de moer **36** los met de steeksleutel **66**.
- ◆ Verwijder het kamwielhuis **38** van het apparaat.
- ◆ Leg de zaagketting **31** op, beginnend op de punt van het zwaard **30**.
- ◆ Bevestig nu het zwaard **30** met de zaagketting **31**.
- ◆ Leg het zwaard **41** op de zwaardgeleider **39** en plaats de kettingspannerstift **45** in de zwaardboring **40**. Leg tegelijkertijd de zaagketting **31** om het kamwiel **43**.
- ◆ Span nu de zaagketting **31** (zie hoofdstuk "Zaagketting spannen en controleren").
- ◆ Bevestig het kamwielhuis **38** weer en zet de moer **36** licht vast.

Zaagketting demonteren

- ◆ De zaagketting **31** moet zo nodig tevoren worden ontspannen om het zwaard **30** en de zaagketting **31** af te nemen (zie hoofdstuk "Zaagketting spannen en controleren"). Voer de instructies in omgekeerde volgorde uit.

Zaagketting spannen en controleren

⚠ WAARSCHUWING!

- ▶ Trek veiligheidshandschoenen aan! Letselgevaar door de scherpe zaagtanden!
- ◆ Draai de kettingspanschroef 46 met de sleufschroevendraaier 67 met de wijzers van de klok mee om de spanning te verhogen.
- ◆ De zaagketting 31 moet tegen de onderzijde van het zwaard aan liggen. Controleer of u de zaagketting 31 met de hand over het zwaard 30 kunt trekken.

OPMERKING

- ▶ Een nieuwe zaagketting 31 rekt uit en moet vaker opnieuw worden gespannen.

Ketting smeren

- ◆ Neem de dop 29 van de olietank.
- ◆ Vul de olietank 29 met ca. 100 ml bio-kettingolie 61.
- ◆ De kettingsmering kan door de olieregelingsschroef 44 worden verhoogd of verlaagd.
- ◆ Druk eerst en draai dan de olieregelingsschroef 44 met de wijzers van de klok mee om de kettingsmering te verminderen.
- ◆ Druk eerst en draai dan de olieregelingsschroef 44 tegen de wijzers van de klok in om de kettingsmering te verhogen.

⚠ WAARSCHUWING!

- ▶ Werk nooit zonder kettingsmering!
Bij een droog lopende zaagketting raakt de zaag in korte tijd onherstelbaar beschadigd. Controleer voordat u aan het werk gaat, altijd de kettingsmering en het oliepeil.

OPMERKING

- ▶ Gebruik alleen kettingzaagolie. Bij voorkeur biologisch afbreekbare kettingolie. Gebruik geen oude olie, motorolie e.d.
- ▶ Controleer tijdens het werk of de kettingsmering functioneert.

Zaagketting slijpen

OPMERKING

- ▶ Aan de slijpsteenhelp 32 kan een slijpsteen worden bevestigd voor een stevige greep tijdens het slijpen.
- ▶ In een slijpset van bijvoorbeeld Oregon staat gedetailleerde informatie over het slijpen.
- ▶ U kunt ook een elektrische kettingslijper gebruiken en de instructies van de fabrikant daarvan volgen.
- ▶ Als u twijfelt over het slijpen van de ketting, kunt u de ketting ook vervangen.

Verlengstuk monteren

⚠ LET OP!

- Gebruik het verlengstuk/de schacht 54 niet in combinatie met het 3-tandsmes-/draadspoel-hulpstuk!

OPMERKING

- ▶ Gebruik het verlengstuk/de schacht 54 om hoger gelegen werkzaamheden uit te voeren.
- ◆ Monteer het verlengstuk/de schacht 54 tussen de motorunit en de heggenschaar/hoogsnoeier. De montage vindt plaats in dezelfde volgorde als hiervoor bij de hulpstukken beschreven.

Beschermkap monteren/demonteren

⚠ WAARSCHUWING!

- Bij werkzaamheden met het 3-tandsmes 49 moet de beschermkap 48 zijn gemonteerd. De beschermkap 48 wordt onder de metaalplaat van de schacht 51 geplaatst. De beschermkap 48 wordt nu met 2 bouten 47 op de voorste schacht 51 bevestigd. Gebruik hiervoor de meegeleverde inbussleutel 65.

Hulpstukken

3-tandsmes 49

Draadspoel 50

Beveiliging

Beschermkap 48

Beschermkap 48 + snijdraad-beschermkap C

⚠ WAARSCHUWING!

- ▶ Gebruik uitsluitend de meegeleverde hulpstukken. Het gebruik van andere hulpstukken of beveiligingen geldt als niet in overeenstemming met de bestemming en brengt aanzienlijke risico's op ongelukken met zich mee.

Mes monteren/vervangen

- Monteer/vervang het 3-tandsmes 49 zoals weergegeven op de afbeeldingen 1a - 1f.
- Zoek het boorgat van de meeneemschijf 72, leg de schijf met het gat op het tegenoverliggende boorgat en blokkeer de schijf met de meegeleverde inbussleutel 64.
- Leg het 3-tandsmes 49 op de meeneemschijf 72 (zie afb. 1b). Het opschrift moet in werkhouding van boven af zichtbaar zijn (zie uitvoerpagina). Beide kanten van het 3-tandsmes 49 kunnen worden gebruikt.
- Steek de drukplaat 71 op de schroefdraad van de tandas (zie afb. 1c).
- Plaats de afdekking van de drukplaat 70 (zie afb. 1d).
- Draai de moer 69 met de bougiesleutel 67 tegen de wijzers van de klok in vast **LET OP! Linkse schroefdraad!** (zie afb. 1f).
- Het 3-tandsmes 49 is bij levering voorzien van een kunststofbescherming. Deze moet voor gebruik worden afgenomen en bij niet-gebruik weer worden aangebracht.
- De kunststofbescherming kan nu worden afgenomen.

⚠ LET OP! SCHERPE RANDEN, DRAAG VEILIGHEIDSHANDSCHOENEN

- Monteer de beschermkap van de snijdraad C op de beschermkap 48.
- Bij werkzaamheden met de snijdraad moet ook de snijdraad-beschermkap C worden gemonteerd. De montage van de beschermkap van de snijdraad C (in de fabriek al voormonteerd) vindt plaats zoals weergegeven op afbeelding 2a.
- Let erop dat de snijdraad-beschermkap C goed vastklikt. Aan de binnenkant van de beschermkap van de snijdraad C bevindt zich een mes A. Dit is met een beveiliging B afgedekt (zie afb. 2a).
- Verwijder de beveiliging B voorafgaand aan het werken en breng deze na het werk weer aan.

⚠ LET OP! SCHERPE RANDEN, DRAAG VEILIGHEIDSHANDSCHOENEN

- Om de snijdraad-beschermkap C van de beschermkap 48 te verwijderen, gebruikt u bijv. een schroevendraaier om de drie bevestigingspennen voorzichtig los te draaien.
LET OP! LETSELGEVAAR!

Draadspool monteren/vervangen

- Monteer/vervang de draadspool **60** zoals weergegeven op afbeelding 2c.
- Zoek het boorgat van de meeneemerschijf **72**, leg de schijf met het gat op het tegenoverliggende boorgat en blokkeer de schijf met de meegeleverde inbussleutel **65**.
- Schroef de draadspool **60** tegen de wijzers van de klok in op de schroefdraad.

LET OP! Linkse schroefdraad!

Harnas omdoen

OPMERKING

- Om zonder vermoeidheid te kunnen werken kunt u op de volgende punten instellingen uitvoeren. Al naar gelang de lichaamsgrootte kunnen de instellingen variëren.
- Stel voorafgaand aan het werken het harnas **58** in overeenstemming met de lichaamsgrootte in.
- Balanceer het apparaat met het gemonteerde hulpstuk zodanig uit, dat het hulpstuk, zonder dat het apparaat met de handen wordt aangeraakt, net boven de grond zweeft.

- 1.) Doe het harnas **58** om en voeg de steeksluiting samen tot deze vastklikt (zie afb. 3a).
- 2.) Trek, zoals weergegeven op afbeelding 3b, aan het harnas **58** om het harnas **58** op het midden van het lichaam te plaatsen en aan te passen aan de omvang van het bovenlichaam.
- 3.) Trek de beide schouderriemen strak, zoals weergegeven op afbeelding 3c.
- 4.) Trek aan het harnas, zoals weergegeven op afbeelding 3d, om de juiste positie van het apparaat aan het harnas in te stellen.
- 5.) Haak de musketonhaak **E** in (zie afb. 3e - 3g) en borg deze met het rode riemstuk **F** van het snelopeningsmechanisme.
- 6.) Neem nu het apparaat en hang het, zoals weergegeven op afbeelding 3h, met het draagoog **3** in de musketonhaak **E**. Het draagoog **3** kan bovendien met de bout **G** worden losgemaakt en verschoven om de beste uitrichting van het apparaat in te stellen.

Maaihoogte instellen

- Doe het harnas **58** om en haak het apparaat in (zie hoofdstuk "Harnas omdoen").
- Stel met de verschillende riemverstellers op het harnas **58** de optimale werk- en maaipositie in (zie hoofdstuk "Harnas omdoen").
- Maak vervolgens een paar heen en weer gaande bewegingen zonder de motor te starten om de optimale lengte van het harnas in te stellen (zie afb. 6a).
- Het harnas **58** is voorzien van een snelopeningsmechanisme. Trek aan het rode riemstuk **F** wanneer u het apparaat snel moet afdoen (zie afb. 3i).

LET OP!

- Gebruik altijd het harnas **58** wanneer u met het apparaat werkt. Doe het harnas **58** om zodra u de motor hebt gestart en deze stationair loopt. Schakel de motor uit voordat u het harnas **58** afneemt.

Brandstof en olie

- Gebruik uitsluitend een mengsel van loodvrije benzine (min. Euro 95) en speciale 2-takt-motorolie (JASO FD/ISO - L - EGD). Stel het brandstofmengsel samen op basis van de brandstofmengtabel.
- Doe de juiste hoeveelheid benzine en 2-taktolie in de meegeleverde olie-/benzinemengfles **62** (zie "Brandstofmengtabel"). Schud de fles daarna goed.

Brandstofmengtabel

Mengprocedure: 40 delen benzine op 1 deel olie

Benzine	2-taktolie
0,5 liter	12,5 ml

Ingebruikname

LET OP!

- Neem de wettelijke bepalingen voor bescherming tegen geluidsoverlast in acht.

Controleer het apparaat voor ingebruikname steeds op:

- Dichtheid van het brandstofsysteem.
- Onberispelijke toestand en volledigheid van de beveiligingsvoorzieningen en het hulpstuk.
- Vastzitten van alle schroefverbindingen.
- Soepele beweegbaarheid van alle bewegende onderdelen.

Starten bij koude motor

LET OP!

- Laat het startkoord nooit los zodat het terugschiet. Dit kan beschadigen tot gevolg hebben.

- 1.) Vul de benzinetank **13** (zie ook de sectie "Brandstof en olie").
- 2.) Druk 6 x op de brandstofpomp **15** (primer).
- 3.) Zet de aan-/uitknop **2** op "I".
- 4.) Trek de choke-hendel **11** naar positie "|\|".
- 5.) Houd het apparaat goed vast en trek het startkoord **12** aan tot u weerstand voelt. Trek nu het startkoord **12** snel aan. Het apparaat start.
- 6.) Herhaal stap 5 als de motor niet start.
- 7.) Zodra de motor loopt, drukt u eerst op de inschakelblokkering **1** en dan op de gashendel **9** om de auto-choke te activeren.

Lees de sectie "Problemen oplossen" als de motor ook na meerdere pogingen niet aanslaat.

LET OP!

- Trek het startkoord **12** altijd rechtuit. Houd de greep van het startkoord **12** vast, wanneer het startkoord **12** weer wordt ingetrokken. Laat het startkoord **12** nooit los zodat het terugschiet.

OPMERKING

- Bij zeer hoge buitentemperaturen kan het voorkomen dat ook bij een koude motor zonder choke moet worden gestart!

Starten bij warme motor

(Het apparaat heeft minder dan 15-20 minuten stilgestaan)

- 1.) Zet de aan-/uitknop **2** op "I".
- 2.) De choke-hendel **11** hoeft voor het starten van de warme motor niet te worden uitgetrokken.
- 3.) Houd het apparaat goed vast en trek het startkoord **12** aan tot u weerstand voelt. Trek nu het startkoord **12** snel aan. Het apparaat moet na 1-2 keer trekken starten. Als het apparaat na 6 keer trekken nog niet start, herhaalt u stap 1-7 onder "Starten bij koude motor".

De motor uitzetten

Volgorde bij noodstop

Als het apparaat onmiddellijk moet worden gestopt, zet u de aan-/uitknop ② op "0".

Normale volgorde

- Laat de gashendel ④ los en wacht tot de motor stationair draait. Zet dan de aan-/uitknop ② op "0".

⚠ LET OP!

- Bij stationair draaien moet het 3-tandsmes stilstaan. Als het 3-tandsmes draait, moet de carburateur worden afgesteld!

Werkvoorschriften

Oefen voordat u het apparaat gaat gebruiken alle werktechnieken (zie afb. 6a - 6c) bij uitgeschakelde motor.

Snijdraad langer maken

Om de snijdraad langer te maken, laat u de motor met vol gas lopen en tikt u de draadspoel ⑤ op de grond. De draad wordt automatisch langer. Het mes ④ op de snijdraad-beschermkap ③ verkort de draad tot de toegestane lengte (zie afb. 6d).

⚠ LET OP!

- Gazon-/gras-/onkruidresten hopen zich op onder de beschermkap ④.
- Verwijder de resten bij uitgeschakelde motor met een plamuurmes of iets dergelijks.

Verskillende maaimethoden

Trimmen/maaien (3-tandsmes evt. met draadspoel)

- Beweeg het apparaat in een sikkelvormige maaibeweging heen en weer (zie afb. 6a).
- Houd het snijgereedschap parallel aan de grond en stel de gewenste maaihoogte vast.

Laag trimmen (met draadspoel)

- Houd het apparaat iets schuin boven de grond (zie afb. 6b). Maai altijd van u af. Beweeg het apparaat niet naar u toe.

Afmaaien (met draadspoel)

- Bij afmaaien maait u alle vegetatie tot aan de grond weg. Daartoe draait u de draadspoel in een hoek van 30° graden naar rechts. Zet de handgreep in de gewenste positie (zie afb. 6c).

Maaien bij een boom/hekwerk/fundering (met draadspoel)

OPMERKING

- Als de draad in aanraking komt met bomen, stenen, stenen muren of funderingen, slijt de draad af of gaat deze rafelen. Als de draad tegen hekwerk slaat, breekt de draad af.

⚠ LET OP!

- Verwijder met het apparaat geen voorwerpen van looppaden e.d.! Het apparaat genereert grote krachten, en kleine stenen of andere voorwerpen kunnen 15 meter en meer worden weggeslingerd en resulteren in letsel of beschadigingen aan auto's, huizen en ramen.



Draag een veiligheidsbril!

Klemzitten

Schakel onmiddellijk de motor uit als het snijgereedschap blokkeert. Verwijder gras en struikgewas uit het apparaat voordat u het weer in gebruik neemt.

Terugslag voorkomen

Bij het werken met het 3-tandsmes bestaat er gevaar voor een terugslag wanneer het mes in contact komt met vaste obstakels (boomstam, tak, boomstronk, steen e.d.). Het apparaat wordt daarbij tegen de draairichting van het snijgereedschap in terug geslingerd. Dit kan ertoe leiden dat u de controle over het apparaat verliest. Gebruik het apparaat niet in de nabijheid van hekken, metalen kozijnen, afperkingsstenen of funderingen. Voor het maaien van licht struikgewas plaatst u het apparaat zoals weergegeven op afb. 6e om terugslag te voorkomen.

Werken met de heggenschaar

Snoeitechnieken

- De dubbelzijdige messenbalk maakt snoeien in beide richtingen of door pendelbewegingen van de ene naar de andere kant mogelijk.
- Beweeg bij verticaal snoeien de heggenschaar gelijkmatig voorwaarts of boogvormig omhoog en omlaag.
- Beweeg bij horizontaal snoeien de heggenschaar sikkelvormig naar de rand van de heg, zodat gesnoeide takken op de grond vallen.
- Zie uitvouwpagina (afbeelding A).

OPMERKING

- ▶ Verwijder dikke takken met een takkenschaar.

Werken met de hoogsnoeier

Zaagtechnieken

⚠ WAARSCHUWING!

- ▶ Houd rekening met neervallend afgezaagd hout.
- ▶ Houd rekening met het gevaar van terugslaan takken.

OPMERKING

- ▶ Zet de aanslag ③ tegen de tak. Op die manier werkt u veiliger en rustiger.
- ▶ Begin pas daarna met zagen.

Afzagen van kleine takken

- ◆ Zaag bij kleine takken (Ø 0-8 cm) van boven naar beneden (zie afbeelding).

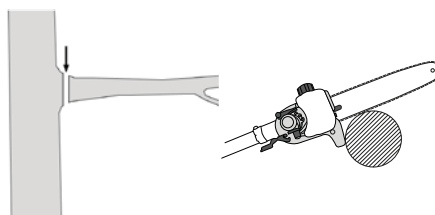

Afzagen van grotere takken

- ◆ Maak bij grotere takken (Ø 8-25 cm) eerst een kleine zaagsnede ① om de spanning van de tak te halen (zie afbeelding). Die zaagsnede voorkomt ook dat de schors van de stam scheurt.
- ◆ Zaag vervolgens van boven ② naar beneden ③ de tak door.

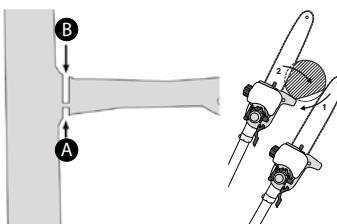

Afzagen in gedeelten

Kort lange of dikke takken in voordat u de laatste zaagsnede maakt om de tak van de stam te scheiden (zie afbeelding).

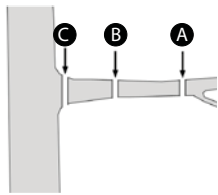

Veilig werken

- Houd het apparaat, de hulpstukken en de kettingbeschermkoker 60 in goede conditie, om letsel te voorkomen.
- Controleer het apparaat op duidelijke schade of defecten als u het hebt laten vallen.
- Neem de voorgeschreven werkhoeek van max. $60^\circ \pm 10^\circ$ in acht, om veilig te kunnen werken (zie afbeelding).

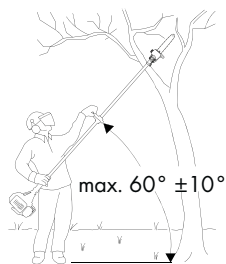

- Gebruik het apparaat niet als u op een ladder staat of op een instabiele ondergrond.
- Laat u niet verleiden om zonder nadenken te gaan zagen. Dat kan uzelf en anderen in gevaar brengen.
- Bij kinderen is supervisie noodzakelijk om ervoor te zorgen dat ze niet met het product spelen.
- Neem regelmatig een andere werkhouding aan. Bij langer gebruik van het apparaat kan de doorbloeding van de handen verstoord raken. U kunt echter langer met het apparaat werken als u geschikte handschoenen draagt of regelmatig een pauze inlast. Houd er rekening mee dat de persoonlijke aanleg voor een slechte doorbloeding, lage buitentemperaturen of het gebruik van veel kracht bij het werken de gebruiksduur kunnen reduceren.

Transport

- Gebruik bij transport de beschermkokers 59 60.
- Let erop dat u het apparaat niet inschakelt als u het draagt, om letsel te voorkomen (zie afbeelding).

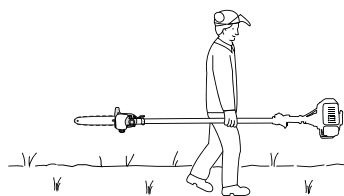

Reiniging

Motorunit reinigen

OPMERKING

- Na elk gebruik moet het apparaat grondig worden gereinigd.
- Schakel het apparaat uit en maak de bougiestekker 10 los voordat u reinigingswerkzaamheden uitvoert.
- Reinig het apparaat regelmatig met een vochtige doek en een beetje afwasmiddel. Let er daarbij op dat er geen water in het apparaat binnendringt.

Hoogsnoeier reinigen

- De hoogsnoeier moet regelmatig worden vrijgemaakt van zaagspanen.
 - ◆ Verwijder het kamwielhuis 38.
 - ◆ Neem de zaagketting 31 van het zwaard 30 en maak de geleider 41 schoon.
 - ◆ Houd de zaagketting 31 scherp en controleer de spanning, het oliepeil en de olietoevoer.

Heggenschaar reinigen

- ◆ Controleer de messenbalk 20 van de heggenschaar op losgeraakte schroeven en draai die zo nodig vast.
- ◆ Verwijder vastgeraakt snoeisel.
- ◆ Verzorg de messenbalk 20 met olie uit een spuitbus of een kannetje.

Draadspool-/mes-hulpstuk reinigen

- ◆ Verwijder vastgeraakt snoeisel.
- ◆ Houd het 3-tandsmes 49 scherp om het werk te verlichten.

Onderhoud

Draadspool-/snijdraad vervangen

- 1.) De draadspool 50 moet worden gedemonteerd zoals beschreven onder "Draadspool monteren/vervangen". Druk op de markeringen (zie afb. 5a) en neem het deksel af (zie afb. 5b).
- 2.) Neem het spoelplateau 1 uit de draadspoolbehuizing (zie afb. 5c).
- 3.) Verwijder een eventueel nog aanwezig restant van de snijdraad.
- 4.) Leg een nieuwe snijdraad in het midden neer en laat de zo ontstane lus uit de uitsparing van het spoelplateau hangen (zie afb. 5d).
- 5.) Wikkel de draad onder spanning op, met de wijzers van de klok mee. Het spoelplateau 1 scheidt daarbij de beide helften van de snijdraad (zie afb. 5d).
- 6.) Neem nu het deksel in de hand en plaats het spoelplateau 1 in het deksel.
Let erop dat de draadhouders van het spoelplateau overeenkomen met de draadgeleiding in het deksel.
- 7.) Maak nu de snijdraad los uit het spoelplateau 1 en leid de draad door de metalen oogjes in het deksel.
- 8.) Voeg de beide behuizinghelften weer samen tot ze merkbaar vastklikken.
- 9.) Kort overtollige draad tot 13 cm in. Dit vermindert de belasting van de motor tijdens het starten en opwarmen.
- 12.) Monteer de draadspool weer (zie hoofdstuk "Draadspool monteren/vervangen").

Luchtfilter onderhouden

Vervuilde luchtfilters zorgen voor een afname van het motorvermogen door te geringe luchttoevoer naar de carburateur.

Regelmatige controle is daarom noodzakelijk. Het luchtfilter ① moet om de 25 bedrijfsuren worden gecontroleerd en zo nodig worden gereinigd.

Bij zeer stoffige lucht moet het luchtfilter vaker worden gecontroleerd.

- 1.) Verwijder de kap van de luchtfilterbehuizing ⑩.
- 2.) Verwijder het luchtfilter ①.
- 3.) Reinig het luchtfilter ① door het uit te kloppen of (met perslucht) schoon te blazen.
- 4.) De montage vindt in omgekeerde volgorde plaats.

⚠ LET OP!

- Reinig het luchtfilter nooit met benzine of brandbare oplosmiddelen.

Bougie onderhouden

- 1.) Trek de bougiestekker ⑩ los.
- 2.) Maak de bougie los met de meegeleverde bougiesleutel ⑦.
- 3.) De montage vindt in omgekeerde volgorde plaats.

Elektrodenafstand = 0,6 mm (afstand tussen de elektroden waartussen de ontstekingsvonk wordt opgewekt). Controleer de bougie voor het eerst na 10 bedrijfsuren op vervuiling en reinig deze zo nodig met een koperdraadborstel.

Pleeg daarna om de 50 uur onderhoud aan de bougie.

Beschermkapmes slijpen

Het mes ① (zie afb. 2a) kan metertijd bot worden. Mocht u dit vaststellen, maak dan de 2 bouten los waarmee het mes ① op de snijdraad-beschermkap ② is bevestigd. Zet het mes ① vast in een bankschroef. Slijp het mes ① met een slijpsteen en let erop dat u de hoek van de vouw handhaaft.

Carburateurinstellingen

Verwijder de kap van de luchtfilterbehuizing ⑩.

Gaskabel afstellen

Als het maximale toerental van het apparaat metertijd niet meer wordt bereikt en alle andere oorzaken zoals beschreven in de sectie "Problemen oplossen" zijn uitgesloten, kan het nodig zijn de gaskabel af te stellen. Om de gaskabel af te stellen draait u de bout ① resp. de stelschroef ② en de contraoer ③ correct in (zie afb. 4).

Aandrijving smeren

- Vul om de 20 bedrijfsuren een beetje aandrijfvet bij (ca. 10 g) om de aandrijving te smeren.
- ◆ Draai hiertoe de bout ④ open (zie uitvouwpagina) om het aandrijfvet in het aandrijfhuis te drukken.
- ◆ Na het vullen van de aandrijving sluit u de smeeropening weer met de bout ④.

Opslag en transport

- Berg het apparaat op een veilige plaats op.
- Berg het apparaat en de accessoires veilig op, beschermd tegen open vuur en hitte-/ontstekingsbronnen, zoals gasgeisers, wasdrogers, olie-kachels of draagbare radiatoren, enz.
- Houd de beschermkap ④, de draadspool ⑤ en de motor bij opslag altijd vrij van maïresten.
- De kunststofbescherming voor het 3-tandsmes ⑥ moet bij transport en niet-gebruik weer worden aangebracht.
- Schakel het apparaat uit en maak de bougiestekker ⑩ los voordat u onderhoudswerkzaamheden uitvoert.

Apparaat opslaan

Wanneer u het apparaat langer dan 30 dagen opslaat, moet het hierop worden voorbereid. Anders verdampt de resterende brandstof in de carburateur met achterlating van een rubberachtig bodembezinksel. Dit kan het starten bemoeilijken en dure reparatiewerkzaamheden tot gevolg hebben.

- 1.) Draai de tankdop ⑬ los om eventuele druk in de benzinetank ⑭ weg te nemen. Giet de benzinetank ⑭ voorzichtig leeg.
- 2.) Start de motor en laat deze draaien tot hij stopt, om de brandstof uit de carburateur te verwijderen.
- 3.) Laat de motor ca. 10 minuten afkoelen.
- 4.) Verwijder de bougie (zie hoofdstuk "Bougie onderhouden").
- 5.) Giet 1 theelepel 2-taktolie in de verbrandingskamer. Trek meerdere keren aan het startkoord ⑫ om alle mechanische delen met olie te smeren. Plaats de bougie terug.

OPMERKING

- Berg het apparaat droog en zo ver mogelijk uit de buurt van mogelijke ontstekingsbronnen op.

Opnieuw in gebruik nemen

- 1.) Verwijder de bougie (zie hoofdstuk "Bougie onderhouden").
- 2.) Trek snel aan het startkoord ⑫ om overtollige olie uit de verbrandingskamer te verwijderen.
- 3.) Reinig de bougie en let op de juiste afstand tussen de elektroden op de bougie.
- 4.) Vul de benzinetank ⑭. Zie de sectie "Brandstof en olie".

Vervoeren

- Wanneer u het apparaat wilt vervoeren, maakt u de benzinetank ⑭ leeg zoals beschreven in de sectie "Opslag".

Problemen oplossen

Motorunit

Probleem	Mogelijke oorzaak	Problemen oplossen
De motor slaat niet aan.	Foutieve procedure bij het starten.	Volg de aanwijzingen voor het starten.
De motor slaat aan, maar heeft niet het volledige vermogen.	Verkeerde instelling van de choke-hendel ①.	Zet de choke-hendel ① op "↑ ↓".
	Verontreinigd luchtfilter.	Reinig het luchtfilter.
De motor loopt onregelmatig.	Verkeerde elektrodenafstand van de bougie.	Reinig de bougie en stel de afstand van de elektroden in of vervang de bougie.
Beroete of vochtige bougie.	Verkeerde instelling van de carburateur.	Reinig de bougie of vervang hem.

Hoogsnoeier

Probleem	Mogelijke oorzaak	Problemen oplossen
Motor loopt, zaagketting ③ beweegt niet.	De heggenschaar of de hoogsnoeier is niet correct op de motorunit bevestigd.	Controleer de montage.
Het zagen vordert niet.	Zaagketting ③ droog, oververhit of hangt door.	Vul olie bij, slijp de zaagketting ③, vervang of span deze.

Heggenschaar

Probleem	Mogelijke oorzaak	Problemen oplossen
Motor loopt, messen staan stil.	De heggenschaar of de hoogsnoeier is niet correct op de motorunit bevestigd.	Controleer de montage.

Onderhoudsintervallen

Hoogsnoeier

De onderstaande gegevens gelden bij gebruik onder normale omstandigheden. Bij gebruik onder bijzondere omstandigheden, bijvoorbeeld bij veel stofontwikkeling of lange dagelijkse werktijden, dienen de aangegeven intervallen overeenkomstig te worden verkort.

Onderdeel	Actie	Voor aanvang van het werk	Wekelijks	Bij storing	Bij beschadiging	Indien nodig
Ketting smeren	Controleren	X				
Zaagketting ③	Controleren, ook op scherpte	X				
	Kettingsspanning controleren	X				
	Slijpen					X
Geleider ④	Controleren (slijtage, beschadiging)	X				
	Reinigen en omkeren		X	X		
	Ontbramen		X			
	Vervangen				X	X
Kamwiel ④	Controleren		X			
	Vervangen					X

Heggenschaar

De onderstaande gegevens gelden bij gebruik onder normale omstandigheden. Bij gebruik onder bijzondere omstandigheden, bijvoorbeeld bij veel stofontwikkeling of lange dagelijkse werktijden, dienen de aangegeven intervallen overeenkomstig te worden verkort.

Onderdeel	Actie	Voor aanvang van het werk	Na het werk	Indien nodig
Messen	Visuele controle	X		
	Reinigen		X	X

Vervangingsonderdelen bestellen

Vervangingsonderdelen bestellen

Bij het bestellen van vervangingsonderdelen moeten de volgende gegevens worden opgegeven:

- Type apparaat
- Artikelnummer van het apparaat
- Identificatienummer van het apparaat

Actuele prijzen en informatie vindt u op

www.kompernass.com

OPMERKING

- Niet vermelde reserveonderdelen (zoals draadspoel, snijdraad) kunt u bestellen via onze service-hotline.

Afvoeren



De verpakking bestaat uit milieuvriendelijke materialen, die u via de plaatselijke recyclepunten kunt afvoeren. Het apparaat en de accessoires bestaan uit verschillende materialen, zoals metaal en kunststoffen.

Informatie over mogelijkheden voor het afvoeren van het afgedankte apparaat krijgt u bij uw gemeentereinigingsdienst.

Milieubescherming

- Leeg de benzine- en olietank zorgvuldig en lever uw apparaat in bij een recyclepunt. De gebruikte onderdelen van kunststof en metaal kunnen worden gescheiden voor hergebruik.
- Lever oude olie en benzineresten in bij een afvalverwerkingspunt en giet deze niet in de riolering of in de afvoer.
- Lever verontreinigd onderhoudsmateriaal en grondstoffen in bij een daarvoor bestemd inzamelpunt.

Garantie van Kompernaß Handels GmbH

Geachte klant,

U hebt op dit apparaat 3 jaar garantie vanaf de aankoopdatum. In geval van gebreken in dit product hebt u wettelijke rechten tegenover de verkoper van het product. Deze wettelijke rechten worden door onze hierna beschreven garantie niet beperkt.

Garantievoorwaarden

De garantieperiode geldt vanaf de datum van aankoop. Bewaar de originele kassabon. U hebt de bon nodig als bewijs van aankoop.

Als er binnen drie jaar vanaf de aankoopdatum van dit product een materiaal- of fabricagefout optreedt, wordt het product door ons – naar onze keuze – voor u kosteloos gerepareerd of vervangen. Voorwaarde voor deze garantie is dat binnen de termijn van drie jaar het defecte apparaat en het aankoopbewijs (kassabon) worden overlegd en dat kort wordt omschreven waaruit het gebrek bestaat en wanneer het is opgetreden.

Wanneer het defect door onze garantie wordt gedekt, krijgt u het gerepareerde product of een nieuw product retour. Met de reparatie of vervanging van het product begint er geen nieuwe garantieperiode.

Garantieperiode en wettelijke aanspraken bij gebreken

De garantieperiode wordt door deze waarborg niet verlengd. Dat geldt ook voor vervangen en gerepareerde onderdelen. Eventueel al bij aankoop aanwezige schade en gebreken moeten meteen na het uitpakken worden gemeld. Voor reparaties na afloop van de garantieperiode worden kosten in rekening gebracht.

Garantieomvang

Het apparaat is op basis van strenge kwaliteitsnormen met de grootst mogelijke zorg vervaardigd en voorafgaand aan de levering nauwkeurig gecontroleerd.

De garantie geldt voor materiaal- of fabricagefouten. Deze garantie geldt niet voor productonderdelen die blootstaan aan normale slijtage en derhalve als aan slijtage onderhevige onderdelen kunnen worden aange-merkt, of voor beschadigingen aan breekbare onderdelen, bijv. schakelaars, accu's, bakvormen of onderdelen die van glas zijn gemaakt.

Deze garantie vervalt wanneer het product is beschadigd, ondeskundig is gebruikt of is gerepareerd. Voor deskundig gebruik van het product moeten alle in de gebruiksaanwijzing beschreven aanwijzingen precies worden opgevolgd. Gebruiksdoeleinden en handelingen die in de gebruiksaanwijzing worden afgeraden of waarvoor wordt gewaarschuwd, moeten beslist worden vermeden.

Het product is uitsluitend bestemd voor privégebruik en niet voor bedrijfsmatige doeleinden. Bij verkeerd gebruik en ondeskundige behandeling, bij gebruik van geweld en bij reparaties die niet door ons erkend servicefiliaal zijn uitgevoerd, vervalt de garantie.

Afhandeling bij een garantiekwestie

Voor een snelle afhandeling van uw aanvraag neemt u de volgende aanwijzingen in acht:

- Houd voor alle aanvragen de kassabon en het artikelnummer (bijv. IAN 12345) als aankoopbewijs bij de hand.
- Het artikelnummer vindt u op het typeplaatje, in het product gegraveerd, op de titelpagina van de gebruiksaanwijzing (linksonder) of als sticker op de achter- of onderkant van het product.
- Als er fouten in de werking of andere gebreken optreden, neemt u eerst contact op met de hierna genoemde serviceafdeling, **telefonisch** of **via e-mail**.
- Een als defect geregistreerd product kunt u dan zonder portokosten naar het aan u doorgegeven serviceadres sturen. Voeg het aankoopbewijs (kassabon) bij en vermeld waaruit het gebrek bestaat en wanneer het is opgetreden.



Op www.lidl-service.com kunt u deze en vele andere handboeken, productvideo's en software downloaden.

Service

WAARSCHUWING!

- Laat uw apparaat uitsluitend door gekwalificeerd deskundig personeel en alleen met originele vervangingsonderdelen repareren. Op die manier blijft de veiligheid van het apparaat gewaarborgd.

Service Nederland

Tel.: 0900 0400223 (0,10 EUR/Min.)
E-Mail: kompernass@lidl.nl

Service België

Tel.: 070 270 171 (0,15 EUR/Min.)
E-Mail: kompernass@lidl.be

IAN 296309

Importeur

Let op: het volgende adres is geen serviceadres. Neem eerst contact op met het opgegeven serviceadres.

KOMPERNASS HANDELS GMBH
BURGSTRASSE 21
DE-44867 BOCHUM
DUITSLAND
www.kompernass.com

Vertaling van de oorspronkelijke conformiteitsverklaring

Wij, KOMPERNASS HANDELS GMBH, documentverantwoordelijke persoon: de heer Semi Uguzlu, BURGSTR. 21, DE-44867 BOCHUM, DUITSLAND, verklaren hierbij dat dit product voldoet aan de volgende normen, normatieve documenten en EU-richtlijnen:

**Machinerichtlijn
(2006 / 42 / EC)**

**Outdoor-richtlijn
(2005 / 88 / EC)
(2000 / 14 / EC)**

**Emissierichtlijn
(2012/46/EU)**

Toegepaste geharmoniseerde normen:

EN ISO 11806-1: 2011
EN ISO 10517: 2009+A1
EN ISO 11680-1: 2011

Type / apparaatbeschrijving:

Benzine-combi-apparaat 4-in-1 FBK 4 C2

Productiejaar: 09-2017

Serienummer: IAN 296309

Bochum, 20-09-2017



Semi Uguzlu
- Kwaliteitsmanager -

Technische wijzigingen vanwege verdere ontwikkeling voorbehouden.

Inhaltsverzeichnis

Einleitung 56

Bestimmungsgemäßer Gebrauch	56
Ausstattung	56
Lieferumfang	57
Technische Daten	57
Erläuterung der verwendeten Hinweisschilder	58

Sicherheitshinweise..... 60

Arbeitssicherheitshinweise für Heckenscheren	60
Ergänzende Sicherheitshinweise für Heckenscheren	61
Arbeitssicherheitshinweise für Hochentaster	61
Vorsichtsmaßnahmen gegen Rückschlag	62
Arbeitssicherheitshinweise für Fadenspulen	62
Arbeitssicherheitshinweise für Schnittmesser	63
Sicherheitsvorrichtungen	63

Vor der Inbetriebnahme..... 64

Rundgriff montieren	64
Schnelllösemechanismus montieren	64
Tragegurt befestigen / montieren	64
Heckenschere montieren	64
Heckenschere demontieren	64
Schwenken der Heckenschere	64
Sägekette und Schwert montieren	64
Sägekette demontieren	64
Sägekette spannen und prüfen	65
Kettenschmierung	65
Sägekette schärfen	65
Verlängerungsvorsatz montieren	65
Schutzhaube montieren / demontieren	65
Schnittmesser montieren / ersetzen	65
Fadenspule montieren / ersetzen	66
Tragegurt anlegen	66
Schnitthöhe einstellen	66
Treibstoff und Öl	66

Inbetriebnahme..... 66

Starten bei kaltem Motor	66
Starten bei warmem Motor	66
Arbeiten mit der Heckenschere	67
Schnitttechniken	67
Arbeiten mit dem Hochentaster	67
Sägetechniken	67
Sicheres Arbeiten	68

Transport 68

Reinigung..... 68

Wartung..... 68

Lagerung und Transport..... 69

Fehlersuche 70

Motoreinheit	70
Hochentaster	70
Heckenschere	70

Wartungsintervalle..... 70

Hochentaster	70
Heckenschere	70

Ersatzteilbestellung..... 70

Entsorgung..... 71

Garantie der Kompernaß Handels GmbH 71

Service..... 72

Importeur..... 72

Original-Konformitätserklärung..... 72

BENZIN-KOMBIGERÄT 4 IN 1 FBK 4 C2

Einleitung

Wir beglückwünschen Sie zum Kauf Ihres neuen Gerätes. Sie haben sich damit für ein hochwertiges Produkt entschieden. Die Betriebsanleitung ist Teil dieses Produkts. Sie enthält wichtige Hinweise für Sicherheit, Gebrauch und Entsorgung. Machen Sie sich vor der Benutzung des Produkts mit allen Bedien- und Sicherheitshinweisen vertraut. Benutzen Sie das Produkt nur wie beschrieben und für die angegebenen Einsatzbereiche. Händigen Sie alle Unterlagen bei Weitergabe des Produkts an Dritte mit aus.

Bestimmungsgemäßer Gebrauch

Langstielheckenschere

Dieses Gerät ist bestimmt zum Schneiden und Trimmen von Hecken, Büschen und Ziersträuchern im häuslichen Bereich. Es handelt sich hierbei um ein handgeführtes Gerät mit integriertem Antrieb, bei dem sich die linear angeordneten Schneiden hin- und herbewegen.

WARNUNG!

► Heckenscheren sind nicht für die Benutzung durch Kinder geeignet.

Hochentaster

Dieses Gerät ist bestimmt für Entastungsarbeiten an Bäumen.

3 Zahn Schnittmesser / Fadenspule

Verwendung mit 3 Zahn Schnittmesser: Zum Schneiden von hohem Gras, Gestrüpp und schwachem Holzgewächs.

Verwendung mit Fadenspule: Zum Schneiden von Rasen und leichtem Unkraut.

Verlängerungsvorsatz

ACHTUNG!

■ Den Verlängerungsvorsatz / Ausleger nicht in Kombination mit dem 3 Zahn Schnittmesser-/ Fadenspulenvorsatz verwenden!

Jede andere Verwendung, die in dieser Betriebsanleitung nicht ausdrücklich zugelassen wird, kann zu Schäden am Gerät führen und eine ernsthafte Gefahr für den Benutzer darstellen. Beachten Sie unbedingt die Einschränkungen in den Sicherheitshinweisen. Beachten Sie nationale Vorschriften, die den Einsatz der Maschine beschränken können. Jede andere Verwendung oder Veränderung der Maschine gilt als nicht bestimmungsgemäß und birgt erhebliche Unfallgefahren.

Nicht zum gewerblichen Gebrauch vorgesehen.

VERBOTENE ANWENDUNGEN!

Wegen körperlicher Gefährdung des Benutzers darf das Gerät nicht zu folgenden Arbeiten eingesetzt werden: zum Reinigen von Gehwegen und als Häcksler zum Zerkleinern von Baum- und Heckenabschnitten. Ferner darf das Gerät nicht zum Einebnen von Bodenerhebungen wie z. B. Maulwurfshügeln verwendet werden. Aus Sicherheitsgründen darf das Gerät nicht als Antriebsaggregat für andere Geräte jeglicher Art verwendet werden. Für daraus hervorgerufene Schäden oder Verletzungen aller Art haftet der Benutzer/Bediener und nicht der Hersteller.

Ausstattung

Motoreinheit FBK 4 C2-1

- 1 Einschaltsperr
- 2 Ein-/ Ausschalter
- 3 Trageöse
- 4 4 x Befestigungsschrauben (mit Sprengring, Unterlegscheibe und Mutter)
- 5 Rundgriff
- 5a Gummiring
- 5b Stift
- 6 Barrierebügel
- 7 Schraubgriff
- 8 Ausleger
- 9 Gashebel
- 10 Zündkerzenstecker
- 11 Choke-Hebel
- 12 Startseilzug
- 13 Benzintank
- 14 Tankdeckel
- 15 Kraftstoffpumpe „Primer“
- 16 Abdeckung Luftfiltergehäuse

Heckenscherenvorsatz FBK 4 C2-3

- 17 Handgriff
- 18 Ent-/ Verriegelung
- 19 Getriebegehäuse
- 20 Messerbalken
- 21 Grundplatte (Heckenschere)
- 22 Stellhebel
- 23 Vorderer Ausleger (Heckenschere)
- 24 Arretierungsstift
- 25 Antriebswelle

Hochentastervorsatz FBK 4 C2-4

- 26 Vorderer Ausleger (Hochentaster)
- 27 Schutzring
- 28 Öltankdeckel
- 29 Öltank
- 30 Schwert
- 31 Sägekette
- 32 Schleifbockhilfe
- 33 Anschlag
- 34 Arretierungsstift
- 35 Antriebswelle
- 36 Mutter
- 37 Gewinde
- 38 Kettenradabdeckung
- 39 Schwertführung
- 40 Schwertbohrung
- 41 Führungsschiene
- 42 Tropföler
- 43 Kettenrad
- 44 Ölregulierungsschraube
- 45 Kettenspannstift
- 46 Kettenspannschraube

Fadenspulen-/ Schnittmesservorsatz FBK 4 C2-2

- 47 2 x Schrauben (mit Sprengring, Unterlegscheibe und Mutter)
- 48 Schutzhaube
- 49 3 Zahn Schnittmesser
- 50 Fadenspule mit Schnitffaden
- 51 Vorderer Ausleger (Fadenspule / 3 Zahn Schnittmesser)
- 52 Arretierungsstift
- 53 Antriebswelle

Verlängerungsvorsatz

- 54 Ausleger
- 55 Schraubgriff
- 56 Arretierungsstift
- 57 Antriebswelle

Zubehör

- 58 Tragegurt
- 59 Schwertschutzhülle
- 60 Kettenschutzhülle
- 61 Bio-Kettenöl
- 62 Öl-/ Benzinmischflasche
- 63 Schutzbrille
- 64 Sechskantschlüssel 4 mm
- 65 Sechskantschlüssel 5 mm
- 66 Maulschlüssel SW 8/10
- 67 Zündkerzenschlüssel /Schlitzschraubendreher
- 68 Werkzeugtasche
- 69 Mutter M10 x 1,0 (Linksgewinde)
- 70 Abdeckung Druckplatte
- 71 Druckplatte
- 72 Mitnehmerscheibe
- 73 Schnitffaden

Lieferumfang

- 1 Motoreinheit
- 1 Heckenschervorsatz FBK 4 C2-3 (nachfolgend Heckenschere genannt)
- 1 Hochentastervorsatz FBK 4 C2-4 (nachfolgend Hochentaster genannt)
- 1 Fadenspulen-/ Schnittmesservorsatz FBK 4 C2-2
- 1 Verlängerungsvorsatz
- 1 Handgriff mit Barrierebügel
- 1 Fadenspule mit Schnitffaden
- 1 Schnitffaden (Faden-Ø: 2,4 mm / Fadenlänge: 6 m)
- 1 3 Zahn Schnittmesser
- 1 Tragegurt
- 1 Kettenschutzhülle
- 1 Schwertschutzhülle
- 1 Öl-/ Benzinmischflasche
- 1 100 ml Bio-Kettenöl
- 1 Werkzeugtasche
- 1 Sechskantschlüssel 4 mm
- 1 Sechskantschlüssel 5 mm
- 1 Zündkerzenschlüssel /Schlitzschraubendreher
- 1 Maulschlüssel SW 8/10
- 1 Schutzbrille
- 1 Betriebsanleitung

Technische Daten

Motoreinheit:

FBK 4 C2-1

Motortyp:	2-Takt-Motor, luftgekühlt, Chromzylinder
Motorleistung (max.):	1,35 kW / 1,85 PS
Hubraum:	42,7 cm ³
Leerlaufdrehzahl Motor:	3000 min ⁻¹
Max. Drehzahl Motor	
mit 3 Zahn Schnittmesser:	9200 min ⁻¹
mit Fadenspule:	8700 min ⁻¹
mit Kettensäge:	9200 min ⁻¹
mit Heckenschere:	9200 min ⁻¹
Max. Schnittgeschwindigkeit	
mit 3 Zahn Schnittmesser:	6900 min ⁻¹
mit Fadenspule:	6525 min ⁻¹
mit Kettensäge:	20 m/s
mit Heckenschere:	1550 min ⁻¹
Zündung:	Elektronisch
Antrieb:	Zentrifugalkupplung
Gewicht:	
(leerer Tank):	ca. 5,6 kg
Tankinhalt:	1200 cm ³
Zündkerze:	CDK L8RTC
Kraftstoffverbrauch bei	
max. Motorleistung:	0,6 kg / h

spezifischer

Kraftstoffverbrauch

bei max. Motorleistung: 446 g / kWh

Heckenschere:

FBK 4 C2-3

Schnittlänge:	425 mm
Zahnabstand:	20 mm

Gewicht

(betriebsbereit): ca. 2,24 kg

Hochentaster:

FBK 4 C2-4

Gewicht (betriebsbereit):	ca. 1,6 kg
Öltank empfohlene Füllmenge:	140 cm ³
Schnittlänge:	ca. 260 mm
Schwert:	Oregon Typ 100SDEA318
Sägekette:	Oregon 91P040X

Fadenspulen-/

Schnittmesservorsatz: FBK 4 C2-2

Fadenspule mit Schnitffaden (IAN 296309):

Schnittkreis-Faden Ø:	430 mm
Fadenlänge:	6,0 m
Faden-Ø:	2,4 mm

3 Zahn Schnittmesser (IAN 296309):

Schnittkreis-Schnittmesser Ø:	255 mm
-------------------------------	--------

Geräusch- und Vibrationsinformationen:

Messwert für Geräusch ermittelt entsprechend ISO 22868, EN ISO 10517. Der A-bewertete Geräuschpegel beträgt typischerweise:

Heckenschere:

Schalldruckpegel L_{pA} : 98,79 dB(A)
 Unsicherheit K_{WA} : 2,5 dB
 Schallleistungspegel L_{WA} : 109,53 dB(A)
 Garantierter

Schallleistungspegel L_{WA} : 114 dB(A)
 Unsicherheit K_{WA} : 2,5 dB

Hochentaster:

Schalldruckpegel L_{pA} : 97,06 dB(A)
 Unsicherheit K_{WA} : 2,5 dB
 Schallleistungspegel: 110,87 dB(A)
 Unsicherheit K_{WA} : 2,5 dB

3 Zahn Schnittmesser:

Schalldruckpegel L_{pA} : 97,64 dB(A)
 Unsicherheit K_{pA} : 2,5 dB
 Schallleistungspegel L_{WA} : 111,27 dB(A)
 Unsicherheit K_{WA} : 2,5 dB

Fadenspule:

Schalldruckpegel L_{pA} : 99,08 dB(A)
 Unsicherheit K_{pA} : 2,5 dB
 Schallleistungspegel L_{WA} : 111,10 dB(A)
 Unsicherheit K_{WA} : 2,5 dB



Gehörschutz tragen, um Gehörschäden zu vermeiden!

Schwingungswerte (Vektorsumme dreier Richtungen) ermittelt entsprechend EN ISO 11806-1, EN ISO 10517, EN ISO 11680-1:

Heckenschere:

Vibration am vorderen Griff: Schwingungsemissionswert
 $a_{h,D} = 4,182 \text{ m/s}^2$
 Unsicherheit $K = 1,5 \text{ m/s}^2$

Vibration am hinteren Griff: Schwingungsemissionswert
 $a_{h,D} = 9,695 \text{ m/s}^2$
 Unsicherheit $K = 1,5 \text{ m/s}^2$

Hochentaster:

Vibration am vorderen Griff: Schwingungsemissionswert
 $a_{h,D} = 3,855 \text{ m/s}^2$
 Unsicherheit $K = 1,5 \text{ m/s}^2$

Vibration am hinteren Griff: Schwingungsemissionswert
 $a_{h,D} = 7,590 \text{ m/s}^2$
 Unsicherheit $K = 1,5 \text{ m/s}^2$

Fadenspule:

Vibration am vorderen Griff: Schwingungsemissionswert
 $a_{h,D} = 4,864 \text{ m/s}^2$
 Unsicherheit $K = 1,5 \text{ m/s}^2$

Vibration am hinteren Griff: Schwingungsemissionswert
 $a_{h,D} = 9,750 \text{ m/s}^2$
 Unsicherheit $K = 1,5 \text{ m/s}^2$

3 Zahn Schnittmesser:

Vibration am vorderen Griff: Schwingungsemissionswert
 $a_{h,D} = 4,622 \text{ m/s}^2$
 Unsicherheit $K = 1,5 \text{ m/s}^2$

Vibration am hinteren Griff: Schwingungsemissionswert
 $a_{h,D} = 7,708 \text{ m/s}^2$
 Unsicherheit $K = 1,5 \text{ m/s}^2$

HINWEIS

- Der in diesen Anweisungen angegebene Schwingungspegel ist entsprechend einem in EN ISO 11806-1, EN ISO 10517, EN ISO 11680-1 genormten Messverfahren gemessen worden und kann für den Gerätevergleich verwendet werden. Der angegebene Schwingungsemissionswert kann auch zu einer einleitenden Einschätzung der Aussetzung verwendet werden.

! WARNUNG!

- Der Schwingungspegel wird sich entsprechend dem Einsatz verändern und kann in manchen Fällen über dem in diesen Anweisungen angegebenen Wert liegen. Die Schwingungsbelastung könnte unterschätzt werden, wenn das Gerät regelmäßig in solcher Weise verwendet wird. Für eine genaue Abschätzung der Schwingungsbelastung während eines bestimmten Arbeitszeitraumes sollten auch die Zeiten berücksichtigt werden, in denen das Gerät abgeschaltet ist oder zwar läuft, aber nicht tatsächlich im Einsatz ist. Dies kann die Schwingungsbelastung über den gesamten Arbeitszeitraum deutlich reduzieren.

! WARNUNG!

- Vermindern Sie auch die Schwingungsrisiken z. B. das Risiko einer Weißfingererkrankung durch häufige Arbeitspausen, in denen Sie z. B. ihre Handflächen aneinander reiben!

Erläuterung der verwendeten Hinweisschilder



Warnung! Vor Inbetriebnahme Betriebsanleitung lesen!



Schutzhandschuhe tragen!



Sicherheitsschuhe tragen!



Gehörschutz tragen!



Schutzhelm tragen!



Schutzbrille tragen!



Achtung, heiße Teile. Abstand halten!



1. Gerät einschalten



2. Kraftstoffpumpe (Primer) füllen



3. Choke-Hebel ziehen



4. Startseilzug ziehen



Choke-Hebel ziehen

- 

6x Kraftstoffpumpe (Primer) drücken
- 

Mischverhältnis: 40 Teile Benzin auf 1 Teil Öl
40:1
- 

Benzin: ROZ 95 / ROZ 98
- 

Kein E10 tanken
- 

2-Takt-Motoröl: ISO - L - EGD / JASO FD
- 

Lebensgefahr durch Stromschlag! Halten Sie sich mindestens 10m von Überlandleitungen fern.
- 

Achtung! Herabfallende Gegenstände.
Insbesondere beim Schnitt über Kopfhöhe.
- 

Achtung! Verletzungsgefahr durch laufende Messer.
- 

Abstand halten!
- 

Allgemeine Warnung!
- 

1. Schieben Sie den Zapfen am vorderen Ausleger bis zum Anschlag in die Nut des Auslegers der Motoreinheit.
2. Richtig eingeschoben muss die rote Linie mit dem Ausleger der Motoreinheit bündig sein.
- 

Gerät vor Regen oder Nässe schützen!
- 

Max. 9000 min⁻¹
- 

Achtung! Linksgewinde.
- 

Achten Sie auf weggeschleuderte Teile!
- 

Vorsicht vor Rückstoß!
- 

Vorsicht! Verletzungsgefahr durch drehendes Schnittmesser!
Hände und Füße fernhalten!
- 

Vorsicht - Benzin ist extrem leicht entzündlich!
- 

Explosionsgefahr! Keinen Kraftstoff verschütten!
- 

Vor Wartungsarbeiten Gerät abstellen und Zündkerzenstecker abziehen!
- 

Achtung! Erststickungsgefahr!
- 

Vorsicht! Giftige CO-Dämpfe (Kohlenmonoxid-Dämpfe)!
Gerät nicht in geschlossenen Räumen verwenden!
- 

Warnung! Verwenden Sie auf keinen Fall Kreissägeblätter für die Funktion als Schnittmesser.
- 

Ergänzen Sie alle 20 Betriebsstunden etwas Fett (Getriebefließfett)
- 

Der Abstand zwischen der Maschine und dritten muss mindestens 15 Meter betragen!
- 

Der Abstand zwischen der Maschine und dritten muss mindestens 15 Meter betragen!
- 

Schneidwerkzeug (Schnittmesser / Schnitffaden) läuft nach!
- 

Angabe des Schalleistungspegels LWA in dB.
114 dB
- 

Feuer, offenes Licht und Rauchen verboten!



Sicherheitshinweise

**WICHTIG! VOR GEBRAUCH SORGFÄLTIG LESEN.
FÜR IHRE UNTERLAGEN AUFBEWAHREN.**

Arbeitsicherheitshinweise für Heckenscheren

HINWEIS

- ▶ Die Heckenschere wird vollständig zusammengebaut geliefert.
- ▶ Hinweise und bildliche Darstellungen zur Einstellung, Gebrauch der Heckenschere bzw. deren Stellteile, Wartung, Schmierung durch den Benutzer finden Sie in dieser Anleitung und auf der Ausklappseite.
- ▶ Hinweise zur Arbeitsposition (siehe Ausklappseite).
- ▶ Hinweise zu Stellteilen (siehe Ausklappseite).
- ▶ Hinweise zum sicheren Umgang mit Kraftstoff (siehe Kapitel „Vorbereitung“ Punkt f).
- ▶ Hinweise für den empfohlenen Austausch oder die Reparatur von Teilen oder den Kundendienst und Spezifikationen von zu verwendenden Ersatzteilen, sofern diese die Gesundheit und Sicherheit der Benutzer betreffen, finden Sie in dieser Anleitung.
- ▶ Erklärung aller an der Heckenschere verwendeten grafischen Symbole, Angaben, Merkmale und technische Daten sowie die Vorgehensweise bei Unfällen und Störungen finden Sie in dieser Anleitung.
- ▶ Blockiertes Werkzeug: Entfernen Sie das klemmende Material aus dem Messerbalken .

WARNUNG!

- Kinder dürfen die Heckenschere niemals benutzen.
- Seien Sie stets aufmerksam, achten Sie darauf, was Sie tun und gehen Sie mit Vernunft an die Arbeit mit dem Gerät. Benutzen Sie das Gerät nicht, wenn Sie krank oder müde sind oder unter dem Einfluss von Drogen, Alkohol oder Medikamenten stehen. Ein Moment der Unachtsamkeit beim Gebrauch des Gerätes kann zu ernsthaften Verletzungen führen.
- Vermeiden Sie Fehlanwendungen, benutzen Sie die Maschine nur wie unter „Bestimmungsgemäßer Gebrauch“ beschrieben.



Machen Sie sich mit der Betriebsanleitung vertraut, bevor Sie das Gerät bedienen.

Vorbereitung

- a) DIESE HECKENSCHERE KANN ERNSTHAFT VERLETZUNGEN VERURSACHEN! Lesen Sie sorgfältig die Anweisungen zum korrekten Umgang, zur Vorbereitung, zur Instandhaltung, zum Starten und Abstellen der Heckenschere. Machen Sie sich mit allen Stellteilen und der sachgerechten Benutzung der Heckenschere vertraut.
- b) Kinder dürfen die Heckenschere niemals benutzen.
- c) Vorsicht vor oberirdischen Stromleitungen.
- d) Der Gebrauch der Heckenschere ist zu vermeiden, wenn sich Personen, vor allem Kinder, in der Nähe befinden.
- e) Tragen Sie geeignete Kleidung! Tragen Sie keine weite Kleidung oder Schmuck, welcher von sich bewegenden Teilen erfasst werden kann. Es wird empfohlen, feste Handschuhe, rutschfeste Schuhe und Schutzbrille zu tragen.
- f) Gehen Sie mit Kraftstoff sorgfältig um, er ist leicht entflammbar und die Dämpfe sind explosiv. Die folgenden Punkte sollten befolgt werden:
 - Nur speziell dafür vorgesehene Behälter nutzen.
 - Bei laufendem oder heißem Motor niemals den Tankverschluss entfernen oder Benzin nachfüllen. Lassen Sie vor dem Nachfüllen den Motor und die Auspuffteile abkühlen.
 - Rauchen Sie nicht.
 - Tanken Sie nur im Freien.
 - Lagern Sie die Heckenschere oder den Kraftstoffbehälter niemals in einem Raum in dem sich eine offene Flamme, wie z. B. in einem Warmwasseraufbereiter, befindet.
 - Falls Benzin übergelaufen ist, versuchen Sie nicht den Motor zu starten, sondern entfernen Sie die Maschine vor dem Starten von der benzinverschmutzten Fläche.
 - Setzen Sie den Tankverschluss nach dem Befüllen immer auf und verschließen Sie ihn sicher.
 - Wird der Tank entleert, sollte dies im Freien vorgenommen werden.
- g) Berührt die Schneideinrichtung einen Fremdkörper oder sollten sich die Betriebsgeräusche verstärken oder die Heckenschere ungewöhnlich stark vibrieren, stellen Sie den Motor ab und lassen Sie die Heckenschere zum Stillstand kommen. Ziehen Sie den Zündkerzenstecker von der Zündkerze und ergreifen Sie folgende Maßnahmen:
 - auf Schäden überprüfen;
 - auf lose Teile überprüfen und alle losen Teile befestigen;
 - beschädigte Teile gegen gleichwertige Teile austauschen oder reparieren lassen.



Gehörschutz tragen!



Schutzbrille tragen!

- Machen Sie sich mit der Bedienung der Heckenschere vertraut, um Sie im Notfall sofort stoppen zu können.

Betrieb

- a) Der Motor ist stillzusetzen vor:
 - Reinigung oder Beseitigung einer Blockierung;
 - Überprüfung, Instandhaltung oder Arbeiten an der Heckenschere;
 - Einstellung der Arbeitsposition der Schneideinrichtung;
 - wenn die Heckenschere unbeaufsichtigt bleibt.
- b) Stellen Sie immer sicher, dass sich die Heckenschere ordnungsgemäß in einer der vorgegebenen Arbeitspositionen befindet, bevor der Motor gestartet wird.
- c) Während des Betriebes der Heckenschere ist immer sicherzustellen, dass ein sicherer Stand eingenommen wird, besonders wenn eine Leiter benutzt wird.
- d) Benutzen Sie die Heckenschere nicht mit einer defekten oder stark abgenutzten Schneideinrichtung.
- e) Um die Brandgefahr zu vermindern, achten Sie darauf, dass der Motor und der Schalldämpfer frei von Ablagerungen, Laub oder austretendem Schmiermittel sind.
- f) Stellen Sie immer sicher, dass alle Griffe und Sicherheitseinrichtungen beim Gebrauch der Heckenschere angebaut sind. Versuchen Sie niemals, eine unvollständige Heckenschere oder eine mit nicht zulässigem Umbau zu benutzen.
- g) Benutzen Sie immer beide Hände, wenn die Heckenschere mit zwei Griffen ausgerüstet ist.
- h) Machen Sie sich stets vertraut mit Ihrer Umgebung und achten Sie auf mögliche Gefahren, die Sie wegen der Geräusche der Heckenschere vielleicht nicht hören können.

Wartung und Aufbewahrung

- a) Wenn die Heckenschere zwecks Wartung, Inspektion oder Lagerung stillgesetzt wird, schalten Sie den Motor aus, ziehen Sie den Zündkerzenstecker von der Zündkerze und vergewissern Sie sich, dass alle rotierenden Teile zum Stillstand gekommen sind. Lassen Sie die Maschine abkühlen, bevor Sie diese überprüfen, einstellen usw.
- b) Lagern Sie die Heckenschere dort, wo Benzindämpfe nicht mit offenem Feuer oder Funken in Kontakt kommen können. Lassen Sie die Heckenschere immer abkühlen, bevor Sie diese lagern.
- c) Beim Transportieren oder bei der Lagerung der Heckenschere ist die Schneideinrichtung immer mit dem Schutz für die Schneideinrichtung abzudecken.

Ergänzende Sicherheitshinweise für Heckenscheren

Umgebungs-Sicherheit

- Führen Sie Heckenschnitte nur bei Tageslicht oder gutem künstlichem Licht aus.
- Achten Sie beim Schneiden darauf, keine Gegenstände wie z. B. Drahtzäune oder Pflanzenstützen zu berühren. Dies kann zu Schäden am Messerbalken führen. Inspizieren Sie die zu schneidende Hecke sorgfältig und beseitigen Sie alle Drähte und sonstige Fremdkörper.
- Seien Sie sich Ihrer Umgebung bewusst und auf mögliche Gefahrenmomente gefasst, die Sie während des Schneidens der Hecke möglicherweise nicht hören.

GEFAHR!

- ▶ Bei drohender Gefahr bzw. im Notfall sofort den Motor ausschalten.

Elektrische Sicherheit

- Halten Sie das Werkzeug nur an den isolierten Griffflächen, da das Schneidmesser in Berührung mit verborgenen Stromleitungen kommen kann. Der Kontakt des Schneidmessers mit einer spannungsführenden Leitung kann metallene Geräteteile unter Spannung setzen und zu einem elektrischen Schlag führen.

Sicherheit von Personen

- Während des Betriebes dürfen sich im Umkreis von 15 Metern keine anderen Personen oder Tiere aufhalten. Der Bedienende ist im Arbeitsbereich gegenüber Dritten verantwortlich.
- Achten Sie beim Betrieb der Heckenschere stets auf einen sicheren Stand und halten Sie stets das Gleichgewicht, insbesondere bei Verwendung auf Stufen oder Leitern.
- Fassen Sie die Heckenschere niemals am Messerbalken an.
- Halten Sie alle Körperteile vom Schneidmesser fern. Versuchen Sie nicht, bei laufendem Messer Schnittgut zu entfernen oder zu schneidendes Material festzuhalten. Entfernen Sie eingeklemmtes Schnittgut nur bei ausgeschaltetem Gerät. Ein Moment der Unachtsamkeit bei Benutzung der Heckenschere kann zu schweren Verletzungen führen.
- Warten Sie, bis das Werkzeug zum Stillstand gekommen ist, bevor Sie es ablegen.

Verwendung und Behandlung

ACHTUNG!

- ▶ Zwischen den Arbeitsvorgängen oder nach Beendigung eines jeweiligen Arbeitsvorganges, darf der Messerbalken nicht auf der Messerbalkenspitze abgelegt werden, um eventuelle Beschädigungen am Messerbalken zu vermeiden.
- Prüfen Sie vor der Benutzung immer, ob die Messer, die Messerschrauben und andere Teile des Schneidwerks abgenutzt oder beschädigt sind. Arbeiten Sie niemals mit beschädigtem oder stark abgenutztem Schneidwerk.

- Prüfen Sie nach der Einstellung des Arbeitswinkels, ob beide Einstellhebel sicher eingerastet sind. Bleibt ein Einstellhebel offen, kann bei der Arbeit die zweite Arretierung durch einen Ast ungewollt gelöst werden und der Messerbalken nach unten klappen.
- Benutzen Sie die Heckenschere niemals mit defekten oder nicht montierten Schutzvorrichtungen.
- Halten Sie die Heckenschere niemals an deren Schutzvorrichtung.
- Tragen Sie die Heckenschere am vorderen Griff im ausgeschalteten Zustand, den Messerbalken von Ihrem Körper abgewandt. Bei Transport oder Aufbewahrung der Heckenschere stets die Schutzabdeckung aufziehen. Sorgfältiger Umgang mit dem Gerät verringert die Wahrscheinlichkeit einer versehentlichen Berührung mit den laufenden Messern.
- Lagern Sie die Heckenschere an einem trockenen, hoch gelegenen oder verschlossenen Platz, außerhalb der Reichweite von Kindern.
- Versuchen Sie nicht, das Gerät zu reparieren, es sei denn, Sie besitzen die notwendige Ausbildung.
- Wechseln Sie sicherheitshalber abgenutzte oder beschädigte Teile aus.

GEFAHR!

- ▶ Bei drohender Gefahr bzw. im Notfall sofort den Motor ausschalten.

Arbeitsicherheitshinweise für Hochentaster

VORSICHT! VERLETZUNGSGEFAHR!

- ▶ Fassen Sie niemals das Gerät im laufenden Betrieb oberhalb des Schutzringes an, um Verletzungen zu vermeiden!

Vorbereitung

- Tragen Sie stets einen Schutzhelm, Gehörschutz und Sicherheitshandschuhe. Tragen Sie auch Augenschutz, um keine Ölspritzer oder Sägestaub in die Augen zu bekommen. Tragen Sie eine Staubmaske gegen Staub.
- Tragen Sie robuste, rutschfeste Stiefel.
- Verwenden Sie das Gerät nicht bei Regen oder Feuchtigkeit.
- Prüfen Sie vor dem Gebrauch den Sicherheitszustand des Gerätes, insbesondere das Schwert und die Sägekette.
- Verwenden Sie das Gerät nicht in der Nähe von Stromleitungen. Halten Sie einen Mindestabstand von 10 m zu oberirdischen Stromleitungen.

Elektrische Sicherheit

- Benutzen Sie das Gerät nicht in explosionsgefährdeter Umgebung, wie in der Nähe von entzündlichen Flüssigkeiten, Gasen oder Dämpfen. Die von der Maschine produzierten Funken können diese Dämpfe oder Gase entzünden.
- Geräte mit defektem Schalter müssen unmittelbar repariert werden, um Schäden und Verletzungen zu vermeiden.

Sicherheit von Personen

- Verwenden Sie das Gerät niemals auf einer Leiter stehend.
- Lehnen Sie sich bei der Verwendung des Gerätes nicht zu weit nach vorne. Achten Sie immer auf einen sicheren Stand und halten Sie jederzeit das Gleichgewicht. Verwenden Sie den im Lieferumfang enthaltenen Tragegurt, um das Gewicht gleichmäßig auf den Körper zu verteilen.
- Stellen Sie sich nicht unter die Äste, die sie abschneiden möchten, um Verletzungen durch heruntergefallene Äste zu vermeiden. Achten Sie auch auf zurückspringende Äste, um Verletzungen zu vermeiden. Arbeiten sie unter einem Winkel von ca. 60°.
- Achten Sie darauf, dass es zu einem Geräterückschlag kommen kann.
- Beobachten Sie nicht nur zu bearbeitende Äste, sondern auch heruntergefallenes Material, um Stolpern zu vermeiden.
- Decken Sie die Führungsschiene und die Kette bei Transport und Lagerung mit der Abdeckung ab.
- Vermeiden Sie unbeabsichtigtes Starten des Gerätes.
- Lagern Sie das Gerät außerhalb der Reichweite von Kindern. Nur mit der Betriebsanleitung und dem Gerät vertraute Personen dürfen dieses bedienen.

Verwendung und Behandlung

- Starten Sie das Gerät nie, bevor Schwert, Sägekette und Kettenradabdeckung korrekt montiert sind.
- Schneiden Sie kein am Boden liegendes Holz bzw. versuchen Sie nicht, aus dem Boden ragende Wurzeln zu Sägen. Vermeiden Sie auf jeden Fall, dass die Sägekette in das Erdreich eintaucht, da die Sägekette andernfalls sofort abstumpft.
- Sollten Sie aus Versehen einen festen Gegenstand mit dem Gerät berühren, schalten Sie den Motor sofort aus und untersuchen Sie das Gerät auf eventuelle Schäden.
- Legen Sie nach 30 Arbeitsminuten eine Pause von mindestens einer Stunde ein.
- Wenn der Hochentaster zwecks Wartung, Inspektion oder Lagerung stillgesetzt wird, schalten Sie den Motor aus, ziehen Sie den Zündkerzenstecker von der Zündkerze und vergewissern Sie sich, dass alle rotierenden Teile zum Stillstand gekommen sind. Lassen Sie die Maschine abkühlen, bevor Sie diese überprüfen, einstellen usw.
- Warten Sie das Gerät sorgfältig. Kontrollieren Sie, ob bewegliche Teile einwandfrei funktionieren und nicht klemmen, ob Teile gebrochen oder so beschädigt sind, dass die Funktion des Gerätes beeinträchtigt ist. Lassen Sie beschädigte Teile vor dem Einsatz des Gerätes reparieren. Viele Unfälle haben ihre Ursache in schlecht gewarteten Geräten.
- Halten Sie Schneidwerkzeuge scharf und sauber. Sorgfältig gepflegte Schneidwerkzeuge mit scharfen Schneidkanten verklemmen sich weniger und sind leichter zu führen.
- Lassen Sie das Gerät von dafür qualifiziertem Personal warten. Verwenden Sie nur vom Hersteller empfohlene Original-Ersatzteile.

Vorsichtsmaßnahmen gegen Rückschlag

⚠ ACHTUNG RÜCKSCHLAG!

- ▶ Achten Sie beim Arbeiten auf Rückschlag des Gerätes. Es besteht Verletzungsgefahr. Sie vermeiden Rückschläge durch Vorsicht und richtige Sägetechnik.
- Eine Berührung mit der Schienenspitze kann in manchen Fällen zu einer unerwarteten nach hinten gerichteten Reaktion führen, bei der die Führungsschiene nach oben und in Richtung der Bedienperson geschlagen wird (siehe Abb. A).



Abb. A

- Rückschlag kann auftreten, wenn die Spitze der Führungsschiene einen Gegenstand berührt oder wenn das Holz sich biegt und die Sägekette im Schnitt festklemmt (siehe Abb. B).

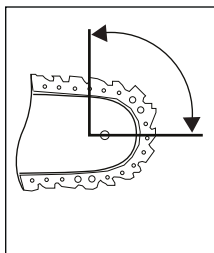

Abb. B

- Das Verklammern der Sägekette an der Oberkante der Führungsschiene kann die Schiene heftig in Bedienerrichtung zurückstoßen.

- Jede dieser Reaktionen kann dazu führen, dass Sie die Kontrolle über die Säge verlieren und sich möglicherweise schwer verletzen. Verlassen Sie sich nicht ausschließlich auf die in der Kettensäge eingebauten Sicherheitseinrichtungen. Ergreifen Sie als Benutzer einer Kettensäge verschiedene Maßnahmen, um unfall- und verletzungsfrei zu arbeiten. Ein Rückschlag ist die Folge eines falschen oder fehlerhaften Gebrauchs. Er kann durch geeignete Vorsichtsmaßnahmen, wie nachfolgend beschrieben, verhindert werden:
- **Halten Sie die Säge mit beiden Händen fest, wobei Daumen und Finger die Griffe der Kettensäge umschließen. Bringen Sie Ihren Körper und die Arme in eine Stellung, in der Sie den Rückschlagkräften standhalten können.** Wenn geeignete Maßnahmen getroffen werden, kann die Bedienperson die Rückschlagkräfte beherrschen. Niemals die Kettensäge loslassen.
- **Vermeiden Sie eine abnormale Körperhaltung und sägen Sie nicht über Schulterhöhe.** Dadurch wird ein unbeabsichtigtes Berühren mit der Schienenspitze vermieden und eine bessere Kontrolle der Kettensäge in unerwarteten Situationen ermöglicht.
- **Verwenden Sie stets vom Hersteller vorgeschriebene Ersatzschienen und Sägeketten.** Falsche Ersatzschienen und Sägeketten können zum Reißen der Sägekette und / oder zu Rückschlag führen.
- **Halten Sie sich an die Anweisungen des Herstellers für das Schärfen und die Wartung der Sägekette.** Zu niedrige Tiefenbegrenzer erhöhen die Neigung zu Rückschlag.
- **Sägen Sie nicht mit der Schwertspitze.** Es besteht Rückschlagsgefahr.
- **Sorgen Sie dafür, dass keine Gegenstände am Boden liegen, über die Sie stolpern können.**

Arbeitssicherheitshinweise für Fadenspulen

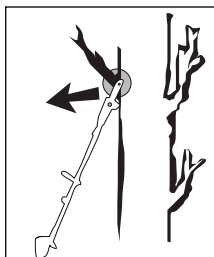
Vorbereitung

- Tragen Sie anliegende Arbeitskleidung, die Schutz bietet, wie eine lange Hose, sichere Arbeitsschuhe, strapazierfähige Schutzhandschuhe, einen Schutzhelm, eine Schutzmaske für das Gesicht oder eine Schutzbrille zum Schutz der Augen und gute Ohrwatte oder einen anderen Gehörschutz gegen den Lärm.
- Benutzen Sie immer den mitgelieferten Tragegurt.
- Achten Sie darauf, dass die Griffe trocken und sauber sind und keinerlei Benzingemisch daran haftet.
- Überprüfen Sie vor dem Arbeiten das Gelände auf Gegenstände, wie Metallteile, Flaschen, Steine o. ä. die weggeschleudert werden können und dadurch Verletzungen beim Benutzer verursachen.
- Bevor Sie den Motor anlassen, vergewissern Sie sich, dass die Fadenspule mit keinem Hindernis in Berührung kommt.
- Benutzen Sie das Gerät erst, wenn Sie sich mit diesem vertraut fühlen.

Elektrische Sicherheit

- Benutzen Sie das Gerät niemals in der Nähe von leicht entflammaren Flüssigkeiten oder Gasen, weder in geschlossenen Räumen noch im Freien. Explosionen und / oder Brand können die Folge sein.
- Arbeiten Sie nicht mit einem beschädigten, unvollständigen oder ohne Zustimmung des Herstellers geänderten Gerät. Benutzen Sie das Gerät nie mit defekter Schutzausrüstung. Benutzen Sie das Gerät nicht bei defektem Ein-/ Ausschalter. Prüfen Sie nach Fallenlassen das Gerät auf signifikante Schäden oder Defekte.

Sicherheit von Personen

- Nur ausreichend geschulte Personen und Erwachsene dürfen das Gerät bedienen, einstellen und warten.
- Sind Sie mit dem Gerät nicht vertraut, üben Sie den Umgang bei nicht laufendem Motor.
- Den Auspuff nicht berühren.
- Das Gerät nicht unter Alkohol- oder Drogeneinfluss betätigen.
- Halten Sie das Gerät stets mit beiden Händen fest. Dabei sollen Daumen und Finger die Griffe umschließen.

- Arbeitshaltung: Das Gerät nicht in unbequemer Stellung, nicht bei fehlendem Gleichgewicht, mit ausgestreckten Armen oder nur mit einer Hand bedienen.
- Achten Sie immer auf festen Stand.
- Benutzen Sie das Gerät nicht, wenn Zuschauer oder Tiere sich in unmittelbarer Nähe befinden. Halten Sie während der Mäharbeiten einen Mindestabstand von 15 Metern zwischen Benutzer und anderen Personen oder Tieren. Halten Sie bei Abmäharbeiten bis zum Boden bitte einen Mindestabstand von 30 Metern zwischen Benutzer und anderen Personen oder Tieren.
- Bei Mäharbeiten am Hang stehen Sie bitte stets unterhalb des Schneidwerkzeugs. Schneiden oder trimmen Sie niemals an einem glatten, rutschigen Hügel oder Abhang.
- Jegliche Veränderungen an dem Produkt können die persönliche Sicherheit gefährden und lassen die Herstellergarantie verfallen.
- Kinder sollten beaufsichtigt werden, um sicherzustellen, dass sie nicht mit dem Gerät spielen.
- Benutzen Sie das Gerät niemals, wenn es beschädigt ist oder Mängel aufweist.

Verwendung und Behandlung

- Benutzen Sie das Gerät nur zum vorgesehenen Zweck, wie Rasentrimmen, Mäharbeiten, Entastungsarbeiten, Schneiden und Trimmen von Hecken und Büschen.
- Benutzen Sie das Gerät nicht über einen längeren Zeitraum, machen Sie regelmäßig Pausen.
- Achten Sie darauf, dass Schrauben und Verbindungselemente fest angezogen sind. Bedienen Sie das Gerät nie, wenn es nicht richtig eingestellt, nicht vollständig oder sicher zusammengesetzt ist.
- Öffnen Sie den Benzintank langsam, um eventuellen Druck abzulassen, der sich im Benzintank gebildet hat. Um Brandgefahr vorzubeugen, entfernen Sie sich mindestens 3 Meter vom Auftankbereich, bevor Sie das Gerät anlassen.
- Führen Sie die Fadenspule in der gewünschten Höhe. Vermeiden Sie es, kleine Gegenstände (z. B. Steine) mit der Fadenspule zu berühren.
- Halten Sie die Fadenspule stets auf dem Boden, wenn das Gerät in Betrieb ist.
- Das Gerät nur benutzen, wenn die entsprechende Schutzhaube installiert und in gutem Zustand ist.
- Verwenden Sie keine anderen Schneidwerkzeuge. Zu Ihrer eigenen Sicherheit verwenden Sie nur Zubehör und Zusatzgeräte, die in der Betriebsanleitung angegeben werden. Der Gebrauch anderer als der in der Betriebsanleitung empfohlenen Schneidwerkzeuge oder Zubehöre kann eine persönliche Verletzungsgefahr für Sie bedeuten.
- Trimmen und schneiden Sie immer im oberen Drehzahlbereich. Lassen Sie den Motor zu Beginn des Mähens oder während des Trimmens nicht in niedriger Drehzahl laufen.
- Vergewissern Sie sich, dass das Gerät beim Starten und während der Arbeit nicht mit dem Erdboden, Steinen, Draht oder anderen Fremdkörpern in Berührung kommt. Schalten Sie das Gerät aus, bevor Sie es absetzen.
- Schalten Sie das Gerät ab, bevor Sie es abstellen.
- Stellen Sie den Motor immer vor Arbeiten an dem Schneidwerkzeug ab.

Arbeitssicherheitshinweise für Schnittmesser

Vorbereitung

- Das Schnittmesser schleudert Gegenstände und auch Erde heftig weg. Dies kann Erblindung oder Verletzungen verursachen. Tragen Sie Augen-, Gesichts- und Beinschutz. Entfernen Sie Gegenstände immer aus dem Arbeitsbereich, bevor Sie das Schnittmesser einsetzen.
- Das Schnittmesser läuft aus, wenn der Gashebel losgelassen wurde. Ein auslaufendes Schnittmesser kann Ihnen oder umherstehenden Personen Schnittverletzungen zufügen. Bevor Sie am Schnittmesser irgendwelche Arbeiten vornehmen, stellen Sie den Motor ab und vergewissern Sie sich, dass das Schnittmesser zum Stillstand gekommen ist.

Sicherheit von Personen

- Umstehende Personen können Erblindung oder Verletzungen erleiden. Halten Sie in allen Richtungen einen Abstand von 15 Metern zwischen sich und anderen Personen oder Tieren ein.

Verwendung und Behandlung

- Benutzen Sie das Gerät nicht, wenn nicht alle Schnittmesseranbauten ordnungsgemäß installiert sind.
- Das Schnittmesser kann ruckartig von Gegenständen weggeschleudert werden. Dies kann zu Verletzungen an Armen und Beinen führen. Sollte das Gerät auf Fremdkörper treffen, stoppen Sie den Motor sofort und warten Sie, bis das Schnittmesser zum Stillstand gekommen ist. Überprüfen Sie das Schnittmesser auf Schäden. Ersetzen Sie das Schnittmesser immer, wenn es verbogen oder gerissen ist.

Sicherheitsvorrichtungen

Beim Arbeiten mit dem Gerät muss die entsprechende Kunststoffschutzhaube für Schnittmesser- oder Fadenbetrieb montiert sein, um das Wegschleudern von Gegenständen zu verhindern.

⚠️ WARNUNG!

- Mähen Sie niemals, während andere Personen, insbesondere Kinder oder Tiere, in der Nähe sind.
- Halten Sie einen Sicherheitsabstand von 1,5 m ein. Bei Annäherung stellen Sie das Gerät unverzüglich ab.

⚠️ ACHTUNG! VERGIFTUNGSGEFAHR!

- Abgase, Kraftstoffe und Schmierstoffe sind giftig. Abgase dürfen nicht eingeatmet werden.

⚠️ WARNUNG!

- Benzin ist hochgradig entflammbar. Bewahren Sie Benzin nur in den dafür vorgesehenen Behältern auf.
- Tanken Sie nur im Freien und rauchen Sie nicht.
- Während der Motor läuft oder bei heißem Gerät darf der Tankverschluss nicht geöffnet oder Benzin nachgefüllt werden.
- Falls Benzin übergelaufen ist, darf kein Versuch unternommen werden, den Motor zu starten. Stattdessen ist das Gerät von der benzinverschmutzten Fläche zu entfernen. Jeglicher Zündversuch ist zu vermeiden, bis sich die Benzindämpfe verflüchtigt haben.
- Aus Sicherheitsgründen sind Benzintank und Tankverschlüsse bei Beschädigung auszutauschen.

Beschränken Sie die Geräusentwicklung und Vibration auf ein Minimum!

- Verwenden Sie nur einwandfreie Geräte.
- Warten und reinigen Sie das Gerät regelmäßig.
- Passen Sie Ihre Arbeitsweise dem Gerät an.
- Überlasten Sie das Gerät nicht.
- Lassen Sie das Gerät gegebenenfalls überprüfen.
- Schalten Sie das Gerät aus, wenn es nicht benutzt wird.
- Tragen Sie Schutzhandschuhe.

Vor der Inbetriebnahme

⚠ ACHTUNG!

- Während des Mähens sind immer rutschfeste Sicherheitsschuhe und entsprechende Sicherheitskleidung wie Schutzhandschuhe, Schutzhelm, Schutzmaske, Schutzbrille und Gehörschutz zu tragen.
- Überprüfen Sie das Gelände, auf dem das Gerät eingesetzt wird, und entfernen Sie Gegenstände, die erfasst und weggeschleudert werden können.
- Vor dem Gebrauch und nach dem Fallenlassen oder anderen Stoßeinwirkungen ist immer durch Sichtkontrolle zu prüfen, ob die Schneidwerkzeuge, Befestigungsbolzen sowie die gesamte Schneideinheit beschädigt ist. Abgenutzte oder beschädigte Schneidwerkzeuge und Befestigungsbolzen müssen ausgetauscht werden.
- Vor dem Gebrauch ist immer durch Sichtkontrolle zu prüfen, ob die Schneidwerkzeuge abgenutzt oder beschädigt sind. Zur Vermeidung einer Unwucht dürfen abgenutzte oder beschädigte Schneidwerkzeuge und Befestigungsbolzen nur satzweise ausgetauscht werden.

Rundgriff montieren

- ◆ Montieren Sie zuerst den Gummiring **5a** auf den Ausleger **8**.
- ◆ Setzen Sie den Barrierebügel **6**, wie in der Abbildung gezeigt, von unten auf den Gummiring **5a**.

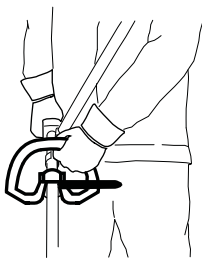

- ◆ Der Stift **5b** des Barrierebügels **6** muss zur Arretierung in eines der beiden Löcher des Auslegers **8** gesteckt werden.
- ◆ Drücken Sie den Rundgriff **5** auf den dafür vorgesehenen Gummiring **5a** auf dem Ausleger **8**.
- ◆ Stecken Sie die 4 Befestigungsschrauben **4** von oben durch den Rundgriff **5** und sichern Sie diese mit den 4 Muttern im Barrierebügel **6**.
- ◆ Ziehen Sie die Schrauben **4** fest.

Schnelllösemechanismus montieren

- ◆ Hängen Sie den Karabiner ein und sichern Sie ihn mit dem roten Gurtstück von dem Schnellöffnungsmechanismus (siehe Abbildungen). Ziehen Sie an dem roten Gurtstück, falls Sie das Gerät schnell ablegen müssen.



Tragegurt befestigen / montieren

- ◆ Haken Sie den Tragegurt **58** in die Trageöse **3** ein.
- ◆ Passen Sie den Tragegurt **58** an Ihre Größe an, so dass sich die Trageöse **3** im eingehängten Zustand auf Höhe der Hüfte befindet.

Heckenschere montieren

- ◆ Lösen Sie zunächst den Schraubgriff **7** am Ausleger **8** der Motoreinheit.

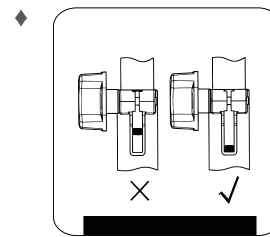

Schieben Sie den Zapfen am vorderen Ausleger **23** der Heckenschere bis zum Anschlag in die Nut des Auslegers **8** der Motoreinheit. Richtig eingeschoben muss die rote Linie mit dem Ausleger der Motoreinheit bündig sein.

- ◆ Ziehen Sie den Schraubgriff **7** fest.

HINWEIS

- ▶ Die Montage für den Hochentaster-/ Fadenspulen-/ 3 Zahn Schnittmesser-/ Verlängerungsvorsatz erfolgt in gleicher Reihenfolge.

Heckenschere demontieren

- ◆ Lösen Sie den Schraubgriff **7** und ziehen Sie den vorderen Ausleger **23** der Heckenschere aus dem Ausleger **8** der Motoreinheit.

HINWEIS

- ▶ Die Demontage für den Hochentaster-/ Fadenspulen-/ 3 Zahn Schnittmesser-/ Verlängerungsvorsatz erfolgt in gleicher Reihenfolge.

Schwenken der Heckenschere

- ◆ Lösen Sie die Ent-/ Verriegelung **18**.
- ◆ Betätigen Sie den Stellhebel **22**, schwenken Sie die Heckenschere in die gewünschte Position.
- ◆ Lassen Sie den Stellhebel **22** in die Aussparung in der Grundplatte (Heckenschere) **21** einrasten.

Sägekette und Schwert montieren

⚠ WARNUNG!

- ▶ Schutzhandschuhe anziehen! Verletzungsgefahr durch die scharfen Schneidezähne!

HINWEIS

- ▶ Beachten Sie die Laufrichtung der Sägekette **31** am Schwert **30** und auf der Grundplatte (Hochentaster) .
- ▶ Je nach Verschleiß kann das Schwert **30** gewendet werden.

- ◆ Lösen Sie die Mutter **36** mit dem Maulschlüssel **66**.
- ◆ Nehmen Sie die Kettenradabdeckung **38** ab.
- ◆ Legen Sie die Sägekette **31** an der Spitze des Schwerts **30** beginnend auf.
- ◆ Setzen Sie jetzt das Schwert **30** mit der Sägekette **31** ein.
- ◆ Führungsschiene **41** über die Schwertführung **39** legen, dabei auch den Kettenspannstift **45** in die Schwertbohrung **40** einsetzen. Gleichzeitig die Sägekette **31** über das Kettenrad **43** legen.
- ◆ Spannen Sie jetzt die Sägekette **31** (siehe Kapitel „Sägekette spannen und prüfen“).
- ◆ Kettenradabdeckung **38** wieder aufsetzen und Mutter **36** leicht anziehen.

Sägekette demontieren

- ◆ Die Sägekette **31** muss gegebenenfalls vorher entspannt werden, um das Schwert **30** und die Sägekette **31** abzunehmen (siehe Kapitel „Sägekette spannen und prüfen“). Folgen Sie diesen Anweisungen in umgekehrter Reihenfolge.

Sägekette spannen und prüfen

⚠️ WARNUNG!

- ▶ Schutzhandschuhe anziehen! Verletzungsgefahr durch die scharfen Schneidezähne!
- ◆ Drehen Sie die Kettenspannschraube 46 mit dem Schlitzschraubendreher 67 im Uhrzeigersinn, um die Spannung zu erhöhen.
- ◆ Die Sägekette 31 muss an der Schwertunterseite anliegen. Prüfen Sie, ob sich die Sägekette 31 von Hand über das Schwert 30 ziehen lässt.

HINWEIS

- ▶ Eine neue Sägekette 31 längt sich und muss öfter nachgespannt werden.

Kettenschmierung

- ◆ Entfernen Sie den Öltankdeckel 28.
- ◆ Befüllen Sie den Öltank 29 mit ca. 100ml Bio-Kettenöl 61.
- ◆ Die Kettenschmierung kann durch die Ölregulierungsschraube 44 erhöht oder verringert werden.
- ◆ Drücken Sie zuerst und drehen dann die Ölregulierungsschraube 44 im Uhrzeigersinn, um die Kettenschmierung zu verringern.
- ◆ Drücken Sie zuerst und drehen dann die Ölregulierungsschraube 44 gegen den Uhrzeigersinn, um die Kettenschmierung zu erhöhen.

⚠️ WARNUNG!

- ▶ Niemals ohne Kettenschmierung arbeiten!
Bei trocken laufender Sägekette wird die Schneidgarnitur in kurzer Zeit irreparabel zerstört. Vor der Arbeit immer Kettenschmierung und Ölstand im Tank überprüfen.

HINWEIS

- ▶ Verwenden Sie nur Sägekettenöl. Vorzugsweise biologisch abbaubar. Verwenden Sie kein Altöl, Motoröl usw.
- ▶ Kontrollieren Sie während der Arbeit, ob die Kettenschmierung funktioniert.

Sägekette schärfen

HINWEIS

- ▶ Ein Schleifbock kann an der Schleifbockhilfe 32 für den sicheren Halt während des Schleifens befestigt werden.
- ▶ In einem Schärfsatz z. B. von Oregon finden sie detaillierte Informationen zum Schärfvorgang.
- ▶ Alternativ benutzen Sie ein elektrisches Kettenschärfgerät und folgen Sie den Anweisungen des Herstellers.
- ▶ Im Zweifel über die Durchführung der Arbeit ist ein Austausch der Sägekette vorzunehmen.

Verlängerungsvorsatz montieren

⚠️ ACHTUNG!

- Den Verlängerungsvorsatz / Ausleger 54 nicht in Kombination mit dem 3 Zahn Schnittmesser-/ Fadenspulenvorsatz verwenden!

HINWEIS

- ▶ Verwenden Sie den Verlängerungsvorsatz / Ausleger 54 um höhergelegene Arbeiten durchzuführen.
- ◆ Montieren Sie den Verlängerungsvorsatz / Ausleger 54 zwischen der Motoreinheit und der Heckenschere / Hochentaster. Die Montage erfolgt in der selben Vorgehensweise wie zuvor bei den Aufsätzen beschrieben.

Schutzhaube montieren / demontieren

⚠️ WARNUNG!

- Beim Arbeiten mit dem 3 Zahn Schnittmesser 49 muss die Schutzhaube 48 montiert sein. Die Schutzhaube 48 wird unter dem Metallblech des Auslegers 51 positioniert. Die Schutzhaube 48 wird jetzt mit 2 Schrauben 47 an dem vorderen Ausleger 51 befestigt. Nehmen Sie hierzu den mitgelieferten Sechskantschlüssel 65 zur Hilfe.

Schneidgarnitur

3 Zahn Schnittmesser 49

Fadenspule 50

Schutzeinrichtung

Schutzhaube 48

Schutzhaube 48 + Schnitffaden-Schutzhaube C

⚠️ WARNUNG!

- ▶ Verwenden Sie keine anderen Schneidgarnituren außer den im Lieferumfang enthaltenen. Eine Verwendung anderer Schneidgarnituren oder Schutzeinrichtungen gilt als nicht bestimmungsgemäß und birgt erhebliche Unfallgefahren.

Schnittmesser montieren / ersetzen

- Montieren / Ersetzen Sie das 3 Zahn Schnittmesser 49, wie in den Abbildungen 1a - 1f dargestellt.
- Die Bohrung der Mitnehmerscheibe 72 suchen, mit der gegenüberliegenden Bohrung überein bringen und mit dem mitgelieferten Sechskantschlüssel 64 blockieren.
- 3 Zahn Schnittmesser 49 auf der Mitnehmerscheibe 72 auflegen (siehe Abb. 1b). Die Beschriftung muss in Arbeitshaltung von oben sichtbar sein (siehe Ausklappseite). Das 3 Zahn Schnittmesser 49 kann beidseitig verwendet werden.
- Druckplatte 71 über das Gewinde der Zahnwelle stecken (siehe Abb. 1c).
- Abdeckung Druckplatte 70 aufsetzen (siehe Abb. 1d).
- Die Mutter 69 mit dem Zündkerzenschlüssel 67 gegen den Uhrzeigersinn anziehen. **ACHTUNG! Linksgewinde!** (siehe Abb. 1f).
- Das 3 Zahn Schnittmesser 49 ist bei der Auslieferung mit einem Plastikschild versehen. Dieser ist vor dem Gebrauch zu entfernen und bei Nichtgebrauch wieder anzubringen.
- Der Plastikschild kann nun abgenommen werden.

⚠️ ACHTUNG! SCHARFE KANTEN, TRAGEN SIE SCHUTZHANDSCHUHE

- Schnitffaden-Schutzhaube C an der Schutzhaube 48 montieren.
- Beim Arbeiten mit dem Schnitffaden muss zusätzlich die Schnitffaden-Schutzhaube C montiert werden. Die Montage der Schnitffaden-Schutzhaube C (werkseitig bereits vormontiert) erfolgt wie in der Abbildung 2a dargestellt.
- Achten Sie darauf, dass die Schnitffaden-Schutzhaube C richtig einrastet. An der Innenseite der Schnitffaden-Schutzhaube C befindet sich ein Messer A. Dieses ist mit einer Sicherung B abgedeckt (siehe Abb. 2a).
- Entfernen Sie die Sicherung B vor Arbeitsbeginn und bringen Sie diese nach dem Arbeiten wieder an.

⚠️ ACHTUNG! SCHARFE KANTEN, TRAGEN SIE SCHUTZHANDSCHUHE

- Um die Schnitffaden-Schutzhaube C von der Schutzhaube 48 zu demontieren, nehmen Sie z. B. einen Schraubendreher zur Hilfe, um die drei Befestigungsstifte vorsichtig herauszulösen.
ACHTUNG! VERLETZUNGSGEFAHR!

Fadenspule montieren / ersetzen

- Montieren/Ersetzen Sie die Fadenspule **60** wie in der Abbildung 2c dargestellt.
- Die Bohrung der Mitnehmerscheibe **72** suchen, mit der gegenüberliegenden Bohrung übereinbringen und mit dem mitgelieferten Sechskantschlüssel **65** blockieren.
- Die Fadenspule **60** auf das Gewinde gegen den Uhrzeigersinn schrauben.

ACHTUNG! Linksgewinde!

Tragegurt anlegen

HINWEIS

- Um ein Ermüdungsfreies Arbeiten zu gewährleisten, können Sie an folgenden Punkten Einstellungen vornehmen. Je nach Körpergröße können die Einstellungen variieren.
- Vor Arbeitsbeginn den Tragegurt **58** entsprechend der Körpergröße einstellen.
- Das Gerät mit montiertem Schneidewerkzeug so ausbalancieren, dass das Schneidewerkzeug, ohne dass das Gerät mit den Händen berührt wird, nur knapp über dem Boden schwebt.

- 1.) Legen Sie den Tragegurt **58** an und fügen die Steckschleife zusammen bis sie einrastet (siehe Abb. 3a).
- 2.) Ziehen Sie wie in Abbildung 3b dargestellt, an dem Tragegurt **58**, um den Tragegurt **58** mittig am Körper auszurichten und dem Oberkörperumfang entsprechend anzupassen.
- 3.) Um nun die beiden Schultergurte zu straffen, ziehen Sie an den beiden Schultergurten, wie in Abbildung 3c dargestellt.
- 4.) Um die richtige Position des Gerätes am Tragegurt einzustellen, ziehen Sie an dem Tragegurt, wie in Abbildung 3d dargestellt.
- 5.) Hängen Sie den Karabiner **E** ein (siehe Abb. 3e - 3g) und sichern Sie ihn mit dem roten Gurtstück **F** von dem Schnellöffnungsmechanismus.
- 6.) Nehmen Sie jetzt das Gerät und hängen Sie es, wie in Abbildung 3h dargestellt, mit der Trageöse **3** in den Karabiner **E** ein. Die Trageöse **3** kann zusätzlich durch die Schraube **G** gelöst und verschoben werden, um die beste Ausrichtung des Gerätes einzustellen.

Schnitthöhe einstellen

- Tragegurt **58** anlegen und Gerät einhaken (siehe Kapitel „Tragegurt anlegen“).
- Mit den verschiedenen Gurtverstellern am Tragegurt **58** optimale Arbeits- und Schnittposition einstellen (siehe Kapitel „Tragegurt anlegen“).
- Um die optimale Tragegurtlänge festzustellen, machen Sie anschließend einige Schwingbewegungen ohne den Motor anzulassen (siehe Abb. 6a).
- Der Tragegurt **58** ist mit einem Schnellöffnungsmechanismus ausgestattet. Ziehen Sie an dem roten Gurtstück **F**, falls Sie das Gerät schnell ablegen müssen (siehe Abb. 3i).

⚠ ACHTUNG!

- Benutzen Sie den Tragegurt **58** immer, wenn Sie mit dem Gerät arbeiten. Bringen Sie den Tragegurt **58** an, sobald Sie den Motor gestartet haben und er im Leerlauf läuft. Schalten Sie den Motor aus, bevor Sie den Tragegurt **58** abnehmen.

Treibstoff und Öl

- Benutzen Sie nur ein Gemisch aus bleifreiem Benzin (min. ROZ 95) und speziellem 2-Takt-Motoröl (JASO FD/ISO - L - EGD). Mischen Sie das Treibstoffgemisch nach der Treibstoff-Mischtabelle an.
- Geben Sie jeweils die richtige Menge Benzin und 2-Takt-Öl in die beiliegende Öl-/ Benzinmischflasche **62** (siehe „Treibstoff-Mischtabelle“). Schütteln Sie anschließend den Behälter gut durch.

Treibstoff-Mischtabelle

Mischverfahren: 40 Teile Benzin auf 1 Teil Öl

Benzin	2-Takt-Öl
0,5 Liter	12,5 ml

Inbetriebnahme

⚠ ACHTUNG!

- Beachten Sie bitte die gesetzlichen Bestimmungen zur Lärmschutzverordnung.

Prüfen Sie das Gerät vor jeder Inbetriebnahme auf:

- Dichtheit des Treibstoffsystems.
- Einwandfreien Zustand und Vollständigkeit der Schutzeinrichtungen und der Schnittvorrichtung.
- Festen Sitz sämtlicher Verschraubungen.
- Leichtgängigkeit aller beweglichen Teile.

Starten bei kaltem Motor

⚠ ACHTUNG!

- Lassen Sie niemals den Startseilzug zurückschleudern. Dies kann zu Beschädigungen führen.

- 1.) Füllen Sie den Benzintank **13** (siehe auch Abschnitt „Treibstoff und Öl“).
- 2.) Kraftstoffpumpe **15** (Primer) 6 x drücken.
- 3.) Ein-/ Aus-Schalter **2** auf „I“ schalten.
- 4.) Choke-Hebel **11** in Position „|“ ziehen.
- 5.) Das Gerät gut festhalten und den Startseilzug **12** bis zum ersten Widerstand herausziehen. Jetzt den Startseilzug **12** rasch anziehen. Das Gerät startet.
- 6.) Sollte der Motor nicht starten, wiederholen Sie den Schritt 5.
- 7.) Sobald der Motor läuft, drücken Sie zuerst die Einschaltsperrle **1** und dann den Gashebel **9**, um den Auto-Choke zu lösen.

Springt der Motor auch nach mehreren Versuchen nicht an, lesen Sie den Abschnitt „Fehlersuchplan“.

⚠ ACHTUNG!

- Ziehen Sie den Startseilzug **12** stets gerade heraus. Halten Sie den Griff des Startseilzugs **12** fest, wenn sich der Startseilzug **12** wieder einzieht. Lassen Sie den Startseilzug **12** nie zurückschnellen.

HINWEIS

- Bei sehr hohen Außentemperaturen kann es vorkommen, dass auch bei kaltem Motor ohne Choke gestartet werden muss!

Starten bei warmem Motor

(Das Gerät stand für weniger als 15–20 Minuten still)

- 1.) Ein-/ Aus-Schalter **2** auf „I“ schalten.
- 2.) Der Choke-Hebel **11** muss zum Starten des warmen Motors nicht gezogen werden.
- 3.) Gerät gut festhalten und den Startseilzug **12** bis zum ersten Widerstand herausziehen. Jetzt den Startseilzug **12** rasch anziehen. Das Gerät sollte nach 1–2 Zügen starten. Falls das Gerät nach 6 Zügen immer noch nicht startet, wiederholen Sie die Schritte 1-7 unter „Starten bei kaltem Motor“.

Motor abstellen

Not-Aus Schrittfolge

Falls es notwendig ist, das Gerät sofort zu stoppen, stellen Sie hierzu den Ein-/Aus-Schalter ② auf „0“.

Normale Schrittfolge

- Lassen Sie den Gashebel ① los und warten Sie bis der Motor in Leerlaufgeschwindigkeit übergegangen ist. Stellen Sie dann den Ein-/Aus-Schalter ② auf „0“.

⚠ ACHTUNG!

- Im Leerlauf muss das 3 Zahn Schnittmesser stillstehen. Sollte sich das 3 Zahn Schnittmesser drehen, ist der Vergaser einzustellen!

Arbeitshinweise

Trainieren Sie vor Einsatz des Gerätes sämtliche Arbeitstechniken (siehe Abb. 6a - 6c) bei abgestelltem Motor.

Schnittfaden verlängern

Zur Verlängerung des Schnittfadens lassen Sie den Motor auf Vollgas laufen und tippen Sie die Fadenspule ⑤0 auf den Boden. Der Faden wird automatisch verlängert. Das Messer ① an der Schnittfaden-Schutzhaube ④ kürzt den Faden auf die zulässige Länge (siehe Abb. 6d).

⚠ ACHTUNG!

- Rasen-/Gras-/Unkrautreste verfangen sich unterhalb der Schutzhaube ④b.
- Entfernen Sie die Reste bei abgeschaltetem Motor mit einem Spachtel oder dergleichen.

Verschiedene Schnittverfahren

Trimmen / Mähen (3 Zahn Schnittmesser ggf. mit Fadenspule)

- Schwingen Sie das Gerät in sensenartiger Mähbewegung (siehe Abb. 6a).
- Halten Sie das Schneidwerkzeug parallel zum Boden und legen Sie die gewünschte Schnitthöhe fest.

Niedriges Trimmen (mit Fadenspule)

- Halten Sie das Gerät mit einer leichten Neigung über den Boden (siehe Abb. 6b). Schneiden Sie immer von sich weg. Ziehen Sie das Gerät nicht zu sich hin.

Abmähen (mit Fadenspule)

- Beim Abmähen erfassen Sie die gesamte Vegetation bis zum Grund. Dazu neigen Sie die Fadenspule im 30°-Winkel nach rechts. Stellen Sie den Handgriff in die gewünschte Position (siehe Abb. 6c).

Schneiden an Baum / Zaun / Fundament (mit Fadenspule)

HINWEIS

- Kommt der Faden mit Bäumen, Steinen, Steinmauern oder Fundamenten in Berührung, nutzt er sich ab oder franst aus. Schlägt der Faden gegen Zaungeflecht, bricht er ab.

⚠ ACHTUNG!

- Entfernen Sie mit dem Gerät keine Gegenstände von Fußwegen usw.! Das Gerät ist kraftvoll und kleine Steine oder andere Gegenstände können 15 Meter und mehr weggeschleudert werden und zu Verletzungen oder Beschädigungen an Autos, Häusern und Fenstern führen.



Schutzbrille tragen!

Verklemmen

Sollte das Schneidwerkzeug blockieren, stellen Sie unverzüglich den Motor ab. Befreien Sie das Gerät von Gras und Gestrüpp, bevor Sie es erneut in Betrieb nehmen.

Vermeiden von Rückschlag

Beim Arbeiten mit dem 3 Zahn Schnittmesser besteht die Gefahr des Rückschlages, wenn dieses auf feste Hindernisse (Baumstamm, Ast, Baumstumpf, Stein oder dergleichen) trifft. Das Gerät wird dabei gegen die Drehrichtung des Schneidwerkzeugs zurückgeschleudert. Dies kann zum Verlust der Kontrolle über das Gerät führen. Benutzen Sie das Schnittmesser nicht in der Nähe von Zäunen, Metallpfosten, Grenzsteinen oder Fundamenten. Zum Schneiden von schwachen Sträuchern positionieren Sie das Gerät wie in Abb. 6e dargestellt, um Rückschläge zu vermeiden.

Arbeiten mit der Heckenschere

Schnitttechniken

- Der doppelseitige Messerbalken ermöglicht den Schnitt in beiden Richtungen oder durch Pendelbewegungen von einer Seite zur anderen.
- Bewegen Sie beim senkrechten Schnitt die Heckenschere gleichmäßig vorwärts oder bogenförmig auf und ab.
- Bewegen Sie beim waagerechten Schnitt die Heckenschere sichelförmig zum Rand der Hecke, damit abgeschnittene Zweige zu Boden fallen.
- Siehe Ausklappseite (Abbildung A).

HINWEIS

- ▶ Entfernen Sie starke Äste mit einer Astschere.

Arbeiten mit dem Hochentaster

Sägetechniken

⚠ WARNUNG!

- ▶ Achten Sie grundsätzlich auf das herabfallende Schnittgut.
- ▶ Beachten Sie grundsätzlich die Gefahr von zurückschlagenden Ästen.

HINWEIS

- ▶ Legen Sie den Anschlag ④b am Ast an. Dadurch arbeiten Sie sicherer und ruhiger.
- ▶ Beginnen Sie erst dann mit dem Sägen.

Absägen eines kleinen Astes

- ◆ Sägen Sie bei kleinen Ästen (Ø 0-8 cm) von oben nach unten (siehe Abbildung).

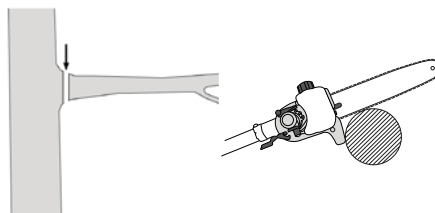

Absägen größerer Äste

- ◆ Setzen Sie bei größeren Ästen (Ø 8-25 cm) zuerst einen Entlastungsschnitt ① (siehe Abbildung). Der Entlastungsschnitt verhindert auch ein Abschälen der Rinde am Hauptstamm.
- ◆ Sägen Sie nun von oben ② nach unten ① durch.

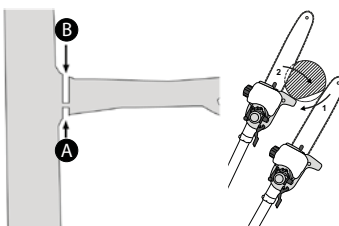

Absägen in Teilstücken

Kürzen Sie lange bzw. dicke Äste, bevor Sie den finalen Trennschnitt vornehmen (siehe Abbildung).

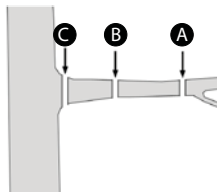

Sicheres Arbeiten

- Halten Sie das Gerät, die Schneidgarnitur und die Kettenschutzhülle 60 in einem guten Gebrauchszustand, um Verletzungen vorzubeugen.
- Prüfen Sie nach Fallenlassen das Gerät auf signifikante Schäden oder Defekte.
- Beachten Sie den vorgeschriebenen Arbeitswinkel max. $60^\circ \pm 10^\circ$, um ein sicheres Arbeiten zu gewährleisten (siehe Abbildung).

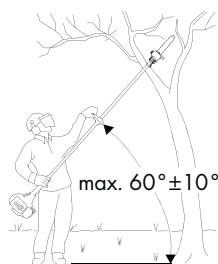

- Benutzen Sie das Gerät nicht auf einer Leiter stehend oder auf einem unsicheren Standplatz.
- Lassen Sie sich nicht zu einem unüberlegten Schnitt verleiten. Das könnte Sie selbst und andere gefährden.
- Kinder sollten beaufsichtigt werden, um sicherzustellen, dass sie nicht mit dem Gerät spielen.
- Wechseln Sie regelmäßig Ihre Arbeitsposition. Eine längere Benutzung des Gerätes kann zu vibrationsbedingten Durchblutungsstörungen der Hände führen. Sie können die Benutzungsdauer jedoch durch geeignete Handschuhe oder regelmäßige Pausen verlängern. Achten Sie darauf, dass die persönliche Veranlagung zu schlechter Durchblutung, niedrige Außentemperaturen oder große Greifkräfte beim Arbeiten die Benutzungsdauer verringern.

Transport

- Benutzen Sie beim Transport die Schutzhüllen 59 60.
- Achten Sie darauf, das Gerät beim Tragen nicht einzuschalten, um Verletzungen zu vermeiden (siehe Abbildung).

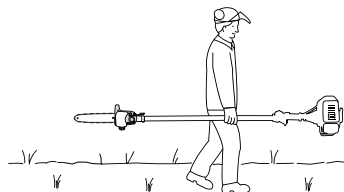

Reinigung

Reinigung Motoreinheit

HINWEIS

- Nach jedem Gebrauch sollte das Gerät gründlich gereinigt werden.
- Schalten Sie das Gerät vor Reinigungsarbeiten immer aus und ziehen den Zündkerzenstecker 10 ab.
- Reinigen Sie das Gerät regelmäßig mit einem feuchten Tuch und etwas Spülmittel. Achten Sie darauf, dass kein Wasser in das Geräteinnere gelangen kann.

Reinigung Hochentaster

- Der Hochentaster muss in regelmäßigen Abständen von Sägespänen gesäubert werden.
 - ◆ Entfernen Sie die Kettenradabdeckung 38.
 - ◆ Nehmen Sie die Sägekette 31 vom Schwert 30 ab und reinigen Sie die Führungsschiene 41.
 - ◆ Halten Sie die Sägekette 31 scharf und kontrollieren Sie die Spannung, achten Sie auf den Ölstand und die Ölzufuhr.

Reinigung Heckenschere

- ◆ Kontrollieren Sie die Heckenschere auf gelockerte Schrauben am Messerbalken 20 und ziehen Sie diese bei Bedarf nach.
- ◆ Entfernen Sie festsitzenden Grünschnitt.
- ◆ Pflegen Sie den Messerbalken 20 mit einem Ölspray oder einem Ölkännchen.

Reinigung Fadenspulen-/ Schnittmesservorsatz

- ◆ Entfernen Sie festsitzenden Grünschnitt.
- ◆ Halten Sie das 3 Zahn Schnittmesser 49 scharf, um das Arbeiten zu erleichtern.

Wartung

Fadenspule / Schnitffaden ersetzen

- 1.) Die Fadenspule 51 ist wie in Abschnitt Fadenspule montieren / ersetzen zu demontieren. An den Markierungen drücken (siehe Abb. 5a) und den Deckel abnehmen (siehe Abb. 5b).
- 2.) Spulenteller 1 aus dem Fadenspulen-Gehäuse entnehmen (siehe Abb. 5c).
- 3.) Evtl. noch vorhandenen Schnitffaden entfernen.
- 4.) Neuen Schnitffaden in der Mitte zusammenlegen und die entstandene Schlaufe in die Aussparung des Spulentellers einhängen (siehe Abb. 5d).
- 5.) Faden unter Spannung im Uhrzeigersinn aufwickeln. Der Spulenteller 1 trennt dabei die beiden Hälften des Schnitffadens (siehe Abb. 5d).
- 6.) Nehmen Sie jetzt den Deckel in die Hand und setzen Sie den Spulenteller 1 in den Deckel ein. Achten Sie darauf, dass die Fadenhalter des Spulentellers mit der Fadendurchführung im Deckel übereinstimmen.
- 7.) Lösen Sie jetzt den Schnitffaden aus dem Spulenteller 1 und führen Sie diesen durch die Metallösen im Deckel.
- 8.) Fügen Sie die beiden Gehäusehälften wieder zusammen, bis diese deutlich einrasten.
- 9.) Überschüssigen Faden auf etwa 13 cm zurückschneiden. Das verringert die Belastung auf den Motor während des Startens und Aufwärmens.
- 10.) Fadenspule wieder montieren (siehe Kapitel „Fadenspule montieren / ersetzen“).

Luftfilter warten

Verschmutzte Luftfilter verringern die Motorleistung durch zu geringe Luftzufuhr zum Vergaser.

Regelmäßige Kontrolle ist daher unerlässlich. Der Luftfilter ❶ sollte alle 25 Betriebsstunden kontrolliert werden und bei Bedarf gereinigt werden.

Bei sehr staubiger Luft ist der Luftfilter häufiger zu überprüfen.

- 1.) Entfernen Sie die Abdeckung des Luftfiltergehäuses ❶.
- 2.) Entnehmen Sie den Luftfilter ❶.
- 3.) Reinigen Sie den Luftfilter ❶ durch Ausklopfen oder Ausblasen (mit Druckluft).
- 4.) Der Zusammenbau erfolgt in umgekehrter Reihenfolge.

⚠ ACHTUNG!

- Luftfilter nie mit Benzin oder brennbaren Lösungsmitteln reinigen.

Zündkerze warten

- 1.) Ziehen Sie den Zündkerzenstecker ❶ ab.
- 2.) Lösen Sie die Zündkerze mit dem beiliegenden Zündkerzenschlüssel ❷.
- 3.) Der Zusammenbau erfolgt in umgekehrter Reihenfolge.

Elektrodenabstand = 0,6 mm (Abstand zwischen den Elektroden, zwischen welchen der Zündfunke erzeugt wird). Überprüfen Sie die Zündkerze erstmals nach 10 Betriebsstunden auf Verschmutzung und reinigen Sie diese gegebenenfalls mit einer Kupferdrahtbürste.

Danach die Zündkerze alle 50 Betriebsstunden warten.

Schutzhaubenmesser schleifen

Das Messer A (siehe Abb. 2a) kann mit der Zeit stumpf werden. Sollten Sie dies feststellen, lösen Sie die 2 Schrauben, mit denen das Messer A an der Schnitfadenschutzhülle C befestigt ist. Befestigen Sie das Messer A in einem Schraubstock. Schleifen Sie das Messer A mit einem Schleifstein und achten Sie darauf, den Winkel der Schnittkante beizubehalten.

Vergaser-Einstellungen

Entfernen Sie die Abdeckung des Luftfiltergehäuses ❶.

Gasseilzug einstellen

Sollte die Maximaldrehzahl des Geräts mit der Zeit nicht mehr erreicht werden und sämtliche andere Ursachen nach Abschnitt „Fehlerbehebung“ ausgeschlossen sein, könnte eine Einstellung des Gasseilzuges erforderlich sein. Um den Gasseilzug nachzustellen, drehen Sie die Schraube H bzw. die Stellschraube H1 sowie die Kontermutter H2 korrekt ein (siehe Abb. 4).

Getriebe fetten

- Ergänzen Sie alle 20 Betriebsstunden etwas Getriebefließfett, (ca. 10 g) um das Winkelgetriebe zu schmieren.
- ◆ Öffnen Sie hierzu die Schraube D (siehe Ausklappseite) um das Getriebefließfett in das Getriebegehäuse zu drücken.
- ◆ Nach dem Befüllen des Getriebes schliessen Sie die Schmieröffnung wieder mit der Schraube D.

Lagerung und Transport

- Bewahren Sie das Gerät an einem sicheren Platz auf.
- Lagern Sie das Gerät und Zubehör sicher und geschützt vor offenen Flammen und Hitze-/Funkenquellen, wie Gasdurchlauferhitzer, Wäschetrockner, Öfen oder tragbaren Radiatoren etc.
- Halten Sie die Schutzhaube ❷, die Fadenspule ❸ und den Motor bei der Lagerung immer frei von Mährückständen.
- Der Plastikschild für das 3 Zahn Schnittmesser ❹ ist bei Transport und Nichtgebrauch wieder anzubringen.
- Schalten Sie das Gerät vor Wartungsarbeiten immer aus und ziehen Sie den Zündkerzenstecker ❶ ab.

Gerät lagern

Wenn Sie das Gerät länger als 30 Tage lagern, muss es hierfür hergerichtet werden. Andernfalls verdunstet der im Vergaser befindliche restliche Treibstoff und lässt einen gummiartigen Bodensatz zurück. Dies könnte den Start erschweren und teure Reparaturarbeiten zur Folge haben.

- 1.) Nehmen Sie den Tankdeckel ❶ ab, um eventuellen Druck im Benzintank ❷ abzulassen. Entleeren Sie vorsichtig den Benzintank ❷.
- 2.) Starten Sie den Motor und lassen Sie ihn laufen, bis dieser stoppt, um den Treibstoff aus dem Vergaser zu entfernen.
- 3.) Lassen Sie den Motor für ca. 10 Minuten abkühlen.
- 4.) Entfernen Sie die Zündkerze (siehe Kapitel „Zündkerze warten“).
- 5.) Geben Sie 1 Teelöffel 2-Takt-Öl in die Verbrennungskammer. Ziehen Sie mehrere Male an dem Startseilzug ❸, um alle mechanischen Teile mit Öl zu benetzen. Setzen Sie die Zündkerze wieder ein.

HINWEIS

- Lagern Sie das Gerät an einem trockenen Ort und weit entfernt von möglichen Entzündungsquellen.

Erneutes Inbetriebnehmen

- 1.) Entfernen Sie die Zündkerze (siehe Kapitel „Zündkerze warten“).
- 2.) Ziehen Sie rasch an dem Startseilzug ❸, um überschüssiges Öl aus der Verbrennungskammer zu entfernen.
- 3.) Reinigen Sie die Zündkerze und achten Sie auf den richtigen Elektrodenabstand an der Zündkerze.
- 4.) Füllen Sie den Benzintank ❷. Siehe Abschnitt „Treibstoff und Öl“.

Transportieren

- Wenn Sie das Gerät transportieren möchten, entleeren Sie den Benzintank ❷ wie im Abschnitt „Lagerung“ erklärt.

Fehlersuche

Motoreinheit

Problem	Mögliche Ursache	Fehlerbehebung
Der Motor springt nicht an.	Fehlerhaftes Vorgehen beim Starten.	Folgen Sie den Anweisungen zum Starten.
Der Motor springt an, hat aber nicht die volle Leistung.	Falsche Einstellung des Choke-Hebels ①.	Choke-Hebel ① auf „ ↑ “ stellen.
	Verschmutzter Luffilter.	Luffilter reinigen.
Der Motor läuft unrund.	Falscher Elektrodenabstand der Zündkerze.	Zündkerze reinigen und Elektrodenabstand einstellen oder neue Zündkerze einsetzen.
Verrußte oder feuchte Zündkerze.	Falsche Vergasereinstellung.	Zündkerze reinigen oder durch neue ersetzen.

Hochentaster

Problem	Mögliche Ursache	Fehlerbehebung
Motor läuft, Sägekette ③ bewegt sich nicht.	Heckenscherenvorsatz bzw. Hochentastervorsatz an Motoreinheit nicht richtig angeschlossen.	Montage prüfen.
Kein Arbeitsfortschritt.	Sägekette ③ trocken bzw. überhitzt oder hängt durch.	Öl nachfüllen bzw. Sägekette ③ nachschleifen, austauschen oder spannen.

Heckenschere

Problem	Mögliche Ursache	Fehlerbehebung
Motor läuft, Messer bleiben stehen.	Heckenscherenvorsatz bzw. Hochentastervorsatz an Motoreinheit nicht richtig angeschlossen.	Montage prüfen.

Wartungsintervalle

Hochentaster

Die hier aufgeführten Angaben beziehen sich auf normale Einsatzbedingungen. Bei erschwerten Bedingungen, wie z. B. starke Staubbildung und längeren täglichen Arbeitszeiten sind die angegebenen Intervalle entsprechend zu verkürzen.

Geräteteil	Aktion	Vor Arbeitsbeginn	wöchentlich	bei Störung	bei Beschädigung	bei Bedarf
Kettenschmierung	prüfen	X				
	Sägekette ③ prüfen und auf Schärfzustand achten	X				
	Kettenspannung kontrollieren	X				
Führungsschiene ④	schärfen					X
	prüfen (Abnutzung, Beschädigung)	X				
	reinigen und wenden		X	X		
	entgraten		X			
Kettenrad ⑤	ersetzen				X	X
	prüfen		X			
Kettenrad ⑤	ersetzen					X
	prüfen		X			

Heckenschere

Die hier aufgeführten Angaben beziehen sich auf normale Einsatzbedingungen. Bei erschwerten Bedingungen, wie z. B. starke Staubbildung und längeren täglichen Arbeitszeiten sind die angegebenen Intervalle entsprechend zu verkürzen.

Geräteteil	Aktion	Vor Arbeitsbeginn	nach Arbeitsende	bei Bedarf
Schneidmesser	Sichtprüfung	X		
	reinigen		X	X

Ersatzteilbestellung

Ersatzteile bestellen

Bei der Ersatzteilbestellung sollten folgende Angaben gemacht werden:

- Typ des Gerätes
- Artikelnummer des Gerätes
- Ident-Nummer des Gerätes

Aktuelle Preise und Infos finden Sie unter

www.kompennass.com

HINWEIS

- Nicht aufgeführte Ersatzteile (wie z. B. Fadenspule, Schnitffaden) können Sie über unsere Service - Hotline bestellen.

Entsorgung



Die Verpackung besteht aus umweltfreundlichen Materialien, die Sie über die örtlichen Recyclingstellen entsorgen können. Das Gerät und dessen Zubehör bestehen aus verschiedenen Materialien, wie z. B. Metall und Kunststoffe.

Möglichkeiten zur Entsorgung des ausgedienten Gerätes erfahren Sie bei Ihrer Gemeinde- oder Stadtverwaltung.

Umweltschutz

- Entleeren Sie den Benzin- und Öltank sorgfältig und geben Sie ihr Gerät an einer Verwertungsstelle ab. Die verwendeten Kunststoff- und Metallteile können sortenrein getrennt werden und so einer Wiederverwendung zugeführt werden.
- Geben Sie Altöl und Benzinreste an einer Entsorgungsstelle ab und schütten diese nicht in die Kanalisation oder in den Abfluss.
- Geben Sie verschmutztes Wartungsmaterial und Betriebsstoffe in einer dafür vorgesehenen Sammelstelle ab.

Garantie der Kompernaß Handels GmbH

Sehr geehrte Kundin, sehr geehrter Kunde,

Sie erhalten auf dieses Gerät 3 Jahre Garantie ab Kaufdatum. Im Falle von Mängeln dieses Produkts stehen Ihnen gegen den Verkäufer des Produkts gesetzliche Rechte zu. Diese gesetzlichen Rechte werden durch unsere im Folgenden dargestellte Garantie nicht eingeschränkt.

Garantiebedingungen

Die Garantiefrist beginnt mit dem Kaufdatum. Bitte bewahren Sie den Original-Kassenbon gut auf. Diese Unterlage wird als Nachweis für den Kauf benötigt.

Tritt innerhalb von drei Jahren ab dem Kaufdatum dieses Produkts ein Material- oder Fabrikationsfehler auf, wird das Produkt von uns – nach unserer Wahl – für Sie kostenlos repariert oder ersetzt. Diese Garantieleistung setzt voraus, dass innerhalb der Drei-Jahres-Frist das defekte Gerät und der Kaufbeleg (Kassenbon) vorgelegt und schriftlich kurz beschrieben wird, worin der Mangel besteht und wann er aufgetreten ist.

Wenn der Defekt von unserer Garantie gedeckt ist, erhalten Sie das reparierte oder ein neues Produkt zurück. Mit Reparatur oder Austausch des Produkts beginnt kein neuer Garantiezeitraum.

Garantiezeit und gesetzliche Mängelansprüche

Die Garantiezeit wird durch die Gewährleistung nicht verlängert. Dies gilt auch für ersetzte und reparierte Teile. Eventuell schon beim Kauf vorhandene Schäden und Mängel müssen sofort nach dem Auspacken gemeldet werden. Nach Ablauf der Garantiezeit anfallende Reparaturen sind kostenpflichtig.

Garantieumfang

Das Gerät wurde nach strengen Qualitätsrichtlinien sorgfältig produziert und vor Auslieferung gewissenhaft geprüft.

Die Garantieleistung gilt für Material- oder Fabrikationsfehler. Diese Garantie erstreckt sich nicht auf Produktteile, die normaler Abnutzung ausgesetzt sind und daher als Verschleißteile angesehen werden können oder für Beschädigungen an zerbrechlichen Teilen, z. B. Schalter, Akkus, Backformen oder Teile die aus Glas gefertigt sind.

Diese Garantie verfällt, wenn das Produkt beschädigt, nicht sachgemäß benutzt oder gewartet wurde. Für eine sachgemäße Benutzung des Produkts sind alle in der Bedienungsanleitung aufgeführten Anweisungen genau einzuhalten. Verwendungszwecke und Handlungen, von denen in der Bedienungsanleitung abgeraten oder vor denen gewarnt wird, sind unbedingt zu vermeiden.

Das Produkt ist nur für den privaten und nicht für den gewerblichen Gebrauch bestimmt. Bei missbräuchlicher und unsachgemäßer Behandlung, Gewaltanwendung und bei Eingriffen, die nicht von unserer autorisierten Service-Niederlassung vorgenommen wurden, erlischt die Garantie.

Abwicklung im Garantiefall

Um eine schnelle Bearbeitung ihres Anliegens zu gewährleisten, folgen Sie bitte den folgenden Hinweisen:

- Bitte halten Sie für alle Anfragen den Kassenbon und die Artikelnummer (z. B. IAN 12345) als Nachweis für den Kauf bereit.
- Die Artikelnummer entnehmen Sie bitte dem Typenschild, einer Gravur, auf dem Titelblatt ihrer Anleitung (unten links) oder als Aufkleber auf der Rück- oder Unterseite.
- Sollten Funktionsfehler oder sonstige Mängel auftreten, kontaktieren Sie zunächst die nachfolgend benannte Serviceabteilung **telefonisch** oder per **E-Mail**.
- Ein als defekt erfasstes Produkt können Sie dann unter Beifügung des Kaufbelegs (Kassenbon) und der Angabe, worin der Mangel besteht und wann er aufgetreten ist, für Sie portofrei an die Ihnen mitgeteilte Service-Anschrift übersenden.



Auf www.lidl-service.com können Sie diese und viele weitere Handbücher, Produktvideos und Software herunterladen.

Service

WARNUNG!

- Lassen Sie Ihr Gerät nur von qualifiziertem Fachpersonal und nur mit Originalersatzteilen reparieren. Damit wird sichergestellt, dass die Sicherheit des Gerätes erhalten bleibt.

DE Service Deutschland

Tel.: 0800 5435 111 (Kostenfrei aus dem dt. Festnetz/Mobilfunknetz)
E-Mail: kompernass@lidl.de

AT Service Österreich

Tel.: 0820 201 222 (0,15 EUR/Min.)
E-Mail: kompernass@lidl.at

CH Service Schweiz

Tel.: 0842 665566 (0,08 CHF/Min., Mobilfunk max. 0,40 CHF/Min.)
E-Mail: kompernass@lidl.ch

IAN 296309

Importeur

Bitte beachten Sie, dass die folgende Anschrift keine Serviceanschrift ist.
Kontaktieren Sie zunächst die benannte Servicestelle.

KOMPERNASS HANDELS GMBH
BURGSTRASSE 21
DE-44867 BOCHUM
DEUTSCHLAND
www.kompernass.com

Original-Konformitätserklärung

Wir, KOMPERNASS HANDELS GMBH, Dokumentenverantwortlicher:
Herr Semi Uguzlu, BURGSTR. 21, DE-44867 BOCHUM,
DEUTSCHLAND, erklären hiermit, dass dieses Gerät mit den folgenden
Normen, normativen Dokumenten und EG-Richtlinien übereinstimmt:

**Maschinenrichtlinie
(2006 / 42 / EG)**

**Outdoor Richtlinie
(2005 / 88 / EC)
(2000 / 14 / EC)**

**Emissionsrichtlinie
(2012/46/EU)**

Angewandte harmonisierte Normen:

EN ISO 11806-1: 2011
EN ISO 10517: 2009+A1
EN ISO 11680-1: 2011

Typ / Gerätebezeichnung:

Benzin-Kombigerät 4 in 1 FBK 4 C2

Herstellungsjahr: 09-2017

Seriennummer: IAN 296309

Bochum, 20.09.2017



Semi Uguzlu
- Qualitätsmanager -

Technische Änderungen im Sinne der Weiterentwicklung sind vorbehalten.

KOMPERNASS HANDELS GMBH

BURGSTRASSE 21

DE - 44867 BOCHUM

GERMANY

www.kompernass.com

Tilstand af information · Version des informations

Stand van de informatie · Stand der Informationen:

09/2017 · Ident.-No.: FBK4C2-092017-2

IAN 296309