

BENZIN-KOMBIGERÄT 4 IN 1 / 4-IN-1 PETROL MULTI-TOOL / OUTIL MODULABLE À ESSENCE 4 EN 1 FBK 4 C2

(DE) (AT) (CH)

BENZIN-KOMBIGERÄT 4 IN 1

Originalbetriebsanleitung
Vor dem Gebrauch der Maschine sorgfältig lesen!

(FR) (BE)

OUTIL MODULABLE À ESSENCE 4 EN 1

Traduction du mode d'emploi d'origine
Lire consciencieusement avant d'utiliser la machine !

(CZ)

BENZÍNOVÝ KOMBINOVANÝ PŘÍSTROJ 4 V 1

Překlad originálního provozního návodu
Před použitím stroje pečlivě přečtěte!

(PT)

APARELHO COMBINADO A GASOLINA 4 EM 1

Tradução do manual de instruções original
Ler com atenção antes da utilização da máquina!

(GB) (IE)

4-IN-1 PETROL MULTI-TOOL

Translation of the original instructions
Read carefully before using machine!

(NL) (BE)

BENZINE-COMBI-APPARAAT 4-IN-1

Vertaling van de originele gebruiksaanwijzing
Aandachtig lezen voordat u het apparaat gebruikt!

(ES)

MULTIHERRAMIENTA 4 EN 1 DE GASOLINA

Instrucciones de uso
Leer atentamente antes de usar el aparato!

IAN 296309

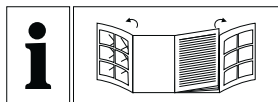

DE **AT** **CH**

Klappen Sie vor dem Lesen die beiden Seiten mit den Abbildungen aus und machen Sie sich anschließend mit allen Funktionen des Gerätes vertraut.

GB **IE**

Before reading, unfold both pages containing illustrations and familiarise yourself with all functions of the device.

FR **BE**

Avant de lire le mode d'emploi, ouvrez les deux pages contenant les illustrations et familiarisez-vous ensuite avec toutes les fonctions de l'appareil.

NL **BE**

Vouw vóór het lezen de beide pagina's met de afbeeldingen open en maak u vertrouwd met alle functies van het apparaat.

CZ

Před čtením si odklopte obě dvě strany s obrázky a potom se seznamte se všemi funkcemi přístroje.

ES

Antes de empezar a leer abra las dos páginas que contienen las imágenes y, en seguida, familiarícese con todas las funciones del dispositivo.

PT

Antes de começar a ler abra as duas páginas com as imagens e, de seguida, familiarize-se com todas as funções do aparelho.

DE/AT/CH	Bedienungsanleitung	Seite	1
GB/IE	Operating instructions	Page	19
FR/BE	Mode d'emploi	Page	37
NL/BE	Gebruiksaanwijzing	Pagina	55
CZ	Návod k obsluze	Strana	73
ES	Instrucciones de uso	Página	91
PT	Manual de instruções	Página	109

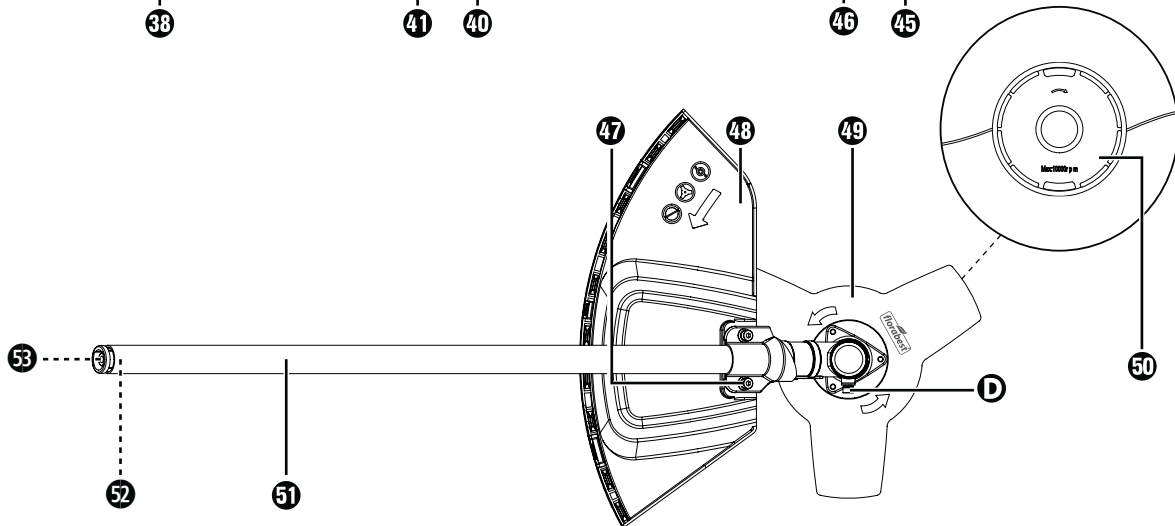
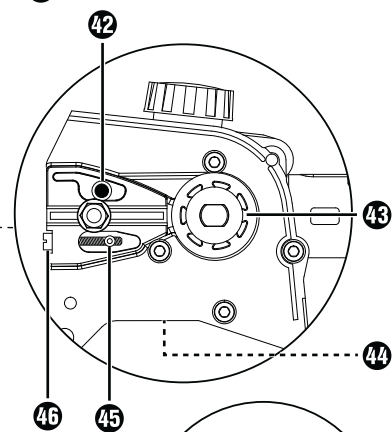
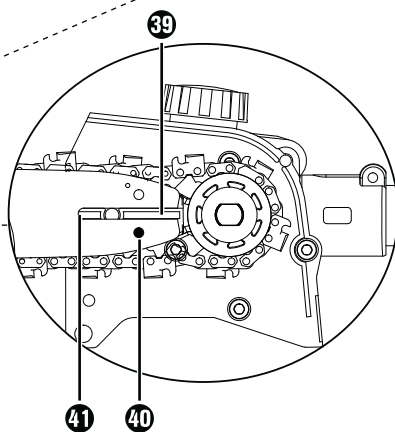
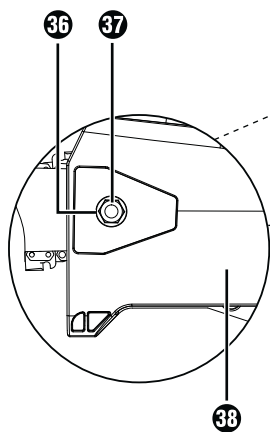
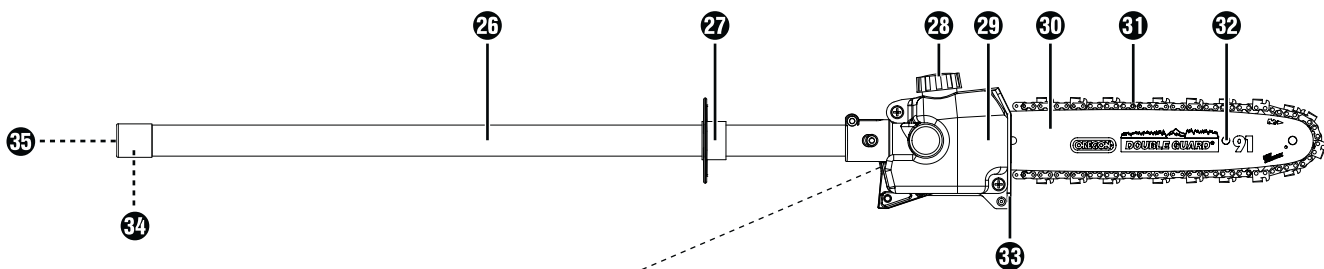
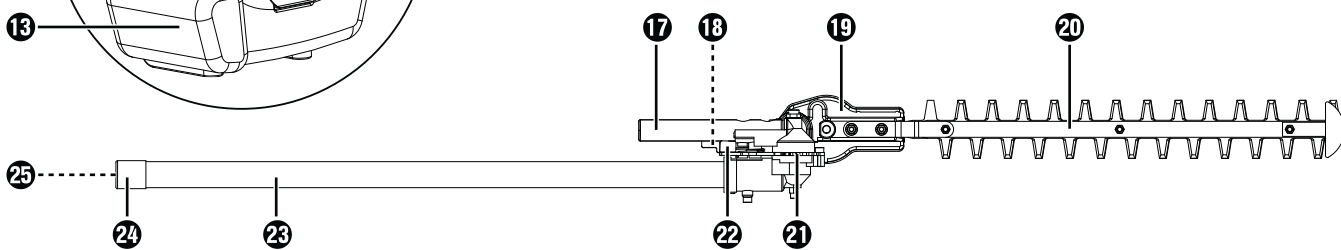
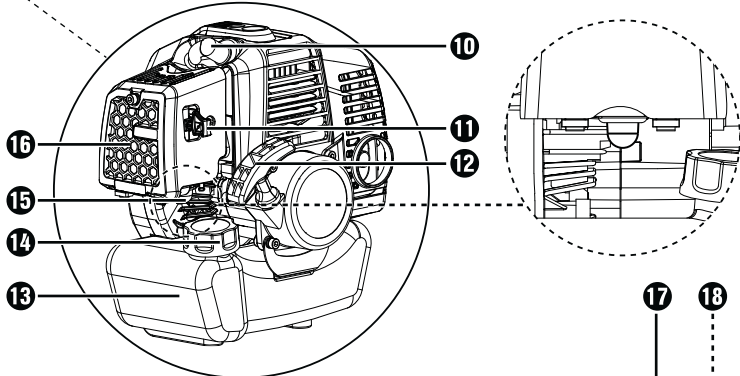
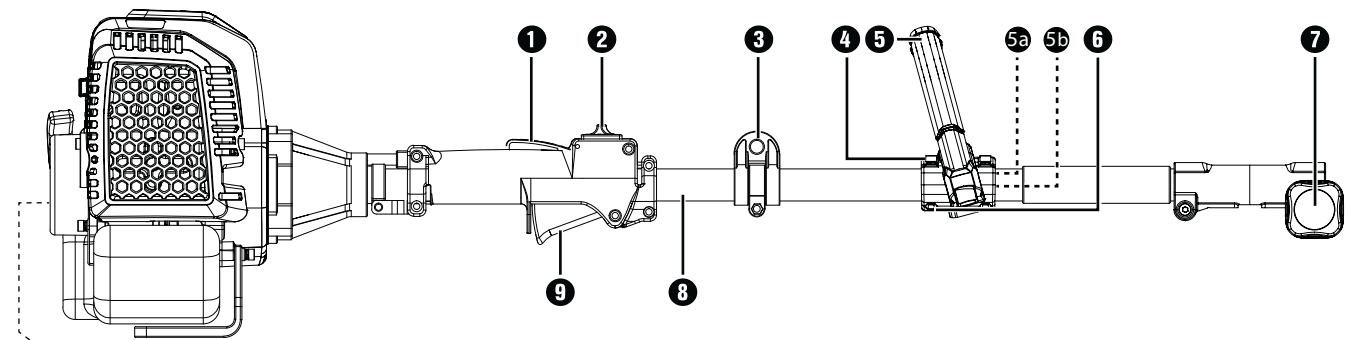

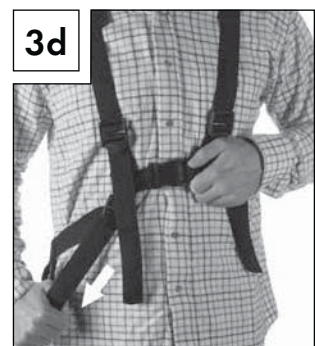
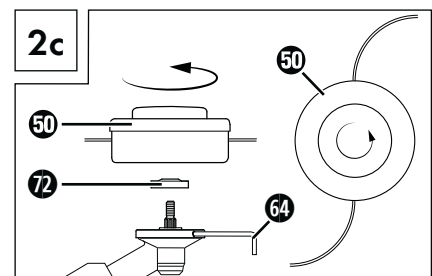
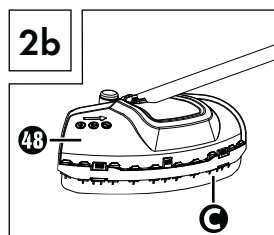
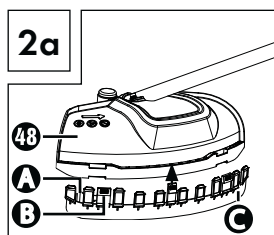
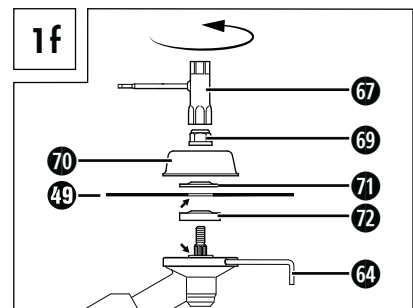
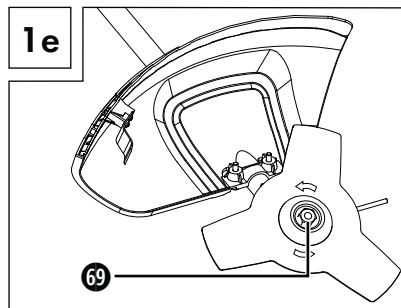
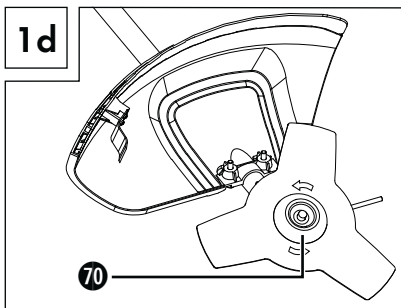
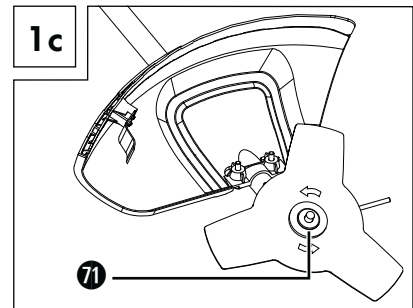
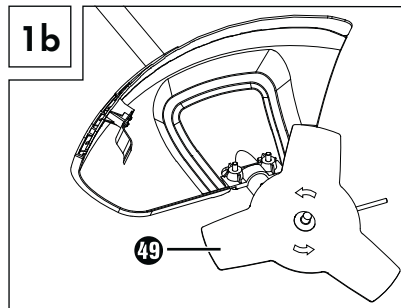
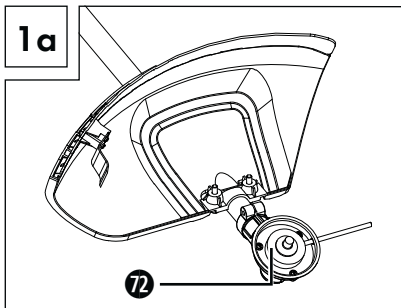
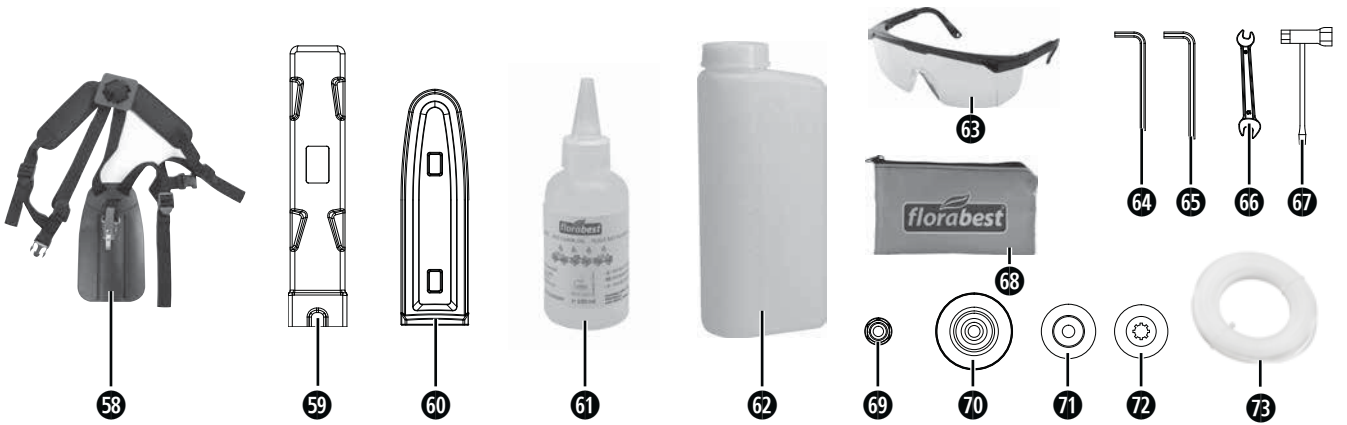
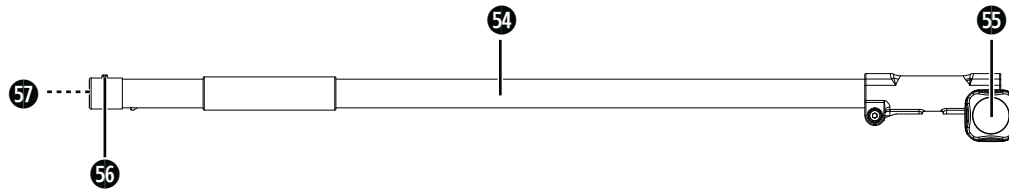

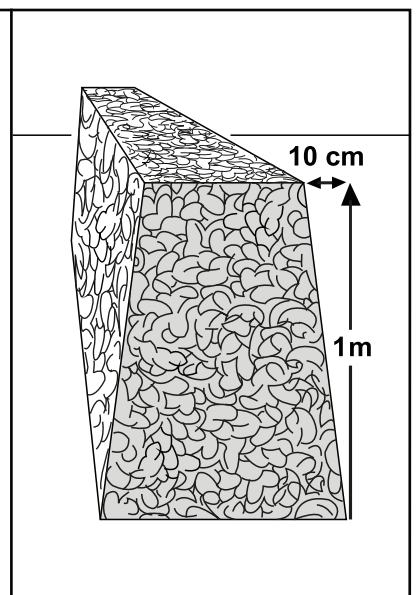
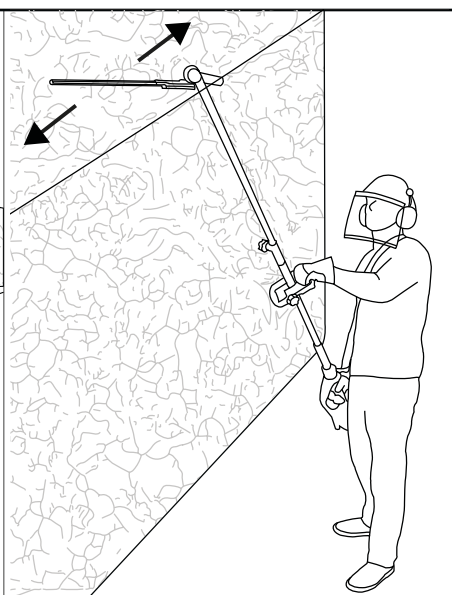
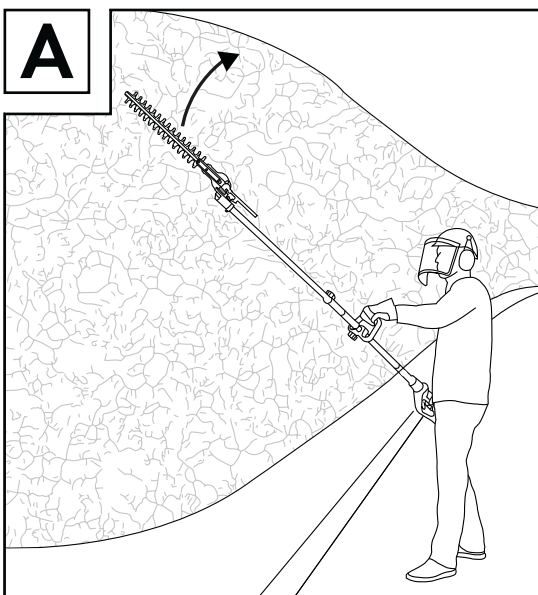
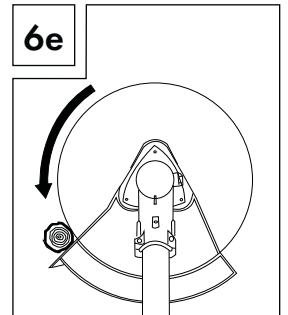
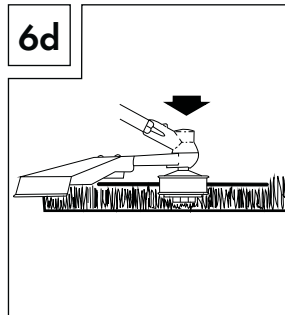
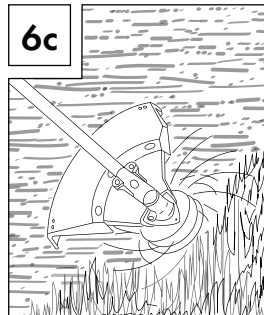
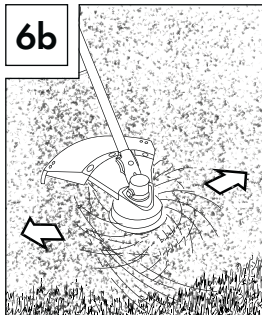
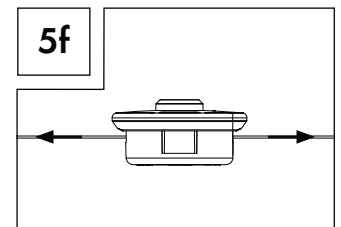
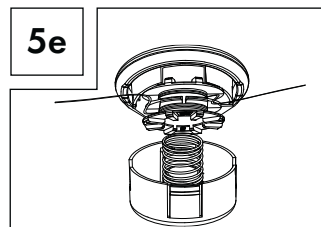
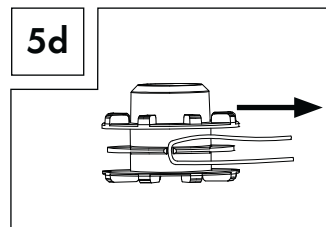
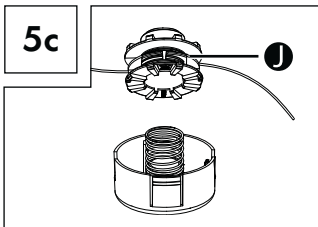
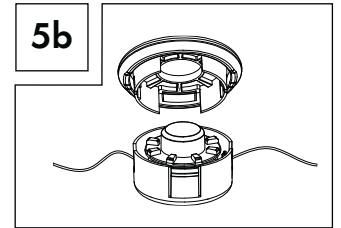
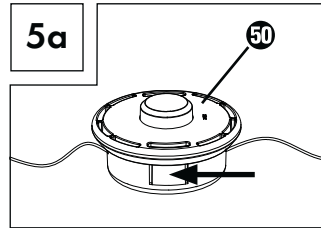
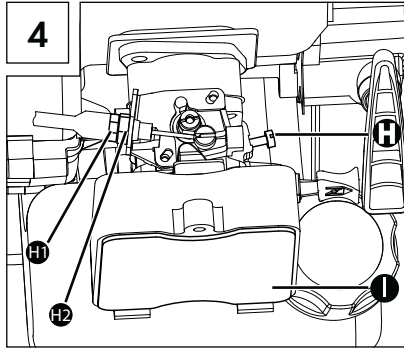
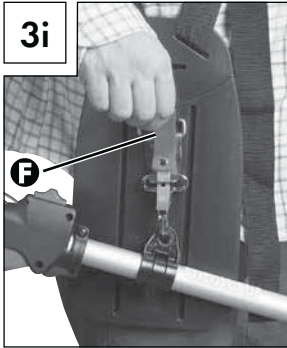
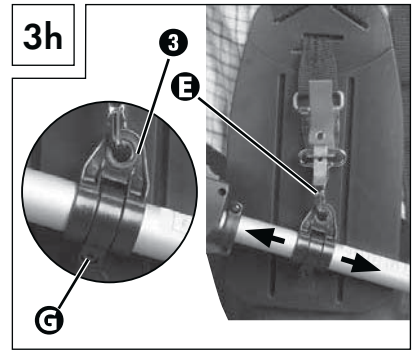
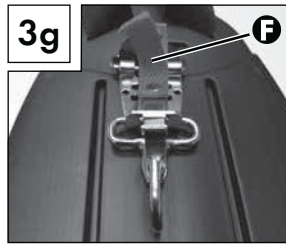
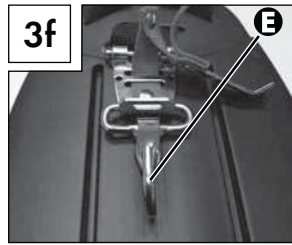
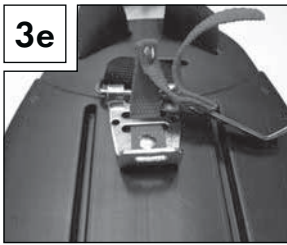

Inhaltsverzeichnis

Einleitung 2

Bestimmungsgemäßer Gebrauch	2
Ausstattung	2
Lieferumfang	3
Technische Daten.	3
Erläuterung der verwendeten Hinweisschilder	4

Sicherheitshinweise. 6

Arbeitssicherheitshinweise für Heckenscheren	6
Ergänzende Sicherheitshinweise für Heckenscheren	7
Arbeitssicherheitshinweise für Hochentaster	7
Vorsichtsmaßnahmen gegen Rückschlag.	8
Arbeitssicherheitshinweise für Fadenspulen	8
Arbeitssicherheitshinweise für Schnittmesser	9
Sicherheitsvorrichtungen	9

Vor der Inbetriebnahme 10

Rundgriff montieren	10
Schnelllösemechanismus montieren	10
Tragegurt befestigen / montieren	10
Heckenschere montieren	10
Heckenschere demontieren	10
Schwenken der Heckenschere	10
Sägekette und Schwert montieren	10
Sägekette demontieren	10
Sägekette spannen und prüfen	11
Kettenschmierung	11
Sägekette schärfen	11
Verlängerungsvorsatz montieren	11
Schutzhaube montieren / demontieren	11
Schnittmesser montieren / ersetzen	11
Fadenspule montieren / ersetzen	12
Tragegurt anlegen	12
Schnitthöhe einstellen	12
Treibstoff und Öl	12

Inbetriebnahme. 12

Starten bei kaltem Motor.	12
Starten bei warmem Motor	12
Arbeiten mit der Heckenschere	13
Schnitttechniken	13
Arbeiten mit dem Hochentaster	13
Sägetechniken	13
Sicheres Arbeiten.	14

Transport 14

Reinigung 14

Wartung 14

Lagerung und Transport 15

Fehlersuche 16

Motoreinheit	16
Hochentaster	16
Heckenschere	16

Wartungsintervalle 16

Hochentaster	16
Heckenschere	16

Ersatzteilbestellung 16

Entsorgung 17

Garantie der Kompernaß Handels GmbH 17

Service 18

Importeur 18

Original-Konformitätserklärung 18

BENZIN-KOMBIGERÄT 4 IN 1 FBK 4 C2

Einleitung

Wir beglückwünschen Sie zum Kauf Ihres neuen Gerätes. Sie haben sich damit für ein hochwertiges Produkt entschieden. Die Betriebsanleitung ist Teil dieses Produkts. Sie enthält wichtige Hinweise für Sicherheit, Gebrauch und Entsorgung. Machen Sie sich vor der Benutzung des Produkts mit allen Bedien- und Sicherheitshinweisen vertraut. Benutzen Sie das Produkt nur wie beschrieben und für die angegebenen Einsatzbereiche. Händigen Sie alle Unterlagen bei Weitergabe des Produkts an Dritte mit aus.

Bestimmungsgemäßer Gebrauch

Langstielheckenschere

Dieses Gerät ist bestimmt zum Schneiden und Trimmen von Hecken, Büschen und Ziersträuchern im häuslichen Bereich. Es handelt sich hierbei um ein handgeführtes Gerät mit integriertem Antrieb, bei dem sich die linear angeordneten Schneiden hin- und herbewegen.

WARNUNG!

► Heckenscheren sind nicht für die Benutzung durch Kinder geeignet.

Hochentaster

Dieses Gerät ist bestimmt für Entastungsarbeiten an Bäumen.

3 Zahn Schnittmesser / Fadenspule

Verwendung mit 3 Zahn Schnittmesser: Zum Schneiden von hohem Gras, Gestrüpp und schwachem Holzgewächs.

Verwendung mit Fadenspule: Zum Schneiden von Rasen und leichtem Unkraut.

Verlängerungsvorsatz

ACHTUNG!

■ Den Verlängerungsvorsatz / Ausleger nicht in Kombination mit dem 3 Zahn Schnittmesser-/ Fadenspulenvorsatz verwenden!

Jede andere Verwendung, die in dieser Betriebsanleitung nicht ausdrücklich zugelassen wird, kann zu Schäden am Gerät führen und eine ernsthafte Gefahr für den Benutzer darstellen. Beachten Sie unbedingt die Einschränkungen in den Sicherheitshinweisen. Beachten Sie nationale Vorschriften, die den Einsatz der Maschine beschränken können. Jede andere Verwendung oder Veränderung der Maschine gilt als nicht bestimmungsgemäß und birgt erhebliche Unfallgefahren.

Nicht zum gewerblichen Gebrauch vorgesehen.

VERBOTENE ANWENDUNGEN!

Wegen körperlicher Gefährdung des Benutzers darf das Gerät nicht zu folgenden Arbeiten eingesetzt werden: zum Reinigen von Gehwegen und als Häcksler zum Zerkleinern von Baum- und Heckenabschnitten. Ferner darf das Gerät nicht zum Einebnen von Bodenerhebungen wie z. B. Maulwurfshügeln verwendet werden. Aus Sicherheitsgründen darf das Gerät nicht als Antriebsaggregat für andere Geräte jeglicher Art verwendet werden. Für daraus hervorgerufene Schäden oder Verletzungen aller Art haftet der Benutzer/Bediener und nicht der Hersteller.

Ausstattung

Motoreinheit FBK 4 C2-1

- Einschaltsperr
- Ein-/ Ausschalter
- Trageöse
- 4 x Befestigungsschrauben (mit Sprengring, Unterlegscheibe und Mutter)
- Rundgriff
- Gummiring
- Stift
- Barrierebügel
- Schraubgriff
- Ausleger
- Gashebel
- Zündkerzenstecker
- Choke-Hebel
- Startseilzug
- Benzintank
- Tankdeckel
- Kraftstoffpumpe „Primer“
- Abdeckung Luftfiltergehäuse

Heckenscherenvorsatz FBK 4 C2-3

- Handgriff
- Ent-/ Verriegelung
- Getriebegehäuse
- Messerbalken
- Grundplatte (Heckenschere)
- Stellhebel
- Vorderer Ausleger (Heckenschere)
- Arretierungsstift
- Antriebswelle

Hochentastervorsatz FBK 4 C2-4

- Vorderer Ausleger (Hochentaster)
- Schutzring
- Öltankdeckel
- Öltank
- Schwert
- Sägekette
- Schleifbockhilfe
- Anschlag
- Arretierungsstift
- Antriebswelle
- Mutter
- Gewinde
- Kettenradabdeckung
- Schwertführung
- Schwertbohrung
- Führungsschiene
- Tropföler
- Kettenrad
- Ölregulierungsschraube
- Kettenspannstift
- Kettenspannschraube

Fadenspulen-/ Schnittmesservorsatz FBK 4 C2-2

- 47 2 x Schrauben (mit Sprengring, Unterlegscheibe und Mutter)
- 48 Schutzhaube
- 49 3 Zahn Schnittmesser
- 50 Fadenspule mit Schnitffaden
- 51 Vorderer Ausleger (Fadenspule / 3 Zahn Schnittmesser)
- 52 Arretierungsstift
- 53 Antriebswelle

Verlängerungsvorsatz

- 54 Ausleger
- 55 Schraubgriff
- 56 Arretierungsstift
- 57 Antriebswelle

Zubehör

- 58 Tragegurt
- 59 Schwertschutzhülle
- 60 Kettenschutzhülle
- 61 Bio-Kettenöl
- 62 Öl-/ Benzinmischflasche
- 63 Schutzbrille
- 64 Sechskantschlüssel 4 mm
- 65 Sechskantschlüssel 5 mm
- 66 Maulschlüssel SW 8/10
- 67 Zündkerzenschlüssel /Schlitzschraubendreher
- 68 Werkzeugtasche
- 69 Mutter M10 x 1,0 (Linksgewinde)
- 70 Abdeckung Druckplatte
- 71 Druckplatte
- 72 Mitnehmerscheibe
- 73 Schnitffaden

Lieferumfang

- 1 Motoreinheit
- 1 Heckenschervorsatz FBK 4 C2-3 (nachfolgend Heckenschere genannt)
- 1 Hochentastervorsatz FBK 4 C2-4 (nachfolgend Hochentaster genannt)
- 1 Fadenspulen-/ Schnittmesservorsatz FBK 4 C2-2
- 1 Verlängerungsvorsatz
- 1 Handgriff mit Barrierebügel
- 1 Fadenspule mit Schnitffaden
- 1 Schnitffaden (Faden-Ø: 2,4 mm / Fadenlänge: 6 m)
- 1 3 Zahn Schnittmesser
- 1 Tragegurt
- 1 Kettenschutzhülle
- 1 Schwertschutzhülle
- 1 Öl-/ Benzinmischflasche
- 1 100 ml Bio-Kettenöl
- 1 Werkzeugtasche
- 1 Sechskantschlüssel 4 mm
- 1 Sechskantschlüssel 5 mm
- 1 Zündkerzenschlüssel /Schlitzschraubendreher
- 1 Maulschlüssel SW 8/10
- 1 Schutzbrille
- 1 Betriebsanleitung

Technische Daten

Motoreinheit:

FBK 4 C2-1

Motortyp:	2-Takt-Motor, luftgekühlt, Chromzylinder
Motorleistung (max.):	1,35 kW / 1,85 PS
Hubraum:	42,7 cm ³
Leerlaufdrehzahl Motor:	3000 min ⁻¹
Max. Drehzahl Motor	
mit 3 Zahn Schnittmesser:	9200 min ⁻¹
mit Fadenspule:	8700 min ⁻¹
mit Kettensäge:	9200 min ⁻¹
mit Heckenschere:	9200 min ⁻¹
Max. Schnittgeschwindigkeit	
mit 3 Zahn Schnittmesser:	6900 min ⁻¹
mit Fadenspule:	6525 min ⁻¹
mit Kettensäge:	20 m/s
mit Heckenschere:	1550 min ⁻¹
Zündung:	Elektronisch
Antrieb:	Zentrifugalkupplung
Gewicht:	
(leerer Tank):	ca. 5,6 kg
Tankinhalt:	1200 cm ³
Zündkerze:	CDK L8RTC
Kraftstoffverbrauch bei	
max. Motorleistung:	0,6 kg / h

spezifischer	
Kraftstoffverbrauch	
bei max. Motorleistung:	446 g / kWh

Heckenschere:

FBK 4 C2-3

Schnittlänge:	425 mm
Zahnabstand:	20 mm
Gewicht	
(betriebsbereit):	ca. 2,24 kg

Hochentaster:

FBK 4 C2-4

Gewicht (betriebsbereit):	ca. 1,6 kg
Öltank empfohlene Füllmenge:	140 cm ³
Schnittlänge:	ca. 260 mm
Schwert:	Oregon Typ 100SDEA318
Sägekette:	Oregon 91P040X

Fadenspulen-/

Schnittmesservorsatz: FBK 4 C2-2

Fadenspule mit Schnitffaden (IAN 296309):

Schnittkreis-Faden Ø:	430 mm
Fadenlänge:	6,0 m
Faden-Ø:	2,4 mm

3 Zahn Schnittmesser (IAN 296309):

Schnittkreis-Schnittmesser Ø:	255 mm
-------------------------------	--------

Geräusch- und Vibrationsinformationen:

Messwert für Geräusch ermittelt entsprechend ISO 22868, EN ISO 10517. Der A-bewertete Geräuschpegel beträgt typischerweise:

Heckenschere:

Schalldruckpegel L_{pA} : 98,79 dB(A)
 Unsicherheit K_{WA} : 2,5 dB
 Schallleistungspegel L_{WA} : 109,53 dB(A)
 Garantierter

Schallleistungspegel L_{WA} : 114 dB(A)
 Unsicherheit K_{WA} : 2,5 dB

Hochentaster:

Schalldruckpegel L_{pA} : 97,06 dB(A)
 Unsicherheit K_{WA} : 2,5 dB
 Schallleistungspegel: 110,87 dB(A)
 Unsicherheit K_{WA} : 2,5 dB

3 Zahn Schnittmesser:

Schalldruckpegel L_{pA} : 97,64 dB(A)
 Unsicherheit K_{pA} : 2,5 dB
 Schallleistungspegel L_{WA} : 111,27 dB(A)
 Unsicherheit K_{WA} : 2,5 dB

Fadenspule:

Schalldruckpegel L_{pA} : 99,08 dB(A)
 Unsicherheit K_{pA} : 2,5 dB
 Schallleistungspegel L_{WA} : 111,10 dB(A)
 Unsicherheit K_{WA} : 2,5 dB



Gehörschutz tragen, um Gehörschäden zu vermeiden!

Schwingungswerte (Vektorsumme dreier Richtungen) ermittelt entsprechend EN ISO 11806-1, EN ISO 10517, EN ISO 11680-1:

Heckenschere:

Vibration am vorderen Griff: Schwingungsemissionswert
 $a_{h,D} = 4,182 \text{ m/s}^2$
 Unsicherheit $K = 1,5 \text{ m/s}^2$

Vibration am hinteren Griff: Schwingungsemissionswert
 $a_{h,D} = 9,695 \text{ m/s}^2$
 Unsicherheit $K = 1,5 \text{ m/s}^2$

Hochentaster:

Vibration am vorderen Griff: Schwingungsemissionswert
 $a_{h,D} = 3,855 \text{ m/s}^2$
 Unsicherheit $K = 1,5 \text{ m/s}^2$

Vibration am hinteren Griff: Schwingungsemissionswert
 $a_{h,D} = 7,590 \text{ m/s}^2$
 Unsicherheit $K = 1,5 \text{ m/s}^2$

Fadenspule:

Vibration am vorderen Griff: Schwingungsemissionswert
 $a_{h,D} = 4,864 \text{ m/s}^2$
 Unsicherheit $K = 1,5 \text{ m/s}^2$

Vibration am hinteren Griff: Schwingungsemissionswert
 $a_{h,D} = 9,750 \text{ m/s}^2$
 Unsicherheit $K = 1,5 \text{ m/s}^2$

3 Zahn Schnittmesser:

Vibration am vorderen Griff: Schwingungsemissionswert
 $a_{h,D} = 4,622 \text{ m/s}^2$
 Unsicherheit $K = 1,5 \text{ m/s}^2$

Vibration am hinteren Griff: Schwingungsemissionswert
 $a_{h,D} = 7,708 \text{ m/s}^2$
 Unsicherheit $K = 1,5 \text{ m/s}^2$

HINWEIS

- Der in diesen Anweisungen angegebene Schwingungspegel ist entsprechend einem in EN ISO 11806-1, EN ISO 10517, EN ISO 11680-1 genormten Messverfahren gemessen worden und kann für den Gerätevergleich verwendet werden. Der angegebene Schwingungsemissionswert kann auch zu einer einleitenden Einschätzung der Aussetzung verwendet werden.

! WARNUNG!

- Der Schwingungspegel wird sich entsprechend dem Einsatz verändern und kann in manchen Fällen über dem in diesen Anweisungen angegebenen Wert liegen. Die Schwingungsbelastung könnte unterschätzt werden, wenn das Gerät regelmäßig in solcher Weise verwendet wird. Für eine genaue Abschätzung der Schwingungsbelastung während eines bestimmten Arbeitszeitraumes sollten auch die Zeiten berücksichtigt werden, in denen das Gerät abgeschaltet ist oder zwar läuft, aber nicht tatsächlich im Einsatz ist. Dies kann die Schwingungsbelastung über den gesamten Arbeitszeitraum deutlich reduzieren.

! WARNUNG!

- Vermindern Sie auch die Schwingungsrisiken z. B. das Risiko einer Weißfingererkrankung durch häufige Arbeitspausen, in denen Sie z. B. ihre Handflächen aneinander reiben!

Erläuterung der verwendeten Hinweisschilder



Warnung! Vor Inbetriebnahme Betriebsanleitung lesen!



Schutzhandschuhe tragen!



Sicherheitsschuhe tragen!



Gehörschutz tragen!



Schutzhelm tragen!



Schutzbrille tragen!



Achtung, heiße Teile. Abstand halten!



1. Gerät einschalten



2. Kraftstoffpumpe (Primer) füllen



3. Choke-Hebel ziehen



4. Startseilzug ziehen



Choke-Hebel ziehen

- 

6x Kraftstoffpumpe (Primer) drücken
- 

Mischverhältnis: 40 Teile Benzin auf 1 Teil Öl
- 

Benzin: ROZ 95 / ROZ 98
- 

Kein E10 tanken
- 

2-Takt-Motoröl: ISO - L - EGD / JASO FD
- 

Lebensgefahr durch Stromschlag! Halten Sie sich mindestens 10m von Überlandleitungen fern.
- 

Achtung! Herabfallende Gegenstände. Insbesondere beim Schnitt über Kopfhöhe.
- 

Achtung! Verletzungsgefahr durch laufende Messer.
- 

Abstand halten!
- 

Allgemeine Warnung!
- 
 1. Schieben Sie den Zapfen am vorderen Ausleger bis zum Anschlag in die Nut des Auslegers der Motoreinheit.
 2. Richtig eingeschoben muss die rote Linie mit dem Ausleger der Motoreinheit bündig sein.
- 

Gerät vor Regen oder Nässe schützen!
- 

Max. 9000 min⁻¹
- 

Achtung! Linksgewinde.
- 

Achten Sie auf weggeschleuderte Teile!
- 

Vorsicht vor Rückstoß!
- 

Vorsicht! Verletzungsgefahr durch drehendes Schnittmesser! Hände und Füße fernhalten!
- 

Vorsicht - Benzin ist extrem leicht entzündlich!
- 

Explosionsgefahr! Keinen Kraftstoff verschütten!
- 

Vor Wartungsarbeiten Gerät abstellen und Zündkerzenstecker abziehen!
- 

Achtung! Erststickungsgefahr!
- 

Vorsicht! Giftige CO-Dämpfe (Kohlenmonoxid-Dämpfe)! Gerät nicht in geschlossenen Räumen verwenden!
- 

Warnung! Verwenden Sie auf keinen Fall Kreissägeblätter für die Funktion als Schnittmesser.
- 

Ergänzen Sie alle 20 Betriebsstunden etwas Fett (Getriebefließfett)
- 

Der Abstand zwischen der Maschine und dritten muss mindestens 15 Meter betragen!
- 

Der Abstand zwischen der Maschine und dritten muss mindestens 15 Meter betragen!
- 

Schneidwerkzeug (Schnittmesser / Schnitffaden) läuft nach!
- 

Angabe des Schalleistungspegels LWA in dB.
- 

Feuer, offenes Licht und Rauchen verboten!



Sicherheitshinweise

**WICHTIG! VOR GEBRAUCH SORGFÄLTIG LESEN.
FÜR IHRE UNTERLAGEN AUFBEWAHREN.**

Arbeitsicherheitshinweise für Heckenscheren

HINWEIS

- ▶ Die Heckenschere wird vollständig zusammengebaut geliefert.
- ▶ Hinweise und bildliche Darstellungen zur Einstellung, Gebrauch der Heckenschere bzw. deren Stellteile, Wartung, Schmierung durch den Benutzer finden Sie in dieser Anleitung und auf der Ausklappseite.
- ▶ Hinweise zur Arbeitsposition (siehe Ausklappseite).
- ▶ Hinweise zu Stellteilen (siehe Ausklappseite).
- ▶ Hinweise zum sicheren Umgang mit Kraftstoff (siehe Kapitel „Vorbereitung“ Punkt f).
- ▶ Hinweise für den empfohlenen Austausch oder die Reparatur von Teilen oder den Kundendienst und Spezifikationen von zu verwendenden Ersatzteilen, sofern diese die Gesundheit und Sicherheit der Benutzer betreffen, finden Sie in dieser Anleitung.
- ▶ Erklärung aller an der Heckenschere verwendeten grafischen Symbole, Angaben, Merkmale und technische Daten sowie die Vorgehensweise bei Unfällen und Störungen finden Sie in dieser Anleitung.
- ▶ Blockiertes Werkzeug: Entfernen Sie das klemmende Material aus dem Messerbalken .

⚠️ WARNUNG!

- Kinder dürfen die Heckenschere niemals benutzen.
- Seien Sie stets aufmerksam, achten Sie darauf, was Sie tun und gehen Sie mit Vernunft an die Arbeit mit dem Gerät. Benutzen Sie das Gerät nicht, wenn Sie krank oder müde sind oder unter dem Einfluss von Drogen, Alkohol oder Medikamenten stehen. Ein Moment der Unachtsamkeit beim Gebrauch des Gerätes kann zu ernsthaften Verletzungen führen.
- Vermeiden Sie Fehlanwendungen, benutzen Sie die Maschine nur wie unter „Bestimmungsgemäßer Gebrauch“ beschrieben.



Machen Sie sich mit der Betriebsanleitung vertraut, bevor Sie das Gerät bedienen.

Vorbereitung

- a) DIESE HECKENSCHERE KANN ERNSTHAFT VERLETZUNGEN VERURSACHEN! Lesen Sie sorgfältig die Anweisungen zum korrekten Umgang, zur Vorbereitung, zur Instandhaltung, zum Starten und Abstellen der Heckenschere. Machen Sie sich mit allen Stellteilen und der sachgerechten Benutzung der Heckenschere vertraut.
- b) Kinder dürfen die Heckenschere niemals benutzen.
- c) Vorsicht vor oberirdischen Stromleitungen.
- d) Der Gebrauch der Heckenschere ist zu vermeiden, wenn sich Personen, vor allem Kinder, in der Nähe befinden.
- e) Tragen Sie geeignete Kleidung! Tragen Sie keine weite Kleidung oder Schmuck, welcher von sich bewegenden Teilen erfasst werden kann. Es wird empfohlen, feste Handschuhe, rutschfeste Schuhe und Schutzbrille zu tragen.
- f) Gehen Sie mit Kraftstoff sorgfältig um, er ist leicht entflammbar und die Dämpfe sind explosiv. Die folgenden Punkte sollten befolgt werden:
 - Nur speziell dafür vorgesehene Behälter nutzen.
 - Bei laufendem oder heißem Motor niemals den Tankverschluss entfernen oder Benzin nachfüllen. Lassen Sie vor dem Nachfüllen den Motor und die Auspuffteile abkühlen.
 - Rauchen Sie nicht.
 - Tanken Sie nur im Freien.
 - Lagern Sie die Heckenschere oder den Kraftstoffbehälter niemals in einem Raum in dem sich eine offene Flamme, wie z. B. in einem Warmwasseraufbereiter, befindet.
 - Falls Benzin übergelaufen ist, versuchen Sie nicht den Motor zu starten, sondern entfernen Sie die Maschine vor dem Starten von der benzinverschmutzten Fläche.
 - Setzen Sie den Tankverschluss nach dem Befüllen immer auf und verschließen Sie ihn sicher.
 - Wird der Tank entleert, sollte dies im Freien vorgenommen werden.
- g) Berührt die Schneideinrichtung einen Fremdkörper oder sollten sich die Betriebsgeräusche verstärken oder die Heckenschere ungewöhnlich stark vibrieren, stellen Sie den Motor ab und lassen Sie die Heckenschere zum Stillstand kommen. Ziehen Sie den Zündkerzenstecker von der Zündkerze und ergreifen Sie folgende Maßnahmen:
 - auf Schäden überprüfen;
 - auf lose Teile überprüfen und alle losen Teile befestigen;
 - beschädigte Teile gegen gleichwertige Teile austauschen oder reparieren lassen.



Gehörschutz tragen!



Schutzbrille tragen!

- Machen Sie sich mit der Bedienung der Heckenschere vertraut, um Sie im Notfall sofort stoppen zu können.

Betrieb

- a) Der Motor ist stillzusetzen vor:
 - Reinigung oder Beseitigung einer Blockierung;
 - Überprüfung, Instandhaltung oder Arbeiten an der Heckenschere;
 - Einstellung der Arbeitsposition der Schneideinrichtung;
 - wenn die Heckenschere unbeaufsichtigt bleibt.
- b) Stellen Sie immer sicher, dass sich die Heckenschere ordnungsgemäß in einer der vorgegebenen Arbeitspositionen befindet, bevor der Motor gestartet wird.
- c) Während des Betriebes der Heckenschere ist immer sicherzustellen, dass ein sicherer Stand eingenommen wird, besonders wenn eine Leiter benutzt wird.
- d) Benutzen Sie die Heckenschere nicht mit einer defekten oder stark abgenutzten Schneideinrichtung.
- e) Um die Brandgefahr zu vermindern, achten Sie darauf, dass der Motor und der Schalldämpfer frei von Ablagerungen, Laub oder austretendem Schmiermittel sind.
- f) Stellen Sie immer sicher, dass alle Griffe und Sicherheitseinrichtungen beim Gebrauch der Heckenschere angebaut sind. Versuchen Sie niemals, eine unvollständige Heckenschere oder eine mit nicht zulässigem Umbau zu benutzen.
- g) Benutzen Sie immer beide Hände, wenn die Heckenschere mit zwei Griffen ausgerüstet ist.
- h) Machen Sie sich stets vertraut mit Ihrer Umgebung und achten Sie auf mögliche Gefahren, die Sie wegen der Geräusche der Heckenschere vielleicht nicht hören können.

Wartung und Aufbewahrung

- a) Wenn die Heckenschere zwecks Wartung, Inspektion oder Lagerung stillgesetzt wird, schalten Sie den Motor aus, ziehen Sie den Zündkerzenstecker von der Zündkerze und vergewissern Sie sich, dass alle rotierenden Teile zum Stillstand gekommen sind. Lassen Sie die Maschine abkühlen, bevor Sie diese überprüfen, einstellen usw.
- b) Lagern Sie die Heckenschere dort, wo Benzindämpfe nicht mit offenem Feuer oder Funken in Kontakt kommen können. Lassen Sie die Heckenschere immer abkühlen, bevor Sie diese lagern.
- c) Beim Transportieren oder bei der Lagerung der Heckenschere ist die Schneideinrichtung immer mit dem Schutz für die Schneideinrichtung abzudecken.

Ergänzende Sicherheitshinweise für Heckenscheren

Umgebungs-Sicherheit

- Führen Sie Heckenschnitte nur bei Tageslicht oder gutem künstlichem Licht aus.
- Achten Sie beim Schneiden darauf, keine Gegenstände wie z. B. Drahtzäune oder Pflanzenstützen zu berühren. Dies kann zu Schäden am Messerbalken führen. Inspizieren Sie die zu schneidende Hecke sorgfältig und beseitigen Sie alle Drähte und sonstige Fremdkörper.
- Seien Sie sich Ihrer Umgebung bewusst und auf mögliche Gefahrenmomente gefasst, die Sie während des Schneidens der Hecke möglicherweise nicht hören.

GEFAHR!

- ▶ Bei drohender Gefahr bzw. im Notfall sofort den Motor ausschalten.

Elektrische Sicherheit

- Halten Sie das Werkzeug nur an den isolierten Griffflächen, da das Schneidmesser in Berührung mit verborgenen Stromleitungen kommen kann. Der Kontakt des Schneidmessers mit einer spannungsführenden Leitung kann metallene Geräteteile unter Spannung setzen und zu einem elektrischen Schlag führen.

Sicherheit von Personen

- Während des Betriebes dürfen sich im Umkreis von 15 Metern keine anderen Personen oder Tiere aufhalten. Der Bedienende ist im Arbeitsbereich gegenüber Dritten verantwortlich.
- Achten Sie beim Betrieb der Heckenschere stets auf einen sicheren Stand und halten Sie stets das Gleichgewicht, insbesondere bei Verwendung auf Stufen oder Leitern.
- Fassen Sie die Heckenschere niemals am Messerbalken an.
- Halten Sie alle Körperteile vom Schneidmesser fern. Versuchen Sie nicht, bei laufendem Messer Schnittgut zu entfernen oder zu schneidendes Material festzuhalten. Entfernen Sie eingeklemmtes Schnittgut nur bei ausgeschaltetem Gerät. Ein Moment der Unachtsamkeit bei Benutzung der Heckenschere kann zu schweren Verletzungen führen.
- Warten Sie, bis das Werkzeug zum Stillstand gekommen ist, bevor Sie es ablegen.

Verwendung und Behandlung

ACHTUNG!

- ▶ Zwischen den Arbeitsvorgängen oder nach Beendigung eines jeweiligen Arbeitsvorganges, darf der Messerbalken nicht auf der Messerbalkenspitze abgelegt werden, um eventuelle Beschädigungen am Messerbalken zu vermeiden.
- Prüfen Sie vor der Benutzung immer, ob die Messer, die Messerschrauben und andere Teile des Schneidwerks abgenutzt oder beschädigt sind. Arbeiten Sie niemals mit beschädigtem oder stark abgenutztem Schneidwerk.

- Prüfen Sie nach der Einstellung des Arbeitswinkels, ob beide Einstellhebel sicher eingerastet sind. Bleibt ein Einstellhebel offen, kann bei der Arbeit die zweite Arretierung durch einen Ast ungewollt gelöst werden und der Messerbalken nach unten klappen.
- Benutzen Sie die Heckenschere niemals mit defekten oder nicht montierten Schutzvorrichtungen.
- Halten Sie die Heckenschere niemals an deren Schutzvorrichtung.
- Tragen Sie die Heckenschere am vorderen Griff im ausgeschalteten Zustand, den Messerbalken von Ihrem Körper abgewandt. Bei Transport oder Aufbewahrung der Heckenschere stets die Schutzabdeckung aufziehen. Sorgfältiger Umgang mit dem Gerät verringert die Wahrscheinlichkeit einer versehentlichen Berührung mit den laufenden Messern.
- Lagern Sie die Heckenschere an einem trockenen, hoch gelegenen oder verschlossenen Platz, außerhalb der Reichweite von Kindern.
- Versuchen Sie nicht, das Gerät zu reparieren, es sei denn, Sie besitzen die notwendige Ausbildung.
- Wechseln Sie sicherheitshalber abgenutzte oder beschädigte Teile aus.

GEFAHR!

- ▶ Bei drohender Gefahr bzw. im Notfall sofort den Motor ausschalten.

Arbeitsicherheitshinweise für Hochentaster

VORSICHT! VERLETZUNGSGEFAHR!

- ▶ Fassen Sie niemals das Gerät im laufenden Betrieb oberhalb des Schutzringes an, um Verletzungen zu vermeiden!

Vorbereitung

- Tragen Sie stets einen Schutzhelm, Gehörschutz und Sicherheitshandschuhe. Tragen Sie auch Augenschutz, um keine Ölspritzer oder Sägestaub in die Augen zu bekommen. Tragen Sie eine Staubmaske gegen Staub.
- Tragen Sie robuste, rutschfeste Stiefel.
- Verwenden Sie das Gerät nicht bei Regen oder Feuchtigkeit.
- Prüfen Sie vor dem Gebrauch den Sicherheitszustand des Gerätes, insbesondere das Schwert und die Sägekette.
- Verwenden Sie das Gerät nicht in der Nähe von Stromleitungen. Halten Sie einen Mindestabstand von 10 m zu oberirdischen Stromleitungen.

Elektrische Sicherheit

- Benutzen Sie das Gerät nicht in explosionsgefährdeter Umgebung, wie in der Nähe von entzündlichen Flüssigkeiten, Gasen oder Dämpfen. Die von der Maschine produzierten Funken können diese Dämpfe oder Gase entzünden.
- Geräte mit defektem Schalter müssen unmittelbar repariert werden, um Schäden und Verletzungen zu vermeiden.

Sicherheit von Personen

- Verwenden Sie das Gerät niemals auf einer Leiter stehend.
- Lehnen Sie sich bei der Verwendung des Gerätes nicht zu weit nach vorne. Achten Sie immer auf einen sicheren Stand und halten Sie jederzeit das Gleichgewicht. Verwenden Sie den im Lieferumfang enthaltenen Tragegurt, um das Gewicht gleichmäßig auf den Körper zu verteilen.
- Stellen Sie sich nicht unter die Äste, die sie abschneiden möchten, um Verletzungen durch heruntergefallene Äste zu vermeiden. Achten Sie auch auf zurückspringende Äste, um Verletzungen zu vermeiden. Arbeiten sie unter einem Winkel von ca. 60°.
- Achten Sie darauf, dass es zu einem Geräterückschlag kommen kann.
- Beobachten Sie nicht nur zu bearbeitende Äste, sondern auch heruntergefallenes Material, um Stolpern zu vermeiden.
- Decken Sie die Führungsschiene und die Kette bei Transport und Lagerung mit der Abdeckung ab.
- Vermeiden Sie unbeabsichtigtes Starten des Gerätes.
- Lagern Sie das Gerät außerhalb der Reichweite von Kindern. Nur mit der Betriebsanleitung und dem Gerät vertraute Personen dürfen dieses bedienen.

Verwendung und Behandlung

- Starten Sie das Gerät nie, bevor Schwert, Sägekette und Kettenradabdeckung korrekt montiert sind.
- Schneiden Sie kein am Boden liegendes Holz bzw. versuchen Sie nicht, aus dem Boden ragende Wurzeln zu Sägen. Vermeiden Sie auf jeden Fall, dass die Sägekette in das Erdreich eintaucht, da die Sägekette andernfalls sofort abstumpft.
- Sollten Sie aus Versehen einen festen Gegenstand mit dem Gerät berühren, schalten Sie den Motor sofort aus und untersuchen Sie das Gerät auf eventuelle Schäden.
- Legen Sie nach 30 Arbeitsminuten eine Pause von mindestens einer Stunde ein.
- Wenn der Hochentaster zwecks Wartung, Inspektion oder Lagerung stillgesetzt wird, schalten Sie den Motor aus, ziehen Sie den Zündkerzenstecker von der Zündkerze und vergewissern Sie sich, dass alle rotierenden Teile zum Stillstand gekommen sind. Lassen Sie die Maschine abkühlen, bevor Sie diese überprüfen, einstellen usw.
- Warten Sie das Gerät sorgfältig. Kontrollieren Sie, ob bewegliche Teile einwandfrei funktionieren und nicht klemmen, ob Teile gebrochen oder so beschädigt sind, dass die Funktion des Gerätes beeinträchtigt ist. Lassen Sie beschädigte Teile vor dem Einsatz des Gerätes reparieren. Viele Unfälle haben ihre Ursache in schlecht gewarteten Geräten.
- Halten Sie Schneidwerkzeuge scharf und sauber. Sorgfältig gepflegte Schneidwerkzeuge mit scharfen Schneidkanten verklemmen sich weniger und sind leichter zu führen.
- Lassen Sie das Gerät von dafür qualifiziertem Personal warten. Verwenden Sie nur vom Hersteller empfohlene Original-Ersatzteile.

Vorsichtsmaßnahmen gegen Rückschlag

⚠ ACHTUNG RÜCKSCHLAG!

- ▶ Achten Sie beim Arbeiten auf Rückschlag des Gerätes. Es besteht Verletzungsgefahr. Sie vermeiden Rückschläge durch Vorsicht und richtige Sägetechnik.
- Eine Berührung mit der Schienenspitze kann in manchen Fällen zu einer unerwarteten nach hinten gerichteten Reaktion führen, bei der die Führungsschiene nach oben und in Richtung der Bedienperson geschlagen wird (siehe Abb. A).



Abb. A

- Rückschlag kann auftreten, wenn die Spitze der Führungsschiene einen Gegenstand berührt oder wenn das Holz sich biegt und die Sägekette im Schnitt festklemmt (siehe Abb. B).

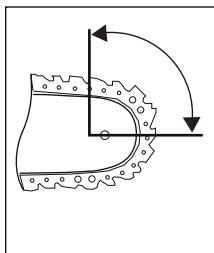

Abb. B

- Das Verklammern der Sägekette an der Oberkante der Führungsschiene kann die Schiene heftig in Bedienerrichtung zurückstoßen.

- Jede dieser Reaktionen kann dazu führen, dass Sie die Kontrolle über die Säge verlieren und sich möglicherweise schwer verletzen. Verlassen Sie sich nicht ausschließlich auf die in der Kettensäge eingebauten Sicherheitseinrichtungen. Ergreifen Sie als Benutzer einer Kettensäge verschiedene Maßnahmen, um unfall- und verletzungsfrei zu arbeiten. Ein Rückschlag ist die Folge eines falschen oder fehlerhaften Gebrauchs. Er kann durch geeignete Vorsichtsmaßnahmen, wie nachfolgend beschrieben, verhindert werden:
- **Halten Sie die Säge mit beiden Händen fest, wobei Daumen und Finger die Griffe der Kettensäge umschließen. Bringen Sie Ihren Körper und die Arme in eine Stellung, in der Sie den Rückschlagkräften standhalten können.** Wenn geeignete Maßnahmen getroffen werden, kann die Bedienperson die Rückschlagkräfte beherrschen. Niemals die Kettensäge loslassen.
- **Vermeiden Sie eine abnormale Körperhaltung und sägen Sie nicht über Schulterhöhe.** Dadurch wird ein unbeabsichtigtes Berühren mit der Schienenspitze vermieden und eine bessere Kontrolle der Kettensäge in unerwarteten Situationen ermöglicht.
- **Verwenden Sie stets vom Hersteller vorgeschriebene Ersatzschienen und Sägeketten.** Falsche Ersatzschienen und Sägeketten können zum Reißen der Sägekette und / oder zu Rückschlag führen.
- **Halten Sie sich an die Anweisungen des Herstellers für das Schärfen und die Wartung der Sägekette.** Zu niedrige Tiefenbegrenzer erhöhen die Neigung zu Rückschlag.
- **Sägen Sie nicht mit der Schwertspitze.** Es besteht Rückschlagsgefahr.
- **Sorgen Sie dafür, dass keine Gegenstände am Boden liegen, über die Sie stolpern können.**

Arbeitssicherheitshinweise für Fadenspulen

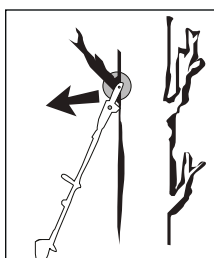
Vorbereitung

- Tragen Sie anliegende Arbeitskleidung, die Schutz bietet, wie eine lange Hose, sichere Arbeitsschuhe, strapazierfähige Schutzhandschuhe, einen Schutzhelm, eine Schutzmaske für das Gesicht oder eine Schutzbrille zum Schutz der Augen und gute Ohrwatte oder einen anderen Gehörschutz gegen den Lärm.
- Benutzen Sie immer den mitgelieferten Tragegurt.
- Achten Sie darauf, dass die Griffe trocken und sauber sind und keinerlei Benzingemisch daran haftet.
- Überprüfen Sie vor dem Arbeiten das Gelände auf Gegenstände, wie Metallteile, Flaschen, Steine o. ä. die weggeschleudert werden können und dadurch Verletzungen beim Benutzer verursachen.
- Bevor Sie den Motor anlassen, vergewissern Sie sich, dass die Fadenspule mit keinem Hindernis in Berührung kommt.
- Benutzen Sie das Gerät erst, wenn Sie sich mit diesem vertraut fühlen.

Elektrische Sicherheit

- Benutzen Sie das Gerät niemals in der Nähe von leicht entflammaren Flüssigkeiten oder Gasen, weder in geschlossenen Räumen noch im Freien. Explosionen und / oder Brand können die Folge sein.
- Arbeiten Sie nicht mit einem beschädigten, unvollständigen oder ohne Zustimmung des Herstellers geänderten Gerät. Benutzen Sie das Gerät nie mit defekter Schutzausrüstung. Benutzen Sie das Gerät nicht bei defektem Ein-/ Ausschalter. Prüfen Sie nach Fallenlassen das Gerät auf signifikante Schäden oder Defekte.

Sicherheit von Personen

- Nur ausreichend geschulte Personen und Erwachsene dürfen das Gerät bedienen, einstellen und warten.
- Sind Sie mit dem Gerät nicht vertraut, üben Sie den Umgang bei nicht laufendem Motor.
- Den Auspuff nicht berühren.
- Das Gerät nicht unter Alkohol- oder Drogeneinfluss betätigen.
- Halten Sie das Gerät stets mit beiden Händen fest. Dabei sollen Daumen und Finger die Griffe umschließen.

- Arbeitshaltung: Das Gerät nicht in unbequemer Stellung, nicht bei fehlendem Gleichgewicht, mit ausgestreckten Armen oder nur mit einer Hand bedienen.
- Achten Sie immer auf festen Stand.
- Benutzen Sie das Gerät nicht, wenn Zuschauer oder Tiere sich in unmittelbarer Nähe befinden. Halten Sie während der Mäharbeiten einen Mindestabstand von 15 Metern zwischen Benutzer und anderen Personen oder Tieren. Halten Sie bei Abmäharbeiten bis zum Boden bitte einen Mindestabstand von 30 Metern zwischen Benutzer und anderen Personen oder Tieren.
- Bei Mäharbeiten am Hang stehen Sie bitte stets unterhalb des Schneidwerkzeugs. Schneiden oder trimmen Sie niemals an einem glatten, rutschigen Hügel oder Abhang.
- Jegliche Veränderungen an dem Produkt können die persönliche Sicherheit gefährden und lassen die Herstellergarantie verfallen.
- Kinder sollten beaufsichtigt werden, um sicherzustellen, dass sie nicht mit dem Gerät spielen.
- Benutzen Sie das Gerät niemals, wenn es beschädigt ist oder Mängel aufweist.

Verwendung und Behandlung

- Benutzen Sie das Gerät nur zum vorgesehenen Zweck, wie Rasentrimmen, Mäharbeiten, Entastungsarbeiten, Schneiden und Trimmen von Hecken und Büschen.
- Benutzen Sie das Gerät nicht über einen längeren Zeitraum, machen Sie regelmäßig Pausen.
- Achten Sie darauf, dass Schrauben und Verbindungselemente fest angezogen sind. Bedienen Sie das Gerät nie, wenn es nicht richtig eingestellt, nicht vollständig oder sicher zusammengesetzt ist.
- Öffnen Sie den Benzintank langsam, um eventuellen Druck abzulassen, der sich im Benzintank gebildet hat. Um Brandgefahr vorzubeugen, entfernen Sie sich mindestens 3 Meter vom Auftankbereich, bevor Sie das Gerät anlassen.
- Führen Sie die Fadenspule in der gewünschten Höhe. Vermeiden Sie es, kleine Gegenstände (z. B. Steine) mit der Fadenspule zu berühren.
- Halten Sie die Fadenspule stets auf dem Boden, wenn das Gerät in Betrieb ist.
- Das Gerät nur benutzen, wenn die entsprechende Schutzhaube installiert und in gutem Zustand ist.
- Verwenden Sie keine anderen Schneidwerkzeuge. Zu Ihrer eigenen Sicherheit verwenden Sie nur Zubehör und Zusatzgeräte, die in der Betriebsanleitung angegeben werden. Der Gebrauch anderer als der in der Betriebsanleitung empfohlenen Schneidwerkzeuge oder Zubehöre kann eine persönliche Verletzungsgefahr für Sie bedeuten.
- Trimmen und schneiden Sie immer im oberen Drehzahlbereich. Lassen Sie den Motor zu Beginn des Mähens oder während des Trimmens nicht in niedriger Drehzahl laufen.
- Vergewissern Sie sich, dass das Gerät beim Starten und während der Arbeit nicht mit dem Erdboden, Steinen, Draht oder anderen Fremdkörpern in Berührung kommt. Schalten Sie das Gerät aus, bevor Sie es absetzen.
- Schalten Sie das Gerät ab, bevor Sie es abstellen.
- Stellen Sie den Motor immer vor Arbeiten an dem Schneidwerkzeug ab.

Arbeitssicherheitshinweise für Schnittmesser

Vorbereitung

- Das Schnittmesser schleudert Gegenstände und auch Erde heftig weg. Dies kann Erblindung oder Verletzungen verursachen. Tragen Sie Augen-, Gesichts- und Beinschutz. Entfernen Sie Gegenstände immer aus dem Arbeitsbereich, bevor Sie das Schnittmesser einsetzen.
- Das Schnittmesser läuft aus, wenn der Gashebel losgelassen wurde. Ein auslaufendes Schnittmesser kann Ihnen oder umherstehenden Personen Schnittverletzungen zufügen. Bevor Sie am Schnittmesser irgendwelche Arbeiten vornehmen, stellen Sie den Motor ab und vergewissern Sie sich, dass das Schnittmesser zum Stillstand gekommen ist.

Sicherheit von Personen

- Umstehende Personen können Erblindung oder Verletzungen erleiden. Halten Sie in allen Richtungen einen Abstand von 15 Metern zwischen sich und anderen Personen oder Tieren ein.

Verwendung und Behandlung

- Benutzen Sie das Gerät nicht, wenn nicht alle Schnittmesseranbauten ordnungsgemäß installiert sind.
- Das Schnittmesser kann ruckartig von Gegenständen weggeschleudert werden. Dies kann zu Verletzungen an Armen und Beinen führen. Sollte das Gerät auf Fremdkörper treffen, stoppen Sie den Motor sofort und warten Sie, bis das Schnittmesser zum Stillstand gekommen ist. Überprüfen Sie das Schnittmesser auf Schäden. Ersetzen Sie das Schnittmesser immer, wenn es verbogen oder gerissen ist.

Sicherheitsvorrichtungen

Beim Arbeiten mit dem Gerät muss die entsprechende Kunststoffschutzhaube für Schnittmesser- oder Fadenbetrieb montiert sein, um das Wegschleudern von Gegenständen zu verhindern.

⚠️ WARNUNG!

- Mähen Sie niemals, während andere Personen, insbesondere Kinder oder Tiere, in der Nähe sind.
- Halten Sie einen Sicherheitsabstand von 1,5 m ein. Bei Annäherung stellen Sie das Gerät unverzüglich ab.

⚠️ ACHTUNG! VERGIFTUNGSGEFAHR!

- Abgase, Kraftstoffe und Schmierstoffe sind giftig. Abgase dürfen nicht eingeatmet werden.

⚠️ WARNUNG!

- Benzin ist hochgradig entflammbar. Bewahren Sie Benzin nur in den dafür vorgesehenen Behältern auf.
- Tanken Sie nur im Freien und rauchen Sie nicht.
- Während der Motor läuft oder bei heißem Gerät darf der Tankverschluss nicht geöffnet oder Benzin nachgefüllt werden.
- Falls Benzin übergelaufen ist, darf kein Versuch unternommen werden, den Motor zu starten. Stattdessen ist das Gerät von der benzinverschmutzten Fläche zu entfernen. Jeglicher Zündversuch ist zu vermeiden, bis sich die Benzindämpfe verflüchtigt haben.
- Aus Sicherheitsgründen sind Benzintank und Tankverschlüsse bei Beschädigung auszutauschen.

Beschränken Sie die Geräusentwicklung und Vibration auf ein Minimum!

- Verwenden Sie nur einwandfreie Geräte.
- Warten und reinigen Sie das Gerät regelmäßig.
- Passen Sie Ihre Arbeitsweise dem Gerät an.
- Überlasten Sie das Gerät nicht.
- Lassen Sie das Gerät gegebenenfalls überprüfen.
- Schalten Sie das Gerät aus, wenn es nicht benutzt wird.
- Tragen Sie Schutzhandschuhe.

Vor der Inbetriebnahme

⚠ ACHTUNG!

- Während des Mähens sind immer rutschfeste Sicherheitsschuhe und entsprechende Sicherheitskleidung wie Schutzhandschuhe, Schutzhelm, Schutzmaske, Schutzbrille und Gehörschutz zu tragen.
- Überprüfen Sie das Gelände, auf dem das Gerät eingesetzt wird, und entfernen Sie Gegenstände, die erfasst und weggeschleudert werden können.
- Vor dem Gebrauch und nach dem Fallenlassen oder anderen Stoßeinwirkungen ist immer durch Sichtkontrolle zu prüfen, ob die Schneidwerkzeuge, Befestigungsbolzen sowie die gesamte Schneideinheit beschädigt ist. Abgenutzte oder beschädigte Schneidwerkzeuge und Befestigungsbolzen müssen ausgetauscht werden.
- Vor dem Gebrauch ist immer durch Sichtkontrolle zu prüfen, ob die Schneidwerkzeuge abgenutzt oder beschädigt sind. Zur Vermeidung einer Unwucht dürfen abgenutzte oder beschädigte Schneidwerkzeuge und Befestigungsbolzen nur satzweise ausgetauscht werden.

Rundgriff montieren

- ◆ Montieren Sie zuerst den Gummiring **5a** auf den Ausleger **8**.
- ◆ Setzen Sie den Barrierebügel **6**, wie in der Abbildung gezeigt, von unten auf den Gummiring **5a**.

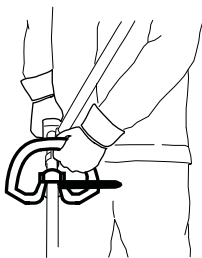

- ◆ Der Stift **5b** des Barrierebügels **6** muss zur Arretierung in eines der beiden Löcher des Auslegers **8** gesteckt werden.
- ◆ Drücken Sie den Rundgriff **5** auf den dafür vorgesehenen Gummiring **5a** auf dem Ausleger **8**.
- ◆ Stecken Sie die 4 Befestigungsschrauben **4** von oben durch den Rundgriff **5** und sichern Sie diese mit den 4 Muttern im Barrierebügel **6**.
- ◆ Ziehen Sie die Schrauben **4** fest.

Schnelllösemechanismus montieren

- ◆ Hängen Sie den Karabiner ein und sichern Sie ihn mit dem roten Gurtstück von dem Schnellöffnungsmechanismus (siehe Abbildungen). Ziehen Sie an dem roten Gurtstück, falls Sie das Gerät schnell ablegen müssen.



Tragegurt befestigen / montieren

- ◆ Haken Sie den Tragegurt **58** in die Trageöse **3** ein.
- ◆ Passen Sie den Tragegurt **58** an Ihre Größe an, so dass sich die Trageöse **3** im eingehängten Zustand auf Höhe der Hüfte befindet.

Heckenschere montieren

- ◆ Lösen Sie zunächst den Schraubgriff **7** am Ausleger **8** der Motoreinheit.

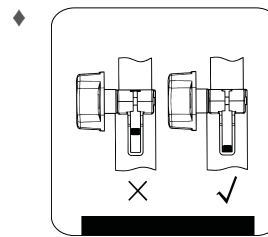

Schieben Sie den Zapfen am vorderen Ausleger **23** der Heckenschere bis zum Anschlag in die Nut des Auslegers **8** der Motoreinheit. Richtig eingeschoben muss die rote Linie mit dem Ausleger der Motoreinheit bündig sein.

- ◆ Ziehen Sie den Schraubgriff **7** fest.

HINWEIS

- ▶ Die Montage für den Hochentaster-/ Fadenspulen-/ 3 Zahn Schnittmesser-/ Verlängerungsvorsatz erfolgt in gleicher Reihenfolge.

Heckenschere demontieren

- ◆ Lösen Sie den Schraubgriff **7** und ziehen Sie den vorderen Ausleger **23** der Heckenschere aus dem Ausleger **8** der Motoreinheit.

HINWEIS

- ▶ Die Demontage für den Hochentaster-/ Fadenspulen-/ 3 Zahn Schnittmesser-/ Verlängerungsvorsatz erfolgt in gleicher Reihenfolge.

Schwenken der Heckenschere

- ◆ Lösen Sie die Ent-/ Verriegelung **18**.
- ◆ Betätigen Sie den Stellhebel **22**, schwenken Sie die Heckenschere in die gewünschte Position.
- ◆ Lassen Sie den Stellhebel **22** in die Aussparung in der Grundplatte (Heckenschere) **21** einrasten.

Sägekette und Schwert montieren

⚠ WARNUNG!

- ▶ Schutzhandschuhe anziehen! Verletzungsgefahr durch die scharfen Schneidezähne!

HINWEIS

- ▶ Beachten Sie die Laufrichtung der Sägekette **31** am Schwert **30** und auf der Grundplatte (Hochentaster) .
- ▶ Je nach Verschleiß kann das Schwert **30** gewendet werden.

- ◆ Lösen Sie die Mutter **36** mit dem Maulschlüssel **66**.
- ◆ Nehmen Sie die Kettenradabdeckung **38** ab.
- ◆ Legen Sie die Sägekette **31** an der Spitze des Schwerts **30** beginnend auf.
- ◆ Setzen Sie jetzt das Schwert **30** mit der Sägekette **31** ein.
- ◆ Führungsschiene **41** über die Schwertführung **39** legen, dabei auch den Kettenspannstift **45** in die Schwertbohrung **40** einsetzen. Gleichzeitig die Sägekette **31** über das Kettenrad **43** legen.
- ◆ Spannen Sie jetzt die Sägekette **31** (siehe Kapitel „Sägekette spannen und prüfen“).
- ◆ Kettenradabdeckung **38** wieder aufsetzen und Mutter **36** leicht anziehen.

Sägekette demontieren

- ◆ Die Sägekette **31** muss gegebenenfalls vorher entspannt werden, um das Schwert **30** und die Sägekette **31** abzunehmen (siehe Kapitel „Sägekette spannen und prüfen“). Folgen Sie diesen Anweisungen in umgekehrter Reihenfolge.

Sägekette spannen und prüfen

⚠️ WARNUNG!

- ▶ Schutzhandschuhe anziehen! Verletzungsgefahr durch die scharfen Schneidezähne!
- ◆ Drehen Sie die Kettenspannschraube 46 mit dem Schlitzschraubendreher 67 im Uhrzeigersinn, um die Spannung zu erhöhen.
- ◆ Die Sägekette 31 muss an der Schwertunterseite anliegen. Prüfen Sie, ob sich die Sägekette 31 von Hand über das Schwert 30 ziehen lässt.

HINWEIS

- ▶ Eine neue Sägekette 31 längt sich und muss öfter nachgespannt werden.

Kettenschmierung

- ◆ Entfernen Sie den Öltankdeckel 28.
- ◆ Befüllen Sie den Öltank 29 mit ca. 100ml Bio-Kettenöl 61.
- ◆ Die Kettenschmierung kann durch die Ölregulierungsschraube 44 erhöht oder verringert werden.
- ◆ Drücken Sie zuerst und drehen dann die Ölregulierungsschraube 44 im Uhrzeigersinn, um die Kettenschmierung zu verringern.
- ◆ Drücken Sie zuerst und drehen dann die Ölregulierungsschraube 44 gegen den Uhrzeigersinn, um die Kettenschmierung zu erhöhen.

⚠️ WARNUNG!

- ▶ Niemals ohne Kettenschmierung arbeiten!
Bei trocken laufender Sägekette wird die Schneidgarnitur in kurzer Zeit irreparabel zerstört. Vor der Arbeit immer Kettenschmierung und Ölstand im Tank überprüfen.

HINWEIS

- ▶ Verwenden Sie nur Sägekettenöl. Vorzugsweise biologisch abbaubar. Verwenden Sie kein Altöl, Motoröl usw.
- ▶ Kontrollieren Sie während der Arbeit, ob die Kettenschmierung funktioniert.

Sägekette schärfen

HINWEIS

- ▶ Ein Schleifbock kann an der Schleifbockhilfe 32 für den sicheren Halt während des Schleifens befestigt werden.
- ▶ In einem Schärfsatz z. B. von Oregon finden sie detaillierte Informationen zum Schärfvorgang.
- ▶ Alternativ benutzen Sie ein elektrisches Kettenschärfgerät und folgen Sie den Anweisungen des Herstellers.
- ▶ Im Zweifel über die Durchführung der Arbeit ist ein Austausch der Sägekette vorzunehmen.

Verlängerungsvorsatz montieren

⚠️ ACHTUNG!

- Den Verlängerungsvorsatz / Ausleger 54 nicht in Kombination mit dem 3 Zahn Schnittmesser-/ Fadenspulenvorsatz verwenden!

HINWEIS

- ▶ Verwenden Sie den Verlängerungsvorsatz / Ausleger 54 um höhergelegene Arbeiten durchzuführen.
- ◆ Montieren Sie den Verlängerungsvorsatz / Ausleger 54 zwischen der Motoreinheit und der Heckenschere / Hochentaster. Die Montage erfolgt in der selben Vorgehensweise wie zuvor bei den Aufsätzen beschrieben.

Schutzhaube montieren / demontieren

⚠️ WARNUNG!

- Beim Arbeiten mit dem 3 Zahn Schnittmesser 49 muss die Schutzhaube 48 montiert sein. Die Schutzhaube 48 wird unter dem Metallblech des Auslegers 51 positioniert. Die Schutzhaube 48 wird jetzt mit 2 Schrauben 47 an dem vorderen Ausleger 51 befestigt. Nehmen Sie hierzu den mitgelieferten Sechskantschlüssel 65 zur Hilfe.

Schneidgarnitur	Schutzeinrichtung
3 Zahn Schnittmesser 49	Schutzhaube 48
Fadenspule 50	Schutzhaube 48 + Schnitffaden-Schutzhaube C

⚠️ WARNUNG!

- ▶ Verwenden Sie keine anderen Schneidgarnituren außer den im Lieferumfang enthaltenen. Eine Verwendung anderer Schneidgarnituren oder Schutzeinrichtungen gilt als nicht bestimmungsgemäß und birgt erhebliche Unfallgefahren.

Schnittmesser montieren / ersetzen

- Montieren / Ersetzen Sie das 3 Zahn Schnittmesser 49, wie in den Abbildungen 1a - 1f dargestellt.
- Die Bohrung der Mitnehmerscheibe 72 suchen, mit der gegenüberliegenden Bohrung überein bringen und mit dem mitgelieferten Sechskantschlüssel 64 blockieren.
- 3 Zahn Schnittmesser 49 auf der Mitnehmerscheibe 72 auflegen (siehe Abb. 1b). Die Beschriftung muss in Arbeitshaltung von oben sichtbar sein (siehe Ausklappseite). Das 3 Zahn Schnittmesser 49 kann beidseitig verwendet werden.
- Druckplatte 71 über das Gewinde der Zahnwelle stecken (siehe Abb. 1c).
- Abdeckung Druckplatte 70 aufsetzen (siehe Abb. 1d).
- Die Mutter 69 mit dem Zündkerzenschlüssel 67 gegen den Uhrzeigersinn anziehen. **ACHTUNG! Linksgewinde!** (siehe Abb. 1f).
- Das 3 Zahn Schnittmesser 49 ist bei der Auslieferung mit einem Plastikschild versehen. Dieser ist vor dem Gebrauch zu entfernen und bei Nichtgebrauch wieder anzubringen.
- Der Plastikschild kann nun abgenommen werden.

⚠️ ACHTUNG! SCHARFE KANTEN, TRAGEN SIE SCHUTZHANDSCHUHE

- Schnitffaden-Schutzhaube C an der Schutzhaube 48 montieren.
- Beim Arbeiten mit dem Schnitffaden muss zusätzlich die Schnitffaden-Schutzhaube C montiert werden. Die Montage der Schnitffaden-Schutzhaube C (werkseitig bereits vormontiert) erfolgt wie in der Abbildung 2a dargestellt.
- Achten Sie darauf, dass die Schnitffaden-Schutzhaube C richtig einrastet. An der Innenseite der Schnitffaden-Schutzhaube C befindet sich ein Messer A. Dieses ist mit einer Sicherung B abgedeckt (siehe Abb. 2a).
- Entfernen Sie die Sicherung B vor Arbeitsbeginn und bringen Sie diese nach dem Arbeiten wieder an.

⚠️ ACHTUNG! SCHARFE KANTEN, TRAGEN SIE SCHUTZHANDSCHUHE

- Um die Schnitffaden-Schutzhaube C von der Schutzhaube 48 zu demontieren, nehmen Sie z. B. einen Schraubendreher zur Hilfe, um die drei Befestigungsstifte vorsichtig herauszulösen.
ACHTUNG! VERLETZUNGSGEFAHR!

Fadenspule montieren / ersetzen

- Montieren/Ersetzen Sie die Fadenspule **60** wie in der Abbildung 2c dargestellt.
- Die Bohrung der Mitnehmerscheibe **72** suchen, mit der gegenüberliegenden Bohrung übereinbringen und mit dem mitgelieferten Sechskantschlüssel **65** blockieren.
- Die Fadenspule **60** auf das Gewinde gegen den Uhrzeigersinn schrauben.

ACHTUNG! Linksgewinde!

Tragegurt anlegen

HINWEIS

- Um ein Ermüdungsfreies Arbeiten zu gewährleisten, können Sie an folgenden Punkten Einstellungen vornehmen. Je nach Körpergröße können die Einstellungen variieren.
- Vor Arbeitsbeginn den Tragegurt **58** entsprechend der Körpergröße einstellen.
- Das Gerät mit montiertem Schneidewerkzeug so ausbalancieren, dass das Schneidewerkzeug, ohne dass das Gerät mit den Händen berührt wird, nur knapp über dem Boden schwebt.

- 1.) Legen Sie den Tragegurt **58** an und fügen die Steckschließe zusammen bis sie einrastet (siehe Abb. 3a).
- 2.) Ziehen Sie wie in Abbildung 3b dargestellt, an dem Tragegurt **58**, um den Tragegurt **58** mittig am Körper auszurichten und dem Oberkörperumfang entsprechend anzupassen.
- 3.) Um nun die beiden Schultergurte zu straffen, ziehen Sie an den beiden Schultergurten, wie in Abbildung 3c dargestellt.
- 4.) Um die richtige Position des Gerätes am Tragegurt einzustellen, ziehen Sie an dem Tragegurt, wie in Abbildung 3d dargestellt.
- 5.) Hängen Sie den Karabiner **E** ein (siehe Abb. 3e - 3g) und sichern Sie ihn mit dem roten Gurtstück **F** von dem Schnellöffnungsmechanismus.
- 6.) Nehmen Sie jetzt das Gerät und hängen Sie es, wie in Abbildung 3h dargestellt, mit der Trageöse **3** in den Karabiner **E** ein. Die Trageöse **3** kann zusätzlich durch die Schraube **G** gelöst und verschoben werden, um die beste Ausrichtung des Gerätes einzustellen.

Schnitthöhe einstellen

- Tragegurt **58** anlegen und Gerät einhaken (siehe Kapitel „Tragegurt anlegen“).
- Mit den verschiedenen Gurtverstellern am Tragegurt **58** optimale Arbeits- und Schnittposition einstellen (siehe Kapitel „Tragegurt anlegen“).
- Um die optimale Tragegurtlänge festzustellen, machen Sie anschließend einige Schwingbewegungen ohne den Motor anzulassen (siehe Abb. 6a).
- Der Tragegurt **58** ist mit einem Schnellöffnungsmechanismus ausgestattet. Ziehen Sie an dem roten Gurtstück **F**, falls Sie das Gerät schnell ablegen müssen (siehe Abb. 3i).

⚠ ACHTUNG!

- Benutzen Sie den Tragegurt **58** immer, wenn Sie mit dem Gerät arbeiten. Bringen Sie den Tragegurt **58** an, sobald Sie den Motor gestartet haben und er im Leerlauf läuft. Schalten Sie den Motor aus, bevor Sie den Tragegurt **58** abnehmen.

Treibstoff und Öl

- Benutzen Sie nur ein Gemisch aus bleifreiem Benzin (min. ROZ 95) und speziellem 2-Takt-Motoröl (JASO FD/ISO - L - EGD). Mischen Sie das Treibstoffgemisch nach der Treibstoff-Mischtabelle an.
- Geben Sie jeweils die richtige Menge Benzin und 2-Takt-Öl in die beiliegende Öl-/ Benzinmischflasche **62** (siehe „Treibstoff-Mischtabelle“). Schütteln Sie anschließend den Behälter gut durch.

Treibstoff-Mischtabelle

Mischverfahren: 40 Teile Benzin auf 1 Teil Öl

Benzin	2-Takt-Öl
0,5 Liter	12,5 ml

Inbetriebnahme

⚠ ACHTUNG!

- Beachten Sie bitte die gesetzlichen Bestimmungen zur Lärmschutzverordnung.

Prüfen Sie das Gerät vor jeder Inbetriebnahme auf:

- Dichtheit des Treibstoffsystems.
- Einwandfreien Zustand und Vollständigkeit der Schutzeinrichtungen und der Schnittvorrichtung.
- Festen Sitz sämtlicher Verschraubungen.
- Leichtgängigkeit aller beweglichen Teile.

Starten bei kaltem Motor

⚠ ACHTUNG!

- Lassen Sie niemals den Startseilzug zurückschleudern. Dies kann zu Beschädigungen führen.

- 1.) Füllen Sie den Benzintank **13** (siehe auch Abschnitt „Treibstoff und Öl“).
- 2.) Kraftstoffpumpe **15** (Primer) 6 x drücken.
- 3.) Ein-/ Aus-Schalter **2** auf „I“ schalten.
- 4.) Choke-Hebel **11** in Position „\“ ziehen.
- 5.) Das Gerät gut festhalten und den Startseilzug **12** bis zum ersten Widerstand herausziehen. Jetzt den Startseilzug **12** rasch anziehen. Das Gerät startet.
- 6.) Sollte der Motor nicht starten, wiederholen Sie den Schritt 5.
- 7.) Sobald der Motor läuft, drücken Sie zuerst die Einschaltsperrle **1** und dann den Gashebel **9**, um den Auto-Choke zu lösen.

Springt der Motor auch nach mehreren Versuchen nicht an, lesen Sie den Abschnitt „Fehlersuchplan“.

⚠ ACHTUNG!

- Ziehen Sie den Startseilzug **12** stets gerade heraus. Halten Sie den Griff des Startseilzugs **12** fest, wenn sich der Startseilzug **12** wieder einzieht. Lassen Sie den Startseilzug **12** nie zurückschnellen.

HINWEIS

- Bei sehr hohen Außentemperaturen kann es vorkommen, dass auch bei kaltem Motor ohne Choke gestartet werden muss!

Starten bei warmem Motor

(Das Gerät stand für weniger als 15–20 Minuten still)

- 1.) Ein-/ Aus-Schalter **2** auf „I“ schalten.
- 2.) Der Choke-Hebel **11** muss zum Starten des warmen Motors nicht gezogen werden.
- 3.) Gerät gut festhalten und den Startseilzug **12** bis zum ersten Widerstand herausziehen. Jetzt den Startseilzug **12** rasch anziehen. Das Gerät sollte nach 1–2 Zügen starten. Falls das Gerät nach 6 Zügen immer noch nicht startet, wiederholen Sie die Schritte 1-7 unter „Starten bei kaltem Motor“.

Motor abstellen

Not-Aus Schrittfolge

Falls es notwendig ist, das Gerät sofort zu stoppen, stellen Sie hierzu den Ein-/Aus-Schalter ② auf „0“.

Normale Schrittfolge

- Lassen Sie den Gashebel ① los und warten Sie bis der Motor in Leerlaufgeschwindigkeit übergegangen ist. Stellen Sie dann den Ein-/Aus-Schalter ② auf „0“.

⚠ ACHTUNG!

- Im Leerlauf muss das 3 Zahn Schnittmesser stillstehen. Sollte sich das 3 Zahn Schnittmesser drehen, ist der Vergaser einzustellen!

Arbeitshinweise

Trainieren Sie vor Einsatz des Gerätes sämtliche Arbeitstechniken (siehe Abb. 6a - 6c) bei abgestelltem Motor.

Schnittfaden verlängern

Zur Verlängerung des Schnittfadens lassen Sie den Motor auf Vollgas laufen und tippen Sie die Fadenspule ⑤0 auf den Boden. Der Faden wird automatisch verlängert. Das Messer ① an der Schnittfaden-Schutzhaube ④ kürzt den Faden auf die zulässige Länge (siehe Abb. 6d).

⚠ ACHTUNG!

- Rasen-/Gras-/Unkrautreste verfangen sich unterhalb der Schutzhaube ④b.
- Entfernen Sie die Reste bei abgeschaltetem Motor mit einem Spachtel oder dergleichen.

Verschiedene Schnittverfahren

Trimmen / Mähen (3 Zahn Schnittmesser ggf. mit Fadenspule)

- Schwingen Sie das Gerät in sensenartiger Mähbewegung (siehe Abb. 6a).
- Halten Sie das Schneidwerkzeug parallel zum Boden und legen Sie die gewünschte Schnitthöhe fest.

Niedriges Trimmen (mit Fadenspule)

- Halten Sie das Gerät mit einer leichten Neigung über den Boden (siehe Abb. 6b). Schneiden Sie immer von sich weg. Ziehen Sie das Gerät nicht zu sich hin.

Abmähen (mit Fadenspule)

- Beim Abmähen erfassen Sie die gesamte Vegetation bis zum Grund. Dazu neigen Sie die Fadenspule im 30°-Winkel nach rechts. Stellen Sie den Handgriff in die gewünschte Position (siehe Abb. 6c).

Schneiden an Baum / Zaun / Fundament (mit Fadenspule)

HINWEIS

- Kommt der Faden mit Bäumen, Steinen, Steinmauern oder Fundamenten in Berührung, nutzt er sich ab oder franst aus. Schlägt der Faden gegen Zaungeflecht, bricht er ab.

⚠ ACHTUNG!

- Entfernen Sie mit dem Gerät keine Gegenstände von Fußwegen usw.! Das Gerät ist kraftvoll und kleine Steine oder andere Gegenstände können 15 Meter und mehr weggeschleudert werden und zu Verletzungen oder Beschädigungen an Autos, Häusern und Fenstern führen.



Schutzbrille tragen!

Verklemmen

Sollte das Schneidwerkzeug blockieren, stellen Sie unverzüglich den Motor ab. Befreien Sie das Gerät von Gras und Gestrüpp, bevor Sie es erneut in Betrieb nehmen.

Vermeiden von Rückschlag

Beim Arbeiten mit dem 3 Zahn Schnittmesser besteht die Gefahr des Rückschlages, wenn dieses auf feste Hindernisse (Baumstamm, Ast, Baumstumpf, Stein oder dergleichen) trifft. Das Gerät wird dabei gegen die Drehrichtung des Schneidwerkzeugs zurückgeschleudert. Dies kann zum Verlust der Kontrolle über das Gerät führen. Benutzen Sie das Schnittmesser nicht in der Nähe von Zäunen, Metallpfosten, Grenzsteinen oder Fundamenten. Zum Schneiden von schwachen Sträuchern positionieren Sie das Gerät wie in Abb. 6e dargestellt, um Rückschläge zu vermeiden.

Arbeiten mit der Heckenschere

Schnitttechniken

- Der doppelseitige Messerbalken ermöglicht den Schnitt in beiden Richtungen oder durch Pendelbewegungen von einer Seite zur anderen.
- Bewegen Sie beim senkrechten Schnitt die Heckenschere gleichmäßig vorwärts oder bogenförmig auf und ab.
- Bewegen Sie beim waagerechten Schnitt die Heckenschere sichelförmig zum Rand der Hecke, damit abgeschnittene Zweige zu Boden fallen.
- Siehe Ausklappseite (Abbildung A).

HINWEIS

- ▶ Entfernen Sie starke Äste mit einer Astschere.

Arbeiten mit dem Hochentaster

Sägetechniken

⚠ WARNUNG!

- ▶ Achten Sie grundsätzlich auf das herabfallende Schnittgut.
- ▶ Beachten Sie grundsätzlich die Gefahr von zurückschlagenden Ästen.

HINWEIS

- ▶ Legen Sie den Anschlag ④b am Ast an. Dadurch arbeiten Sie sicherer und ruhiger.
- ▶ Beginnen Sie erst dann mit dem Sägen.

Absägen eines kleinen Astes

- ◆ Sägen Sie bei kleinen Ästen (Ø 0-8 cm) von oben nach unten (siehe Abbildung).

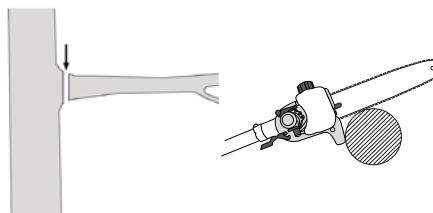

Absägen größerer Äste

- ◆ Setzen Sie bei größeren Ästen (Ø 8-25 cm) zuerst einen Entlastungsschnitt ① (siehe Abbildung). Der Entlastungsschnitt verhindert auch ein Abschälen der Rinde am Hauptstamm.
- ◆ Sägen Sie nun von oben ② nach unten ① durch.

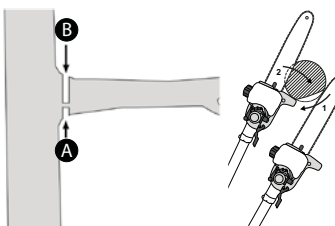

Absägen in Teilstücken

Kürzen Sie lange bzw. dicke Äste, bevor Sie den finalen Trennschnitt vornehmen (siehe Abbildung).

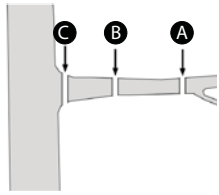

Sicheres Arbeiten

- Halten Sie das Gerät, die Schneidgarnitur und die Kettenschutzhülle 60 in einem guten Gebrauchszustand, um Verletzungen vorzubeugen.
- Prüfen Sie nach Fallenlassen das Gerät auf signifikante Schäden oder Defekte.
- Beachten Sie den vorgeschriebenen Arbeitswinkel max. $60^\circ \pm 10^\circ$, um ein sicheres Arbeiten zu gewährleisten (siehe Abbildung).

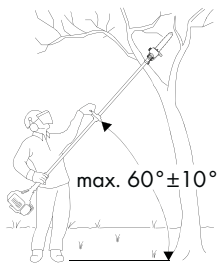

- Benutzen Sie das Gerät nicht auf einer Leiter stehend oder auf einem unsicheren Standplatz.
- Lassen Sie sich nicht zu einem unüberlegten Schnitt verleiten. Das könnte Sie selbst und andere gefährden.
- Kinder sollten beaufsichtigt werden, um sicherzustellen, dass sie nicht mit dem Gerät spielen.
- Wechseln Sie regelmäßig Ihre Arbeitsposition. Eine längere Benutzung des Gerätes kann zu vibrationsbedingten Durchblutungsstörungen der Hände führen. Sie können die Benutzungsdauer jedoch durch geeignete Handschuhe oder regelmäßige Pausen verlängern. Achten Sie darauf, dass die persönliche Veranlagung zu schlechter Durchblutung, niedrige Außentemperaturen oder große Greifkräfte beim Arbeiten die Benutzungsdauer verringern.

Transport

- Benutzen Sie beim Transport die Schutzhüllen 59 60.
- Achten Sie darauf, das Gerät beim Tragen nicht einzuschalten, um Verletzungen zu vermeiden (siehe Abbildung).

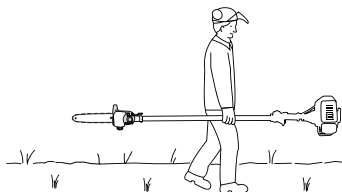

Reinigung

Reinigung Motoreinheit

HINWEIS

- Nach jedem Gebrauch sollte das Gerät gründlich gereinigt werden.
- Schalten Sie das Gerät vor Reinigungsarbeiten immer aus und ziehen den Zündkerzenstecker 10 ab.
- Reinigen Sie das Gerät regelmäßig mit einem feuchten Tuch und etwas Spülmittel. Achten Sie darauf, dass kein Wasser in das Geräteinnere gelangen kann.

Reinigung Hochentaster

- Der Hochentaster muss in regelmäßigen Abständen von Sägespänen gesäubert werden.
 - ◆ Entfernen Sie die Kettenradabdeckung 38.
 - ◆ Nehmen Sie die Sägekette 31 vom Schwert 30 ab und reinigen Sie die Führungsschiene 41.
 - ◆ Halten Sie die Sägekette 31 scharf und kontrollieren Sie die Spannung, achten Sie auf den Ölstand und die Ölzufuhr.

Reinigung Heckenschere

- ◆ Kontrollieren Sie die Heckenschere auf gelockerte Schrauben am Messerbalken 20 und ziehen Sie diese bei Bedarf nach.
- ◆ Entfernen Sie festsitzenden Grünschnitt.
- ◆ Pflegen Sie den Messerbalken 20 mit einem Ölspray oder einem Ölkännchen.

Reinigung Fadenspulen-/ Schnittmesservorsatz

- ◆ Entfernen Sie festsitzenden Grünschnitt.
- ◆ Halten Sie das 3 Zahn Schnittmesser 49 scharf, um das Arbeiten zu erleichtern.

Wartung

Fadenspule / Schnitffaden ersetzen

- 1.) Die Fadenspule 51 ist wie in Abschnitt Fadenspule montieren / ersetzen zu demontieren. An den Markierungen drücken (siehe Abb. 5a) und den Deckel abnehmen (siehe Abb. 5b).
- 2.) Spulenteller 1 aus dem Fadenspulen-Gehäuse entnehmen (siehe Abb. 5c).
- 3.) Evtl. noch vorhandenen Schnitffaden entfernen.
- 4.) Neuen Schnitffaden in der Mitte zusammenlegen und die entstandene Schlaufe in die Aussparung des Spulentellers einhängen (siehe Abb. 5d).
- 5.) Faden unter Spannung im Uhrzeigersinn aufwickeln. Der Spulenteller 1 trennt dabei die beiden Hälften des Schnitffadens (siehe Abb. 5d).
- 6.) Nehmen Sie jetzt den Deckel in die Hand und setzen Sie den Spulenteller 1 in den Deckel ein. Achten Sie darauf, dass die Fadenhalter des Spulentellers mit der Fadendurchführung im Deckel übereinstimmen.
- 7.) Lösen Sie jetzt den Schnitffaden aus dem Spulenteller 1 und führen Sie diesen durch die Metallösen im Deckel.
- 8.) Fügen Sie die beiden Gehäusehälften wieder zusammen, bis diese deutlich einrasten.
- 9.) Überschüssigen Faden auf etwa 13 cm zurückschneiden. Das verringert die Belastung auf den Motor während des Startens und Aufwärmens.
- 10.) Fadenspule wieder montieren (siehe Kapitel „Fadenspule montieren / ersetzen“).

Luftfilter warten

Verschmutzte Luftfilter verringern die Motorleistung durch zu geringe Luftzufuhr zum Vergaser.

Regelmäßige Kontrolle ist daher unerlässlich. Der Luftfilter ❶ sollte alle 25 Betriebsstunden kontrolliert werden und bei Bedarf gereinigt werden.

Bei sehr staubiger Luft ist der Luftfilter häufiger zu überprüfen.

- 1.) Entfernen Sie die Abdeckung des Luftfiltergehäuses ❶.
- 2.) Entnehmen Sie den Luftfilter ❶.
- 3.) Reinigen Sie den Luftfilter ❶ durch Ausklopfen oder Ausblasen (mit Druckluft).
- 4.) Der Zusammenbau erfolgt in umgekehrter Reihenfolge.

⚠ ACHTUNG!

- Luftfilter nie mit Benzin oder brennbaren Lösungsmitteln reinigen.

Zündkerze warten

- 1.) Ziehen Sie den Zündkerzenstecker ❶ ab.
- 2.) Lösen Sie die Zündkerze mit dem beiliegenden Zündkerzenschlüssel ❷.
- 3.) Der Zusammenbau erfolgt in umgekehrter Reihenfolge.

Elektrodenabstand = 0,6 mm (Abstand zwischen den Elektroden, zwischen welchen der Zündfunke erzeugt wird). Überprüfen Sie die Zündkerze erstmals nach 10 Betriebsstunden auf Verschmutzung und reinigen Sie diese gegebenenfalls mit einer Kupferdrahtbürste.

Danach die Zündkerze alle 50 Betriebsstunden warten.

Schutzhaubenmesser schleifen

Das Messer A (siehe Abb. 2a) kann mit der Zeit stumpf werden. Sollten Sie dies feststellen, lösen Sie die 2 Schrauben, mit denen das Messer A an der Schnitfadenschutzhülle C befestigt ist. Befestigen Sie das Messer A in einem Schraubstock. Schleifen Sie das Messer A mit einem Schleifstein und achten Sie darauf, den Winkel der Schnittkante beizubehalten.

Vergaser-Einstellungen

Entfernen Sie die Abdeckung des Luftfiltergehäuses ❶.

Gasseilzug einstellen

Sollte die Maximaldrehzahl des Geräts mit der Zeit nicht mehr erreicht werden und sämtliche andere Ursachen nach Abschnitt „Fehlerbehebung“ ausgeschlossen sein, könnte eine Einstellung des Gasseilzuges erforderlich sein. Um den Gasseilzug nachzustellen, drehen Sie die Schraube H bzw. die Stellschraube H1 sowie die Kontermutter H2 korrekt ein (siehe Abb. 4).

Getriebe fetten

- Ergänzen Sie alle 20 Betriebsstunden etwas Getriebefließfett, (ca. 10 g) um das Winkelgetriebe zu schmieren.
- ◆ Öffnen Sie hierzu die Schraube D (siehe Ausklappseite) um das Getriebefließfett in das Getriebegehäuse zu drücken.
- ◆ Nach dem Befüllen des Getriebes schliessen Sie die Schmieröffnung wieder mit der Schraube D.

Lagerung und Transport

- Bewahren Sie das Gerät an einem sicheren Platz auf.
- Lagern Sie das Gerät und Zubehör sicher und geschützt vor offenen Flammen und Hitze-/Funkenquellen, wie Gasdurchlauferhitzer, Wäschetrockner, Öfen oder tragbaren Radiatoren etc.
- Halten Sie die Schutzhaube ❷, die Fadenspule ❸ und den Motor bei der Lagerung immer frei von Mährückständen.
- Der Plastikschutz für das 3 Zahn Schnittmesser ❹ ist bei Transport und Nichtgebrauch wieder anzubringen.
- Schalten Sie das Gerät vor Wartungsarbeiten immer aus und ziehen Sie den Zündkerzenstecker ❶ ab.

Gerät lagern

Wenn Sie das Gerät länger als 30 Tage lagern, muss es hierfür hergerichtet werden. Andernfalls verdunstet der im Vergaser befindliche restliche Treibstoff und lässt einen gummiartigen Bodensatz zurück. Dies könnte den Start erschweren und teure Reparaturarbeiten zur Folge haben.

- 1.) Nehmen Sie den Tankdeckel ❶ ab, um eventuellen Druck im Benzintank ❷ abzulassen. Entleeren Sie vorsichtig den Benzintank ❷.
- 2.) Starten Sie den Motor und lassen Sie ihn laufen, bis dieser stoppt, um den Treibstoff aus dem Vergaser zu entfernen.
- 3.) Lassen Sie den Motor für ca. 10 Minuten abkühlen.
- 4.) Entfernen Sie die Zündkerze (siehe Kapitel „Zündkerze warten“).
- 5.) Geben Sie 1 Teelöffel 2-Takt-Öl in die Verbrennungskammer. Ziehen Sie mehrere Male an dem Startseilzug ❸, um alle mechanischen Teile mit Öl zu benetzen. Setzen Sie die Zündkerze wieder ein.

HINWEIS

- Lagern Sie das Gerät an einem trockenen Ort und weit entfernt von möglichen Entzündungsquellen.

Erneutes Inbetriebnehmen

- 1.) Entfernen Sie die Zündkerze (siehe Kapitel „Zündkerze warten“).
- 2.) Ziehen Sie rasch an dem Startseilzug ❸, um überschüssiges Öl aus der Verbrennungskammer zu entfernen.
- 3.) Reinigen Sie die Zündkerze und achten Sie auf den richtigen Elektrodenabstand an der Zündkerze.
- 4.) Füllen Sie den Benzintank ❷. Siehe Abschnitt „Treibstoff und Öl“.

Transportieren

- Wenn Sie das Gerät transportieren möchten, entleeren Sie den Benzintank ❷ wie im Abschnitt „Lagerung“ erklärt.

Fehlersuche

Motoreinheit

Problem	Mögliche Ursache	Fehlerbehebung
Der Motor springt nicht an.	Fehlerhaftes Vorgehen beim Starten.	Folgen Sie den Anweisungen zum Starten.
Der Motor springt an, hat aber nicht die volle Leistung.	Falsche Einstellung des Choke-Hebels ①.	Choke-Hebel ① auf „ “ stellen.
	Verschmutzter Luffilter.	Luffilter reinigen.
Der Motor läuft unrund.	Falscher Elektrodenabstand der Zündkerze.	Zündkerze reinigen und Elektrodenabstand einstellen oder neue Zündkerze einsetzen.
Verrußte oder feuchte Zündkerze.	Falsche Vergasereinstellung.	Zündkerze reinigen oder durch neue ersetzen.

Hochentaster

Problem	Mögliche Ursache	Fehlerbehebung
Motor läuft, Sägekette ③ bewegt sich nicht.	Heckenscherenvorsatz bzw. Hochentastervorsatz an Motoreinheit nicht richtig angeschlossen.	Montage prüfen.
Kein Arbeitsfortschritt.	Sägekette ③ trocken bzw. überhitzt oder hängt durch.	Öl nachfüllen bzw. Sägekette ③ nachschleifen, austauschen oder spannen.

Heckenschere

Problem	Mögliche Ursache	Fehlerbehebung
Motor läuft, Messer bleiben stehen.	Heckenscherenvorsatz bzw. Hochentastervorsatz an Motoreinheit nicht richtig angeschlossen.	Montage prüfen.

Wartungsintervalle

Hochentaster

Die hier aufgeführten Angaben beziehen sich auf normale Einsatzbedingungen. Bei erschwerten Bedingungen, wie z. B. starke Staubentwicklung und längeren täglichen Arbeitszeiten sind die angegebenen Intervalle entsprechend zu verkürzen.

Geräteteil	Aktion	Vor Arbeitsbeginn	wöchentlich	bei Störung	bei Beschädigung	bei Bedarf
Kettenschmierung	prüfen	X				
	Sägekette ③ prüfen und auf Schärfzustand achten	X				
	Kettenspannung kontrollieren	X				
Führungsschiene ④	schärfen					X
	prüfen (Abnutzung, Beschädigung)	X				
	reinigen und wenden		X	X		
	entgraten		X			
Kettenrad ⑤	ersetzen				X	X
	prüfen		X			
Kettenrad ⑤	ersetzen					X

Heckenschere

Die hier aufgeführten Angaben beziehen sich auf normale Einsatzbedingungen. Bei erschwerten Bedingungen, wie z. B. starke Staubentwicklung und längeren täglichen Arbeitszeiten sind die angegebenen Intervalle entsprechend zu verkürzen.

Geräteteil	Aktion	Vor Arbeitsbeginn	nach Arbeitsende	bei Bedarf
Schneidmesser	Sichtprüfung	X		
	reinigen		X	X

Ersatzteilbestellung

Ersatzteile bestellen

Bei der Ersatzteilbestellung sollten folgende Angaben gemacht werden:

- Typ des Gerätes
- Artikelnummer des Gerätes
- Ident-Nummer des Gerätes

Aktuelle Preise und Infos finden Sie unter

www.kompennass.com

HINWEIS

- Nicht aufgeführte Ersatzteile (wie z. B. Fadenspule, Schnitffaden) können Sie über unsere Service - Hotline bestellen.

Entsorgung



Die Verpackung besteht aus umweltfreundlichen Materialien, die Sie über die örtlichen Recyclingstellen entsorgen können. Das Gerät und dessen Zubehör bestehen aus verschiedenen Materialien, wie z. B. Metall und Kunststoffe.

Möglichkeiten zur Entsorgung des ausgedienten Gerätes erfahren Sie bei Ihrer Gemeinde- oder Stadtverwaltung.

Umweltschutz

- Entleeren Sie den Benzin- und Öltank sorgfältig und geben Sie ihr Gerät an einer Verwertungsstelle ab. Die verwendeten Kunststoff- und Metallteile können sortenrein getrennt werden und so einer Wiederverwendung zugeführt werden.
- Geben Sie Altöl und Benzinreste an einer Entsorgungsstelle ab und schütten diese nicht in die Kanalisation oder in den Abfluss.
- Geben Sie verschmutztes Wartungsmaterial und Betriebsstoffe in einer dafür vorgesehenen Sammelstelle ab.

Garantie der Kompernaß Handels GmbH

Sehr geehrte Kundin, sehr geehrter Kunde,

Sie erhalten auf dieses Gerät 3 Jahre Garantie ab Kaufdatum. Im Falle von Mängeln dieses Produkts stehen Ihnen gegen den Verkäufer des Produkts gesetzliche Rechte zu. Diese gesetzlichen Rechte werden durch unsere im Folgenden dargestellte Garantie nicht eingeschränkt.

Garantiebedingungen

Die Garantiefrist beginnt mit dem Kaufdatum. Bitte bewahren Sie den Original-Kassenbon gut auf. Diese Unterlage wird als Nachweis für den Kauf benötigt.

Tritt innerhalb von drei Jahren ab dem Kaufdatum dieses Produkts ein Material- oder Fabrikationsfehler auf, wird das Produkt von uns – nach unserer Wahl – für Sie kostenlos repariert oder ersetzt. Diese Garantieleistung setzt voraus, dass innerhalb der Drei-Jahres-Frist das defekte Gerät und der Kaufbeleg (Kassenbon) vorgelegt und schriftlich kurz beschrieben wird, worin der Mangel besteht und wann er aufgetreten ist.

Wenn der Defekt von unserer Garantie gedeckt ist, erhalten Sie das reparierte oder ein neues Produkt zurück. Mit Reparatur oder Austausch des Produkts beginnt kein neuer Garantiezeitraum.

Garantiezeit und gesetzliche Mängelansprüche

Die Garantiezeit wird durch die Gewährleistung nicht verlängert. Dies gilt auch für ersetzte und reparierte Teile. Eventuell schon beim Kauf vorhandene Schäden und Mängel müssen sofort nach dem Auspacken gemeldet werden. Nach Ablauf der Garantiezeit anfallende Reparaturen sind kostenpflichtig.

Garantieumfang

Das Gerät wurde nach strengen Qualitätsrichtlinien sorgfältig produziert und vor Auslieferung gewissenhaft geprüft.

Die Garantieleistung gilt für Material- oder Fabrikationsfehler. Diese Garantie erstreckt sich nicht auf Produktteile, die normaler Abnutzung ausgesetzt sind und daher als Verschleißteile angesehen werden können oder für Beschädigungen an zerbrechlichen Teilen, z. B. Schalter, Akkus, Backformen oder Teile die aus Glas gefertigt sind.

Diese Garantie verfällt, wenn das Produkt beschädigt, nicht sachgemäß benutzt oder gewartet wurde. Für eine sachgemäße Benutzung des Produkts sind alle in der Bedienungsanleitung aufgeführten Anweisungen genau einzuhalten. Verwendungszwecke und Handlungen, von denen in der Bedienungsanleitung abgeraten oder vor denen gewarnt wird, sind unbedingt zu vermeiden.

Das Produkt ist nur für den privaten und nicht für den gewerblichen Gebrauch bestimmt. Bei missbräuchlicher und unsachgemäßer Behandlung, Gewaltanwendung und bei Eingriffen, die nicht von unserer autorisierten Service-Niederlassung vorgenommen wurden, erlischt die Garantie.

Abwicklung im Garantiefall

Um eine schnelle Bearbeitung ihres Anliegens zu gewährleisten, folgen Sie bitte den folgenden Hinweisen:

- Bitte halten Sie für alle Anfragen den Kassenbon und die Artikelnummer (z. B. IAN 12345) als Nachweis für den Kauf bereit.
- Die Artikelnummer entnehmen Sie bitte dem Typenschild, einer Gravur, auf dem Titelblatt ihrer Anleitung (unten links) oder als Aufkleber auf der Rück- oder Unterseite.
- Sollten Funktionsfehler oder sonstige Mängel auftreten, kontaktieren Sie zunächst die nachfolgend benannte Serviceabteilung **telefonisch** oder per **E-Mail**.
- Ein als defekt erfasstes Produkt können Sie dann unter Beifügung des Kaufbelegs (Kassenbon) und der Angabe, worin der Mangel besteht und wann er aufgetreten ist, für Sie portofrei an die Ihnen mitgeteilte Service-Anschrift übersenden.



Auf www.lidl-service.com können Sie diese und viele weitere Handbücher, Produktvideos und Software herunterladen.

Service

WARNUNG!

- Lassen Sie Ihr Gerät nur von qualifiziertem Fachpersonal und nur mit Originalersatzteilen reparieren. Damit wird sichergestellt, dass die Sicherheit des Gerätes erhalten bleibt.

DE Service Deutschland

Tel.: 0800 5435 111 (Kostenfrei aus dem dt. Festnetz/Mobilfunknetz)
E-Mail: kompernass@lidl.de

AT Service Österreich

Tel.: 0820 201 222 (0,15 EUR/Min.)
E-Mail: kompernass@lidl.at

CH Service Schweiz

Tel.: 0842 665566 (0,08 CHF/Min., Mobilfunk max. 0,40 CHF/Min.)
E-Mail: kompernass@lidl.ch

IAN 296309

Importeur

Bitte beachten Sie, dass die folgende Anschrift keine Serviceanschrift ist.
Kontaktieren Sie zunächst die benannte Servicestelle.

KOMPERNASS HANDELS GMBH
BURGSTRASSE 21
DE-44867 BOCHUM
DEUTSCHLAND
www.kompernass.com

Original-Konformitätserklärung

Wir, KOMPERNASS HANDELS GMBH, Dokumentenverantwortlicher:
Herr Semi Uguzlu, BURGSTR. 21, DE-44867 BOCHUM,
DEUTSCHLAND, erklären hiermit, dass dieses Gerät mit den folgenden
Normen, normativen Dokumenten und EG-Richtlinien übereinstimmt:

**Maschinenrichtlinie
(2006 / 42 / EG)**

**Outdoor Richtlinie
(2005 / 88 / EC)
(2000 / 14 / EC)**

**Emissionsrichtlinie
(2012/46/EU)**

Angewandte harmonisierte Normen:

EN ISO 11806-1: 2011
EN ISO 10517: 2009+A1
EN ISO 11680-1: 2011

Typ / Gerätebezeichnung:

Benzin-Kombigerät 4 in 1 FBK 4 C2

Herstellungsjahr: 09-2017

Seriennummer: IAN 296309

Bochum, 20.09.2017



Semi Uguzlu
- Qualitätsmanager -

Technische Änderungen im Sinne der Weiterentwicklung sind vorbehalten.

Contents

Introduction 20

Intended use	20
Features	20
Package contents	21
Technical data	21
Explanation of the symbols used	22

Safety instructions. 24

Operational safety instructions for hedge trimmers	24
Supplementary safety instructions for hedge trimmers	25
Operational safety instructions for pole pruners	25
Precautions against kickback	26
Operational safety instructions for strimmers	26
Operational safety instructions for cutting blades	27
Safety devices/equipment	27

Before use 28

Attaching the round handle	28
Assembling the quick release mechanism	28
Fixing/attaching the carrying harness	28
Assembling the hedge trimmer	28
Removing the hedge trimmer	28
Swivelling the hedge trimmer	28
Mounting the saw chain and blade	28
Removing the saw chain	28
Tightening and checking the saw chain	29
Lubricating the chain	29
Sharpening the saw chain	29
Attaching the extension attachment	29
Fitting/removing the protective guard	29
Installing/replacing the cutting blade	29
Installing/replacing the strimmer	30
Putting on the carrying harness	30
Setting the cutting height	30
Fuel and oil	30

Use 30

Starting when the engine is cold	30
Starting when the engine is hot	30
Working with the hedge trimmer	31
Cutting techniques	31
Working with the pole pruner	31
Sawing techniques	31
Working safely	32

Transport 32

Cleaning 32

Maintenance 32

Storage and transportation 33

Troubleshooting. 34

Engine unit	34
Pole pruner	34
Hedge trimmer	34

Maintenance intervals 34

Pole pruner	34
Hedge trimmer	34

Ordering spare parts 34

Disposal 35

Kompernass Handels GmbH warranty. 35

Service 36

Importer. 36

Translation of the original Conformity Declaration 36

4-IN-1 PETROL MULTI-TOOL FBK 4 C2

Introduction

Congratulations on the purchase of your new appliance. You have chosen a high-quality product. The operating instructions are a part of this product. They contain important information about safety, usage and disposal. Before using the product, please familiarise yourself with all operating and safety instructions. Use the product only as described and for the range of applications specified. Please also pass these operating instructions on to any future owner.

Intended use

Long-handled hedge trimmer

This appliance is intended for the cutting and trimming of hedges, bushes and flowering shrubs in the home environment. This is a hand-held appliance with an integrated engine unit with linear reciprocating cutting blades.

WARNING!

- ▶ Hedge trimmers are not suitable for use by children.

Pole pruner

This appliance is intended for trimming branches in trees.

3-section cutting blade/strimmer

Use with the 3-section cutting blade: for cutting high grass, undergrowth and light scrub.

Use with strimmer: for cutting grass and small weeds.

Extension attachment

CAUTION!

- Do not use the extension attachment/boom **54** in combination with the 3-section cutting blade/strimmer attachment!

Any other use that is not expressly permitted in these operating instructions may damage the appliance and represents a serious risk for the user. Please make sure that you pay attention to the restrictions in the safety instructions. Comply with all national regulations which may restrict the use of the machine. Any other uses of or modification to the appliance is deemed to be improper and carries the risk of serious personal injury. Not intended for commercial use.

PROHIBITED APPLICATIONS!

Due to the physical risk posed to the user, the appliance may not be used to perform the following activities: cleaning footpaths and as a shredder for shredding tree and hedge sections. Furthermore, the appliance may not be used to level ground elevations such as molehills. For safety reasons, the appliance may not be used as a drive unit for any other devices. The user, not the manufacturer, is liable for any resulting damage or injuries of any kind.

Features

Engine unit FBK 4 C2-1

- 1** Safety lock-out
- 2** On/Off switch
- 3** Carrying lug
- 4** 4 x mounting bolts (with snap ring, washer and nut)
- 5** Round handle
- 5a** Rubber ring
- 5b** Pin
- 6** Barrier bar
- 7** Screw grip
- 8** Boom
- 9** Throttle control
- 10** Spark plug connector
- 11** Choke lever
- 12** Starter pull cord
- 13** Fuel tank
- 14** Filler cap
- 15** Fuel pump (primer)
- 16** Air filter housing cover

Hedge trimmer attachment FBK 4 C2-3

- 17** Handle
- 18** Lock/release
- 19** Gear housing
- 20** Cutter bar
- 21** Base plate (hedge trimmer)
- 22** Control lever
- 23** Front boom (hedge trimmer)
- 24** Locking pin
- 25** Drive shaft

Pole pruner attachment FBK 4 C2-4

- 26** Front boom (pole pruner)
- 27** Safety ring
- 28** Oil filler cap
- 29** Oil tank
- 30** Blade
- 31** Saw chain
- 32** Bench grinder support
- 33** Stop
- 34** Locking pin
- 35** Drive shaft
- 36** Nut
- 37** Thread
- 38** Sprocket cover
- 39** Blade guide
- 40** Blade hole
- 41** Guide rail
- 42** Oil dispenser
- 43** Chain sprocket
- 44** Oil adjusting screw
- 45** Chain tensioner pin
- 46** Chain tensioner screw

Strimmer/cutting blade attachment FBK 4 C2-2

- 47 2 x bolts (with snap ring, washer and nut)
- 48 Blade guard
- 49 3-section cutting blade
- 50 Strimmer with cutting filament
- 51 Front boom (strimmer/3-section cutting blade)
- 52 Locking pin
- 53 Drive shaft

Extension attachment

- 54 Boom
- 55 Screw grip
- 56 Locking pin
- 57 Drive shaft

Accessories

- 58 Carrying strap
- 59 Protective cover for blade
- 60 Chain guard
- 61 Organic chain oil
- 66 Oil/petrol mixing canister
- 63 Safety goggles
- 64 Hex key 4 mm
- 65 Hex key 5 mm
- 66 Open-ended spanner SW 8/10
- 67 Spark plug wrench/flat-blade screwdriver
- 68 Tool bag
- 69 Nut M10 x 1.0 (left-hand thread)
- 70 Pressure plate cover
- 71 Pressure plate
- 72 Drive plate
- 73 Cutting filament

Package contents

- 1 engine unit
- 1 hedge trimmer attachment FBK 4 C2-3 (hereinafter hedge trimmer)
- 1 pole pruner attachment FBK 4 C2-4 (hereinafter pole pruner)
- 1 strimmer/cutting blade attachment FBK 4 C2-2
- 1 extension attachment
- 1 handle with barrier bar
- 1 strimmer with cutting filament
- 1 cutting filament (filament Ø: 2.4 mm/filament length: 6 m)
- 1 3-section cutting blade
- 1 Carrying harness
- 1 chain guard
- 1 blade guard
- 1 oil/petrol mixing canister
- 1 100 ml organic chain oil
- 1 tool bag
- 1 4 mm hex key
- 1 5 mm hex key
- 1 spark plug wrench/flat-blade screwdriver
- 1 SW 8/10 open-ended spanner
- 1 pair of safety goggles
- 1 operating instructions

Technical data

Engine unit:	FBK 4 C2-1
Engine type:	2-stroke engine, air-cooled, chrome cylinder
Engine output (max.):	1.35 kW/1.85 hp
Cylinder capacity:	42.7 cm ³
Engine idle speed:	3000 min ⁻¹ (rpm)
Max. engine speed	
with 3-section cutting blade:	9200 min ⁻¹ (rpm)
with strimmer:	8700 min ⁻¹ (rpm)
with chainsaw:	9200 min ⁻¹ (rpm)
with hedge trimmer:	9200 min ⁻¹ (rpm)
Max. cutting speed	
with 3-section cutting blade:	6900 min ⁻¹ (rpm)m
with strimmer:	6525 min ⁻¹ (rpm)
with chainsaw:	20 m/s
with hedge trimmer:	1550 min ⁻¹ (rpm)
Ignition:	electronic
Drive:	centrifugal clutch
Weight:	
(empty tank):	approx. 5.6 kg
Fuel tank capacity:	1200 cm ³
Spark plug:	CDK L8RTC
Fuel consumption at	
max. engine performance:	0.6 kg/h
Specific	
fuel consumption	
at max. engine performance:	446 g/kWh
Hedge trimmer:	FBK 4 C2-3
Cut length:	425 mm
Tooth spacing:	20 mm
Weight	
(ready for use):	approx. 2.24 kg
Pole pruner attachment:	FBK 4 C2-4
Weight (ready for use):	approx. 1.6 kg
Oil tank, recommended fill level:	140 cm ³
Cut length:	approx. 260 mm
Blade:	Oregon type 100SDEA318
Saw chain:	Oregon 91P040X
Strimmer/cutting blade attachment:	FBK 4 C2-2
Strimmer with cutting filament (IAN 296309):	
Filament cutting circle Ø:	430 mm
Filament length:	6.0 m
Filament Ø:	2.4 mm
3-section cutting blade (IAN 296309):	
Cutting blade cutting	
diameter Ø:	255 mm

Noise and vibration information:

Noise measurement value determined in accordance with ISO 22868, EN 10517. The A-rated noise level of the power tool is typically as follows:

Hedge trimmer:

Sound pressure level L_{pA} :	98.79	dB(A)
Uncertainty K_{WA} :	2.5	dB
Sound power level L_{WA} :	109.53	dB(A)
Guaranteed sound power level L_{WA} :	114	dB(A)
Uncertainty K_{WA} :	2.5	dB

Pole pruner:

Sound pressure level L_{pA} :	97.06	dB(A)
Uncertainty K_{WA} :	2.5	dB
Sound power level:	110.87	dB(A)
Uncertainty K_{WA} :	2.5	dB

3-section cutting blade:

Sound pressure level L_{pA} :	97.64	dB(A)
Uncertainty K_{PA} :	2.5	dB
Sound power level L_{WA} :	111.27	dB(A)
Uncertainty K_{WA} :	2.5	dB

Strimmer:

Sound pressure level L_{pA} :	99.08	dB(A)
Uncertainty K_{PA} :	2.5	dB
Sound power level L_{WA} :	111.10	dB(A)
Uncertainty K_{WA} :	2.5	dB



Wear ear protectors to prevent hearing damage!

Vibration values (vector total of three directions) determined in accordance with EN 11806-1, EN ISO 10517, EN ISO 11680-1:

Hedge trimmer:

Vibration on the front handle: vibration emission value
 $a_{h,D} = 4.182 \text{ m/s}^2$
 Uncertainty $K = 1.5 \text{ m/s}^2$

Vibration on the rear handle: vibration emission value
 $a_{h,D} = 9.695 \text{ m/s}^2$
 Uncertainty $K = 1.5 \text{ m/s}^2$

Pole pruner:

Vibration on the front handle: vibration emission value
 $a_{h,D} = 3.855 \text{ m/s}^2$
 Uncertainty $K = 1.5 \text{ m/s}^2$

Vibration on the rear handle: vibration emission value
 $a_{h,D} = 7.590 \text{ m/s}^2$
 Uncertainty $K = 1.5 \text{ m/s}^2$

Strimmer:

Vibration on the front handle: vibration emission value
 $a_{h,D} = 4.864 \text{ m/s}^2$
 Uncertainty $K = 1.5 \text{ m/s}^2$

Vibration on the rear handle: vibration emission value
 $a_{h,D} = 9.750 \text{ m/s}^2$
 Uncertainty $K = 1.5 \text{ m/s}^2$

3-section cutting blade:

Vibration on the front handle: vibration emission value
 $a_{h,D} = 4.622 \text{ m/s}^2$
 Uncertainty $K = 1.5 \text{ m/s}^2$

Vibration on the rear handle: vibration emission value
 $a_{h,D} = 7.708 \text{ m/s}^2$
 Uncertainty $K = 1.5 \text{ m/s}^2$

NOTE

► The vibration level specified in these instructions has been measured in accordance with the standardised measuring procedure specified in EN ISO 11806-1, EN ISO 10517, EN ISO 11680-1 and can be used to make equipment comparisons. The specified vibration emission value can also be used to make an initial exposure estimate.

WARNING!

► The vibration level varies in accordance with use and may be higher than the value specified in these instructions in some cases. There is a risk of underestimation of the vibration load if the appliance is used regularly in this manner. To estimate the vibration load during a specific working period accurately, periods during which the appliance is switched off (or running, but not being used) must also be taken into account. This can significantly reduce the vibration load over the total working period.

WARNING!

■ You can reduce the vibration risk, for example, the risk of Raynaud's phenomenon, by taking regular breaks during which you rub your hands together.

Explanation of the symbols used



Warning! Read the operating instructions before use!



Wear protective gloves!



Wear safety shoes!



Wear ear protection!



Wear a hard hat!



Wear protective goggles!



Important, hot parts. Keep a safe distance away!



1. Switch on the appliance



2. Fill fuel pump (primer)

















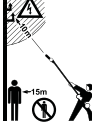





3. Pull the choke lever











4. Pull the starter pull cord



Pull the choke lever

-  Press the fuel pump (primer) 6x
-  **40:1** Mixing ratio: 40 parts petrol to 1 part oil
-  Petrol: RON 95/RON 98
-  No E10 refuel
-  2-stroke-motor oil: ISO-L-EGD/JASO FD
-  Risk of fatal electrical shock! Keep at least 10 m away from overhead power lines!
-  Attention! Falling objects.
Especially when cutting above head height.
-  Attention! Risk of injury due to running blades!
-  Keep a safe distance away!
-  General warning!
- 
 1. Push the pin on the front boom into the groove on the engine unit boom as far as the stop.
 2. Once it is correctly inserted, the red line must match up with the one on the engine unit boom.
-  Protect the appliance from rain and moisture!
-  **min⁻¹**
max. 9000 Max. 9000 min⁻¹ (rpm)
-  Attention! Left-hand thread.
-  Beware of flung objects!
-  Beware of kickback!
-  Caution! Risk of injury from rotating cutting blade!
Keep hands and feet away!
-  Attention – petrol is highly flammable!
-  Explosion hazard! Do not spill fuel!
-  Turn the appliance off and disconnect the spark plug before performing any maintenance work!
-  Attention! Risk of suffocation!

-  Caution! Poisonous CO vapours (carbon monoxide vapours)!
Do not use the appliance in confined spaces!
-  Warning! Do not use circular saw blades for the cutting blade function.
-  Add a little grease after every 20 hours of operation (gear grease)
-  A distance of 15 metres must be maintained between the machine and third parties!
-  A distance of 15 metres must be maintained between the machine and third parties!
-  The cutting tool continues running after it is turned off (cutting blade/cutting filament)!
-  Sound power level LWA data in dB.
114 dB
-  Fire, naked flames and smoking are prohibited!



Safety instructions

**IMPORTANT! READ CAREFULLY BEFORE USE!
KEEP FOR YOUR RECORDS.**

Operational safety instructions for hedge trimmers

NOTE

- ▶ The hedge trimmer is supplied completely assembled.
- ▶ Instructions and pictorial representations regarding the settings and use of the hedge trimmer and/or its controls, maintenance, lubrication by the user can be found in these instructions and on the fold-out page.
- ▶ Notes on the working position (see fold-out page).
- ▶ Notes on the operating controls (see fold-out page).
- ▶ Notes on the safe handling of fuel (see section "Preparation", point f).
- ▶ Notes on the recommended replacement or repair of parts or the Customer Service and specification of spare parts to be used, inasmuch as these affect the health and safety of the user, can be found in these instructions.
- ▶ The explanation of all graphical symbols, information, features and technical data as well as the procedure in the event of accidents and faults can be found in these instructions.
- ▶ Blocked tool: Remove any blockages from the cutter bar .

WARNING!

- Children may never use the hedge trimmer.
- Stay alert, watch what you are doing and use common sense when operating the appliance. Do not use the appliance while you are ill, tired or under the influence of drugs, alcohol or medication. A moment of inattention while operating the appliance may result in serious personal injury.
- Avoid improper use. Use the machine only as described under "Intended use".



Familiarise yourself with the operating instructions before you operate the appliance.

Preparation

- a) THE HEDGE TRIMMER CAN CAUSE SERIOUS INJURIES! Read the instructions on correct handling, preparation, maintenance, starting and stopping the hedge trimmer very carefully. Familiarise yourself with all manual controls and the proper use of the hedge trimmer.
- b) Children may never use the hedge trimmer.
- c) Beware of overhead power lines.
- d) Do not use the hedge trimmer while anyone, especially children, is in the vicinity.
- e) Wear appropriate clothing! Do not wear loose clothing or jewellery which could get caught in moving parts. We recommend wearing heavy-duty gloves, non-slip footwear and goggles.
- f) Handle fuel carefully. It is highly flammable and the vapours are explosive. The following points should be followed:
 - Use only specially-designed containers.
 - Never open the tank filler cap or top up the petrol tank while the motor is running or hot. Allow the motor and the exhaust components to cool down before refuelling.

- Do not smoke.
 - Refuel outside only.
 - Never store the hedge trimmer or the fuel tank in a room where there is an open flame, for example in a hot water boiler.
 - If the petrol has overflowed, do not attempt to start the engine. Remove the machine from the fuel-contaminated area before restarting.
 - Always replace the filler cap after refuelling and close it securely.
 - If the tank is empty, this should be done in the open.
- g) If the cutting unit comes in contact with a foreign object or if the operating noise increases or the hedge trimmer starts to vibrate abnormally, stop the engine and allow the hedge trimmer to come to a standstill. Pull the spark plug connector off the spark plug and take the following action:

- check for damage;
- check for loose parts and secure all the loose parts;
- replace damaged parts with equivalent parts or have them repaired.



Wear ear protection!



Wear protective goggles!

- Familiarise yourself with the operation of the hedge trimmer so that you know how to stop immediately in an emergency.

Operation

- a) The engine is to be immobilised before:
 - cleaning or removal of a blockage;
 - inspection, maintenance or work on the hedge trimmer;
 - setting the working position of the cutting unit;
 - if the hedge trimmer is to be left unattended.
- b) Always make sure that the hedge trimmer is in the proper working position before the engine is started.
- c) During operation of the hedge trimmer, always ensure that you have firm footing, especially when using a ladder.
- d) Do not use the hedge trimmer if it has a defective or badly worn cutting unit.
- e) To minimise the risk of fire, ensure that the engine and the silencer are free of residues, leaves or leaked lubricant.
- f) Ensure that all supplied handles and safety guards are mounted when operating the hedge trimmer. Never attempt to operate an incompletely assembled hedge trimmer or a hedge trimmer with non-approved modifications.
- g) Always use both hands if the hedge trimmer is equipped with two handles.
- h) Always familiarise yourself with your environment and be aware of potential dangers that you may not be able to hear because of the noise of the hedge trimmer.

Maintenance and storage

- a) If the hedge trimmer is shut down for maintenance, inspection or storage, switch off the engine, pull the spark plug connector off the spark plug and ensure that all rotating parts have come to a standstill. Allow the machine to cool down before carrying out an inspection, settings, etc.
- b) Store the hedge trimmer where the petrol vapours cannot come into contact with flames or sparks. Always allow the hedge trimmer to cool down before storage.
- c) When transporting or storing the hedge trimmer, cover the cutting unit with the protective cover for the cutting unit.

Supplementary safety instructions for hedge trimmers

Environmental safety

- Only operate the hedge trimmer in daylight or good artificial light.
- While trimming, ensure that you do not come into contact with objects such as fence wire or plant supports. They could cause damage to the cutter bar 20. Inspect the hedge to be cut carefully and remove any wires or other foreign bodies.
- Be aware of your environment and all possible hazards that you may be unable to hear while cutting the hedge.

DANGER!

- ▶ In the event of imminent danger or an emergency, switch off the engine immediately.

Electrical safety

- Hold the power tool only by the insulated grips as the cutting blades could come into contact with hidden power lines. Contact between the blades and a live wire may make exposed metal parts of the power tool live and could give the operator an electric shock.

Personal safety

- During operation, no other person or animal may be within a radius of 15 metres. The operator is responsible for third parties within the working area.
- During operation, ensure that you have proper footing and balance at all times, especially when used on steps or ladders.
- Never touch the cutter bar 20 of the hedge trimmer.
- Keep your hands away from the cutting blades. Do not attempt to clear clippings or hold onto the material to be cut while the blades are still in motion. Remove any jammed clippings only when the appliance has been switched off. A moment of inattention while operating the hedge trimmer may result in serious personal injury.
- Wait until the tool has come to a standstill before putting it down.

Use and handling

CAUTION!

- ▶ Between tasks or after completion of a task, do not set the cutter bar 20 down on its tip as this could cause damage to the cutter bar 20.
- Before use, always check that the blades, the blade screws and other parts of the cutting tool are not worn or damaged. Never work with a damaged or heavily worn blade.
- After making settings to the working angle, check whether both setting levers are clicked firmly into place. If one of the setting levers remains open, the second could be unintentionally be released by a branch and the cutter bar 20 could swing down.
- Never use the hedge trimmer with defective or missing safety devices.
- Never grasp the hedge trimmer by the safety guards.

- Carry the hedge trimmer by the front handle when switched off, with the cutter bar facing away from your body. When transporting or storing the trimmer, always put on the protective cover. Careful handling of the appliance reduces the likelihood of accidental contact with the moving blades.
- Store the hedge trimmer in a dry, high or closed space out of the reach of children.
- Do not attempt to repair the equipment unless you have received the necessary training.
- For safety's sake, change worn or damaged parts.

DANGER!

- ▶ In the event of imminent danger or an emergency, switch off the engine immediately.

Operational safety instructions for pole pruners

CAUTION! RISK OF INJURY!

- ▶ To prevent injuries, never touch the appliance above the safety ring 27 while it is running!

Preparation

- Always wear a hard hat, ear protection and safety gloves. Also wear safety goggles to prevent splashes of oil or sawdust from getting into your eyes. Wear a dust mask to protect yourself from dust.
- Wear sturdy, non-slip boots.
- Do not use the appliance in the rain.
- Before use, check the appliance's safety condition, especially the blade and the saw chain.
- Do not use the appliance near power lines. Maintain a minimum distance of 10 m to above-ground power lines.

Electrical safety

- Do not use the appliance in a potentially explosive environment containing flammable liquids, gases or dusts. The sparks generated by the machine could ignite the vapours or gases.
- Appliances with defective switches must be repaired immediately to avoid damage or injuries.

Personal safety

- Never use the appliance while standing on a ladder.
- Do not lean too far forward while using the appliance. Ensure you are standing firmly and keep your balance at all times. Use the supplied carrying harness to spread the weight evenly on the body.
- To avoid injuries due to falling branches, do not stand under the branches that you want to cut off. Be aware of branches that may spring back and cause injuries. Work at an angle of approximately 60°.
- Be aware that an appliance kickback can occur.
- Keep an eye not only on the branches being cut, but also on falling material, to avoid tripping.
- Cover the guide rail and the chain with the cover during transport and storage.
- Avoid unintentional starting of the appliance.
- Store the appliance outside the reach of children. Only those who are fully acquainted with the operating instructions and the appliance itself may operate the appliance.

Use and handling

- Never start the appliance before the blade, saw chain and sprocket covers have been fitted correctly.
- Do not cut any wood that is lying on the ground and do not attempt to saw roots that are protruding from the soil. Avoid immersing the saw chain in the soil at all costs, as this could blunt the saw chain.
- If the appliance accidentally comes into contact with a solid object, turn off the engine immediately and inspect the appliance for damage.
- After 30 minutes of work, take a break of at least one hour.
- If the pole pruner is shut down for maintenance, inspection or storage, switch off the engine, pull the spark plug connector off the spark plug and ensure that all rotating parts have come to a standstill. Allow the machine to cool down before carrying out an inspection, settings, etc.
- Service the appliance carefully. Check for misalignment or binding of moving parts, breakage of parts and any other damage that may impair the tool's operation. If damaged, have the power tool repaired before use. Many accidents are caused by poorly-maintained tools.
- Keep cutting tools sharp and clean. Properly maintained cutting tools with sharp cutting edges are less likely to bind and are easier to control.
- Have the appliance checked by qualified specialists. Use only the replacement parts recommended by the manufacturer.

Precautions against kickback

CAUTION KICKBACK!

- ▶ Be aware of the danger of kickback when working with the appliance. There is a risk of personal injury. You can avoid kickbacks by being careful and using the correct sawing technique.
- Contact with the tip of the rail may in some cases lead to an unexpected rearwards reaction resulting in the guide rail flying upwards towards the operator (see fig. A).

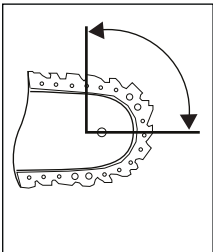

Fig. A

- Kickbacks can occur if the tip of the guide rail touches an object or if the wood bends and the saw chain gets caught in the cut (see fig. B).

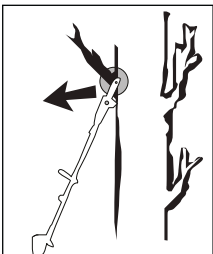

Fig. B

- If the saw chain jams in the upper edge of the guide rail, the rail can kick back violently towards the operator.

- Any such reaction can lead to you losing control over the saw and possibly injuring yourself. Do not rely solely on the chainsaw's built-in safety devices. As the user of a chainsaw, you can take a number of measures to avoid accidents and injury. A kickback is caused by incorrect use or misuse. It can be avoided by taking proper precautions, as described below:
- **Hold the saw firmly with both hands, with your thumb and fingers around the handles of the chainsaw. Position your body and arms so you can withstand kickback forces.** If suitable measures are taken, the operator can control the recoil forces. Never let go of the chainsaw.
- **Avoid any abnormal posture and do not saw over shoulder height.** This will prevent inadvertent contact with the tip of the rail and allows a better control of the chainsaw in unexpected situations.
- **Always use the replacement rails and saw chains specified by the manufacturer.** Incorrect replacement rails and saw chains can lead to a tearing of the saw chain and/or kickback.
- **Follow the manufacturer's instructions for sharpening and maintenance of the saw chain.** Setting the depth limiter too low can increase the risk of kickback.
- **Do not saw with the tip of the blade.** This can lead to a kickback.
- **Ensure that there aren't any objects on the ground that you can trip over.**

Operational safety instructions for strimmers

Preparation

- Wear close-fitting clothes that offer good protection, such as long trousers, sturdy work shoes, heavy-duty protective gloves, a hard hat, a protective mask for your face or safety goggles to protect your eyes and good ear plugs or some other hearing protection against noise.
- Always use the enclosed shoulder strap.
- Always ensure that the handles are dry and clean and that no petrol mixture is present.
- Before working, check the area for objects such as pieces of metal, bottles, stones, etc. that could get thrown up and cause injuries to the user.
- Before starting the engine, make sure that the strimmer is not in contact with any obstacles.
- Do not use the appliance until you have familiarised yourself with its use.

Electrical safety

- Never use the appliance near highly flammable liquids or gases, either in closed rooms or in the open. This may result in explosions and/or fire.
- Do not work with a damaged or incomplete appliance or an appliance that has been modified without the consent of the manufacturer. Never use the unit with defective protective equipment. Do not use the appliance if it has a defective on/off switch. If the appliance has been dropped, check for significant damage or defects.

Personal safety

- This appliance may only be operated, adjusted and maintained by appropriately trained individuals and adults.
- If you are not familiar with the appliance, practice handling the appliance while the engine is off.
- Do not touch the exhaust.
- Do not operate the appliance under the influence of alcohol or drugs.
- Always hold the appliance with both hands. Your thumbs and fingers should encircle the handles.

- Work posture: Do not operate the appliance in an uncomfortable position, when you are unbalanced, with arms fully stretched or with only one hand.
- Always ensure that you have a solid and firm stance.
- Do not use the appliance if bystanders or animals are in the direct vicinity. Maintain a minimum distance of 15 metres between the operator and other people or animals when trimming. Maintain a minimum distance of 30 metres between the operator and other people or animals when mowing down to the ground.
- When mowing on a slope, always stand at a lower level than the cutting tool. Never cut or trim on an icy, slippery hill or slope.
- Any modifications to the product may risk personal safety and void the manufacturer's warranty.
- Children should be supervised to ensure that they do not play with the appliance.
- Do not use the appliance if it is damaged or if there are visible defects.

Use and handling

- Use the appliance only for its intended purpose: cutting grass, mowing, pruning branches, cutting and trimming hedges and bushes.
- Do not use the appliance for extended periods; take regular breaks.
- Ensure that screws and connecting elements are firmly tightened. Never operate the appliance if it is not correctly adjusted, incomplete or if it is not properly assembled.
- Open the fuel tank slowly in order to allow any pressure which may have built up in the tank to dissipate. To prevent the risk of fire, move at least 3 metres away from the refuelling area before starting the appliance.
- Guide the strimmer to the desired height. Avoid contact with small objects (e.g. stones) when using the strimmer.
- Always hold the strimmer on the ground when the appliance is in operation.
- Do not use the appliance unless the appropriate protective guard has been installed and is in good condition.
- Do not use any other cutting tools. For your safety, only use the accessories and additional devices that are indicated in the operating instructions. The use of parts other than those recommended in the operating instructions, or other accessories, can put you at risk of injury.
- Always trim and cut using the high speed range. Do not let the engine run at a low speed when starting to mow or trim.
- When starting and operating the appliance, ensure that it does not come into contact with the ground, stones, wire or other foreign material. Switch off the appliance before you put it down.
- Switch off the appliance before you put it away.
- Always turn the engine off before working on the cutting tool.

Operational safety instructions for cutting blades

Preparation

- The cutting blade flings objects and soil with great force. These can blind or cause other injuries. Wear eye, face and leg protection. Always remove objects from the work area before using the cutting blade.
- The cutting blade continues running after the throttle lever has been released. A running-down cutting blade can inflict cuts to yourself or other people standing nearby. Turn the engine off and make sure that the cutting blade has come to a complete stop before performing any work on the cutting blade.

Personal safety

- The appliance can blind and cause injuries to bystanders. Maintain a minimum distance of 15 metres in all directions between the appliance and other people or animals.

Use and handling

- Do not use the appliance if any of the cutting blade accessories have not been properly installed.
- The cutting blade can kick back from objects with force. This can cause injuries to your arms and legs. If the appliance comes into contact with a foreign body, immediately shut down the engine and wait until the cutting blade has come to a complete stop. Check the cutting blade for damage. Always replace the cutting blade if it is bent or cracked.

Safety devices/equipment

The relevant plastic protective guard for the cutting blade or filament operation must be installed when working with the appliance in order to prevent objects from being flung away.

WARNING!

- Never mow/trim while other individuals, especially children or animals, are in the vicinity.
- Maintain a safety distance of 15 m. Turn off the appliance immediately if this distance is not maintained.

CAUTION! RISK OF POISONING!

- Exhaust gases, fuels and lubricants are toxic. Exhaust gases must never be inhaled.

WARNING!

- Petrol is highly flammable. Store petrol only in the containers provided.
- Refuel only outdoors and do not smoke.
- The filler cap must not be opened and refuelling must not take place while the engine is running or when the appliance is hot.
- Do not attempt to start the engine if the petrol has overflowed. Instead, remove the appliance from the area polluted by petrol. Do not attempt to restart the appliance until the petrol fumes have dissipated.
- For safety reasons, the petrol tank and filler cap must be replaced if they are damaged.

Limit the noise generation and vibrations to a minimum!

- Only use appliances that are in good condition.
- Maintain and clean the appliance on a regular basis.
- Adapt your working method to the appliance.
- Do not force the power tool.
- Have the appliance inspected if necessary.
- Switch the appliance off when not in use.
- Wear protective gloves.

Before use

⚠ CAUTION!

- Always wear non-slip footwear and appropriate safety clothing such as protective gloves, a hard hat, a protective mask and safety goggles as well as hearing protection.
- Check the area in which the appliance is to be used and remove any objects that may be caught and slung away.
- Before use and after dropping or other impacts, always visually inspect the appliance to check whether the cutting tool, mounting bolts and the entire cutting unit are damaged. Worn or damaged cutting tools and mounting bolts must be replaced.
- Always carry out a visual inspection before use to check whether the cutting tools are worn or damaged. To prevent imbalance, worn or damaged cutting tools and mounting bolts should be replaced only as complete sets.

Attaching the round handle

- ◆ Start by fitting the rubber ring **5a** on the boom **8**.
- ◆ Attach the barrier bar **6** onto the rubber ring **5a** from below, as shown in the diagram.

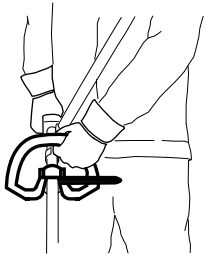

- ◆ The pin **5b** of the barrier bar **6** must be pushed into one of the two holes on the boom **8** to lock into place.
- ◆ Push the round handle **5** onto the rubber ring **5a** provided on the boom **8**.
- ◆ Insert the 4 mounting bolts **4** from above through the round handle **5** and fix them onto the barrier bar **6** with the 4 nuts.
- ◆ Tighten the screws **4**.

Assembling the quick release mechanism

- ◆ Hook in the carabiner and secure it with the red strap on the quick release mechanism (see figures). Pull on the red strap if you have to put down the appliance quickly.

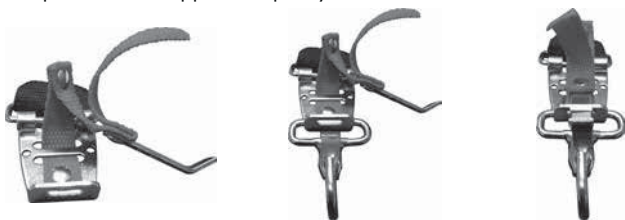

Fixing/attaching the carrying harness

- ◆ Hook the carrying harness **58** into the carrying lug **3**.
- ◆ Adjust the length of the carrying harness **58** to your size so that the carrying lug **3** is at hip height when the strap is hooked in place.

Assembling the hedge trimmer

- ◆ Start by undoing the screw grip **7** on the boom **8** of the engine unit.

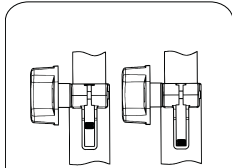
- ◆  Push the pin on the front boom **23** of the hedge trimmer into the groove on the engine unit boom **8** as far as the stop. Once it is correctly inserted, the red line must match up with the one on the engine unit boom.

- ◆ Tighten the screw grip **7**.

NOTE

- ▶ Assembly of the pole pruner/strimmer/3-section cutting blade/extension attachment is carried out in the same order.

Removing the hedge trimmer

- ◆ Undo the screw grip **7** and pull the front boom **23** of the hedge trimmer out of the engine unit boom **8**.

NOTE

- ▶ Removal of the pole pruner/strimmer/3-section cutting blade/extension attachment is carried out in the same order.

Swivelling the hedge trimmer

- ◆ Release the lock/release **18**.
- ◆ Press the control lever **22** and swivel the hedge trimmer into the desired position.
- ◆ Allow the control lever **22** to click into the recess in the base plate (hedge trimmer) **21**.

Mounting the saw chain and blade

⚠ WARNING!

- ▶ Wear protective gloves! There is a danger of injury from the sharp cutting teeth!

NOTE

- ▶ Pay close attention to the running direction of the saw chain **31** on the blade **30** and at the base plate (hedge trimmer)  SAW CHAIN.
- ▶ Depending on wear, the blade **30** can be turned.
- ◆ Undo the nut **35** using the open-ended spanner **66**.
- ◆ Remove the sprocket cover **38**.
- ◆ Lay the saw chain **31** over the blade **30** starting at the tip.
- ◆ Now fit the blade **30** and saw chain **31**.
- ◆ Lay the guide rail **41** over the blade guide **39**, while inserting the chain tensioner pin **45** in the blade hole **40**. At the same time, lay the saw chain **31** over the chain sprocket **43**.
- ◆ Now you can tighten the saw chain **31** (see section "Tightening and checking the saw chain").
- ◆ Replace the sprocket cover **38** and tighten the nut **35** gently.

Removing the saw chain

- ◆ You may have to loosen the saw chain **31** to remove the blade **30** and the saw chain **31** (see section "Tightening and checking the saw chain"). Follow these instructions in reverse order.

Tightening and checking the saw chain

⚠ WARNING!

- ▶ Wear protective gloves! There is a danger of injury from the sharp cutting teeth!
- ◆ Turn the chain-tensioner screw **46** in a clockwise direction using the flat-blade screwdriver **67** to increase the tension.
- ◆ The saw chain **31** must lie against the underside of the blade. Check whether the saw chain **31** can be drawn over the blade **30** by hand.

NOTE

- ▶ A new saw chain **31** stretches and must be tightened more frequently.

Lubricating the chain

- ◆ Remove the oil filler cap **28**.
- ◆ Fill the oil tank **29** with approx. 100 ml of organic chain oil **61**.
- ◆ The chain lubrication can be increased or decreased using the oil adjusting screw **44**.
- ◆ Press and then turn the oil adjusting screw **44** clockwise to decrease the chain lubrication.
- ◆ Press and then turn the oil adjusting screw **44** anticlockwise to increase the chain lubrication.

⚠ WARNING!

- ▶ Never work without lubricating the chain first!
If the saw chain runs dry, the cutting equipment may become irreparably damaged within a short time. Always check chain lubrication and oil level in the tank before starting work.

NOTE

- ▶ Use only saw chain oil. Preferably biodegradable. Do not use waste oil, motor oil, etc.
- ▶ While working, check whether the chain lubrication is working correctly.

Sharpening the saw chain

NOTE

- ▶ A bench grinder can be attached to the bench grinder support **32** for a secure grip during grinding.
- ▶ You will find detailed information on sharpening in a sharpening set, e.g. from Oregon.
- ▶ Alternatively, you can use an electrical saw chain sharpening device and follow the manufacturer's instructions.
- ▶ If you have any doubts about carrying out the work, the saw chain should be replaced.

Attaching the extension attachment

⚠ CAUTION!

- Do not use the extension attachment/boom **54** in combination with the 3-section cutting blade/trimmer attachment!

NOTE

- ▶ Use the extension attachment/boom **54** for working at greater heights.
- ◆ Fit the extension attachment/boom **54** between the engine unit and the hedge trimmer/pole pruner. The assembly is carried out in the same manner as for the attachments described previously.

Fitting/removing the protective guard

⚠ WARNING!

- When working with the 3-section cutting blade **49**, the blade guard **48** must be fitted. The blade guard **48** is positioned under the metal panel of the boom **51**. The blade guard **48** is now attached to the front boom **51** with the 2 screws **47**. To do this, use the supplied hex key **65**.

Cutting equipment

Protective equipment

3-section cutting blade **49**

Blade guard **48**

Strimmer **50**

Blade guard **48** + cutting filament protective guard **C**

⚠ WARNING!

- ▶ Do not use any other cutting equipment apart from that which is supplied with the product. The use of any other cutting equipment or protective equipment is deemed to be improper and carries a significant risk of accidents.

Installing/replacing the cutting blade

- Fit/remove the 3-section cutting blade **49** as shown in figures 1a–1f.
- Find the hole in the drive plate **72**, align it with the opposite hole and block it with the supplied hex key **64**.
- Place the 3-section cutting blade **49** on the drive plate **72** (see fig. 1b). The inscription must be visible from above when holding the tool in the working position (see fold-out page). Both sides of the 3-section cutting blade **49** can be used.
- Fit the pressure plate **71** over the thread over the splined shaft (see fig. 1c).
- Fit the pressure plate cover **70** (see fig. 1d).
- Tighten the nut **69** with the spark plug spanner **67** anticlockwise **ACHTUNG! Left-hand thread!** (see fig. 1f).
- The 3-section cutting blade **49** is fitted with a plastic cover on delivery. This must be removed before use and refitted during periods when not in use.
- The plastic cover can now be removed.

⚠ CAUTION! SHARP EDGES, WEAR PROTECTIVE GLOVES

- Fit the cutting filament protective guard **C** on the protective guard **48**.
- The cutting filament protective guard **C** must be fitted when working with the cutting filament. The cutting filament protective guard **C** (pre-fitted on delivery) is fitted as shown in figure 2a.
- Ensure that the cutting filament protective guard **C** is correctly clicked into place. There is a blade **A** on the inside of the cutting filament protective guard **C**. This is covered with a safety cover **B** (see fig. 2a.).
- Remove the safety cover **B** before starting work and replace it after finishing work.

⚠ CAUTION! SHARP EDGES, WEAR PROTECTIVE GLOVES

- To remove the cutting filament protective guard **C** from the protective guard **48**, take a tool, such as a screwdriver, to carefully remove the three mounting pins.
ATTENTION! RISK OF INJURY!

Installing/replacing the trimmer

- Install/replace the trimmer **50** as displayed in figure 2c.
- Find the hole in the drive plate **72**, align it with the opposite hole and block it with the supplied hex key **65**.
- Screw the trimmer **50** onto the thread in an anticlockwise direction.

ATTENTION! Left-hand thread!

Putting on the carrying harness

NOTE

- The following adjustments can be made to make sure that you can work without becoming fatigued. The settings may vary depending on your body size.
- Before starting work, adjust the carrying harness **58** to suit your body size.
- Balance the appliance with the fitted cutting tool so that the cutting tool swings just over the ground without the need to move the appliance with your hands.

- 1.) Put on the carrying harness **58** and close the clasps so that they click into place (see fig. 3a).
- 2.) As shown in figure 3b, pull on the belt **58**, to position the carrying harness **58** centrally on your body and adjust the upper body size.
- 3.) To tighten the two shoulder straps, pull on the two shoulder straps as shown in figure 3c.
- 4.) To ensure to the correct position of the appliance on the carrying harness, pull the belt as shown in figure 3d.
- 5.) Hook in the carabiner **E** (see figs. 3e–3g) and secure it with the red strap **F** on the quick release mechanism.
- 6.) Now take the appliance and hang it so that the carrying lug **3** clicks into the carabiner **E**, as shown in figure 3h. The carrying lug **3** can also be moved by loosening the screw **G** and sliding it to achieve the optimum orientation of the appliance.

Setting the cutting height

- Put on the carrying harness **58** and hook in the appliance (see section "Putting on the carrying harness").
- Use the various belt straps on the carrying harness **58** to adjust the optimum working and cutting position (see section "Putting on the carrying harness").
- Perform a few circular movements without starting the engine in order to find the ideal shoulder strap length (see fig. 6a).
- The carrying harness **58** is equipped with a quick release mechanism. Pull on the red strap **F** if you have to release the appliance quickly (see fig. 3i).

CAUTION!

- Always use the carrying harness **58** when working with the device. Put on the carrying harness **58** as soon as you have started the engine and it is ticking over. Turn off the engine before removing the carrying harness **58**.

Fuel and oil

- Only use a mixture of unleaded petrol (at least RON 95) and special 2-stroke engine oil (JASO FD/ISO-L-EGD). Mix the fuel mixture in accordance with the fuel mix table.
- Add the respective correct amounts of unleaded petrol and 2-stroke oil to the supplied oil/petrol mixing canister **62** (see "Fuel mix table"). Then shake the canister well.

Fuel mix table

Mixing process: 40 parts petrol to 1 part oil

Petrol	2-stroke oil
0.5 litres	12.5 ml

Use

CAUTION!

- Please pay attention to the statutory provisions in the relevant noise protection regulations.

Before starting the appliance, always check that:

- The fuel system is not leaking.
- The protective equipment and cutting equipment is complete and in perfect working order.
- All screw connections are firmly tightened.
- All moving parts can move smoothly and freely.

Starting when the engine is cold

CAUTION!

- Never allow the starter pull cord to whip back. This could cause damage.

- 1.) Fill the fuel tank **13** (see also the section "Fuel and oil").
- 2.) Push the fuel pump (primer) **15** 6 times.
- 3.) Switch the On/Off switch **2** to "I".
- 4.) Pull the choke lever **11** into the position "I".
- 5.) Hold the appliance firmly and pull out the starter pull cord **12** to the point of first resistance. Now pull hard on the starter pull cord **12**. The appliance starts.
- 6.) If the engine does not start, repeat step 5.
- 7.) As soon as the engine is running, press first the safety lock-out **1** and then the throttle **9** to activate the automatic choke.

If the engine does not start after several attempts, read the "Troubleshooting guide" section.

CAUTION!

- Always pull the starter pull cord **12** straight out. Hold the handle of the starter pull cord **12** firmly when the starter pull cord **12** retracts. Do not allow the starter pull cord **12** to whip back.

NOTE

- At very high ambient temperatures, it is possible that even a cold engine has to be started without using the choke!

Starting when the engine is hot

(The appliance has been turned off for less than 15–20 minutes)

- 1.) Switch the On/Off switch **2** to "I".
- 2.) The choke lever **11** does not need to be pulled out to start a warm motor.
- 3.) Hold the appliance firmly and pull out the starter pull cord **12** to the point of first resistance. Now pull hard on the starter pull cord **12**. The appliance should start after 1–2 pulls. If the appliance still hasn't started after 6 pulls, repeat steps 1–7 under "Starting when the engine is cold".

Turning the engine off

Emergency stop sequence

If the appliance needs to be stopped immediately, turn the On/Off switch ② to "0".

Normal sequence

- Release the throttle lever ① and wait until the engine has slowed down to its idling speed. Then move the On/Off switch ② to "0".

⚠ CAUTION!

- The 3-section cutting blade must be stationary when the engine is idling. If the 3-section cutting blade is turning, adjust the carburettor!

Working procedures

Before using the appliance, practice all working techniques (see figs. 6a–6c) with the engine stopped.

Extending the cutting filament

To extend the cutting filament, run the engine at full speed and tap the strimmer ⑤ on the floor. The filament extends automatically. The knife ④ on the cutting filament protective guard ③ cuts the thread to the permissible length (see fig. 6d).

⚠ CAUTION!

- Grass/weed residues can get caught under the protective guard ④.
- Remove the remains using a scraper or similar item when the engine is switched off.

Various cutting methods

Trimming/mowing (3-section cutting blade or strimmer)

- Swing the appliance in a scything motion (see fig. 6a).
- Hold the cutting tool parallel to the ground and set the desired cutting height.

Low trimming (with strimmer)

- Hold the appliance with a slight incline to the ground (see fig. 6b). Always cut away from your body. Never pull the appliance towards you.

Short mowing (with strimmer)

- Short mowing removes all the vegetation right down to the ground. Angle the strimmer 30° to the right. Set the handle to the desired position (see fig. 6c).

Cutting against trees/fences/foundations (with strimmer)

NOTE

- The filament will wear or fray quickly if it comes into contact with trees, rocks, walls or foundations. The filament will break off if it strikes fence mesh.

⚠ CAUTION!

- Do not use the appliance to remove any objects from footpaths, etc.! The appliance is powerful and can fling small stones or other objects 15 metres or more and may cause injuries or damage to cars, houses and windows.



Wear protective goggles!

Seizing

Immediately turn off the engine if the cutting tool becomes blocked. Remove all grass and scrub from the appliance before restarting the appliance.

Prevent kickback

When working with the 3-section cutting blade there is a risk of kickback if the blade strikes against solid obstacles (tree trunks, branches, tree stumps, rocks or similar). This will result in the cutting tool being catapulted back against the direction of rotation. This can lead to the loss of control of the appliance. Do not use the cutting blade near fences, metal posts, boundary stones or foundations. To cut low-density shrubs, position the appliance as shown in fig. 6e to avoid kickbacks.

Working with the hedge trimmer

Cutting techniques

- The double-sided cutter bar allows cutting in both directions or by using swinging movements from one side to the other.
- For a vertical cut, move the hedge trimmer evenly forwards or up and down in an arc.
- For a horizontal cut, move the hedge trimmer in a scything motion along the edge of the hedge so that cut branches fall to the ground.
- See fold-out page (figure A).

NOTE

- ▶ Remove thicker branches with a branch cutter.

Working with the pole pruner

Sawing techniques

⚠ WARNING!

- ▶ Always pay attention to the falling clippings.
- ▶ Be aware of the danger of branches swinging back.

NOTE

- ▶ Place the stop ③ on the branch. This will help you work more safely and quietly.
- ▶ Now you can begin sawing.

Sawing off small branches

- ◆ Saw small branches (Ø 0–8 cm) from the top down (see figure).

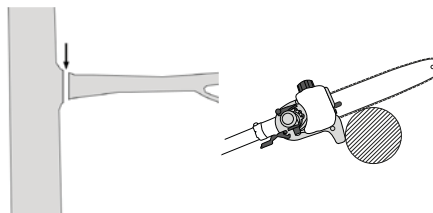

Sawing off larger branches

- ◆ When sawing larger branches (Ø 8–25 cm), first make a relief cut ① (see figure). A relief cut also prevents peeling of the bark on the main trunk.
- ◆ Saw from the top ② to the bottom ③.

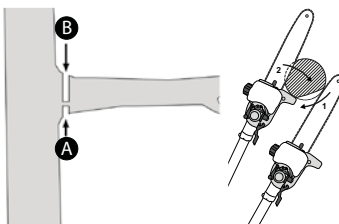

Saw in sections

Trim long or thick branches before you make the final cut (see figure).

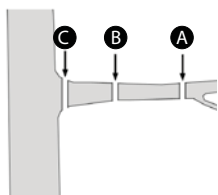

Working safely

- Keep the appliance, the cutting mechanism and the chain guard **60** in good condition to prevent injury.
- If the appliance has been dropped, check for significant damage or defects.
- Observe the specified working angle max. $60^{\circ} \pm 10^{\circ}$ to ensure safe working (see figure).

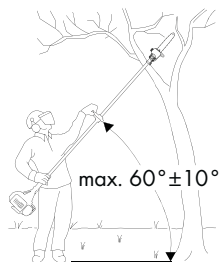

- Do not use the appliance while standing on a ladder or with unsteady footing.
- Do not be tempted into making a poorly considered cut. You could endanger yourself and others.
- Children should be supervised to ensure that they do not play with the appliance.
- Change your working position regularly. Using the appliance for a long time can lead to vibration-related circulation disorders of the hands. You can extend the usage duration by using appropriate gloves or by taking regular breaks. Note that any personal predisposition to poor blood circulation, low external temperatures or large gripping forces can reduce the usage period.

Transport

- Use the protective cases **59/60** for transporting the appliance.
- To prevent injuries, ensure that the appliance cannot switch on during transport (see figure).

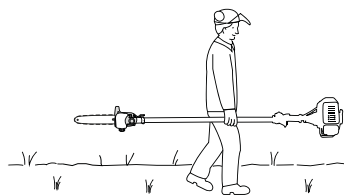

Cleaning

Cleaning the engine unit

NOTE

- Clean the appliance thoroughly after every use.
- Always switch off the appliance before cleaning and then disconnect the spark plug connector **10**.
- Clean the appliance regularly with a damp cloth and a mild detergent. Make sure that no water can penetrate into the interior of the appliance.

Cleaning the pole pruner

- The pole pruner must be cleaned of sawdust at regular intervals.
 - ◆ Remove the sprocket cover **33**.
 - ◆ Remove the saw chain **31** from the blade **30** and clean the guide rail **41**.
 - ◆ Keep the saw chain **31** sharp and check the tension; check the oil level and the oil supply.

Cleaning the hedge trimmer

- ◆ Check the hedge trimmer for loose screws on the cutter bar **20** and tighten these if necessary.
- ◆ Remove stuck cuttings.
- ◆ Maintain the cutter bar **20** using an oil spray or an oil can.

Cleaning the strimmer/cutting blade attachment

- ◆ Remove stuck cuttings.
- ◆ Keep the 3-section cutting blade **49** sharp to facilitate your work.

Maintenance

Replacing the strimmer/cutting filament

- 1.) The strimmer **50** must be removed as described in the section "Installing/replacing the strimmer". Press the marking (see fig. 5a) and remove the cover (see fig. 5b).
- 2.) Remove the spool bobbin **1** from the strimmer housing (see fig. 5c).
- 3.) Remove any remaining cutting filament.
- 4.) Double the new cutting filament and hook the loop that you have made into the recess on the spool bobbin (see fig. 5d).
- 5.) Wind the filament tightly in an anticlockwise direction. The spool bobbin **1** separates the two halves of the cutting filament (see fig. 5d).
- 6.) Now take the cover in your hand and place the spool bobbin **1** in it. Make sure that the filament holder of the spool bobbin lines up with the filament guide on the cover.
- 7.) Now release the cutting filament from the spool bobbin **1** and guide it through the metal eyes in the cover.
- 8.) Put the two halves of the housing back together so that they click into place.
- 9.) Cut any excess filament back to about 13 cm. This reduces the load on the engine when starting and warming up.
- 10.) Refit the strimmer (see section "Installing/replacing the strimmer").

Air filter maintenance

Contaminated air filters reduce the engine performance due to low air supply to the carburettor.

Regular inspection is essential. The air filter **1** must be inspected after every 25 hours of operation and cleaned if necessary.

The air filter must be checked more frequently if the air is dusty.

- 1.) Remove the cover of the air filter housing **16**.
- 2.) Remove the air filter **1**.
- 3.) Clean the air filter **1** by tapping or blowing it out (with compressed air).
- 4.) Assembly is done in the reverse order.

CAUTION!

- Never clean the air filter with petrol or flammable solvents.

Spark plug maintenance

- 1.) Pull off the spark plug connector **10**.
- 2.) Remove the spark plug using the enclosed spark plug spanner **67**.
- 3.) Assembly is done in the reverse order.

Electrode gap = 0.6 mm (distance between the electrodes between which the ignition spark is generated). Check the spark plug for contamination after the first 10 hours of operation and clean it with a copper wire brush if required.

Afterwards, service the spark plug after every 50 hours of operation.

Grinding the protective guard blade

The blade **A** (see fig. 2a) can become blunt over time. If you find this to be the case, undo the 2 screws that hold the blade **A** onto the cutting filament protective guard **C**. Clamp the blade **A** in a vice. Grind the blade **A** with a sharpening stone and make sure you maintain the angle of the cutting edge.

Adjusting the carburettor

Remove the cover of the air filter housing **16**.

Adjusting the throttle cable

If the appliance no longer reaches maximum speed after a while and all other causes as described in the "Troubleshooting" section have been ruled out, this may mean that the throttle cable needs to be adjusted. To adjust the throttle cable, screw in the screw **H** or the adjusting screw **H1** as well as the lock nut **H2** correctly (see Fig. 4).

Lubricating the gears

- Add liquid gear grease after every 20 hours of operation (approx. 10 g) to lubricate the angle gear.
- ◆ To do this, undo the screw **D** (see fold-out page) to press the gear grease into the gear housing.
- ◆ After filling the gearbox, close the lubrication hole with the screw **D**.

Storage and transportation

- Store the appliance in a safe location.
- Store the appliance and accessories in a safe location which is protected against naked flames and sources of heat/sparks, such as gas-powered water heaters, dryers, oil stoves or mobile heaters, etc.
- Ensure that the protective guard **48**, the strimmer **50** and the engine are free of cutting residue when storing.
- The plastic cover for the 3-section cutting blade **49** must be refitted for transport and storage.
- Always turn the appliance off before performing any maintenance work and remove the spark plug connector **10**.

Storing the appliance

The appliance must be prepared for storage if it is to be stored for longer than 30 days. Otherwise the residual fuel in the carburettor will evaporate and leave a gooey sediment. This may make starting the appliance more difficult and result in expensive repair work.

- 1.) Remove the filler cap **14** to relieve any pressure in the fuel tank **13**. Carefully empty the fuel tank **13**.
- 2.) To remove all fuel from the carburettor, start the engine and leave it to run until it stops.
- 3.) Allow the engine to cool for about 10 minutes.
- 4.) Remove the spark plug (see section "Spark plug maintenance").
- 5.) Add 1 teaspoon of 2-stroke oil to the combustion chamber. Pull the starter pull cord **12** several times to wet all mechanical parts with oil. Replace the spark plug.

NOTE

- Store the appliance in a dry place and away from possible ignition sources.

Start-up after storage

- 1.) Remove the spark plug (see section "Spark plug maintenance").
- 2.) Pull the starter pull cord **12** quickly in order to remove any excess oil from the combustion chamber.
- 3.) Clean the spark plug and observe the correct electrode gap on the spark plug.
- 4.) Fill the fuel tank **13**. See the section "Fuel and oil".

Transport

- If you are planning to transport the appliance, empty the fuel tank **13** as explained in the section "Storage".

Troubleshooting

Engine unit

Problem	Possible cause	Troubleshooting
The engine does not start.	Incorrect start-up process.	Follow the instructions regarding starting.
The engine starts but does not run at full power.	Incorrect adjustment of the choke lever ①.	Set the choke lever ① to "I" or "II".
	Contaminated air filter.	Clean air filter.
The engine does not run smoothly.	Incorrect spark plug gap.	Clean the spark plug and adjust the spark plug gap or replace the spark plug.
Soot deposits or wetness on the spark plug.	Incorrect carburettor adjustment.	Clean spark plug or replace it with a new spark plug.

Pole pruner

Problem	Possible cause	Troubleshooting
Motor is running, saw chain ③ does not move.	Hedge trimmer attachment or pole pruner attachment is not connected properly to the engine unit.	Check assembly.
No progress.	Saw chain ③ dry/overheating or is sagging.	Top up the oil or re-grind, replace or tighten the saw chain ③.

Hedge trimmer

Problem	Possible cause	Troubleshooting
Motor is running, blades do not move.	Hedge trimmer attachment or pole pruner attachment is not connected properly to the engine unit.	Check assembly.

Maintenance intervals

Pole pruner

The figures given here are based on normal operating conditions. In the event of more difficult conditions, such as strong dust generation and longer daily operating hours, the given intervals are to be reduced correspondingly.

Appliance part	Action	Before starting work	Weekly	In the event of faults	In the event of damage	As required
Lubricating the chain	Check	X				
Check saw chain ③	and pay attention to the sharpness	X				
	Check chain tension	X				
	sharpen					X
Check guide rail ④	(wear, damage)	X				
	clean and turn		X	X		
	deburr		X			
	replace				X	X
Check sprocket ⑤			X			
	replace					X

Hedge trimmer

The figures given here are based on normal operating conditions. In the event of more difficult conditions, such as strong dust generation and longer daily operating hours, the given intervals are to be reduced correspondingly.

Appliance part	Action	Before starting work	After completion of work	As required
Cutting blade	Visual inspection	X		
	Cleaning		X	X

Ordering spare parts

Ordering spare parts

The following information should be provided when ordering spare parts:

- Type of appliance
- Item number of the appliance
- Device ID number

Current prices and information are available at

www.kompernass.com

NOTE

- Replacement parts which are not listed (e.g. strimmer, cutting filament) can be ordered via our service hotline.

Disposal



The packaging is made from environmentally friendly material and can be disposed of at your local recycling plant. The appliance and its accessories are made from various materials, such as metal and plastic.

Your local community or municipal authorities can provide information on how to dispose of the appliance.

Environmental protection

- Carefully empty the petrol and oil tank and dispose of your appliance at a recycling plant. The plastic and metal parts used can be separated and recycled.
- Dispose of waste oil and petrol at a waste collection centre and do not dump these into the sewerage or drainage system.
- Dispose of contaminated maintenance material and working materials at a collection point provided for this purpose.

Kompernass Handels GmbH warranty

Dear Customer,

This appliance has a 3-year warranty valid from the date of purchase. If this product has any faults, you, the buyer, have certain statutory rights. Your statutory rights are not restricted in any way by the warranty described below.

Warranty conditions

The validity period of the warranty starts from the date of purchase. Please keep your original receipt in a safe place. This document will be required as proof of purchase.

If any material or production fault occurs within three years of the date of purchase of the product, we will either repair or replace the product for you at our discretion. This warranty service is dependent on you presenting the defective appliance and the proof of purchase (receipt) and a short written description of the fault and its time of occurrence.

If the defect is covered by the warranty, your product will either be repaired or replaced by us. The repair or replacement of a product does not signify the beginning of a new warranty period.

Warranty period and statutory claims for defects

The warranty period is not prolonged by repairs effected under the warranty. This also applies to replaced and repaired components. Any damage and defects present at the time of purchase must be reported immediately after unpacking. Repairs carried out after expiry of the warranty period shall be subject to a fee.

Scope of the warranty

This appliance has been manufactured in accordance with strict quality guidelines and inspected meticulously prior to delivery.

The warranty covers material faults or production faults. The warranty does not extend to product parts subject to normal wear and tear or fragile parts such as switches, batteries, baking moulds or parts made of glass.

The warranty does not apply if the product has been damaged, improperly used or improperly maintained. The directions in the operating instructions for the product regarding proper use of the product are to be strictly followed. Uses and actions that are discouraged in the operating instructions or which are warned against must be avoided.

This product is intended solely for private use and not for commercial purposes. The warranty shall be deemed void in cases of misuse or improper handling, use of force and modifications/repairs which have not been carried out by one of our authorised Service centres.

Warranty claim procedure

To ensure quick processing of your case, please observe the following instructions:

- Please have the till receipt and the item number (e.g. IAN 12345) available as proof of purchase.
- You will find the item number on the type plate, an engraving on the front page of the instructions (bottom left), or as a sticker on the rear or bottom of the appliance.
- If functional or other defects occur, please contact the service department listed either by **telephone** or by **e-mail**.
- You can return a defective product to us free of charge to the service address that will be provided to you. Ensure that you enclose the proof of purchase (till receipt) and information about what the defect is and when it occurred.



You can download these instructions along with many other manuals, product videos and software on www.lidl-service.com.

Service

WARNING!

- Have your appliance repaired by qualified specialists only. Always use genuine spare parts. This will ensure that the safety of the appliance is maintained.

GB Service Great Britain

Tel.: 0871 5000 720 (£ 0.10/Min.)
E-Mail: kompernass@lidl.co.uk

IE Service Ireland

Tel.: 1890 930 034
(0,08 EUR/Min., (peak))
(0,06 EUR/Min., (off peak))
E-Mail: kompernass@lidl.ie

IAN 296309

Importer

Please note that the following address is not the service address. Please use the service address provided in the operating instructions.

KOMPERNASS HANDELS GMBH
BURGSTRASSE 21
DE-44867 BOCHUM
GERMANY
www.kompernass.com

Translation of the original Conformity Declaration

We, KOMPERNASS HANDELS GMBH, document officer: Mr. Semi Uguzlu, BURGSTR. 21, DE-44867 BOCHUM, GERMANY, hereby declare that this appliance complies with the following standards, normative documents and EC directives:

**Machinery directive
(2006/42/EC)**

**Outdoor directive
(2005/88/EC)
(2000/14/EC)**

**Emissions directive
(2012/46/EU)**

Applied harmonised standards:

EN ISO 11806-1: 2011
EN ISO 10517: 2009+A1
EN ISO 11680-1: 2011

Type/appliance designation:

4-in-1 Petrol Multi-Tool FBK 4 C2

Year of manufacture: 09-2017

Serial number: IAN 296309

Bochum, 20/09/2017



Semi Uguzlu
- Quality Manager -

We reserve the right to technical changes in the context of further product development.

Table des matières

Introduction 38

Utilisation conforme à l'usage prévu	38
Équipement	38
Matériel livré	39
Caractéristiques techniques	39
Explication des plaques signalétiques utilisées	40

Consignes de sécurité 42

Consignes de sécurité relatives aux taille-haies	42
Consignes de sécurité complémentaires pour les taille-haies ..	43
Consignes de sécurité de travail pour l'élagueuse	43
Mesures de prudence contre le rebond	44
Consignes de sécurité de travail pour les bobines à fil	44
Consignes de sécurité de travail pour la lame de coupe	45
Dispositifs de sécurité	45

Avant la mise en service 46

Montage de la poignée ronde	46
Montage du mécanisme de déclenchement rapide	46
Fixation / montage de la ceinture de port	46
Montage du taille-haies	46
Démonter le taille-haies	46
Faire pivoter le taille-haies	46
Monter la chaîne de scie et la lame	46
Démonter la chaîne de scie	46
Tendre et vérifier la chaîne de scie	47
Lubrification de la chaîne	47
Affûter la chaîne de scie	47
Monter la perche	47
Montage/démontage du capot de protection	47
Montage/remplacement de la lame	47
Montage/remplacement de la bobine de fil	48
Mettre la ceinture de port	48
Réglage de la hauteur de coupe	48
Carburant et huile	48

Mise en service 48

Démarrage avec moteur froid	48
Démarrage avec moteur chaud	49
Travailler avec le taille-haies	49
Techniques de coupe	49
Travailler avec l'élagueuse	49
Techniques de sciage	49
Travail sûr	50

Transport 50

Nettoyage 50

Entretien 50

Entreposage et transport 51

Recherche d'erreurs 52

Unité moteur	52
Élagueuse	52
Taille-haies	52

Intervalles de maintenance 52

Élagueuse	52
Taille-haies	52

Commande de pièces de rechange 52

Garantie de Kompernass Handels GmbH 53

Service après-vente 54

Importateur 54

Traduction de la déclaration de conformité originale 54

OUTIL MODULABLE À ESSENCE 4 EN 1 FBK 4 C2

Introduction

Nous vous félicitons pour l'achat de votre nouvel appareil. Vous venez ainsi d'opter pour un produit de grande qualité. Le mode d'emploi fait partie de cet appareil. Il contient des remarques importantes concernant la sécurité, l'usage et la mise au rebut. Avant d'utiliser le produit, veuillez vous familiariser avec toutes les consignes d'utilisation et de sécurité. N'utilisez le produit que conformément aux consignes et pour les domaines d'utilisation prévus. Si vous cédez le produit à un tiers, remettez-lui également tous les documents.

Utilisation conforme à l'usage prévu

Taille-haie sur perche

Cet appareil est destiné à tailler et élaguer les haies, buissons et arbustes d'ornement dans le secteur domestique. Il s'agit ici d'un appareil manuel à transmission intégrée, dont les lames linéaires se déplacent en avant et en arrière.

AVERTISSEMENT !

► Les taille-haies ne sont pas faits pour être utilisés par les enfants.

Élagueuse

Cet appareil est destiné aux travaux d'élagage d'arbres.

Lame à 3 dents/ bobine de fil

Utilisation avec une lame à 3 dents : pour couper l'herbe haute, les broussailles et les plantes ligneuses.

Utilisation avec la bobine de fil : pour couper l'herbe et les mauvaises herbes peu denses.

Perche

ATTENTION !

■ Ne pas utiliser la perche / le manche en combinaison avec le module lame à 3 dents/ le module à bobine de fil !

Toute autre utilisation non expressément approuvée dans ce mode d'emploi peut endommager l'appareil et présenter un risque sérieux pour l'utilisateur. Respectez impérativement les restrictions figurant dans les consignes de sécurité. Veuillez respecter les réglementations nationales qui peuvent restreindre l'utilisation de la machine. Toute utilisation autre ou modification de la machine est considérée comme non conforme et s'accompagne de risques d'accident considérables.

Non prévue pour une utilisation commerciale.

UTILISATIONS INTERDITES !

Pour éviter les blessures, l'utilisateur ne doit pas utiliser l'appareil pour les travaux suivants : pour le nettoyage des trottoirs et comme broyeur à végétaux pour broyer des tronçons d'arbres et de haies. En outre, l'appareil ne doit pas être utilisé pour niveler les reliefs tels que les taupinières. Pour des raisons de sécurité, l'appareil ne doit pas servir d'unité d'entraînement pour d'autres appareils de tous types. L'utilisateur/opérateur est responsable des dommages ou blessures de toute sorte qui pourraient en résulter, non le fabricant.

Équipement

Unité moteur FBK 4 C2-1

- 1 Verrouillage de sécurité
- 2 Interrupteur marche/arrêt
- 3 Anneau de transport
- 4 4 x vis de fixation (avec circlip, rondelle et écrou)
- 5 Poignée ronde
- 5a Bague caoutchouc
- 5b Broche
- 6 Étrier barrière
- 7 Poignée vissée
- 8 Bras
- 9 Accélérateur
- 10 Cosse de bougie d'allumage
- 11 Levier de starter
- 12 Cordon de démarrage
- 13 Réservoir d'essence
- 14 Bouchon du réservoir
- 15 Pompe à carburant "Primer"
- 16 Cache du boîtier du filtre à air

Extension taille-haies FBK 4 C2-3

- 17 Poignée
- 18 Verrouillage/déverrouillage
- 19 Boîte d'engrenages
- 20 Barre de coupe
- 21 Plaque (taille-haies)
- 22 Levier de réglage
- 23 Manche avant (taille-haies)
- 24 Tige d'arrêt
- 25 Arbre d'entraînement

Extension élagueuse FBK 4 C2-4

- 26 Manche avant (élagueuse)
- 27 Bague de protection
- 28 Bouchon du réservoir à huile
- 29 Réservoir d'huile
- 30 Lame
- 31 Chaîne de scie
- 32 Dispositif pour touret
- 33 Butée
- 34 Tige d'arrêt
- 35 Arbre d'entraînement
- 36 Écrou
- 37 Filetage
- 38 Cache de pignon
- 39 Guide-lame
- 40 Alésage de lame
- 41 Rail de guidage
- 42 Huileur par gouttes
- 43 Pignon
- 44 Vis de régulation d'huile
- 45 Goupille de tension de chaîne
- 46 Vis de tension de chaîne

Module bobine de fil / extension de lame FBK 4 C2-2

- 47 2 vis de fixation (avec circlip, rondelle et écrou)
- 48 Capot de protection
- 49 Lame à 3 dents
- 50 Bobine de fil de coupe
- 51 Manche avant (bobine de fil / lame à 3 dents)
- 52 Tige d'arrêt
- 53 Arbre d'entraînement

Perche

- 54 Manche
- 55 Poignée vissée
- 56 Tige d'arrêt
- 57 Arbre d'entraînement

Accessoires

- 58 Sangle de transport
- 59 Gaine protectrice pour la lame
- 60 Gaine protectrice pour la chaîne
- 61 Huile pour chaîne bio
- 62 Bouteille mélangeuse essence/d'huile
- 63 Lunettes de protection
- 64 Clé à vis six pans 4 mm
- 65 Clé à vis six pans 5 mm
- 66 Clé plate SW 8/10
- 67 Clé pour bougie d'allumage / tournevis à fente
- 68 Trousse à outils
- 69 Écrou M10 x 1,0 (filet à gauche)
- 70 Cache plaque de pression
- 71 Plaque de pression
- 72 Disque d'entraînement
- 73 Fil de coupe

Matériel livré

- 1 Unité moteur
- 1 Extension taille-haies FBK 4 C2-3 (ci-après appelée taille-haies)
- 1 Extension élagueuse FBK 4 C2-4 (ci-après appelée élagueuse)
- 1 Module bobine de fil / extension de lame FBK 4 C2-2
- 1 Perche
- 1 Poignée avec étrier barrière
- 1 Bobine de fil de coupe
- 1 Fil de coupe (Ø fil : 2,4 mm / longueur du fil : 6 m)
- 1 Lame à 3 dents
- 1 Ceinture de port
- 1 Gaine protectrice pour la chaîne
- 1 Gaine protectrice pour la lame
- 1 Bouteille mélangeuse huile/essence
- 1 100 ml d'huile bio pour chaîne
- 1 Trousse à outils
- 1 Clé six pans 4 mm
- 1 Clé six pans 5 mm
- 1 Clé pour bougie d'allumage / tournevis à fente
- 1 Clé plate SW 8/10
- 1 Lunettes de protection
- 1 Mode d'emploi

Caractéristiques techniques

Unité moteur :	FBK 4 C2-1
Type de moteur :	moteur 2 temps, refroidi par air, cylindre chromé
Puissance du moteur (max.) :	1,35 kW / 1,85 CV
Cylindrée :	42,7 cm ³
Régime à vide moteur :	3000 min ⁻¹
Régime moteur max.	
avec lame à 3 dents :	9200 min ⁻¹
avec bobine de fil :	8700 min ⁻¹
avec scie à chaîne :	9200 min ⁻¹
avec taille-haies :	9200 min ⁻¹
Vitesse de coupe max.	
avec lame à 3 dents :	6900 min ⁻¹
avec bobine de fil :	6525 min ⁻¹
avec scie à chaîne :	20 m/s
avec taille-haies :	1550 min ⁻¹
Allumage :	électronique
Entraînement :	accouplement centrifuge
Poids :	
(réservoir vide) :	env. 5,6 kg
Contenance du réservoir :	1200 cm ³
Bougie d'allumage :	CDK L8RTC
Consommation de carburant à la puissance moteur max. :	0,6 kg/h
Consommation spécifique de carburant	
à la puissance moteur max. :	446 g/kWh
Taille-haies :	FBK 4 C2-3
Longueur de coupe :	env. 425 mm
Écart entre les dents :	20 mm
Poids	
(opérationnel) :	env. 2,24 kg
Élagueuse :	FBK 4 C2-4
Poids (opérationnelle) :	env. 1,6 kg
Quantité d'huile recommandée pour le réservoir à huile :	140 cm ³
Longueur de coupe:	env. 260 mm
Lame :	Oregon, type 100SDEA318
Chaîne de scie :	Oregon 91P040X
Module bobine de fil / extension de lame :	FBK 4 C2-2
Bobine de fil de coupe (IAN 296309) :	
Ø du cercle de coupe du fil :	430 mm
Longueur du fil :	6,0 m
Ø du fil :	2,4 mm
Lame à 3 dents (IAN 296309) :	
Ø du cercle de coupe de la lame :	255 mm

Informations relatives aux bruits et aux vibrations :

Valeur de mesure du bruit déterminée conformément à ISO 22868, EN ISO 10517. Le niveau de bruit A pondéré typique de l'outil électrique est de :

Taille-haies :

Niveau de pression acoustique L_{pA} :	98,79	dB(A)
Imprécision K_{WA} :	2,5	dB
Niveau de puissance acoustique L_{WA} :	109,53	dB(A)
Niveau de puissance acoustique garanti L_{WA} :	114	dB(A)
Imprécision K_{WA} :	2,5	dB

Élagueuse :

Niveau de pression acoustique L_{pA} :	97,06	dB(A)
Imprécision K_{WA} :	2,5	dB
Niveau de puissance acoustique :	110,87	dB(A)
Imprécision K_{WA} :	2,5	dB

Lame à 3 dents :

Niveau de pression acoustique L_{pA} :	97,64	dB(A)
Imprécision K_{pA} :	2,5	dB
Niveau de puissance acoustique L_{WA} :	111,27	dB(A)
Imprécision K_{WA} :	2,5	dB

Bobine de fil :

Niveau de pression acoustique L_{pA} :	99,08	dB(A)
Imprécision K_{pA} :	2,5	dB
Niveau de puissance acoustique L_{WA} :	111,10	dB(A)
Imprécision K_{WA} :	2,5	dB

Porter une protection auditive pour éviter toute lésion auditive !

Valeurs de vibration (somme vectorielle de trois directions) déterminées conformément à EN ISO 11806-1, EN ISO 10517, EN ISO 11680-1:

Taille-haies :

Vibrations sur la poignée avant :	Valeur d'émission des vibrations $a_{h,D} = 4,182 \text{ m/s}^2$ Imprécision $K = 1,5 \text{ m/s}^2$
-----------------------------------	--

Vibrations sur la poignée arrière :	Valeur d'émission des vibrations $a_{h,D} = 9,695 \text{ m/s}^2$ Imprécision $K = 1,5 \text{ m/s}^2$
-------------------------------------	--

Élagueuse :

Vibrations sur la poignée avant :	Valeur d'émission des vibrations $a_{h,D} = 3,855 \text{ m/s}^2$ Imprécision $K = 1,5 \text{ m/s}^2$
-----------------------------------	--

Vibrations sur la poignée arrière :	Valeur d'émission des vibrations $a_{h,D} = 7,590 \text{ m/s}^2$ Imprécision $K = 1,5 \text{ m/s}^2$
-------------------------------------	--

Bobine de fil :

Vibrations sur la poignée avant :	Valeur d'émission des vibrations $a_{h,D} = 4,864 \text{ m/s}^2$ Imprécision $K = 1,5 \text{ m/s}^2$
-----------------------------------	--

Vibrations sur la poignée arrière :	Valeur d'émission des vibrations $a_{h,D} = 9,750 \text{ m/s}^2$ Imprécision $K = 1,5 \text{ m/s}^2$
-------------------------------------	--

Lame à 3 dents :

Vibrations sur la poignée avant :	Valeur d'émission des vibrations $a_{h,D} = 4,622 \text{ m/s}^2$ Imprécision $K = 1,5 \text{ m/s}^2$
-----------------------------------	--

Vibrations sur la poignée arrière :	Valeur d'émission des vibrations $a_{h,D} = 7,708 \text{ m/s}^2$ Imprécision $K = 1,5 \text{ m/s}^2$
-------------------------------------	--

REMARQUE

- ▶ Le niveau de vibrations indiqué dans ces instructions a été mesuré conformément aux méthodes de mesure décrites dans les normes EN ISO 11806-1, EN ISO 10517, EN ISO 11680-1 et peut être utilisé pour la comparaison d'appareils. La valeur d'émission des vibrations déclarée peut également être utilisée pour une évaluation préliminaire de l'exposition.

AVERTISSEMENT !

- ▶ Le niveau de vibrations va évoluer selon l'usage et peut dans certains cas se situer au-dessus de la valeur indiquée dans les présentes instructions. La sollicitation due aux vibrations pourrait être sous-estimée lorsque l'appareil est régulièrement utilisé de cette manière. Afin d'obtenir une estimation précise de la sollicitation due aux vibrations pendant un certain temps de travail, il convient également de tenir compte des périodes pendant lesquelles l'appareil est éteint, ou allumé mais sans être effectivement utilisé. Ceci peut considérablement réduire la sollicitation due aux vibrations pendant toute la durée du travail.

AVERTISSEMENT !

- Réduisez également les risques de vibrations tels que le risque d'une maladie des doigts morts grâce à des pauses de travail fréquentes durant lesquelles vous frottez par ex. les paumes des mains l'une contre l'autre !

Explication des plaques signalétiques utilisées



Avertissement ! Lire le mode d'emploi avant la mise en service !



Porter des gants de protection !



Porter des gants de sécurité !



Porter une protection auditive !



Porter un casque de protection !



Porter des lunettes de protection !



Attention, pièces brûlantes. Gardez vos distances !



1. Allumer l'appareil

















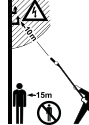



2. Remplir la pompe à carburant (Primer)











3. Tirer le levier de starter



4. Tirer le cordon de démarrage

-  Tirer le levier de starter
-  Appuyer 6 fois sur la pompe à carburant (Primer)
-  Rapport de mélange : 40 parts d'essence pour 1 part d'huile
40:1
-  Essence : ROZ 95 / ROZ 98
-  N'utiliser pas E10
-  Huile pour moteur 2 temps : ISO - L - EGD / JASO FD
-  Danger de mort par électrocution ! Tenez-vous au moins à 10 m de distance de lignes aériennes à haute tension.
-  Attention ! Chute d'objets.
En particulier lors de la coupe au-dessus de la tête.
-  Attention ! Risque de blessures dû à la lame en service.
-  Gardez vos distances !
-  Avertissement général !
- 
 1. Faites glisser le tenon sur le manche avant jusqu'à la butée dans la rainure du manche de l'unité moteur.
 2. Une fois correctement glissé, la ligne rouge doit être alignée avec le manche de l'unité moteur.
-  Protéger l'appareil de la pluie ou de l'humidité !
-  Max. 9000 trs/min⁻¹
-  Attention ! Filet à gauche.
-  Faites attention aux pièces projetées !
-  Risque de rebond !
-  Attention ! Risque de blessure par lame rotative !
Tenir les mains et les pieds éloignés !
-  Prudence - l'essence est extrêmement inflammable !
-  Risque d'explosion ! Ne pas renverser de carburant !
-  Avant les travaux de maintenance, éteignez l'appareil et retirez la cosse de la bougie d'allumage !

-  Attention ! Risque d'étouffement !
-  Attention ! Émanations de CO toxiques (vapeurs de monoxyde de carbone) !
Ne jamais utiliser l'appareil dans des pièces fermées !
-  Avertissement ! N'utilisez en aucun cas les lames de scie circulaire à la place de la lame de coupe.
-  Remettez un peu de graisse toutes les 20 heures (graisse semi-fluide pour engrenage)
-  La distance entre la machine et les personnes environnantes doit être d'au moins 15 m !
-  L'outil de coupe (lame/fil de coupe) continue de tourner une fois l'appareil éteint !
-  Indication du niveau de puissance acoustique LWA en dB.
-  Feu, flamme nue et fumée interdits !



Consignes de sécurité

**IMPORTANT ! LIRE AVEC SOIN AVANT L'UTILISATION.
CONSERVER POUR VOS DOCUMENTS.**

Consignes de sécurité relatives aux taille-haies

REMARQUE

- ▶ Le taille-haies est livré entièrement monté.
- ▶ Les remarques ainsi que les illustrations imagées concernant le réglage, l'utilisation des taille-haies ainsi que leurs pièces de réglage, la maintenance, le graissage par l'utilisateur se trouvent dans ce mode d'emploi ainsi que sur le volet dépliant.
- ▶ Remarques relatives à la position de travail (voir volet dépliant).
- ▶ Remarques relatives aux pièces de réglage (voir volet dépliant).
- ▶ Remarques relatives à une utilisation sûre du carburant (voir chapitre "Préparation", point f).
- ▶ Vous trouverez dans ce mode d'emploi les remarques concernant le remplacement recommandé ou la réparation de pièces ou pour le service après-vente et les spécifications des pièces de rechange à utiliser, dans la mesure où celles-ci concernent la santé et la sécurité de l'utilisateur.
- ▶ Vous trouverez dans ce mode d'emploi l'explication de tous les symboles graphiques, les indications, caractéristiques et données techniques ainsi que la marche à suivre en cas d'accidents et de pannes.
- ▶ Outil bloqué : Retirez les matières coincées de la barre de coupe 20.

AVERTISSEMENT !

- Les enfants ne doivent pas utiliser le taille-haies.
- **Soyez toujours vigilant, faites attention et travaillez avec précaution sur l'appareil. N'utilisez pas l'appareil lorsque vous êtes malade, fatigué ou sous l'emprise de drogues, d'alcool ou de médicaments.** Un moment d'inattention lors de l'utilisation de l'appareil peut entraîner des blessures corporelles graves.
- Évitez les utilisations erronées, utilisez la machine uniquement comme décrit sous "Usage conforme".



Familiarisez-vous avec le mode d'emploi avant d'utiliser l'appareil.

Préparation

- a) CE TAILLE-HAIES PEUT PROVOQUER DES BLESSURES GRAVES ! Lisez avec soin les instructions relatives à la bonne utilisation, à la préparation, à la maintenance, pour démarrer et arrêter le taille-haies. Familiarisez-vous avec toutes les pièces de réglage et avec l'utilisation conforme du taille-haies.
- b) Les enfants ne doivent jamais utiliser le taille-haies.
- c) Prudence avec les lignes électriques aériennes.
- d) L'utilisation du taille-haies doit être évitée lorsque des personnes, surtout des enfants, se trouvent à proximité.
- e) Portez des vêtements adaptés ! Ne portez pas de vêtements amples ni de bijoux qui risqueraient d'être happés par les pièces mobiles. Il est recommandé de porter des gants de protection rigides, des chaussures anti-dérapantes et des lunettes de protection.
- f) Soyez prudent avec le carburant, il est facilement inflammable et les vapeurs sont explosives. Les points suivants doivent être respectés :
 - Utiliser uniquement des réservoirs prévus à cet effet.
 - Ne jamais retirer le bouchon du réservoir ou remplir de l'essence lorsque le moteur tourne ou est chaud. Avant le remplissage, laissez refroidir le moteur et les éléments d'échappement.

- Ne pas fumer.
 - Ne faites le plein qu'à l'extérieur.
 - Ne stockez jamais le taille-haies ou le réservoir à carburant dans un local dans lequel se trouve une flamme nue, comme par ex. un chauffe-eau.
 - Si de l'essence a débordé, n'essayez pas de faire démarrer le moteur ; retirez la machine de la surface souillée d'essence avant de la faire démarrer.
 - Une fois le plein fait, remettez toujours en place le bouchon du réservoir et obturez de manière sûre.
 - La purge du réservoir doit être effectuée à l'extérieur.
- g) Si le dispositif de coupe touche un corps étranger, ou si les bruits de fonctionnement venaient à s'amplifier ou le taille-haies à vibrer fortement de manière inhabituelle, coupez le moteur et laissez le taille-haies s'immobiliser. Retirez la cosse de la bougie d'allumage et prenez les mesures suivantes :
- vérifier d'éventuels dommages ;
 - vérifier la présence d'éventuelles pièces mobiles et fixer toutes les pièces détachées ;
 - remplacer les pièces défectueuses par des pièces équivalentes ou les faire réparer.



Porter une protection auditive !



Porter des lunettes de protection !

- Familiarisez-vous avec l'utilisation du taille-haies afin de pouvoir l'arrêter immédiatement en cas d'urgence.

Fonctionnement

- a) Le moteur doit être immobilisé avant :
 - le nettoyage ou l'élimination d'un blocage ;
 - le contrôle, la maintenance ou des travaux sur le taille-haies ;
 - le réglage de la position de travail du dispositif de coupe ;
 - lorsque le taille-haies reste sans surveillance.
- b) Avant de démarrer le moteur, assurez-vous que le taille-haies se trouve de manière conforme dans l'une des positions de travail prescrites.
- c) Pendant l'utilisation du taille-haies, il faut toujours s'assurer de pouvoir occuper une position stable, en particulier en cas d'utilisation d'une échelle.
- d) N'utilisez jamais le taille-haies avec un dispositif de coupe défectueux ou fortement usé.
- e) Afin d'éviter tout risque d'incendie, veillez à ce que le moteur et le pot d'échappement soient exempts de tout dépôt, de feuilles mortes ou d'écoulement de lubrifiant.
- f) Lors de l'utilisation du taille-haies, assurez-vous toujours que toutes les poignées et les dispositifs de sécurité sont montés. N'essayez jamais d'utiliser un taille-haies incomplet ou un taille-haies ayant subi une transformation non autorisée.
- g) Utilisez toujours vos deux mains lorsque le taille-haies présente deux poignées.
- h) Familiarisez-vous toujours avec votre environnement et prêtez attention aux dangers possibles que vous pourriez ne pas entendre venir à cause du bruit du taille-haies.

Maintenance et stockage

- a) Une fois le taille-haies immobilisé pour une maintenance, inspection ou un stockage, coupez le moteur, retirez la cosse de la bougie d'allumage et assurez-vous que toutes les pièces en rotation se sont immobilisées. Laissez refroidir la machine avant de la contrôler, de la régler, etc.
- b) Stockez le taille-haies là où les vapeurs d'essence ne peuvent pas entrer en contact avec une flamme nue ou des étincelles. Laissez toujours refroidir le taille-haies avant de le stocker.
- c) Lors du transport ou du stockage du taille-haies, le dispositif de coupe doit toujours être recouvert de la protection adaptée.

Consignes de sécurité complémentaires pour les taille-haies

Sécurité environnante

- N'effectuez des coupes de haies qu'à la lumière du jour ou sous une lumière artificielle de bonne qualité.
- Lors de la coupe, veillez à ne pas entrer en contact avec des objets tels que des grillages ou des tuteurs. Il peut en résulter des dommages sur la barre de coupe 20. Inspectez avec soin les haies à couper et éliminez tous les fils métalliques et autres corps étrangers.
- Soyez conscient de votre environnement et prêt à d'éventuels dangers que vous n'entendez peut-être pas venir durant la coupe de la haie.

DANGER !

- ▶ En cas de danger imminent ou en cas d'urgence, coupez immédiatement le moteur.

Sécurité électrique

- **Tenez l'outil uniquement par les surfaces de poignées isolées vu que la lame risque d'entrer en contact avec des lignes électriques cachées.** Le contact de la lame avec une ligne électrique sous tension peut mettre les pièces métalliques de l'appareil sous tension et provoquer un choc électrique.

Sécurité des personnes

- Durant l'utilisation, aucune autre personne ou aucun animal ne doit se trouver dans un périmètre de 15 mètres. L'utilisateur est responsable envers les tierces personnes dans la zone de travail.
- Lors de l'utilisation du taille-haies, veillez toujours à une posture stable et toujours garder l'équilibre, en particulier lors de l'utilisation d'escabeaux ou d'échelles.
- Ne touchez jamais le taille-haies au niveau de la barre de coupe 20.
- **Tenez toutes les parties du corps éloignées de la lame. N'essayez pas de retirer les déchets de coupe lorsque la lame tourne, ou de tenir d'une autre main un matériau à couper. Ne retirez les déchets de coupe que lorsque l'appareil est mis éteint.** Un moment d'inattention durant l'utilisation du taille-haies peut provoquer des blessures graves.
- Patientez jusqu'à ce que l'outil se soit immobilisé avant de le reposer.

Utilisation et entretien

ATTENTION !

- ▶ Pour éviter des dommages éventuels au niveau de la barre de coupe 20 : entre les opérations ou après la fin de l'opération respective, la barre de coupe 20 ne doit pas être déposée de sorte à prendre appui sur sa propre pointe.
- Avant l'utilisation, vérifiez toujours que la lame, les vis de la lame et les autres parties de l'outil de coupe ne sont pas usées ou endommagées. Ne travaillez jamais avec un outil de coupe endommagé ou fortement usé.
- Une fois l'angle de travail réglé, vérifiez si les deux leviers de réglage sont enclenchés de manière sûre. Si un levier de réglage demeure ouvert, le second dispositif d'arrêt peut être déclenché de manière involontaire par une branche et la barre de coupe 20 se rabattrait vers le bas.

- N'utilisez jamais le taille-haies avec des dispositifs de protection défectueux ou qui ne sont pas montés.
- Ne tenez jamais le taille-haies par son dispositif de protection.
- **Portez le taille-haies par la poignée avant à l'état éteint, la barre de coupe éloignée de votre corps. Lors du transport ou du stockage du taille-haies, toujours le recouvrir de la protection.** Une manipulation prudente de l'appareil réduit l'éventualité d'un contact involontaire avec les lames en mouvement.
- Stockez le taille-haies dans un endroit au sec, situé en hauteur ou fermé à clé, hors de la portée des enfants.
- N'essayez pas de réparer l'appareil, sauf si vous avez été formé en conséquence.
- Par mesure de sécurité, remplacez les pièces usées ou endommagées.

DANGER !

- ▶ En cas de danger imminent ou en cas d'urgence, coupez immédiatement le moteur.

Consignes de sécurité de travail pour l'élagueuse

ATTENTION ! RISQUE DE BLESSURES !

- ▶ Ne touchez jamais l'appareil en marche au-delà de la bague de protection 27, vous risqueriez de vous blesser !

Préparation

- Portez toujours un casque de protection, une protection auditive et des gants de sécurité. Portez aussi une protection oculaire pour ne pas recevoir de projections d'huile ou de poussière de sciure dans les yeux. Portez un masque anti-poussière.
- Portez des bottes robustes et anti-dérapantes.
- N'utilisez pas l'appareil s'il pleut ou en présence d'humidité.
- Avant l'utilisation, vérifiez l'état de sûreté de l'appareil, en particulier de la lame et de la chaîne de scie.
- N'utilisez pas l'appareil à proximité de lignes électriques. Respectez une distance minimum de 10 m avec les lignes électriques aériennes.

Sécurité électrique

- N'utilisez pas l'appareil dans une atmosphère explosive, par ex. à proximité de liquides, gaz ou vapeurs inflammables. Les étincelles produites par la machine risquent d'enflammer ces vapeurs ou ces gaz.
- Les appareils dont l'interrupteur est défectueux doivent être immédiatement réparés afin d'éviter tout dommage et blessure.

Sécurité des personnes

- N'utilisez jamais l'appareil debout sur une échelle.
- Ne vous penchez pas trop en avant lors de l'utilisation de l'appareil. Veillez à une posture stable et à toujours garder l'équilibre. Utilisez la ceinture de port comprise dans le matériel livré pour répartir le poids de manière uniforme sur le corps.
- Ne vous tenez pas en-dessous des branches à couper afin d'éviter des blessures causées par la chute de branches. Pensez au retour brutal de branches afin d'éviter toute blessure. Travaillez en respectant un angle de 60 ° env.
- Pensez en permanence au risque de rebond brutal de l'appareil.
- Pour ne pas trébucher, surveillez non seulement les branches à couper, mais également le matériau qui chute.
- Recouvrez le rail de guidage et la chaîne avec le cache lors du transport et du stockage.
- Évitez tout démarrage involontaire de l'appareil.
- Entreposez l'appareil hors de portée des enfants. Seules les personnes qui se sont familiarisées avec le mode d'emploi et l'appareil peuvent utiliser celui-ci.

Utilisation et entretien

- Ne démarrez jamais l'appareil avant que la lame, la chaîne de scie et le cache de pignon ne soient correctement montés.
- Ne coupez pas de bois posé sur le sol et n'essayez pas de scier des racines dépassant du sol. Évitez dans tous les cas que la chaîne de scie ne plonge dans la terre, cette dernière s'émousserait sinon immédiatement.
- Si vous touchez accidentellement un objet solide avec l'appareil, coupez immédiatement le moteur et contrôlez les dommages éventuels sur l'appareil.
- Faites une pause d'au moins une heure toutes les 30 minutes de travail.
- Une fois l'élagueuse immobilisée pour une maintenance, inspection ou un stockage, coupez le moteur, retirez la cosse de la bougie d'allumage et assurez-vous que toutes les pièces en rotation se sont immobilisées. Laissez refroidir la machine avant de la contrôler, de la régler, etc.
- Procédez à la maintenance de l'appareil avec soin. Contrôlez si les pièces mobiles fonctionnent sans aucun problème et ne se coincent pas, si des pièces sont cassées ou endommagées au point d'entraver le fonctionnement de l'appareil. En cas de dommages, faire réparer l'outil avant de l'utiliser. De nombreux accidents sont dus à des appareils mal entretenus.
- Garder affûtés et propres les outils permettant de couper. Des outils destinés à couper correctement entretenus avec des pièces coupantes tranchantes sont moins susceptibles de bloquer et sont plus faciles à contrôler.
- Faites entretenir l'appareil par du personnel qualifié. Utilisez uniquement les pièces détachées d'origine recommandées par le fabricant.

Mesures de prudence contre le rebond

⚠ ATTENTION AU REBOND !

- ▶ Pendant le travail, l'appareil risque de rebondir. Il y a risque de blessure. La prudence ainsi que la technique de coupe adaptée permettent d'éviter les rebonds.
- Un contact avec la pointe du rail peut dans certains cas entraîner une réaction inattendue vers l'arrière, durant laquelle le rail de guidage est renvoyé brutalement vers le haut et en direction de l'utilisateur (voir fig. A).

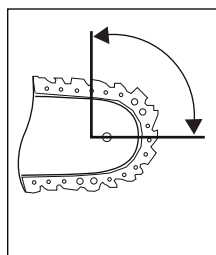

Fig. A

- Un rebond peut survenir lorsque la pointe du rail de guidage touche un objet ou lorsque le bois s'incurve et que la chaîne de scie se bloque (voir fig. B).

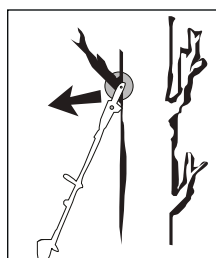

Fig. B

- Le grippage de la chaîne de scie sur le bord supérieur du rail de guidage peut entraîner un brusque rebond du rail en direction de l'utilisateur.

- Chacune de ces réactions peut entraîner une perte de contrôle de la scie et d'éventuelles blessures graves. Ne vous fiez pas uniquement aux dispositifs de sécurité intégrés dans la tronçonneuse. En tant qu'utilisateur d'une tronçonneuse, prenez différentes mesures afin de travailler sans accident et sans vous blesser. Un rebond est la conséquence d'une utilisation mauvaise ou incorrecte de l'appareil. Des mesures de prudence adaptées, comme celles décrites ci-dessous, permettent de l'éviter :
- **Tenez bien la tronçonneuse des deux mains, les pouces et les doigts entourant les poignées de la tronçonneuse. Placez votre corps et vos bras dans une position dans laquelle vous pouvez résister aux forces de rebond.** Lorsque des mesures adaptées ont été prises, l'utilisateur peut alors maîtriser les forces de rebond. Ne jamais lâcher la tronçonneuse.
- **Évitez un maintien corporel anormal et ne sciez pas au-dessus de la hauteur d'épaules.** Ceci permet d'éviter un contact involontaire avec la pointe du rail et de mieux contrôler la tronçonneuse lors de situations inattendues.
- **Utilisez toujours les rails de remplacement et les chaînes de scie préconisés par le fabricant.** De mauvais rails et chaînes à scie de rechange peuvent entraîner l'arrachage de la chaîne de scie et/ou un rebond.
- **Respectez les instructions du fabricant concernant l'affûtage et la maintenance de la chaîne de scie.** Des limiteurs de profondeur trop bas augmentent la tendance au rebond.
- **Ne sciez pas avec la pointe de la lame.** Il y a risque de rebond.
- **Veillez à ce qu'aucun objet sur lequel vous pourriez trébucher ne se trouve par terre.**

Consignes de sécurité de travail pour les bobines à fil

Préparation

- Portez des vêtements de travail ajustés qui offrent une protection, comme un pantalon long, des chaussures de sécurité sûres, des gants de protection résistants, un casque de protection, un masque de protection pour le visage ou des lunettes de protection pour vous protéger les yeux et des boules quies ou une autre protection auditive contre le bruit.
- Utilisez toujours la ceinture de port fournie.
- Veillez à ce que les poignées soient sèches et propres et qu'elles ne soient pas entachées de mélange d'essence.
- Avant le travail, contrôlez le terrain, des objets tels que des pièces métalliques, des bouteilles, des pierres ou autres peuvent être projetés et entraîner de graves blessures de l'utilisateur.
- Avant de démarrer le moteur, assurez-vous que la bobine de fil ne rencontre pas d'obstacle.
- Utilisez uniquement l'appareil lorsque vous vous êtes familiarisé avec ce dernier.

Sécurité électrique

- N'utilisez jamais l'appareil à proximité de liquides ou de gaz facilement inflammables que ce soit dans des pièces fermées ou à l'air libre. Il peut en résulter des explosions ou des incendies.
- Ne travaillez pas avec un appareil endommagé, incomplet ou modifié sans l'autorisation du fabricant. N'utilisez jamais l'appareil avec un équipement de protection défectueux. N'utilisez pas l'appareil lorsque l'interrupteur marche/arrêt est défectueux. Si vous avez laissé chuter l'appareil, vérifiez que celui-ci ne présente pas de dommages ou défauts importants.

Sécurité des personnes

- Seules les personnes adultes suffisamment formées sont autorisées à utiliser l'appareil, le régler et à en assurer la maintenance.
- Si l'appareil ne vous est pas familier, entraînez-vous à l'utiliser lorsque le moteur est éteint.
- Ne pas toucher l'échappement.
- Ne pas actionner l'appareil sous l'influence de l'alcool ou de la drogue.
- Tenez toujours l'appareil fermement à deux mains. Ce faisant, les pouces et les doigts doivent entourer les poignées.
- Posture de travail : Ne pas utiliser l'appareil dans une position inconfortable, en déséquilibre, les bras tendus ou d'une seule main.
- Veillez toujours à ce qu'il soit stable.
- N'utilisez pas l'appareil si des spectateurs ou des animaux se trouvent dans le voisinage immédiat. Lors des travaux de tonte, maintenez une distance minimale de 15 mètres entre l'utilisateur et d'autres personnes ou animaux. Lors de travaux de tonte à ras, veillez maintenir une distance minimale de 30 mètres entre l'utilisateur et d'autres personnes ou animaux.
- Lors de travaux de tonte sur une pente, veillez toujours vous placer en dessous de l'outil de coupe. Ne coupez ou ne taillez jamais sur une butte ou une pente glissante.
- Toute modification sur l'appareil peut mettre en danger la propre sécurité de l'utilisateur et rend caduque la garantie du fabricant.
- Il faut surveiller les enfants pour être sûr qu'ils ne jouent pas avec l'appareil.
- N'utilisez jamais l'appareil s'il est endommagé ou présente des défauts.

Utilisation et entretien

- Utilisez l'appareil uniquement dans le but prévu, comme par ex. la taille du gazon, les travaux de tonte, les travaux d'ébranchage, la coupe et la taille de haies et de buissons.
- N'utilisez pas l'appareil pendant une longue période, faites régulièrement des pauses.
- Veillez à ce que les vis et les éléments de raccordement soient bien serrés. N'utilisez jamais l'appareil lorsqu'il n'est pas bien réglé, incomplet ou pas monté sûrement.
- Ouvrez lentement le réservoir d'essence pour résorber la pression éventuellement accumulée dans le réservoir. Pour éviter tout risque d'incendie, éloignez-vous d'au moins 3 m du lieu de remplissage avant de faire démarrer l'appareil.
- Amenez la bobine de fil à la hauteur souhaitée. Évitez de toucher les petits objets (par ex. les pierres) avec la bobine de fil.
- Maintenez la bobine de fil toujours au dessus du sol lorsque l'appareil est en fonctionnement.
- N'utilisez l'appareil que lorsque le capot de protection correspondant est installé et en bon état.
- N'utilisez pas d'autres outils de coupe. Pour votre propre sécurité, utilisez uniquement les accessoires et appareils auxiliaires indiqués dans le mode d'emploi. L'usage de tout outil ou accessoire autre que ceux recommandés dans le mode d'emploi peut signifier pour vous un risque de blessure corporelle.
- Taillez ou coupez toujours dans la plage des hautes vitesses de rotation. Ne laissez pas tourner le moteur à basse vitesse au début de la tonte ou pendant la taille.
- Assurez-vous que l'appareil n'entre pas en contact, lors du démarrage et pendant le travail, avec le sol, les pierres, du fil métallique ou d'autres corps étrangers. Éteignez l'appareil avant de le poser à plat.
- Éteignez l'appareil avant de le poser debout.
- Éteignez toujours le moteur avant de travailler sur l'outil de coupe.

Consignes de sécurité de travail pour la lame de coupe

Préparation

- La lame projette violemment des objets et même de la terre. Cela peut causer la cécité ou des blessures. Portez une protection oculaire, du visage et des jambes. Retirez toujours les objets de la zone de travail avant d'utiliser la lame.
- La lame s'arrête de tourner lorsque l'on relâche l'accélérateur. Une lame en train de ralentir peut causer des blessures par coupure sur vous-même ou les personnes environnantes. Avant de procéder à des travaux quelconques sur la lame, éteignez le moteur et assurez-vous que la lame s'est bien arrêtée.

Sécurité des personnes

- Les personnes présentes peuvent être aveuglées ou subir des blessures. Maintenez une distance de 15 m au moins dans toutes les directions entre vous et les autres personnes ou les animaux.

Utilisation et entretien

- N'utilisez pas l'appareil si toutes les pièces additionnelles de la lame ne sont pas montées dans les règles de l'art.
- La lame peut être rebondir brutalement en arrière au contact d'objets. Ceci peut entraîner des blessures aux bras et aux jambes. Si l'appareil heurte des corps étrangers, arrêtez le moteur immédiatement et attendez que la lame s'immobilise. Vérifiez si la lame est endommagée. Remplacez toujours la lame lorsqu'elle est voilée ou déchirée.

Dispositifs de sécurité

Lors de vos travaux avec l'appareil, le capot de protection en plastique correspondant pour fonctionnement avec lame ou fil doit être monté pour éviter que des objets soient projetés.

AVERTISSEMENT !

- Ne tondez jamais pendant que d'autres personnes, en particulier des enfants ou des animaux, sont à proximité.
- Respectez une distance de sécurité de 15 m. Arrêtez immédiatement l'appareil dès que quelqu'un s'approche.

ATTENTION ! RISQUE D'INTOXICATION !

- Les gaz d'échappement, carburants et lubrifiants sont toxiques. Il ne faut pas inhaler les gaz d'échappement.

AVERTISSEMENT !

- L'essence est hautement inflammable. Conservez l'essence uniquement dans les récipients prévus à cet effet.
- Faites le plein uniquement à l'air libre et ne fumez pas.
- Pendant que le moteur est en marche ou que l'appareil est chaud, ne pas ouvrir le bouchon du réservoir d'essence et ne pas remplir d'essence.
- Si de l'essence a débordé, il ne faut pas essayer de démarrer le moteur. Au lieu de cela, il faut éloigner l'appareil de l'endroit où l'essence s'est répandue. Il faut éviter toute tentative d'allumage tant que les vapeurs d'essence ne se sont pas évaporées.
- Pour des raisons de sécurité, le réservoir d'essence et les bouchons du réservoir doivent être remplacés s'ils sont endommagés.

Réduisez le niveau sonore et les vibrations au minimum !

- Utilisez exclusivement des appareils en excellent état.
- Entretenez et nettoyez l'appareil régulièrement.
- Adaptez votre façon de travailler à l'appareil.
- Ne surchargez pas l'appareil.
- Faites contrôler l'appareil le cas échéant.
- Mettez l'appareil hors circuit lorsque vous ne l'utilisez pas.
- Portez des gants de protection.

Avant la mise en service

⚠ ATTENTION !

- Durant la tonte, il faut toujours porter des chaussures de sécurité antidérapantes et des vêtements de sûreté adaptés, tels que des gants de sécurité, un casque de protection, un masque de protection ou des lunettes de protection ainsi qu'une protection auditive.
- Contrôlez le terrain sur lequel l'appareil est utilisé et éloignez les objets qui peuvent être happés et projetés.
- Avant utilisation et après une chute ou d'autres impacts, il faut toujours procéder à une inspection visuelle pour déterminer si l'outil de coupe, les boulons de fixation ainsi que l'ensemble de l'unité de coupe sont endommagés. Les outils de coupe et les boulons de fixation usés ou endommagés doivent être remplacés.
- Avant l'utilisation, il convient de toujours vérifier, par le biais d'un contrôle visuel, si les outils de coupe sont usés ou abîmés. Afin d'éviter un balourd, les outils de coupe et les boulons de fixation usés ou endommagés doivent toujours être remplacés par jeu entier.

Montage de la poignée ronde

- ◆ Montez tout d'abord la bague en caoutchouc **5a** sur le manche **8**.
- ◆ Placez l'étrier barrière **6**, comme l'illustration le montre, par le bas sur la bague en caoutchouc **5a**.

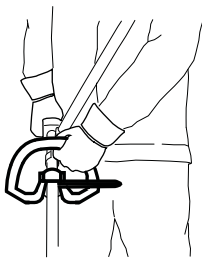

- ◆ La broche **5b** de l'étrier barrière **6** doit être introduite dans l'un des deux trous du manche **8** pour le blocage.
- ◆ Appuyez la poignée ronde **5** sur la bague en caoutchouc **5a** prévue à cet effet sur le manche **8**.
- ◆ Insérez les 4 vis de fixation **4** par le haut au travers de la poignée ronde **5** et sécurisez-les avec les 4 écrous dans l'étrier barrière **6**.
- ◆ Serrez bien les vis **4**.

Montage du mécanisme de déclenchement rapide

- ◆ Accrochez le mousqueton et sécurisez-le avec la sangle rouge du mécanisme d'ouverture rapide (voir figures). Tirez sur la sangle rouge si vous devez déposer rapidement l'appareil.

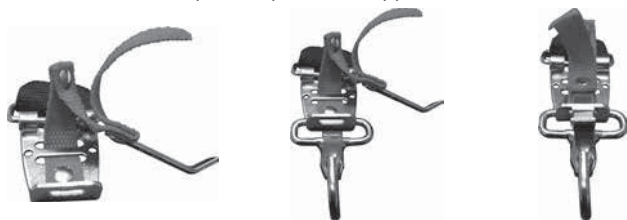

Fixation / montage de la ceinture de port

- ◆ Accrochez la ceinture de port **58** dans l'anneau de transport **3**.
- ◆ Adaptez la ceinture de port **58** à votre taille de manière à ce que l'anneau de transport **3** une fois accroché se retrouve à hauteur des hanches.

Montage du taille-haies

- ◆ Commencez par relâcher la poignée vissée **7** sur le manche **8** de l'unité moteur.

- ◆ Faites glisser le tenon sur le manche avant **23** du taille-haies jusqu'à la butée dans la rainure du manche **8** de l'unité moteur. Une fois correctement glissé, la ligne rouge doit être alignée avec le manche de l'unité moteur.

- ◆ Serrez bien la poignée vissée **7**.

REMARQUE

- ▶ Le montage de l'extension d'élagueuse / du module bobine de fil / lame de coupe à 3 dents / de la perche se fait dans le même ordre.

Démonter le taille-haies

- ◆ Desserrez la poignée vissée **7** et tirez le manche avant **23** du taille-haies hors du manche **8** de l'unité moteur.

REMARQUE

- ▶ Le démontage du module élagueuse / bobine de fil / lame de coupe à 3 dents / de la perche se fait dans le même ordre.

Faire pivoter le taille-haies

- ◆ Desserrez le verrouillage/déverrouillage **18**.
- ◆ Actionnez le levier de réglage **22** et inclinez le taille-haies dans la position souhaitée.
- ◆ Faites encliqueter le levier de réglage **22** dans l'évidement de la plaque de base (taille-haies) **21**.

Monter la chaîne de scie et la lame

⚠ AVERTISSEMENT !

- ▶ Mettre des gants de protection ! Risque de blessure causé par les dents de coupe tranchantes !

REMARQUE

- ▶ Respectez le sens de marche de la chaîne de scie **31** par rapport à la lame **30** et au panneau de base (élagueuse) SAW CHAIN.
- ▶ Lorsqu'elle est trop usée, la lame **30** peut être retournée.

- ◆ Desserrez l'écrou **35** avec la clé plate **66**.
- ◆ Retirez le cache de pignon **38**.
- ◆ Placez la chaîne de scie **31** en partant de la pointe de la lame **30**.
- ◆ Maintenant, mettez en place la lame **30** équipée de la chaîne de scie **31**.
- ◆ Placer le rail de guidage **41** sur le guide-lame **39** tout en insérant la goupille de tension de chaîne **45** dans l'alésage de la lame **40**. En même temps, placer la chaîne de scie **31** sur le pignon **43**.
- ◆ Tendez à présent la chaîne de scie **31** (voir le chapitre "Tendre et vérifier la chaîne de scie").
- ◆ Replacer le cache de pignon **38** et revisser légèrement l'écrou **35**.

Démonter la chaîne de scie

- ◆ La chaîne de scie **31** doit le cas échéant être au préalable détendue pour retirer la lame **30** et la chaîne de scie **31** (voir le chapitre "Tendre et vérifier la chaîne de scie"). Suivez les instructions dans l'ordre inverse.

Tendre et vérifier la chaîne de scie

⚠ AVERTISSEMENT !

- ▶ Mettre des gants de protection ! Risque de blessure causé par les dents de coupe tranchantes !
- ◆ Tournez la vis de tension de chaîne 46 à l'aide du tournevis plat 67 dans le sens des aiguilles d'une montre, pour augmenter la tension.
- ◆ La chaîne de scie 31 doit appliquer contre la partie inférieure de la lame. Vérifiez si la chaîne de scie 31 peut être tirée à la main au-dessus de la lame 30.

REMARQUE

- ▶ Une chaîne de scie neuve se détend 31 et doit souvent être retendue.

Lubrification de la chaîne

- ◆ Retirez le bouchon du réservoir à huile 23.
- ◆ Remplissez le réservoir à huile 29 d'environ 100 ml d'huile pour chaînes bio 61.
- ◆ Le graissage de la chaîne peut être augmenté ou réduit à l'aide de la vis de régulation d'huile 44.
- ◆ Appuyez d'abord puis tournez la vis de régulation d'huile 44 dans le sens des aiguilles d'une montre afin de réduire le graissage de la chaîne.
- ◆ Appuyez d'abord sur la vis de régulation d'huile 44 puis tournez la en sens inverse des aiguilles d'une montre afin d'augmenter le graissage de la chaîne.

⚠ AVERTISSEMENT !

- ▶ Ne jamais travailler sans lubrifier la chaîne ! Si la chaîne de scie tourne à sec, la garniture de coupe est rapidement et irréparablement détruite. Avant le travail, toujours contrôler la lubrification de chaîne et le niveau d'huile dans le réservoir.

REMARQUE

- ▶ N'utilisez que de l'huile pour chaîne de scie. De préférence biodégradable. N'utilisez pas d'huile usagée, d'huile moteur etc.
- ▶ Contrôlez pendant le travail si le graissage de chaîne fonctionne.

Affûter la chaîne de scie

REMARQUE

- ▶ Un touret à meuler peut être fixé contre le dispositif 32 à cet effet pour un maintien sûr lors de l'affûtage.
- ▶ Vous trouverez des informations détaillées concernant l'opération d'affûtage dans un kit d'affûtage d'Oregon par ex.
- ▶ Vous pouvez également utiliser un appareil électrique à affûter les chaînes et suivre les instructions du fabricant.
- ▶ En cas de doute concernant la réalisation du travail, il convient de procéder au remplacement de la chaîne de scie.

Monter la perche

⚠ ATTENTION !

- Ne pas utiliser la perche / le manche 54 en combinaison avec le module lame à 3 dents/ le module à bobine de fil !

REMARQUE

- ▶ Utilisez la perche/ le manche 54 pour effectuer des travaux en hauteur.
- ◆ Montez la perche / le manche 54 entre l'unité moteur et le taille-haies / l'élagueuse. Le montage s'effectue de la même manière que décrite précédemment.

Montage/démontage du capot de protection

⚠ AVERTISSEMENT !

- Pour le travail avec la lame à 3 dents 49, le capot de protection 48 doit être monté. Le capot de protection 48 est positionné sous la plaque métallique du manche 51. Le capot de protection 48 est maintenant fixé avec 2 vis 47 sur le manche avant 51. Pour ce faire, aidez-vous de la clé six pans 65 livrée.

Garniture de coupe

Dispositif de protection

Lame à 3 dents 49

Capot de protection 48

Bobine de fil 50

Capot de protection 48 + Capot de protection du fil de coupe C

⚠ AVERTISSEMENT !

- ▶ N'utilisez pas de garnitures de coupe autres que celles contenues dans le matériel livré. Toute utilisation d'autres garnitures de coupe est réputée non conforme et s'accompagne de risques d'accident considérables.

Montage/remplacement de la lame

- Montez/remplacez la lame à 3 dents 49, comme décrit sur les figures 1a - 1f.
- Chercher l'alésage du disque d'entraînement 72, l'amener en superposition avec l'alésage opposé et bloquer avec la clé à six pans 64 livrée.
- Placer la lame à 3 dents 49 sur le disque d'entraînement 72 (voir fig. 1b). Le marquage doit être visible du haut en position de travail (voir volet dépliant). La lame à 3 dents 49 peut être utilisée des deux côtés.
- Enficher la plaque de pression 71 sur le filetage de l'arbre cannelé (voir fig. 1c).
- Positionner le cache de la plaque de pression 70 (voir fig. 1d).
- Serrer l'écrou 69 avec la clé à bougie 67 dans le sens contraire aux aiguilles d'une montre **ATTENTION ! Filet à gauche !** (voir fig. 1f).
- À la livraison, la lame à 3 dents 49 est recouverte d'une protection plastique. Cette dernière doit être retirée avant l'utilisation et la remise en place en cas de non-utilisation.
- La protection plastique peut maintenant être retirée.

⚠ ATTENTION ! BORDS TRANCHANTS, PORTEZ DES GANTS DE PROTECTION

- Montez le capot de protection du fil de coupe C sur le capot de protection 48.
- Lors du travail avec le fil de coupe, le capot de protection du fil de coupe C doit être monté en supplément. Le montage du capot de protection du fil de coupe C (déjà prémonté en usine) a lieu conformément à la figure 2a.
- Veillez à ce que le capot de protection du fil de coupe C s'enclenche correctement. Sur le côté intérieur du capot de protection du fil de coupe C se trouve une lame A. Cette dernière est recouverte d'une sécurité B (voir fig. 2a).
- Retirez la sécurité B avant de débiter le travail et repositionnez-la une fois le travail fini.

⚠ ATTENTION ! BORDS TRANCHANTS, PORTEZ DES GANTS DE PROTECTION

- Afin de démonter le capot de protection du fil de coupe C du capot de protection 48, prenez un tournevis par ex. pour desserrer les trois goupilles de fixation avec précaution. **ATTENTION ! RISQUE DE BLESSURES !**

Montage/remplacement de la bobine de fil

- Montez/remplacez la bobine de fil **60** comme représenté dans l'illustration 2c.
- Chercher l'alésage du disque d'entraînement **72**, l'amener en superposition avec l'alésage opposé et bloquer avec la clé à six pans **65** livrée.
- Visser la bobine de fil **60** sur le filetage en inverse des aiguilles d'une montre.

ATTENTION ! Filet à gauche !

Mettre la ceinture de port

REMARQUE

- Pour assurer un travail sans fatigue, vous pouvez effectuer des réglages aux points suivants. Selon la taille de l'utilisateur, les réglages peuvent varier.
- Avant de débiter le travail, régler la ceinture de port **58** en fonction de la taille du corps.
- Équilibrer l'appareil avec l'outil de coupe monté de manière à ce que l'outil flotte juste au-dessus du sol sans toucher l'appareil des mains.

- 1.) Enfilez la ceinture de port **58** et fermez la fermeture encliquetable jusqu'à ce qu'elle s'enclenche (voir fig. 3a).
- 2.) Tirez comme illustré en figure 3b sur la ceinture de port **58**, pour placer la ceinture de port **58** au centre du corps et l'adapter de manière adéquate au tour de torse.
- 3.) Pour serrer les deux sangles d'épaules, tirez sur les deux sangles comme illustré en figure 3c.
- 4.) Afin de régler la bonne position de l'appareil sur la ceinture de port, tirez sur la ceinture comme illustré en figure 3d.
- 5.) Accrochez le mousqueton **E** (voir fig. 3e - 3g) et sécurisez-le avec la sangle rouge **F** du mécanisme d'ouverture rapide.
- 6.) Prenez maintenant l'appareil et accrochez-le, comme illustré sur la figure 3h, avec l'anneau de transport **3** dans le mousqueton **E**. L'anneau de transport **3** peut également être desserré et déplacé à l'aide de la vis **G** pour régler la meilleure orientation possible de l'appareil.

Réglage de la hauteur de coupe

- Mettez la ceinture de port **58** et accrochez-y l'appareil (voir le chapitre "Mettre la ceinture de port").
- Les différents régleurs de ceinture sur la ceinture de port **58** permettent un réglage sur la position de coupe et de travail idéale (voir chapitre "Mettre la ceinture de port").
- Afin de déterminer la longueur optimale de ceinture de port, faites ensuite quelques mouvements de balancier sans allumer le moteur (voir fig. 6a).
- La ceinture de port **58** est dotée d'un mécanisme d'ouverture rapide. Tirez sur la sangle rouge **F**, si vous devez déposer rapidement l'appareil (fig. 3i).

ATTENTION !

- Utilisez toujours la ceinture de port **58** lorsque vous travaillez avec l'appareil. Mettez la ceinture de port **58** dès que le moteur a démarré et qu'il tourne à vide. Éteignez le moteur avant d'enlever la ceinture de port **58**.

Carburant et huile

- Utilisez uniquement un mélange à base d'essence sans plomb (min. ROZ 95) et d'une huile spéciale pour moteur 2 temps (JASO FD/ISO - L - EGD). Mélangez le carburant en respectant le tableau des mélanges de carburants.
- Versez respectivement la quantité adéquate d'essence et d'huile 2 temps dans la bouteille de mélange huile/essence **72** ci-jointe (voir "Tableau des mélanges des carburants"). Secouez bien le récipient ensuite.

Tableau des mélanges des carburants

Procédure de mélange : 40 parts d'essence pour 1 part d'huile

Essence	Huile 2 temps
0,5 litre	12,5 ml

Mise en service

ATTENTION !

- Veuillez respecter les dispositions légales relatives à l'ordonnance sur la protection contre le bruit.

Vérifiez l'appareil avant chaque mise en service :

- Étanchéité du système de carburant.
- Dispositifs de protection et de coupe dans un état impeccable et au complet.
- Bonne fixation de toutes les raccords vissés.
- Pas de résistance mécanique dans les pièces mobiles.

Démarrage avec moteur froid

ATTENTION !

- Ne laissez jamais le cordon de démarrage revenir trop rapidement. Ceci peut entraîner des dommages.

- 1.) Remplissez le réservoir d'essence **13** (voir le paragraphe "Carburant et huile").
- 2.) Appuyez 6 fois sur la pompe à carburant **15** (Primer).
- 3.) Positionnez l'interrupteur marche/arrêt **2** sur "I".
- 4.) Tirez le levier de starter **11** jusqu'en position "I\|".
- 5.) Tenez bien l'appareil et tirez le cordon de démarrage **12** jusqu'à sentir la première résistance mécanique. Ensuite, tirez énergiquement et rapidement le cordon de démarrage **12**. L'appareil démarre.
- 6.) Si le moteur ne démarre pas, répétez l'étape 5.
- 7.) Dès que le moteur tourne, appuyez d'abord sur le verrouillage de sécurité **1** puis sur l'accélérateur **9** pour desserrer le starter automatique.

Si le moteur ne démarre toujours pas au bout de plusieurs essais, veuillez lire le paragraphe "Élimination des erreurs".

ATTENTION !

- Tirez toujours le cordon de démarrage **12** tout droit. Tenez fermement la poignée du cordon de démarrage **12** tandis que le cordon de démarrage **12** s'enroule de nouveau sur le lanceur. Ne laissez jamais le cordon de démarrage **12** revenir trop vite.

REMARQUE

- En cas de températures extérieures très élevées, il peut arriver que l'on puisse démarrer à froid sans starter !

Démarrage avec moteur chaud

(L'appareil a été arrêté pendant moins de 15-20 min)

- 1.) Positionnez l'interrupteur marche/arrêt ② sur "I".
- 2.) Le levier de starter ① ne doit pas être tiré pour démarrer le moteur chaud.
- 3.) Tenez bien l'appareil et tirez le cordon de démarrage ⑫ jusqu'à sentir la première résistance mécanique. Ensuite, tirez énergiquement et rapidement le cordon de démarrage ⑫. L'appareil doit démarrer au bout de 1 à 2 essais. Si l'appareil ne démarre toujours pas au bout de 6 essais, répétez les étapes 1-7 sous "Démarrage avec moteur froid".

Couper le moteur

Procédure arrêt d'urgence

Si nécessaire, arrêter immédiatement l'appareil : placez pour cela l'interrupteur marche / arrêt ② sur "O".

Procédure normale

- Lâchez l'accélérateur ④ et attendez que le moteur soit passé à la vitesse de rotation à vide. Amenez ensuite l'interrupteur marche/arrêt ② sur "O".

⚠ ATTENTION !

- Au point mort, la lame à 3 dents doit être arrêtée. Si la lame à 3 dents continue de tourner, réglez le carburateur !

Consignes de travail

Avant d'utiliser l'appareil, entraînez-vous à toutes les techniques de travail (voir fig. 6a-6c) avec le moteur coupé.

Allongement du fil de coupe

Pour allonger le fil de coupe, laissez tourner le moteur à plein régime et tapoter la bobine de fil ⑤ sur le sol. Le fil est automatiquement rallongé. La lame A sur le capot de protection du fil de coupe C raccourcit le fil à la longueur admissible (voir fig. 6d).

⚠ ATTENTION !

Les résidus de gazon / d'herbe / de mauvaises herbes se retrouvent sous le capot de protection ④.

- Retirez les résidus une fois le moteur éteint à l'aide d'une spatule ou d'un outil similaire.

Différents types de coupe

Couper / tondre (lame à 3 dents si néc. avec une bobine de fil)

- Imprimez un mouvement de fauchage à l'appareil (voir fig. 6a).
- Positionnez l'outil de coupe parallèle au sol et déterminez la hauteur de coupe souhaitée.

Couper à basse hauteur (avec bobine de fil)

- Tenez l'appareil légèrement incliné au-dessus du sol (voir fig. 6b). Coupez toujours en vous éloignant de là où vous vous tenez. Ne tirez jamais l'appareil vers vous.

Tondre à ras (avec bobine de fil)

- Quand vous tondez à ras, vous tondez toute la végétation jusqu'au sol. Pour cela, inclinez la bobine de fil de 30 degrés vers la droite. Amenez la poignée sur la position souhaitée (voir fig. 6c).

Couper l'herbe autour d'un arbre / d'une clôture / de fondations (avec bobine de fil)

REMARQUE

- Si le fil entre en contact avec des arbres, des pierres, des murs en pierre ou des fondations, il s'use ou s'effiloche. Si le fil tape contre le grillage d'une clôture, il se casse.

⚠ ATTENTION !

- N'utilisez pas l'appareil pour retirer des objets d'un trottoir, d'une voie piétonne, etc.! L'appareil est puissant et de petites pierres ou autres objets peuvent être projetés jusqu'à 15 mètres et plus et causer des blessures ou des détériorations sur les voitures, maisons et fenêtres.



Porter des lunettes de protection !

Blocage

Si l'outil de coupe se bloque, mettez immédiatement le moteur hors service. Enlevez l'herbe et la broussaille de l'appareil avant de le remettre en service.

Éviter un rebond

Il y a risque de rebond lorsque la lame à 3 dents rencontre des obstacles (tronc d'arbre, branche, souche, pierre ou autres) pendant le travail. L'appareil recule ce faisant brusquement en sens inverse de celui de rotation de l'outil de coupe. Cela peut faire perdre le contrôle de l'appareil. N'utilisez pas la lame à proximité de clôtures, de poteaux métalliques, de bornes ou de fondations. Pour couper les buissons peu touffus, positionnez l'appareil comme illustré en fig. 6e pour éviter tout rebond.

Travailler avec la taille-haies

Techniques de coupe

- La barre de coupe double face permet la coupe dans les deux directions ou grâce à des mouvements pendulaires, d'un côté à l'autre.
- Pour la coupe verticale, déplacez le taille-haies régulièrement vers l'avant ou bien en forme d'arc vers le haut et vers le bas.
- Pour la coupe horizontale, déplacez le taille-haies en forme de faucille vers le bord de la haie pour que les branches coupées tombent au sol.
- Voir le volet dépliant (figure A).

REMARQUE

- ▶ Coupez les grosses branches auparavant avec des cisailles à élaguer.

Travailler avec l'élagueuse

Techniques de sciage

⚠ AVERTISSEMENT !

- ▶ Faites systématiquement attention à la chute des déchets de coupe.
- ▶ Restez toujours vigilant vu le risque de retour brutal des branches.

REMARQUE

- ▶ Appliquez la butée ⑬ contre la branche. Vous travaillez ainsi de manière plus sûre et plus tranquille.
- ▶ Ne commencez à scier qu'ensuite seulement.

Scier une petite branche

- ◆ Pour les petites branches (Ø 0-8 cm), sciez de haut en bas (voir figure).

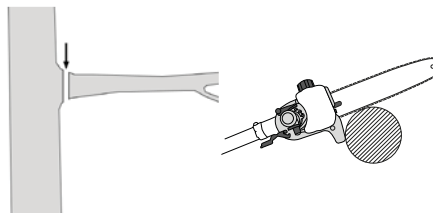

Scier de grosses branches

- ◆ Pour les plus grosses branches (Ø 8-25 cm), effectuez d'abord une coupe de déstagement sous la branche **A** (voir figure). La coupe de déstagement évite également un épluchage de l'écorce du tronc principal.
- ◆ Sciez ensuite de part en part, du haut **B** vers le bas **A**.

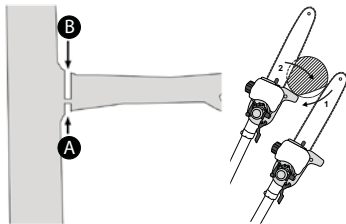

Scier en morceaux

Vous devez raccourcir les branches longues ou épaisses avant de procéder à la coupe finale (voir figure).

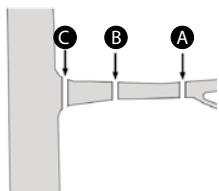

Travail sûr

- Conservez l'appareil, la garniture de coupe et la gaine protectrice pour la chaîne **60** dans un bon état d'utilisation afin d'éviter toute blessure.
- Si vous avez laissé chuter l'appareil, vérifiez que celui-ci ne présente pas de dommages ou défauts importants.
- Respectez les angles de travail prescrits max. $60^\circ \pm 10^\circ$, afin de garantir un travail sûr (voir figure).

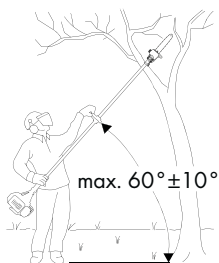

- N'utilisez pas l'appareil debout sur une échelle ou sur un emplacement qui n'est pas sûr.
- Ne vous laissez pas convaincre d'effectuer une coupe irréfléchie. Ceci pourrait vous mettre en danger ainsi que d'autres personnes.
- Il faut surveiller les enfants pour être sûr qu'ils ne jouent pas avec l'appareil.
- Changez régulièrement de position de travail. Une utilisation prolongée de l'appareil peut entraîner des problèmes de circulation dans les mains dus aux vibrations. Vous pouvez cependant prolonger la durée d'utilisation en portant des gants adaptés ou en faisant régulièrement des pauses. Tenez compte du fait que la disposition personnelle à une mauvaise circulation, des températures extérieures basses ou des forces de préhension importantes lors du travail diminuent la durée d'utilisation.

Transport

- Pour le transport, utilisez les housses de protection **59** **60**.
- Veillez à ne pas mettre l'appareil en marche lorsque vous le portez (voir figure) afin d'éviter toute blessure.

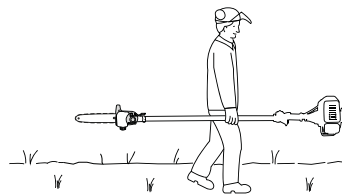

Nettoyage

Nettoyage de l'unité moteur

REMARQUE

- Après chaque utilisation, l'appareil devrait être nettoyé soigneusement.
- Éteignez toujours l'appareil avant les travaux de nettoyage et retirez la cosse de la bougie d'allumage **10**.
- Nettoyez l'appareil régulièrement à l'aide d'un chiffon humide et d'un peu de détergent. Veillez à ce que l'eau ne pénètre pas à l'intérieur de l'appareil.

Nettoyage de l'élagueuse

- L'élagueuse doit être nettoyée des copeaux de sciure à intervalles réguliers.
- ◆ Retirez le cache de pignon **40**.
- ◆ Retirez la chaîne de scie **31** de la lame **40** et nettoyez le rail de guidage **41**.
- ◆ Gardez la chaîne de scie **31** affûtée et contrôlez sa tension. Surveillez le niveau et l'arrivée d'huile.

Nettoyage du taille-haies

- ◆ Vérifiez que toutes les vis de la barre de coupe **20** du taille-haies sont bien serrées et, si nécessaire, resserrez-les.
- ◆ Retirez les débris verts collés.
- ◆ Entretenez la barre de coupe **20** avec de l'huile en spray ou une burette d'huile.

Nettoyage du module bobine de fil / module lame

- ◆ Retirez les débris verts collés.
- ◆ Conservez la lame à 3 dents **49** bien affûtée pour faciliter le travail.

Entretien

Remplacement de la bobine de fil/du fil de coupe

- 1.) La bobine de fil **50** doit être démontée comme décrit au paragraphe Montage/remplacement de la bobine de fil. Appuyer sur les repères (voir fig. 5a) et retirer le couvercle (voir fig. 5a).
- 2.) Retirer le porte-bobine **1** du boîtier de la bobine de fil (voir fig. 5c).
- 3.) Retirer les éventuels fils de coupe encore présents.
- 4.) Replier le fil de coupe de coupe neuf au milieu et accrocher la boucle créée dans l'évidement du porte-bobine (voir fig. 5d).
- 5.) Enrouler le fil sous tension dans le sens des aiguilles d'une montre. Le porte-bobine **1** sépare les deux moitiés du fil de coupe (voir fig. 5d).

- 6.) Prenez maintenant le couvercle en main et placez le porte-bobine **1** dans le couvercle.
Veillez à ce que le support de fil du porte-bobine corresponde au passage du fil dans le couvercle.
- 7.) Détachez maintenant le fil de coupe du porte-bobine **1** et passez-le par les œillets métalliques du couvercle.
- 8.) Assemblez à nouveau les deux moitiés du boîtier, de manière à ce qu'elles s'enclenchent audiblement.
- 9.) Raccourcissez les longueurs de fils excédentaires, pour les ramener à 13 cm env. Cela réduit la sollicitation du moteur lors du démarrage et de l'échauffement.
- 12.) Monter à nouveau la bobine de fil (voir le chapitre "*Monter / remplacer la bobine de fil*").

Maintenance du filtre à air

Les filtres à air encrassés réduisent la puissance du moteur vu qu'il n'arrive pas assez d'air au carburateur.

Des contrôles réguliers sont par conséquent indispensables. Il faut contrôler le filtre à air **1** toutes les 25 heures de service et le nettoyer si nécessaire.

Si l'air est fortement chargé de poussière, contrôlez plus souvent le filtre à air.

- 1.) Retirez le cache du boîtier du filtre à air **16**.
- 2.) Retirez le filtre à air **1**.
- 3.) Nettoyez le filtre à air **1** en le tapotant ou à l'air comprimé.
- 4.) Le montage s'effectue dans l'ordre inverse.

ATTENTION !

- Ne nettoyez jamais le filtre à air avec de l'essence ni avec des solvants inflammables.

Maintenance de la bougie d'allumage

- 1.) Retirez la cosse de la bougie d'allumage **10**.
- 2.) Retirez la bougie d'allumage à l'aide de la clé à bougie **67** fournie.
- 3.) Le montage s'effectue dans l'ordre inverse.

Écart entre les électrodes = 0,6 mm (écart entre les électrodes entre lesquelles l'étincelle d'allumage se forme). Contrôlez l'encrassement de la bougie d'allumage pour la première fois au bout de 10 heures de service et nettoyez celle-ci le cas échéant à l'aide d'une brosse à fils de cuivre.

Effectuez ensuite une maintenance de la bougie d'allumage toutes les 50 heures de service.

Affûtage de la lame équipant le capot

Avec le temps, la lame **A** (voir fig. 2a) peut s'émousser. Si vous le constatez, desserrez les 2 vis avec lesquelles la lame **A** est fixée sur le capot de protection du fil de coupe **C**. Fixez la lame **A** dans un étau. Affûtez la lame **A** avec une pierre à aiguiser et veillez à garder l'angle de l'arête de coupe.

Réglages du carburateur

Retirez le cache du boîtier du filtre à air **16**.

Réglage du câble de transmission du carburateur

Si avec le temps la vitesse maximale de l'appareil ne peut plus être atteinte et que toutes les autres causes possibles selon le paragraphe "Dépannage" sont exclues, il pourrait être nécessaire de régler le câble de transmission du carburateur. Pour régler le câble de transmission du carburateur, vissez la vis **H** ou la vis de réglage **H1** ainsi que le contre-écrou **H2** correctement (voir fig 4).

Graissage de l'engrenage

- Rajoutez toutes les 20 heures de service un peu de graisse semi-fluide pour engrenage (env. 10 g) pour lubrifier l'engrenage angulaire.
- ◆ Pour cela, dévissez la vis **D** (voir le volet dépliant) pour enfoncer la graisse semi-fluide dans la boîte d'engrenages.
- ◆ Après avoir graissé l'engrenage, fermez à nouveau l'orifice de lubrification avec la vis **D**.

Entreposage et transport

- Rangez l'appareil dans un endroit sûr.
- Entrepochez l'appareil et ses accessoires de façon sûre et protégés des flammes nues et des sources de chaleur/d'ignition telles que les chauffe-eau à gaz, sèche-linge, poêles à mazout ou radiateurs portatifs, etc.
- Lors du stockage, veillez toujours à ce que le capot de protection **48**, la bobine de fil **60** et le moteur soient exempts de résidus de tonte.
- La protection plastique pour la lame à 3 dents **49** doit être à nouveau mise en place lors du transport et lorsque la lame n'est pas utilisée.
- Avant des travaux de maintenance, éteignez l'appareil et retirez la cosse de la bougie d'allumage **10**.

Entreposage de l'appareil

Si vous rangez l'appareil pendant une durée qui dépasse 30 jours, il faut le préparer pour cela. Sinon, le reste du carburant se trouvant dans le carburateur s'évapore et laisse un fond ressemblant à du caoutchouc. Cela pourrait rendre le démarrage difficile et entraîner des coûts de réparation importants.

- 1.) Retirez le bouchon du réservoir **14** afin de résorber une éventuelle pression dans le réservoir d'essence **13**. Videz le réservoir d'essence **13** avec précaution.
- 2.) Démarrez le moteur et laissez le tourner jusqu'à ce qu'il s'arrête, afin d'éliminer le carburant du carburateur.
- 3.) Laissez refroidir le moteur pendant env. 10 minutes.
- 4.) Retirez la bougie d'allumage (voir le chapitre "*Maintenance de la bougie d'allumage*").
- 5.) Versez une cuillère à café d'huile pour moteur 2 temps dans la chambre de combustion. Tirez plusieurs fois de suite, lentement, le cordon de démarrage **12** afin de recouvrir tous les composants internes d'huile. Réintroduisez la bougie d'allumage.

REMARQUE

- Rangez l'appareil à un endroit sec et éloigné de toutes sources d'ignition éventuelles.

Remise en service

- 1.) Retirez la bougie d'allumage (voir le chapitre "*Maintenance de la bougie d'allumage*").
- 2.) Tirez brusquement et énergiquement le cordon de démarrage **12** afin d'enlever l'huile en trop de la chambre de combustion.
- 3.) Nettoyez la bougie d'allumage et veillez à ce que les électrodes de la bougie aient un écart correct.
- 4.) Remplissez le réservoir d'essence **13**. Voir le paragraphe "*Carburant et huile*".

Transport

- Si vous voulez transporter l'appareil, videz le réservoir d'essence **13** conformément aux explications figurant dans le paragraphe "Entreposage".

Recherche d'erreurs

Unité moteur

Problème	Cause possible	Dépannage
Le moteur ne démarre pas.	Procédure incorrecte lors du démarrage.	Suivez les instructions de démarrage.
Le moteur démarre, mais n'atteint pas la pleine puissance.	Mauvais réglage du levier de starter 11 .	Placer le levier de starter 11 sur "I" ou "II".
	Filtre à air encrassé.	Nettoyer le filtre à air.
Le moteur tourne de manière irrégulière.	Mauvais écart entre les électrodes de la bougie d'allumage.	Nettoyer la bougie d'allumage et régler l'écart des électrodes ou mettre une bougie d'allumage neuve en place.
Bougie d'allumage encrassée ou humide.	Mauvais réglage du carburateur.	Nettoyer la bougie d'allumage ou la remplacer par une neuve.

Élagueuse

Problème	Cause possible	Dépannage
Le moteur tourne, mais la chaîne de scie 31 ne bouge pas.	L'extension de taille-haies ou d'élagueuse n'est pas correctement raccordée sur l'unité moteur.	Vérifier le montage.
Le travail n'avance pas.	La chaîne de scie 31 est sèche ou surchauffée ou relâchée.	Remplir d'huile ou affûter, remplacer ou tendre la chaîne de scie 31 .

Taille-haies

Problème	Cause possible	Dépannage
Le moteur tourne, les lames restent immobiles.	L'extension de taille-haies ou d'élagueuse n'est pas correctement raccordée sur l'unité moteur.	Vérifier le montage.

Intervalles de maintenance

Élagueuse

Les indications listées ici réfèrent à des conditions d'utilisation normales. En cas de conditions difficiles, comme par ex. un fort dégagement de poussière et des temps de travail quotidiens plus longs, les intervalles indiqués doivent être raccourcis en conséquence.

Partie de l'appareil	Action	Avant le début du travail	chaque semaine	en cas de panne	en cas de détérioration	sui- vant be- soin
Lubrification de la chaîne	vérifier	X				
Chaîne de scie 31	vérifier et veiller à un état affûté	X				
	Contrôler la tension de chaîne	X				
	affûter					X
Rail de guidage 41	vérifier (usure, détérioration)	X				
	nettoyer et retourner		X	X		
	ébavurer		X			
	remplacer				X	X
Pignon 45	vérifier		X			
	remplacer					X

Taille-haies

Les indications listées ici réfèrent à des conditions d'utilisation normales. En cas de conditions difficiles, comme par ex. un fort dégagement de poussière et des temps de travail quotidiens plus longs, les intervalles indiqués doivent être raccourcis en conséquence.

Partie de l'appareil	Action	Avant le début du travail	Après la fin du travail	sui- vant be- soin
Lame	Contrôle visuel	X		
	nettoyer		X	X

Commande de pièces de rechange

Commander des pièces de rechange

Les indications suivantes doivent être fournies lors de la commande de pièces détachées :

- Type de l'appareil
- Référence de l'appareil
- Numéro d'identification de l'appareil

Vous trouverez les prix et informations actuels à l'adresse

www.kompernass.com

REMARQUE

- Vous pouvez commander des pièces détachées non listées (comme les bobines de fil, le fil de coupe par ex.) auprès de notre hotline du service après-vente.

Mise au rebut



L'emballage est constitué de matériaux écologiques que vous pouvez recycler par le biais des postes de recyclage locaux. L'appareil et ses accessoires sont composés de différents matériaux, par ex. de métal et de plastique.

Renseignez-vous auprès de votre mairie ou des services de votre commune pour connaître les possibilités de mise au rebut de votre appareil usagé.

Protection de l'environnement

- Videz le réservoir d'essence et celui d'huile avec soin et déposez votre appareil dans un centre de recyclage. Les pièces en plastique et en métal utilisées peuvent être triées par matières et être introduites ainsi dans un circuit de recyclage.
- Déposez les huiles usagées et les résidus d'essence dans un centre de dépollution et ne les déversez pas dans les canalisations ou dans les égouts.
- Déposez le matériel d'entretien pollué et les consommables auprès d'un point de collecte agréé.

Garantie de Kompernass Handels GmbH

Chère cliente, cher client,

Cet appareil est garanti 3 ans à partir de la date d'achat. Si ce produit venait à présenter des vices, vous disposez de droits légaux face au vendeur de ce produit. Vos droits légaux ne sont pas restreints par notre garantie présentée ci-dessous.

Conditions de garantie

La période de garantie débute à la date de l'achat. Veuillez bien conserver le ticket de caisse d'origine. Ce document servira de preuve d'achat.

Si dans un délai de trois ans suivant la date d'achat de ce produit, un vice de matériel ou de fabrication venait à apparaître, le produit sera réparé ou remplacé gratuitement par nos soins, selon notre choix. Cette prestation de garantie nécessite dans un délai de trois ans la présentation de l'appareil défectueux et du justificatif d'achat (ticket de caisse) ainsi que la description brève du vice et du moment de son apparition.

Si le vice est couvert par notre garantie, vous recevrez le produit réparé ou un nouveau produit en retour. Aucune nouvelle période de garantie ne débute avec la réparation ou l'échange du produit.

Période de garantie et réclamation légale pour vices cachés

L'exercice de la garantie ne prolonge pas la période de garantie. Cette disposition s'applique également aux pièces remplacées ou réparées. Les dommages et vices éventuellement déjà présents à l'achat doivent être signalés immédiatement après le déballage. Toute réparation survenant après la période sous garantie fera l'objet d'une facturation.

Étendue de la garantie

L'appareil a été fabriqué avec soin conformément à des directives de qualité strictes et consciencieusement contrôlé avant sa livraison.

La prestation de garantie est valable pour des vices de matériel et de fabrication. Cette garantie ne s'étend pas aux pièces du produit qui sont exposées à une usure normale et peuvent de ce fait être considérées comme pièces d'usure, ni aux détériorations de pièces fragiles, par ex. connecteur, accu, moules ou pièces en verre.

Cette garantie devient caduque si le produit est détérioré, utilisé ou entretenu de manière non conforme. Toutes les instructions listées dans le manuel d'utilisation doivent être exactement respectées pour une utilisation conforme du produit. Des buts d'utilisation et actions qui sont déconseillés dans le manuel d'utilisation, ou dont vous êtes avertis doivent également être évités.

Le produit est uniquement destiné à un usage privé et ne convient pas à un usage professionnel.

La garantie est annulée en cas d'entretien incorrect et inapproprié, d'usage de la force et en cas d'intervention non réalisée par notre centre de service après-vente agréé.

Procédure en cas de garantie

Afin de garantir un traitement rapide de votre demande, veuillez suivre les indications suivantes :

- Veuillez avoir à portée de main pour toutes questions le ticket de caisse et la référence article (par ex. IAN 12345) en tant que justificatif de votre achat.
- Vous trouverez la référence sur la plaque signalétique, une gravure, sur la page de garde de votre manuel d'utilisation (en bas à gauche) ou sous forme d'autocollant au dos ou sur le dessous.
- Si des erreurs de fonctionnement ou d'autres vices venaient à apparaître, veuillez d'abord contacter le département service clientèle cité ci-dessous par **téléphone** ou **par e-mail**.
- Vous pouvez ensuite retourner un produit enregistré comme étant défectueux en joignant le ticket de caisse et en indiquant en quoi consiste le vice et quand il est survenu, sans devoir l'affranchir à l'adresse de service après-vente communiquée.



Sur www.lidl-service.com, vous pouvez télécharger ce manuel ainsi que beaucoup d'autres, des vidéos produit et logiciels.

Service après-vente

AVERTISSEMENT !

- Faites réparer votre appareil exclusivement par des spécialistes qualifiés et uniquement avec des pièces de rechange d'origine. Cela assure le maintien de la sécurité de l'appareil.

FR Service France

Tel.: 0800 919270

E-Mail: kompernass@lidl.fr

BE Service Belgique

Tel.: 070 270 171 (0,15 EUR/Min.)

E-Mail: kompernass@lidl.be

IAN 296309

Importateur

Veillez tenir compte du fait que l'adresse suivante n'est pas une adresse de service après-vente.

Veillez d'abord contacter le service mentionné.

KOMPERNASS HANDELS GMBH

BURGSTRASSE 21

DE-44867 BOCHUM

ALLEMAGNE

www.kompernass.com

Traduction de la déclaration de conformité originale

Nous soussignés, KOMPERNASS HANDELS GMBH, responsable du document : M. Semi Uguzlu, BURGSTR. 21, DE-44867 BOCHUM, ALLEMAGNE, déclarons par la présente que cet appareil est en conformité avec les normes, documents normatifs et directives CE suivants :

**Directive relative aux machines
(2006 / 42 / CE)**

**Directive relative au bruit dans l'environnement
(2005 / 88 / EC)
(2000 / 14 / EC)**

**Directive relative aux émissions
(2012/46/EU)**

Normes harmonisées appliquées :

EN ISO 11806-1 : 2011

EN ISO 10517 : 2009+A1

EN ISO 11680-1 : 2011

Type / désignation de l'appareil :

Outil modulable à essence 4 en 1 FBK 4 C2

Année de fabrication : 09-2017

Numéro de série : IAN 296309

Bochum, le 20/09/2017

Semi Uguzlu

- Responsable qualité -

Sous réserve de modifications techniques à des fins de perfectionnement.

Inhoud

Inleiding 56

Gebruik in overeenstemming met bestemming	56
Uitrusting	56
Inhoud van het pakket	57
Technische gegevens	57
Uitleg van de gebruikte aanwijzingsplaatjes	58

Veiligheidsvoorschriften 60

Veiligheidsvoorschriften voor werken met heggenscharen	60
Aanvullende veiligheidsvoorschriften voor heggenscharen	61
Veiligheidsvoorschriften voor werken met hoogsnoeiers	61
Voorzorgsmaatregelen tegen terugslag	62
Veiligheidsvoorschriften voor werken met draadspoelen	62
Veiligheidsvoorschriften voor werken met messen	63
Veiligheidsvoorzieningen	63

Vóór de ingebruikname 64

Ronde handgreep monteren	64
Snelopeningsmechanisme monteren	64
Harnas bevestigen/monteren	64
Heggenschaar monteren	64
Heggenschaar demonteren	64
De heggenschaar kantelen	64
Zaagketting en zwaard monteren	64
Zaagketting demonteren	64
Zaagketting spannen en controleren	65
Ketting smeren	65
Zaagketting slijpen	65
Verlengstuk monteren	65
Beschermkap monteren/demonteren	65
Mes monteren/vervangen	65
Draadspoel monteren/vervangen	66
Harnas omdoen	66
Maaihoogte instellen	66
Brandstof en olie	66

Ingebruikname 66

Starten bij koude motor	66
Starten bij warme motor	66
Werken met de heggenschaar	67
Snoeitechnieken	67
Werken met de hoogsnoeier	67
Zaagtechnieken	67
Veilig werken	68

Transport 68

Reiniging 68

Onderhoud 68

Opslag en transport 69

Problemen oplossen 70

Motorunit	70
Hoogsnoeier	70
Heggenschaar	70

Onderhoudsintervallen 70

Hoogsnoeier	70
Heggenschaar	70

Vervangingsonderdelen bestellen 70

Afvoeren 71

Garantie van Kompernaß Handels GmbH 71

Service 72

Importeur 72

Vertaling van de oorspronkelijke conformiteitsverklaring 72

BENZINE-COMBI-APPARAAT 4-IN-1 FBK 4 C2

Inleiding

Hartelijk gefeliciteerd met de aankoop van uw nieuwe apparaat. U hebt hiermee gekozen voor een hoogwaardig product. De onderhavige gebruiksaanwijzing maakt deel uit van dit product. Ze bevat belangrijke aanwijzingen over de veiligheid, het gebruik en het afvoeren van dit product. Lees alle bedienings- en veiligheidsvoorschriften voordat u het product in gebruik neemt. Gebruik het product uitsluitend op de voorgeschreven wijze en voor de aangegeven doeleinden. Geef alle documenten mee als u het product overdraagt aan een derde.

Gebruik in overeenstemming met bestemming

Heggenschaar met lange steel

Dit apparaat is bestemd voor het snoeien en trimmen van heggen, heesters en sierstruiken in het privéhuishouden. Het gaat daarbij om een met de hand bediend apparaat met een geïntegreerde aandrijving waarbij de lineair gemonteerde messen heen en weer bewegen.

WAARSCHUWING!

► Heggenscharen zijn niet geschikt voor gebruik door kinderen.

Hoogsnoeier

Dit apparaat is bestemd voor snoeiwerkzaamheden aan bomen.

3-tandsmes/draadspoel

Gebruik met 3-tandsmes: voor het maaien van hoog gras, struikgewas en licht houtgewas.

Gebruik met draadspoel: voor het maaien van gazons en licht onkruid.

Verlengstuk

LET OP!

■ Gebruik het verlengstuk/de schacht niet in combinatie met het 3-tandsmes-/draadspoel-hulpstuk!

Elk ander gebruik dat in deze gebruiksaanwijzing niet uitdrukkelijk wordt toegestaan, kan schade aan het apparaat veroorzaken en een ernstig gevaar voor de gebruiker vormen. Neem beslist de beperkingen in de veiligheidsinstructies in acht. Neem nationale voorschriften die het gebruik van de machine kunnen beperken in acht. Elk ander gebruik of modificatie van het apparaat geldt als oneigenlijk, niet toegelaten gebruik en brengt aanzienlijke risico's op ongelukken met zich mee.

Niet voor bedrijfsmatig gebruik bestemd.

VERBODEN TOEPASSINGEN!

Vanwege lichamelijke risico's voor de gebruiker mag het apparaat niet worden gebruikt voor de volgende werkzaamheden: voor het reinigen van looppaden en als hakselaar voor het verkleinen van snoeisels van bomen en hagen. Verder mag het apparaat niet worden gebruikt voor het effenen van grondoneffenheden, zoals molshopen. Om veiligheidsredenen mag het apparaat niet worden gebruikt als aandrijfaggregaat voor andere apparaten van welk type dan ook. Voor hieruit voortvloeiende schade of letsels van welke aard dan ook is de gebruiker/bediener aansprakelijk, niet de fabrikant.

Uitrusting

Motorunit FBK 4 C2-1

- 1 Inschakelblokkering
- 2 Aan-/uitknop
- 3 Draagoog
- 4 4 x bevestigingsbouten (met veerring, sluitring en moer)
- 5 Ronde handgreep
- 5a Rubberring
- 5b Stift
- 6 Barrièrebeugel
- 7 Schroefgreep
- 8 Schacht
- 9 Gashendel
- 10 Bougiestekker
- 11 Choke-hendel
- 12 Startkoord
- 13 Benzinetank
- 14 Tankdop
- 15 Brandstofpomp "primer"
- 16 Kap luchtfilterbehuizing

Heggenschaar-hulpstuk FBK 4 C2-3

- 17 Handgreep
- 18 Ontgrendeling/vergrendeling
- 19 Aandrijfhuis
- 20 Messenbalk
- 21 Bodemplaat (heggenschaar)
- 22 Stelhendel
- 23 Voorste schacht (heggenschaar)
- 24 Vergrendelingspen
- 25 Aandrijfjas

Hoogsnoeier-hulpstuk FBK 4 C2-4

- 26 Voorste schacht (hoogsnoeier)
- 27 Beschermering
- 28 Olietankdop
- 29 Olietank
- 30 Zwaard
- 31 Zaagketting
- 32 Slijpsteenhelp
- 33 Aanslag
- 34 Vergrendelingspen
- 35 Aandrijfjas
- 36 Moer
- 37 Schroefdraad
- 38 Kamwielhuis
- 39 Zwaardgeleider
- 40 Zwaardboring
- 41 Geleider
- 42 Olieautomaat
- 43 Kamwiel
- 44 Olieregelingsschroef
- 45 Kettingspanstift
- 46 Kettingspannschroef

Draadspool-/mes-hulpstuk FBK 4 C2-2

- 47 2 x bouten (met veerring, sluitring en moer)
- 48 Beschermkap
- 49 3-tandsmes
- 50 Draadspool met snijdraad
- 51 Voorste schacht (draadspool/3-tandsmes)
- 52 Vergrendelingspen
- 53 Aandrijfas

Verlengstuk

- 54 Schacht
- 55 Schroefgreep
- 56 Vergrendelingspen
- 57 Aandrijfas

Accessoires

- 58 Harnas
- 59 Beschermkoker zwaard
- 60 Beschermkoker ketting
- 61 Bio-kettingolie
- 62 Mengfles olie/benzine
- 63 Veiligheidsbril
- 64 Inbussleutel 4 mm
- 65 Inbussleutel 5 mm
- 66 Steeksleutel SW 8/10
- 67 Bougiesleutel/sleufschroevendraaier
- 68 Gereedschapstas
- 69 Moer M10 x 1,0 (linkse schroefdraad)
- 70 Afdekking drukplaat
- 71 Drukplaat
- 72 Meeneemschijf
- 73 Snijdraad

Inhoud van het pakket

- 1 motorunit
- 1 heggenschaar-hulpstuk FBK 4 C2-3 (hierna "heggenschaar" genoemd)
- 1 hoogsnoeier-hulpstuk FBK 4 C2-4 (hierna "hoogsnoeier" genoemd)
- 1 draadspool-/mes-hulpstuk FBK 4 C2-2
- 1 verlengstuk
- 1 handgreep met barrièrebeugel
- 1 draadspool met snijdraad
- 1 snijdraad (draad-Ø: 2,4 mm / draadlengte: 6 m)
- 1 3-tandsmes
- 1 harnas
- 1 kettingbeschermkoker
- 1 zwaardkoker
- 1 mengfles olie/benzine
- 1 100 ml bio-kettingolie
- 1 gereedschapstas
- 1 inbussleutel 4 mm
- 1 inbussleutel 5 mm
- 1 bougiesleutel/sleufschroevendraaier
- 1 steeksleutel SW 8/10
- 1 veiligheidsbril
- 1 gebruiksaanwijzing

Technische gegevens

Motorunit:	FBK 4 C2-1
Motortype:	2-taktmotor, luchtgekoeld, chroomcilinder
Motorvermogen (max.):	1,35 kW / 1,85 PK
Cilinderinhoud:	42,7 cm ³
Toerental motor (onbelast):	3000 min ⁻¹
Max. toerental motor	
met 3-tandsmes:	9200 min ⁻¹
met draadspool:	8700 min ⁻¹
met kettingzaag:	9200 min ⁻¹
met heggenschaar:	9200 min ⁻¹
Max. snijsnelheid	
met 3-tandsmes:	6900 min ⁻¹
met draadspool:	6525 min ⁻¹
met kettingzaag:	20 m/s
met heggenschaar:	1550 min ⁻¹
Ontsteking:	Elektronisch
Aandrijving:	Centrifugaalkoppeling
Gewicht:	
(lege tank):	ca. 5,6 kg
Tankinhoud:	1200 cm ³
Bougie:	CDK L8RTC
Brandstofverbruik bij	
max. motorvermogen:	0,6 kg/h
Specifiek	
brandstofverbruik	
bij max. motorvermogen:	446 g/kWh
Heggenschaar:	FBK 4 C2-3
Snoeilengte:	425 mm
Tandafstand:	20 mm
Gewicht	
(bedrijfsklaar):	ca. 2,24 kg
Hoogsnoeier:	FBK 4 C2-4
Gewicht (bedrijfsklaar):	ca. 1,6 kg
Aanbevolen vulhoeveelheid	
olietank:	140 cm ³
Snoeilengte:	ca. 260 mm
Zwaard:	Oregon type 100SDEA318
Zaagketting:	Oregon 91P040X
Draadspool-/mes-hulpstuk:	FBK 4 C2-2
Draadspool met snijdraad (IAN 296309):	
Maaicirkel draad Ø:	430 mm
Draadlengte:	6,0 m
Draad-Ø:	2,4 mm
3-tandsmes (IAN 296309):	
Maaicirkel mes Ø:	255 mm

Geluids- en trillingsgegevens:

Gemeten waarde voor geluid vastgesteld conform ISO 22868, EN ISO 10517. Het A-gewogen geluidsniveau bedraagt gemiddeld:

Heggenschaar:

Geluidsdruk niveau L_{pA} :	98,79	dB(A)
Onzekerheid K_{WA} :	2,5	dB
Geluidsvermogensniveau L_{WA} :	109,53	dB(A)
Gegarandeerd geluidsvermogensniveau L_{WA} :	114	dB(A)
Onzekerheid K_{WA} :	2,5	dB

Hoogsnoeier:

Geluidsdruk niveau L_{pA} :	97,06	dB(A)
Onzekerheid K_{WA} :	2,5	dB
Geluidsvermogensniveau:	110,87	dB(A)
Onzekerheid K_{WA} :	2,5	dB

3-tandsmes:

Geluidsdruk niveau L_{pA} :	97,64	dB(A)
Onzekerheid K_{pA} :	2,5	dB
Geluidsvermogensniveau L_{WA} :	111,27	dB(A)
Onzekerheid K_{WA} :	2,5	dB

Draadspoel:

Geluidsdruk niveau L_{pA} :	99,08	dB(A)
Onzekerheid K_{pA} :	2,5	dB
Geluidsvermogensniveau L_{WA} :	111,10	dB(A)
Onzekerheid K_{WA} :	2,5	dB

Draag gehoorbescherming om gehoorschade te voorkomen!

Trillingswaarden (vectorsom van drie richtingen) vastgesteld conform EN ISO 11806-1, EN ISO 10517, EN ISO 11680-1:

Heggenschaar:

Trilling bij voorste handgreep:	Trillingsemissiewaarde $a_{h,D} = 4,182 \text{ m/s}^2$ Onzekerheid $K = 1,5 \text{ m/s}^2$
Trilling bij achterste handgreep:	Trillingsemissiewaarde $a_{h,D} = 9,695 \text{ m/s}^2$ Onzekerheid $K = 1,5 \text{ m/s}^2$

Hoogsnoeier:

Trilling bij voorste handgreep:	Trillingsemissiewaarde $a_{h,D} = 3,855 \text{ m/s}^2$ Onzekerheid $K = 1,5 \text{ m/s}^2$
Trilling bij achterste handgreep:	Trillingsemissiewaarde $a_{h,D} = 7,590 \text{ m/s}^2$ Onzekerheid $K = 1,5 \text{ m/s}^2$

Draadspoel:

Trilling bij voorste handgreep:	Trillingsemissiewaarde $a_{h,D} = 4,864 \text{ m/s}^2$ Onzekerheid $K = 1,5 \text{ m/s}^2$
Trilling bij achterste handgreep:	Trillingsemissiewaarde $a_{h,D} = 9,750 \text{ m/s}^2$ Onzekerheid $K = 1,5 \text{ m/s}^2$

3-tandsmes:

Trilling bij voorste handgreep:	Trillingsemissiewaarde $a_{h,D} = 4,622 \text{ m/s}^2$ Onzekerheid $K = 1,5 \text{ m/s}^2$
Trilling bij achterste handgreep:	Trillingsemissiewaarde $a_{h,D} = 7,708 \text{ m/s}^2$ Onzekerheid $K = 1,5 \text{ m/s}^2$

OPMERKING

- ▶ Het hier aangegeven trillingsniveau is gemeten conform een in EN ISO 11806-1, EN ISO 10517, EN ISO 11680-1 genormeerde meetprocedure en kan worden gebruikt voor apparaatvergelijking. De vermelde trillingsemissiewaarde kan ook worden gebruikt voor een voorlopige beoordeling van de blootstelling.

WAARSCHUWING!

- ▶ Het trillingsemissieniveau is afhankelijk van het gebruik en kan in bepaalde gevallen hoger zijn dan de in deze aanwijzingen aangegeven waarde. De trillingsbelasting kan worden onderschat wanneer het apparaat regelmatig op een dergelijke manier wordt gebruikt. Voor een nauwkeurige beoordeling van de trillingsbelasting tijdens een bepaalde werkperiode moeten ook de tijden worden meegerekend waarin het apparaat is uitgeschakeld, of wel loopt, maar niet wordt gebruikt. Dit kan de trillingsbelasting over de totale werkperiode duidelijk verminderen.

WAARSCHUWING!

- Verminder ook de trillingsrisico's, bijv. het risico van "dode vingers", door vaak werkpauses te nemen waarin u bijv. uw handen tegen elkaar aan wrijft!

Uitleg van de gebruikte aanwijzingsplaatjes



Waarschuwing! Lees voorafgaand aan ingebruikname de gebruiksaanwijzing!



Draag veiligheidshandschoenen!



Draag veiligheidsschoenen!



Draag gehoorbescherming!



Draag een veiligheidshelm!



Draag een veiligheidsbril!



Let op, hete onderdelen.



Afstand houden!



1. Apparaat inschakelen



2. Brandstofpomp (primer) vullen



3. Choke-hendel aantrekken



4. Startkoord aantrekken



Choke-hendel aantrekken

- 

6x op brandstofpomp (primer) drukken
- 

Mengverhouding: 40 delen benzine op 1 deel olie
- 

Benzine: Euro 95 / Euro 98
- 

Geen E10 tanken
- 

2-takt-motorolie: ISO - L - EGD / JASO FD
- 

Levensgevaar door een elektrische schok! Houd een minimale afstand van 10 m tot bovengrondse leidingen aan.
- 

Let op! Afvallende voorwerpen.
In het bijzonder bij werk boven hoofdhoogte.
- 

Let op! Letselgevaar door bewegende messen.
- 

Afstand houden!
- 

Algemene waarschuwing!
- 
 1. Schuif de pal op de voorste schacht tot aan de aanslag in de sleuf van de schacht van de motorunit.
 2. Als de pal correct is ingeschoven, moet de rode lijn zich op één lijn bevinden met de schacht van de motorunit.
- 

Bescherm het apparaat tegen regen en vocht!
- 

Max. 9000 omw/min⁻¹
- 

Let op! Linkse schroefdraad.
- 

Let op weggeslingerde delen!
- 

Pas op terugslag!
- 

Voorzichtig! Letselgevaar door draaiend mes!
Houd handen en voeten op afstand!
- 

Voorzichtig - benzine is extreem licht ontvlambaar!
- 

Explosiegevaar! Mors geen brandstof!
- 

Schakel het apparaat uit en trek de bougiestekker los voordat u onderhoudswerkzaamheden verricht!
- 

Let op! Verstikkingsgevaar!
- 

Voorzichtig! Giftige CO-dampen (koolmonoxidedampen)!
Gebruik het apparaat niet in gesloten ruimtes!
- 

Waarschuwing! Gebruik in geen geval cirkelzaagbladen als mes.
- 

Vul om de 20 bedrijfsuren een beetje vet bij (aandrijfvet)
- 

De afstand tussen de machine en derden moet minstens 15 meter bedragen!
- 

Snijgereedschap (mes/snijdraad) loopt na!
- 

Indicatie van het geluidsvermogensniveau LWA in dB.
- 

Vuur, open licht en roken verboden!

Veiligheidsvoorschriften

**BELANGRIJK! VOOR GEBRUIK ZORGVULDIG LEZEN.
BEWAREN VOOR UW ADMINISTRATIE.**

Veiligheidsvoorschriften voor werken met heggenscharen

OPMERKING

- ▶ De heggenschaar wordt volledig gemonteerd geleverd.
- ▶ In deze handleiding en op de uitvouwpagina staan afbeeldingen voor instelling en gebruik van de heggenschaar, de bedieningselementen ervan, onderhoud en smering door de gebruiker.
- ▶ Aanwijzingen voor werkhouding (zie uitvouwpagina).
- ▶ Aanwijzingen voor bedieningselementen (zie uitvouwpagina).
- ▶ Aanwijzingen voor veilige omgang met brandstof (zie hoofdstuk "Voorbereiding" punt f).
- ▶ Aanwijzingen voor aanbevolen vervanging of reparatie van onderdelen, de klantenservice en specificaties van te gebruiken vervangingsonderdelen, voor zover die de gezondheid en veiligheid van de gebruiker betreffen, vindt u in deze handleiding.
- ▶ Een uitleg van alle voor de heggenschaar gebruikte grafische symbolen, gegevens, kenmerken en technische gegevens, alsmede de handelwijze bij ongevallen en storingen, vindt u in deze handleiding.
- ▶ Geblokkeerd gereedschap: verwijder het vastzittende materiaal uit de messenbalk .

WAARSCHUWING!

- Kinderen mogen de heggenschaar nooit gebruiken.
- **Wees altijd alert, let erop wat u doet en gebruik uw gezond verstand bij het werken met het apparaat. Gebruik het apparaat niet als u ziek of moe bent of onder invloed bent van drugs, alcohol of medicijnen.** Een moment van onoplettendheid kan bij het gebruik van het apparaat al tot ernstig letsel leiden.
- Voorkom verkeerde toepassingen, gebruik de machine uitsluitend zoals beschreven onder "Gebruik in overeenstemming met bestemming".

 Maak u vertrouwd met de gebruiksaanwijzing voordat u het apparaat bedient.

Vorbereiding

a) DEZE HEGGENSCHAAR KAN ERNSTIG LETSEL VEROORZAKEN!

Lees aandachtig de aanwijzingen voor correcte omgang, voorbereiding, onderhoud en reparatie, starten en wegzetten van de heggenschaar. Maak u vertrouwd met alle bedieningselementen en het gebruik van de heggenschaar volgens de voorschriften.

- b) Kinderen mogen de heggenschaar nooit gebruiken.
- c) Pas op voor bovengrondse stroomkabels.
- d) Het gebruik van de heggenschaar moet worden vermeden wanneer zich personen, met name kinderen, in de buurt bevinden.
- e) Draag geschikte kleding! Draag geen wijde kleding of sieraden, die door bewegende delen kunnen worden gegrepen. Het verdient aanbeveling vaste handschoenen, antislipschoenen en een veiligheidsbril te dragen.
- f) Ga zorgvuldig om met brandstof, deze is licht ontvlambaar en de dampen zijn explosief. De volgende punten moeten worden opgevolgd:
 - Gebruik alleen speciaal daarvoor bestemde reservoirs.
 - Verwijder nooit de tankdop en vul geen benzine bij, bij een draaiende of hete motor. Laat voor het bijvullen de motor en de uitlaatdelen afkoelen.
 - Niet roken.

- Tank alleen in de openlucht.
- Berg de heggenschaar of het brandstofreservoir nooit op in een ruimte waarin zich een open vlam bevindt, bijv. een ruimte met een geiser.
- Als er benzine uit het reservoir is gestroomd, probeer dan niet de motor te starten, maar haal de machine voor het starten weg van het met benzine vervuilde oppervlak.
- Plaats de tankdop na het vullen altijd terug en sluit deze goed af.
- Als de tank wordt geleegd, moet dit in de openlucht gebeuren.
- g) Zet de motor af en laat de heggenschaar tot stilstand komen, als de messenbalk een vreemd voorwerp aanraakt, of als de werkingsgeluiden sterker worden of de heggenschaar ongewoon heftig trilt. Trek de bougiestekker van de bougie en neem de volgende maatregelen:
 - controleer op schade;
 - controleer op losse onderdelen en zet alle losse onderdelen vast;
 - vervang beschadigde onderdelen door gelijkwaardige onderdelen of laat het apparaat repareren.



Draag gehoorbescherming!



Draag een veiligheidsbril!

- Maak u vertrouwd met de bediening van de heggenschaar, om deze in geval van nood onmiddellijk te kunnen stoppen.

Gebruik

- a) De motor moet worden uitgeschakeld voorafgaand aan:
 - reiniging of verhelpen van een blokkering;
 - controle, onderhoud, reparatie of werkzaamheden aan de heggenschaar;
 - instelling van de werkpositie van de messenbalk;
 - het zonder toezicht achterlaten van de heggenschaar.
- b) Vergewis u er altijd van of de heggenschaar zich volgens de voorschriften in een van de beschreven werkposities bevindt, voordat de motor wordt gestart.
- c) Tijdens het werken met de heggenschaar moet er altijd op worden gelet dat een veilige stand wordt ingenomen, vooral bij gebruik van een ladder.
- d) Gebruik de heggenschaar niet met defecte of sterk versleten messen.
- e) Om brandgevaar te verminderen, moet u erop letten dat de motor en de geluiddemper vrij zijn van aanslag, loof of lekkend smeermiddel.
- f) Zorg er altijd voor dat alle handgrepen en veiligheidsvoorzieningen bij gebruik van de heggenschaar zijn gemonteerd. Probeer nooit een onvolledige heggenschaar of een heggenschaar met niet-toegestane modificaties te gebruiken.
- g) Gebruik altijd beide handen wanneer de heggenschaar is uitgerust met twee handgrepen.
- h) Maak u altijd vertrouwd met uw omgeving en let op mogelijke gevaren, die u door het lawaai van de heggenschaar misschien niet kunt horen.

Onderhouden en opbergen

- a) Wanneer de heggenschaar vanwege onderhoud, inspectie of opslag wordt stilgezet, schakelt u de motor uit, trekt u de bougiestekker van de bougie en vergewist u zich ervan dat alle roterende delen tot stilstand zijn gekomen. Laat de machine afkoelen voordat u deze controleert, instelt, enz.

- b) Berg de heggenschaar op een plek op waar benzinedamp niet met open vuur of vonken in contact kan komen. Laat de heggenschaar altijd afkoelen voordat u deze opbergt.
- c) Bij transport of opslag van de heggenschaar moet de messenbalk altijd met de bijbehorende koker worden afgedekt.

Aanvullende veiligheidsvoorschriften voor heggenscharen

Veiligheid van de omgeving

- Snoei uitsluitend bij daglicht of toereikend kunstlicht.
- Let op dat u bij het snoeien geen voorwerpen als draden van afrastering of ondersteuning van planten raakt. Dit kan resulteren in schade aan de messenbalk 20. Inspecteer de te snoeien heg zorgvuldig en verwijder draden en andere oneigenlijke voorwerpen.
- Wees u bewust van uw omgeving en mogelijk gevaarlijke situaties, omdat u tijdens het snoeien van de heg mogelijk bepaalde dingen niet hoort.

GEVAAR!

- Schakel bij dreigend gevaar resp. in noodsituaties onmiddellijk de motor uit.

Elektrische veiligheid

- Houd het gereedschap uitsluitend vast aan de geïsoleerde handgrepen, omdat de messen verborgen elektriciteitsleidingen kunnen raken. Bij contact tussen messen en een leiding waar spanning op staat, kunnen ook metalen onderdelen van het apparaat onder spanning komen te staan, met een elektrische schok tot gevolg.

Veiligheid van personen

- Tijdens gebruik mogen zich binnen een straal van 15 meter geen andere personen of dieren bevinden. Degene die het apparaat bedient, is op de plaats van gebruik verantwoordelijk voor derden.
- Zorg er altijd voor dat u stevig staat als u de heggenschaar gebruikt en blijf altijd in evenwicht, met name bij gebruik op trappen of ladders.
- Pak de heggenschaar nooit vast bij de messenbalk 20.
- Houd uw handen uit de buurt van de messen. Probeer geen snoeiresten te verwijderen of snoeimateriaal vast te houden als de messen in werking zijn. Verwijder vastzittend snoeimateriaal alleen als het apparaat is uitgeschakeld. Een moment van onoplettendheid kan bij het gebruik van het apparaat al tot ernstig letsel leiden.
- Wacht tot het gereedschap tot stilstand is gekomen voordat u het weglegt.

Gebruik en behandeling

LET OP!

- Tussen de werkzaamheden of na beëindiging van een bepaalde werkzaamheid mag de messenbalk 20 niet op het messenbalkuiteinde worden gelegd, om eventuele beschadiging van de messenbalk 20 te voorkomen.
- Controleer voor gebruik altijd of de messen, de bouten van de messen en andere onderdelen versleten of beschadigd zijn. Werk nooit met beschadigde of zwaar versleten snoeiwerktuigen.
- Controleer na het instellen van de werkhoeck of beide stelhendels stevig vastgezet zijn. Als een van beide stelhendels niet is vastgezet, kan de tweede vergrendeling tijdens het werk onbedoeld losraken bij contact met een wat zwaardere tak, waardoor de messenbalk 20 omlaag kan klappen.
- Gebruik de heggenschaar nooit als de veiligheidsvoorzieningen defect zijn of niet zijn gemonteerd.
- Pak de heggenschaar nooit vast bij de veiligheidsvoorziening.

- Draag de heggenschaar aan de voorste handgreep in uitgeschakelde toestand met de messen van uw lichaam afgekeerd. Breng altijd de beschermkoker aan bij transport of als u de heggenschaar opbergt. Zorgvuldig omgaan met het apparaat reduceert de kans dat u onopzettelijk in aanraking komt met de lopende messen.
- Berg de heggenschaar op een droge, hoge en afgesloten plaats op, buiten het bereik van kinderen.
- Probeer niet zelf het apparaat te repareren, tenzij u daarvoor toereikend bent opgeleid.
- Vervang voor de zekerheid versleten of beschadigde onderdelen.

GEVAAR!

- Schakel bij dreigend gevaar resp. in noodsituaties onmiddellijk de motor uit.

Veiligheidsvoorschriften voor werken met hoog-snoeiers

VOORZICHTIG! LETSELGEVAAR!

- Pak het apparaat als het in werking is, nooit boven de beschermring 27 beet, om letsel te voorkomen!

Vorbereiding

- Draag altijd een veiligheidshelm, gehoorbescherming en veiligheidshandschoenen. Draag ook een veiligheidsbril om te voorkomen dat u oliespatters of zaagstof in uw ogen krijgt. Draag een stofmasker tegen stof.
- Draag stevige schoenen met stoeve zolen.
- Gebruik het apparaat niet als het regent en onder vochtige omstandigheden.
- Controleer het apparaat voor gebruik op veiligheid, in het bijzonder het zwaard en de ketting.
- Gebruik het apparaat niet in de buurt van elektriciteitsleidingen. Bewaar een minimale afstand van 10 m tot bovengrondse stroomleidingen.

Elektrische veiligheid

- Gebruik het apparaat niet in een omgeving waar explosiegevaar heerst, zoals in de buurt van ontvlambare vloeistoffen, gassen of dampen. De door het apparaat veroorzaakte vonken kunnen dergelijke dampen doen ontbranden.
- Een apparaat met een defecte schakelaar moet onmiddellijk worden gerepareerd, om schade en letsel te voorkomen.

Veiligheid van personen

- Gebruik het apparaat nooit als u op een ladder staat.
- Buig bij het gebruik van het apparaat niet te ver voorover. Zorg dat u altijd stevig staat en bewaar altijd uw evenwicht. Gebruik het meegeleverde harnas om het gewicht gelijkmatig over uw lichaam te verdelen.
- Ga niet onder de tak staan die u wilt afzagen, om letsel door vallende takken te voorkomen. Houd ook rekening met terugspringende takken, om letsel te voorkomen. Werk onder een hoek van ongeveer 60°.
- Houd er rekening mee dat het apparaat kan terugslaan.
- Let niet alleen op de af te zagen takken, maar ook op reeds afgevallen materiaal, om te voorkomen dat u struikelt.
- Dek het zwaard en de ketting bij transport en opslag af met de koker.
- Voorkom dat het apparaat onbedoeld wordt gestart.
- Berg het apparaat op buiten het bereik van kinderen. Alleen personen die vertrouwd zijn met de gebruiksaanwijzing en het apparaat mogen het bedienen.

Gebbruik en behandeling

- Schakel het apparaat nooit in voordat u zwaard, ketting en kamwielhuis deugdelijk hebt gemonteerd.
- Zaag geen hout dat op de grond ligt en probeer niet om uit de grond stekende wortels te zagen. Voorkom in ieder geval dat de zaagketting zich in de grond ingraaft, omdat hij daardoor meteen stomp wordt.
- Mocht u per ongeluk een vast voorwerp met het apparaat aanraken, schakel de motor dan meteen uit en inspecteer het apparaat op eventuele schade.
- Las na 30 minuten werken een pauze in van minstens een uur.
- Schakel de motor uit, trek de bougiestekker van de bougie en vergewis u ervan dat alle roterende delen tot stilstand zijn gekomen wanneer de hoogsnoeier vanwege onderhoud, inspectie of opslag wordt stilgezet. Laat de machine afkoelen voordat u deze controleert, instelt, enz.
- Onderhoud het apparaat zorgvuldig. Controleer of bewegende onderdelen naar behoren werken en niet klemmen, en of onderdelen gebroken of zodanig beschadigd zijn, dat hierdoor de werking van het apparaat wordt beïnvloed. Laat beschadigde onderdelen vóór de ingebruikname van het apparaat repareren. Veel ongevallen worden veroorzaakt door slecht onderhouden apparaten.
- Houd zagen scherp en schoon. Met zorg onderhouden zagen met scherpe zaagvlakken lopen minder vaak vast en zijn gemakkelijker te sturen.
- Laat het apparaat onderhouden door daartoe gekwalificeerd personeel. Gebruik uitsluitend de door de fabrikant aanbevolen originele onderdelen.

Voorzorgsmaatregelen tegen terugslag

⚠ LET OP TERUGSLAG!

- ▶ Wees bij gebruik van het apparaat beducht op terugslag. Er bestaat letselgevaar. U voorkomt terugslag door voorzichtig te werk te gaan en op de juiste manier te zagen.
- Als u iets met de punt van het zwaard raakt, kan dat in veel gevallen een onverwachte reactie in achterwaartse richting veroorzaken, waarbij het zwaard omhoog en in de richting van degene die het apparaat bedient, wordt geslagen (zie afb. A).

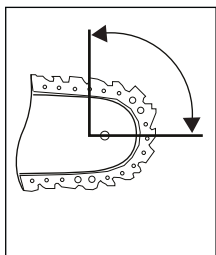

Afb. A

- Een terugslag kan optreden als de punt van het zwaard een voorwerp raakt, of als het hout meebuigt en de zaagketting in de zaagsnede vastklemt (zie afb. B).

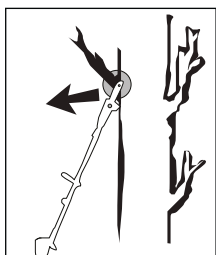

Afb. B

- Als de zaagketting aan de bovenkant van het zwaard beklemd raakt, kan het zwaard heftig terugslaan in de richting van degene die het apparaat bedient.

- Beide reacties kunnen tot gevolg hebben dat u de controle over de zaag verliest en uzelf zwaar verwondt. Vertrouw niet uitsluitend op de in de kettingzaag ingebouwde veiligheidsvoorzieningen. Neem als gebruiker van een kettingzaag de nodige maatregelen om zonder ongelukken te werken. Een terugslag is het gevolg van verkeerd gebruik. Dit is te voorkomen door passende voorzorgsmaatregelen te nemen, zoals hieronder beschreven:
- Houd de zaag met beide handen vast, waarbij de duimen en de vingers de handgrepen van de kettingzaag omsluiten. Breng uw lichaam en uw armen in een dusdanige stand dat u terugslagkrachten kunt opvangen. Als u de juiste voorzorgsmaatregelen neemt, zijn terugslagkrachten beheersbaar. Laat de kettingzaag nooit los.
- Vermijd een abnormale lichaamshouding en zaag niet boven schouderhoogte. Op die manier voorkomt u dat de punt van het zwaard iets raakt en bent u beter in staat in onverwachte situaties de controle te behouden over de kettingzaag.
- Gebruik altijd de door de fabrikant voorgeschreven vervangingswaarden en zaagkettingen. Onjuiste vervangingszwaarden en zaagkettingen kunnen de ketting doen breken en/of terugslagkrachten veroorzaken.
- Houd u aan de aanwijzingen van de fabrikant voor het slijpen en onderhouden van de zaagketting. Een te geringe diepte-instelling verhoogt de kans op terugslag.
- Zaag niet met de punt van het zwaard. Er is gevaar voor terugslag.
- Zorg ervoor dat de grond waarop u staat vrij is van voorwerpen waarover u kunt struikelen.

Veiligheidsvoorschriften voor werken met draadspoelen

Vorbereiding

- Draag nauwsluitende werkkleding die bescherming biedt, zoals een lange broek, veilige werkschoenen, sterke veiligheidshandschoenen, een veiligheidshelm, een beschermingsmasker voor het gezicht of een veiligheidsbril ter bescherming van de ogen en goede oorwatten of andere gehoorbescherming tegen het lawaai.
- Gebruik altijd het meegeleverde harnas.
- Zorg ervoor dat de handgrepen droog en schoon zijn en dat er geen benzinemengsel op komt.
- Controleer voorafgaand aan het maaien het terrein op voorwerpen, zoals stukken metaal, flessen, stenen e.d. die kunnen worden weggeslingerd en daardoor letsel bij de gebruiker kunnen veroorzaken.
- Zorg ervoor dat de draadspoel met geen enkel obstakel in aanraking komt als u de motor start.
- Gebruik het apparaat pas wanneer u zich ermee vertrouwd voelt.

Elektrische veiligheid

- Gebruik het apparaat nooit in de buurt van licht ontvlambare vloeistoffen of gassen, noch in gesloten ruimtes, noch in de openlucht. Dit kan explosies en/of brand tot gevolg hebben.
- Werk niet met een beschadigd, onvolledig of zonder toestemming van de fabrikant gemodificeerd apparaat. Gebruik het apparaat nooit als de veiligheidsvoorzieningen defect zijn. Gebruik het apparaat niet bij een defecte aan-/uitknop. Controleer het apparaat op duidelijke schade of defecten als u het hebt laten vallen.

Veiligheid van personen

- Alleen afdoende geschoolde personen en volwassenen mogen het apparaat bedienen, instellen en onderhouden.
- Oefen hoe u het apparaat moet hanteren bij uitgeschakelde motor als u niet vertrouwd bent met het apparaat.
- Raak de uitlaat niet aan.
- Gebruik het apparaat niet als u onder invloed van alcohol, drugs of medicijnen bent.
- Houd het apparaat altijd met beide handen vast. Daarbij moeten de duimen en vingers de handgrepen omsluiten.

- Werkhouding: bedien het apparaat niet in een ongemakkelijke stand, niet bij ontbrekend evenwicht, niet met uitgestrekte armen of met slechts één hand.
- Zorg er altijd voor dat u stevig staat.
- Gebruik het apparaat niet wanneer toeschouwers of dieren zich in de onmiddellijke omgeving bevinden. Houd tijdens het maaien een minimale afstand van 15 meter tussen de gebruiker en andere personen of dieren aan. Houd tijdens maaiwerkzaamheden tot op de grond een minimale afstand van 30 meter tussen de gebruiker en andere personen of dieren aan.
- Blijf bij maaiwerkzaamheden op hellend terrein altijd onder het snijgereedschap. Maai of trim nooit op een gladde heuvel of helling waar u kunt uitglijden.
- Elke modificatie van het product kan de persoonlijke veiligheid in gevaar brengen en resulteert in het vervallen van de fabrieksgarantie.
- Bij kinderen is supervisie noodzakelijk om ervoor te zorgen dat ze niet met het product spelen.
- Gebruik het apparaat nooit als het beschadigd is of gebreken vertoont.

Gebruik en behandeling

- Gebruik het apparaat uitsluitend voor het beoogde doel, bijv. gras trimmen, maaiwerkzaamheden, snoeiwerkzaamheden, maaien en trimmen van heggen en heesters.
- Gebruik het apparaat niet langdurig achtereen, las regelmatig pauzes in.
- Zorg ervoor dat bouten en verbindingselementen stevig zijn vastgedraaid. Werk nooit met het apparaat wanneer het niet correct is ingesteld of niet volledig of veilig is gemonteerd.
- Open de benzinetank langzaam, om eventuele druk die in de benzinetank is opgebouwd, te laten ontsnappen. Start het apparaat op minstens drie meter afstand van de plaats waar u hebt getankt om brandgevaar te voorkomen.
- Houd de draadspoel op de gewenste hoogte. Voorkom dat u kleine voorwerpen (bijv. stenen) met de draadspoel aanraakt.
- Houd de draadspoel altijd op de grond wanneer het apparaat in werking is.
- Gebruik het apparaat uitsluitend wanneer de bijbehorende beschermkap bevestigd en in goede toestand is.
- Gebruik geen andere snijgereedschappen. Gebruik voor uw eigen veiligheid uitsluitend accessoires en extra apparatuur die in de gebruiksaanwijzing worden beschreven. Het gebruik van andere dan in de gebruiksaanwijzing aanbevolen snijgereedschappen of accessoires kan persoonlijk letselgevaar voor u betekenen.
- Trim en maai altijd in het hoogste toerentalbereik. Laat de motor bij het begin van het maaien of bij het trimmen niet op een laag toerental lopen.
- Zorg ervoor dat het apparaat bij het inschakelen en tijdens het werk niet met de grond, stenen, draad of andere vreemde voorwerpen in aanraking komt. Schakel het apparaat uit voordat u het weglegt.
- Schakel het apparaat uit voordat u het neerlegt.
- Schakel de motor altijd uit voorafgaand aan werkzaamheden aan het snijgereedschap.

Veiligheidsvoorschriften voor werken met messen

Vorbereitung

- Het mes slingert voorwerpen en ook aarde heftig weg. Dit kan verblinding of letsel veroorzaken. Draag oog-, gezichts- en beenbescherming. Verwijder voorwerpen altijd uit de werkzone voordat u het mes gebruikt.
- Het mes draait nog door nadat u de gashendel loslaat. Het nog draaiende mes kan snijwonden bij u of omstanders veroorzaken. Schakel de motor uit en vergewis u ervan dat het mes tot stilstand is gekomen voordat u werkzaamheden van welke aard dan ook uitvoert aan het mes.

Veiligheid van personen

- Voor omstanders bestaat er gevaar voor verblinding of letsel. Houd in alle richtingen een minimale afstand van 15 meter tussen uzelf en andere personen of dieren aan.

Gebruik en behandeling

- Gebruik het apparaat niet wanneer niet alle onderdelen van het mes correct zijn gemonteerd.
- Het mes kan met een ruk door voorwerpen worden weggeslingerd. Dit kan letsel aan armen en benen tot gevolg hebben. Stop onmiddellijk de motor en wacht tot het mes tot stilstand is gekomen als het apparaat met oneigenlijke voorwerpen in aanraking komt. Controleer het mes op schade. Vervang het mes altijd wanneer het verbogen of gescheurd is.

Veiligheidsvoorzieningen

Bij werkzaamheden met het apparaat moet de bijbehorende kunststofbeschermkap voor gebruik met het mes resp. de draadspoel zijn gemonteerd, om het wegslingeren van voorwerpen te voorkomen.

⚠ WAARSCHUWING!

- Maai nooit terwijl andere personen, met name kinderen of dieren, in de buurt zijn.
- Houd een veilige afstand van 1,5 m aan. Schakel het apparaat bij nadering van mens of dier onmiddellijk uit.

⚠ LET OP! VERGIFTIGINGSGEVAAR!

- Uitlaatgassen, brandstoffen en smeermiddelen zijn giftig. Uitlaatgassen mogen niet worden ingeademd.

⚠ WAARSCHUWING!

- Benzine is uiterst ontvlambaar. Bewaar benzine uitsluitend in de daarvoor bestemde jerrycans/vaten.
- Tank alleen in de openlucht en rook niet.
- Bij draaiende motor of als het apparaat heet is, mag de tankdop niet worden geopend en mag er geen benzine worden bijgevuld.
- Als er benzine gemorst is, mag geen poging worden gedaan om de motor te starten. In plaats daarvan moet het apparaat uit de met benzine vervuilde zone worden verwijderd. Elke ontstekingspoging moet worden vermeden tot de benzedampen zijn vervluchtigd.
- Om veiligheidsredenen moeten de benzinetank en de tankdop bij beschadiging worden vervangen.

Beperk de geluidsontwikkeling en trillingen tot een minimum!

- Gebruik uitsluitend apparaten die in onberispelijke toestand zijn.
- Onderhoud en reinig het apparaat regelmatig.
- Pas uw werkwijze aan het apparaat aan.
- Voorkom overbelasting van het apparaat.
- Laat het apparaat eventueel nakijken.
- Schakel het apparaat uit wanneer het niet wordt gebruikt.
- Draag veiligheidshandschoenen.

Vóór de ingebruikname

⚠ LET OP!

- Draag tijdens het maaien altijd antislip-veiligheidsschoenen en passende veiligheidskleding zoals veiligheidshandschoenen, een veiligheidshelm, een beschermingsmasker, een veiligheidsbril en gehoorbescherming.
- Controleer het terrein waarop het apparaat wordt gebruikt en verwijder voorwerpen die gegrepen en weggeslingerd kunnen worden.
- Voorafgaand aan het gebruik en na het laten vallen of andere inwerkingen van slagen of stoten moet altijd door visuele inspectie worden gecontroleerd of de snijgereedschappen, bevestigingsbouten alsmede de complete snij-unit beschadigd zijn. Versleten of beschadigde snijgereedschappen en bevestigingsbouten moeten worden vervangen.
- Voorafgaand aan het gebruik moet altijd door visuele inspectie worden gecontroleerd of de snijgereedschappen zijn versleten of beschadigd. Ter voorkoming van onbalans mogen versleten of beschadigde snijgereedschappen en bevestigingsbouten alleen paarsgewijs worden vervangen.

Ronde handgreep monteren

- ◆ Monteer eerst de rubbering **5a** op de schacht **8**.
- ◆ Plaats de barrièrebeugel **6**, zoals afgebeeld, van onder af op de rubbering **5a**.

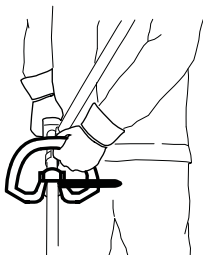

- ◆ De stift **5b** van de barrièrebeugel **6** moet ter vergrendeling in een van beide gaten van de schacht **8** worden gestoken.
- ◆ Druk de ronde handgreep **5** op de daarvoor bestemde rubbering **5a** op de schacht **8**.
- ◆ Steek de 4 bevestigingsbouten **4** van boven af door de ronde handgreep **5** en maak ze met de 4 moeren vast in de barrièrebeugel **6**.
- ◆ Draai de bouten **4** vast.

Snelopeningsmechanisme monteren

- ◆ Haak de musketonhaak in (zie de afbeeldingen) en borg deze met het rode riemstuk van het snelopeningsmechanisme. Trek aan het rode riemstuk wanneer u het apparaat snel moet afdoen.

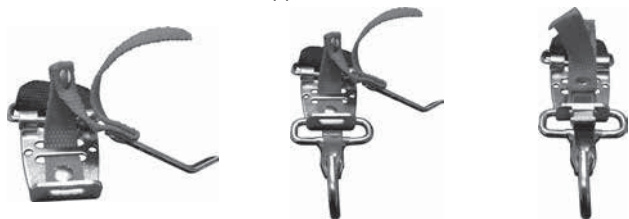

Harnas bevestigen/monteren

- ◆ Haak het harnas **58** in het draagoog **3**.
- ◆ Pas het harnas **58** aan uw lengte aan, zodat het draagoog **3** zich in ingehangen toestand op heuphoogte bevindt.

Heggenschaar monteren

- ◆ Maak eerst de schroefgreep **7** op de schacht **8** van de motorunit los.

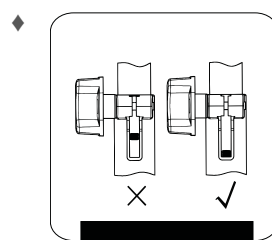

Schuif de pal op de voorste schacht **23** van de heggenschaar tot aan de aanslag in de sleuf van de schacht **8** van de motorunit. Als de pal correct is ingeschoven, moet de rode lijn zich op één lijn bevinden met de schacht van de motorunit.

- ◆ Draai de schroefgreep **7** vast.

OPMERKING

- ▶ De montage van het hoogsnoeier-/draadspoel-/3-tandsmes-/verlenghulpstuk vindt in dezelfde volgorde plaats.

Heggenschaar demonteren

- ◆ Maak de schroefgreep **7** los en trek de voorste schacht **23** van de heggenschaar uit de schacht **8** van de motorunit.

OPMERKING

- ▶ De demontage van het hoogsnoeier-/draadspoel-/3-tandsmes-/verlenghulpstuk vindt in dezelfde volgorde plaats.

De heggenschaar kantelen

- ◆ Maak de ontgrendeling/vergrendeling **18** los.
- ◆ Druk op de stelhendel **22** en kantel de heggenschaar in de gewenste stand.
- ◆ Laat de stelhendel **22** in de uitsparing van de bodemplaat (heggenschaar) **21** vastklikken.

Zaagketting en zwaard monteren

⚠ WAARSCHUWING!

- ▶ Trek veiligheidshandschoenen aan! Letselgevaar door de scherpe zaagtanden!

OPMERKING

- ▶ Let op de looprichting van de zaagketting **31** over het zwaard **30** en op de bodemplaat (hoogsnoeier) SAW CHAIN.
- ▶ Bij slijtage kan het zwaard **30** worden omgekeerd.

- ◆ Maak de moer **36** los met de steeksleutel **66**.
- ◆ Verwijder het kamwielhuis **38** van het apparaat.
- ◆ Leg de zaagketting **31** op, beginnend op de punt van het zwaard **30**.
- ◆ Bevestig nu het zwaard **30** met de zaagketting **31**.
- ◆ Leg het zwaard **41** op de zwaardgeleider **39** en plaats de kettingspannerstift **45** in de zwaardboring **40**. Leg tegelijkertijd de zaagketting **31** om het kamwiel **43**.
- ◆ Span nu de zaagketting **31** (zie hoofdstuk "Zaagketting spannen en controleren").
- ◆ Bevestig het kamwielhuis **38** weer en zet de moer **36** licht vast.

Zaagketting demonteren

- ◆ De zaagketting **31** moet zo nodig tevoren worden ontspannen om het zwaard **30** en de zaagketting **31** af te nemen (zie hoofdstuk "Zaagketting spannen en controleren"). Voer de instructies in omgekeerde volgorde uit.

Zaagketting spannen en controleren

⚠ WAARSCHUWING!

- ▶ Trek veiligheidshandschoenen aan! Letselgevaar door de scherpe zaagtanden!
- ◆ Draai de kettingspanschroef 46 met de sleufschroevendraaier 67 met de wijzers van de klok mee om de spanning te verhogen.
- ◆ De zaagketting 31 moet tegen de onderzijde van het zwaard aan liggen. Controleer of u de zaagketting 31 met de hand over het zwaard 30 kunt trekken.

OPMERKING

- ▶ Een nieuwe zaagketting 31 rekt uit en moet vaker opnieuw worden gespannen.

Ketting smeren

- ◆ Neem de dop 29 van de olietank.
- ◆ Vul de olietank 29 met ca. 100 ml bio-kettingolie 61.
- ◆ De kettingsmering kan door de olieregelingsschroef 44 worden verhoogd of verlaagd.
- ◆ Druk eerst en draai dan de olieregelingsschroef 44 met de wijzers van de klok mee om de kettingsmering te verminderen.
- ◆ Druk eerst en draai dan de olieregelingsschroef 44 tegen de wijzers van de klok in om de kettingsmering te verhogen.

⚠ WAARSCHUWING!

- ▶ Werk nooit zonder kettingsmering!
Bij een droog lopende zaagketting raakt de zaag in korte tijd onherstelbaar beschadigd. Controleer voordat u aan het werk gaat, altijd de kettingsmering en het oliepeil.

OPMERKING

- ▶ Gebruik alleen kettingzaagolie. Bij voorkeur biologisch afbreekbare kettingolie. Gebruik geen oude olie, motorolie e.d.
- ▶ Controleer tijdens het werk of de kettingsmering functioneert.

Zaagketting slijpen

OPMERKING

- ▶ Aan de slijpsteenhelp 32 kan een slijpsteen worden bevestigd voor een stevige greep tijdens het slijpen.
- ▶ In een slijpset van bijvoorbeeld Oregon staat gedetailleerde informatie over het slijpen.
- ▶ U kunt ook een elektrische kettingslijper gebruiken en de instructies van de fabrikant daarvan volgen.
- ▶ Als u twijfelt over het slijpen van de ketting, kunt u de ketting ook vervangen.

Verlengstuk monteren

⚠ LET OP!

- Gebruik het verlengstuk/de schacht 54 niet in combinatie met het 3-tandsmes-/draadspoel-hulpstuk!

OPMERKING

- ▶ Gebruik het verlengstuk/de schacht 54 om hoger gelegen werkzaamheden uit te voeren.
- ◆ Monteer het verlengstuk/de schacht 54 tussen de motorunit en de heggenschaar/hoogsnoeier. De montage vindt plaats in dezelfde volgorde als hiervoor bij de hulpstukken beschreven.

Beschermkap monteren/demonteren

⚠ WAARSCHUWING!

- Bij werkzaamheden met het 3-tandsmes 49 moet de beschermkap 48 zijn gemonteerd. De beschermkap 48 wordt onder de metaalplaat van de schacht 51 geplaatst. De beschermkap 48 wordt nu met 2 bouten 47 op de voorste schacht 51 bevestigd. Gebruik hiervoor de meegeleverde inbussleutel 65.

Hulpstukken

3-tandsmes 49

Draadspoel 50

Beveiliging

Beschermkap 48

Beschermkap 48 + snijdraad-beschermkap C

⚠ WAARSCHUWING!

- ▶ Gebruik uitsluitend de meegeleverde hulpstukken. Het gebruik van andere hulpstukken of beveiligingen geldt als niet in overeenstemming met de bestemming en brengt aanzienlijke risico's op ongelukken met zich mee.

Mes monteren/vervangen

- Monteer/vervang het 3-tandsmes 49 zoals weergegeven op de afbeeldingen 1a - 1f.
- Zoek het boorgat van de meeneemschijf 72, leg de schijf met het gat op het tegenoverliggende boorgat en blokkeer de schijf met de meegeleverde inbussleutel 64.
- Leg het 3-tandsmes 49 op de meeneemschijf 72 (zie afb. 1b). Het opschrift moet in werkhouding van boven af zichtbaar zijn (zie uitvoerpagina). Beide kanten van het 3-tandsmes 49 kunnen worden gebruikt.
- Steek de drukplaat 71 op de schroefdraad van de tandas (zie afb. 1c).
- Plaats de afdekking van de drukplaat 70 (zie afb. 1d).
- Draai de moer 69 met de bougiesleutel 67 tegen de wijzers van de klok in vast **LET OP! Linkse schroefdraad!** (zie afb. 1f).
- Het 3-tandsmes 49 is bij levering voorzien van een kunststofbescherming. Deze moet voor gebruik worden afgenomen en bij niet-gebruik weer worden aangebracht.
- De kunststofbescherming kan nu worden afgenomen.

⚠ LET OP! SCHERPE RANDEN, DRAAG VEILIGHEIDSHANDSCHOENEN

- Monteer de beschermkap van de snijdraad C op de beschermkap 48.
- Bij werkzaamheden met de snijdraad moet ook de snijdraad-beschermkap C worden gemonteerd. De montage van de beschermkap van de snijdraad C (in de fabriek al voormonteerd) vindt plaats zoals weergegeven op afbeelding 2a.
- Let erop dat de snijdraad-beschermkap C goed vastklikt. Aan de binnenkant van de beschermkap van de snijdraad C bevindt zich een mes A. Dit is met een beveiliging B afgedekt (zie afb. 2a).
- Verwijder de beveiliging B voorafgaand aan het werken en breng deze na het werk weer aan.

⚠ LET OP! SCHERPE RANDEN, DRAAG VEILIGHEIDSHANDSCHOENEN

- Om de snijdraad-beschermkap C van de beschermkap 48 te verwijderen, gebruikt u bijv. een schroevendraaier om de drie bevestigingspennen voorzichtig los te draaien.
LET OP! LETSELGEVAAR!

Draadspool monteren/vervangen

- Monteer/vervang de draadspool **60** zoals weergegeven op afbeelding 2c.
- Zoek het boorgat van de meeneemerschijf **72**, leg de schijf met het gat op het tegenoverliggende boorgat en blokkeer de schijf met de meegeleverde inbussleutel **65**.
- Schroef de draadspool **60** tegen de wijzers van de klok in op de schroefdraad.

LET OP! Linkse schroefdraad!

Harnas omdoen

OPMERKING

- Om zonder vermoeidheid te kunnen werken kunt u op de volgende punten instellingen uitvoeren. Al naar gelang de lichaamsgrootte kunnen de instellingen variëren.
- Stel voorafgaand aan het werken het harnas **58** in overeenstemming met de lichaamsgrootte in.
- Balanceer het apparaat met het gemonteerde hulpstuk zodanig uit, dat het hulpstuk, zonder dat het apparaat met de handen wordt aangeraakt, net boven de grond zweeft.

- 1.) Doe het harnas **58** om en voeg de steeksluiting samen tot deze vastklikt (zie afb. 3a).
- 2.) Trek, zoals weergegeven op afbeelding 3b, aan het harnas **58** om het harnas **58** op het midden van het lichaam te plaatsen en aan te passen aan de omvang van het bovenlichaam.
- 3.) Trek de beide schouderriemen strak, zoals weergegeven op afbeelding 3c.
- 4.) Trek aan het harnas, zoals weergegeven op afbeelding 3d, om de juiste positie van het apparaat aan het harnas in te stellen.
- 5.) Haak de musketonhaak **E** in (zie afb. 3e - 3g) en borg deze met het rode riemstuk **F** van het snelopeningsmechanisme.
- 6.) Neem nu het apparaat en hang het, zoals weergegeven op afbeelding 3h, met het draagoog **3** in de musketonhaak **E**. Het draagoog **3** kan bovendien met de bout **G** worden losgemaakt en verschoven om de beste uitrichting van het apparaat in te stellen.

Maaihoogte instellen

- Doe het harnas **58** om en haak het apparaat in (zie hoofdstuk "Harnas omdoen").
- Stel met de verschillende riemverstellers op het harnas **58** de optimale werk- en maaipositie in (zie hoofdstuk "Harnas omdoen").
- Maak vervolgens een paar heen en weer gaande bewegingen zonder de motor te starten om de optimale lengte van het harnas in te stellen (zie afb. 6a).
- Het harnas **58** is voorzien van een snelopeningsmechanisme. Trek aan het rode riemstuk **F** wanneer u het apparaat snel moet afdoen (zie afb. 3i).

LET OP!

- Gebruik altijd het harnas **58** wanneer u met het apparaat werkt. Doe het harnas **58** om zodra u de motor hebt gestart en deze stationair loopt. Schakel de motor uit voordat u het harnas **58** afneemt.

Brandstof en olie

- Gebruik uitsluitend een mengsel van loodvrije benzine (min. Euro 95) en speciale 2-takt-motorolie (JASO FD/ISO - L - EGD). Stel het brandstofmengsel samen op basis van de brandstofmengtabel.
- Doe de juiste hoeveelheid benzine en 2-taktolie in de meegeleverde olie-/benzinemengfles **62** (zie "Brandstofmengtabel"). Schud de fles daarna goed.

Brandstofmengtabel

Mengprocedure: 40 delen benzine op 1 deel olie

Benzine	2-taktolie
0,5 liter	12,5 ml

Ingebruikname

LET OP!

- Neem de wettelijke bepalingen voor bescherming tegen geluidsoverlast in acht.

Controleer het apparaat voor ingebruikname steeds op:

- Dichtheid van het brandstofsysteem.
- Onberispelijke toestand en volledigheid van de beveiligingsvoorzieningen en het hulpstuk.
- Vastzitten van alle schroefverbindingen.
- Soepele beweegbaarheid van alle bewegende onderdelen.

Starten bij koude motor

LET OP!

- Laat het startkoord nooit los zodat het terugschiet. Dit kan beschadigen tot gevolg hebben.

- 1.) Vul de benzinetank **13** (zie ook de sectie "Brandstof en olie").
- 2.) Druk 6 x op de brandstofpomp **15** (primer).
- 3.) Zet de aan-/uitknop **2** op "I".
- 4.) Trek de choke-hendel **11** naar positie "|\|".
- 5.) Houd het apparaat goed vast en trek het startkoord **12** aan tot u weerstand voelt. Trek nu het startkoord **12** snel aan. Het apparaat start.
- 6.) Herhaal stap 5 als de motor niet start.
- 7.) Zodra de motor loopt, drukt u eerst op de inschakelblokkering **1** en dan op de gashendel **9** om de auto-choke te activeren.

Lees de sectie "Problemen oplossen" als de motor ook na meerdere pogingen niet aanslaat.

LET OP!

- Trek het startkoord **12** altijd rechtuit. Houd de greep van het startkoord **12** vast, wanneer het startkoord **12** weer wordt ingetrokken. Laat het startkoord **12** nooit los zodat het terugschiet.

OPMERKING

- Bij zeer hoge buitentemperaturen kan het voorkomen dat ook bij een koude motor zonder choke moet worden gestart!

Starten bij warme motor

(Het apparaat heeft minder dan 15-20 minuten stilgestaan)

- 1.) Zet de aan-/uitknop **2** op "I".
- 2.) De choke-hendel **11** hoeft voor het starten van de warme motor niet te worden uitgetrokken.
- 3.) Houd het apparaat goed vast en trek het startkoord **12** aan tot u weerstand voelt. Trek nu het startkoord **12** snel aan. Het apparaat moet na 1-2 keer trekken starten. Als het apparaat na 6 keer trekken nog niet start, herhaalt u stap 1-7 onder "Starten bij koude motor".

De motor uitzetten

Volgorde bij noodstop

Als het apparaat onmiddellijk moet worden gestopt, zet u de aan-/uitknop ② op "0".

Normale volgorde

- Laat de gashendel ④ los en wacht tot de motor stationair draait. Zet dan de aan-/uitknop ② op "0".

⚠ LET OP!

- Bij stationair draaien moet het 3-tandsmes stilstaan. Als het 3-tandsmes draait, moet de carburateur worden afgesteld!

Werkvoorschriften

Oefen voordat u het apparaat gaat gebruiken alle werktechnieken (zie afb. 6a - 6c) bij uitgeschakelde motor.

Snijdraad langer maken

Om de snijdraad langer te maken, laat u de motor met vol gas lopen en tikt u de draadspoel ⑤ op de grond. De draad wordt automatisch langer. Het mes ④ op de snijdraad-beschermkap ③ verkort de draad tot de toegestane lengte (zie afb. 6d).

⚠ LET OP!

- Gazon-/gras-/onkruidresten hopen zich op onder de beschermkap ④.
- Verwijder de resten bij uitgeschakelde motor met een plamuurmes of iets dergelijks.

Verskillende maaimethoden

Trimmen/maaien (3-tandsmes evt. met draadspoel)

- Beweeg het apparaat in een sikkelvormige maaibeweging heen en weer (zie afb. 6a).
- Houd het snijgereedschap parallel aan de grond en stel de gewenste maaihoogte vast.

Laag trimmen (met draadspoel)

- Houd het apparaat iets schuin boven de grond (zie afb. 6b). Maai altijd van u af. Beweeg het apparaat niet naar u toe.

Afmaaien (met draadspoel)

- Bij afmaaien maait u alle vegetatie tot aan de grond weg. Daartoe draait u de draadspoel in een hoek van 30° graden naar rechts. Zet de handgreep in de gewenste positie (zie afb. 6c).

Maaien bij een boom/hekwerk/fundering (met draadspoel)

OPMERKING

- Als de draad in aanraking komt met bomen, stenen, stenen muren of funderingen, slijt de draad af of gaat deze rafelen. Als de draad tegen hekwerk slaat, breekt de draad af.

⚠ LET OP!

- Verwijder met het apparaat geen voorwerpen van looppaden e.d.! Het apparaat genereert grote krachten, en kleine stenen of andere voorwerpen kunnen 15 meter en meer worden weggeslingerd en resulteren in letsel of beschadigingen aan auto's, huizen en ramen.



Draag een veiligheidsbril!

Klemzitten

Schakel onmiddellijk de motor uit als het snijgereedschap blokkeert. Verwijder gras en struikgewas uit het apparaat voordat u het weer in gebruik neemt.

Terugslag voorkomen

Bij het werken met het 3-tandsmes bestaat er gevaar voor een terugslag wanneer het mes in contact komt met vaste obstakels (boomstam, tak, boomstronk, steen e.d.). Het apparaat wordt daarbij tegen de draairichting van het snijgereedschap in terug geslingerd. Dit kan ertoe leiden dat u de controle over het apparaat verliest. Gebruik het apparaat niet in de nabijheid van hekken, metalen kozijnen, afperkingsstenen of funderingen. Voor het maaien van licht struikgewas plaatst u het apparaat zoals weergegeven op afb. 6e om terugslag te voorkomen.

Werken met de heggenschaar

Snoeitechnieken

- De dubbelzijdige messenbalk maakt snoeien in beide richtingen of door pendelbewegingen van de ene naar de andere kant mogelijk.
- Beweeg bij verticaal snoeien de heggenschaar gelijkmatig voorwaarts of boogvormig omhoog en omlaag.
- Beweeg bij horizontaal snoeien de heggenschaar sikkelvormig naar de rand van de heg, zodat gesnoeide takken op de grond vallen.
- Zie uitvouwpagina (afbeelding A).

OPMERKING

- ▶ Verwijder dikke takken met een takkenschaar.

Werken met de hoogsnoeier

Zaagtechnieken

⚠ WAARSCHUWING!

- ▶ Houd rekening met neervallend afgezaagd hout.
- ▶ Houd rekening met het gevaar van terugslaan takken.

OPMERKING

- ▶ Zet de aanslag ③ tegen de tak. Op die manier werkt u veiliger en rustiger.
- ▶ Begin pas daarna met zagen.

Afzagen van kleine takken

- ◆ Zaag bij kleine takken (Ø 0-8 cm) van boven naar beneden (zie afbeelding).

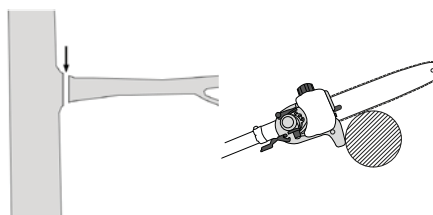

Afzagen van grotere takken

- ◆ Maak bij grotere takken (Ø 8-25 cm) eerst een kleine zaagsnede ① om de spanning van de tak te halen (zie afbeelding). Die zaagsnede voorkomt ook dat de schors van de stam scheurt.
- ◆ Zaag vervolgens van boven ② naar beneden ③ de tak door.

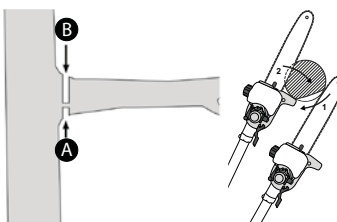

Afzagen in gedeelten

Kort lange of dikke takken in voordat u de laatste zaagsnede maakt om de tak van de stam te scheiden (zie afbeelding).

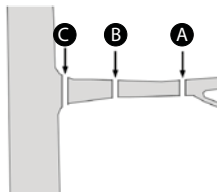

Veilig werken

- Houd het apparaat, de hulpstukken en de kettingbeschermer 60 in goede conditie, om letsel te voorkomen.
- Controleer het apparaat op duidelijke schade of defecten als u het hebt laten vallen.
- Neem de voorgeschreven werkhoeek van max. $60^\circ \pm 10^\circ$ in acht, om veilig te kunnen werken (zie afbeelding).

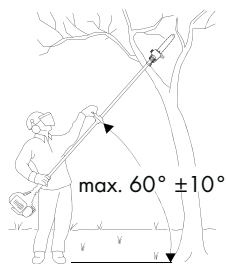

- Gebruik het apparaat niet als u op een ladder staat of op een instabiele ondergrond.
- Laat u niet verleiden om zonder nadenken te gaan zagen. Dat kan uzelf en anderen in gevaar brengen.
- Bij kinderen is supervisie noodzakelijk om ervoor te zorgen dat ze niet met het product spelen.
- Neem regelmatig een andere werkhouding aan. Bij langer gebruik van het apparaat kan de doorbloeding van de handen verstoord raken. U kunt echter langer met het apparaat werken als u geschikte handschoenen draagt of regelmatig een pauze inlast. Houd er rekening mee dat de persoonlijke aanleg voor een slechte doorbloeding, lage buitentemperaturen of het gebruik van veel kracht bij het werken de gebruiksduur kunnen reduceren.

Transport

- Gebruik bij transport de beschermkokers 59 60.
- Let erop dat u het apparaat niet inschakelt als u het draagt, om letsel te voorkomen (zie afbeelding).

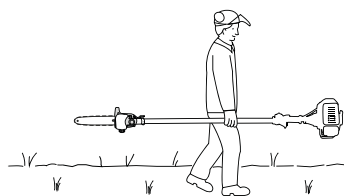

Reiniging

Motorunit reinigen

OPMERKING

- Na elk gebruik moet het apparaat grondig worden gereinigd.
- Schakel het apparaat uit en maak de bougiestekker 10 los voordat u reinigingswerkzaamheden uitvoert.
- Reinig het apparaat regelmatig met een vochtige doek en een beetje afwasmiddel. Let er daarbij op dat er geen water in het apparaat binnendringt.

Hoogsnoeier reinigen

- De hoogsnoeier moet regelmatig worden vrijgemaakt van zaagspanen.
 - ◆ Verwijder het kamwielhuis 38.
 - ◆ Neem de zaagketting 31 van het zwaard 30 en maak de geleider 41 schoon.
 - ◆ Houd de zaagketting 31 scherp en controleer de spanning, het oliepeil en de olietoevoer.

Heggenschaar reinigen

- ◆ Controleer de messenbalk 20 van de heggenschaar op losgeraakte schroeven en draai die zo nodig vast.
- ◆ Verwijder vastgeraakt snoeisel.
- ◆ Verzorg de messenbalk 20 met olie uit een spuitbus of een kannetje.

Draadspool-/mes-hulpstuk reinigen

- ◆ Verwijder vastgeraakt snoeisel.
- ◆ Houd het 3-tandsmes 49 scherp om het werk te verlichten.

Onderhoud

Draadspool/snijdraad vervangen

- 1.) De draadspool 50 moet worden gedemonteerd zoals beschreven onder "Draadspool monteren/vervangen". Druk op de markeringen (zie afb. 5a) en neem het deksel af (zie afb. 5b).
- 2.) Neem het spoelplateau 1 uit de draadspoolbehuizing (zie afb. 5c).
- 3.) Verwijder een eventueel nog aanwezig restant van de snijdraad.
- 4.) Leg een nieuwe snijdraad in het midden neer en laat de zo ontstane lus uit de uitsparing van het spoelplateau hangen (zie afb. 5d).
- 5.) Wikkel de draad onder spanning op, met de wijzers van de klok mee. Het spoelplateau 1 scheidt daarbij de beide helften van de snijdraad (zie afb. 5d).
- 6.) Neem nu het deksel in de hand en plaats het spoelplateau 1 in het deksel.

Let erop dat de draadhouders van het spoelplateau overeenkomen met de draadgeleiding in het deksel.
- 7.) Maak nu de snijdraad los uit het spoelplateau 1 en leid de draad door de metalen oogjes in het deksel.
- 8.) Voeg de beide behuizinghelften weer samen tot ze merkbaar vastklikken.
- 9.) Kort overtollige draad tot 13 cm in. Dit vermindert de belasting van de motor tijdens het starten en opwarmen.
- 12.) Monteer de draadspool weer (zie hoofdstuk "Draadspool monteren/vervangen").

Luchtfilter onderhouden

Vervuilde luchtfilters zorgen voor een afname van het motorvermogen door te geringe luchttoevoer naar de carburateur.

Regelmatige controle is daarom noodzakelijk. Het luchtfilter ① moet om de 25 bedrijfsuren worden gecontroleerd en zo nodig worden gereinigd.

Bij zeer stoffige lucht moet het luchtfilter vaker worden gecontroleerd.

- 1.) Verwijder de kap van de luchtfilterbehuizing ⑩.
- 2.) Verwijder het luchtfilter ①.
- 3.) Reinig het luchtfilter ① door het uit te kloppen of (met perslucht) schoon te blazen.
- 4.) De montage vindt in omgekeerde volgorde plaats.

⚠ LET OP!

- Reinig het luchtfilter nooit met benzine of brandbare oplosmiddelen.

Bougie onderhouden

- 1.) Trek de bougiestekker ⑩ los.
- 2.) Maak de bougie los met de meegeleverde bougiesleutel ⑦.
- 3.) De montage vindt in omgekeerde volgorde plaats.

Elektrodenafstand = 0,6 mm (afstand tussen de elektroden waartussen de ontstekingsvonk wordt opgewekt). Controleer de bougie voor het eerst na 10 bedrijfsuren op vervuiling en reinig deze zo nodig met een koperdraadborstel.

Pleeg daarna om de 50 uur onderhoud aan de bougie.

Beschermkapmes slijpen

Het mes ① (zie afb. 2a) kan metertijd bot worden. Mocht u dit vaststellen, maak dan de 2 bouten los waarmee het mes ① op de snijdraad-beschermkap ② is bevestigd. Zet het mes ① vast in een bankschroef. Slijp het mes ① met een slijpsteen en let erop dat u de hoek van de vouw handhaaft.

Carburateurinstellingen

Verwijder de kap van de luchtfilterbehuizing ⑩.

Gaskabel afstellen

Als het maximale toerental van het apparaat metertijd niet meer wordt bereikt en alle andere oorzaken zoals beschreven in de sectie "Problemen oplossen" zijn uitgesloten, kan het nodig zijn de gaskabel af te stellen. Om de gaskabel af te stellen draait u de bout ① resp. de stelschroef ② en de contraoer ③ correct in (zie afb. 4).

Aandrijving smeren

- Vul om de 20 bedrijfsuren een beetje aandrijfvet bij (ca. 10 g) om de aandrijving te smeren.
- ◆ Draai hiertoe de bout ④ open (zie uitvouwpagina) om het aandrijfvet in het aandrijfhuis te drukken.
- ◆ Na het vullen van de aandrijving sluit u de smeeroening weer met de bout ④.

Opslag en transport

- Berg het apparaat op een veilige plaats op.
- Berg het apparaat en de accessoires veilig op, beschermd tegen open vuur en hitte-/ontstekingsbronnen, zoals gasgeisers, wasdrogers, olie-kachels of draagbare radiatoren, enz.
- Houd de beschermkap ④, de draadspool ⑤ en de motor bij opslag altijd vrij van maïresten.
- De kunststofbescherming voor het 3-tandsmes ⑥ moet bij transport en niet-gebruik weer worden aangebracht.
- Schakel het apparaat uit en maak de bougiestekker ⑩ los voordat u onderhoudswerkzaamheden uitvoert.

Apparaat opslaan

Wanneer u het apparaat langer dan 30 dagen opslaat, moet het hierop worden voorbereid. Anders verdampt de resterende brandstof in de carburateur met achterlating van een rubberachtig bodembezinksel. Dit kan het starten bemoeilijken en dure reparatiewerkzaamheden tot gevolg hebben.

- 1.) Draai de tankdop ⑬ los om eventuele druk in de benzinetank ⑭ weg te nemen. Giet de benzinetank ⑭ voorzichtig leeg.
- 2.) Start de motor en laat deze draaien tot hij stopt, om de brandstof uit de carburateur te verwijderen.
- 3.) Laat de motor ca. 10 minuten afkoelen.
- 4.) Verwijder de bougie (zie hoofdstuk "Bougie onderhouden").
- 5.) Giet 1 theelepel 2-taktolie in de verbrandingskamer. Trek meerdere keren aan het startkoord ⑫ om alle mechanische delen met olie te smeren. Plaats de bougie terug.

OPMERKING

- Berg het apparaat droog en zo ver mogelijk uit de buurt van mogelijke ontstekingsbronnen op.

Opnieuw in gebruik nemen

- 1.) Verwijder de bougie (zie hoofdstuk "Bougie onderhouden").
- 2.) Trek snel aan het startkoord ⑫ om overtollige olie uit de verbrandingskamer te verwijderen.
- 3.) Reinig de bougie en let op de juiste afstand tussen de elektroden op de bougie.
- 4.) Vul de benzinetank ⑭. Zie de sectie "Brandstof en olie".

Vervoeren

- Wanneer u het apparaat wilt vervoeren, maakt u de benzinetank ⑭ leeg zoals beschreven in de sectie "Opslag".

Problemen oplossen

Motorunit

Probleem	Mogelijke oorzaak	Problemen oplossen
De motor slaat niet aan.	Foutieve procedure bij het starten.	Volg de aanwijzingen voor het starten.
De motor slaat aan, maar heeft niet het volledige vermogen.	Verkeerde instelling van de choke-hendel ①.	Zet de choke-hendel ① op "↑ ↓".
	Verontreinigd luchtfilter.	Reinig het luchtfilter.
De motor loopt onregelmatig.	Verkeerde elektrodenafstand van de bougie.	Reinig de bougie en stel de afstand van de elektroden in of vervang de bougie.
Beroete of vochtige bougie.	Verkeerde instelling van de carburateur.	Reinig de bougie of vervang hem.

Hoogsnoeier

Probleem	Mogelijke oorzaak	Problemen oplossen
Motor loopt, zaagketting ③ beweegt niet.	De heggenschaar of de hoogsnoeier is niet correct op de motorunit bevestigd.	Controleer de montage.
Het zagen vordert niet.	Zaagketting ③ droog, oververhit of hangt door.	Vul olie bij, slijp de zaagketting ③, vervang of span deze.

Heggenschaar

Probleem	Mogelijke oorzaak	Problemen oplossen
Motor loopt, messen staan stil.	De heggenschaar of de hoogsnoeier is niet correct op de motorunit bevestigd.	Controleer de montage.

Onderhoudsintervallen

Hoogsnoeier

De onderstaande gegevens gelden bij gebruik onder normale omstandigheden. Bij gebruik onder bijzondere omstandigheden, bijvoorbeeld bij veel stofontwikkeling of lange dagelijkse werktijden, dienen de aangegeven intervallen overeenkomstig te worden verkort.

Onderdeel	Actie	Voor aanvang van het werk	Wekelijks	Bij storing	Bij beschadiging	Indien nodig
Ketting smeren	Controleren	X				
Zaagketting ③	Controleren, ook op scherpte	X				
	Kettingsspanning controleren	X				
	Slijpen					X
Geleider ④	Controleren (slijtage, beschadiging)	X				
	Reinigen en omkeren		X	X		
	Ontbramen		X			
	Vervangen				X	X
Kamwiel ④	Controleren		X			
	Vervangen					X

Heggenschaar

De onderstaande gegevens gelden bij gebruik onder normale omstandigheden. Bij gebruik onder bijzondere omstandigheden, bijvoorbeeld bij veel stofontwikkeling of lange dagelijkse werktijden, dienen de aangegeven intervallen overeenkomstig te worden verkort.

Onderdeel	Actie	Voor aanvang van het werk	Na het werk	Indien nodig
Messen	Visuele controle	X		
	Reinigen		X	X

Vervangingsonderdelen bestellen

Vervangingsonderdelen bestellen

Bij het bestellen van vervangingsonderdelen moeten de volgende gegevens worden opgegeven:

- Type apparaat
- Artikelnummer van het apparaat
- Identificatienummer van het apparaat

Actuele prijzen en informatie vindt u op

www.kompernass.com

OPMERKING

- Niet vermelde reserveonderdelen (zoals draadspoel, snijdraad) kunt u bestellen via onze service-hotline.

Afvoeren



De verpakking bestaat uit milieuvriendelijke materialen, die u via de plaatselijke recyclepunten kunt afvoeren. Het apparaat en de accessoires bestaan uit verschillende materialen, zoals metaal en kunststoffen.

Informatie over mogelijkheden voor het afvoeren van het afgedankte apparaat krijgt u bij uw gemeentereinigingsdienst.

Milieubescherming

- Leeg de benzine- en olietank zorgvuldig en lever uw apparaat in bij een recyclepunt. De gebruikte onderdelen van kunststof en metaal kunnen worden gescheiden voor hergebruik.
- Lever oude olie en benzineresten in bij een afvalverwerkingspunt en giet deze niet in de riolering of in de afvoer.
- Lever verontreinigd onderhoudsmateriaal en grondstoffen in bij een daarvoor bestemd inzamelpunt.

Garantie van Kompernaß Handels GmbH

Geachte klant,

U hebt op dit apparaat 3 jaar garantie vanaf de aankoopdatum. In geval van gebreken in dit product hebt u wettelijke rechten tegenover de verkoper van het product. Deze wettelijke rechten worden door onze hierna beschreven garantie niet beperkt.

Garantievoorwaarden

De garantieperiode geldt vanaf de datum van aankoop. Bewaar de originele kassabon. U hebt de bon nodig als bewijs van aankoop.

Als er binnen drie jaar vanaf de aankoopdatum van dit product een materiaal- of fabricagefout optreedt, wordt het product door ons – naar onze keuze – voor u kosteloos gerepareerd of vervangen. Voorwaarde voor deze garantie is dat binnen de termijn van drie jaar het defecte apparaat en het aankoopbewijs (kassabon) worden overlegd en dat kort wordt omschreven waaruit het gebrek bestaat en wanneer het is opgetreden.

Wanneer het defect door onze garantie wordt gedekt, krijgt u het gerepareerde product of een nieuw product retour. Met de reparatie of vervanging van het product begint er geen nieuwe garantieperiode.

Garantieperiode en wettelijke aanspraken bij gebreken

De garantieperiode wordt door deze waarborg niet verlengd. Dat geldt ook voor vervangen en gerepareerde onderdelen. Eventueel al bij aankoop aanwezige schade en gebreken moeten meteen na het uitpakken worden gemeld. Voor reparaties na afloop van de garantieperiode worden kosten in rekening gebracht.

Garantieomvang

Het apparaat is op basis van strenge kwaliteitsnormen met de grootst mogelijke zorg vervaardigd en voorafgaand aan de levering nauwkeurig gecontroleerd.

De garantie geldt voor materiaal- of fabricagefouten. Deze garantie geldt niet voor productonderdelen die blootstaan aan normale slijtage en derhalve als aan slijtage onderhevige onderdelen kunnen worden aange-merkt, of voor beschadigingen aan breekbare onderdelen, bijv. schakelaars, accu's, bakvormen of onderdelen die van glas zijn gemaakt.

Deze garantie vervalt wanneer het product is beschadigd, ondeskundig is gebruikt of is gerepareerd. Voor deskundig gebruik van het product moeten alle in de gebruiksaanwijzing beschreven aanwijzingen precies worden opgevolgd. Gebruiksdoeleinden en handelingen die in de gebruiksaanwijzing worden afgeraden of waarvoor wordt gewaarschuwd, moeten beslist worden vermeden.

Het product is uitsluitend bestemd voor privégebruik en niet voor bedrijfsmatige doeleinden. Bij verkeerd gebruik en ondeskundige behandeling, bij gebruik van geweld en bij reparaties die niet door ons erkend servicefiliaal zijn uitgevoerd, vervalt de garantie.

Afhandeling bij een garantiekwestie

Voor een snelle afhandeling van uw aanvraag neemt u de volgende aanwijzingen in acht:

- Houd voor alle aanvragen de kassabon en het artikelnummer (bijv. IAN 12345) als aankoopbewijs bij de hand.
- Het artikelnummer vindt u op het typeplaatje, in het product gegraveerd, op de titelpagina van de gebruiksaanwijzing (linksonder) of als sticker op de achter- of onderkant van het product.
- Als er fouten in de werking of andere gebreken optreden, neemt u eerst contract op met de hierna genoemde serviceafdeling, **telefonisch** of **via e-mail**.
- Een als defect geregistreerd product kunt u dan zonder portokosten naar het aan u doorgegeven serviceadres sturen. Voeg het aankoopbewijs (kassabon) bij en vermeld waaruit het gebrek bestaat en wanneer het is opgetreden.



Op www.lidl-service.com kunt u deze en vele andere handboeken, productvideo's en software downloaden.

Service

WAARSCHUWING!

- Laat uw apparaat uitsluitend door gekwalificeerd deskundig personeel en alleen met originele vervangingsonderdelen repareren. Op die manier blijft de veiligheid van het apparaat gewaarborgd.

Service Nederland

Tel.: 0900 0400223 (0,10 EUR/Min.)

E-Mail: kompernass@lidl.nl

Service België

Tel.: 070 270 171 (0,15 EUR/Min.)

E-Mail: kompernass@lidl.be

IAN 296309

Importeur

Let op: het volgende adres is geen serviceadres. Neem eerst contact op met het opgegeven serviceadres.

KOMPERNASS HANDELS GMBH

BURGSTRASSE 21

DE-44867 BOCHUM

DUISSLAND

www.kompernass.com

Vertaling van de oorspronkelijke conformiteitsverklaring

Wij, KOMPERNASS HANDELS GMBH, documentverantwoordelijke persoon: de heer Semi Uguzlu, BURGSTR. 21, DE-44867 BOCHUM, DUISLAND, verklaren hierbij dat dit product voldoet aan de volgende normen, normatieve documenten en EU-richtlijnen:

**Machinerichtlijn
(2006 / 42 / EC)**

**Outdoor-richtlijn
(2005 / 88 / EC)
(2000 / 14 / EC)**

**Emissierichtlijn
(2012/46/EU)**

Toegepaste geharmoniseerde normen:

EN ISO 11806-1: 2011

EN ISO 10517: 2009+A1

EN ISO 11680-1: 2011

Type / apparaatbeschrijving:

Benzine-combi-apparaat 4-in-1 FBK 4 C2

Productiejaar: 09-2017

Serienummer: IAN 296309

Bochum, 20-09-2017

Semi Uguzlu

- Kwaliteitsmanager -

Technische wijzigingen vanwege verdere ontwikkeling voorbehouden.

Obsah

Úvod 74

Použití v souladu s určením	74
Vybavení	74
Rozsah dodávky	75
Technické údaje	75
Vysvětlení použitých informačních štítků	76

Bezpečnostní pokyny 78

Bezpečnostní pokyny pro práci s nůžkami na živý plot	78
Doplňující bezpečnostní pokyny k nůžkám na živý plot	79
Bezpečnostní pokyny pro práci s nástavcem na řezání větví ..	79
Preventivní opatření proti zpětnému rázu	80
Bezpečnostní pokyny pro práci s cívkou se strunou	80
Bezpečnostní pokyny pro práci s řezacím nožem	81
Bezpečnostní zařízení	81

Před uvedením do provozu 82

Montáž kulaté rukojeti	82
Montáž rychlounvolňovacího mechanismu	82
Přípevnění/montáž nosného popruhu	82
Montáž nůžek na živý plot	82
Demontáž nůžek na živý plot	82
Nastavení polohy u nůžek na živý plot	82
Montáž pilového řetězu a mečovitého nože	82
Demontáž pilového řetězu	82
Napnutí a kontrola pilového řetězu	83
Mazání řetězu	83
Ostření pilového řetězu	83
Montáž prodlužovacího nástavce	83
Montáž/demontáž ochranného krytu	83
Montáž/výměna řezacího nože	83
Montáž/výměna cívky se strunou	84
Nasazení nosného popruhu	84
Nastavení řezné výšky	84
Palivo a olej	84

Uvedení do provozu 84

Spuštění se studeným motorem	84
Spuštění s teplým motorem	84
Práce s nůžkami na živý plot	85
Techniky stříhání	85
Práce s nástavcem pro řezání větví	85
Techniky řezání	85
Bezpečná práce	86

Přeprava 86

Čištění 86

Údržba 86

Skladování a přeprava 87

Hledání závad 88

Motorová jednotka	88
Nástavec na řezání větví	88
Nůžky na živý plot	88

Intervaly údržby 88

Nástavec na řezání větví	88
Nůžky na živý plot	88

Objednávka náhradních dílů 88

Likvidace 89

Záruka společnosti Kompernass Handels GmbH ... 89

Servis 90

Dovozce 90

Překlad originálu prohlášení o shodě 90

BENZÍNOVÝ KOMBINOVANÝ PŘÍSTROJ 4 U 1 FBK 4 C2

Úvod

Blahopřejeme Vám k zakoupení Vašeho nového přístroje. Rozhodli jste se tím pro vysoce kvalitní výrobek. Návod k obsluze je součástí tohoto výrobku. Obsahuje důležité informace o bezpečnosti, použití a likvidaci. Před použitím výrobku se seznamte se všemi obslužnými a bezpečnostními pokyny. Výrobek používejte pouze předepsaným způsobem a pro uvedené oblasti použití. Při předávání výrobku třetím osobám předejte spolu s ním i tyto podklady.

Použití v souladu s určením

Nůžky na živý plot s dlouhou násadou

Tento přístroj je určen k střihání a řezání živých plotů, křovin a ozdobných keřů pro soukromé použití. Jedná se přitom o ručně vedený přístroj s integrovaným pohonem, u kterého se lineárně uspořádané břity pohybují sem a tam.

VÝSTRAHA!

► Nůžky na živý plot nejsou vhodné pro používání dětmi.

Nástavec na řezání větví

Tento přístroj je určen k řezání větví na stromech.

Třízubý řezací nůž / cívka se strunou

Použití třízubého řezacího nože: K řezání vysoké trávy, hustého křoví a slabých dřevin.

Použití s cívkou se strunou: Pro sekání trávníků a lehkého plevele.

Prodlužovací nástavec

POZOR!

■ Prodlužovací nástavec / násada **54** se nesmí používat v kombinaci s nástavcem třízubého řezacího nože / cívky se strunou!

Jakékoliv jiné použití, které není v tomto návodu k provozu výslovně povoleno, může vést k poškození přístroje a představovat vážné nebezpečí pro uživatele. Dodržujte bezpodmínečně omezení uvedená v bezpečnostních pokynech. Dodržujte národní předpisy, které mohou omezit použití přístroje. Jakékoliv jiné použití nebo úprava stroje jsou pokládány za použití v rozporu s určením a mohou způsobit vážná nebezpečí úrazu.

Přístroj není určen pro komerční použití.

ZAKÁZANÉ POUŽITÍ!

Z důvodu fyzického ohrožení uživatele se přístroj nesmí používat pro následující práce: pro čištění chodníků a jako řezačka k drcení odřezků ze stromů a křovin. Dále se přístroj nesmí používat k zarovnávaní terénů nerovností, např. krtinců. Z bezpečnostních důvodů se přístroj nesmí používat jako hnací agregát pro jakékoliv jiné přístroje. Za všechny takto vzniklé škody nebo zranění odpovídá uživatel / obsluhující osoba a nikoliv výrobce.

Vybavení

Motorová jednotka FBK 4 C2-1

- 1 blokovací tlačítko
- 2 vypínač
- 3 závěsné oko
- 4 4 x upevňovací šrouby (s rozpěrným kroužkem, podložkou a maticí)
- 5 kulatá rukojeť
- 5a gumový kroužek
- 5b kolík
- 6 blokovací třmen
- 7 šroubovací rukojeť
- 8 násada
- 9 plynová páčka
- 10 konektor zapalovací svíčky
- 11 páčka sytiče
- 12 spouštěcí tažné lanko
- 13 benzinová nádrž
- 14 víko nádrže
- 15 palivové čerpadlo „Primer“
- 16 kryt tělesa vzduchového filtru

Nástavec pro nůžky na živý plot FBK 4 C2-3

- 17 rukojeť
- 18 odjištění/zajištění
- 19 převodová skříň
- 20 nožová lišta
- 21 základní deska (nůžky na živý plot)
- 22 stavěcí páčka
- 23 přední násada (nůžky na živý plot)
- 24 zajišťovací kolík
- 25 hnací hřídel

Nástavec na řezání větví ve výšce FBK 4 C2-4

- 26 přední násada (nástavce na řezání větví)
- 27 ochranný kroužek
- 28 víčko nádržky na olej
- 29 nádržka na olej
- 30 mečovitý nůž
- 31 pilový řetěz
- 32 úchyt pro brusku
- 33 doraz
- 34 zajišťovací kolík
- 35 hnací hřídel
- 36 matice
- 37 závit
- 38 kryt řetězového kola
- 39 vedení mečovitého nože
- 40 otvor v mečovitém noži
- 41 vodící lišta
- 42 kapací maznice
- 43 řetězové kolo
- 44 šroub regulace oleje
- 45 napínací kolík řetězu
- 46 napínací šroub řetězu

Nástavec cívky se strunou / řezacího nože FBK 4 C2-2

- 47 2 x šrouby (s rozpěrným kroužkem, podložkou a maticí)
- 48 ochranný kryt
- 49 třízubý řezací nůž
- 50 cívka s řezací strunou
- 51 přední násada (cívka se strunou / třízubý řezací nůž)
- 52 zajišťovací kolík
- 53 hnací hřídel

Prodlužovací nástavec

- 54 násada
- 55 šroubovací rukojeť
- 56 zajišťovací kolík
- 57 hnací hřídel

Příslušenství

- 58 nosný popruh
- 59 ochranné pouzdro na mečovitý nůž
- 60 ochranné pouzdro na řetěz
- 61 bioolej na řetězové pily
- 62 láhev pro smíchání oleje a benzínu
- 63 ochranné brýle
- 64 klíč s vnitřním šestihranem 4 mm
- 65 klíč s vnitřním šestihranem 5 mm
- 66 klíč s rozevřením SW 8/10
- 67 klíč na zapalovací svíčky / plochý šroubovák
- 68 pouzdro na nářadí
- 69 matice M10 x 1,0 (levý závit)
- 70 kryt přítlačné desky
- 71 přítlačná deska
- 72 unášecí kotouč
- 73 řezací struna

Rozsah dodávky

- 1 motorová jednotka
- 1 nástavec pro nůžky na živý plot FBK 4 C2-3 (dále jen nůžky na živý plot)
- 1 nástavec na řezání větví ve výšce FBK 4 C2-4 (dále jen nástavec na řezání větví)
- 1 nástavec cívky se strunou / řezacího nože FBK 4 C2-2
- 1 prodlužovací nástavec
- 1 rukojeť s blokovacím třmenem
- 1 cívka s řezací strunou
- 1 řezací struna (Ø struny: 2,4 mm / délka struny: 6 m)
- 1 třízubý řezací nůž
- 1 nosný popruh
- 1 ochranné pouzdro na řetěz
- 1 ochranné pouzdro na mečovitý nůž
- 1 láhev pro smíchání oleje a benzínu
- 1 100 ml biooleje na řetězové pily
- 1 pouzdro na nářadí
- 1 klíč s vnitřním šestihranem 4 mm
- 1 klíč s vnitřním šestihranem 5 mm
- 1 klíč na zapalovací svíčky / plochý šroubovák
- 1 klíč s rozevřením SW 8/10
- 1 ochranné brýle
- 1 návod k obsluze

Technické údaje

Motorová jednotka:

Typ motoru:

FBK 4 C2-1

dvoutaktní motor, chlazený vzduchem, chromovaný válec

Výkon motoru (max.):

1,35 kW / 1,85 ks

Zdvihový objem:

42,7 cm³

Otáčky motoru při volnoběhu:

3000 min⁻¹

Max. otáčky motoru

s třízubým řezacím nožem

9200 min⁻¹

s cívkou se strunou:

8700 min⁻¹

s řetězovou pilou:

9200 min⁻¹

s nůžkami na živý plot:

9200 min⁻¹

Max. řezná rychlost

s třízubým řezacím nožem

6900 min⁻¹

s cívkou se strunou:

6525 min⁻¹

s řetězovou pilou:

20 m/s

s nůžkami na živý plot:

1550 min⁻¹

Zapalování:

Elektronické

Pohon:

Odstředivá spojka

Hmotnost:

(prázdná nádrž):

cca 5,6 kg

Obsah nádrže:

1200 cm³

Zapalovací svíčka:

CDK L8RTC

Spotřeba paliva při

max. výkonu motoru:

0,6 kg/h

Specifická

spotřeba paliva

při max. výkonu motoru:

446 g/kWh

Nůžky na živý plot:

FBK 4 C2-3

Řezná délka:

425 mm

Rozteč zubů:

20 mm

Hmotnost

(ve stavu připraveném k provozu):

cca 2,24 kg

Nástavec na řezání větví ve výšce:

FBK 4 C2-4

Hmotnost (ve stavu připraveném

k provozu):

cca 1,6 kg

Doporučená náplň nádržky na olej:

140 cm³

Řezná délka:

cca 260 mm

Mečovitý nůž:

Oregon, typ 100SDEA318

Pilový řetěz:

Oregon 91PO40X

Nástavec cívky se strunou / řezacího nože:

FBK 4 C2-2

Cívka s řezací strunou (IAN 296309):

Ø záběru řezací struny:

430 mm

Délka struny:

6,0 m

Ø struny:

2,4 mm

Třízubý řezací nůž (IAN 296309):

Ø záběru řezacího nože:

255 mm

Informace o hluku a vibracích:

Naměřená hodnota hluku zjištěná podle ISO 22868, EN ISO 10517.
Typická hladina hluku s hodnocením A je:

Nůžky na živý plot:

Hladina akustického tlaku L_{pA} :	98,79 dB(A)
Nejistota K_{WA} :	2,5 dB
Hladina akustického výkonu L_{WA} :	109,53 dB(A)
Garantovaná hladina akustického tlaku L_{pWA} :	114 dB(A)
Nejistota K_{WA} :	2,5 dB

Nástavec pro řezání větví:

Hladina akustického tlaku L_{pA} :	97,06 dB(A)
Nejistota K_{WA} :	2,5 dB
Hladina akustického výkonu:	110,87 dB(A)
Nejistota K_{WA} :	2,5 dB

Třízubý řezací nůž:

Hladina akustického tlaku L_{pA} :	97,64 dB(A)
Nejistota K_{pA} :	2,5 dB
Hladina akustického výkonu L_{WA} :	111,27 dB(A)
Nejistota K_{WA} :	2,5 dB

Cívka se strunou:

Hladina akustického tlaku L_{pA} :	99,08 dB(A)
Nejistota K_{pA} :	2,5 dB
Hladina akustického výkonu L_{WA} :	111,10 dB(A)
Nejistota K_{WA} :	2,5 dB

K zabránění poškození sluchu je nutné používat ochranu sluchu!

Hodnoty vibrací (součet vektorů tří směrů) zjištěny v souladu s EN ISO 11806-1, EN ISO 10517, EN ISO 11680-1:

Nůžky na živý plot:

Vibrace na přední rukojeti:	Hodnota emise vibrací $a_{h,D} = 4,182 \text{ m/s}^2$ Nejistota $K = 1,5 \text{ m/s}^2$
-----------------------------	---

Vibrace na zadní rukojeti:	Hodnota emise vibrací $a_{h,D} = 9,695 \text{ m/s}^2$ Nejistota $K = 1,5 \text{ m/s}^2$
----------------------------	---

Nástavec pro řezání větví:

Vibrace na přední rukojeti:	Hodnota emise vibrací $a_{h,D} = 3,855 \text{ m/s}^2$ Nejistota $K = 1,5 \text{ m/s}^2$
-----------------------------	---

Vibrace na zadní rukojeti:	Hodnota emise vibrací $a_{h,D} = 7,590 \text{ m/s}^2$ Nejistota $K = 1,5 \text{ m/s}^2$
----------------------------	---

Cívka se strunou:

Vibrace na přední rukojeti:	Hodnota emise vibrací $a_{h,D} = 4,864 \text{ m/s}^2$ Nejistota $K = 1,5 \text{ m/s}^2$
-----------------------------	---

Vibrace na zadní rukojeti:	Hodnota emise vibrací $a_{h,D} = 9,750 \text{ m/s}^2$ Nejistota $K = 1,5 \text{ m/s}^2$
----------------------------	---

Třízubý řezací nůž:

Vibrace na přední rukojeti:	Hodnota emise vibrací $a_{h,D} = 4,622 \text{ m/s}^2$ Nejistota $K = 1,5 \text{ m/s}^2$
-----------------------------	---

Vibrace na zadní rukojeti:	Hodnota emise vibrací $a_{h,D} = 7,708 \text{ m/s}^2$ Nejistota $K = 1,5 \text{ m/s}^2$
----------------------------	---

UPOZORNĚNÍ

- ▶ Hladina vibrací uvedená v tomto návodu byla měřena v souladu se standardizovanou metodou měření podle EN ISO 11806-1, EN ISO 10517, EN ISO 11680-1 a lze ji použít pro srovnání přístrojů. Uvedenou hodnotu emise vibrací lze rovněž použít k předběžnému posouzení expozice.

VÝSTRAHA!

- ▶ Hladina vibrací se mění v závislosti na použití a může být v některých případech vyšší než hodnota uvedená v tomto návodu. Zatížení vibracemi by mohlo být podceňeno, pokud se přístroj používá takovým způsobem pravidelně. Pro přesné posouzení zatížení vibracemi během určité pracovní doby by se měly zohlednit i doby, ve kterých je přístroj vypnutý nebo sice běží, ale není skutečně používán. Tím se může zatížení vibracemi za celou pracovní dobu zřetelně snížit.

VÝSTRAHA!

- Snízte rovněž rizika daná vibracemi, např. riziko bělení prstů, častými pracovními přestávkami, ve kterých si např. budete třít dlaně jednu o druhou!

Vysvětlení použitých informačních štítků



Výstraha! Před uvedením do provozu je nutné si přečíst návod k obsluze!



Nosit ochranné rukavice!



Nosit bezpečnostní obuv!



Používat ochranu sluchu!



Nosit ochrannou přilbu!



Nosit ochranné brýle!



Pozor, horké díly! Dodržovat odstup!



1. Zapnout přístroj



2. Nalít palivo do palivového čerpadla (Primer)



3. Zatáhnout za páčku sytiče



4. Zatáhnout spouštěcí tažné lanko



Zatáhnout za páčku sytiče

- 6x stisknout palivové čerpadlo (Primer)
- Poměr míchání: 40 dílů benzínu na 1 díl oleje
- Benzin: ROZ 95 / ROZ 98
- Žádné doplňování paliva E10
- Dvoutaktní motorový olej: ISO - L - EGD / JASO FD
- Nebezpečí ohrožení života při úrazu elektrickým proudem!
Dodržujte minimální vzdálenost 10 m od nadzemních vedení.
- Pozor! Padající předměty.
Obzvláště při řezání nad hlavou.
- Pozor! Nebezpečí zranění běžícími noži.
- Dodržovat odstup!
- Obecná výstraha!
- 1. Zasuňte čep na přední násadě až na doraz do drážky násady motorové jednotky.
2. Při správném zasunutí musí být červená čára v jedné rovině s násadou motorové jednotky.
- Chraňte přístroj před deštěm a mokrem!
- Max. 9000 ot./min⁻¹
- Pozor! Levý závit.
- Dávejte pozor na odmrštěné díly!
- Pozor na zpětný ráz!
- Pozor! Nebezpečí zranění rotujícím řezacím nožem!
Udržujte ruce a nohy v dostatečné vzdálenosti!
- Pozor - benzin je extrémně snadno vznětlivý!
Nebezpečí výbuchu! Nerozlévejte palivo!
- Přístroj před údržbářskými pracemi vypněte a vytáhněte konektor zapalovací svíčky!
- Pozor! Nebezpečí udušení!
- Pozor! Jedovaté výpary CO (výpary oxidu uhelnatého)!
Přístroj nepoužívejte v uzavřených prostorech!
- Výstraha! V žádném případě nepoužívejte pilové listy kotoučové pily pro funkci řezacího nože.
- Doplněte každých 20 provozních hodin trochu tuku (tekutý tuk na převody).
- Vzdálenost mezi strojem a třetími osobami musí činit minimálně 15 metrů!
- Řezný nástroj (řezací nůž / řezací struna) dobíhá!
- Uvedení hladiny akustického tlaku LWA v dB.
- Zákaz používání ohně a otevřeného světla a zákaz kouření!



Bezpečnostní pokyny

**DŮLEŽITÉ! PŘED POUŽITÍM PEČLIVĚ PŘEČÍST.
USCHOVAT PRO DALŠÍ POTŘEBU.**

Bezpečnostní pokyny pro práci s nůžkami na živý plot

UPOZORNĚNÍ

- ▶ Nůžky na živý plot se dodávají v kompletně smontovaném stavu.
- ▶ Pokyny a obrázky k nastavení, použití nůžek na živý plot, resp. jejich stavěcích dílů, údržbě, mazání uživatelem najdete v tomto návodu a na výklopné stránce.
- ▶ Pokyny k pracovní poloze (viz výklopná stránka).
- ▶ Pokyny k stavěcím dílům (viz výklopná stránka).
- ▶ Pokyny k bezpečné manipulaci s palivem (viz kapitola „Příprava“, bod f).
- ▶ Pokyny pro doporučenou výměnu či opravu dílů nebo zákaznický servis a specifikace používaných náhradních dílů, pokud se tyto pokyny týkají zdraví a bezpečnosti uživatelů, najdete v tomto návodu.
- ▶ Vysvětlení všech grafických symbolů použitých u nůžek na živý plot, údajů, vlastností a technické údaje, jakož i postup při úrazech a závadách najdete v tomto návodu.
- ▶ Zablokované nářadí: Odstraňte blokujiící materiál z nožové lišty

VÝSTRAHA!

- Nůžky na živý plot nesmí nikdy používat děti.
- **Buďte stále pozorní, sledujte, co děláte, a používejte zdravý rozum při práci s přístrojem. Přístroj nepoužívejte, pokud jste nemocní, unaveni nebo pod vlivem drog, alkoholu či léků. Jediný okamžik nepozornosti při používání přístroje může způsobit vážná zranění.**
- Zamezte nesprávnému použití, používejte přístroj pouze tak, jak je popsáno v části „Použití v souladu s určením“.



Před obsluhou přístroje se seznáme s návodem k obsluze.

Příprava

- a) PŘI POUŽÍVÁNÍ TĚCHTO NŮŽEK NA ŽIVÝ PLOT MŮŽE DOJÍT K VÁŽNÝM ZRANĚNÍM! Přečtěte si pečlivě pokyny ke správné manipulaci, k přípravě, k údržbě, ke spuštění a vypínání nůžek na živý plot. Seznáme se se všemi stavěcími díly a se správným používáním nůžek na živý plot.
- b) Nůžky na živý plot nesmí nikdy používat děti.
- c) Pozor na nadzemní elektrická vedení.
- d) Zamezte použití nůžek na živý plot, pokud se v blízkosti nacházejí osoby, zejména děti.
- e) Noste vhodný oděv! Nenoste volný oděv nebo šperky, který/které může/mohou být zachycen(y) pohyblivými se díly. Doporučujeme nosit pevné rukavice, obuv s protiskluzovou úpravou a ochranné brýle.
- f) Zacházejte opatrně s palivem, je lehce vznětlivé a výpary jsou výbušné. Měli byste dodržovat tyto body:
 - Používejte pouze nádoby určené speciálně k tomuto účelu.
 - Při běžícím nebo horkém motoru nikdy nesundávejte uzávěr nádrže ani nedoplňujte benzin. Před doplněním nechte vychladnout motor a díly výfuku.
 - Nekuřte.
 - Palivo doplňujte pouze ve venkovních prostorách.

- Neskladujte nůžky na živý plot ani palivovou nádrž nikdy v místnosti, ve které se nachází otevřený plamen, např. v ohřívači teplé vody.
- Pokud benzin přeteče, nepokoušejte se nastartovat motor, nýbrž před jeho spuštěním umístěte stroj mimo plochu znečištěnou benzinem.
- Po naplnění nasadte vždy uzávěr nádrže a bezpečně ho uzavřete.
- Pokud nádrž vyprazdňujete, měli byste to dělat ve venkovních prostorách.
- g) Jestliže se řezací zařízení dostane do kontaktu s cizím tělesem nebo zesílí provozní hluk nebo nůžky na živý plot neobvykle silně vibrují, vypněte motor a vyčkejte, než se nůžky na živý plot zastaví. Odpojte konektor zapalovací svíčky od svíčky a proveďte tato opatření:
 - zkontrolujte, zda přístroj není poškozený;
 - zkontrolujte, zda se některé díly neuvolnily, a všechny uvolněné díly připevňte;
 - poškozené díly vyměňte za rovnocenné díly nebo je nechte opravit.



Používat ochranu sluchu!



Nosit ochranné brýle!

- Seznáme se dobře s obsluhou nůžek na živý plot, abyste je v nouzové situaci mohli ihned zastavit.

Provoz

- a) Motor je nutné zastavit:
 - před čištěním nebo odstraňováním blokování;
 - před kontrolou, údržbou nebo pracemi na nůžkách na živý plot;
 - před nastavováním pracovní polohy řezacího zařízení;
 - když nůžky na živý plot zůstanou bez dozoru.
- b) Před spuštěním motoru se vždy ujistěte, že se nůžky na živý plot nacházejí řádně v jedné z daných pracovních poloh.
- c) Během provozu nůžek na živý plot je vždy třeba zajistit, aby uživatel zaujímal bezpečný postoj, obzvláště při použití žebříku.
- d) Nepoužívejte nůžky na živý plot s vadným nebo silně opotřebovaným řezacím zařízením.
- e) Pro snížení rizika požáru dbejte na to, aby v motoru ani tlumiči výfuku nebyly usazeniny, listí nebo vytékající mazivo.
- f) Ujistěte se vždy, že všechny rukojeti a bezpečnostní zařízení jsou při použití nůžek na živý plot namontované. Nikdy se nepokoušejte používat nekompletní nůžky na živý plot nebo nůžky s nepřipustnými modifikacemi.
- g) Používejte vždy obě ruce, když jsou nůžky na živý plot vybaveny oběma rukojetěmi.
- h) Seznáme se vždy s prostředím a dávejte pozor na možná nebezpečí, která vzhledem ke hluku nůžek na živý plot nemusíte možná zaslechnout.

Údržba a skladování

- a) Pokud se nůžky na živý plot zastaví za účelem údržby, inspekce nebo skladování, vypněte motor, odpojte konektor zapalovací svíčky od svíčky a ujistěte se, že se všechny rotující díly zastavily. Před kontrolou stroje, jeho nastavováním atd. ho nechte vychladnout.
- b) Skladujte nůžky na živý plot tam, kde se benzinové výpary nemohou dostat do kontaktu s otevřeným ohněm nebo jiskrami. Nůžky na živý plot nechte vždy nejdříve vychladnout a teprve poté je uložte ke skladování.
- c) Při přepravě nebo skladování nůžek na živý plot je třeba řezací zařízení vždy zakrýt ochranným krytem řezacího zařízení.

Doplňující bezpečnostní pokyny k nůžkám na živý plot

Bezpečnost okolí

- Provádějte stříhání nůžkami na živý plot pouze při denním světle nebo při dobrém umělém osvětlení.
- Při stříhání dbejte na to, abyste se nedostali do kontaktu s žádnými předměty, např. drátěnými ploty nebo podpěrami rostlin. To může vést k poškození nožové lišty . Pečlivě si prohlédněte živý plot, který chcete stříhat, a odstraňte všechny dráty a jiná cizí tělesa.
- Buďte si vědomi svého okolí a připraveni na možné nebezpečné momenty, které během stříhání živého plotu možná nemusíte zachytit sluchem.

NEBEZPEČÍ!

- Při hrozícím nebezpečí, resp. v nouzové situaci, ihned vypněte motor.

Elektrická bezpečnost

- Držte náradí jen za izolované plochy rukojetí, protože nůž se může dostat do kontaktu se skrytými elektrickými vedeními. Kontakt nože s vedením pod napětím může přenést napětí na kovové díly přístroje a vést k zásahu elektrickým proudem.

Bezpečnost osob

- Během provozu se v okruhu 15 metrů nesmí zdržovat žádné jiné osoby ani zvířata. Obsluhující osoba je v pracovní oblasti odpovědná vůči třetím osobám.
- Při provozu nůžek na živý plot dbejte vždy na bezpečný postoj a udržujte stále rovnováhu, obzvláště při používání na schodech nebo žebřících.
- Nechtejte nůžky na živý plot nikdy za nožovou lištu .
- Mějte všechny části těla mimo dosah řezacího nože. Při běžícím noži se nepokoušejte odstranit odřezky nebo držet řezaný materiál. Odstraňujte uvízlé odřezky pouze při vypnutém přístroji. Jediný okamžik nepozornosti při používání nůžek na živý plot může způsobit vážná zranění.
- Před odložením náradí počkejte, než se úplně zastaví.

Použití a manipulace

POZOR!

- Při pracovních přestávkách nebo po ukončení jednotlivé práce nesmí být nožová lišta položena na svou špičku, aby se zabránilo případným poškozením nožové lišty .
- Před použitím vždy zkontrolujte, zda nože, šrouby nožů a ostatní části řezacího mechanismu nejsou opotřebené či poškozené. Nepracujte nikdy s poškozeným nebo silně opotřebeným řezacím mechanismem.
- Podle nastavení pracovního úhlu zkontrolujte, zda jsou obě nastavovací páčky bezpečně zaaretované. Zůstane-li jedna nastavovací páčka otevřená, může se při práci druhá aretace nechtěně uvolnit o větve a nožová lišta se může sklopit dolů.
- Nepoužívejte nůžky na živý plot nikdy s vadnými nebo nenamontovanými ochrannými díly.
- Nikdy nedržte nůžky na živý plot za jejich ochranné díly.
- Přenášejte nůžky na živý plot za přední rukojeť ve vypnutém stavu, s nožovou lištou odvrácenou od těla. Při přepravě nebo skladování nůžek na živý plot natáhněte vždy ochranný kryt. Opatrná manipulace s přístrojem snižuje pravděpodobnost neúmyslného kontaktu s běžícími noži.
- Skladujte nůžky na živý plot na suchém, vysoko položeném nebo uzavřeném místě, mimo dosah dětí.
- Nepokoušejte se přístroj opravovat, pokud nemáte příslušnou kvalifikaci.
- Z bezpečnostních důvodů vyměňte použité nebo poškozené díly.

NEBEZPEČÍ!

- Při hrozícím nebezpečí, resp. v nouzové situaci, ihned vypněte motor.

Bezpečnostní pokyny pro práci s nástavcem na řezání větví

VÝSTRAHA! NEBEZPEČÍ ZRANĚNÍ!

- Nikdy nechtejte spuštěný přístroj za provozu nad ochranným kroužkem , předejdete tak zranění!

Příprava

- Noste vždy ochrannou přilbu, ochranu sluchu a bezpečnostní rukavice. Noste také ochranu zraku, aby se odstříkující olej nebo prach z pily nedostal do očí. Noste ochrannou masku proti prachu.
- Noste robustní vysoké boty s protiskluzovou úpravou.
- Přístroj nepoužívejte při dešti nebo ve vlhkém prostředí.
- Před použitím zkontrolujte bezpečnostní stav přístroje, obzvláště mečovitý nůž a pilový řetěz.
- Nepoužívejte přístroj v blízkosti elektrických vedení. Udržujte minimální vzdálenost 10 m od nadzemních elektrických vedení.

Elektrická bezpečnost

- Nepoužívejte přístroj v prostředí s nebezpečím výbuchu, například v blízkosti zápalných kapalin, plynů nebo výparů. Jiskry produkované strojem mohou vést ke vznícení těchto výparů nebo plynů.
- Přístroje s vadným vypínačem se musí ihned opravit, aby se předešlo škodám a zraněním.

Bezpečnost osob

- Nepoužívejte přístroj nikdy, když stojíte na žebříku.
- Při použití přístroje se nevyklánějte příliš daleko dopředu. Dbejte vždy na bezpečný postoj a neustále udržujte rovnováhu. Pro rovnoměrné rozložení hmotnosti působící na tělo používejte nosný popruh, který je součástí dodávky.
- Nestavte se pod větve, které chcete řezat, předejdete tak zranění spadlými větvemi. Dávejte pozor rovněž na uskakující větve, abyste předešli zranění. Pracujte pod úhlem cca 60°.
- Dávejte pozor na to, aby nedošlo ke zpětnému rázu přístroje.
- Nesledujte jen právě řezané větve, ale také spadlý materiál, abyste o něj nezakopli.
- Zakryjte vodicí lištu a řetěz při přepravě a skladování krytem.
- Zabraňte neúmyslnému spuštění přístroje.
- Uchovávejte přístroj mimo dosah dětí. Přístroj smí obsluhovat pouze osoby důkladně seznámené s návodem k obsluze a s přístrojem.

Použití a manipulace

- Přístroj nikdy nespouštějte, dokud nejsou správně namontovány mečovitý nůž, pilový řetěz a kryt řetězového kola.
- Neřežte dřevo položené na zemi, resp. nepokoušejte se řezat kořeny vyčnívající ze země. V každém případě zamezte zanoření pilového řetězu do země, protože jinak dojde ihned k jeho ztupení.
- Pokud byste nedopatřením narazili přístrojem na pevný předmět, okamžitě vypněte motor a prohledejte přístroj, zda nedošlo případně k jeho poškození.
- Po 30 minutách práce si udělejte minimálně hodinovou přestávku.
- Pokud se nástavec na řezání větví zastaví za účelem údržby, inspekce nebo skladování, vypněte motor, odpojte konektor zapalovací svíčky od svíčky a ujistěte se, že se všechny rotující díly zastavily. Před kontrolou stroje, jeho nastavováním atd. ho nechte vychladnout.
- Provádějte pečlivě údržbu přístroje. Zkontrolujte, zda jsou v pořádku pohyblivé části přístroje a zda jim není bráněno v pohybu, zda nejsou některé součásti rozbité nebo natolik poškozené, že je funkčnost přístroje omezena. Poškozené části přístroje nechte před jeho použitím opravit. Řada nehod má svou příčinu ve špatné údržbě přístrojů.

- Řezné nástroje udržujte v ostrém a čistém stavu. Pečlivě udržované řezné nástroje s ostrými řeznými hranami se méně zasekávají a snáze se vedou.
- Nechte údržbu přístroje provádět personálem kvalifikovaným pro tuto činnost. Používejte pouze originální náhradní díly doporučené výrobcem.

Preventivní opatření proti zpětnému rázu

⚠ POZOR, ZPĚTNÝ RÁZ!

- ▶ Při práci dávejte pozor na zpětný ráz přístroje. Hrozí nebezpečí zranění. Zpětným rázům zabráníte opatřeními a správnou technikou řezání.
- Kontakt špičkou lišty může v některých případech vést k neočekávané reakci směrem dozadu, při které je vodící lišta vyhozena nahoru a směrem k obsluhující osobě (viz obr. A).

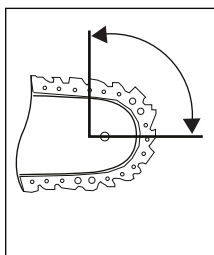

Obr. A

- Zpětný ráz může nastat, když se špička vodící lišty dotkne nějakého předmětu nebo když se dřevo ohne a pilový řetěz uvízne v místě řezu (viz obr. B).

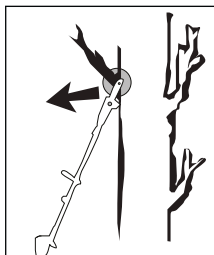

Obr. B

- Zaklínění pilového řetězu na horní hraně vodící lišty může vést k prudkému nárazu lišty zpět směrem k obsluhující osobě.

- Každá z těchto reakcí může způsobit, že ztratíte kontrolu nad pilou a možná se těžce zraníte. Nespoléhejte se nikdy výlučně na bezpečnostní zařízení zabudovaná v řetězové pile. Jako uživatel řetězové pily učinite různá opatření, aby při práci nedošlo k úrazu a zranění. Zpětný ráz je následek nesprávného nebo chybného použití. Vhodnými bezpečnostními opatřeními mu lze zabránit tak, jak je popsáno níže:
- Držte pilu pevně oběma rukama, přičemž jsou rukojeti pily palcem a prsty obemknuty. Mějte tělo a ruce v takové poloze, ve které jste schopni odolat silám zpětného rázu. Učiníte-li vhodná opatření, může obsluhující osoba síly zpětného rázu zvládnout. Nikdy řetězovou pilu nepouštějte z ruky.
- Vyhněte se nepřírozenému postoji a při řezání nezvedejte ruce nad výšku ramen. Tím předejdete neúmyslnému kontaktu špičkou lišty a získáte lepší kontrolu nad řetězovou pilou v neočekávaných situacích.
- Používejte vždy náhradní lišty a pilové řetězy předepsané výrobcem. Nesprávné náhradní lišty a pilové řetězy mohou vést k roztržení pilového řetězu a/nebo ke zpětnému rázu.
- Dodržujte pokyny výrobce k ostření a údržbě pilového řetězu. Příliš nízké omezovače hloubky zvyšují sklon ke zpětnému rázu.
- Neřežte nikdy špičkou mečovitého nože. Hrozí nebezpečí zpětného rázu.
- Dávejte pozor na to, aby na zemi neležely žádné předměty, o které byste mohli zakopnout.

Bezpečnostní pokyny pro práci s cívkou se strunou Příprava

- Noste přiléhavý pracovní oděv, který poskytuje ochranu, jako jsou dlouhé kalhoty, bezpečná pracovní obuv, odolné ochranné rukavice, ochranná přilba, ochranná maska na obličej nebo ochranné brýle na ochranu zraku a dobré ucpávky do uší či jiná ochrana sluchu proti hluku.
- Používejte vždy nosný popruh dodaný s přístrojem.
- Dbejte na to, aby rukojeti byly suché a čisté a aby na nich v žádném případě neulpívala benzinová směs.
- Před prací zkontrolujte, zda se v terénu nevyskytují předměty jako kovové díly, láhve, kameny apod., které mohou být odmrštěny, a mohou tak způsobit zranění obsluhující osobě.
- Před spuštěním motoru se ubezpečte, že se cívka se strunou nedostane do kontaktu s žádnou překážkou.
- Přístroj použijte teprve poté, co jste se s ním důkladně seznámili.

Elektrická bezpečnost

- Nikdy nepoužívejte přístroj v blízkosti snadno zápalných kapalin nebo plynů, a to ani v uzavřených prostorách, ani venku. Následkem může být výbuch nebo požár.
- Nepracujte s poškozeným, neúplným nebo bez souhlasu výrobce změněným přístrojem. Nepoužívejte přístroj nikdy s vadným ochranným vybavením. Nepoužívejte přístroj nikdy s vadným vypínačem. Po pádu přístroje zkontrolujte, zda není významně poškozený nebo vadný.

Bezpečnost osob

- Obsluhu, nastavování a údržbu přístroje smí provádět pouze dostatečně zaškolené osoby a dospělí.
- Pokud jste nebyli s přístrojem seznámeni, natrénujte si zacházení při nespouštěném motoru.
- Nedotýkejte se výfuku.
- Přístroj neobsluhujte pod vlivem alkoholu nebo drog.
- Přístroj vždy držte pevně oběma rukama. Přitom by měly být rukojeti obemknuty palci a prsty.

- Poloha těla při práci: Příklad: Přístroj neobsluhujte v nepohodlné poloze, při chybějící rovnováze, s nataženými pažemi nebo pouze jednou rukou.
- Dbejte vždy na stabilní postoj.
- Nikdy přístroj nepoužívejte, pokud se v bezprostřední blízkosti nacházejí přihlížející osoby nebo zvířata. Během sečení udržujte minimální vzdálenost 15 metrů mezi uživatelem a jinými osobami nebo zvířaty. Při sečení až k zemině udržujte minimální vzdálenost 30 metrů mezi uživatelem a jinými osobami nebo zvířaty.
- Při sečení ve svahu stůjte vždy pod řezným nástrojem. Nesekejte ani nezastíhátejte nikdy na hladkém, klouzajícím kopci nebo stráni.
- Jakékoliv změny výrobku mohou ohrozit osobní bezpečnost a vést k zániku záruky poskytované výrobcem.
- Děti musí být pod dohledem, a to pro jistotu, aby si se zařízením nehrály.
- Nikdy nepoužívejte přístroj, pokud je poškozený nebo má závadu.

Použití a manipulace

- Používejte přístroj pouze k určenému účelu, jako je stříhání trávníku, sečení, řezání větví, stříhání a zastíhávání živých plotů a křovin.
- Nepoužívejte přístroj po delší dobu, dělejte pravidelně přestávky.
- Dbejte na to, aby byly šrouby a spojovací prvky pevně utaženy. Nikdy neobsluhujte přístroj v případě, že není správně nastavený, není úplný nebo není bezpečně sestavený.
- Otvírejte benzinovou nádrž pomalu, abyste vypustili případný tlak, který se v benzinové nádrži vytvořil. K zabránění nebezpečí požáru se před spuštěním přístroje vzdalte z prostoru tankování minimálně 3 metry.
- Ved'te cívku se strunou v požadované výšce. Zabraňte kontaktu malých předmětů (např. kamenů) s cívkou se strunou.
- Pokud je přístroj v provozu, držte cívku se strunou vždy na zemi.
- Přístroj používejte pouze tehdy, pokud je odpovídající ochranný kryt nainstalovaný a v dobrém stavu.
- Nepoužívejte žádné jiné řezné nástroje. Pro svou vlastní bezpečnost používejte jen příslušenství a přídavné přístroje, které jsou uvedeny v návodu k obsluze. Používání jiného příslušenství či jiných řezných nástrojů než těch, které jsou doporučeny v návodu k obsluze, může pro vás znamenat nebezpečí zranění.
- Zastíhátejte a sekejte vždy v horním rozsahu otáček. Nenechávejte motor běžet na začátku sekání nebo během zastíhávání v nízkých otáčkách.
- Zajistěte, aby se přístroj při spuštění a během práce nedostal do kontaktu se zemí, kameny, drátem nebo jinými cizími tělesy. Před odložením přístroj vypněte.
- Před odstavením přístroj vypněte.
- Před prací na řezném nástroji vždy vypněte motor.

Bezpečnostní pokyny pro práci s řezacím nožem

Příprava

- Řezací nůž prudce odmrští předměty a také zeminu. To může způsobit oslepnutí nebo zranění. Noste ochranu očí, obličej a nohou. Před použitím řezacího nože odstraňte vždy předměty z pracovní oblasti.
- Řezací nůž vybíhá, jakmile se uvolní plynová páčka. Vyjetý řezací nůž může způsobit Vám nebo okolostojícím osobám řezná poranění. Před prováděním jakýchkoliv prací na řezacím noži vypněte motor a ubezpečte se, že je řezací nůž v klidu.

Bezpečnost osob

- Okolostojící osoby mohou oslepnout nebo utrpět zranění. Udržujte minimální vzdálenost 15 metrů ve všech směrech mezi Vámi a jinými osobami nebo zvířaty.

Použití a manipulace

- Nepoužívejte přístroj, pokud nejsou všechny nastavy řezacího nože řádně nainstalovány.
- Řezací nůž může být trhavě odmrštěn předměty. To může vést ke zranění rukou a nohou. Pokud by přístroj narazil na cizí tělesa, okamžitě zastavte motor a vyčkejte, dokud řezací nůž nebude v klidu. Zkontrolujte, zda není řezací nůž poškozený. Řezací nůž vyměňte vždy, když je ohnutý nebo popraskaný.

Bezpečnostní zařízení

Při práci s přístrojem musí být namontován příslušný plastový ochranný kryt pro provoz s řezacím nožem nebo strunou, aby se zabránilo odmrštění předmětů.

VÝSTRAHA!

- Nikdy nesekejte, pokud se v blízkosti nacházejí další osoby, obzvláště děti nebo zvířata.
- Dodržujte bezpečnostní vzdálenost 15 m. Při přiblížení okamžitě vypněte přístroj.

POZOR! NEBEZPEČÍ OTRAVY!

- Výfukové plyny, paliva a maziva jsou jedovaté. Výfukové plyny nesmí vdechnout.

VÝSTRAHA!

- Benzin je mimořádně vznětlivý. Benzin uchovávejte pouze v k tomu určených nádobách.
- Tankujte pouze venku a nekuřte.
- Pokud motor běží nebo je přístroj horký, nesmíte otvírat uzávěr palivové nádrže ani dolévat benzin.
- Pokud benzin přeteče, nesmíte se pokoušet o nastartování motoru. Namísto toho přemístěte přístroj mimo plochu znečištěnou benzinem. Zabraňte jakémukoliv pokusu o zapalování, dokud výpary benzínu nevypřichají.
- Z bezpečnostních důvodů je nutno při poškození vyměnit benzinovou nádrž a uzávěry nádrže.

Omezte vývoj hluku a vibrace na minimum!

- Používejte pouze bezvadné přístroje.
- Provádějte pravidelnou údržbu a čištění přístroje.
- Způsob práce přizpůsobte přístroji.
- Přístroj nepřetěžujte.
- Nechte přístroj případně přezkoušet.
- Pokud přístroj nepoužíváte, vypněte ho.
- Používejte ochranné rukavice.

Před uvedením do provozu

⚠ POZOR!

- Během sečení noste vždy bezpečnostní obuv s protiskluzovou úpravou a odpovídající bezpečnostní oděv jako ochranné rukavice, ochrannou přilbu, ochrannou masku, ochranné brýle a ochranu sluchu.
- Zkontrolujte terén, na kterém se má přístroj používat, a odstraňte předměty, které mohou být zachyceny a odmrštěny.
- Před použitím a po spadnutí nebo působení jiných nárazů musíte vždy provést vizuální kontrolu, zda nebyly poškozeny řezné nástroje, upevňovací čepy a celková řezná jednotka. Opatřované nebo poškozené řezné nástroje a upevňovací čepy se musí vyměnit.
- Před použitím je vždy třeba provést vizuální kontrolu, zda řezné nástroje nejsou opotřebené nebo poškozené. Pro zamezení nevyváženosti se opotřebené nebo poškozené řezné nástroje a upevňovací čepy směji vyměňovat pouze po sadách.

Montáž kulaté rukojeti

- ◆ Namontujte nejprve gumový kroužek 5a na násadu 8.
- ◆ Nasadte blokovací třmen 6, jak je zobrazeno na obrázku, zdola na gumový kroužek 5a.

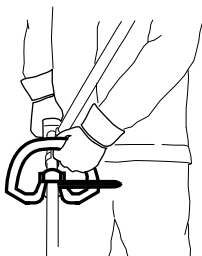

- ◆ Kolík 5b blokovacího třmenu 6 musí být k aretaci zastrčen do jednoho z obou otvorů násady 8.
- ◆ Zatlačte kulatou rukojeť 5 na příslušný gumový kroužek 5a na násadě 8.
- ◆ Prostrčte 4 upevňovací šrouby 4 shora kulatou rukojetí 5 a zajistěte je v blokovacím třmenu 6 4 maticemi.
- ◆ Utáhněte šrouby 4.

Montáž rychlounvolňovacího mechanismu

- ◆ Zavěste karabinu a zajistěte ji červeným páskem rychlounvolňovacího mechanismu (viz obrázky). Zatáhněte za červený pásek, pokud musíte přístroj rychle odložit.

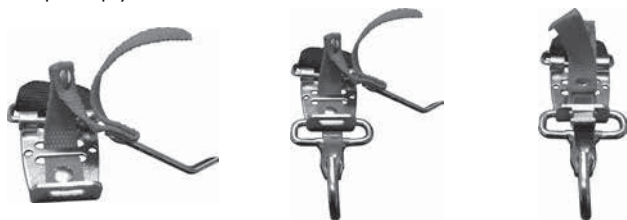

Přípevnění/montáž nosného popruhu

- ◆ Zahákněte nosný popruh 58 do závěsného oka 3.
- ◆ Upravte nosný popruh 58 podle své velikosti tak, aby se závěsné oko 3 nacházelo v zavěšeném stavu ve výšce boků.

Montáž nůžek na živý plot

- ◆ Povolte nejprve šroubovací rukojeť 7 na násadě 8 motorové jednotky.

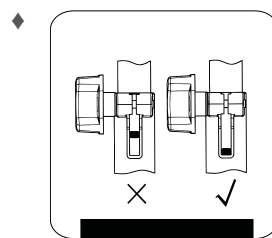

Zasuňte čep na přední násadě 23 nůžek na živý plot až na doraz do drážky násady 8 motorové jednotky. Při správném zasunutí musí být červená čára v jedné rovině s násadou motorové jednotky.

- ◆ Utáhněte šroubovací rukojeť 7.

UPOZORNĚNÍ

- ▶ Montáž nástavce na řezání větví ve výšce / nástavce pro cívku se strunou / nástavce pro třízubý řezací nůž / prodlužovacího nástavce se provádí ve stejném pořadí.

Demontáž nůžek na živý plot

- ◆ Povolte šroubovací rukojeť 7 a vytáhněte přední násadu 23 nůžek na živý plot z násady 8 motorové jednotky.

UPOZORNĚNÍ

- ▶ Demontáž nástavce na řezání větví ve výšce / nástavce pro cívku se strunou / nástavce pro třízubý řezací nůž / prodlužovacího nástavce se provádí ve stejném pořadí.

Nastavení polohy u nůžek na živý plot

- ◆ Povolte odjištění/zajištění 18.
- ◆ Stiskněte stavěcí páčku 22, nastavte nůžky na živý plot do požadované polohy.
- ◆ Nechte stavěcí páčku 22 zapadnout do vyhloubení v základní desce (nůžky na živý plot 21).

Montáž pilového řetězu a mečovitého nože

⚠ VÝSTRAHA!

- ▶ Natáhněte si ochranné rukavice! Nebezpečí zranění ostrými řeznými zuby!

UPOZORNĚNÍ

- ▶ Dbejte na dodržení směru chodu pilového řetězu 31 na mečovitém noži 30 a na základní desce (nástavec na řezání větví) SAW CHAIN.
- ▶ V závislosti na opotřebenosti lze mečovitý nůž 30 obrátit.

- ◆ Povolte matici 36 pomocí klíče s otvorem 66.
- ◆ Sejměte kryt řetězového kola 38.
- ◆ Nasadte pilový řetěz 31, přičemž postupujte od špičky mečovitého nože 30.
- ◆ Nyní vsadte mečovitý nůž 30 s pilovým řetězem 31.
- ◆ Položte vodící lištu 41 přes vedení mečovitýho nože 30, přitom také vsadte napínací kolík řetězu 45 do otvoru v mečovitém noži 40. Současně položte pilový řetěz 31 přes řetězové kolo 43.
- ◆ Nyní napněte pilový řetěz 31 (viz kapitola „Napnutí a kontrola pilového řetězu“).
- ◆ Nasadte opět kryt řetězového kola 38 a utáhněte lehce matici 36.

Demontáž pilového řetězu

- ◆ Napnutí pilového řetězu 31 se musí případně předem snížit, aby bylo možné sejmut mečovitý nůž 30 a pilový řetěz 31 (viz kapitola „Napnutí a kontrola pilového řetězu“). Řiďte se těmito pokyny v opačném pořadí.

Napnutí a kontrola pilového řetězu

⚠ VÝSTRAHA!

- ▶ Natáhněte si ochranné rukavice! Nebezpečí zranění ostrými řeznými zuby!
- ◆ Napnutí zvýšíte otáčením napínacího šroubu řetězu 46 pomocí plochého šroubováku 67 ve směru hodinových ručiček.
- ◆ Pilový řetěz 31 musí přiléhat k spodní straně mečovitého nože. Zkontrolujte, zda lze přetáhnout pilový řetěz 31 rukou přes mečovitý nůž 30.

UPOZORNĚNÍ

- ▶ Nový pilový řetěz 31 se vytahuje a musí se napínat častěji.

Mazání řetězu

- ◆ Sejměte víčko nádržky na olej 23.
- ◆ Nalijte do nádržky na olej 24 cca 100 ml biooleje na řetězové pily 61.
- ◆ Promazávání řetězu lze zvýšit nebo snížit šroubem pro regulaci oleje 44.
- ◆ Nejprve zatlačte a otočte šroub pro regulaci oleje 44 a potom jím otáčejte ve směru hodinových ručiček ke snížení promazávání řetězu.
- ◆ Nejprve zatlačte a otočte šroub pro regulaci oleje 44 a potom jím otáčejte proti směru hodinových ručiček k zvýšení promazávání řetězu.

⚠ VÝSTRAHA!

- ▶ Nikdy nepracujte bez mazání řetězu!
U řetězu běžícího nasucho se řezací mechanismus v krátké době nenávratně zničí. Před prací vždy zkontrolujte mazání řetězu a hladinu oleje v nádržce.

UPOZORNĚNÍ

- ▶ Používejte pouze olej na řetězové pily. Přednostně takový, který je biologicky odbouratelný. Nepoužívejte již použitý olej, motorový olej atd.
- ▶ Během práce kontrolujte, zda mazání řetězu funguje.

Ostření pilového řetězu

UPOZORNĚNÍ

- ▶ Pro bezpečné držení během broušení lze brusku připevnit za úchyt pro brusku 32.
- ▶ V soupravě pro ostření např. se značkou Oregon najdete podrobné informace k procesu broušení.
- ▶ Alternativně použijte elektrický přístroj na ostření řetězů a řiďte se pokyny výrobce.
- ▶ V případě pochyb o provedení práce je třeba provést výměnu pilového řetězu.

Montáž prodlužovacího nástavce

⚠ POZOR!

- Prodlužovací nástavec / násada 54 se nesmí používat v kombinaci s nástavcem třízubého řezacího nože / cívky se strunou!

UPOZORNĚNÍ

- ▶ Používejte prodlužovací nástavec / násadu 54 pro provádění prací ve větší výšce.
- ◆ Namontujte prodlužovací nástavec / násadu 54 mezi motorovou jednotku a nůžky na živý plot / nástavec na řezání větví. Montáž se provádí stejným způsobem jako u ostatních nástavců, jak již bylo popsáno výš.

Montáž/demontáž ochranného krytu

⚠ VÝSTRAHA!

- Při práci s třízubým řezacím nožem 49 musí být namontovaný ochranný kryt 48. Ochranný kryt 48 se umístí pod kovový plech násady 51. Ochranný kryt 48 se nyní připevní pomocí 2 šroubů 47 k přední násadě 51. Použijte k tomu dodaný klíč s vnitřním šestihranem 65.

Řezací souprava

Ochranné zařízení

třízubý řezací nůž 49

ochranný kryt 48

cívka se strunou 50

ochranný kryt 48 + ochranný kryt řezací struny C

⚠ VÝSTRAHA!

- ▶ Nepoužívejte žádné jiné řezací soupravy, kromě té, která je součástí dodávky. Použití jiných řezacích souprav nebo ochranných zařízení je považováno za nesprávné používání a skrývá značné nebezpečí zranění.

Montáž/výměna řezacího nože

- Montáž/výměnu třízubého řezacího nože 49 provádějte tak, jak je znázorněno na obrázcích 1a - 1f.
- Vyhledejte otvor unášecího kotouče 72, umístěte kotouč tak, aby se kryl s protilehlým otvorem, a zablokujte ho dodaným klíčem s vnitřním šestihranem 64.
- Třízubý řezací nůž 49 položte na unášecí kotouč 72 (viz obr. 1b). Popis musí být viditelný v pracovní poloze shora (viz výklopná stránka). Třízubý řezací nůž 49 lze používat oboustranně.
- Přes závit ozubeného hřídele nasunout přítlačnou desku 71 (viz obr. 1c).
- Nasadit kryt přítlačné desky 70 (viz obr. 1d).
- Matici 69 utáhnout klíčem na zapalovací svíčky 67 proti směru hodinových ručiček **POZOR! Levý závit!** (viz obr. 1f).
- Třízubý řezací nůž 49 je při dodání opatřen plastovým ochranným krytem. Ten je třeba před použitím odstranit a při nepoužívání opět nasadit.
- Plastový ochranný kryt lze nyní sejmout.

⚠ POZOR! OSTRÉ HRANY, NOSIT OCHRANNÉ RUKAVICE

- Namontovat ochranný kryt řezací struny C na ochranný kryt 48.
- Při práci s řezací strunou se navíc musí namontovat ochranný kryt řezací struny C. Montáž ochranného krytu řezací struny C (který je z továrny již předmontován) se provádí tak, jak je znázorněno na obr. 2a.
- Dbejte na to, aby ochranný kryt řezací struny C správně zaklapl. Na vnitřní straně ochranného krytu řezací struny C se nachází nůž A. Tento je zakryt pojistkou B (viz obr. 2a).
- Před začátkem práce pojistku B odstraňte a po práci ji opět připevněte.

⚠ POZOR! OSTRÉ HRANY, NOSIT OCHRANNÉ RUKAVICE

- K demontáži ochranného krytu řezací struny C z ochranného krytu 48 si k opatrnému povolení tří upevňovacích kolíků vezměte na pomoc např. šroubovák. **POZOR! NEBEZPEČÍ ZRANĚNÍ!**

Montáž/výměna cívky se strunou

- Namontovat/vyměnit cívku se strunou **50** tak, jak je to znázorněno na obrázku 2c.
- Vyhledat otvor unášecího kotouče **72**, umístit kotouč tak, aby se kryl s protilehlým otvorem a zablokovat ho dodaným klíčem s vnitřním šestihranem **65**.
- Cívku se strunou **50** našroubovat na závit proti směru hodinových ručiček.

POZOR! Levý závit!

Nasazení nosného popruhu

UPOZORNĚNÍ

- K zaručení práce bez únavy můžete provést nastavení na následujících bodech. Nastavení se může měnit podle velikosti těla.
- Před začátkem práce nastavit nosný popruh **58** podle velikosti těla.
- Přístroj s namontovaným řezným nástrojem vyrovnějte tak, aby se nástroj vznášel jen těsně nad zemí, aniž byste se přístroje dotýkali rukama.

- 1.) Nasadíte si nosný popruh **58** a spojte oba konce uzávěru, dokud nezaaretuje (viz obr. 3a).
- 2.) Zatáhněte za nosný popruh **58** tak, jak je znázorněno na obrázku 3b, abyste nosný popruh **58** vyrovnali středově kolem těla a přizpůsobili objemu trupu.
- 3.) Nyní zatáhněte za oba ramenní pásy tak, jak je znázorněno na obr. 3c, abyste je napnuli.
- 4.) Pro nastavení správné polohy přístroje na nosném popruhu zatáhněte za popruh tak, jak je znázorněno na obr. 3d.
- 5.) Zavěste karabinu **E** (viz obr. 3e - 3g) a zajistěte ji červeným páskem **F** rychlounvolňovacího mechanismu.
- 6.) Nyní vezměte přístroj a zavěste ho závěsným okem **3** do karabiny **E** tak, jak je znázorněno na obr. 3h. Závěsné oko **3** lze navíc pro co nejlepší vyrovnání přístroje povolovat a posouvat šroubem **G**.

Nastavení řezné výšky

- Nasadit si nosný popruh **58** a zaháknout přístroj (viz kapitola „Nasazení nosného popruhu“).
- Pomocí různých nastavovačů pásů na nosném popruhu **58** nastavit optimální pracovní a řezací polohu (viz kapitola „Nasazení nosného popruhu“).
- Ke zjištění optimální délky popruhu proveďte následně několik kývavých pohybů bez spuštění motoru (viz obr. 6a).
- Nosný popruh **58** je vybaven rychlounvolňovacím mechanismem. Zatáhněte za červený pásek **F**, pokud musíte přístroj rychle odložit (viz obr. 3i).

POZOR!

- Při práci s přístrojem vždy používejte nosný popruh **58**. Nosný popruh **58** si připevněte, jakmile spustíte motor, který běží naprázdno. Před sejmutím nosného popruhu **58** vypněte motor.

Palivo a olej

- Používejte pouze směs bezolovnatého benzínu (min. ROZ 95) a speciálního motorového oleje pro dvoutaktní motory (JASO FD/ISO - L - EGD). Namíchejte směs paliva podle tabulky pro míchání paliva.
- Nalijte vždy správné množství benzínu a oleje pro dvoutaktní motory do přiložené láhve pro smíchání oleje a benzínu **62** (viz „Tabulka pro míchání paliva“). Potom nádobu dobře protřepejte.

Tabulka pro míchání paliva

Postup při míchání: 40 dílů benzínu na 1 díl oleje

Benzín	Olej pro dvoutaktní motory
0,5 litru	12,5 ml

Uvedení do provozu

POZOR!

- Dodržujte zákonná ustanovení vyhlášky na ochranu proti hluku.

Před každým uvedením do provozu zkontrolujte u přístroje:

- Těsnost palivového systému.
- Bezvadný stav a úplnost ochranných zařízení a řezného nástroje.
- Pevné utažení veškerých šroubových spojů.
- Lehký chod všech pohyblivých dílů.

Spuštění se studeným motorem

POZOR!

- Nedovolte nikdy, aby se spouštěcí tažné lanko vymrštilo zpět. To může vést k poškození.

- 1.) Naplňte benzinovou nádrž **16** (viz také oddíl „Palivo a olej“).
 - 2.) Stisknout 6 x palivové čerpadlo **15** (Primer).
 - 3.) Přepnout vypínač **2** na „I“.
 - 4.) Zatáhnout páčku sytiče **11** do polohy „| \ |“.
 - 5.) Přístroj dobře držet a spouštěcí tažné lanko **12** vytáhnout až k prvnímu odporu. Nyní spouštěcí tažné lanko **12** rychle přitáhnout. Přístroj se spustí.
 - 6.) Pokud motor nenastartuje, zopakovat krok 5.
 - 7.) Jakmile motor běží, stiskněte nejprve blokovací tlačítko **1** a potom plynovou páčku **9** k uvolnění automatického sytiče.
- Pokud motor nenaskočí ani po několika pokusech, přečtěte si část „Plán vyhledávání závad“.

POZOR!

- Vytahujte spouštěcí tažné lanko **12** vždy rovně. Držte úchyt spouštěcího tažného lanka **12** pevně, když se spouštěcí tažné lanko **12** zase zatahuje zpět. Nenechte nikdy spouštěcí tažné lanko **12** zatáhnout zpět rychle.

UPOZORNĚNÍ

- Při velmi vysokých venkovních teplotách může dojít k tomu, že se i při studeném motoru musí startovat bez sytiče!

Spuštění s teplým motorem

(Přístroj se zastavil na dobu kratší než 15–20 minut)

- 1.) Přepnout vypínač **2** na „I“.
- 2.) Při startu teplého motoru se nemusí zatáhnout za páčku sytiče **11**.
- 3.) Přístroj dobře držet a spouštěcí tažné lanko **12** vytáhnout až k prvnímu odporu. Nyní spouštěcí tažné lanko **12** rychle přitáhnout. Přístroj by měl po 1–2 tazích nastartovat. Pokud přístroj nenastartuje ani po 6 tazích, zopakujte kroky 1–7 z části „Spuštění se studeným motorem“.

Vypnutí motoru

Postup při nouzovém vypínání

Pokud je nutné okamžitě zastavení přístroje, nastavte k tomu účelu vypínač ② na „0“.

Normální postup

- Pusťte plynovou páčku ④ a vyčkejte, dokud motor nepřejde do rychlosti chodu naprázdno. Potom nastavte vypínač ② do polohy „0“.

⚠ POZOR!

- Při chodu naprázdno se třízubý řezací nůž nesmí pohybovat. Pokud by se třízubý řezací nůž otáčel, musí se nastavit karburátor!

Pracovní pokyny

Před použitím přístroje si všechny pracovní techniky (viz Obr. 6a - 6c) natrénujte při vypnutém motoru.

Prodloužení řezací struny

K prodloužení řezací struny nechte motor běžet na plný plyn a klepněte cívkou se strunou ⑤ o zem. Struna se automaticky prodlouží. Nůž ① na ochranném krytu řezací struny ③ zkrátí strunu na přípustnou délku (viz obr. 6d).

⚠ POZOR!

- Zbytky trávníku/trávy/plevele se zachycují pod ochranným krytem ④.
- Zastavte motor a odstraňte tyto zbytky špachtlí nebo podobnou pomůckou.

Různé metody zastřihávání

Zastřihávání/sečení (třízubým řezacím nožem, příp. cívkou se strunou)

- Provádějte s přístrojem kývavé pohyby jako při sečení kosou (viz obr. 6a).
- Držte řezný nástroj rovnoběžně se zemí a nastavte požadovanou řeznou výšku.

Nízké zastřihávání (cívkou se strunou)

- Držte přístroj s mírným náklonem nad zemí (viz obr. 6b). Sekejte vždy směrem od sebe. Nepřítahujte přístroj nikdy k sobě.

Vyžínání (cívkou se strunou)

- Při vyžínání zachyťte celý porost až k základu. Za tím účelem nakloňte cívkou se strunou v úhlu 30° doprava. Nastavte rukojeť do požadované polohy (viz obr. 6c).

Sečení kolem stromu/plotu/základu (cívkou se strunou)

UPOZORNĚNÍ

- Pokud se dostane struna do kontaktu se stromy, kameny, kamennou zdí nebo základy, dochází k jejímu opotřebení nebo rozřípení. Narazí-li struna na pletivo plotu, praskne.

⚠ POZOR!

- Nepoužívejte přístroj k odstraňování předmětů z chodníků atd.! Přístroj má velkou sílu a může malé kameny nebo jiné předměty odmrštit do vzdálenosti 15 metrů i více, což může vést ke zranění osob nebo poškození automobilů, domů a oken.



Nosit ochranné brýle!

Uvізnutí

Pokud se řezný nástroj zablokuje, vypněte okamžitě motor. Dříve než přístroj uvedete znovu do provozu, odstraňte z něj trávu a křoviny.

Zabránění zpětnému rázu

Při pracích se třízubým řezacím nožem hrozí nebezpečí zpětného rázu, pokud tento narazí na pevné překážky (kmen stromu, větev, pařez, kámen a podobně). Přístroj se při tom odrazí zpět proti směru otáčení řezného nástroje. To může vést ke ztrátě kontroly nad přístrojem. Řezací nůž nepoužívejte v blízkosti plotů, kovových sloupků, mezníků nebo základů. Abyste zabránili zpětnému rázu, při stříhání slabých keřů zvolte takovou polohu přístroje jako na obr. 6e.

Práce s nůžkami na živý plot

Techniky stříhání

- Oboustranná nožová lišta umožňuje stříhání v obou směrech nebo kývavými pohyby z jedné strany na druhou.
- Při svislém stříhání pohybujte nůžkami na živý plot rovnoměrně dopředu nebo obloukovitě nahoru a dolů.
- Při vodorovném stříhání pohybujte nůžkami na živý plot srpovitě k okraji živého plotu, aby uřízané větve padaly na zem.
- Viz výklopná stránka (obrázek A).

UPOZORNĚNÍ

- ▶ Silné větve odstraňujte pomocí nůžek na větve.

Práce s nastavcem pro řezání větvi

Techniky řezání

⚠ VÝSTRAHA!

- ▶ Dávejte zásadně pozor na padající odříznuté větve.
- ▶ Buďte si zásadně vědomi nebezpečí zpětného šlehnutí větví.

UPOZORNĚNÍ

- ▶ Přiložte doraz ③ k větvi. Tak budete pracovat bezpečněji a klidněji.
- ▶ Teprve potom začněte řezat.

Odříznutí malé větve

- ◆ U malých větví (Ø 0-8 cm) řežte ze shora dolů (viz obrázek).

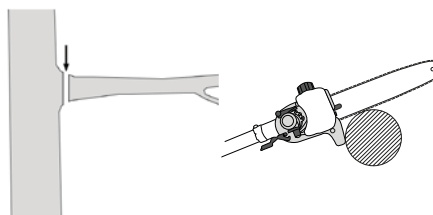

Odříznutí větších větví

- ◆ U větších větví (Ø 8-25 cm) proveďte nejprve odlehčovací řez ① (viz obrázek). Odlehčovací řez také zabraňuje odloupení kůry z hlavního kmene.
- ◆ Postupujte nyní při řezání ze shora ② dolů ③.

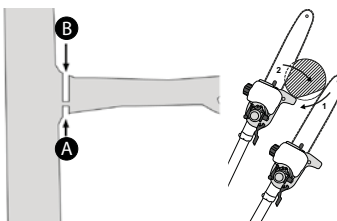

Odřezávání po kouskách

Dlouhé, resp. tlusté větve před provedením konečného oddělovacího řezu zkráťte (viz obrázek).

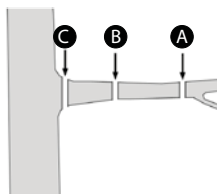

Bezpečná práce

- Udržujte přístroj, řezací soustavu a ochranné pouzdro na řetěz 60 v dobrém provozním stavu, aby se tak zabránilo zranění.
- Po pádu přístroje zkontrolujte, zda není významně poškozený nebo vadný.
- Pro zaručení bezpečné práce dodržujte předepsaný pracovní úhel max. $60^\circ \pm 10^\circ$ (viz obrázek).

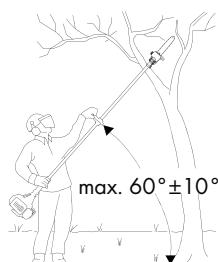

- Nepoužívejte přístroj, když stojíte na žebříku nebo na nejistém stanovišti.
- Nenechte se svést k nepromyšlenému řezu. Mohlo by to ohrozit Vás i ostatní.
- Děti musí být pod dohledem, a to pro jistotu, aby si s přístrojem nehrály.
- Měňte pravidelně svou pracovní polohu. Delší používání přístroje může vést k poruchám prokrvení rukou způsobeným vibracemi. Dobu používání však můžete prodloužit vhodnými rukavicemi nebo pravidelnými přestávkami. Upozorňujeme, že osobní dispozice k špatnému prokrvení, nízké venkovní teploty nebo velké síly vynakládané na udržení přístroje při práci mohou dobu používání snížit.

Přeprava

- Při přepravě používejte ochranná pouzdra 59 60.
- Dbejte na to, abyste přístroj při přenášení nezapnuli, předejdete tak zranění (viz obrázek).

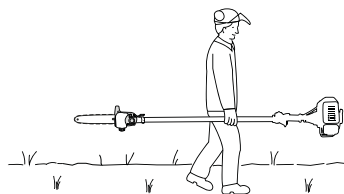

Čištění

Čištění motorové jednotky

UPOZORNĚNÍ

- Po každém použití byste měli přístroj důkladně očistit.
- Před čištěním přístroj vždy vypněte a vytáhněte konektor zapalovací svíčky 10.
- Přístroj čistěte pravidelně navlhčeným hadrem s pár kapkami čistícího prostředku. Dbejte na to, aby dovnitř přístroje nevnikla voda.

Čištění nástavce na řezání větví

- Nástavec pro řezání větví se musí v pravidelných intervalech vyčistit od pilin.
- ◆ Sejměte kryt řetězového kola 38.
- ◆ Sejměte pilový řetěz 31 z mečovitého nože 30 a vyčistěte vodičí lištu 41.
- ◆ Udržujte pilový řetěz 31 ostrý a kontrolujte napnutí řetězu a hladinu oleje, dbejte na přívod oleje.

Čištění nůžek na živý plot

- ◆ Zkontrolujte nůžky na živý plot, zda na nožové liště 20 nejsou uvolněné šrouby, a v případě potřeby šrouby dotáhněte.
- ◆ Odstraňte uvízlé listy.
- ◆ Ošetřete nožovou lištu 20 pomocí olejového spreje nebo olejničky.

Čištění nástavce pro cívku se strunou / řezací nůž

- ◆ Odstraňte uvízlé listy.
- ◆ Pro ulehčení práce udržujte třízubý řezací nůž 49 ostrý.

Údržba

Výměna cívky se strunou / řezací struny

- 1.) Cívka se strunou 50 se musí vymontovat tak, jak je to popsáno v části Montáž/výměna cívky se strunou. Zatlačit na značky (viz obr. 5a) a sejmout víko (viz obr. 5b).
- 2.) Vyjmout z krytu cívky cívkový talíř J (viz obr. 5c).
- 3.) Odstranit příp. ještě zbylou řezací strunu.
- 4.) Složit do středu novou řezací strunu a vzniklé poutko zavěsit do vybraní cívkového talíře (viz obr. 5d).
- 5.) Strunu navinout napnutou proti směru hodinových ručiček. Cívkový talíř J při tom odděluje obě poloviny řezací struny (viz obr. 5d).
- 6.) Vezměte nyní víko do ruky a vložte cívkový talíř J do víka. Dbejte na to, aby držák struny cívkového talíře souhlasil s vedením cívky ve víku.
- 7.) Nyní uvolněte řezací strunu z cívkového talíře J a provlečte ji kovovými oky ve víku.
- 8.) Spojte opět dohromady obě poloviny krytu, dokud zřetelně nezaskočí.
- 9.) Přebytečnou strunu zkrátit přibližně na 13 cm. To snižuje zatížení motoru během startování a zahřívání.
- 10.) Namontovat opět cívku se strunou (viz kapitola „Montáž/výměna cívky se strunou“).

Údržba vzduchových filtrů

Znečištěné vzduchové filtry snižují výkon motoru příliš nízkým přívodem vzduchu do karburátoru.

Proto je nezbytná pravidelná kontrola. Vzduchový filtr **1** byste měli kontrolovat každých 25 provozních hodin a v případě potřeby vyčistit.

U velmi prašného vzduchu musíte vzduchový filtr kontrolovat častěji.

- 1.) Sejměte kryt tělesa vzduchového filtru **16**.
- 2.) Vyjměte vzduchový filtr **1**.
- 3.) Vyčistěte vzduchový filtr **1** vyklepáním nebo vyfoukáním (pomocí stlačeného vzduchu).
- 4.) Složení se provádí v opačném pořadí.

POZOR!

- Nikdy nečistěte vzduchový filtr benzinem ani hořlavými rozpouštědly.

Údržba zapalovací svíčky

- 1.) Vytáhněte konektor zapalovací svíčky **10**.
- 2.) Povolte zapalovací svíčku přiloženým klíčem na zapalovací svíčky **67**.
- 3.) Složení se provádí v opačném pořadí.

Vzdálenost elektrod = 0,6 mm (vzdálenost mezi elektrodami, mezi kterými vzniká zapalovací jiskra). Zkontrolujte znečištění zapalovací svíčky poprvé po 10 provozních hodinách a v případě potřeby ji vyčistěte měděným drátěným kartáčem.

Potom provádějte údržbu zapalovací svíčky každých 50 provozních hodin.

Broušení nože ochranného krytu

Nůž **A** (viz obr. 2a) se může časem ztupit. Pokud to zjistíte, povolte 2 šrouby, kterými je nůž **A** připevněn k ochrannému krytu řezací struny **C**. Upevněte nůž **A** do svěráku. Nabruste nůž **A** brousítkem a dbejte na to, abyste zachovali úhel řezné hrany.

Nastavení karburátoru

Sejměte kryt tělesa vzduchového filtru **16**.

Nastavení plynového tažného lanka

Pokud se časem už nedosahuje maximálních otáček přístroje a jsou vyloučeny všechny ostatní příčiny podle části „Odstranění závad“, mohlo by být zapotřebí provést nastavení plynového tažného lanka. Pro nastavení plynového tažného lanka zašroubujte správně šroub **H** resp. stavěcí šroub **H** a protimatice **H2** (viz obr. 4).

Mazání převodovky

- Každých 20 provozních hodin doplňte trochu tekutého tuku na převody (cca 10 g), abyste zajistili promazání úhlové převodovky.
- ◆ Za tím účelem povolte šroub **D** (viz výklopnou stránku), abyste do převodové skříně mohli vtláčet tekutý tuk na převody.
- ◆ Po doplnění tuku do převodovky uzavřete mazací otvor opět šroubem **D**.

Skladování a přeprava

- Uchovávejte přístroj na bezpečném místě.
- Skladujte přístroj a příslušenství bezpečně a chráňte je před otevřenými plameny a žářem / zdroji jisker, jako jsou plynová kamna, sušičky prádla, olejové pece nebo přenosné radiátory atd.
- Před skladováním vždy odstraňte zbytky trávy a větví z ochranného krytu **48**, cívky se strunou **50** a motoru.
- Při přepravě a nepoužívání je třeba opět nasadit plastový ochranný kryt pro třízubý řezací nůž **49**.
- Před pracemi údržby vždy vypněte přístroj a vytáhněte konektor zapalovací svíčky **10**.

Skladování přístroje

Pokud skladujete přístroj déle než 30 dnů, musí být na to připraven.

V opačném případě se odpaří palivo zbývající v karburátoru a zanechá gumovitou usazeninu. To by mohlo ztížit start a mít za následek nákladné opravy.

- 1.) Sejměte víko nádrže **14**, abyste z benzinové nádrže **13** vypustili případný tlak. Vyprázdněte opatrně benzinovou nádrž **13**.
- 2.) Spusťte motor a nechte ho běžet, dokud se nezastaví, aby se odstranilo palivo z karburátoru.
- 3.) Nechte motor ochladit po dobu cca 10 minut.
- 4.) Vyjměte zapalovací svíčku (viz kapitola „Údržba zapalovací svíčky“).
- 5.) Nalijte 1 čajovou lžičku oleje pro dvoutaktní motory do spalovací komory. Zatáhněte několikrát za spouštěcí tažné lanko **12**, aby se všechny mechanické díly smočily olejem. Vsaďte znovu zapalovací svíčku.

UPOZORNĚNÍ

- Skladujte přístroj na suchém místě daleko od možných zdrojů vznícení.

Opětovné uvedení do provozu

- 1.) Vyjměte zapalovací svíčku (viz kapitola „Údržba zapalovací svíčky“).
- 2.) Zatáhněte rychle za spouštěcí tažné lanko **12**, aby se ze spalovací komory odstranil přebytečný olej.
- 3.) Vyčistěte zapalovací svíčku a dbejte na správnou vzdálenost elektrod zapalovací svíčky.
- 4.) Naplňte benzinovou nádrž **13**. Viz část „Palivo a olej“.

Přeprava

- Chcete-li přístroj přepravovat, vyprázdněte benzinovou nádrž **13** tak, jak je vysvětleno v části „Skladování“.

Hledání závad

Motorová jednotka

Problém	Možná příčina	Odstranění závad
Motor nenaskočí.	Chybný postup při startování.	Řiďte se pokyny ke startování.
Motor naskočí, ale neběží na plný výkon.	Chybné nastavení páčky sytiče ①.	Nastavte páčku sytiče ① na „ + “.
	Znečištěný vzduchový filtr.	Vyčistit vzduchový filtr.
Motor běží nepravidelně.	Chybná vzdálenost elektrod zapalovací svíčky.	Vyčistit zapalovací svíčku a nastavit vzdálenost elektrod nebo vsadit novou zapalovací svíčku.
Začazená nebo vlhká zapalovací svíčka.	Chybné nastavení karburátoru.	Vyčistěte zapalovací svíčku nebo ji vyměňte za novou.

Nástavec na řezání větví

Problém	Možná příčina	Odstranění závad
Motor běží, pilový řetěz ③ se nepohybuje.	Nástavec pro nůžky na živý plot, resp. nástavec na řezání větví ve výšce není správně připojen k motorové jednotce.	Kontrola montáže.
Žádný pokrok při práci.	Pilový řetěz ③ je suchý, resp. přehřátý nebo prověšený.	Doplnit olej, resp. naostřit, vyměnit nebo napnout pilový řetěz ③.

Nůžky na živý plot

Problém	Možná příčina	Odstranění závad
Motor běží, nože se zastaví.	Nástavec pro nůžky na živý plot, resp. nástavec na řezání větví ve výšce není správně připojen k motorové jednotce.	Kontrola montáže.

Intervaly údržby

Nástavec na řezání větví

Zde uvedené údaje se týkají normálních podmínek použití. Při ztížených podmínkách, jako je např. intenzivní prášení a delší denní pracovní doba, je třeba uvedené intervaly přiměřeně zkrátit.

Díl přístroje	Akce	Před začátkem práce	Týdně	Při poruše	Při poškození	Podle potřeby
Mazání řetězu	Kontrola	X				
Pilový řetěz ③	Kontrola a kontrola stavu ostrosti	X				
	Kontrola napnutí řetězu	X				
	Ostření					X
Vodící lišta ④	Kontrola (opotřebením, poškozením)	X				
	Čištění a obrácení		X	X		
	Odstranění ořepů		X			
	Výměna				X	X
Řetězové kolo ⑤	Kontrola		X			
	Výměna					X

Nůžky na živý plot

Zde uvedené údaje se týkají normálních podmínek použití. Při ztížených podmínkách, jako je např. intenzivní prášení a delší denní pracovní doba, je třeba uvedené intervaly přiměřeně zkrátit.

Díl přístroje	Akce	Před začátkem práce	Po ukončení práce	Podle potřeby
Nože	Vizuální kontrola	X		
	Vyčištění		X	X

Objednávka náhradních dílů

Objednávání náhradních dílů

Při objednávání náhradních dílů by se měli uvést tyto údaje:

- Typ přístroje
- Číslo výrobku
- Identifikační číslo přístroje

Aktuální ceny a informace naleznete na

www.kompernass.com

UPOZORNĚNÍ

- Neuvedené náhradní díly (jako např. cívka se strunou, řezací struna) můžete objednat přes naši servisní a poradenskou linku.

Likvidace



Obal se skládá z ekologických materiálů, které lze zlikvidovat v komunálních sběrných recyklačních dvorech. Přístroj a jeho příslušenství se skládají z různých materiálů jako např. kovů a plastů.

Informace o možnostech likvidace vysloužilého přístroje Vám poskytne obecní nebo městský úřad.

Ochrana životního prostředí

- Vyprázdněte pečlivě benzinovou nádrž a nádržku na olej a odevzdejte přístroj na sběrném místě k recyklaci. Použité plastové a kovové díly lze roztrždit podle druhu a recyklovat.
- Použitý olej a zbytky benzínu odevzdejte na sběrném místě, nevylévejte je do kanalizace ani do odtoku.
- Znečištěný materiál z údržby a provozní materiály odevzdejte na určeném sběrném místě.

Záruka společnosti Kompernass Handels GmbH

Vážená zákaznice, vážený zákazníku,

na tento přístroj získáváte záruku v trvání 3 let od data zakoupení. V případě závad tohoto výrobku máte zákonná práva vůči prodejci výrobku. Tato zákonná práva nejsou omezena naší níže uvedenou zárukou.

Záruční podmínky

Záruční doba začíná plynout dnem nákupu. Dobře uschovejte originál pokladního lístku. Tento doklad je potřebný jako důkaz o koupi.

Pokud do tří let od data zakoupení tohoto výrobku dojde k vadě materiálu nebo výrobní závadě, pak Vám podle našeho uvážení výrobek zdarma opravíme nebo vyměníme. Předpokladem této záruky je, že bude během tříleté lhůty předložen vadný přístroj a doklad o koupi (pokladní lístek) a stručně se popíše v čem závada spočívá a kdy se vyskytla.

Vztahuje-li se na závadu naše záruka, obdržíte zpět buď opravený nebo nový produkt. Opravou nebo výměnou výrobku nezačne plynout nová záruční doba.

Záruční doba a zákonné nároky vyplývající ze závad

Záručním plněním se záruční doba neprodlužuje. To platí i pro vyměněné a opravené součásti. Poškození nebo vady vyskytující se případně již při nákupu se musí oznámit ihned po vybalení. Po uplynutí záruční doby podléhají veškeré opravy zpoplatnění.

Rozsah záruky

Přístroj byl vyroben pečlivě podle přísných směrnic kvality a před expedicí byl svědomitě vyzkoušen.

Záruka se vztahuje na materiálové nebo výrobní vady. Tato záruka se nevztahuje na součásti produktu, které jsou vystaveny normálnímu opotřebení, a proto lze považovat za opotřebovatelné díly nebo za poškození křehkých součástí jako jsou např. spínače, akumulátory, formy na pečení nebo části, které jsou vyrobeny ze skla.

Tato záruka zaniká, pokud je výrobek poškozen, nebyl řádně používán nebo udržován. Pro zajištění správného používání výrobku se musí přesně dodržovat všechny pokyny uvedené v návodu k obsluze. Účelům použití a úkonům, které se v návodu k obsluze nedoporučují nebo se před nimi varuje, je třeba se bezpodmínečně vyhnout.

Výrobek je určen pouze pro soukromé účely a ne pro komerční použití. Při nesprávném a neodborném používání, při použití násilí a při zásazích, které nebyly provedeny našimi autorizovanými servisními provozovny, záruční nároky zanikají.

Vyřízení v případě záruky

Pro zajištění rychlého Vaší žádosti postupujte podle následujících pokynů:

- Pro všechny dotazy mějte připraven pokladní lístek a číslo výrobku (např. IAN 12345) jako doklad o koupi.
- Číslo výrobku naleznete na typovém štítku, rytině, na titulní straně svého návodu (vlevo dole) nebo jako nálepkou na zadní nebo spodní straně.
- Pokud by se měly vyskytovat funkční vady nebo jiné závady, kontaktujte nejprve níže uvedené servisní oddělení **telefonicky** nebo **e-mailem**.
- Výrobek, zaevidovaný jako vadný výrobek pak můžete při přiložení dokladu o nákupu (pokladní lístek) a při uvedení, v čem spočívá vada a kdy k ní došlo, poslat výrobek pro Vás bez poštovního na adresu, kterou Vám oznámí servis.



Na webových stránkách www.lidl-service.com si můžete stáhnout tyto a mnoho dalších příruček, videí o výrobku a software.

Servis

VÝSTRAHA!

- Příklad: nechte opravovat pouze kvalifikovanými odborníky a pouze za použití originálních náhradních dílů. Zajistíte tak, že zůstane zachována bezpečnost přístroje.

Servis Česko

Tel.: 800143873

E-Mail: kompennass@lidl.cz

IAN 296309

Dovozce

Dbejte prosím na to, že následující adresa není adresou servisu.
Kontaktujte nejprve uvedený servis.

KOMPERNASS HANDELS GMBH

BURGSTRASSE 21

DE-44867 BOCHUM

NĚMECKO

www.kompennass.com

Překlad originálu prohlášení o shodě

My, KOMPERNASS HANDELS GMBH, osoba odpovědná za dokumentaci: pan Semi Uguzlu, BURGSTR. 21, DE-44867 BOCHUM, NĚMECKO, prohlašujeme, že tento přístroj je ve shodě s následujícími normami, normativními dokumenty a směrnicemi ES:

Směrnice o strojních zařízeních (2006 / 42 / EC)

Směrnice o emisích hluku zařízení určených do venkovního prostoru (2005 / 88 / EC) (2000 / 14 / EC)

Směrnice o emisích ze spalovacích motorů (2012/46/EU)

Použité harmonizované normy:

EN ISO 11806-1: 2011

EN ISO 10517: 2009+A1

EN ISO 11680-1: 2011

Typ/označení přístroje:

Benzinový kombinovaný přístroj 4 u 1 FBK 4 C2

Rok výroby: 09-2017

Sériové číslo: IAN 296309

Bochum, 20.09.2017



Semi Uguzlu
- manažer kvality -

Technické změny ve smyslu dalšího vývoje jsou vyhrazeny.

Índice

Introducción 92

Uso previsto	92
Equipamiento	92
Volumen de suministro	93
Características técnicas	93
Explicación de los símbolos de advertencia utilizados	94

Indicaciones de seguridad 96

Indicaciones de seguridad para el uso del cortasetos	96
Instrucciones adicionales de seguridad para el cortasetos	97
Indicaciones de seguridad para el uso del podador de altura	97
Medidas de precaución frente a un retroceso	98
Indicaciones de seguridad para el uso de la desbrozadora	98
Indicaciones de seguridad para el uso de la cuchilla de corte	99
Dispositivos de seguridad	99

Antes de la puesta en funcionamiento 100

Montaje del mango circular	100
Montaje del mecanismo de apertura rápida	100
Fijación/montaje del arnés	100
Montaje del cortasetos	100
Desmontaje del cortasetos	100
Oscilación del cortasetos	100
Montaje de la cadena de la sierra y de la espada	100
Desmontaje de la cadena de la sierra	101
Tensión y comprobación de la cadena de la sierra	101
Lubricación de la cadena	101
Afilado de la cadena de la sierra	101
Montaje del accesorio prolongador	101
Montaje/desmontaje de la cubierta de protección	101
Montaje/sustitución de la cuchilla de corte	101
Montaje/sustitución de la desbrozadora	102
Colocación del arnés	102
Ajuste de la altura de corte	102
Combustible y aceite	102

Puesta en funcionamiento 102

Arranque con el motor en frío	102
Arranque con el motor en caliente	103
Trabajos con el cortasetos	103
Técnicas de corte	103
Trabajos con el podador de altura	104
Técnicas de serrado	104
Manejo seguro	104

Transporte 104

Limpieza 104

Mantenimiento 105

Almacenamiento y transporte 105

Búsqueda de errores 106

Unidad motriz	106
Podador de altura	106
Cortasetos	106

Intervalos de mantenimiento 106

Podador de altura	106
Cortasetos	106

Pedido de recambios 107

Desecho 107

Garantía de Kompernass Handels GmbH 107

Asistencia técnica 108

Importador 108

Traducción de la Declaración de conformidad original 108

MULTIHERRAMIENTA 4 EN 1 DE GASOLINA FBK 4 C2

Introducción

Felicidades por la compra de su aparato nuevo. Ha adquirido un producto de alta calidad. Las instrucciones de uso forman parte de este producto y contienen indicaciones importantes acerca de la seguridad, el uso y el desecho de este aparato. Antes de usar el producto, familiarícese con todas las indicaciones de manejo y de seguridad. Utilice el producto únicamente como se describe y para los ámbitos de aplicación indicados. Entregue todos los documentos cuando transfiera el producto a terceros.

Uso previsto

Cortasetos de mango largo

Este aparato está previsto para el corte y recorte de setos, arbustos y plantas ornamentales en un entorno doméstico. Se trata de un aparato de manejo manual con un accionamiento integrado en el que las cuchillas están dispuestas de manera lineal y se desplazan de un lado a otro.

¡ADVERTENCIA!

► Los cortasetos no son aptos para su uso por parte de niños.

Podador de altura

Este aparato está previsto para la poda de árboles.

Cuchilla de corte con 3 dientes/desbrozadora

Utilización con la cuchilla de corte con 3 dientes: para cortar hierbas altas, maleza y plantas leñosas finas.

Utilización con la desbrozadora: para cortar césped o pequeños hierbajos.

Accesorio prolongador

¡ATENCIÓN!

■ No utilice el accesorio prolongador/brazo en combinación con la cuchilla de corte con 3 dientes/desbrozadora.

Cualquier otra utilización que difiera de las autorizadas expresamente en estas instrucciones de uso puede provocar el deterioro del aparato y representar un grave peligro para el usuario. Deben observarse las restricciones especificadas en las indicaciones de seguridad. También deben tenerse en cuenta las disposiciones nacionales que puedan limitar el uso de este aparato. La utilización de la máquina para otros fines o su transformación se considerarán contrarias al uso previsto y elevarán considerablemente el riesgo de accidentes.

El aparato no está previsto para su uso comercial o industrial.

USOS PROHIBIDOS

Para evitar que el usuario sufra lesiones físicas, el aparato no debe utilizarse para la limpieza de aceras ni como trituradora para desmenuzar ramas de árboles o setos. Asimismo, el aparato no debe utilizarse para allanar irregularidades en el suelo como, p. ej., los montículos de tierra hechos por los topos. Por motivos de seguridad, el aparato no puede utilizarse como unidad motriz para otros aparatos similares. El usuario/operario, y no el fabricante, será responsable de cualquier tipo de daños o lesiones como consecuencia de un uso indebido.

Equipamiento

Unidad motriz FBK 4 C2-1

- 1 Bloqueo de encendido
- 2 Interruptor de encendido/apagado
- 3 Armella de transporte
- 4 4 tornillos de fijación (con anillo de fijación, arandela y tuerca)
- 5 Mango circular
- 5a Anillo de goma
- 5b Pasador
- 6 Estribo de barrera
- 7 Mango roscado
- 8 Brazo
- 9 Acelerador
- 10 Conector de la bujía de encendido
- 11 Palanca del estérter
- 12 Cable de arranque
- 13 Depósito de gasolina
- 14 Tapa del depósito
- 15 Bomba de combustible "inyector"
- 16 Tapa de la carcasa del filtro de aire

Accesorio cortasetos FBK 4 C2-3

- 17 Mango
- 18 Bloqueo/desbloqueo
- 19 Carcasa del accionamiento
- 20 Barras de corte
- 21 Placa base (cortasetos)
- 22 Palanca de ajuste
- 23 Brazo delantero (cortasetos)
- 24 Perno de bloqueo
- 25 Eje de accionamiento

Accesorio podador de altura FBK 4 C2-4

- 26 Brazo delantero (podador de altura)
- 27 Aro de protección
- 28 Tapa del depósito de aceite
- 29 Depósito de aceite
- 30 Espada
- 31 Cadena de la sierra
- 32 Elemento auxiliar para el afilado
- 33 Tope
- 34 Perno de bloqueo
- 35 Eje de accionamiento
- 36 Tuerca
- 37 Rosca
- 38 Cubierta de la rueda dentada
- 39 Guía de la espada
- 40 Orificio de la espada
- 41 Carril guía
- 42 Lubricador por goteo
- 43 Rueda dentada
- 44 Tornillo de regulación de aceite
- 45 Pasador de fijación de la cadena
- 46 Tornillo de fijación de la cadena

Accesorio de desbrozadora/cuchilla de corte FBK 4 C2-2

- 47 2 tornillos (con anillo de fijación, arandela y tuerca)
- 48 Cubierta de protección
- 49 Cuchilla de corte con 3 dientes
- 50 Desbrozadora con hilo de corte
- 51 Brazo delantero (desbrozadora/cuchilla de corte con 3 dientes)
- 52 Perno de bloqueo
- 53 Eje de accionamiento

Accesorio prolongador

- 54 Brazo
- 55 Mango roscado
- 56 Perno de bloqueo
- 57 Eje de accionamiento

Accesorios

- 58 Arnés
- 59 Funda de protección para la espada
- 60 Funda de protección para la cadena
- 61 Aceite biodegradable para cadenas
- 62 Botella de mezcla de aceite/gasolina
- 63 Gafas de protección
- 64 Llave Allen 4 mm
- 65 Llave Allen 5 mm
- 66 Llave de boca con ancho de llave 8/10
- 67 Llave para la bujía de encendido/destornillador de cabeza plana
- 68 Bolsa para herramientas
- 69 Tuerca M10 x 1,0 (rosca hacia la izquierda)
- 70 Cubierta de la placa de presión
- 71 Placa de presión
- 72 Disco de arrastre
- 73 Hilo de corte

Volumen de suministro

- 1 unidad motriz
- 1 accesorio cortasetos FBK 4 C2-3 (en lo sucesivo, cortasetos)
- 1 accesorio podador de altura FBK 4 C2-4 (en lo sucesivo, podador de altura)
- 1 accesorio de desbrozadora/cuchilla de corte FBK 4 C2-2
- 1 accesorio prolongador
- 1 mango con estribo de barrera
- 1 desbrozadora con hilo de corte
- 1 hilo de corte (diámetro del hilo: 2,4 mm/longitud del hilo: 6 m)
- 1 cuchilla de corte con 3 dientes
- 1 arnés
- 1 funda de protección para la cadena
- 1 funda de protección para la espada
- 1 botella de mezcla de aceite/gasolina
- 1 envase de 100 ml de aceite biodegradable para cadenas
- 1 bolsa para herramientas
- 1 llave Allen 4 mm
- 1 llave Allen 5 mm
- 1 llave para la bujía de encendido/destornillador de cabeza plana
- 1 llave de boca con ancho de llave 8/10
- 1 gafas de protección
- 1 instrucciones de uso

Características técnicas

Unidad motriz:

FBK 4 C2-1

Tipo de motor:	Motor de 2 tiempos, refrigeración por aire, cilindro de cromo
Potencia del motor (máx.):	1,35 kW/1,85 CV
Cilindrada:	42,7 cm ³
Velocidad de ralentí del motor:	3000 r. p. m.
Velocidad máx. del motor con cuchilla de corte con 3 dientes:	9200 r. p. m.
con desbrozadora:	8700 r. p. m.
con sierra de cadena:	9200 r. p. m.
con cortasetos:	9200 r. p. m.
Velocidad máx. de corte con cuchilla de corte con 3 dientes:	6900 r. p. m.
con desbrozadora:	6525 r. p. m.
con sierra de cadena:	20 m/s
con cortasetos:	1550 r. p. m.
Encendido:	Electrónico
Accionamiento:	Embrague centrífugo
Peso:	
(con el depósito vacío):	aprox. 5,6 kg
Volumen del depósito:	1200 cm ³
Bujía de encendido:	CDK L8RTC
Consumo de combustible a la máx. potencia del motor:	0,6 kg/h
Consumo específico de combustible a la máx. potencia del motor:	446 g/kWh

Cortasetos:

FBK 4 C2-3

Longitud de corte:	425 mm
Distancia del dentado:	20 mm
Peso	
(listo para el funcionamiento):	aprox. 2,24 kg

Podador de altura:

FBK 4 C2-4

Peso (listo para el funcionamiento):	aprox. 1,6 kg
Cantidad de llenado recomendada para el depósito de aceite:	140 cm ³
Longitud de corte:	aprox. 260 mm
Espada:	Oregon tipo 100SDEA318
Cadena de la sierra:	Oregon 91P040X

**Accesorio de desbrozadora/
cuchilla de corte:**

FBK 4 C2-2

Desbrozadora con hilo de corte (IAN 296309):

Diámetro de la circunferencia de corte del hilo:	430 mm
Longitud del hilo:	6,0 m
Diámetro del hilo:	2,4 mm

Cuchilla de corte con 3 dientes (IAN 296309):

Diámetro de la circunferencia de corte de la cuchilla de corte: 255 mm

Información sobre ruidos y vibraciones:

Medición de ruidos según las normas ISO 22868 y EN ISO 10517.
Valores típicos del nivel sonoro con ponderación A:

Cortasetos:

Nivel de presión sonora L_{pA} :	98,79 dB(A)
Incertidumbre K_{WA} :	2,5 dB
Nivel de potencia acústica L_{WA} :	109,53 dB(A)
Nivel de potencia acústica garantizado L_{WA} :	114 dB(A)
Incertidumbre K_{WA} :	2,5 dB

Podador de altura:

Nivel de presión sonora L_{pA} :	97,06 dB(A)
Incertidumbre K_{WA} :	2,5 dB
Nivel de potencia acústica:	110,87 dB(A)
Incertidumbre K_{WA} :	2,5 dB

Cuchilla de corte con 3 dientes:

Nivel de presión sonora L_{pA} :	97,64 dB(A)
Incertidumbre K_{pA} :	2,5 dB
Nivel de potencia acústica L_{WA} :	111,27 dB(A)
Incertidumbre K_{WA} :	2,5 dB

Desbrozadora:

Nivel de presión sonora L_{pA} :	99,08 dB(A)
Incertidumbre K_{pA} :	2,5 dB
Nivel de potencia acústica L_{WA} :	111,10 dB(A)
Incertidumbre K_{WA} :	2,5 dB



¡Utilice protecciones auditivas para evitar lesiones!

Valores de vibración (suma vectorial de tres líneas) calculados según la norma EN ISO 11806-1, EN ISO 10517 y EN ISO 11680-1:

Cortasetos:

Vibración en el mango delantero:	valor de emisión de vibraciones $a_{h,D} = 4,182 \text{ m/s}^2$ Incertidumbre $K = 1,5 \text{ m/s}^2$
Vibración en el mango trasero:	valor de emisión de vibraciones $a_{h,D} = 9,695 \text{ m/s}^2$ Incertidumbre $K = 1,5 \text{ m/s}^2$

Podador de altura:

Vibración en el mango delantero:	valor de emisión de vibraciones $a_{h,D} = 3,855 \text{ m/s}^2$ Incertidumbre $K = 1,5 \text{ m/s}^2$
Vibración en el mango trasero:	valor de emisión de vibraciones $a_{h,D} = 7,590 \text{ m/s}^2$ Incertidumbre $K = 1,5 \text{ m/s}^2$

Desbrozadora:

Vibración en el mango delantero:	valor de emisión de vibraciones $a_{h,D} = 4,864 \text{ m/s}^2$ Incertidumbre $K = 1,5 \text{ m/s}^2$
----------------------------------	---

Vibración en el mango trasero:	valor de emisión de vibraciones $a_{h,D} = 9,750 \text{ m/s}^2$ Incertidumbre $K = 1,5 \text{ m/s}^2$
--------------------------------	---

Cuchilla de corte con 3 dientes:

Vibración en el mango delantero:	valor de emisión de vibraciones $a_{h,D} = 4,622 \text{ m/s}^2$ Incertidumbre $K = 1,5 \text{ m/s}^2$
Vibración en el mango trasero:	valor de emisión de vibraciones $a_{h,D} = 7,708 \text{ m/s}^2$ Incertidumbre $K = 1,5 \text{ m/s}^2$

INDICACIÓN

- El nivel de vibraciones especificado en estas instrucciones de uso se ha calculado según un proceso de medición estandarizado en las normas EN ISO 11806-1, EN ISO 10517 y EN ISO 11680-1 y puede utilizarse para la comparación de aparatos. El valor de emisión de vibraciones especificado también puede utilizarse para realizar una valoración preliminar de la exposición.

¡ADVERTENCIA!

- El nivel de vibraciones cambia en función del uso y, en algunos casos, puede superar los valores especificados en estas instrucciones. Por este motivo, la carga de las vibraciones puede estar infravalorada si se utiliza el aparato regularmente de esta manera. Para evaluar de forma precisa la carga de las vibraciones durante un periodo de tiempo de trabajo determinado, también deben tenerse en cuenta los periodos en los que el aparato esté apagado o esté encendido, pero sin utilizarse. Esto puede reducir considerablemente la carga de las vibraciones durante todo el tiempo de trabajo.

¡ADVERTENCIA!

- Reduzca también los riesgos que conllevan las vibraciones, p. ej., el riesgo de sufrir el síndrome del dedo blanco, mediante la realización de pausas frecuentes para frotarse las manos.

Explicación de los símbolos de advertencia utilizados



¡Advertencia! Lea las instrucciones de uso antes de la puesta en funcionamiento.



¡Utilice guantes de protección!



¡Utilice calzado de protección!



¡Utilice protección auditiva!



¡Utilice un casco de protección!





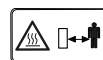















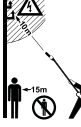

¡Utilice gafas de protección!



Atención: componentes calientes. ¡Mantenga la distancia!



1. Encender el aparato

-  2. Llenar la bomba de combustible (inyector)
-  3. Accionar la palanca del estérter
-  4. Tirar del cable de arranque
-  Accionar la palanca del estérter
-  Presionar 6 veces la bomba de combustible (inyector)
-  Proporción de la mezcla: 40 partes de gasolina por 1 de aceite
40:1
-  Gasolina: 95 octanos/98 octanos
-  Sin repostaje E10
-  Aceite para motores de 2 tiempos: ISO-LEGD/JASO FD
-  Peligro de muerte por descarga eléctrica. Mantenga una distancia mínima de 10 m con respecto a los cables en suspensión.
-  ¡Atención! Caída de objetos.
Especialmente, si se cortan por encima de la cabeza.
-  ¡Atención! Peligro de lesiones por la cuchilla en funcionamiento.
-  ¡Mantenga la distancia!
-  ¡Advertencia general!
-  1. Introduzca el saliente del brazo delantero hasta el tope en la ranura del brazo de la unidad motriz.
2. Si se ha introducido correctamente, la línea roja debe quedar alineada con el brazo de la unidad motriz.
-  Proteja el aparato frente a la humedad y a la lluvia.
-  Máx. 9000 r. p. m.
-  ¡Atención! Rosca hacia la izquierda.
-  Preste atención a cualquier pieza que pudiera salir disparada.
-  ¡Cuidado con el retroceso!
-  ¡Precaución! Peligro de lesiones por la cuchilla de corte en giro. Mantenga alejadas las manos y los pies.



Precaución: la gasolina es extremadamente inflamable.
¡Riesgo de explosión! No derrame combustible.



Antes de realizar las tareas de mantenimiento, debe desconectarse el aparato y retirarse el conector de la bujía de encendido.



¡Atención! Peligro de asfixia.



¡Precaución! Vapores tóxicos de CO (vapores de monóxido de carbono).

El aparato no debe utilizarse en espacios cerrados.



¡Advertencia! No utilice hojas de sierra circular como cuchillas de corte.



Aplique grasa cada 20 horas de funcionamiento (grasa fluida para engranajes).



Debe mantenerse una distancia mínima de 15 metros entre la máquina y terceras personas.



La herramienta de corte (cuchilla de corte/hilo de corte) tiene retardo.



Indicación del nivel de potencia acústica LWA en dB.



Está prohibido fumar, encender fuego o las fuentes de luz abiertas.



Indicaciones de seguridad

¡IMPORTANTE! LEA DETENIDAMENTE ESTAS INDICACIONES ANTES DE USAR EL APARATO. CONSÉRVELAS PARA SU ARCHIVO.

Indicaciones de seguridad para el uso del cortasetos

INDICACIÓN

- ▶ El cortasetos se suministra totalmente montado.
- ▶ Encontrará indicaciones e ilustraciones sobre el ajuste y el uso del cortasetos y/o sus componentes operativos, así como sobre el mantenimiento y la lubricación del aparato por parte del usuario, en estas instrucciones y en la página desplegable.
- ▶ Indicaciones sobre la posición de trabajo (consulte la página desplegable).
- ▶ Indicaciones sobre los componentes operativos (consulte la página desplegable).
- ▶ Indicaciones sobre la manipulación segura del combustible (consulte el capítulo "Preparación", punto f).
- ▶ Asimismo, en estas instrucciones, encontrará indicaciones sobre la sustitución o la reparación recomendada de las piezas, sobre el servicio de atención al cliente y sobre las especificaciones de los recambios que deben utilizarse siempre que afecten a la salud y a la seguridad del usuario.
- ▶ En estas instrucciones, también encontrará la explicación de todos los símbolos gráficos, indicaciones, características y datos técnicos utilizados en el cortasetos, así como el procedimiento en caso de accidentes y averías.
- ▶ Atasco de la herramienta: retire el material que haya podido atascar el aparato de las barras de corte 20.

¡ADVERTENCIA!

- Los niños nunca deben utilizar el cortasetos.
- **Esté siempre atento, preste atención a lo que hace y actúe con sensatez a la hora de trabajar con el aparato. No utilice el aparato si se siente enfermo, cansado o se encuentra bajo la influencia de drogas, alcohol o medicamentos.** Un solo momento de distracción mientras utiliza el aparato puede causar lesiones graves.
- Evite un uso indebido, utilice la máquina exclusivamente de la manera descrita en "Uso previsto".



Familiarícese con las instrucciones de uso antes de utilizar el aparato.

Preparación

- a) **¡ESTE CORTASETOS PUEDE CAUSAR LESIONES GRAVES!** Lea detenidamente las instrucciones sobre el manejo adecuado, la preparación, el mantenimiento, el encendido y el apagado del cortasetos. Familiarícese con todos los componentes operativos y con el uso correcto del cortasetos.
- b) Los niños nunca deben utilizar el cortasetos.
- c) Cuidado con los cables eléctricos en suspensión.
- d) Debe evitarse el uso del cortasetos si otras personas, especialmente los niños, están en las inmediaciones.
- e) Utilice ropa adecuada. No utilice ropa holgada ni joyas/accesorios que puedan quedar atrapados en las piezas móviles. Se recomienda el uso de guantes resistentes, calzado antideslizante y gafas de protección.
- f) Manipule el combustible de forma cuidadosa, ya que es fácilmente inflamable y los vapores son explosivos. Deben observarse los siguientes puntos:

- Utilice exclusivamente los depósitos especialmente previstos para ello.
 - Si el motor está en marcha o está caliente, no retire nunca el cierre del depósito ni lo llene de gasolina. Antes de rellenar el depósito, espere siempre a que el motor y las piezas del escape se enfríen.
 - No fume.
 - Llene el depósito siempre al aire libre.
 - No guarde nunca el cortasetos ni el depósito de combustible en un espacio en el que haya llamas abiertas, como, p. ej., si se dispone de un calentador de agua.
 - Si la gasolina rebosa, no intente arrancar el motor, sino que, antes de arrancar, aleje la máquina de la superficie manchada de gasolina.
 - Coloque siempre el cierre del depósito sobre el depósito después de llenarlo y ciérrelo de forma segura.
 - Si desea vaciar el depósito, debe hacerlo al aire libre.
- g) Si el dispositivo de corte entra en contacto con un objeto extraño, si aumenta el ruido durante el funcionamiento o si el cortasetos vibra con una fuerza inusual, apague el motor y espere a que el cortasetos se detenga. Retire el conector de la bujía de encendido de la bujía de encendido y realice lo siguiente:
- Compruebe que no haya daños.
 - Compruebe que no haya piezas sueltas y fije todas las piezas sueltas.
 - Sustituya las piezas dañadas por otras equivalentes o encomiende su reparación.



¡Utilice protección auditiva!



¡Utilice gafas de protección!

- Familiarícese con el manejo del cortasetos para poder detenerlo inmediatamente en caso de emergencia.

Funcionamiento

- a) Debe detenerse el motor antes de los siguientes procesos:
 - Limpieza o solución de un atasco.
 - Inspección, mantenimiento o tareas en el cortasetos.
 - Ajuste de la posición de trabajo del dispositivo de corte.
 - Siempre que el cortasetos esté desatendido.
- b) Asegúrese siempre de que el cortasetos esté ajustado correctamente en una de las posiciones de trabajo previstas antes de arrancar el motor.
- c) Durante el funcionamiento del cortasetos, debe garantizarse en todo momento el mantenimiento de una posición segura, especialmente si se utiliza una escalera.
- d) No utilice el cortasetos con un dispositivo de corte defectuoso o muy desgastado.
- e) Para evitar el riesgo de incendios, asegúrese de que el motor y el silenciador carezcan de depósitos de suciedad, hojarasca o restos de lubricante.
- f) Asegúrese siempre de que todos los mangos y dispositivos de seguridad estén montados durante el uso del cortasetos. No utilice nunca un cortasetos incompleto o con modificaciones no autorizadas.
- g) Utilice siempre ambas manos si el cortasetos está equipado con dos mangos.
- h) Familiarícese siempre con el entorno e identifique los posibles peligros que puedan pasarle inadvertidos por el ruido del cortasetos.

Mantenimiento y almacenamiento

- a) Si desea detener el cortasetos para su mantenimiento, inspección o almacenamiento, apague el motor, retire el conector de la bujía de encendido de la bujía de encendido y asegúrese de que todas las piezas rotatorias se hayan detenido. Espere a que la máquina se enfríe antes de revisarla, ajustarla, etc.
- b) Guarde el cortasetos en un lugar en el que los vapores de la gasolina no puedan entrar en contacto con llamas abiertas o chispas. Espere siempre a que el cortasetos se enfríe antes de guardarlo.
- c) Para el transporte o almacenamiento del cortasetos, debe cubrirse siempre el dispositivo de corte con la protección prevista para ello.

Instrucciones adicionales de seguridad para el cortasetos

Seguridad en el entorno

- Utilice exclusivamente el cortasetos a la luz del día o con una buena iluminación artificial.
- Durante el corte, procure que el cortasetos no entre en contacto con ningún objeto, como, p. ej., alambres o soportes para plantas. De lo contrario, podrían producirse daños en las barras de corte 20. Inspeccione cuidadosamente los setos que desee cortar y retire todos los alambres y objetos extraños.
- Familiarícese con el entorno e identifique los posibles momentos de peligro que, durante el corte, puedan pasarle inadvertidos por el ruido del cortasetos.

⚠ ¡PELIGRO!

- ▶ Apague el motor de forma inmediata en caso de peligro inminente y/o emergencia.

Seguridad eléctrica

- Sostenga la herramienta exclusivamente por las superficies aisladas de los mangos, ya que la cuchilla de corte podría entrar en contacto con cables eléctricos ocultos. El contacto de la cuchilla de corte con un cable eléctrico puede causar que las piezas metálicas del aparato queden bajo tensión y provocar una descarga eléctrica.

Seguridad de las personas

- Durante el funcionamiento, no debe haber otras personas o animales dentro de un radio de 15 metros. El usuario será responsable de cualquier daño a terceros dentro de la zona de trabajo.
- Durante el funcionamiento del cortasetos, esté siempre en una posición segura y mantenga el equilibrio, especialmente si utiliza escalones o escaleras.
- No sujete nunca el cortasetos por las barras de corte 20.
- Mantenga todas las partes del cuerpo alejadas de la cuchilla de corte. Si la cuchilla está en funcionamiento, no trate de retirar ni sujetar los materiales cortados ni los que pretenda cortar. Retire exclusivamente los materiales que hayan quedado atascados una vez que el aparato esté apagado. Un solo momento de distracción mientras utiliza el cortasetos puede causar lesiones graves.
- Espere a que la herramienta se detenga totalmente antes de posarla.

Utilización y manejo

⚠ ¡ATENCIÓN!

- ▶ Entre la realización de los procesos de trabajo o tras finalizar el proceso de trabajo correspondiente, las barras de corte 20 no deben posarse sobre sus puntas para evitar posibles daños en las barras de corte 20.

- Antes de utilizar el aparato, compruebe siempre si las cuchillas, los tornillos de las cuchillas y otras piezas del mecanismo de corte están desgastadas o dañadas. No trabaje nunca con un mecanismo de corte dañado o muy desgastado.
- Tras ajustar el ángulo de trabajo, compruebe siempre si ambas palancas de ajuste están encastradas de forma segura. Si una de las palancas de ajuste permanece abierta, el segundo encastre puede llegar a soltarse accidentalmente con una rama durante el funcionamiento y hacer descender las barras de corte 20.
- No utilice nunca el cortasetos si los dispositivos de seguridad están defectuosos o no están montados.
- No sujete nunca el cortasetos por su dispositivo de seguridad.
- Sujete el cortasetos por el mango delantero cuando esté apagado de forma que las barras de corte queden alejadas de su cuerpo. Coloque siempre la cubierta de protección para transportar o guardar el cortasetos. Una manipulación cuidadosa del aparato reduce las posibilidades de entrar en contacto accidentalmente con las cuchillas en movimiento.
- Almacene el cortasetos en un lugar seco, elevado o cerrado que esté fuera del alcance de los niños.
- No intente reparar el aparato a no ser que posea la formación necesaria.
- Cambie las piezas desgastadas o dañadas para una mayor seguridad.

⚠ ¡PELIGRO!

- ▶ Apague el motor de forma inmediata en caso de peligro inminente y/o emergencia.

Indicaciones de seguridad para el uso del podador de altura

⚠ ¡CUIDADO! ¡PELIGRO DE LESIONES!

- ▶ Durante el funcionamiento, no sujete nunca el aparato por encima del aro de protección 27 para evitar lesiones.

Preparación

- Utilice siempre un casco de protección, protección auditiva y guantes de seguridad. Utilice siempre gafas de protección para evitar que las salpicaduras de aceite o el serrín le entren en los ojos. Utilice una mascarilla antipolvo.
- Utilice botas resistentes y antideslizantes.
- No utilice el aparato en caso de lluvia o humedad.
- Antes de utilizar el aparato, compruebe su nivel de seguridad, especialmente en lo referente a la espada y a la cadena de la sierra.
- No utilice el aparato cerca de conexiones eléctricas. Mantenga una distancia mínima de seguridad de 10 m con respecto a los cables en suspensión.

Seguridad eléctrica

- No utilice el aparato en un entorno con riesgo de explosiones, como en las inmediaciones de líquidos, gases o vapores inflamables. Las chispas generadas por la máquina pueden inflamar estos vapores o gases.
- Los aparatos con un interruptor defectuoso deben repararse inmediatamente para evitar daños y lesiones.

Seguridad de las personas

- No utilice nunca el aparato sobre una escalera.
- Durante el uso del aparato, no se incline demasiado hacia delante. Procure estar siempre en una posición segura y mantenga el equilibrio. Utilice el arnés incluido en el volumen de suministro para distribuir el peso equilibradamente por el cuerpo.
- No se coloque bajo las ramas que desee cortar para evitar lesiones por la caída de dichas ramas. Tenga cuidado con las ramas que puedan rebotar para evitar lesiones. Trabaje con un ángulo de aprox. 60°.
- Tenga en cuenta que puede producirse un retroceso de la máquina.

- No esté solo pendiente de las ramas que desee cortar, sino también del material que se haya caído para evitar tropiezos.
- Para el transporte y almacenamiento, cubra el carril guía y la cadena con sus protecciones.
- Evite una activación accidental del aparato.
- Guarde el aparato fuera del alcance de los niños. Solo las personas familiarizadas con estas instrucciones de uso y con el aparato pueden manejarlo.

Utilización y manejo

- No active nunca el aparato si la espada, la cadena de la sierra y la cubierta de la rueda dentada no están montadas correctamente.
- No corte ninguna madera que esté en el suelo ni trate de serrar las raíces que sobresalgan del suelo. Evite por todos los medios que la cadena de la sierra entre en contacto con la tierra, ya que, de lo contrario, se desafilará inmediatamente.
- Si el aparato entrara en contacto por error con algún objeto sólido, desconecte inmediatamente el motor y revise el aparato para descartar daños.
- Tras 30 minutos de trabajo, realice una pausa de al menos una hora.
- Si desea detener el podador de altura para su mantenimiento, inspección o almacenamiento, apague el motor, retire el conector de la bujía de encendido de la bujía de encendido y asegúrese de que todas las piezas rotatorias se hayan detenido. Espere a que la máquina se enfríe antes de revisarla, ajustarla, etc.
- Realice cuidadosamente las tareas de mantenimiento en el aparato. Compruebe que las piezas móviles funcionen perfectamente, que no se atasquen y que no haya piezas rotas ni dañadas que puedan afectar al funcionamiento del aparato. Encargue la reparación de las piezas dañadas antes de utilizar el aparato. Muchos accidentes están causados por un mantenimiento incorrecto de los aparatos.
- Mantenga las herramientas de corte afiladas y limpias, ya que así se atascan menos y son más fáciles de guiar.
- Encomiende el mantenimiento del aparato al personal cualificado para ello. Utilice exclusivamente los recambios originales recomendados por el fabricante.

Medidas de precaución frente a un retroceso

⚠ ¡ATENCIÓN: RETROCESO!

- ▶ Durante el funcionamiento, preste atención a un posible retroceso del aparato. Existe peligro de lesiones. Podrá evitar los retrocesos si actúa con cautela y utiliza una técnica de serrado correcta.
- En algunos casos, el contacto con la punta del carril guía puede causar una reacción inesperada de retroceso que provoca que el carril guía se eleve en dirección al usuario (consulte la fig. A).

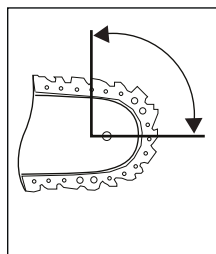

Fig. A

- Puede producirse un retroceso si la punta del carril guía entra en contacto con un objeto o si la madera se arquea y la cadena de la sierra queda atrapada en la sección de corte (consulte la fig. B).

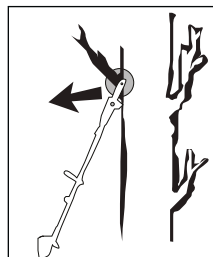

Fig. B

- El atrapamiento de la cadena de la sierra en la parte superior del carril guía puede causar un fuerte retroceso del carril guía hacia el usuario.
- Todas estas reacciones pueden provocar la pérdida de control sobre la sierra y, posiblemente, lesiones graves. No confíe exclusivamente en los dispositivos de seguridad integrados en la sierra de cadena. Como usuario de la sierra de cadena, debe aplicar diversas medidas de precaución para poder manejarla sin accidentes ni lesiones. El retroceso es consecuencia de un uso incorrecto o inadecuado que puede evitarse si se toman las medidas adecuadas de precaución especificadas a continuación:
- **Sujete la sierra firmemente con ambas manos de forma que todos los dedos rodeen los agarres del aparato. Mantenga el cuerpo y los brazos en una posición en la que puedan contrarrestar la fuerza del retroceso.** El usuario puede controlar la fuerza del retroceso si observa las medidas pertinentes. No suelte nunca la sierra de cadena.
- **Evite mantener una postura corporal forzada y serrar por encima de la altura del hombro.** De esta manera, puede evitarse el contacto accidental con la punta del carril guía y mantener un mejor control de la sierra de cadena en situaciones inesperadas.
- **Utilice siempre los carriles guía de recambio y las cadenas de sierra prescritas por el fabricante.** El uso de carriles guía y cadenas de sierra inadecuados puede provocar la rotura de la cadena o un retroceso.
- **Observe las indicaciones del fabricante en lo relacionado con el afilado y el mantenimiento de la cadena de la sierra.** Si los limitadores de profundidad están demasiado bajos, se aumenta el riesgo de retroceso.
- **No sierre con la punta de la espada.** Existe peligro de retroceso.
- **Procure que no haya ningún objeto en el suelo con el que pueda tropezar.**

Indicaciones de seguridad para el uso de la desbrozadora

Preparación

- Utilice ropa de trabajo ajustada que ofrezca protección, como un pantalón largo, calzado de trabajo seguro, guantes de protección resistentes, casco de protección, máscara de protección facial o gafas para proteger los ojos y tapones de buena calidad para los oídos o cualquier otra protección auditiva contra el ruido.
- Utilice siempre el arnés incluido en el volumen de suministro.
- Asegúrese de que los mangos estén secos y limpios y carezcan de restos de gasolina.
- Antes de comenzar con el trabajo, compruebe que no haya objetos sobre el terreno, como piezas metálicas, botellas, piedras u otras piezas que pudieran salir disparadas y lesionar al usuario.
- Antes de arrancar el motor, debe cerciorarse de que la desbrozadora no se tope con ningún obstáculo.
- No utilice el aparato hasta que no se haya familiarizado con él.

Seguridad eléctrica

- Nunca utilice el aparato cerca de líquidos o gases fácilmente inflamables, ya sea en espacios cerrados o al aire libre, ya que pueden producirse explosiones y/o incendios.
- No utilice un aparato dañado, incompleto o modificado sin la autorización del fabricante. No utilice nunca el aparato si el equipamiento de seguridad está defectuoso. No utilice nunca el aparato si el interruptor de encendido/apagado está defectuoso. Si se ha caído el aparato, compruebe que no se hayan producido daños o defectos significativos.

Seguridad de las personas

- Solo el personal suficientemente formado y las personas adultas pueden manejar, ajustar y mantener el aparato.
- Sino está familiarizado con el aparato, practique sin poner el motor en marcha.
- No toque el escape.
- Nunca debe manejarse este aparato bajo los efectos del alcohol o de las drogas.
- Sujete el aparato siempre con las dos manos de forma que todos los dedos rodeen los mangos del aparato.
- Postura durante el trabajo: no maneje nunca el aparato en una postura incómoda, en desequilibrio, con los brazos estirados o con una sola mano.
- El apoyo debe ser siempre firme.
- No utilice el aparato si hubiera cerca transeúntes o animales. Mantenga una distancia mínima de 15 metros entre el usuario y otras personas o animales cuando se estén realizando trabajos de segado. Mantenga una distancia mínima de 30 metros entre el usuario y otras personas o animales cuando se estén realizando trabajos de desbrozado hasta el nivel del suelo.
- Si siega en un terreno inclinado, deberá colocarse siempre debajo de la herramienta de corte. Nunca corte o recorte en una pendiente o montículo resbaladizo.
- Cualquier transformación del producto puede suponer un riesgo para la seguridad personal y provocará la pérdida de la garantía del fabricante.
- Vigile a los niños para asegurarse de que no jueguen con el aparato.
- No utilice el aparato si está roto o deteriorado.

Utilización y manejo

- Utilice el aparato solo para las tareas previstas, como el recorte o la siega de hierba, la poda de árboles y el corte y recorte de setos y arbustos.
- Si pretende utilizar el aparato durante un tiempo prolongado, debe realizar pausas regulares.
- Tenga en cuenta que todos los tornillos y elementos de unión deben estar bien apretados. No manipule nunca el aparato si no está bien ajustado o si no está ensamblado de manera íntegra o segura.
- Abra despacio el depósito de gasolina para liberar cualquier presión que haya podido formarse. Antes de arrancar el aparato, sepárese al menos 3 metros del área de recarga de combustible para prevenir un posible riesgo de incendio.
- Coloque la desbrozadora a la altura que desee. Evite que la desbrozadora entre en contacto con objetos pequeños (p. ej., piedras).
- Mientras el aparato esté funcionando, mantenga la desbrozadora siempre sobre el suelo.
- El aparato solamente debe utilizarse con la cubierta de protección montada y en perfecto estado.
- Nunca utilice otras herramientas de corte. Por su propia seguridad, recomendamos que utilice exclusivamente los accesorios y aparatos auxiliares que figuran en las instrucciones de uso. La utilización de herramientas de corte o accesorios distintos a los recomendados en las instrucciones de uso puede suponer un riesgo de lesiones personales.
- Desbroce o corte siempre dentro del rango de velocidad superior. No permita que el motor arranque a bajas revoluciones antes de proceder a segar o mientras esté cortando.
- Al arrancar el aparato y durante el funcionamiento, asegúrese de que no entre en contacto con el suelo, piedras, alambres u otros objetos extraños. Apague el aparato antes de posarlo.

- Apague siempre el aparato antes de dejar de trabajar con él.
- Desconecte el aparato siempre antes de realizar cualquier trabajo en la herramienta de corte.

Indicaciones de seguridad para el uso de la cuchilla de corte

Preparación

- La cuchilla de corte lanza con fuerza los objetos y la tierra que se encuentre, lo que puede causar ceguera y otras lesiones importantes. Utilice la protección para los ojos, la cara y las piernas. Retire cualquier objeto que pudiera encontrarse en la zona de trabajo antes de utilizar la cuchilla de corte.
- La cuchilla de corte se detiene al soltar el acelerador. Mientras se detiene, la cuchilla de corte puede causar cortes al usuario y a las personas que se hallen en la zona. Antes de realizar cualquier tarea en la cuchilla de corte, deberá desconectar el motor y cerciorarse de que la cuchilla de corte se haya detenido por completo.

Seguridad de las personas

- Las personas que se encuentren cerca podrían sufrir ceguera y otras lesiones. Mantenga una distancia de un radio de 15 metros en todas direcciones entre el usuario y otras personas o animales.

Utilización y manejo

- No utilice el aparato si los componentes de la cuchilla de corte no están instalados correctamente.
- La cuchilla de corte podría salir despedida por la presencia de objetos, lo que podría provocar lesiones en brazos y piernas. Si el aparato se topa con algún objeto extraño, detenga inmediatamente el motor y espere a que la cuchilla de corte se detenga. Compruebe que la cuchilla de corte no haya sufrido daños. Sustituya siempre la cuchilla de corte si está doblada o presenta fisuras.

Dispositivos de seguridad

Para trabajar con el aparato, la correspondiente cubierta de protección de plástico de la cuchilla de corte o del hilo de corte debe estar siempre montada para evitar que los objetos salgan despedidos.

⚠ ¡ADVERTENCIA!

- Nunca siegue si hay otras personas alrededor, especialmente niños o animales.
- Respete una distancia de seguridad de 15 m. En cuanto se reduzca esta distancia, deberá desconectarse el aparato.

⚠ ¡ATENCIÓN! ¡PELIGRO DE INTOXICACIÓN!

- Los gases de escape, los combustibles y los lubricantes son tóxicos. Los gases de escape no deben inhalarse.

⚠ ¡ADVERTENCIA!

- La gasolina es altamente inflamable. Guarde la gasolina exclusivamente en los recipientes previstos para ello.
- Rellene el depósito exclusivamente al aire libre y no fume.
- Nunca debe abrirse ni rellenarse el depósito con el motor en marcha o con el aparato caliente.
- Si la gasolina rebosa, no intente arrancar el motor. En lugar de ello, deben eliminarse los restos de gasolina de las superficies sucias. No intente arrancar el motor hasta que se hayan evaporado los vapores de la gasolina.
- Por motivos de seguridad, sustituya el depósito de gasolina y los cierres del depósito si están dañados.

Debe reducir al mínimo la generación de ruido y de vibraciones.

- Utilice exclusivamente aparatos en perfecto estado.
- Mantenga y limpie regularmente el aparato.
- Adapte su modo de trabajar al aparato.
- No sobrecargue el aparato.
- De ser necesario, encomiende la revisión del aparato.
- Desconecte siempre el aparato cuando no pretenda utilizarlo.
- Utilice guantes de protección.

Antes de la puesta en funcionamiento

⚠ ¡ATENCIÓN!

- Durante el segado, debe utilizarse siempre un calzado de protección antideslizante y el equipo de protección individual correspondiente, como guantes de protección, casco de protección, máscara de protección, gafas de protección y protección auditiva.
- Compruebe el terreno que pretenda segar y retire todos los objetos que el aparato pudiera captar y lanzar.
- Antes de usar el aparato, o si se cae o sufre algún golpe, debe realizarse una inspección visual para comprobar que las herramientas de corte, los pernos de fijación o el conjunto de la unidad de corte no se hayan deteriorado. En caso de que las herramientas de corte o los pernos de fijación estuvieran desgastados o deteriorados, deben sustituirse.
- Antes de usar el aparato, debe comprobarse por medio de un control visual si las herramientas de corte están desgastadas o dañadas. Para evitar un desequilibrio estático, las herramientas de corte y los pernos de fijación desgastados o dañados solo deben cambiarse por juegos completos.

Montaje del mango circular

- ◆ Monte primero el anillo de goma **5a** sobre el brazo **8**.
- ◆ Coloque el estribo de barrera **6** desde abajo sobre el anillo de goma **5a** de la manera mostrada en la figura.

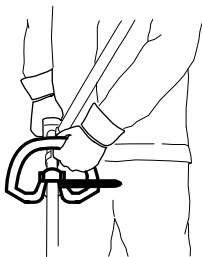

- ◆ El pasador **5b** del estribo de barrera **6** debe colocarse en uno de los dos orificios del brazo **8** para su bloqueo.
- ◆ Presione el mango circular **5** sobre el anillo de goma **5a** del brazo **8** previsto para ello.
- ◆ Inserte los 4 tornillos de fijación **4** desde arriba a través del mango circular **5** y fíjelos con las 4 tuercas en el estribo de barrera **6**.
- ◆ Apriete bien los tornillos **4**.

Montaje del mecanismo de apertura rápida

- ◆ Enganche el mosquetón y fíjelo con la correa roja del mecanismo de apertura rápida (consulte las figuras). Tire de la correa roja si necesita posar el aparato rápidamente.



Fijación/montaje del arnés

- ◆ Enganche el arnés **58** en la armella de transporte **3**.
- ◆ Ajuste el arnés **58** a su cuerpo de forma que la armella de transporte **3** quede a la altura de la cadera cuando esté abrochado.

Montaje del cortasetos

- ◆ En primer lugar, suelte el mango roscado **7** del brazo **8** de la unidad motriz.

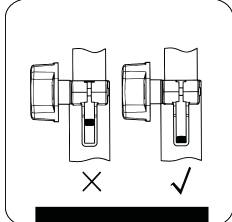
- ◆  Introduzca el saliente del brazo delantero **23** del cortasetos hasta el tope en la ranura del brazo **8** de la unidad motriz. Si se ha introducido correctamente, la línea roja debe quedar alineada con el brazo de la unidad motriz.

- ◆ Apriete bien el mango roscado **7**.

INDICACIÓN

- ▶ El montaje del podador de altura/desbrozadora/cuchilla de corte con 3 dientes/accesorio prolongador se realiza en el mismo orden.

Desmontaje del cortasetos

- ◆ Suelte el mango roscado **7** y retire el brazo delantero **23** del cortasetos del brazo **8** de la unidad motriz.

INDICACIÓN

- ▶ El desmontaje del podador de altura/desbrozadora/cuchilla de corte con 3 dientes/accesorio prolongador se realiza en el mismo orden.

Oscilación del cortasetos

- ◆ Suelte el bloqueo/desbloqueo **18**.
- ◆ Accione la palanca de ajuste **22** y oscile el cortasetos hasta alcanzar la posición deseada.
- ◆ Deje que la palanca de ajuste **22** encastre en el orificio de la placa base (cortasetos) **21**.

Montaje de la cadena de la sierra y de la espada

⚠ ¡ADVERTENCIA!

- ▶ Utilice guantes de protección. Peligro de lesiones por los dientes de corte afilados.

INDICACIÓN

- ▶ Tenga en cuenta el sentido de la marcha de la cadena de la sierra **31** en la espada **30** y en la placa base (podador de altura)



- ▶ La espada **30** puede darse la vuelta según el desgaste.

- ◆ Suelte la tuerca 36 con la llave de boca 66.
- ◆ Retire la cubierta de la rueda dentada 38.
- ◆ Coloque la cadena de la sierra 31 empezando por la punta de la espada 30.
- ◆ Inserte ahora la espada 30 con la cadena de la sierra 31.
- ◆ Coloque el carril guía 41 sobre la guía de la espada 39 a la vez que inserta el pasador de fijación de la cadena 45 en el orificio de la espada 40. Al mismo tiempo, coloque la cadena de la sierra 31 sobre la rueda dentada 43.
- ◆ Tense la cadena de la sierra 31 (consulte el capítulo "Tensión y comprobación de la cadena de la sierra").
- ◆ Vuelva a colocar la cubierta de la rueda dentada 38 y apriete ligeramente la tuerca 36.

Desmontaje de la cadena de la sierra

- ◆ Es posible que deba destensarse la cadena de la sierra 31 para poder extraer la espada 30 y la cadena de la sierra 31 (consulte el capítulo "Tensión y comprobación de la cadena de la sierra"). Para ello, siga estas instrucciones en orden inverso.

Tensión y comprobación de la cadena de la sierra

⚠ ¡ADVERTENCIA!

- ▶ Utilice guantes de protección. Peligro de lesiones por los dientes de corte afilados.

- ◆ Gire el tornillo de fijación de la cadena 46 con el destornillador de cabeza plana 67 en sentido horario para aumentar la tensión.
- ◆ La cadena de la sierra 31 debe ceñirse a la parte inferior de la espada. Tire con la mano de la cadena de la sierra 31 para comprobar si puede separarse de la espada 30.

INDICACIÓN

- ▶ Una cadena de sierra nueva 31 suele estirarse, por lo que debe tensarse con más frecuencia.

Lubricación de la cadena

- ◆ Retire la tapa del depósito de aceite 28.
- ◆ Llene el depósito de aceite 29 con aprox. 100 ml de aceite biodegradable para cadenas 61.
- ◆ La lubricación de la cadena puede aumentarse o disminuirse por medio del tornillo de regulación de aceite 44.
- ◆ Presione primero el tornillo de regulación de aceite 44 y después gírelo en sentido horario para reducir la lubricación de la cadena.
- ◆ Presione primero el tornillo de regulación de aceite 44 y después gírelo en sentido antihorario para aumentar la lubricación de la cadena.

⚠ ¡ADVERTENCIA!

- ▶ No trabaje nunca con la cadena sin lubricar. Si la cadena de la sierra se pone en marcha en seco, las herramientas de corte se estropearán irreparablemente en muy poco tiempo. Antes de utilizar el aparato, compruebe la lubricación de la cadena y el nivel de aceite en el depósito.

INDICACIÓN

- ▶ Utilice solo aceite para cadenas de sierra y, preferiblemente, biodegradable. No utilice aceite usado, aceite para motor, etc.
- ▶ Durante el funcionamiento, compruebe que la lubricación de la cadena funcione correctamente.

Afilado de la cadena de la sierra

INDICACIÓN

- ▶ Puede fijarse un afilador en el elemento auxiliar para el afilado 32 para lograr una sujeción segura durante el afilado.
- ▶ En el set de afilado, p. ej., de Oregon, encontrará información detallada sobre el proceso de afilado.
- ▶ Como alternativa, puede utilizar un aparato eléctrico para el afilado de la cadena y observar las indicaciones del fabricante.
- ▶ En caso de duda sobre la realización de esta tarea, se recomienda el recambio de la cadena de la sierra.

Montaje del accesorio prolongador

⚠ ¡ATENCIÓN!

- No utilice el accesorio prolongador/brazo 54 en combinación con la cuchilla de corte con 3 dientes/desbrozadora.

INDICACIÓN

- ▶ Utilice el accesorio prolongador/brazo 54 para los trabajos a mayor altura.

- ◆ Monte el accesorio prolongador/brazo 54 entre la unidad motriz y el cortasetos/podador de altura. El montaje se realiza con el mismo procedimiento descrito anteriormente para los accesorios.

Montaje/desmontaje de la cubierta de protección

⚠ ¡ADVERTENCIA!

- Para los trabajos con la cuchilla de corte con 3 dientes 49, debe montarse la cubierta de protección 48. Coloque la cubierta de protección 48 debajo de la placa metálica del brazo 51. Tras esto, fije la cubierta de protección 48 con 2 tornillos 47 en el brazo delantero 51. Para ello, utilice la llave Allen 65 suministrada.

Herramienta de corte	Dispositivo de protección
Cuchilla de corte con 3 dientes 49	Cubierta de protección 48
Desbrozadora 50	Cubierta de protección 48 + cubierta de protección del hilo de corte C

⚠ ¡ADVERTENCIA!

- ▶ No utilice herramientas de corte que no sean las incluidas en el volumen de suministro. El uso de otras herramientas de corte o dispositivos de protección se considera contrario al uso previsto y puede entrañar un considerable riesgo de accidentes.

Montaje/sustitución de la cuchilla de corte

- Monte/sustituya la cuchilla de corte con 3 dientes 49 de la manera representada en las figuras 1a-1f.
- Busque el orificio del disco de arrastre 72, hágalo coincidir con el orificio opuesto y bloquéelo con la llave Allen 64 suministrada.
- Coloque la cuchilla de corte con 3 dientes 49 sobre el disco de arrastre 72 (consulte la fig. 1b). Debe poder verse el rótulo desde arriba en la posición de trabajo (consulte la página desplegable). La cuchilla de corte con 3 dientes 49 puede utilizarse por ambos lados.

- Coloque la placa de presión **71** sobre la rosca del eje dentado (consulte la fig. 1c).
- Monte la cubierta de la placa de presión **70** (consulte la fig. 1d).
- Apriete la tuerca **69** con la llave de la bujía de encendido **67** en sentido antihorario. **¡ATENCIÓN! ¡Rosca hacia la izquierda!** (Consulte la fig. 1f).
- La cuchilla de corte con 3 dientes **49** se suministra con una protección de plástico. Retírela antes de utilizarla y vuelva a colocarla si no pretende utilizar la cuchilla de corte.
- Tras esto, puede retirarse la protección de plástico.

⚠ ¡ATENCIÓN! BORDES AFILADOS, PÓNGASE LOS GUANTES DE PROTECCIÓN

- Monte la cubierta de protección del hilo de corte **C** en la cubierta de protección **48**.
- Para poder realizar correctamente los trabajos con el hilo de corte, también debe estar montada su cubierta de protección **C**. El montaje de la cubierta de protección del hilo de corte **C** (que se suministra pre-montada de fábrica) se realiza de la manera descrita en la figura 2a.
- Asegúrese de que la cubierta de protección del hilo de corte **C** encaje correctamente. En la parte interior de la cubierta de protección del hilo de corte **C** hay una cuchilla **A** cubierta por una protección **B** (consulte la fig. 2a).
- Retire la protección **B** antes de utilizar el aparato y vuelva a colocarla tras finalizar su uso.

⚠ ¡ATENCIÓN! BORDES AFILADOS, PÓNGASE LOS GUANTES DE PROTECCIÓN

- Para desmontar la cubierta de protección del hilo de corte **C** de la propia cubierta de protección **48**, utilice, p. ej., un destornillador para retirar cuidadosamente los tres pasadores de fijación. **¡ATENCIÓN! ¡PELIGRO DE LESIONES!**

Montaje/sustitución de la desbrozadora

- Monte o sustituya la desbrozadora **50** tal y como se indica en la fig. 2c.
- Busque el orificio del disco de arrastre **72**, hágalo coincidir con el orificio opuesto y bloquéelo con la llave Allen **65** suministrada.
- Enrosque la desbrozadora **50** en la rosca en sentido antihorario.

¡ATENCIÓN! ¡Rosca hacia la izquierda!

Colocación del arnés

INDICACIÓN

- Puede realizar los siguientes ajustes para garantizar un trabajo cómodo. Estos ajustes pueden variar en función de la constitución de cada persona.
- Antes de comenzar a trabajar, ajústese el arnés **58** al cuerpo.
- Equilibre el aparato con la herramienta de corte montada de forma que quede suspendida justo sobre el suelo sin necesidad de tocar el aparato con las manos.

- 1.) Colóquese el arnés **58** y abroche los cierres hasta que encastran (consulte la fig. 3a).
- 2.) Tire del arnés **58** de la manera mostrada en la figura 3b para colocar el arnés **58** en una posición central con respecto al cuerpo y ajustarlo debidamente.
- 3.) A continuación, tire de las dos correas de los hombros para estirarlas tal y como se muestra en la figura 3c.
- 4.) Para ajustar la posición correcta del aparato en el arnés, tire del arnés de la manera mostrada en la figura 3d.
- 5.) Enganche el mosquetón **E** (consulte las figs. 3e-3g) y fíjelo con la correa roja **F** del mecanismo de apertura rápida.

- 6.) Tome ahora el aparato y engánchelo de la manera mostrada en la figura 3h con la armella de transporte **3** en el mosquetón **E**. Además, la armella de transporte **3** puede soltarse y desplazarse mediante el tornillo **G** para ajustar la mejor orientación del aparato.

Ajuste de la altura de corte

- Colóquese el arnés **58** y enganche el aparato (consulte el capítulo "Colocación del arnés").
- Ajuste la posición óptima de trabajo y de corte con los distintos dispositivos de ajuste del arnés **58** (consulte el capítulo "Colocación del arnés").
- A continuación, para determinar la longitud óptima del arnés, realice un par de movimientos oscilantes sin arrancar el motor (consulte la fig. 6a).
- El arnés **58** está equipado con un mecanismo de apertura rápida. Tire de la correa roja **F** si necesita posar el aparato rápidamente (consulte la fig. 3i).

⚠ ¡ATENCIÓN!

- Utilice el arnés **58** siempre que trabaje con el aparato. Ajústese el arnés **58** en cuanto arranque el motor en vacío. Pare el motor antes de quitarse el arnés **58**.

Combustible y aceite

- Utilice exclusivamente mezclas compuestas de gasolina sin plomo (mín. 95 octanos) y aceite especial para motores de 2 tiempos (JASO FD/ISO-L-EGD). Realice la mezcla del combustible conforme a lo indicado en la tabla de mezclas.
- Vierta la cantidad correcta de gasolina y de aceite para motores de 2 tiempos en la botella de mezcla de aceite/gasolina **62** suministrada (consulte la "Tabla de mezcla de combustible"). Agite bien el recipiente.

Tabla de mezcla de combustible

Proporción de la mezcla: 40 partes de gasolina por 1 de aceite

Gasolina	Aceite para motores de 2 tiempos
0,5 litros	12,5 ml

Puesta en funcionamiento

⚠ ¡ATENCIÓN!

- Observe siempre las disposiciones legales existentes en materia de contaminación acústica.

Antes de cada uso, revise lo siguiente:

- Hermetismo del sistema de combustible.
- Perfecto estado e integridad de los dispositivos de seguridad y del dispositivo de corte.
- Asiento firme de todas las uniones atornilladas.
- Funcionamiento suave de todos los componentes móviles.

Arranque con el motor en frío

⚠ ¡ATENCIÓN!

- No permita que el cable de arranque rebote, ya que podría provocar daños.

- 1.) Llene el depósito de gasolina **13** (consulte también la sección "Combustible y aceite").
- 2.) Presione ó veces la bomba de combustible **15** (inyector).
- 3.) Ajuste el interruptor de encendido/apagado **2** en la posición "I".
- 4.) Coloque la palanca del estérter **11** en la posición "I".
- 5.) Sujete bien el aparato y tire del cable de arranque **12** hasta el primer tope. A continuación, tire del cable de arranque **12** rápidamente. Con esto, se arranca el aparato.
- 6.) Si el motor no arranca, deberá repetir el paso 5.

7.) En cuanto arranque el motor, presione primero el bloqueo de encendido ① y después el acelerador ④ para soltar el autoestárter.

Si el motor no arrancase tras varios intentos, lea el capítulo "Búsqueda de errores".

⚠ ¡ATENCIÓN!

- Tire siempre del cable de arranque ⑫ de forma recta. Sujete bien el mango del cable de arranque ⑫ en cuanto vuelva a retraerse el cable de arranque ⑫. No permita que el cable de arranque ⑫ rebote.

INDICACIÓN

- Si la temperatura exterior es muy elevada, es posible que deba arrancarse el motor en frío sin estárter.

Arranque con el motor en caliente

(Si el aparato ha estado detenido menos de 15-20 minutos)

- 1.) Ajuste el interruptor de encendido/apagado ② en la posición "I".
- 2.) No debe accionarse la palanca del estárter ⑪ al arrancar el motor en caliente.
- 3.) Sujete bien el aparato y tire del cable de arranque ⑫ hasta el primer tope. A continuación, tire del cable de arranque ⑫ rápidamente. El aparato debería arrancar después de tirar una o dos veces. Si después de seis veces, el motor sigue sin arrancar, vuelva a repetir los pasos 1-7 descritos en "Arranque con el motor en frío".

Apagado del motor

Secuencia de pasos para la desconexión de emergencia

Si es necesario detener inmediatamente el aparato, ajuste el interruptor de encendido/apagado ② en la posición "0".

Secuencia normal

- Suelte el acelerador ④ y espere hasta que el motor alcance la velocidad de marcha en vacío. A continuación, ajuste el interruptor de encendido/apagado ② en "0".

⚠ ¡ATENCIÓN!

- Con la marcha en vacío, la cuchilla de corte con 3 dientes debe detenerse. Si girase, debe ajustarse el carburador.

Indicaciones de trabajo

Antes de utilizar el aparato, pruebe todas las técnicas de trabajo (consulte las fig. 6a-6c) con el motor apagado.

Prolongación del hilo de corte

Para alargar el hilo de corte, deje que el motor marche a todo gas y apriete ligeramente la desbrozadora ⑩ contra el suelo. El hilo se alargará automáticamente. Tras esto, la cuchilla ① de la cubierta de protección del hilo de corte ③ acorta el hilo a la longitud permitida (consulte la fig. 6d).

⚠ ¡ATENCIÓN!

Los restos de césped, hierba o hierbajos quedan enredados bajo la cubierta de protección ④.

- Retire cuidadosamente los restos con una espátula u objeto similar con el motor apagado.

Diferentes procesos de corte

Recorte/siega (con la cuchilla de corte con 3 dientes y, en caso necesario, con la desbrozadora)

- Haga oscilar el aparato como si trabajara con una guadaña (consulte la fig. 6a).
- Mantenga la cuchilla de corte paralela al suelo y ajuste la altura de corte deseada.

Recorte a baja altura (con la desbrozadora)

- Mantenga el aparato ligeramente inclinado sobre el suelo (consulte la fig. 6b). Recorte siempre alejando el aparato de usted. No dirija el aparato en su dirección.

Desbroce (con la desbrozadora)

- Al desbrozar, cortará toda la vegetación hasta el suelo. Para ello, incline la desbrozadora en un ángulo de 30° hacia la derecha. Ajuste el mango en la posición deseada (consulte la fig. 6c).

Corte alrededor de árboles, vallas y cimientos (con la desbrozadora)

INDICACIÓN

- Si el hilo choca contra árboles, piedras, muros de piedra o cimientos, se romperá o desgastará. Si el hilo choca contra un vallado, se romperá.

⚠ ¡ATENCIÓN!

- No utilice el aparato para retirar objetos de las aceras, etc. El aparato es potente y las piedras pequeñas u otros objetos pueden salir despedidos a 15 metros o más y causar lesiones o daños en vehículos, viviendas y ventanas.



¡Utilice gafas de protección!

Atascos

Si la cuchilla de corte se bloquea, pare de inmediato el motor. Elimine los restos de césped y matorrales del aparato antes de volver a ponerlo en marcha.

Prevención de retrocesos

Al trabajar con la cuchilla de corte con 3 dientes, existe el peligro de que se produzca un retroceso si esta se topa con obstáculos sólidos (troncos, ramas, tocones, piedras o similares). En tal caso, el aparato saldrá despedido en dirección contraria a la de la herramienta de corte, por lo que puede perderse el control del aparato. No utilice la cuchilla de corte cerca de vallas, postes metálicos, mojones o cimientos. Para cortar matas finas, coloque el aparato de la manera mostrada en la fig. 6e para evitar un retroceso.

Trabajos con el cortasetos

Técnicas de corte

- Las barras de corte dobles permiten el corte en ambos sentidos o mediante movimientos pendulares de un lado a otro.
- Para realizar un corte vertical, haga avanzar el cortasetos de forma uniforme hacia delante o describiendo un arco de un lado a otro.
- Para realizar un corte horizontal, desplace el cortasetos como si fuera una hoz por el borde del seto para que las ramas cortadas caigan al suelo.
- Consulte la página desplegable (figura A).

INDICACIÓN

- ▶ Corte las ramas gruesas con unas tijeras de podar.

Trabajos con el podador de altura

Técnicas de serrado

⚠ ¡ADVERTENCIA!

- ▶ Preste atención al material que caiga durante el funcionamiento.
- ▶ Esté especialmente atento a las ramas que puedan rebotar.

INDICACIÓN

- ▶ Coloque el tope **33** en la rama. De esta manera, podrá trabajar de forma más segura y con mayor tranquilidad.
- ▶ A continuación, podrá comenzar con el serrado.

Serrado de ramas pequeñas

- ◆ Para las ramas pequeñas ($\varnothing 0-8\text{cm}$), sierre de arriba abajo (consulte la figura).

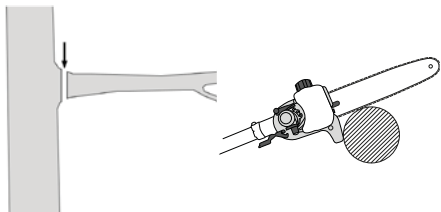

Serrado de ramas más grandes

- ◆ Para las ramas más grandes ($\varnothing 8-25\text{cm}$), realice primero un corte de descarga **A** (consulte la figura). Este corte también evita el desgarro de la corteza de la rama principal.
- ◆ Tras esto, sierre la rama de arriba **B** hacia abajo **A**.

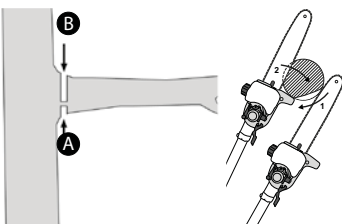

Serrado por partes

Recorte las ramas largas y/o gruesas antes de realizar el corte final (consulte la figura).

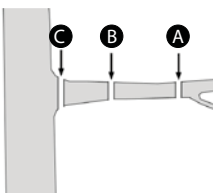

Manejo seguro

- Mantenga el aparato, las herramientas de corte y la funda de protección para la cadena **60** en buen estado de uso para evitar lesiones.
- Si se ha caído el aparato, compruebe que no se hayan producido daños o defectos significativos.
- Observe el máximo ángulo de trabajo de $60^\circ \pm 10^\circ$ prescrito para garantizar un manejo seguro (consulte la figura).

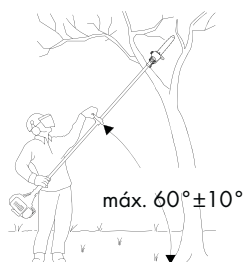

- No utilice el aparato sobre una escalera ni en una posición de trabajo insegura.
- Evite realizar cualquier corte imprudente, ya que podría ser peligroso para sí mismo y para terceros.
- Vigile a los niños para asegurarse de que no jueguen con el aparato.
- Cambie regularmente su posición de trabajo. Un uso prolongado del aparato puede causar trastornos circulatorios en las manos como consecuencia de la vibración. No obstante, puede prolongar la duración de uso si utiliza los guantes adecuados o realiza pausas regulares. Tenga en cuenta que la predisposición a problemas circulatorios, las bajas temperaturas en el exterior o ejercer una gran fuerza de agarre al utilizar el aparato pueden reducir la duración de uso.

Transporte

- Para el transporte del aparato, utilice las fundas de protección **59** **60**.
- Asegúrese de no encender el aparato durante el transporte para evitar lesiones (consulte la figura).

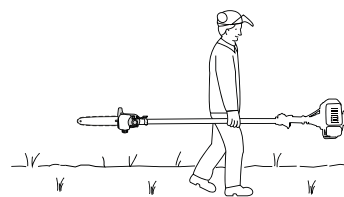

Limpieza

Limpieza de la unidad motriz

INDICACIÓN

- El aparato debe ser sometido a una exhaustiva limpieza después de cada uso.
- Antes de realizar la limpieza, apague el aparato y retire el conector de la bujía de encendido **10**.
- Limpie el aparato regularmente con un paño húmedo y un poco de producto de limpieza. Asegúrese de que no penetre agua en el interior del aparato.

Limpieza del podador de altura

- El podador de altura debe limpiarse en periodos regulares para eliminar los restos de serrín.
- ◆ Retire la cubierta de la rueda dentada **38**.
- ◆ Retire la cadena de la sierra **31** de la espada **30** y limpie el carril guía **41**.
- ◆ Mantenga afilada la cadena de la sierra **31** y compruebe la tensión, el nivel de aceite y la alimentación de aceite.

Limpieza del cortasetos

- ◆ Compruebe si los tornillos de las barras de corte **20** del cortasetos están sueltos y, en caso necesario, apriételos.
- ◆ Retire los restos incrustados de vegetación.
- ◆ Lubrique las barras de corte **20** con un spray de aceite o con una aceitera.

Limpieza del accesorio de desbrozadora/cuchilla de corte

- ◆ Retire los restos incrustados de vegetación.
- ◆ Mantenga afilada la cuchilla de corte con 3 dientes **49** para facilitar el trabajo.

Mantenimiento

Sustitución de la desbrozadora/hilo de corte

- 1.) La desbrozadora **50** se desmonta y se sustituye tal y como figura en el capítulo "Montaje/sustitución de la desbrozadora". Presione en las marcas (consulte la fig. 5a) y retire la tapa (consulte la fig. 5b).
- 2.) Retire el plato de la bobina **1** de la carcasa de la desbrozadora (consulte la fig. 5c).
- 3.) Retire el hilo de corte restante si lo hubiera.
- 4.) Coloque un nuevo hilo de corte en el centro y enganche el lazo generado en el alojamiento del plato de la bobina (consulte la fig. 5d).
- 5.) Enrolle el hilo bajo tensión en sentido horario. Con esto, el plato de la bobina **1** separa ambas mitades del hilo de corte (consulte la fig. 5d).
- 6.) Tome ahora la tapa con la mano y coloque el plato de la bobina **1** en la tapa.
Asegúrese de que el soporte del hilo del plato de la bobina coincida con la guía para el hilo de la tapa.
- 7.) Retire ahora el hilo de corte del plato de la bobina **1** e introdúzcalo por la armella metálica de la tapa.
- 8.) Vuelva a unir las mitades de la carcasa hasta que queden bien encastradas.
- 9.) Recorte el hilo sobrante a aproximadamente 13 cm. Esto reducirá el esfuerzo del motor durante el arranque y calentamiento.
- 10.) Vuelva a montar la desbrozadora (consulte el capítulo "Montaje/sustitución de la desbrozadora").

Mantenimiento del filtro de aire

Los filtros de aire sucios reducen la potencia del motor, ya que la alimentación de aire al carburador es insuficiente.

Por eso es tan importante comprobarlos regularmente. El filtro de aire **1** debe revisarse cada 25 horas de funcionamiento y limpiarse siempre que sea necesario.

Si el contenido de polvo en el aire es muy elevado, debe comprobarse el filtro de aire con mayor frecuencia.

- 1.) Retire la cubierta de la carcasa del filtro de aire **16**.
- 2.) Retire el filtro de aire **1**.
- 3.) Limpie el filtro de aire **1** sacudiéndolo o soplando (con aire comprimido).
- 4.) El montaje se realiza en el orden inverso.

¡ATENCIÓN!

- No limpie nunca el filtro de aire con gasolina o disolventes inflamables.

Mantenimiento de la bujía de encendido

- 1.) Retire el conector de la bujía de encendido **10**.
- 2.) Suelte la bujía con la llave de bujía de encendido suministrada **57**.
- 3.) El montaje se realiza en el orden inverso.

Distancia de electrodos = 0,6 mm (distancia entre electrodos donde se genera la chispa de la bujía). Revise la bujía de encendido por primera vez tras 10 horas de funcionamiento para comprobar si está sucia y, en caso necesario, límpiela con un cepillo de alambre de cobre.

A continuación, deberá realizar el mantenimiento de la bujía de encendido cada 50 horas de funcionamiento.

Afilado de la cuchilla de la cubierta de protección

La cuchilla **A** (consulte la fig. 2a) puede desafilarse con el tiempo.

Si nota que no está afilada, retire los 2 tornillos que fijan la cuchilla **A** a la cubierta de protección del hilo de corte **C**. Fije la cuchilla **A** en un tornillo de banco. Afile la cuchilla **A** con una piedra de afilar procurando mantener el ángulo del filo.

Ajustes del carburador

Retire la cubierta de la carcasa del filtro de aire **16**.

Ajuste del cable del acelerador

Si, con el tiempo, no se alcanza la velocidad máxima del aparato y se han excluido todas las posibles causas según el capítulo "Solución de fallos", puede que sea necesario ajustar el cable del acelerador. Para ajustar el cable del acelerador, enrosque el tornillo **H** y/o el tornillo de ajuste **H1**, así como la contratuerca **H2**, correctamente (consulte la fig. 4).

Engrasado de los engranajes

- Aplique grasa fluida para engranajes cada 20 horas de funcionamiento (aprox. 10 g) para lubricar el engranaje angular.
- ♦ Para ello, suelte el tornillo **D** (consulte la página desplegable) de modo que la grasa fluida para engranajes penetre a presión en la carcasa del accionamiento.
- ♦ Una vez engrasado el engranaje, vuelva a cerrar el orificio de lubricación con el tornillo **D**.

Almacenamiento y transporte

- Guarde el aparato en un lugar seguro.
- Almacene el aparato y los accesorios en un lugar seguro y protegido de llamas abiertas, fuentes de calor y chispas, como calentadores de gas, secadoras, hornos de aceite o radiadores portátiles, etc.
- Mantenga la cubierta de protección **48**, la desbrozadora **50** y el motor libres de restos de vegetación si pretende almacenar el aparato.
- Si desea transportar el aparato o no pretende seguir utilizándolo, debe volver a colocar la protección de plástico para la cuchilla de corte con 3 dientes **49**.
- Antes de realizar las tareas de mantenimiento, desconecte siempre el aparato y retire el conector de la bujía de encendido **10**.

Almacenamiento del aparato

Si guarda el aparato durante más de 30 días seguidos, debe prepararlo para ello. De lo contrario, se evaporará el combustible que todavía quede en el carburador y dejará residuos gomosos en el suelo, lo que podría dificultar el arranque y provocar costosos trabajos de reparación.

- 1.) Retire la tapa del depósito **14** para liberar cualquier posible presión en el depósito de gasolina **15**. Vacíe con cuidado el depósito de gasolina **15**.
- 2.) Arranque el motor y déjelo en marcha hasta que se detenga para eliminar el combustible del carburador.
- 3.) Deje enfriar el motor unos 10 minutos.
- 4.) Retire la bujía de encendido (consulte el capítulo "Mantenimiento de la bujía de encendido").
- 5.) Vierta 1 cucharadita de aceite para motores de 2 tiempos en la cámara de combustión. Tire varias veces del cable de arranque **12** para recubrir los componentes internos de aceite. Vuelva a montar la bujía de encendido.

INDICACIÓN

- Almacene el aparato en un lugar seco y alejado de cualquier posible fuente de ignición.

Nueva puesta en marcha

- 1.) Retire la bujía de encendido (consulte el capítulo "Mantenimiento de la bujía de encendido").
- 2.) Tire rápidamente del cable de arranque 12 para retirar el aceite sobrante de la cámara de combustión.
- 3.) Limpie la bujía de encendido observando la distancia correcta entre los electrodos.
- 4.) Llene el depósito de gasolina 13. Consulte la sección "Combustible y aceite".

Transporte

- Si desea transportar el aparato, vacíe el depósito de gasolina 13 de la manera descrita en la sección "Almacenamiento".

Búsqueda de errores

Unidad motriz

Problema	Posible causa	Solución de fallos
El motor no arranca.	Ha arrancado el motor de forma incorrecta.	Observe las instrucciones de arranque.
El motor arranca, pero no a plena potencia.	Ajuste incorrecto de la palanca del estérter 11.	Ajuste la palanca del estérter 11 en la posición "↓↑".
	Filtro de aire sucio.	Limpie el filtro de aire.
El motor funciona de forma irregular.	Distancia incorrecta de los electrodos de la bujía de encendido.	Limpie la bujía de encendido y ajuste la distancia de los electrodos o instale una nueva bujía de encendido.
Bujía de encendido tiznada o húmeda.	Ajuste incorrecto del carburador.	Limpie la bujía o sustitúyala por una nueva.

Podador de altura

Problema	Posible causa	Solución de fallos
El motor está en marcha, pero la cadena de la sierra 31 no se mueve.	El accesorio cortasetos y/o el podador de altura no están correctamente conectados a la unidad motriz.	Compruebe el montaje.
No se experimenta ningún avance.	La cadena de la sierra 31 está seca, sobrecalentada o suelta.	Rellene el aceite y/o afile, cambie o tense la cadena de la sierra 31.

Cortasetos

Problema	Posible causa	Solución de fallos
El motor está en marcha, pero las cuchillas no se mueven.	El accesorio cortasetos y/o el podador de altura no están correctamente conectados a la unidad motriz.	Compruebe el montaje.

Intervalos de mantenimiento

Podador de altura

Los datos especificados se corresponden con las condiciones normales de funcionamiento. En condiciones extremas, como, p. ej., gran acumulación de polvo y largas jornadas, deben reducirse los intervalos especificados de la manera correspondiente.

Componente	Procedimiento	Antes de comenzar el trabajo	Semanalmente	En caso de avería	En caso de daños	En caso necesario
Lubricación de la cadena	Comprobación	X				
Cadena de la sierra 31	Comprobación y revisión del filo	X				
	Comprobación de la tensión de la cadena	X				
	Afilado					X
Carril guía 41	Comprobación (desgaste, daños)	X				
	Limpieza y giro		X	X		
	Desbarbado		X			
	Sustitución				X	X
Rueda dentada 45	Comprobación		X			
	Sustitución					X

Cortasetos

Los datos especificados se corresponden con las condiciones normales de funcionamiento. En condiciones extremas, como, p. ej., gran acumulación de polvo y largas jornadas, deben reducirse los intervalos especificados de la manera correspondiente.

Componente	Procedimiento	Antes de comenzar el trabajo	Tras finalizar el trabajo	En caso necesario
Cuchilla de corte	Control visual	X		
	Limpieza		X	X

Pedido de recambios

Pedido de recambios

Para solicitar recambios, deben especificarse los siguientes datos:

- Tipo de aparato
- Número de artículo del aparato
- Número de identificación del aparato

Podrá encontrar los precios y la información actual en

www.kompernass.com

INDICACIÓN

- Los recambios no especificados (como, p. ej., la desbrozadora, el hilo de corte) pueden solicitarse a través de nuestro servicio de asistencia técnica.

Desecho



El embalaje consta de materiales ecológicos que pueden desecharse a través de los centros de reciclaje locales. El aparato y sus accesorios constan de diferentes materiales, como metal y plásticos.

Puede informarse acerca de las posibilidades de desecho de los aparatos usados en su administración municipal o ayuntamiento.

Protección medioambiental

- Vacíe con cuidado el depósito de gasolina y aceite, y entregue su aparato en un punto limpio. Los componentes plásticos o metálicos utilizados pueden clasificarse por tipos y llevarse así a un punto de reciclaje.
- Entregue los aceites usados y restos de gasolina a un centro de gestión de residuos y nunca los vierta al alcantarillado ni por el desagüe.
- Entregue el material de mantenimiento sucio y las sustancias usadas para el funcionamiento a un centro de recogida de residuos.

Garantía de Kompernass Handels GmbH

Estimado cliente:

Este aparato cuenta con una garantía de 3 años a partir de la fecha de compra. Si se detectan defectos en el producto, puede ejercer sus derechos legales frente al vendedor. Estos derechos legales no se ven limitados por la garantía descrita a continuación.

Condiciones de la garantía

El plazo de la garantía comienza con la fecha de compra. Guarde bien el comprobante de caja original, ya que lo necesitará como justificante de compra.

Si dentro de un periodo de tres años a partir de la fecha de compra de este producto se detecta un defecto en su material o un error de fabricación, asumiremos la reparación o sustitución gratuita del producto a nuestra elección. La prestación de la garantía requiere la presentación del aparato defectuoso y del comprobante de caja, así como una breve descripción por escrito del defecto detectado y de las circunstancias en las que se haya producido dicho defecto, dentro del plazo de tres años.

Si el defecto está cubierto por nuestra garantía, le devolveremos el producto reparado o le suministraremos uno nuevo. La reparación o sustitución del producto no supone el inicio de un nuevo periodo de garantía.

Duración de la garantía y reclamaciones legales por vicios

La duración de la garantía no se prolonga por hacer uso de ella. Este principio también se aplica a las piezas sustituidas y reparadas. Si después de la compra del aparato, se detecta la existencia de daños o de defectos al desembalarlo, deben notificarse de inmediato. Cualquier reparación que se realice una vez finalizado el plazo de garantía estará sujeta a costes.

Alcance de la garantía

El aparato se ha fabricado cuidadosamente según estándares elevados de calidad y se ha examinado en profundidad antes de su entrega.

La prestación de la garantía solo rige para defectos en los materiales o errores de fabricación. Esta garantía no cubre las piezas del producto normalmente sometidas al desgaste y que, en consecuencia, puedan considerarse piezas de desgaste ni los daños producidos en los componentes frágiles, p. ej., interruptores, baterías, moldes de horno o piezas de vidrio.

Se anulará la garantía si el producto se daña o no se utiliza o mantiene correctamente. Para utilizar correctamente el producto, deben observarse todas las indicaciones especificadas en las instrucciones de uso. Debe evitarse cualquier uso y manejo que esté desaconsejado o frente al que se advierta en las instrucciones de uso.

El producto está previsto exclusivamente para su uso privado y no para su uso comercial. En caso de manipulación indebida e incorrecta, uso de la fuerza y apertura del aparato por personas ajenas a nuestros centros de asistencia técnica autorizados, la garantía perderá su validez.

Proceso de reclamación conforme a la garantía

Para garantizar una tramitación rápida de su reclamación, le rogamos que observe las siguientes indicaciones:

- Mantenga siempre a mano el comprobante de caja y el número de artículo (p. ej., IAN 12345) como justificante de compra.
- Podrá ver el número de artículo en la placa de características, grabado en el aparato, en la portada de las instrucciones (parte inferior izquierda) o en un adhesivo en la parte trasera o inferior del aparato.
- Si se producen errores de funcionamiento u otros defectos, póngase primero en contacto con el departamento de asistencia técnica especificado a continuación **por teléfono o por correo electrónico**.
- Podrá enviar el producto calificado como defectuoso junto con el justificante de compra (comprobante de caja) y la descripción del defecto y de las circunstancias en las que se haya producido de forma gratuita a la dirección de correo proporcionada.



En www.lidl-service.com, podrá descargar este manual de usuario y muchos otros más, así como vídeos sobre los productos y software.

Asistencia técnica

¡ADVERTENCIA!

- Encargue la reparación del aparato solo a personal técnico cualificado y utilice únicamente piezas de repuesto originales. De esta forma, se garantizará que la seguridad del aparato no se vea afectada.

ES Servicio España

Tel.: 902 59 99 22
(0,08 EUR/Min. + 0,11 EUR/
llamada (tarifa normal))
(0,05 EUR/Min. + 0,11 EUR/
llamada (tarifa reducida))
E-Mail: kompernass@lidl.es

IAN 296309

Importador

Tenga en cuenta que la dirección siguiente no es una dirección de asistencia técnica. Póngase primero en contacto con el centro de asistencia técnica especificado.

KOMPERNASS HANDELS GMBH

BURGSTRASSE 21

DE-44867 BOCHUM

ALEMANIA

www.kompernass.com

Traducción de la Declaración de conformidad original

En virtud del presente documento, nosotros, KOMPERNASS HANDELS GMBH, responsable de los documentos: Semi Uguzlu, BURGSTR. 21, DE-44867 BOCHUM (ALEMANIA), declaramos que este producto cumple con lo dispuesto por las siguientes normas, documentos normativos y directivas CE:

Directiva relativa a las máquinas (2006/42/EC)

Directiva de emisiones sonoras en el entorno debidas a las máquinas de uso al aire libre (2005/88/EC) (2000 / 14 / EC)

Directiva sobre emisiones (2012/46/EU)

Normas armonizadas aplicadas:

EN ISO 11806-1: 2011

EN ISO 10517: 2009+A1

EN ISO 11680-1: 2011

Tipo/denominación del aparato:

Multiherramienta 4 en 1 de gasolina FBK 4 C2

Año de fabricación: 09-2017

Número de serie: IAN 296309

Bochum, 20/09/2017



Semi Uguzlu
- Responsable de calidad -

Reservado el derecho de realizar modificaciones técnicas en relación con el desarrollo tecnológico.

Índice

Introdução 110

Utilização correta	110
Equipamento	110
Conteúdo da embalagem	111
Dados técnicos	111
Explicação dos avisos utilizados	112

Instruções de segurança 114

Instruções de segurança no trabalho para corta-sebes	114
Instruções de segurança adicionais para corta-sebes	115
Indicações de segurança para podadoras em altura	115
Medidas de precaução contra contragolpe	116
Indicações de segurança para bobinas de fio	116
Indicações de segurança para lâminas de corte	117
Dispositivos de segurança	117

Antes da colocação em funcionamento 118

Montar o punho redondo	118
Montar o mecanismo de abertura rápida	118
Fixar/montar o arnês	118
Montar o corta-sebes	118
Desmontar o corta-sebes	118
Rodar o corta-sebes	118
Montar a corrente de serra e a lâmina	118
Desmontar a corrente de serra	119
Tensionar e verificar a corrente de serra	119
Lubrificação da corrente	119
Afiar a corrente de serra	119
Montar o adaptador para extensão	119
Montar/desmontar a capa de proteção	119
Montar/substituir a lâmina de corte	119
Colocar o arnês	120
Ajustar a altura de corte	120
Combustível e óleo	120

Colocação em funcionamento 120

Arranque do motor a frio	120
Arranque do motor a quente	120
Trabalhar com o corta-sebes	121
Técnicas de corte	121
Trabalhar com a podadora em altura	121
Técnicas de serragem	121
Trabalhar de forma segura	122

Transporte 122

Limpeza 122

Manutenção 122

Armazenamento e transporte 123

Deteção de falhas 124

Unidade do motor	124
Podadora em altura	124
Corta-sebes	124

Intervalos de manutenção 124

Podadora em altura	124
Corta-sebes	124

Encomenda de peças sobresselentes 125

Eliminação 125

Garantia da Kompernass Handels GmbH 125

Assistência Técnica 126

Importador 126

Tradução da Declaração de Conformidade original 126

APARELHO COMBINADO A GASOLINA 4 EM 1 FBK 4 C2

Introdução

Parabéns pela compra do seu novo aparelho. Optou por um produto de elevada qualidade. O manual de instruções é parte integrante deste produto. Este contém instruções importantes para a segurança, a utilização e a eliminação. Antes de utilizar o produto, familiarize-se com todas as instruções de operação e segurança. Utilize o produto apenas como descrito e nas áreas de aplicação indicadas. Ao transferir o produto para terceiros, entregue todos os respetivos documentos.

Utilização correta

Corta-sebes de tubo longo

Este aparelho destina-se a cortar e aparar sebes, arbustos e arbustos ornamentais no âmbito doméstico. Trata-se de um aparelho conduzido manualmente, com acionamento integrado, em que as lâminas posicionadas linearmente se deslocam para a frente e para trás.

AVISO!

► Os corta-sebes não podem ser utilizados por crianças.

Podadora em altura

Este aparelho destina-se a realizar trabalhos de poda em árvores.

Lâmina de corte de 3 dentes / bobina de fio

Utilização com a lâmina de corte de 3 dentes: para cortar ervas altas, matagal e vegetação lenhosa fraca.

Utilização com bobina de fio: para cortar relva e ervas daninhas leves.

Adaptador para extensão

ATENÇÃO!

■ O adaptador para extensão/a haste não pode ser utilizado(a) em combinação com o adaptador para lâmina de corte de 3 dentes/bobina de fio!

Qualquer outra utilização que não seja expressamente permitida neste manual de instruções pode conduzir a danos no aparelho e representar um perigo grave para o utilizador. Respeite obrigatoriamente as limitações nas instruções de segurança. Respeite as normas nacionais que possam limitar a utilização da máquina. Qualquer outra utilização ou alteração da máquina é considerada incorreta e acarreta perigo de acidentes graves. Este aparelho não foi concebido para o uso comercial.

APLICAÇÕES PROIBIDAS!

Devido ao perigo físico para o utilizador, o aparelho não pode ser utilizado para os seguintes trabalhos: para a limpeza de passeios e, como triturador, para a trituração de extensões de arvoredo e sebes. Além disso, o aparelho não pode ser utilizado para o alisamento de elevações de terreno, como p. ex. montes de toupeira. Por motivos de segurança, o aparelho não pode ser utilizado como unidade de acionamento para outros aparelhos de qualquer tipo. Danos ou ferimentos de qualquer tipo, resultantes desta utilização, são da responsabilidade do utilizador/operador e não do fabricante.

Equipamento

Unidade do motor FBK 4 C2-1

- Bloqueio de ativação
- Interruptor Ligar/desligar
- Olhal de suporte
- 4 parafusos de fixação (com anel de retenção, arruela plana e porca)
- Punho redondo
- Anel de borracha
- Pino
- Estribo de retenção
- Punho de enroscar
- Haste
- Alavanca do acelerador
- Cachimbo da vela de ignição
- Alavanca do estrangulador
- Cabo de arranque
- Depósito de gasolina
- Tampa do depósito
- Bomba do combustível "Primer"
- Cobertura da caixa do filtro de ar

Adaptador para corta-sebes FBK 4 C2-3

- Punho
- Desbloqueio/bloqueio
- Caixa de transmissão
- Barra porta-lâminas
- Placa de base (corta-sebes)
- Alavanca de comando
- Haste dianteira (corta-sebes)
- Pino de fixação
- Eixo de acionamento

Adaptador para podadora em altura FBK 4 C2-4

- Haste dianteira (podadora em altura)
- Anel de proteção
- Tampa do depósito de óleo
- Depósito de óleo
- Lâmina
- Corrente de serra
- Apoio para esmeril
- Batente
- Pino de fixação
- Eixo de acionamento
- Porca
- Rosca
- Cobertura da roda da corrente
- Guia da lâmina
- Orifício da lâmina
- Calha de guia
- Lubrificador com conta-gotas
- Roda da corrente
- Parafuso de regulação do óleo
- Pino tensor da corrente
- Parafuso tensor da corrente

Adaptador para bobina de fio/lâmina de corte FBK 4 C2-2

- 47 2 Parafusos de fixação (com anel de retenção, arruela plana e porca)
- 48 Cobertura de proteção
- 49 Lâmina de corte de 3 dentes
- 50 Bobina com fio de corte
- 51 Haste dianteira (bobina de fio/lâmina de corte de 3 dentes)
- 52 Pino de fixação
- 53 Eixo de acionamento

Adaptador para extensão

- 54 Haste
- 55 Punho de enroscar
- 56 Pino de fixação
- 57 Eixo de acionamento

Acessórios

- 58 Arnês
- 59 Capa de proteção da lâmina
- 60 Capa de proteção da corrente
- 61 Bio-óleo para correntes
- 62 Recipiente de mistura de óleo/gasolina
- 63 Óculos de proteção
- 64 Chave sextavada 4 mm
- 65 Chave sextavada 5 mm
- 66 Chave de bocas SW 8/10
- 67 Chave para velas de ignição/chave de fendas
- 68 Bolsa de ferramentas
- 69 Porca M10 x 1,0 (rosca à esquerda)
- 70 Cobertura da placa de pressão
- 71 Placa de pressão
- 72 Disco de arrasto
- 73 Fio de corte

Conteúdo da embalagem

- 1 Unidade do motor
- 1 Adaptador para corta-sebes FBK 4 C2-3 (adiante designado por corta-sebes)
- 1 Adaptador para podadora em altura FBK 4 C2-4 (adiante designado por podadora em altura)
- 1 Adaptador para bobina de fio/lâmina de corte FBK 4 C2-2
- 1 Adaptador para extensão
- 1 Manípulo com estribo de retenção
- 1 Bobina com fio de corte
- 1 Fio de corte (diâmetro do fio: 2,4 mm/comprimento do fio: 6 m)
- 1 Lâmina de corte de 3 dentes
- 1 Arnês
- 1 Capa de proteção da corrente
- 1 Capa de proteção da lâmina
- 1 Recipiente de mistura de óleo/gasolina
- 1 100 ml de bio-óleo para correntes
- 1 Bolsa de ferramentas
- 1 Chave sextavada 4 mm
- 1 Chave sextavada 5 mm
- 1 Chave para velas de ignição/chave de fendas
- 1 Chave de bocas SW 8/10
- 1 Óculos de proteção
- 1 Manual de instruções

Dados técnicos

Unidade do motor:

Tipo de motor:	FBK 4 C2-1 Motor a 2 tempos, arrefecido a ar, cilindro cromado
Potência do motor (máx.):	1,35 kW / 1,85 cv
Cilindrada:	42,7 cm ³
Velocidade de marcha lenta sem carga motor:	3000 rpm
Rotação máx. do motor	
Com lâmina de corte de 3 dentes:	9200 rpm
Com bobina de fio:	8700 rpm
Com serra de corrente:	9200 rpm
Com corta-sebes:	9200 rpm
Velocidade máxima de corte	
Com lâmina de corte de 3 dentes:	6900 rpm
Com bobina de fio:	6525 rpm
Com serra de corrente:	20 m/s
Com corta-sebes:	1550 rpm
Ignição:	Eletrónica
Acionamento:	Acoplamento centrífugo

Peso:

(tanque vazio): Aprox. 5,6 kg

Capacidade do depósito:

1200 cm³

Vela de ignição:

CDK L8RTC

Consumo de combustível com

potência máx. do motor:

0,6 kg/h

Consumo de combustível

específico

com potência máx. do motor:

446 g/kWh

Corta-sebes:

FBK 4 C2-3

Comprimento de corte:

425 mm

Distância entre dentes:

20 mm

Peso

(operacional):

Aprox. 2,24 kg

Podadora em altura:

FBK 4 C2-4

Peso (operacional):

Aprox. 1,6 kg

Abastecimento do depósito de óleo,

quantidade recomendada:

140 cm³

Comprimento de corte:

Aprox. 260 mm

Lâmina:

Oregon Tipo 100SDEA318

Corrente de serra:

Oregon 91P040X

Adaptador para bobina de fio/lâmina de corte:

FBK 4 C2-2

Bobina com fio de corte (IAN 296309):

Diâmetro do fio do círculo de corte: 430 mm

Comprimento do fio: 6,0 m

Diâmetro do fio: 2,4 mm

Lâmina de 3 dentes (IAN 296309):

Diâmetro da lâmina do círculo de corte: 255 mm

Informações sobre ruído e vibração:

Valor de medição de ruído, determinado em conformidade com as normas ISO 22868 e EN ISO 10517. O nível sonoro ponderado A é em geral:

Corta-sebes:

Nível de pressão acústica L_{pA} :	98,79	dB(A)
Incerteza K_{WA} :	2,5	dB
Nível de potência acústica L_{WA} :	109,53	dB(A)
Nível de potência acústica garantido L_{WA} :	114	dB(A)
Incerteza K_{WA} :	2,5	dB

Podadora em altura:

Nível de pressão acústica L_{pA} :	97,06	dB(A)
Incerteza K_{WA} :	2,5	dB
Nível de potência acústica:	110,87	dB(A)
Incerteza K_{WA} :	2,5	dB

Lâmina de corte de 3 dentes:

Nível de pressão acústica L_{pA} :	97,64	dB(A)
Incerteza K_{pA} :	2,5	dB
Nível de potência acústica L_{WA} :	111,27	dB(A)
Incerteza K_{WA} :	2,5	dB

Bobina de fio:

Nível de pressão acústica L_{pA} :	99,08	dB(A)
Incerteza K_{pA} :	2,5	dB
Nível de potência acústica L_{WA} :	111,10	dB(A)
Incerteza K_{WA} :	2,5	dB



Usar protetores auriculares para evitar lesões auditivas!

Valores de vibração (soma vetorial de três sentidos) determinados em conformidade com as normas EN ISO 11806-1, EN ISO 10517 e EN ISO 11680-1:

Corta-sebes:

Vibração na pega dianteira:	Valor da emissão de vibração $a_{h,D} = 4,182 \text{ m/s}^2$ Incerteza $K = 1,5 \text{ m/s}^2$
Vibração na pega traseira:	Valor da emissão de vibração $a_{h,D} = 9,695 \text{ m/s}^2$ Incerteza $K = 1,5 \text{ m/s}^2$

Podadora em altura:

Vibração na pega dianteira:	Valor da emissão de vibração $a_{h,D} = 3,855 \text{ m/s}^2$ Incerteza $K = 1,5 \text{ m/s}^2$
Vibração na pega traseira:	Valor da emissão de vibração $a_{h,D} = 7,590 \text{ m/s}^2$ Incerteza $K = 1,5 \text{ m/s}^2$

Bobina de fio:

Vibração na pega dianteira:	Valor da emissão de vibração $a_{h,D} = 4,864 \text{ m/s}^2$ Incerteza $K = 1,5 \text{ m/s}^2$
Vibração na pega traseira:	Valor da emissão de vibração $a_{h,D} = 9,750 \text{ m/s}^2$ Incerteza $K = 1,5 \text{ m/s}^2$

Lâmina de corte de 3 dentes:

Vibração na pega dianteira:	Valor da emissão de vibração $a_{h,D} = 4,622 \text{ m/s}^2$ Incerteza $K = 1,5 \text{ m/s}^2$
Vibração na pega traseira:	Valor da emissão de vibração $a_{h,D} = 7,708 \text{ m/s}^2$ Incerteza $K = 1,5 \text{ m/s}^2$

NOTA

- ▶ O nível de vibração indicado nestas instruções foi medido por meio de um processo de medição normalizado em conformidade com as normas EN ISO 11806-1, EN ISO 10517 e EN ISO 11680-1, e pode ser utilizado para a comparação de aparelhos. O valor da emissão de vibração indicado também pode ser utilizado para uma avaliação preliminar da intermitência.

AVISO!

- ▶ O nível de vibração altera-se de acordo com a utilização e, em alguns casos, pode ser superior ao valor indicado nestas instruções. O grau de vibração pode ser subestimado, caso o aparelho seja utilizado regularmente desta forma. Para uma avaliação exata do grau de vibração durante um determinado período de trabalho, também se devem ter em consideração os períodos de tempo em que o aparelho está desligado ou está ligado, mas não está a ser utilizado. Isto pode reduzir significativamente o grau de vibração durante o período total de trabalho.

AVISO!

- Evite também os riscos causados pela vibração, p. ex. o risco de contração do síndrome dos dedos brancos, fazendo pausas frequentes no trabalho, nas quais p. ex. esfrega as mãos uma na outra!

Explicação dos avisos utilizados



Aviso! Antes da colocação em funcionamento, ler o manual de instruções!



Usar luvas de proteção!



Usar sapatos de proteção!



Usar protetores auriculares!



Usar capacete de proteção!



Usar óculos de proteção!



Atenção, peças muito quentes.



Manter a distância!



1. Ligar o aparelho



2. Carregar a bomba de combustível (Primer)



3. Puxar a alavanca do estrangulador



4. Puxar o cabo de arranque





Puxar a alavanca do estrangulador

 Carregar 6 vezes a bomba de combustível (Primer)

 Relação da mistura: 40 partes de gasolina para 1 parte de óleo
40:1

 Gasolina: ROZ 95 / ROZ 98

 Não há resfriamento E10

 Óleo para motores a 2 tempos: ISO - L - EGD / JASO FD

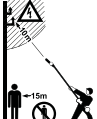
 Perigo de morte devido a choque elétrico! Mantenha uma distância mínima de 10 m relativamente às linhas de alta tensão.

 Atenção! Queda de objetos.
Principalmente em caso de corte em altura superior à cabeça.

 Atenção! Perigo de ferimentos devido à lâmina em movimento.

 Manter a distância!

 Aviso geral!

 1. Na haste dianteira, introduza o pino na respetiva ranhura, até ao batente, da unidade do motor.
2. Devidamente encaixada, a linha vermelha tem de estar alinhada com a haste da unidade do motor.

 Proteger o aparelho contra chuva ou humidade!

 Máx. 9000 min⁻¹ (rpm)

 Atenção! Rosca à esquerda.

 Tenha atenção às peças projetadas!

 Cuidado com o recuo!

 Cuidado! Perigo de ferimentos devido à lâmina de corte rotativa! Manter as mãos e os pés afastados!

 Cuidado - a gasolina é extremamente inflamável!

 Perigo de explosão! Não entornar combustível!

 Antes de realizar os trabalhos de manutenção, desligue o aparelho e retire o cachimbo da vela de ignição!

 Atenção! Perigo de asfíxia!

 Cuidado! Vapores de CO tóxicos (vapores de monóxido de carbono)!

Não utilizar o aparelho em espaços fechados!

 Aviso! Não utilize, em caso algum, discos de serra para a função de lâmina de corte.

 A cada 20 horas de funcionamento adicione um pouco de lubrificante (lubrificante fluido para engrenagens)

 A distância entre a máquina e terceiros tem de ser, no mínimo, 15 metros!

 A ferramenta de corte (lâmina de corte / fio de corte) funciona por inércia!

 Indicação do nível de potência acústica L_{WA} em dB.

 É proibido fazer lume, utilizar chamas desprotegidas e fumar!



Instruções de segurança

IMPORTANTE! LER COM ATENÇÃO ANTES DA UTILIZAÇÃO. GUARDAR PARA CONSULTA.

Instruções de segurança no trabalho para corta-sebes

NOTA

- ▶ O corta-sebes é fornecido completamente montado.
- ▶ As indicações e ilustrações relativas a ajuste, utilização do corta-sebes ou das respetivas peças de comando, manutenção e lubrificação pelo utilizador podem ser consultadas neste manual e na página desdobrável.
- ▶ Indicações sobre a posição de trabalho (ver página desdobrável).
- ▶ Indicações sobre peças de comando (ver página desdobrável).
- ▶ Indicações sobre o manuseamento seguro de combustível (ver capítulo "Preparação" alínea f).
- ▶ As indicações para a substituição recomendada ou a reparação de peças, ou o serviço de assistência técnica e especificações de peças sobresselentes a utilizar, desde que digam respeito à saúde e segurança do utilizador, podem ser consultadas neste manual.
- ▶ A explicação de todos os símbolos gráficos, especificações, características e dados técnicos utilizados no corta-sebes, bem como o procedimento em caso de acidentes e falhas, podem ser consultados neste manual.
- ▶ Ferramenta bloqueada: retire o material encravado da barra porta-lâminas 20.

AVISO!

- As crianças nunca podem usar o corta-sebes.
- Esteja sempre atento, preste atenção ao que está a fazer e utilize o aparelho de forma sensata. Não utilize o aparelho se estiver doente, com sono ou sob a influência de drogas, álcool ou medicamentos. Um momento de distração durante a utilização do aparelho pode causar ferimentos graves.
- Evite aplicações indevidas, utilize a máquina apenas como descrito abaixo em "Utilização correta".



Familiarize-se com o manual de instruções antes de utilizar o aparelho.

Preparação

- a) ESTE CORTA-SEBES PODE CAUSAR FERIMENTOS GRAVES! Leia com atenção as instruções sobre manuseamento correto, preparação, manutenção, arranque e paragem do corta-sebes. Familiarize-se com todas as peças de comando e a utilização adequada do corta-sebes.
- b) As crianças nunca podem usar o corta-sebes.
- c) Cuidado com cabos elétricos aéreos.
- d) A utilização do corta-sebes deve ser evitada na proximidade de pessoas, principalmente crianças.
- e) Use vestuário adequado! Não use vestuário largo ou joias que possam ser recolhidos por peças em movimento. Recomenda-se o uso de luvas de proteção resistentes, calçado antiderrapante e óculos de proteção.
- f) Manuseie cuidadosamente o combustível, uma vez que é facilmente inflamável e os vapores são explosivos. Os seguintes pontos devem ser seguidos:
 - Utilizar apenas recipientes especificamente previstos.

- Nunca retire a tampa do depósito nem abasteça gasolina com o motor ligado ou quente. Deixe o motor e as peças de escape arrefecerem antes de reabastecer.
- Não fume.
- Abasteça apenas ao ar livre.
- Nunca guarde o corta-sebes ou o depósito de combustível num espaço onde exista uma chama desprotegida, como p. ex. um esquentador.
- Se tiver transbordado gasolina, não tente ligar o motor, mas retire a máquina, antes de a iniciar, da superfície suja com gasolina.
- Coloque a tampa do depósito sempre após o abastecimento e feche bem.
- Sempre que necessário, esvaziar o depósito ao ar livre.
- g) Se o dispositivo de corte tocar num corpo estranho ou se os ruídos de funcionamento aumentarem ou o corta-sebes vibrar anormalmente, desligue o motor e deixe o corta-sebes parar. Retire o cachimbo da vela de ignição e tome as seguintes medidas:
 - verifique se existem danos;
 - verifique se existem peças soltas e aperte-as todas;
 - substitua as peças danificadas por peças de qualidade equivalente ou mande reparar.



Usar protetores auriculares!



Usar óculos de proteção!

- Familiarize-se com o manuseamento do corta-sebes, para que o possa parar imediatamente em caso de emergência.

Funcionamento

- a) O motor tem de ser parado antes de:
 - limpeza ou eliminação de um bloqueio;
 - verificação, manutenção ou trabalhos no corta-sebes;
 - ajuste da posição de trabalho do dispositivo de corte;
 - quando o corta-sebes estiver sem vigilância.
- b) Assegure-se de que o corta-sebes se encontra numa das posições de trabalho previstas antes de ligar o motor.
- c) Durante o funcionamento do corta-sebes tem de ser garantida sempre uma posição segura, principalmente se for utilizada uma escada.
- d) Não utilize o corta-sebes com um dispositivo de corte avariado ou fortemente desgastado.
- e) Para reduzir o perigo de incêndio, certifique-se de que o motor e o silenciador estão livres de resíduos, folhas ou fuga de lubrificante.
- f) Garanta sempre que todos os punhos e dispositivos de segurança estão montados quando o corta-sebes for utilizado. Nunca tente utilizar um corta-sebes que não esteja completo ou um que tenha uma adaptação não autorizada.
- g) Utilize sempre as duas mãos se o corta-sebes estiver equipado com dois punhos.
- h) Familiarize-se sempre com o seu ambiente e tenha atenção a possíveis perigos que eventualmente possa não ouvir devido aos ruídos do corta-sebes.

Manutenção e armazenamento

- Se o corta-sebes for parado para realização da manutenção, inspeção ou do armazenamento, desligue o motor, retire o cachimbo da vela de ignição e certifique-se de que todas as peças rotativas pararam. Deixe a máquina arrefecer antes de a inspecionar, ajustar, etc.
- Guarde o corta-sebes num local onde seja impossível que vapores de gasolina entrem em contacto com fogo desprotegido ou faíscas. Deixe sempre o corta-sebes arrefecer antes de o guardar.
- Se o corta-sebes for transportado ou guardado, o dispositivo de corte tem de ser sempre tapado com a respetiva capa de proteção.

Instruções de segurança adicionais para corta-sebes

Segurança do ambiente

- Corte as sebes apenas com a luz do dia ou luz artificial de boa qualidade.
- Tenha atenção ao cortar para não tocar em objetos, como p. ex. sebes de arame ou apoios de plantas. Isto pode causar danos na barra porta-lâminas 20. Inspeccione cuidadosamente a sebe a cortar e elimine todos os arames e outros corpos estranhos.
- Tome consciência do seu ambiente e tenha atenção a possíveis momentos de perigo que eventualmente não ouça durante o corte da sebe.

⚠ PERIGO!

- ▶ Desligue imediatamente o motor em caso de perigo eminente ou de emergência.

Segurança elétrica

- **Segure na ferramenta apenas pelas superfícies isoladas dos punhos, uma vez que a lâmina de corte pode entrar em contacto com cabos elétricos ocultos.** O contacto da lâmina de corte com um cabo condutor de tensão pode colocar peças metálicas do aparelho sob tensão e dar origem a um choque elétrico.

Segurança de pessoas

- Durante o funcionamento não se podem encontrar pessoas ou animais num raio de 15 metros. Na área de trabalho, o operador é responsável perante terceiros.
- Ao utilizar o corta-sebes, tenha sempre atenção a uma boa posição e mantenha sempre o equilíbrio, especialmente em caso de utilização em degraus ou escadas.
- Nunca segure no corta-sebes pela barra porta-lâminas 20.
- **Mantenha todas as partes do corpo fora do alcance da lâmina de corte. Não tente retirar resíduos de corte ou segurar em material a cortar com a lâmina em funcionamento. Retire resíduos de corte presos apenas com o aparelho desligado.** Um momento de distração na utilização do corta-sebes pode causar ferimentos graves.
- Espere até que a ferramenta tenha parado antes de a pousar.

Utilização e manuseamento

⚠ ATENÇÃO!

- ▶ Entre as operações, ou após a conclusão de um trabalho, a barra porta-lâminas 20 não pode ser apoiada sobre a respetiva ponta, a fim de evitar eventuais danos na barra porta-lâminas 20.
- Antes da utilização, verifique sempre se a lâmina, os parafusos e outras peças do mecanismo de corte estão desgastados ou danificados. Nunca trabalhe com o mecanismo de corte danificado ou fortemente desgastado.

- Verifique, após o ajuste do ângulo de trabalho, se ambas as alavancas de ajuste estão bem encaixadas. Se uma alavanca de ajuste ficar aberta, o segundo dispositivo de fixação pode soltar-se involuntariamente durante o trabalho devido a um ramo e a barra porta-lâminas 20 pode cair.
- Nunca utilize o corta-sebes com os dispositivos de proteção avariados ou desmontados.
- Nunca segure no corta-sebes pelo dispositivo de proteção.
- **Transporte o corta-sebes pelo punho dianteiro, desligado, com a barra porta-lâminas afastada do seu corpo. Ao transportar ou armazenar o corta-sebes, coloque sempre a capa de proteção.** Um manuseamento cuidadoso do aparelho reduz a probabilidade de um contacto accidental com a lâmina em movimento.
- Guarde o corta-sebes num local seco, alto ou fechado, fora do alcance das crianças.
- Não tente reparar o aparelho, a não ser que possua a devida formação.
- Por motivos de segurança, substitua as peças desgastadas ou danificadas.

⚠ PERIGO!

- ▶ Desligue imediatamente o motor em caso de perigo eminente ou de emergência.

Indicações de segurança para podadoras em altura

⚠ CUIDADO! PERIGO DE FERIMENTOS!

- ▶ Durante o funcionamento, nunca toque na parte do aparelho acima do anel de proteção 27, para evitar ferimentos!

Preparação

- Use sempre um capacete de proteção, protetores auriculares e luvas de segurança. Use também proteção ocular, para que salpicos de óleo ou pó de serragem não entrem nos olhos. Use uma máscara de proteção antipoeiras.
- Use botas resistentes e antiderrapantes.
- Não utilize o aparelho com chuva ou humidade.
- Verifique as condições de segurança do aparelho antes da utilização, especialmente a lâmina e a corrente de serra.
- Não utilize o aparelho na proximidade de cabos elétricos. Mantenha uma distância mínima de 10 m relativamente a cabos elétricos aéreos.

Segurança elétrica

- Não utilize o aparelho em ambientes potencialmente explosivos, tal como na proximidade de líquidos inflamáveis, gases ou vapores. As faíscas produzidas pela máquina podem inflamar estes vapores ou gases.
- Aparelhos com interruptor avariado têm de ser reparados imediatamente, para evitar danos e ferimentos.

Segurança de pessoas

- Nunca utilize o aparelho em cima de uma escada.
- Não se incline demasiado para a frente quando utilizar o aparelho. Garanta sempre uma posição segura e mantenha o equilíbrio em qualquer altura. Utilize o arnês fornecido para dividir uniformemente o peso pelo corpo.
- Não se coloque debaixo dos ramos que pretenda cortar, para evitar ferimentos causados pela queda dos mesmos. Preste atenção também a ramos que possam saltar para trás, para evitar ferimentos. Trabalhe sob um ângulo de aprox. 60°.
- Tenha atenção que pode ocorrer um contragolpe do aparelho.
- Observe não só os ramos a trabalhar, como também o material que cai, para evitar tropeçar.
- Cubra a calha de guia e a corrente com a cobertura durante o transporte e o armazenamento.

- Evite o arranque involuntário do aparelho.
- Guarde o aparelho fora do alcance das crianças. Apenas as pessoas que estão familiarizadas com o manual de instruções e o aparelho podem operá-lo.

Utilização e manuseamento

- Nunca ligue o aparelho antes da lâmina, da corrente de serra e da cobertura da roda da corrente estarem corretamente montadas.
- Não corte madeira depositada no solo nem tente serrar raízes que sobressaiam do solo. Evite, em qualquer circunstância, que a corrente de serra entre na terra, caso contrário, perde imediatamente o fio.
- Se, acidentalmente, tocar com o aparelho num objeto sólido, desligue imediatamente o motor e inspecione a existência de eventuais danos no aparelho.
- Faça uma pausa de uma hora, no mínimo, após 30 minutos de trabalho.
- Se a podadora em altura for parada para realização da manutenção, inspeção ou armazenamento, desligue o motor, retire o cachimbo da vela de ignição e certifique-se de que todas as peças rotativas param. Deixe a máquina arrefecer antes de a inspecionar, ajustar, etc.
- Faça a manutenção do aparelho cuidadosamente. Controle se peças móveis funcionam sem problemas e não estão encravadas, se existem peças de tal forma danificadas ou partidas que o funcionamento do aparelho seja afetado. Antes de utilizar o aparelho, as peças danificadas devem ser reparadas. Muitos acidentes são originados por uma manutenção mal realizada.
- Mantenha as ferramentas de corte limpas e afiadas. Ferramentas de corte bem conservadas e afiadas encravam muito menos e são mais fáceis de conduzir.
- A manutenção tem de ser realizada por pessoal devidamente qualificado. Utilize apenas peças sobresselentes originais recomendadas pelo fabricante.

Medidas de precaução contra contragolpe

⚠ ATENÇÃO CONTRAGOLPE!

- ▶ Tenha atenção a um contragolpe do aparelho durante a execução do trabalho. Perigo de ferimentos. Com prudência e a técnica de serrar correta evitam-se contragolpes.
- Um contacto com a ponta da calha pode, em muitos casos, causar uma reação inesperada para trás, sendo a calha de guia projetada para cima, no sentido do operador (ver fig. A).

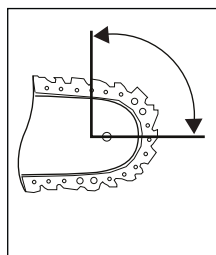

Fig. A

- Pode ocorrer um contragolpe se a ponta da calha de guia tocar num objeto ou a madeira dobrar e a corrente de serra ficar encravada no corte (ver fig. B).

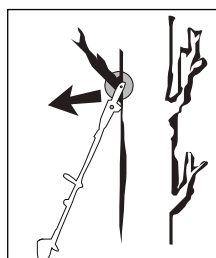

Fig. B

- O encravamento da corrente de serra na aresta superior da calha de guia pode projetar a calha fortemente no sentido do operador.
- Qualquer uma destas reações pode fazer com que perca o controlo sobre a serra e se fira gravemente. Não conte exclusivamente com os dispositivos de segurança montados na serra de corrente. Na qualidade de utilizador de uma serra de corrente, tome diferentes medidas para trabalhar sem ferimentos e acidentes. Um contragolpe é uma consequência de uma utilização incorreta ou inadequada. Este pode ser evitado por meio de medidas adequadas, tal como descrito a seguir:
- **Segure na serra com as duas mãos, apertando os punhos da serra de corrente com os polegares e dedos. Coloque o seu corpo e braços numa posição em que consiga resistir às forças de um contragolpe.** Se forem tomadas medidas adequadas, o operador consegue dominar os contragolpes. Nunca largue a serra de corrente.
- **Evite uma posição anormal do corpo e não serre a uma altura acima dos ombros.** Deste modo, evita-se um contacto involuntário com a ponta da calha e consegue-se um melhor controlo da serra de corrente em situações inesperadas.
- **Utilize sempre calhas sobresselentes e correntes de serra recomendadas pelo fabricante.** Calhas sobresselentes e correntes de serra incorretas podem causar uma rutura da corrente de serra e/ou um contragolpe.
- **Cumpra as instruções do fabricante sobre a forma de afiar e a manutenção da corrente de serra.** Limitadores de profundidade demasiado baixos aumentam a tendência para contragolpe.
- **Não serre com a ponta da lâmina.** Perigo de contragolpe.
- **Certifique-se de que não existem objetos no solo em que possa tropeçar.**

Indicações de segurança para bobinas de fio

Preparação

- Use vestuário de trabalho justo ao corpo, que ofereça proteção, como, por exemplo, calças compridas, calçado de trabalho seguro, luvas de proteção resistentes, capacete de proteção, máscara de proteção para o rosto ou óculos de proteção para proteger os olhos e tampões para os ouvidos de boa qualidade ou protetores auriculares antirruído.
- Use sempre o arnês fornecido.
- Certifique-se de que os punhos estão sempre secos e limpos, e que não existe mistura de gasolina nos mesmos.
- Antes do início do trabalho, controle se existem objetos no terreno, como peças de metal, garrafas, pedras ou similares, que possam ser projetados e causar ferimentos ao utilizador.
- Antes de ligar o motor, certifique-se de que a bobina de fio não entra em contacto com qualquer obstáculo.
- Utilize o aparelho só quando se sentir familiarizado com o mesmo.

Segurança elétrica

- Nunca utilize o aparelho na proximidade de líquidos ou gases facilmente inflamáveis, nem em espaços fechados ou ao ar livre. O resultado podem ser explosões e/ou incêndio.
- Não trabalhe com um aparelho danificado, incompleto ou transformado sem a autorização do fabricante. Nunca utilize o aparelho com equipamento de proteção avariado. Não utilize o aparelho com o interruptor Ligar/desligar avariado. Após uma queda do aparelho, verifique a existência de eventuais danos e avarias significantes.

Segurança de pessoas

- Apenas pessoas e adultos devidamente instruídos devem operar, ajustar e fazer a manutenção do aparelho.
- Caso não esteja familiarizado com o aparelho, pratique a sua utilização com o motor desligado.
- Não toque no escape.
- O aparelho não deve ser utilizado, caso esteja sob influência de álcool ou drogas.

- Agarre o aparelho sempre com as duas mãos. Os polegares e os dedos devem envolver bem os punhos do aparelho.
- Posição de trabalho: Não opere o aparelho numa posição desconfortável, em caso de falta de equilíbrio, com os braços esticados ou apenas com uma mão.
- Garanta sempre que se encontra numa posição estável.
- Não utilize o aparelho se estiverem pessoas ou animais na proximidade. Durante os trabalhos de corte mantenha uma distância mínima de 15 metros entre si e outras pessoas ou animais. Se os trabalhos de corte forem realizados mesmo até à superfície do solo, mantenha uma distância mínima de 30 metros entre si e outras pessoas ou animais.
- Durante os trabalhos de corte numa encosta posicione-se sempre abaixo da ferramenta de corte. Nunca corte ou apare numa colina ou encosta lisa e escorregadia.
- Quaisquer alterações no produto podem pôr em causa a segurança pessoal e anulam a garantia do fabricante.
- As crianças devem ser vigiadas para garantir que não brincam com o aparelho.
- Nunca utilize o aparelho se este estiver danificado ou apresentar defeitos.

Utilização e manuseamento

- Utilize o aparelho apenas para o fim previsto, como aparar ou cortar relva, trabalhos de poda, corte e aparar de sebes e arbustos.
- Não utilize o aparelho durante um longo período de tempo, realize intervalos regulares.
- Certifique-se de que os parafusos e os elementos de ligação estão bem apertados. Nunca opere o aparelho se não estiver corretamente ajustado, não estiver completo ou montado de forma segura.
- Abra o depósito de gasolina devagar, para deixar sair a pressão que eventualmente se formou no depósito de gasolina. Para prevenir o perigo de incêndio, mantenha uma distância mínima de 3 metros relativamente à área de abastecimento antes de ligar o aparelho.
- Mantenha a bobina de fio na altura desejada. Evite tocar em pequenos objetos (p. ex. pedras) com a bobina de fio.
- Mantenha a bobina de fio sempre no chão com o aparelho em funcionamento.
- Utilize o aparelho apenas se a respetiva cobertura de proteção estiver instalada e em bom estado de funcionamento.
- Não utilize outras ferramentas de corte. Para a sua própria segurança, utilize apenas acessórios e aparelhos adicionais mencionados no manual de instruções. A utilização de outras ferramentas de corte ou acessórios, para além dos recomendados no manual de instruções, pode significar perigo de ferimentos para si.
- Apare e corte sempre na gama de velocidade superior. Ao começar a cortar ou ao aparar, não deixe o motor funcionar a uma velocidade de rotação baixa.
- Certifique-se de que, durante o arranque e a execução dos trabalhos, o aparelho não entra em contacto com o solo, pedras, arame ou outros corpos estranhos. Desligue o aparelho antes de o pousar.
- Desconecte o aparelho antes de o pousar.
- Desligue sempre o aparelho antes de realizar trabalhos na ferramenta de corte.

Indicações de segurança para lâminas de corte

Preparação

- A lâmina de corte projeta violentamente objetos e também terra. Isto pode causar cegueira ou ferimentos. Use proteção para os olhos, cara e pernas. Retire sempre os objetos da área de trabalho antes de utilizar a lâmina de corte.
- A lâmina de corte para gradualmente se a alavanca do acelerador tiver sido solta. Uma lâmina de corte que para gradualmente pode feri-lo, ou as pessoas na proximidade, provocando cortes. Antes de realizar quaisquer trabalhos na lâmina de corte, desligue o motor e certifique-se de que a lâmina de corte ficou imobilizada.

Segurança de pessoas

- As pessoas presentes podem sofrer cegueira ou ferimentos. Mantenha uma distância de 15 metros, em todos os sentidos, entre si e outras pessoas ou animais.

Utilização e manuseamento

- Não utilize o aparelho se não tiverem sido montados corretamente todos os componentes adicionais da lâmina de corte.
- A lâmina de corte pode ser projetada bruscamente por objetos. Isto pode causar ferimentos nos braços e nas pernas. Caso o aparelho se depare com objetos estranhos, pare o motor imediatamente e aguarde até que a lâmina de corte imobilize. Verifique a existência de eventuais danos na lâmina de corte. Substitua sempre a lâmina de corte se estiver dobrada ou quebrada.

Dispositivos de segurança

Durante os trabalhos com o aparelho, a cobertura de proteção de plástico tem de estar montada para o funcionamento com a lâmina de corte ou fio, a fim de evitar a projeção de objetos.

⚠ AVISO!

- Nunca corte a relva caso se encontrem outras pessoas, especialmente crianças ou animais, na proximidade.
- Mantenha uma distância de segurança de 15 m. Em caso de aproximação, desligue imediatamente o aparelho.

⚠ ATENÇÃO! PERIGO DE INTOXICAÇÃO!

- Gases de escape, combustíveis e lubrificantes são tóxicos. Os gases de escape não podem ser inalados.

⚠ AVISO!

- A gasolina é altamente inflamável. Guarde a gasolina apenas nos recipientes previstos.
- Abasteça apenas ao ar livre e não fume.
- Com o motor em funcionamento ou o aparelho quente, a tampa do depósito não pode ser aberta e o aparelho não pode ser abastecido com gasolina.
- Não tentar ligar o motor em caso de extravasamento de gasolina. Em vez disso, o aparelho deve ser retirado da área contaminada com gasolina. Qualquer tentativa de ignição deve ser evitada até que os vapores de gasolina se tenham evaporado.
- Por motivos de segurança, o depósito de gasolina e as tampas do depósito devem ser substituídos caso estejam danificados.

Reduza a produção de ruído e de vibração ao mínimo!

- Utilize apenas aparelhos em bom estado de funcionamento.
- Limpe e faça a manutenção do aparelho regularmente.
- Adapte o seu modo de trabalho ao aparelho.
- Não sobrecarregue o aparelho.
- Se necessário, submeta o aparelho a um controlo.
- Desligue o aparelho, caso não esteja a ser utilizado.
- Use luvas de proteção.

Antes da colocação em funcionamento

⚠ ATENÇÃO!

- Durante o corte da relva têm de ser usados sempre calçado de segurança antiderrapante e o respetivo vestuário de segurança, como luvas de proteção, capacete de proteção, máscara de proteção, óculos de proteção e protetores auriculares.
- Verifique o terreno em que o aparelho irá ser utilizado e remova os objetos que possam ser recolhidos e projetados.
- Antes de cada utilização e em caso de queda ou outros impactos sofridos pelo aparelho, é necessário realizar sempre um controlo visual para verificar se as ferramentas de corte, os pernos de fixação, bem como toda a unidade de corte, estão danificados. As ferramentas de corte e os pernos de fixação com desgaste ou danificados têm de ser substituídos.
- Antes da utilização tem de ser sempre realizado um controlo visual para verificar se as ferramentas de corte estão desgastadas ou danificadas. Para evitar um desequilíbrio, as ferramentas de corte e os pernos de fixação desgastados ou danificados só podem ser substituídos em conjunto.

Montar o punho redondo

- ◆ Monte primeiro o anel de borracha **5a** na haste **8**.
- ◆ Coloque o estribo de retenção **6**, tal como apresentado na figura, de baixo para cima sobre o anel de borracha **5a**.

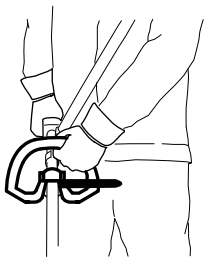

- ◆ O pino **5b** do estribo de retenção **6** tem de ser encaixado para fixação num dos dois orifícios da haste **8**.
- ◆ Coloque o punho redondo **5** sobre o anel de borracha **5a** previsto para tal na haste **8**.
- ◆ Introduza os 4 parafusos de fixação **4**, de cima para baixo, no punho redondo **5** e fixe-os com as 4 porcas no estribo de retenção **6**.
- ◆ Aperte bem os parafusos **4**.

Montar o mecanismo de abertura rápida

- ◆ Pendure o mosquetão e proteja-o com a peça vermelha do cinto do mecanismo de abertura rápida (ver figuras). Puxe pela peça vermelha do cinto, caso pretenda pousar o aparelho rapidamente.

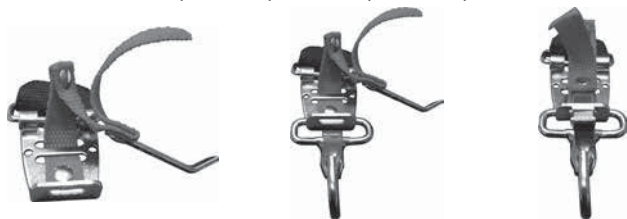

Fixar/montar o arnês

- ◆ Engate o arnês **58** no olhal de suporte **3**.
- ◆ Ajuste o arnês **58** ao seu tamanho, de modo que o olhal de suporte **3** fique à altura da anca quando pendurado.

Montar o corta-sebes

- ◆ Solte primeiro o punho de enroscar **7** na haste **8** da unidade do motor.

- ◆ Na haste dianteira **23** do corta-sebes, introduza o pino na respetiva ranhura, até ao batente, da haste **8** da unidade do motor. Devidamente encaixada, a linha vermelha tem de estar alinhada com a haste da unidade do motor.

- ◆ Aperte bem o punho de enroscar **7**.

NOTA

- ▶ A montagem do adaptador para podadora em altura/bobina de fio/lâmina de corte de 3 dentes/extensão é realizada na mesma sequência.

Desmontar o corta-sebes

- ◆ Solte o punho de enroscar **7** e retire a haste dianteira **23** do corta-sebes para fora da haste **8** da unidade do motor.

NOTA

- ▶ A desmontagem do adaptador para podadora em altura/bobina de fio/lâmina de corte de 3 dentes/extensão é realizada na mesma sequência.

Rodar o corta-sebes

- ◆ Solte o desbloqueio/bloqueio **18**.
- ◆ Acione a alavanca de comando **22**, rode o corta-sebes para a posição desejada.
- ◆ Deixe a alavanca de comando **22** encaixar no entalhe da placa de base (corta-sebes) **21**.

Montar a corrente de serra e a lâmina

⚠ AVISO!

- ▶ Calçar luvas de proteção! Perigo de ferimentos devido aos dentes de corte afiados!

NOTA

- ▶ Tenha atenção ao sentido de deslocação da corrente de serra **31** na lâmina **30** e na placa de base (podadora em altura) SAW CHAIN.
- ▶ Consoante o desgaste, a lâmina **30** pode ser virada.

- ◆ Solte a porca **36** com a chave de bocas **66**.
- ◆ Retire a cobertura da roda da corrente **38**.
- ◆ Comece por colocar a corrente de serra **31** na ponta da lâmina **30**.
- ◆ Coloque agora a lâmina **30** com a corrente de serra **31**.
- ◆ Coloque a calha de guia **41** sobre a guia da lâmina **39**, introduzindo simultaneamente o pino tensor da corrente **45** no orifício da lâmina **40**. Ao mesmo tempo, coloque a corrente de serra **31** sobre a roda da corrente **43**.
- ◆ Tensione agora a corrente de serra **31** (ver capítulo "Tensionar e verificar a corrente de serra").
- ◆ Volte a colocar a cobertura da roda da corrente **38** e aperte ligeiramente a porca **36**.

Desmontar a corrente de serra

- ◆ A tensão da corrente de serra **31** tem de ser eventualmente aliviada antes, para permitir retirar a lâmina **30** e a corrente de serra **31** (ver capítulo "Tensionar e verificar a corrente de serra"). Siga estas instruções na sequência inversa.

Tensionar e verificar a corrente de serra

⚠ AVISO!

- ▶ Calçar luvas de proteção! Perigo de ferimentos devido aos dentes de corte afiados!
- ◆ Rode o parafuso tensor da corrente **46**, com a chave de fendas **67**, no sentido dos ponteiros do relógio para aumentar a tensão.
- ◆ A corrente de serra **31** tem de assentar na parte inferior da lâmina. Verifique se a corrente de serra **31** pode ser puxada com a mão sobre a lâmina **30**.

NOTA

- ▶ Uma corrente de serra **31** nova afrouxa e tem de ser tensionada várias vezes.

Lubrificação da corrente

- ◆ Retire a tampa do depósito de óleo **23**.
- ◆ Encha o depósito de óleo **23** com aprox. 100 ml de bio-óleo para correntes **61**.
- ◆ A lubrificação da corrente pode ser aumentada ou reduzida por meio do parafuso de regulação do óleo **44**.
- ◆ Prima primeiro e rode depois o parafuso de regulação do óleo **44**, no sentido dos ponteiros do relógio, para reduzir a lubrificação da corrente.
- ◆ Prima primeiro e rode depois o parafuso de regulação do óleo **44**, no sentido contrário ao dos ponteiros do relógio, para aumentar a lubrificação da corrente.

⚠ AVISO!

- ▶ Nunca trabalhe sem lubrificação da corrente!
Se a corrente de serra trabalhar em seco, a guarnição de corte será irreparavelmente destruída em pouco tempo. Antes do trabalho, verifique sempre a lubrificação da corrente e o nível de óleo no depósito.

NOTA

- ▶ Utilize apenas óleo para correntes de serra. De preferência biodegradável. Não utilize óleo usado, óleo para motores, etc.
- ▶ Durante o trabalho, controle se a lubrificação da corrente está a funcionar.

Afiar a corrente de serra

NOTA

- ▶ Um esmeril pode ser fixo no apoio para esmeril **32**, para uma fixação segura durante a afiação.
- ▶ Num conjunto de afiação, p. ex. da Oregon, encontra informações detalhadas sobre o processo de afiação.
- ▶ Alternativamente, pode utilizar um aparelho elétrico de afiação e seguir as instruções do fabricante.
- ▶ Em caso de dúvida sobre a realização do trabalho, deve substituir a corrente de serra.

Montar o adaptador para extensão

⚠ ATENÇÃO!

- O adaptador para extensão/a haste **54** não pode ser utilizado(a) em combinação com o adaptador para lâmina de corte de 3 dentes/bobina de fio!

NOTA

- ▶ Utilize o adaptador para extensão/a haste **54** para realizar trabalhos em alturas elevadas.

- ◆ Monte o adaptador para extensão/a haste **54** entre a unidade do motor e o corta-sebes/a podadora em altura. A montagem é realizada da mesma forma descrita anteriormente nos adaptadores.

Montar/desmontar a capa de proteção

⚠ AVISO!

- Se trabalhar com a lâmina de corte de 3 dentes **49**, a capa de proteção **48** tem de estar montada. A capa de proteção **48** é colocada por baixo da chapa de metal da haste **51**. A capa de proteção **48** é agora fixada com 2 parafusos **47** à haste dianteira **51**. Para tal, utilize a chave sextavada **65** fornecida.

Guarnição de corte	Dispositivo de proteção
Lâmina de corte de 3 dentes 49	Capa de proteção 48
Bobina de fio 50	Capa de proteção 48 + capa de proteção do fio de corte C

⚠ AVISO!

- ▶ Utilize apenas as guarnições de corte fornecidas. A utilização de outras guarnições de corte ou dispositivos de proteção é considerada incorreta e acarreta riscos de acidentes consideráveis.

Montar/substituir a lâmina de corte

- Montar/substituir a lâmina de corte de 3 dentes **49**, conforme apresentado nas figuras 1a - 1f.
- Procure o orifício do disco de arrasto **72**, ajuste com o orifício oposto e bloqueie com a chave sextavada **64** fornecida.
- Coloque a lâmina de corte de 3 dentes **49** sobre o disco de arrasto **72** (ver fig. 1b). A inscrição tem de ser visível de cima, na posição de trabalho (ver página desdobrável). A lâmina de corte de 3 dentes **49** pode ser utilizada de ambos os lados.
- Coloque a placa de pressão **71** sobre a rosca do veio dentado (ver fig. 1c).
- Coloque a cobertura da placa de pressão **70** (ver fig. 1d).
- Aperte a porca **69**, com a chave para velas de ignição **67**, no sentido contrário ao dos ponteiros do relógio **ATENÇÃO! Rosca à esquerda!** (ver também fig. 1f).
- A lâmina de corte de 3 dentes **49** é fornecida com uma proteção de plástico. Esta tem de ser retirada antes da utilização e novamente colocada quando não estiver a ser utilizada.
- A proteção de plástico pode agora ser retirada.

⚠ ATENÇÃO! ARESTAS AFIADAS, USE LUVAS DE PROTEÇÃO

- Monte a capa de proteção do fio de corte **C** na capa de proteção **48**.
- Durante os trabalhos com o fio de corte tem ser montada adicionalmente a cobertura de proteção do fio de corte **C**. A montagem da capa de proteção do fio de corte **C** (montada de fábrica) é realizada tal como apresentado na figura 2a.

- Certifique-se de que a capa de proteção do fio de corte **C** encaixa corretamente. Na parte interior da capa de proteção do fio de corte **C** encontra-se uma lâmina **A**. Esta está coberta com uma proteção **B** (ver fig. 2a).
- Retire a proteção **B** antes do início do trabalho e volte a colocá-la depois do trabalho.

⚠ ATENÇÃO! ARESTAS AFIADAS, USE LUVAS DE PROTEÇÃO

- Para desmontar a capa de proteção do fio de corte **C** para fora da capa de proteção **B**, utilize, p. ex., uma chave de parafusos para soltar cuidadosamente os três pinos de fixação. **ATENÇÃO! PERIGO DE FERIMENTOS!**

Montar/substituir a bobina de fio

- Monte/substitua a bobina de fio **60**, conforme apresentado na figura 2c.
- Procure o orifício do disco de arrasto **72**, ajuste com o orifício oposto e bloqueie com a chave sextavada **65** fornecida.
- Aparafuse a bobina de fio **60** sobre a rosca no sentido contrário aos ponteiros do relógio.

ATENÇÃO! Rosca à esquerda!

Colocar o arnês

NOTA

- Para garantir um trabalho sem fadiga, pode realizar ajustes nos seguintes pontos. Os ajustes podem variar de acordo com a altura.
- Antes do início do trabalho, ajuste o arnês **58** à sua altura.
- Equilibre o aparelho com o mecanismo de corte montado, de modo que o mecanismo de corte fique suspenso a pouca distância do solo, sem que o aparelho seja agarrado com as mãos.

- 1.) Coloque o arnês **58** e introduza os fechos um no outro até que encaixem (ver fig. 3a).
- 2.) Puxe pelo arnês **58**, conforme apresentado na figura 3b, para centrar o arnês **58** no corpo e ajustar a largura do tronco.
- 3.) Para esticar agora as fitas dos ombros, puxe por ambas as fitas, conforme apresentado na figura 3c.
- 4.) Para ajustar a posição correta do aparelho no arnês, puxe pelo arnês conforme apresentado na figura 3d.
- 5.) Pendure o mosquetão **E** (ver fig. 3e - 3g) e proteja-o com a peça vermelha do cinto **F** do mecanismo de abertura rápida.
- 6.) Pegue agora no aparelho e pendure-o, conforme apresentado na figura 3h, com o olhal de suporte **3** no mosquetão **E**. O olhal de suporte **3** pode ser adicionalmente desapertado e deslocado pelo parafuso **G**, para ajustar o melhor alinhamento do aparelho.

Ajustar a altura de corte

- Coloque o arnês **58** e pendure o aparelho (ver capítulo "Colocar o arnês").
- Ajuste, com os diferentes reguladores no arnês **58**, as posições de corte e trabalho ideais (ver capítulo "Colocar o arnês").
- Para determinar o comprimento ideal do arnês, faça alguns movimentos oscilatórios sem ligar o motor (ver fig. 6a).
- O arnês **58** está equipado com um mecanismo de abertura rápida. Puxe pela peça vermelha do cinto **F**, caso tenha de pousar rapidamente o aparelho (ver fig. 3i).

⚠ ATENÇÃO!

- Utilize o arnês **58** sempre que trabalhar com o aparelho. Coloque o arnês **58** assim que tiver ligado o motor e este esteja a funcionar em marcha lenta. Desligue o motor antes de retirar o arnês **58**.

Combustível e óleo

- Utilize apenas uma mistura composta por gasolina sem chumbo (no mín. ROZ 95) e óleo especial para motores a 2 tempos (JASO FD/ISO - L - EGD). Misture o combustível de acordo com a tabela de mistura de combustível.
- Introduza a quantidade correta de gasolina e óleo para motores a 2 tempos no recipiente de mistura de óleo/gasolina **62** fornecido (ver "Tabela de mistura de combustível"). De seguida, agite bem o recipiente.

Tabela de mistura de combustível

Processo de mistura: 40 partes de gasolina para 1 parte de óleo

Gasolina	Óleo para motores a 2 tempos
0,5 litros	12,5 ml

Colocação em funcionamento

⚠ ATENÇÃO!

- Respeite as normas legais em relação à regulamentação em matéria de poluição sonora.

Antes de cada utilização do aparelho, verifique o seguinte:

- Estanqueidade do sistema de combustível.
- Se os dispositivos de proteção e de corte se encontram em condições e completos.
- Assento correto de todas as uniões roscadas.
- Fácil mobilidade de todas as peças móveis.

Arranque do motor a frio

⚠ ATENÇÃO!

- Nunca deixe o cabo de arranque ser projetado para trás. Tal pode causar danos.

- 1.) Encha o depósito de gasolina **13** (ver também a secção "Combustível e óleo").
- 2.) Pressione 6 vezes a bomba de combustível **15** (Primer).
- 3.) Coloque o interruptor Ligar/desligar **2** na posição "I".
- 4.) Puxe a alavanca do estrangulador **11** para a posição "I".
- 5.) Segure bem no aparelho e extraia o cabo de arranque **12** até à primeira resistência. Puxe agora rapidamente o cabo de arranque **12**. O aparelho liga-se.
- 6.) Se o motor não arrancar, repita o passo 5.
- 7.) Assim que o motor esteja a funcionar, prima primeiro o bloqueio de ativação **1** e depois a alavanca do acelerador **9** para soltar o estrangulador automático.

Se, após várias tentativas, o motor não pegar, leia a secção "Esquema de localização de falhas".

⚠ ATENÇÃO!

- Puxe sempre o cabo de arranque **12** para a frente. Agarre no punho do cabo de arranque **12**, quando o cabo de arranque **12** voltar a recolher. Nunca deixe o cabo de arranque **12** ser projetado para trás.

NOTA

- Em caso de temperaturas exteriores muito elevadas, é possível que o motor tenha de arrancar a frio sem estrangulador!

Arranque do motor a quente

(O aparelho esteve menos de 15-20 minutos parado)

- 1.) Coloque o interruptor Ligar/desligar **2** na posição "I".
- 2.) A alavanca do estrangulador **11** não tem de ser puxada para o arranque do motor a quente.

- 3.) Segure bem no aparelho e extraia o cabo de arranque 12 até à primeira resistência. Puxe agora rapidamente o cabo de arranque 12.
O aparelho liga-se após 1-2 puxões. Se o aparelho não pegar após 6 puxões, repita os passos 1-7 em "Arranque do motor a frio".

Desligar o motor

Etapas da paragem de emergência

Se necessário, parar imediatamente o aparelho; para tal, coloque o interruptor Ligar/desligar 2 na posição "0".

Sequência normal de etapas

- Solte a alavanca do acelerador 9 e aguarde até que o motor passe para a velocidade de marcha lenta sem carga. Coloque depois o interruptor Ligar/desligar 2 na posição "0".

ATENÇÃO!

- Durante o funcionamento em marcha lenta sem carga, a lâmina de corte de 3 dentes deve estar parada. Se a lâmina de corte de 3 dentes girar, o carburador deve ser ajustado!

Indicações de trabalho

Antes da utilização do aparelho, treine todas as técnicas de trabalho (ver fig. 6a - 6c) com o motor desligado.

Estender o fio de corte

Para estender o fio de corte, deixe o motor trabalhar com aceleração a fundo e toque com a bobina de fio 50 no chão. O fio estende-se automaticamente. A lâmina A na capa de proteção do fio de corte C corta o fio no comprimento autorizado (ver fig. 6d).

ATENÇÃO!

- Resíduos de relva/erva/ervas daninhas acumulam-se por baixo da capa de proteção 48.
- Remova os resíduos, com o motor desligado, utilizando uma espátula ou algo semelhante.

Processos de corte diferentes

Aparar/cortar (lâmina de corte de 3 dentes ou com bobina de fio)

- Desloque o aparelho em movimento de gadanha (ver fig. 6a).
- Mantenha a ferramenta de corte paralela ao solo e determine a altura de corte pretendida.

Aparar baixo (com bobina de fio)

- Segure no aparelho com uma ligeira inclinação sobre o solo (ver fig. 6b). Corte sempre para longe de si. Nunca puxe o aparelho para si.

Cortar relva (com bobina de fio)

- Durante o corte de relva, apanhará toda a vegetação até à base. Para tal, incline a bobina de fio num ângulo de 30° para a direita. Coloque o manípulo na posição desejada (ver fig. 6c).

Cortar junto a uma árvore/vedação/fundação (com bobina de fio)

NOTA

- Se o fio entrar em contacto com árvores, pedras, muros de pedra ou fundações, fica desgastado ou desfiado. Se este bater contra uma vedação de malha, parte-se.

ATENÇÃO!

- Não utilize o aparelho para afastar quaisquer objetos do caminho pedestre etc.! O aparelho é potente e pedras pequenas e outros objetos podem ser projetados 15 ou mais metros e causar ferimentos ou danos em automóveis, casas e janelas.



Usar óculos de proteção!

Bloquear

Se a ferramenta de corte bloquear, desligue imediatamente o motor. Liberte o aparelho da erva e do silvado, antes de o voltar a colocar em funcionamento.

Prevenir o contragolpe do aparelho

Durante os trabalhos com a lâmina de corte de 3 dentes existe o perigo de contragolpe, caso o aparelho entre em contacto com obstáculos fixos (troncos de árvores, ramos, cepos de árvore, pedras ou similares).

O aparelho é projetado no sentido contrário ao da rotação da lâmina de corte. Isto pode levar à perda de controlo do aparelho. Não utilize a lâmina de corte na proximidade de vedações, postes metálicos, marcos ou fundações. Para cortar arbustos fracos, posicione o aparelho tal como apresentado na fig. 6e, para evitar contragolpes.

Trabalhar com o corta-sebes

Técnicas de corte

- A barra porta-lâminas de dupla face possibilita o corte nos dois sentidos ou, em movimentos pendulares, de um lado para o outro.
- Desloque o corta-sebes, durante o corte vertical, uniformemente para a frente ou em forma de arco para cima e para baixo.
- Desloque o corta-sebes no corte horizontal em forma de foice para a extremidade da sebe, para que os pedaços cortados caiam para o solo.
- Ver página desdobrável (figura A).

NOTA

- ▶ Retire ramos fortes com uma tesoura de ramos.

Trabalhar com a podadora em altura

Técnicas de serragem

AVISO!

- ▶ Tenha especial atenção ao material de corte que cai.
- ▶ Tenha atenção fundamentalmente ao perigo causado por ramos projetados para trás.

NOTA

- ▶ Coloque o batente 33 no ramo. Deste modo, trabalha de forma mais segura e mais calma.
- ▶ Só depois comece a serrar.

Serrar um ramo pequeno

- ♦ Em ramos pequenos (diâmetro 0-8 cm), serre de cima para baixo (ver figura).

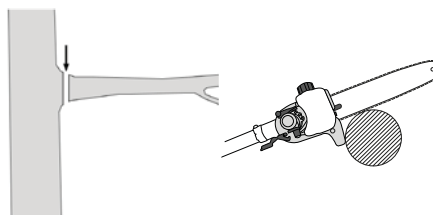

Serrar ramos maiores

- ♦ Em ramos maiores (diâmetro 8-25 cm), realize primeiro um corte de desbaste A (ver figura). O corte de desbaste evita também que o tronco principal seja descascado.

- ◆ Serre agora totalmente de cima **B** para baixo **A**.

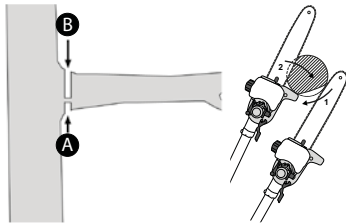

Serrar em pedaços

Reduza ramos compridos ou grossos antes de realizar o corte de separação final (ver figura).

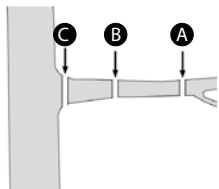

Trabalhar de forma segura

- Mantenha o aparelho, a guarnição de corte e a capa de proteção da corrente **60** num bom estado de conservação, para evitar ferimentos.
- Após uma queda do aparelho, verifique a existência de eventuais danos e avarias significantes.
- Tenha em atenção o ângulo de trabalho máx. $60^\circ \pm 10^\circ$ recomendado, para garantir um trabalho seguro (ver figura).

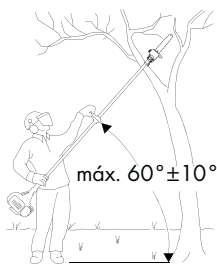

- Não utilize o aparelho em cima de uma escada ou numa posição insegura.
- Evite fazer um corte não ponderado. Isto poderia pô-lo a si e a outros em perigo.
- As crianças devem ser vigiadas para garantir que não brincam com o aparelho.
- Mude regularmente de posição de trabalho. Uma utilização prolongada do aparelho pode causar problemas de circulação nas mãos, originados pela vibração. Pode, no entanto, prolongar o período de utilização por meio de luvas adequadas e pausas regulares. Tenha atenção que a propensão individual para problemas de má circulação do sangue, temperaturas exteriores baixas ou forças de preensão grandes durante o trabalho reduzem o período de utilização.

Transporte

- Utilize as capas de proteção **59** **60** durante o transporte.
- Preste atenção para não ligar o aparelho durante o transporte, a fim de evitar ferimentos (ver figura).

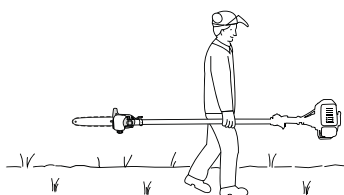

Limpeza

Limpeza da unidade do motor

NOTA

- O aparelho deve ser limpo após cada utilização.
- Desligue sempre o aparelho antes dos trabalhos de limpeza e retire o cachimbo da vela de ignição **10**.
- Limpe o aparelho regularmente com um pano húmido e um pouco de detergente. Certifique-se de que não é possível entrar água para o interior do aparelho.

Limpeza da podadora em altura

- A podadora em altura tem de ser limpa, em intervalos regulares, para remover aparas da serragem.
- ◆ Retire a cobertura da roda da corrente **38**.
- ◆ Retire a corrente de serra **31** da lâmina **30** e limpe a calha de guia **41**.
- ◆ Mantenha a corrente de serra **31** afiada e controle a tensão, tenha atenção ao nível do óleo e à alimentação de óleo.

Limpeza do corta-sebes

- ◆ Controle a existência de eventuais parafusos soltos na barra porta-lâminas **20** do corta-sebes e, se necessário, aperte-os.
- ◆ Retire os resíduos verdes encravados.
- ◆ Trate da barra porta-lâminas **20** com um spray de óleo ou uma almofolia.

Limpeza do adaptador para bobina de fio/lâmina de corte

- ◆ Retire os resíduos verdes encravados.
- ◆ Mantenha a lâmina de corte de 3 dentes **49** afiada para facilitar o trabalho.

Manutenção

Substituir a bobina de fio/o fio de corte

- 1.) A bobina de fio **50** deve ser desmontada como descrito na secção Montar/substituir a bobina de fio. Pressione as marcações (ver fig. 5a) e retire a tampa (ver fig. 5b).
- 2.) Retire o prato da bobina **1** da caixa da bobina de fio (ver fig. 5c).
- 3.) Eventualmente, remova ainda o fio de corte existente.
- 4.) Coloque o novo fio de corte no centro e a ponta resultante no entalhe do prato da bobina (ver fig. 5d).
- 5.) Enrole o fio, sob tensão, no sentido dos ponteiros do relógio. O prato da bobina **1** separa assim as duas metades do fio de corte (ver fig. 5d).
- 6.) Pegue na tampa e insira o prato da bobina **1** na mesma. Verifique se os suportes do fio do prato da bobina estão de acordo com a condução do fio na tampa.
- 7.) Solte agora o fio de corte do prato da bobina **1** e enfie-o através dos olhais de metal na tampa.
- 8.) Volte a unir as duas metades da caixa até encaixarem de forma perceptível.
- 9.) Corte o fio em excesso para aproximadamente 13 cm. Isso reduz a carga sobre o motor durante o arranque e o aquecimento.
- 10.) Monte novamente a bobina de fio (ver capítulo "Montar/substituir a bobina de fio").

Manutenção do filtro de ar

Os filtros de ar contaminados reduzem a capacidade do motor, devido à entrada de ar reduzida para o carburador.

O controlo regular é, por isso, indispensável. O filtro de ar ① deve ser controlado a cada 25 horas de funcionamento e, se necessário, limpo.

Se o ar tiver muito pó, o filtro de ar deve ser verificado com mais frequência.

- 1.) Retire a cobertura da caixa do filtro de ar ⑫.
- 2.) Retire o filtro de ar ①.
- 3.) Limpe o filtro de ar ①, sacudindo-o ou soprando-o (com ar comprimido).
- 4.) A montagem é efetuada na sequência inversa.

⚠ ATENÇÃO!

- Nunca limpe o filtro de ar com gasolina ou solventes inflamáveis.

Manutenção da vela de ignição

- 1.) Retire o cachimbo da vela de ignição ⑩.
- 2.) Desaperte a vela de ignição com a chave para velas de ignição ⑥7 fornecida.
- 3.) A montagem é efetuada na sequência inversa.

Distância dos elétrodos = 0,6 mm (distância entre os elétrodos, entre os quais é gerada a faísca de ignição). Verifique a eventual existência de sujidade na vela de ignição, pela primeira vez, após 10 horas de funcionamento e, se necessário, limpe-a com uma escova de arame em cobre.

Posteriormente, a manutenção da vela de ignição deverá ser realizada a cada 50 horas de funcionamento.

Afiar a lâmina da cobertura de proteção

A lâmina ① (ver fig. 2a) pode perder o fio com o tempo. Neste caso, solte os 2 parafusos com que a lâmina ① está fixa na tampa de proteção do fio de corte ③. Fixe a lâmina ① num torno de bancada. Afiar a lâmina ① com uma pedra de afiar e certifique-se de que mantém o ângulo da aresta de corte.

Ajustes do carburador

Retire a cobertura da caixa do filtro de ar ⑫.

Ajustar o cabo de arranque

Se, com o tempo, a rotação máxima do aparelho deixar de ser alcançada e forem excluídas todas as outras causas, de acordo com a secção "Eliminação de erros", poderá ser necessário realizar o ajuste do cabo de arranque. Para reajustar o cabo de arranque, enrosque corretamente o parafuso ④ ou o parafuso de ajuste ④1, bem como a contraporca ④2 (ver fig. 4).

Lubrificar a engrenagem

- A cada 20 horas de funcionamento, acrescente um pouco de lubrificante fluido para engrenagens (aprox. 10 g), para lubrificar a engrenagem angular.
- ◆ Abra o parafuso ④ (ver página desdobrável) para pressionar o lubrificante fluido para engrenagens para dentro da caixa de transmissão.
- ◆ Depois de encher a transmissão, feche o orifício de lubrificação outra vez com o parafuso ④.

Armazenamento e transporte

- Guarde o aparelho num local seguro.
- Armazene o aparelho e os acessórios num local seguro e protegido contra chamas desprotegidas e fontes de calor/faíscas, como aquecedor de água a gás, secador de roupa, fogões a óleo ou radiadores portáteis, etc.
- Mantenha a capa de proteção ④3, a bobina de fio ⑤0 e o motor sempre livres de resíduos de corte de relva ao guardar o equipamento.
- A proteção plástica para a lâmina de corte de 3 dentes ④9 tem de ser novamente colocada durante o transporte e quando o aparelho não estiver a ser utilizado.
- Antes de realizar os trabalhos de manutenção, desligue sempre o aparelho e retire o cachimbo da vela de ignição ⑩.

Armazenar o aparelho

Se quiser guardar o aparelho durante mais de 30 dias, é necessário prepará-lo para tal. Caso contrário, o combustível que se encontra no carburador evapora, deixando um resíduo semelhante a borracha. Tal poderá dificultar o arranque e resultar em trabalhos de reparação caros.

- 1.) Retire a tampa do depósito ⑭, para deixar sair a pressão eventualmente existente no depósito de gasolina ⑬. Esvazie cuidadosamente o depósito de gasolina ⑬.
- 2.) Ligue o motor e deixe-o funcionar até que pare, para remover o combustível do carburador.
- 3.) Deixe o motor arrefecer durante aprox. 10 minutos.
- 4.) Retire a vela de ignição (ver capítulo "Manutenção da vela de ignição").
- 5.) Coloque 1 colher de chá de óleo para motores a 2 tempos na câmara de combustão. Puxe várias vezes o cabo de arranque ⑫, para humedecer todas as peças mecânicas com óleo. Volte a colocar a vela de ignição.

NOTA

- Guarde o aparelho num local seco e afastado de possíveis fontes de inflamação.

Nova colocação em funcionamento

- 1.) Retire a vela de ignição (ver capítulo "Manutenção da vela de ignição").
- 2.) Puxe rapidamente o cabo de arranque ⑫ para remover óleo em excesso da câmara de combustão.
- 3.) Limpe a vela de ignição e certifique-se da distância correta entre os elétrodos na vela de ignição.
- 4.) Abasteça o depósito de gasolina ⑬. Ver secção "Lubrificante e óleo".

Transportar

- Se pretender transportar o aparelho, esvazie o depósito de gasolina ⑬ como explicado na secção "Armazenamento".

Deteção de falhas

Unidade do motor

Problema	Causa possível	Resolução de falhas
O motor não pega.	Procedimento errado durante o arranque.	Siga as instruções sobre o arranque.
O motor pega, mas não tem o desempenho máximo.	Ajuste incorreto da alavanca do estrangulador ①.	Colocar a alavanca do estrangulador ① em "↑ ".
	Filtro de ar sujo.	Limpar filtro de ar.
O motor funciona de forma irregular.	Distância incorreta dos eletrodos da vela de ignição.	Limpar as velas de ignição e ajustar a distância dos eletrodos ou colocar uma nova vela de ignição.
Vela de ignição com fuligem ou húmida.	Ajuste errado do carburador.	Limpar a vela de ignição ou substituir por uma nova.

Podadora em altura

Problema	Causa possível	Resolução de falhas
O motor está a funcionar, mas a corrente de serra ③ não se desloca.	O adaptador para corta-sebes ou o adaptador para podadora em altura não está bem montado na unidade do motor.	Verificar a montagem.
Nenhum avanço no trabalho.	Corrente de serra ③ seca ou sobreaquecida, ou apresenta uma folga excessiva.	Abastecer óleo ou afiar, substituir ou tensionar a corrente de serra ③.

Corta-sebes

Problema	Causa possível	Resolução de falhas
O motor está a funcionar, as lâminas estão paradas.	O adaptador para corta-sebes ou o adaptador para podadora em altura não está bem montado na unidade do motor.	Verificar a montagem.

Intervalos de manutenção

Podadora em altura

Os dados indicados referem-se a condições de utilização normais. Em caso de condições mais difíceis, como p. ex. forte formação de pó e períodos de trabalho longos diariamente, os referidos intervalos devem ser reduzidos.

Peça do aparelho	Ação	Antes do início do trabalho	Semanalmente	Em caso de avaria	Em caso de danos	Em caso de necessidade
Lubrificação da corrente	Verificar	X				
Corrente de serra ③	Verificar e prestar atenção ao estado de afiação	X				
	Controlar a tensão da corrente	X				
	Afiar					X
Calha de guia ④	Verificar (desgaste, danificação)	X				
	Limpar e virar		X	X		
	Rebarbar		X			
	Substituir				X	X
Roda da corrente ⑤	Verificar		X			
	Substituir					X

Corta-sebes

Os dados indicados referem-se a condições de utilização normais. Em caso de condições mais difíceis, como p. ex. forte formação de pó e períodos de trabalho longos diariamente, os referidos intervalos devem ser reduzidos.

Peça do aparelho	Ação	Antes do início do trabalho	Depois de conclusão do trabalho	Em caso de necessidade
Lâmina de corte	Controlo visual	X		
	Limpar		X	X

Encomenda de peças sobresselentes

Encomendar peças sobresselentes

Na encomenda de peças sobresselentes devem ser prestadas as seguintes informações:

- Tipo do aparelho
- Número de artigo do aparelho
- Número de identif. do aparelho

Pode consultar os preços e informações atuais em

www.kompernass.com

NOTA

- Peças sobresselentes não especificadas (como p. ex. bobina de fio, fio de corte) podem ser encomendadas através da nossa linha direta de Assistência Técnica.

Eliminação



A embalagem é composta por materiais recicláveis que pode depositar nos ecopontos locais. O aparelho e os seus acessórios são constituídos por diferentes materiais, como p. ex. metal e materiais sintéticos.

Relativamente às possibilidades de eliminação do aparelho em fim de vida, informe-se na junta de freguesia ou câmara municipal da sua área de residência.

Proteção ambiental

- Esvazie o depósito de gasolina e de óleo cuidadosamente e entregue o aparelho num centro de reciclagem. As peças de plástico e de metal utilizadas podem ser separadas por material e entregues num ponto de recolha para reciclagem.
- Entregue o óleo usado e restos de gasolina num ponto de recolha e não os despeje na canalização ou no esgoto.
- Entregue o material de manutenção sujo e os combustíveis num ponto de recolha previsto para tal.

Garantia da Kompernass Handels GmbH

Estimada Cliente, Estimado Cliente,

Este aparelho tem uma garantia de 3 anos a contar da data de compra. No caso deste produto ter defeitos, tem direitos legais contra o vendedor do produto. Estes direitos legais não são limitados pela nossa garantia que passamos a transcrever.

Condições de garantia

O prazo de garantia tem início na data da compra. Por favor, guarde bem o talão de compra original. Este documento é necessário como comprovativo da compra.

Se dentro de três anos a partir da data de compra deste produto, ocorrer um defeito de material ou fabrico, o produto será reparado ou substituído por nós – consoante a nossa preferência – gratuitamente. Esta garantia parte do princípio que o aparelho defeituoso e o comprovativo da compra (talão de compra) são apresentados dentro do prazo de três anos e é descrito brevemente, por escrito, em que consiste o defeito e quando ocorreu.

Se o defeito estiver coberto pela nossa garantia, receberá o produto reparado ou um novo produto.

Prazo de garantia e direitos legais

O período de garantia não é prolongado pelo acionamento da mesma. Isto também se aplica a peças substituídas e reparadas. Danos e defeitos que possam eventualmente já existir no momento da compra devem ser imediatamente comunicados, após retirar o aparelho da embalagem. Expirado o período da garantia, quaisquer reparações necessárias estão sujeitas a pagamento.

Âmbito da garantia

O aparelho foi fabricado segundo diretivas de qualidade rigorosas, com o maior cuidado, e testado escrupulosamente antes da sua distribuição.

A garantia abrange apenas defeitos de material ou de fabrico. Esta garantia não abrange peças do produto, que estão sujeitas ao desgaste normal e podem ser consideradas desta forma peças de desgaste, ou danos em peças frágeis, p. ex. interruptores, acumuladores, formas para bolos ou peças de vidro.

Esta garantia perde a validade, se o produto for danificado, utilizado incorretamente ou se a manutenção tenha sido realizada indevidamente. Para garantir uma utilização correta do produto, é necessário cumprir todas as instruções contidas no manual de instruções. Ações ou fins de utilização que são desaconselhados, ou para os quais é alertado no manual de instruções, têm de ser impreterivelmente evitados.

O produto foi concebido apenas para uso privado e não para uso comercial. A garantia extingue-se em caso de utilização incorreta, uso de força e intervenções que não tenham sido efetuadas pela nossa Filial de Assistência Técnica autorizada.

Procedimento em caso de acionamento da garantia

Para garantir um processamento rápido do seu pedido, siga, por favor, as seguintes instruções:

- Para todos os pedidos de esclarecimento, tenha à mão o talão de compra e o número do artigo (p. ex. IAN 12345) como comprovativo da compra.
- O número do artigo consta na placa de características, numa impressão, na capa do seu manual de instruções (em baixo à esquerda) ou, como autocolante, no verso ou no lado inferior.
- Caso ocorram falhas de funcionamento ou outros defeitos, contacte primeiro o Serviço de Assistência Técnico, indicado em seguida, **telefonicamente** ou **por e-mail**.
- De seguida, pode enviar gratuitamente o produto registado como defeituoso, incluindo o comprovativo da compra (talão de compra) e indique o defeito e quando este ocorreu, para a morada do Serviço de Assistência Técnica que lhe foi indicada.



Em www.lidl-service.com poderá descarregar este manual de instruções e muitos outros, bem como vídeos sobre os produtos e software.

Assistência Técnica

AVISO!

- O aparelho deve ser reparado apenas por técnicos especializados e apenas com peças de origem. Desta forma, é garantida a segurança do aparelho.

PT Assistência Portugal
Tel.: 70778 0005 (0,12 EUR/Min.)
E-Mail: kompernass@lidl.pt

IAN 296309

Importador

Por favor, observe que a seguinte morada não é a morada do Serviço de Assistência Técnica. Primeiro entre em contacto com o Serviço de Assistência Técnica.

KOMPERNASS HANDELS GMBH
BURGSTRASSE 21
DE-44867 BOCHUM
ALEMANHA
www.kompernass.com

Tradução da Declaração de Conformidade original

Nós, KOMPERNASS HANDELS GMBH, responsável pela documentação:
Sr. Semi Uguzlu, BURGSTR. 21, DE-44867 BOCHUM, ALEMANHA,
declaramos que este aparelho está em conformidade com as seguintes
normas, documentos normativos e diretivas CE:

**Diretiva Máquinas
(2006 / 42 / EC)**

**Diretiva Outdoor
(2005 / 88 / EC)
(2000 / 14 / EC)**

**Diretiva relativa às emissões
(2012/46/EU)**

Normas harmonizadas aplicadas:

EN ISO 11806-1: 2011
EN ISO 10517: 2009+A1
EN ISO 11680-1: 2011

Tipo/designação do aparelho:

Aparelho combinado a gasolina 4 em 1 FBK 4 C2

Ano de fabrico: 09-2017

Número de série: IAN 296309

Bochum, 20.09.2017



Semi Uguzlu
- Gestor de qualidade -

Reservado o direito a alterações técnicas no âmbito do desenvolvimento.

KOMPERNASS HANDELS GMBH

BURGSTRASSE 21

DE - 44867 BOCHUM

GERMANY

www.kompernass.com

Stand der Informationen · Last Information Update

Version des informations · Stand van de informatie

Versione delle informazioni · Estado das informações:

09/2017 · Ident.-No.: FBK4C2-092017-2

IAN 296309