



## JIGSAW PSTD 800 B2

(HU)

### SZÚRÓFŰRÉS

Az originál használati utasítás fordítása

(CZ)

### PŘÍMOČARÁ PÍLA

Překlad originálního provozního návodu

(DE) (AT) (CH)

### PENDELHUBSTICHSÄGE

Originalbetriebsanleitung

(SI)

### NIHAJNA VBDNA ŽAGA

Prevod originalnega navodila za uporabo

(SK)

### PRIAMOČIARA PÍLA

Preklad originálneho návodu na obsluhu

IAN 304804

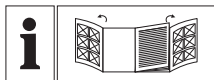

**HU**  
Olvasás előtt kattintson az ábrákat tartalmazó mindkét oldalra és végezetül ismerje meg a készülék mindegyik funkcióját.

---

**SI**  
Pred branjem obe strani s slikami odprite navzven in se nato seznanite z vsemi funkcijami naprave.

---

**CZ**  
Před čtením si odklopte obě dvě strany s obrázky a potom se seznámte se všemi funkcemi přístroje.

---

**SK**  
Pred čítaním si odklopte obidve strany s obrázkami a potom sa oboznámte so všetkými funkciami prístroja.

---

**DE AT CH**  
Klappen Sie vor dem Lesen die beiden Seiten mit den Abbildungen aus und machen Sie sich anschließend mit allen Funktionen des Gerätes vertraut.

---

HU	Az originál használati utasítás fordítása	Oldal	1
SI	Prevod originalnega navodila za uporabo	Stran	13
CZ	Překlad originálního provozního návodu	Strana	23
SK	Překlad originálneho návodu na obsluhu	Strana	33
DE/AT/CH	Originalbetriebsanleitung	Seite	43

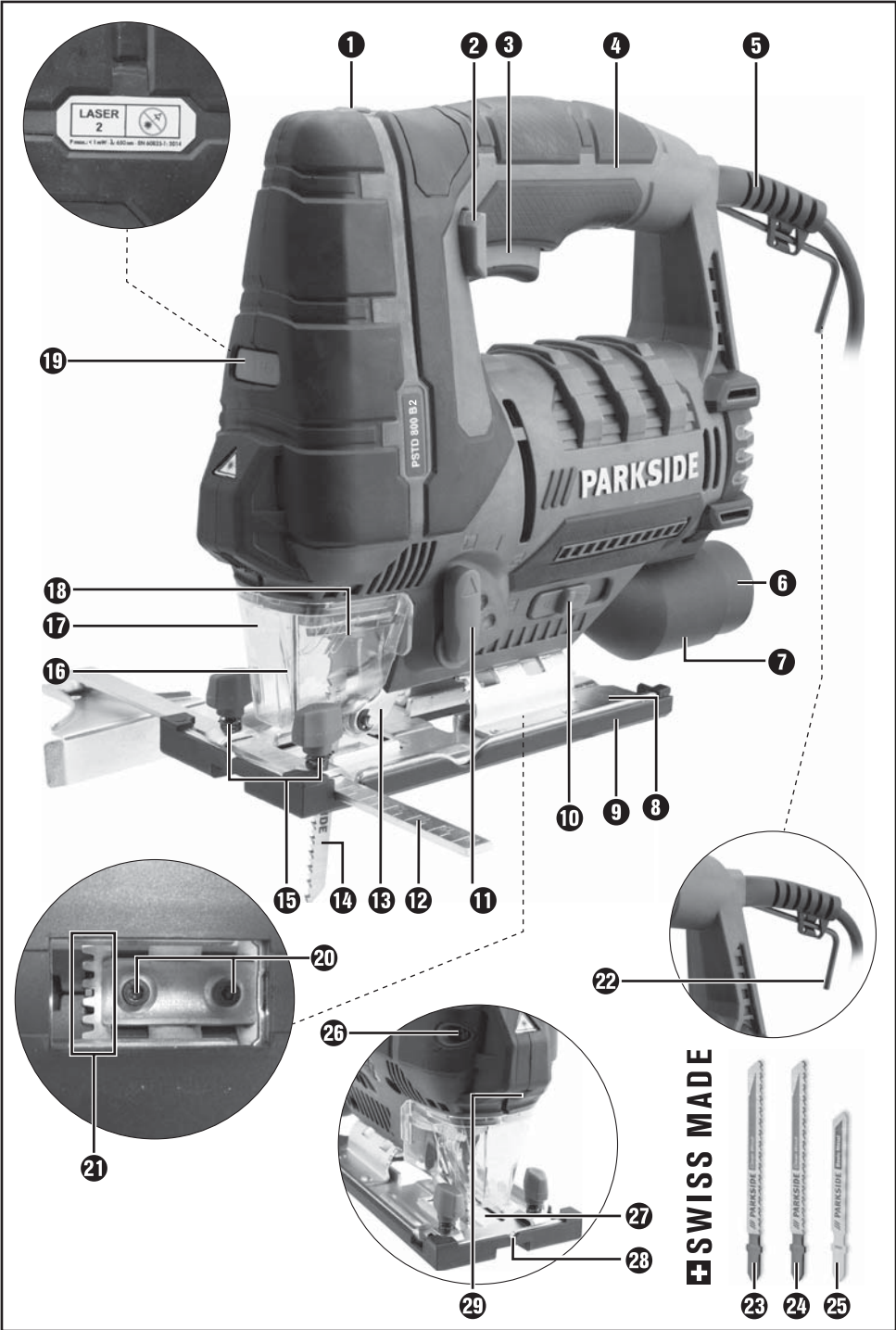

- 1
- 2
- 3
- 4
- 5

19

18

17

16

15

14

13

12

11

10

9

8

6

7

20

26

22

21

27

28

29

**SWISS MADE**

23

24

25

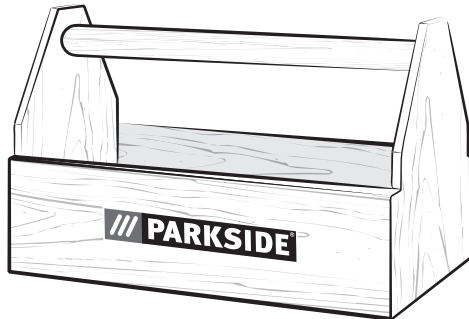
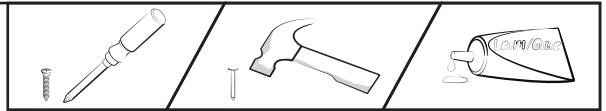
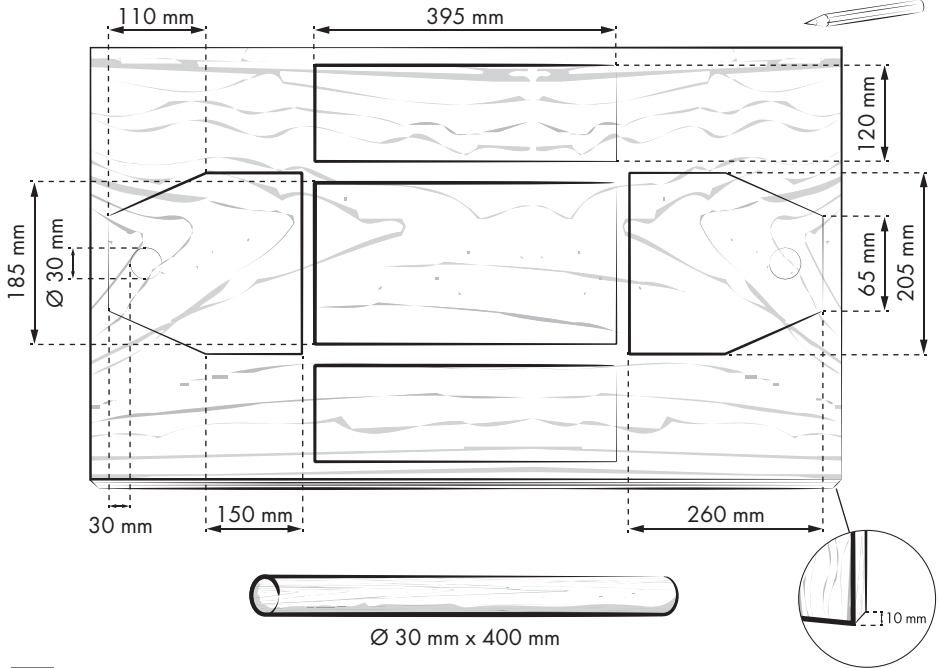
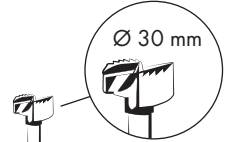
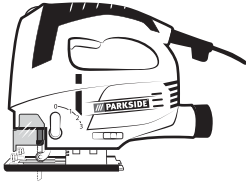

# Tartalomjegyzék

<b>Bevezető</b> .....	<b>2</b>
Rendeltetésszerű használat .....	2
Felszereltség .....	2
A csomag tartalma .....	2
Műszaki adatok .....	2
<b>Általános biztonsági előírások elektromos kéziszerszámokhoz</b> .....	<b>3</b>
1. Munkahelyi biztonság .....	3
2. Elektromos biztonság .....	3
3. Személyi biztonság .....	4
4. Az elektromos szerszám használata és kezelése .....	4
5. Szerviz .....	5
Szűrőfűrészre vonatkozó készülék-specifikus biztonsági utasítások .....	5
Eredeti tartozékok / kiegészítő eszközök .....	6
Fűrészlapokra vonatkozó információk .....	6
<b>Üzembe helyezés</b> .....	<b>6</b>
Fűrészlap felszerelése / cseréje .....	6
Párhuzamos ütköző felszerelése .....	6
Forgácselszívó csatlakoztatása .....	6
Csúszósaru felszerelése .....	6
Forgácsvédő felszerelése .....	7
Lézeres finombeállítás .....	7
<b>Használat</b> .....	<b>7</b>
Vágási szög beállítása .....	7
Löketszám beállítása .....	7
Lengőlöket beállítása .....	7
Bekapcsolás / kikapcsolás .....	7
Lézer/munkavilágítás be-/kikapcsolása .....	7
Forgácsfújó funkció .....	7
<b>Karbantartás és tisztítás</b> .....	<b>8</b>
<b>Szerviz</b> .....	<b>8</b>
<b>Gyártja</b> .....	<b>8</b>
<b>JÓTÁLLÁSI TÁJÉKOZTATÓ</b> .....	<b>9</b>
<b>Ártalmatlanítás</b> .....	<b>11</b>
<b>Az eredeti megfelelőségi nyilatkozat fordítása</b> .....	<b>12</b>

## **SZÚRÓFŰRÉSZ PSTD 800 B2**

### **Bevezető**

Gratulálunk új készüléke megvásárlásához. Vásárlásával kiváló minőségű termék mellett döntött. A használati útmutató a termék része. Fontos tudnivalókat tartalmaz a biztonságra, használatra és ártalmatlanításra vonatkozóan. A termék használata előtt ismerkedjen meg valamennyi használati és biztonsági utasítással. Csak a leírtak szerint és a megadott célokra használja a készüléket. A készülék harmadik személynek történő továbbadása esetén adja át a készülékhez tartozó valamennyi leírást is.

### **Rendeltetésszerű használat**

A készülék szögletes műanyag, fa és könnyűfém munkadarabok egyenes és görbe vágására, valamint gérvágásra alkalmas 45°-ig. A készülék kizárólag otthoni, száraz helyiségekben történő használatra készült. Vegye figyelembe a fűrészlap-típusokra vonatkozó előírásokat. A készülék minden más felhasználása nem rendeltetésszerűnek minősül és jelentős balesetveszélyt okozhat.

A nem rendeltetésszerű használatból eredő károkért a gyártó nem vállal felelősséget.

### **Felszereltség**

- 1 Löketszám-választás állítókeréke
- 2 BE/KI kapcsoló rögzítőgombja
- 3 BE/KI kapcsoló
- 4 Készülékház
- 5 Hálózati csatlakozókábel
- 6 Szűkítőelem
- 7 Elszívócsonk
- 8 Talplemez
- 9 Csúsósaru (levehető)
- 10 Forgácsoló berendezés kapcsolója
- 11 Lengőloket kapcsoló
- 12 Párhuzamos ütköző
- 13 Vezetőgörgő
- 14 Fűrészlap (famegmunkáláshoz)
- 15 Betolónyílások (külön-külön rögzítőcsavarral)
- 16 Védőkengyel
- 17 Védőburkolat
- 18 Gyorsbefogó tokmány
- 19 Lézer/munkavilágítás BE/KI kapcsolója
- 20 Szorítócsavarok
- 21 Fogazat
- 22 Imbuszkulcs

- 23 Fűrészlap (famegmunkáláshoz)
- 24 Fűrészlap (famegmunkáláshoz)
- 25 Fűrészlap (fémmegmunkáláshoz)
- 26 Finombeállító csavar
- 27 Forgácsoló
- 28 Vájat
- 29 Lézernyíláson

### **A csomag tartalma**

- 1 SZÚRÓFŰRÉSZ  
 1 db szűkítőelem  
 1 db párhuzamos ütköző  
 3 db fűrészlap famegmunkáláshoz **SWISS MADE**  
 1 db fűrészlap fémmegmunkáláshoz **SWISS MADE**  
 1 db imbuszkulcs  
 1 db használati útmutató

### **Műszaki adatok**

**Dekopírfűrész:** Parkside PSTD 800 B2  
 Névleges feszültség: 230 V ~ 50 Hz (váltóáram)

Névleges teljesítményfelvétel: 800 W  
 Üresjárat löketség:  $n_0$  0 - 3100 min<sup>-1</sup>  
 Vágás mélysége: Fa / Fém: 80/8 mm  
 Lengőloket: 3 fokozat és finomvágás-beállítás  
 Gérvágások: 0° / 15° / 30° / 45° bal/jobb  
 Védelmi osztály: II /  (dupla szigetelés)

### **Zajkibocsátási érték:**

A zaj mért értéke az EN 60745 szabványnak megfelelően került meghatározásra. Az elektromos kéziszerszám A-súlyozott zajszintjének jellemző értéke:

Hangnyomásszint:  $L_{PA} = 93$  dB (A)  
 Bizonytalansági érték:  $K_{PA} = 3$  dB  
 Hangerőszint:  $L_{WA} = 104$  dB (A)  
 Bizonytalansági érték:  $K_{WA} = 3$  dB

### **Viseljen hallásvédőt!**

### **Teljes rezgésérték:**

(Három irány vektorösszege) az EN 60745 szabvány szerint mérve:

Forgácslemez fűrészelése:  $a_{h, B} = 7,8 \text{ m/s}^2$

Bizonytalansági érték  $K = 1,5 \text{ m/s}^2$

Fémlemez fűrészelése:  $a_{h, B} = 9,8 \text{ m/s}^2$

Bizonytalansági érték  $K = 1,5 \text{ m/s}^2$

### TUDNIVALÓ

- ▶ Jelen használati útmutatóban megadott rezgésszint az EN 60745 szabvány által meghatározott szabványos mérési eljárással lett meghatározva és felhasználható a készülékek összehasonlítására. A megadott rezgés kibocsátási érték a kitétettség előzetes megbecsüléséhez is felhasználható. A rezgésszint az elektromos kéziszerszám alkalmazásától függően változik és egyes esetekben a jelen útmutatókban megadott érték felett lehet. A rezgésterhelés alulbecsült lehet, ha az elektromos kéziszerszámot rendszeresen így használják.

### ⚠ FIGYELMEZTETÉS!

- ▶ Próbálja a rezgésterhelést a lehető legalacsonyabb szinten tartani. A rezgésterhelés csökkentésére tett intézkedések például a kesztyű viselése az eszköz használata során és a munkaidő korlátozása. Ebben az esetben a működési ciklus minden részét figyelembe kell venni (például amikor az elektromos kéziszerszám ki van kapcsolva, és amikor bár be van kapcsolva, de terhelés nélkül fut).



## Általános biztonsági előírások elektromos kéziszerszámokhoz

### ⚠ FIGYELMEZTETÉS!

- ▶ Olvassa el az összes biztonsági előírást és utasítást. A biztonsági előírások és utasítások figyelmen kívül hagyása áramütést, tüzet és/vagy súlyos sérüléseket okozhat.

**Őrizze meg az összes biztonsági előírást és utasítást későbbi használatra.**

A biztonsági előírásokban használt „elektromos kéziszerszám” kifejezés hálózatról (hálózati kábelen át) üzemeltetett elektromos kéziszerszámokra és akkumulátoros elektromos kéziszerszámokra (hálózati kábel nélkül) vonatkozik.

## 1. Munkahelyi biztonság

- Tartsa tisztán és jól megvilágítva a munkaterületét.** A rendtelenség és a rosszul megvilágított munkaterület balesetet okozhat.
- Ne dolgozzon a készülékkel olyan robbanásveszélyes környezetben, ahol gyúlékony folyadékok, gázok vagy porok vannak.**  
Az elektromos szerszámok szikráznak, ami meggyújthatja a port vagy gőzöket.
- Az elektromos kéziszerszám használata közben ne engedjen közel gyermekeket és más személyeket.** Ha elterelik a figyelmét, elveszítheti uralmát a készülék felett.

## 2. Elektromos biztonság

- Az elektromos kéziszerszám csatlakozódugójának illeszkednie kell a csatlakozóaljzatba. A csatlakozót semmilyen módon nem szabad megváltoztatni. A földelt elektromos kéziszerszámokat ne használja adapterrel. A nem módosított csatlakozó és a megfelelő csatlakozóaljzat használata csökkenti az elektromos áramütés veszélyét.**
- Ügyeljen arra, hogy teste ne érintkezzen földelt felülettel, mint például csővezeték, fűtőtest, tűzhely vagy hűtőszekrény felületével.** Az áramütés kockázata nagyobb, ha a teste földelve van.
- Óvja az elektromos kéziszerszámot esőtől vagy nedves környezettől.** Növeli az áramütés kockázatát, ha víz kerül az elektromos készülékbe.
- A vezetéket csak a céljának megfelelően használja, ne vigye és ne akassza fel az elektromos kéziszerszámot a kábelnél fogva és ne a vezetéknél fogva húzza ki a csatlakozót az aljzatból. Tartsa távol a vezetéket hőtől, olajtól, éles szegélyektől vagy mozgó alkatrészekről.** A sérült vagy összezsavarodott vezeték növeli az áramütés kockázatát.

- e) Ha a szabadban dolgozik az elektromos kéziszerszámmal, akkor csak olyan hosszabbító kábelt használjon, ami kültéren is engedélyezett. A kültéri használatra alkalmas hosszabbító kábellel csökkentheti az áramütés veszélyét.
- f) Ha az elektromos kéziszerszám nedves helyen való használata elkerülhetetlen, akkor használjon hibaáram védőkapcsolót. A hibaáram-védőkapcsoló használata csökkenti az áramütés veszélyének kockázatát.

### 3. Személyi biztonság

- a) Legyen mindig figyelmes, figyeljen arra, amit tesz és hozzáértéssel végezze a munkát az elektromos kéziszerszámmal. Ne használjon elektromos szerszámot, ha fáradt, vagy ha kábítószert, alkohol vagy gyógyszer hatása alatt áll. Az elektromos szerszám használatakor már egy pillanatnyi figyelmetlenség is komoly sérüléseket okozhat.
- b) Viseljen személyes védőfelszerelést és mindig vegyen fel védőszemüveget. Az elektromos kéziszerszám jellegének és használatának megfelelő személyes védőfelszerelés, például pormaszok, csúszásmentes biztonsági cipő, védősisak vagy fülvédő csökkenti a személyi sérülések veszélyét.
- c) Előzze meg a készülék véletlenszerű bekapcsolását. Győződjön meg arról, hogy az elektromos szerszám ki van kapcsolva, mielőtt a villamos hálózatra és/vagy az akkumulátorra csatlakoztatja, illetve kézbe veszi vagy viszi. Balesetet okozhat, ha a készülék hordozása közben az ujjá a BE/KI kapcsolón van vagy a készülék már bekapcsolt állapotban van, amikor csatlakoztatja az áramellátáshoz.
- d) Távolítsa el a beállításához használt szerszámokat vagy csavarkulcsokat az elektromos kéziszerszám bekapcsolása előtt. A készülék forgó részében maradt szerszám vagy kulcs balesetet okozhat.
- e) Kerülje a normálistól eltérő testtartást. Vegyen fel biztonságos álló helyzetet és tartsa meg folyamatosan az egyensúlyát. Ily módon váratlan helyzetekben is jobban úrrá tud lenni a készüléken.

- f) Viseljen alkalmas ruházatot. Ne viseljen bő ruházatot vagy ékszert. Tartsa távol a haját, ruháját és kesztyűjét a mozgó részekről. A laza ruházat, az ékszer vagy a hosszú haj beleakadhat a mozgó részekbe.
- g) Amennyiben a készülékhez porelszívó és porgyűjtő berendezés is szerelhető, akkor győződjön meg arról, hogy azok csatlakoztatva vannak és használatuk helyesen történik. A porelszívó alkalmazása csökkentheti a por általi veszélyeztetést.

### 4. Az elektromos szerszám használata és kezelése

- a) Ne terhelje túl a készüléket. A munkájának megfelelő elektromos szerszámot használjon. A megfelelő elektromos szerszámmal jobban és biztonságosabban tud dolgozni a megadott teljesítmény-tartományban.
- b) Ne használjon olyan elektromos kéziszerszámot, amelynek hibás a kapcsolója. A már be és ki sem kapcsolható elektromos szerszám használata veszélyes és meg kell javíttatni.
- c) Húzza ki a hálózati csatlakozódugót az aljzatból és/vagy vegye ki az akkumulátort, mielőtt beállításokat végez a készüléken, tartozékokat cserél vagy a készüléket elteszi. Ezzel a megelőző biztonsági intézkedéssel megakadályozható az elektromos szerszám véletlen bekapcsolása.
- d) A nem használt elektromos kéziszerszámot gyermekektől elzárva tárolja. Ne engedje, hogy olyan személyek használják a készüléket, akik nem ismerik annak használatát, vagy nem olvasták az erre vonatkozó utasításokat. A tapasztalatlan személyek által használt elektromos szerszámok veszélyesek.
- e) Gondosan ápolja az elektromos kéziszerszámokat. Ellenőrizze, hogy a mozgó részek tökéletesen működnek és nincsenek beszorulva, részei nincsenek eltörve vagy olyannyira megsérülve, hogy ez károsan befolyásolná az elektromos szerszám működését. A készülék használata előtt javíttassa meg a sérült részeket. Sok balesetet a rosszul karbantartott elektromos szerszámok okoznak.



- f) A vágószerszámokat tartsa mindig élesen és tisztán. A gondosan karbantartott, éles vágóeszközök kisebb valószínűséggel szorulnak be és könnyebben irányíthatók.
- g) Az elektromos kéziszerszámot, a tartozékokat, a betétszerszámokat stb. a használati utasításnak megfelelően használja. Vegye figyelembe a munkakörülményeket és az elvégzendő feladatot. Az elektromos szerszám nem rendeltetésszerű használata veszélyes helyzeteket teremthet.

## 5. Szerviz

- a) Az elektromos kéziszerszámot csak szakképzett szakemberrel és csak eredeti cserealkatrészekkel javíttassa. Ezzel biztosíthatja az elektromos kéziszerszám hosszan tartó biztonságos működését.

### Szűrőfűrészre vonatkozó készülék-specifikus biztonsági utasítások

- **Az elektromos kéziszerszámot csak a szigetelt markolóval fogja meg, ha olyan munkát végez, ahol az elektromos kéziszerszám rejtett áramvezetékekbe vagy a saját hálózati kábelébe ütközhet.** A feszültség alatt álló vezetékkel való érintkezés feszültség alá helyezheti a készülék fém alkatrészeit is, ez pedig elektromos áramütést okozhat.
- Ne nyúljon a fűrészelési terület közelébe. Ne nyúljon a munkadarab alá. A fűrészlappal való érintkezés esetén sérülésveszély áll fenn.
- **Tartsa kezét távol a lökeutrúdtól és a gyorsbefogó tokmánytól.** Az alkatrészekkel való érintkezés esetén zúzódás veszélye áll fenn.
- Az elektromos kéziszerszámot csak bekapcsolt állapotban vezesse a munkadarab irányába. Ellenkező esetben visszaütés veszélye áll fenn.
- Ügyeljen arra, hogy a talplemez **3** felfeküdjön fűrészelés közben.

- A munkafolyamat végén kapcsolja ki az elektromos kéziszerszámot és csak akkor húzza ki a fűrészlapot **14** a vágatból, amikor az teljesen leállt. Ily módon elkerülhető a visszaütés és biztonságosan leteheti az elektromos kéziszerszámot.
- Csak ép és kifogástalan fűrészlapot használjon. Az elgörbült és tompa fűrészlapok könnyen eltérhetnek vagy visszaütést okozhatnak.
- Ne fékezze le a fűrészlapot **14** a kikapcsolás után oldalirányú ellennyomással. A fűrészlap **14** megsérülhet, eltérhet, vagy visszaütést okozhat.
- Rögzítse megfelelően a munkadarabot. Használjon a munkadarab befogásához szorítóeszközt/satut. Ezek biztosabban fogják be a munkadarabot, mintha ezt kézzel tenné.
- A hálózati vezetéket minden esetben a készülék mögött vezesse el.
- Ne dolgozzon megnedvesített anyagokkal vagy nedves felületeken.
- **Porveszély!** Fa hosszabb ideig tartó megmunkálása során, vagy olyan anyagoknál, amelyeknél egészségkárosító por keletkezik, csatlakoztassa a készüléket erre alkalmas porszivóra.
- Viseljen porvédő maszkot!
- Gondoskodjon megfelelő szellőzésről.



**FIGYELMEZTETÉS! Védekezzen a lézersugárzás ellen:**



**LÉZER**  
**2**



**P max.: < 1 mW • λ: 650 nm • EN 60825-1:2014**

Ne nézzen közvetlenül a lézersugárba, illetve abba a nyílásba **29**, amelyen keresztül az kilép.

**⚠ FIGYELMEZTETÉS!**

- ▶ A lézerkimenet megtekintése optikai eszközökkel (pl. lupéval, nagyítólüveggel stb.) a szem veszélyeztetésével jár.
- ▶ Vigyázat! Ha az itt megadottól eltérő kezelési vagy beállító berendezést használ, vagy más eljárásmodot alkalmaz, az veszélyes sugárzást okozhat.

■ Soha ne irányítsa a lézersugarat fényvisszaverő felületekre, személyekre vagy állatokra. Még az is szemkárosodást okozhat, ha rövid ideig néz bele a lézersugárba.

**Eredeti tartozékok / kiegészítő eszközök**

■ Csak a használati útmutatóban megadott tartozékokat és kiegészítő eszközöket használja, ill. amelyeknek befogója kompatibilis a készülékkel.

**Fűrészlapokra vonatkozó információk**

A Parkside alapfelszereltség már tartalmaz a fő alkalmazási területekre, fa és fém fűrészelésére alkalmas fűrészlapokat.

- 3 fűrészlap általános fafűrészelésre
- 1 fűrészlap könnyűfémekhez 3 mm-ig

**TUDNIVALÓ**

- ▶ Bármilyen más fűrészlapot is használhat, feltéve, ha az a hozzáillő befogóval (egybutykos csappal) van ellátva.

**Fűrészlap típusa**

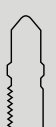
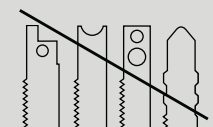
alkalmas	nem alkalmas
	

**Üzembe helyezés**

**Fűrészlap felszerelése / cseréje**

A készüléken végzendő bármely munkálat előtt húzza ki a hálózati csatlakozódugót az aljzatból.

- ◆ Vegye le a védőburkolatot **17**.
- ◆ Forgassa el a gyorsbefogó tokmányt **18** és tartsa elfogatva.
- ◆ Nyomja a szükséges fűrészlapot ütközésig a gyorsbefogó tokmányba **18**.
- ◆ Ha elengedi a gyorsbefogó tokmányt **18**, akkor elvileg visszatér eredeti helyzetébe. A fűrészlap így el van reteszelve.
- FIGYELEM! A fűrészlap fogainak előre kell mutatniuk (lásd a kihajtható oldalt)!
- ◆ Helyezze vissza a védőburkolatot **17** a készülékre.

**Párhuzamos ütköző felszerelése**

A párhuzamos ütköző **12** balról vagy jobbról rögzíthető a készülékre.

- ◆ Lazítsa meg a betolónyílások mindkét rögzítőcsavarját **15**.
- ◆ Tolja be a párhuzamos ütközőt **12** a betolónyílásokba **15**.
- ◆ Húzza meg a két rögzítőcsavart.

**Forgácselszívó csatlakoztatása**

- ◆ Dugja be a szűkítőelemet **6** az elszívócsoncba **7** addig, amíg az nem rögzül.
- ◆ Csatlakoztasson egy engedélyezett por- és forgácselszívót a szűkítőelemre **6** vagy közvetlenül az elszívócsoncra **7**.

**Csúszósáru felszerelése**

Kényes felületek megmunkálása esetén a csúszósáru **9** a talplemezre **8** tehető, így elkerülhető a felület karcosodása.

- ◆ Akassza be elől a csúszósárut **9** a talplemezbe **8** és nyomja fel hátul addig, amíg be nem kattann a talplemezen **8**.
- ◆ A csúszósáru **9** levételéhez lazítsa ki a csúszósárut a talplemez **8** hátsó részén, majd vegye le előrefelé.

## Forgácsvédő felszerelése

A forgácsvédő **27** fafűrészszelésnél megakadályozza a felület kiszakadását. A forgácsvédő **27** csak meghatározott fűrészlap-típusoknál, csúszósaruvál **9** és csak 0° vágásszöggel használható.

- ◆ Nyomja be a forgácsvédőt **27** alulról a csúszósaruba **9**.

## Lézeres finombeállítás

- ◆ Ha a lézer vonala nem esik a vátatba, **23** forgassa el a finombeállító csavart addig, **23** amíg nem esik a lézer vonala a vátatba **23**.

## Használat

### Vágási szög beállítása

- ◆ Lazítsa ki a szorítócsavarokat **20** az imbuszkulccsal **22** és húzza hátra a talplemezt **8**.
- ◆ Állítsa be a vágásszöget (0° / 15° / 30° / 45°) a talplemezen **8** lévő jelzések segítségével. Tolja előre a talplemezt **8**, hogy a rögzítőcsap a fogzatba **21** akadjon.
- ◆ Húzza meg a szorítócsavarokat **20** az imbuszkulccsal **22**.

### TUDNIVALÓ

- ▶ 15°/30°/45° vágásszög esetén előzőleg el kell távolítani a védőburkolatot **17** és a forgácsvédőt! **27**

### Löketszám beállítása

- ◆ Állítsa be a löketszám-előválasztás állítókerekével **1** a kívánt löketszámot.

### Lengőlöket beállítása

- ◆ A lengőlöket kapcsolóval **11** beállíthatja a fűrészlap **14** ingamozgását. Ingamozgás nélkül („0” állás) finom és tiszta vágásél érhető el. Vékony munkadarabok esetén kapcsolja ki az ingalöketet. Aktivált ingalöket („1” - „3” állás) esetén jelentősen gyorsabban haladhat a munkával.

## Bekapcsolás / kikapcsolás

### A készülék bekapcsolása:

Nyomja meg a BE/KI kapcsolót **3**.

### A készülék kikapcsolása:

Engedje el a BE/KI kapcsolót **3**.

### A tartós üzemmód bekapcsolása:

Nyomja meg a BE/KI kapcsolót **3** és rögzítse lenyomott állapotban a BE/KI kapcsoló rögzítőgombjával **2**.

### A tartós üzemmód kikapcsolása:

Nyomja meg a BE/KI kapcsolót **3**, majd engedje el.

## Lézer/munkavilágítás be-/kikapcsolása

### BE/KI kapcsoló:

Nyomja meg a BE/KI kapcsolót **19**, amíg a kívánt funkció nem aktiválódik.

LÉZER és MUNKAVILÁGÍTÁS → MUNKAVILÁGÍTÁS → LÉZER → KIKAPCSOLÁS

## Forgácsvédő funkció

### Forgácsvédő funkció bekapcsolása:

- ◆ Tolja a forgácsvédő berendezés kapcsolóját **10** a  helyzetbe.

### Elszívó funkció segítése:

- ◆ Tolja a forgácsvédő berendezés kapcsolóját **10** „O” helyzetbe.

## Karbantartás és tisztítás



### FIGYELMEZTETÉS! SÉRÜLÉSVESZÉLY!

A készüléket minden készüléken végzett művelet előtt kapcsolja ki és húzza ki a hálózati csatlakozódugót.

- A készülék mindig legyen tiszta, száraz és olaj- vagy kenőanyagmentes.
- A burkolat tisztításához használjon száraz törölkendőt.

### ⚠ FIGYELMEZTETÉS!

- Ha megsérül az elektromos szerszám hálózati csatlakozóvezetéke, akkor cserélje ki speciális csatlakozó kábelre, ami a gyártónál vagy a vevőszolgálatnál kapható.
- Cserélje ki a fűrészlapot **14**, ha fogazata tompa és nem lehet vele kifogástalan fűrészelést végezni.
- A készüléket minden fűrészelési munka után tisztítsa meg.
- Távolítsa el a szennyeződések (pl. forgácsot). A fűrészlap-befogót szükség esetén ecsettel vagy sűrített levegővel tisztítsa meg.

## Szerviz



### FIGYELMEZTETÉS!

- A készüléket szervizben vagy elektromos szakemberrel és kizárólag eredeti alkatrészek felhasználásával javíttassa. Ezzel biztosítható a készülék hosszan tartó biztonsága.
- A csatlakozót és a hálózati vezetékét mindig az eszköz gyártójával vagy ügyfélszolgálatával cseréltesse. Ezzel biztosítható a készülék hosszan tartó biztonsága.

### TUDNIVALÓ

- ▶ A felsorolásban nem szereplő alkatrészeket (mint pl. szénkefe, kapcsoló) ügyfélszolgálati forródrótunkon keresztül rendelheti meg.

### **HU** Szerviz Magyarország

Tel.: 06800 21225

E-Mail: [kompernass@lidl.hu](mailto:kompernass@lidl.hu)

IAN 304804

## Gyártja

Ügyeljen arra, hogy az alábbi cím nem a szerviz címe. Először forduljon a megjelölt szervizhez.

KOMPERNASS HANDELS GMBH

BURGSTRASSE 21

DE-44867 BOCHUM

NÉMETORSZÁG

[www.kompernass.com](http://www.kompernass.com)

**HU**

## JÓTÁLLÁSI TÁJÉKOZTATÓ

A termék megnevezése: Dekopírfűrész	Gyártási szám: 304804
A termék típusa: PSTD 800 B2	A termék azonosításra alkalmas részeinek meghatározása:
A gyártó cégneve és címe: KOMPERNASS HANDELS GMBH BURGSTRASSE 21 DE-44867 BOCHUM NÉMETORSZÁG	A szerviz neve, címe és telefonszáma: Szerviz Magyarország / Hornos Ltd. Zrínyi Utca 39, 2600 Vac, Tel.: 06800 21 225
Az importáló és forgalmazó cégneve és címe: Lidl Magyarország Kereskedelmi Bt., H-1037 Budapest, Rádl árok 6.	

1. A jótállási idő a Magyar Köztársaság területén, Lidl Magyarország Kereskedelmi Bt. üzletében történt vásárlás napjától számított 3 év.
2. A jótállási igény a jótállási jeggyel érvényesíthető. A jótállási jegy szabálytalan kiállítása, vagy átadásának elmaradása nem érinti a jótállási kötelezettség-vállalás érvényességét. Kérjük, hogy a vásárlás tényének és időpontjának bizonyítására őrizze meg a pénztári fizetésnél kapott jótállási jegyet (nyugtát).
3. A vásárlástól számított három napon belül érvényesített csereigény esetén a forgalmazó köteles a terméket kicserélni, feltéve ha a hiba a rendeltetésszerű használatot akadályozza. A jótállási jogokat a termék tulajdonosaként a fogyasztó érvényesítheti az áruházakban, valamint a jótállási tájékoztatóban feltüntetett szervizekben.

A fogyasztó jótállási kifogásáról a forgalmazó (szerviz) jegyzőkönyvet köteles felvenni, amelyben rögzíteni kell a fogyasztó nevét, címét, a fogyasztási cikk (termék) megnevezését, vételárát, a vásárlás időpontját, a hiba bejelentésének időpontját, a hiba leírását, a fogyasztó által érvényesíteni kívánt igényt, a kifogás rendezésének módját. Amennyiben a kifogás rendezésének módja a fogyasztó igényétől eltér, ennek indokolását a jegyzőkönyvben meg kell adni. A jegyzőkönyv másolatát a fogyasztónak át kell adni. Ha a kötelezett a fogyasztó igényének teljesíthetőségéről annak bejelentésekor nem tud nyilatkozni, álláspontjáról legkésőbb három munkanapon belül köteles értesíteni a fogyasztót.

A jótállás ideje alatt a fogyasztó kérheti a termék kijavítását, kicserélését, vagy ha a termék nem javítható vagy cserélhető, árleszállítást kérhet, vagy elállhat a szerződéstől és visszakérheti a vételárát. Ha a forgalmazó, vagy szerviz a termék kijavítását megfelelő határidőre nem vállalja, vagy nem végzi el, a fogyasztó a hibát a forgalmazó költségére kijavíthatja, vagy mással kijavíttathatja. A kijavítás során a termékbe csak új alkatrész kerülhet beépítésre.

4. A fogyasztó a hiba felfedezése után a lehető legrövidebb időn belül köteles a hibát bejelenteni és a terméket a jótállási jogok érvényesítése céljából átadni. A hiba felfedezésétől számított két hónapon belül bejelentett jótállási igényt időben közöltnek kell tekinteni. A közlés elmaradásából eredő kárért a fogyasztó felelős. A jótállási igény érvényesíthetőségének határideje a termék, vagy fődarabjának kicserélése, kijavítása esetén a kicserélt, vagy kijavított termékre, illetve alkatrészre újra kezdődik.
5. A rögzített bekötésű, illetve a 10 kg-nál súlyosabb, vagy tömegközlekedési eszközön nem szállítható terméket az üzemeltetés helyén kell megjavítani. Abban az esetben, ha a javítás a helyszínen nem végezhető el, a termék ki- és visszaszereléséről, valamint szállításáról a forgalmazónak kell gondoskodnia.
6. A jótállás nem áll fenn, ha a hiba a nem rendeltetésszerű használatból, átalakításból, helytelen tárolásból, vagy a használati utasítástól eltérő kezelésből, vagy bármely a vásárlást követő behatásból fakad, vagy elemi kár okozta, és azt a forgalmazó, vagy a szerviz bizonyítja. A jótállás nem vonatkozik a mozgó kopó alkatrészek (világítótestek, gumibroncsok stb.) rendeltetésszerű elhasználódására. A szerviz és a forgalmazó a kijavítás során nem felel a terméken a fogyasztó vagy harmadik személyek által tárolt adatokért vagy beállításokért.

A jótállás a fogyasztó törvényből eredő szavatossági jogait és azok érvényesíthetőségét nem érinti.

A jótállási igény bejelentésének és javításra átvételi időpontja:	A hiba oka:
A fogyasztó részére történő visszaadás időpontja:	A hiba javításának módja:
A szerviz bélyegzője, kelt és aláírása:	A javításra tekintettel a jótállás új határideje:

## Ártalmatlanítás



A csomagolás környezetbarát anyagokból készült, amit a helyi hulladékhasznosítónál adhat le ártalmatlanításra.



**Ne dobjon elektromos kéziszerszámot a háztartási hulladékba!**

A 2012/19/EU európai irányelv értelmében az elektromos kéziszerszámokat elkülönítve kell gyűjteni és környezetbarát módon kell újrahasznosítani.

Az elhasználódott készülék ártalmatlanításának lehetőségeiről tájékozódjon a helyi vagy városi önkormányzatnál.

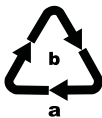

A csomagolást környezetbarát módon ártalmatlanítsa.

Vegye figyelembe a különböző csomagolóanyagokon látható jelzéseket és adott esetben válassza külön azokat. A csomagolóanyagok rövidítésekkel (a) és számjegyekkel (b) vannak megjelölve, az alábbi jelentéssel:

1-7: Műanyag,

20-22: Papír és karton,

80-98: Kompozit anyagok



A kiszolgált termék megsemmisítési lehetőségeiről lakóhelye illetékes önkormányzatánál tájékozódhat.

## Az eredeti megfelelőségi nyilatkozat fordítása

Mi, a KOMPERNASS HANDELS GMBH, a dokumentáció felelőse: Semi Uguzlu, BURGSTR. 21, DE - 44867 BOCHUM, NÉMETORSZÁG, ezennel igazoljuk, hogy ez a termék megfelel az alábbi szabványoknak, normatív dokumentumoknak és EK-irányelveknek:

**Gépek irányelv  
(2006 / 42 / EC)**

**Elektromágneses összeférhetőség  
(2014 / 30 / EU)**

**RoHS irányelv  
(2011 / 65 / EU)\***

\*A kiállított megfelelőségi nyilatkozat tekintetében kizárólag a gyártó felel. A nyilatkozat fenti tárgya megfelel az Európa Parlament és Tanács 2011. június 8-i, egyes veszélyes anyagok elektromos és elektronikus berendezésekben való alkalmazásának korlátozásáról szóló 2011/65/EU irányelvnek.

### Alkalmazott harmonizált szabványok:

EN 60745-1:2009 / A11: 2010

EN 60745-2-11: 2010

EN 55014-1:2006 / A2: 2011

EN 55014-2:2015

EN 61000-3-2: 2014

EN 61000-3-3: 2013

EN 50581:2012

**A gép típusmegjelölése: SZÚRÓFŰRÉSZ PSTD 800 B2**

**Gyártási év: 2018-03**

**Sorozatszám: IAN 304804**

Bochum, 2018.03.01.



Semi Uguzlu

- minőségbiztosítási vezető -

A továbbfejlesztés érdekében a műszaki változtatások jogát fenntartjuk.



# Kazalo

<b>Uvod</b> .....	<b>14</b>
Predvidena uporaba .....	14
Oprema .....	14
Vsebina kompleta .....	14
Tehnični podatki .....	14
<b>Splošni varnostni napotki za električna orodja</b> .....	<b>15</b>
1. Varstvo pri delu .....	15
2. Električna varnost .....	15
3. Varnost oseb .....	16
4. Uporaba in ravnanje z električnim orodjem .....	16
5. Servis .....	17
Varnostni napotki, specifični za vbodne žage .....	17
Originalni pribor/dodatne naprave .....	18
Informacije o žaginih listih .....	18
<b>Začetek uporabe</b> .....	<b>18</b>
Vgradnja/zamenjava žaginega lista .....	18
Vgradnja vzporednega omejevalnika .....	18
Priključitev sesanja iveri .....	18
Vgradnja drsne plošče .....	18
Vgradnja zaščite pred trganjem lesa .....	18
Fina prilagoditev laserja .....	18
<b>Uporaba</b> .....	<b>19</b>
Nastavitev kota reza .....	19
Nastavitev števila hodov .....	19
Nastavitev nihanja .....	19
Vklop/izklop .....	19
Vklop/izklop laserja/delovne luči .....	19
Funkcija odpihanja iveri .....	19
<b>Vzdrževanje in čiščenje</b> .....	<b>19</b>
<b>Servis</b> .....	<b>20</b>
<b>Proizvajalec</b> .....	<b>20</b>
<b>Pooblaščen serviser</b> .....	<b>20</b>
<b>Garancijski list</b> .....	<b>20</b>
<b>Odstranjevanje med odpadke</b> .....	<b>21</b>
<b>Prevod izvirne izjave o skladnosti</b> .....	<b>22</b>

## NIHAJNA VBDNA ŽAGA PSTD 800 B2

### Uvod

Čestitamo vam ob nakupu nove naprave. Odločili ste se za kakovosten izdelek. Navodila za uporabo so sestavni del tega izdelka. Vsebujejo pomembna obvestila za varnost, uporabo in odlaganje naprave med odpadke. Preden začnete izdelek uporabljati, se seznanite z vsemi napotki o njegovi uporabi in varnosti. Izdelek uporabljajte le tako, kot je opisano v navodilih, in samo za navedena področja uporabe. Ob predaji izdelka tretji osebi zraven priložite vso dokumentacijo.

### Predvidena uporaba

Naprava je primerna le za ravne in ukrivljene reze ter zajeralne reze do 45° pri oglatih obdelovancih iz umetne snovi, lesa ali lahke kovine. Naprava je predvidena le za zasebno uporabo v suhih prostorih. Upoštevajte napotke o tipih žaginih listov. Vsaka druga vrsta uporabe ali sprememba naprave velja za nepredvideno in povzroči bistveno nevarnost nezgod. Proizvajalec ne prevzema nobene odgovornosti za škodo, nastalo zaradi nepredvidene uporabe.

### Oprema

- 1 kolesce za izbiro števila hodov
- 2 tipka za zaporo stikala za vklop/izklop
- 3 stikalo za vklop/izklop
- 4 ohišje
- 5 električni kabel
- 6 reducirni kos
- 7 sesalni nastavek
- 8 podnožna plošča
- 9 drsna plošča (snemljiva)
- 10 stikalo pihalne priprave za iveri
- 11 stikalo za nihanje
- 12 vzporedni omejevalnik
- 13 vodilno kolesce
- 14 žagin list (za obdelavo lesa)
- 15 odprtini za vstavljanje (s pritrdilnima vijakoma)
- 16 zaščitni lok
- 17 zaščitni pokrov
- 18 hitra vpenjalna glava
- 19 stikalo za vklop/izklop laserja/delovne luči
- 20 vpenjalni vijaki
- 21 zobje
- 22 šestrobi ključ

- 23 žagin list (za obdelavo lesa)
- 24 žagin list (za obdelavo lesa)
- 25 žagin list (za obdelavo kovin)
- 26 vijak za fine nastavitve
- 27 zaščita pred trganjem lesa
- 28 zarezca
- 29 Laser odprtino

### Vsebina kompleta

- 1 nihajna vbdna žaga z nihalno funkcijo in sesalnim nastavkom
- 1 reducirni kos
- 1 vzporedni omejevalnik
- 3 žagini listi za obdelavo lesa **SWISS MADE**
- 1 žagin list za obdelavo kovin **SWISS MADE**
- 1 šestrobi ključ
- 1 navodila za uporabo

### Tehnični podatki

#### Nihajna vbdna žaga: Parkside PSTD 800 B2

Nazivna napetost:	230 V <sup>~</sup> , 50 Hz (izmenični tok)
Nazivna vhodna moč:	800 W
Število hodov pri prostem teku:	n <sub>0</sub> 0–3100 min <sup>-1</sup>
Globina reza:	les, kovina: 80/8 mm
Nihanje:	3 stopnje in nastavitve finega reza
Poševni rezi:	0°/15°/30°/45° levo/desno
Razred zaščite:	II/□ (dvojna izolacija)

#### Vrednost emisij hrupa:

Izmerjena vrednost hrupa je določena po standardu EN 60745. A-vrednotena raven hrupa električnega orodja tipično znaša:

Raven zvočnega tlaka:	L <sub>PA</sub> = 93 dB (A)
Negotovost:	K <sub>PA</sub> = 3 dB
Raven zvočne moči:	L <sub>WA</sub> = 104 dB (A)
Negotovost:	K <sub>WA</sub> = 3 dB

#### Nosite zaščito sluha!

#### Skupna vrednost tresljajev:

(vektorska vsota treh smeri), izračunana v skladu z EN 60745:

Žaganje ivernih plošč  $a_{h,B} = 7,8 \text{ m/s}^2$

negotovost  $K = 1,5 \text{ m/s}^2$

Žaganje jeklene pločevine  $a_{h,M} = 9,8 \text{ m/s}^2$

negotovost  $K = 1,5 \text{ m/s}^2$

### NAPOTEK

- ▶ Raven tresljajev, navedena v teh navodilih, je bila izmerjena v skladu z merilnim postopkom, določenim v standardu EN 60745, in se lahko uporablja za primerjavo naprav. Navedena vrednost emisij tresljajev se lahko uporablja tudi za uvodno oceno izpostavljenosti. Raven tresljajev se spreminja v skladu z uporabo električnega orodja in je lahko v določenih primerih tudi nad vrednostjo v teh navodilih. Obremenitev zaradi tresljajev je mogoče podcenjevati, če se električno orodje dlje časa uporablja na določen način.

### ⚠ OPOZORILO!

- ▶ Obremenitev z vibracijami poskušajte ohraniti na čim nižji stopnji. Primera ukrepov za zmanjšanje obremenitve z vibracijami sta nošenje rokavic pri uporabi orodja in omejitve delovnega časa. Ob tem je treba upoštevati vse dele obratovalnega cikla (na primer čase, ko je električno orodje izklopljeno, ter čase, v katerih je vklopljeno, vendar obratuje brez obremenitve).



## Splošni varnostni napotki za električna orodja

### ⚠ OPOZORILO!

- ▶ Preberite vse varnostne napotke in navodila. Nedslednost pri upoštevanju varnostnih napotkov in navodil lahko povzroči električni udar, požar in/ali težke telesne poškodbe.

### Vse varnostne napotke in navodila shranite za prihodnjo uporabo.

Izraz »električno orodje«, ki se uporablja v varnostnih napotkih, se nanaša na električna orodja z napajanjem iz električnega omrežja (z električnim kablom) in na električna orodja z akumulatorskim napajanjem (brez električnega kabla).

## 1. Varstvo pri delu

- Svoje delovno območje ohranajte čisto in dobro osvetljeno. Nered in neosvetljena delovna območja lahko privedejo do nezgod.
- Električnega orodja ne uporabljajte na območju nevarnosti eksplozije, na katerem so goreče tekočine, plini ali prah. Električna orodja ustvarjajo iskre, ki lahko povzročijo vnetje prahu ali hlapov.
- Otrokom in drugim osebam med uporabo električnega orodja ne pustite blizu. Zaradi odvratanja pozornosti lahko izgubite nadzor nad napravo.

## 2. Električna varnost

- Priključni vtič električnega orodja mora biti primeren za vtičnico. Vtiča ni dovoljeno spreminjati na noben način. Skupaj z zaščitno ozemljenimi električnimi orodji ne uporabljajte adapterskih vtičev. Nespremenjeni vtiči in primerne vtičnice zmanjšajo tveganje električnega udara.
- Izogibajte se telesnemu stiku z ozemljenimi površinami, kot so cevi, radiatorji, štedilniki in hladilniki. Če je vaše telo ozemljeno, obstaja povečano tveganje zaradi električnega udara.
- Električnega orodja ne izpostavljajte dežju ali vlagi. Vdor vode v električno napravo poveča tveganje električnega udara.
- Kabla ne uporabljajte za druge namene, na primer za prenašanje ali obešanje električnega orodja za kabel ali za vlečenje vtiča iz vtičnice. Kabla ne približujte virom vročine, olju, ostrim robovom ali premikajočim se delom naprave. Poškodovani ali zasukani kabli povečajo tveganje električnega udara.
- Če delate z električnim orodjem na prostem, uporabljajte samo podaljške kablov, ki jih je dovoljeno uporabljati na prostem. Uporaba podaljška kabla, primerne za uporabo na prostem, zmanjša tveganje električnega udara.
- Če uporabite električnega orodja v vlažni okolici ni mogoče preprečiti, uporabite zaščitno stikalo za okvarni tok. Uporaba zaščitnega stikala za okvarni tok zmanjša tveganje električnega udara.

### 3. Varnost oseb

- a) Bodite vedno pozorni, pazite, kaj počnete, dela z električnim orodjem se lotite premišljeno. Električnega orodja ne uporabljajte, ko ste utrujeni ali pod vplivom drog, alkohola ali zdravil. Že en sam trenutek nepazljivosti pri uporabi električnega orodja lahko privede do resnih telesnih poškodb.
- b) Nosite osebno zaščitno opremo in zmeraj uporabljajte tudi zaščitna očala. Uporaba osebne zaščitne opreme, kot je maska za zaščito pred prahom, nedrseči zaščitni čevlji, zaščitna čelada ali zaščita sluha, odvisno od vrste in uporabe električnega orodja zmanjša tveganje poškodb.
- c) Izogibajte se nehotenemu zagonu naprave. Prepričajte se, da je električno orodje izključeno, preden ga priključite na vir električnega toka in/ali akumulator, ga dvignete ali prenašate. Če pri prenašanju električnega orodja s prstom pritisnete na stikalo ali že vklopljeno napravo priključite na oskrbo s tokom, lahko to privede do nezgod.
- d) Pred vklopom električnega orodja odstranite nastavitvena orodja ali izvijače. Orodje ali izvijač v vrtečem se delu naprave lahko privede do poškodb.
- e) Izogibajte se neobičajni drži telesa. Poskrbite za varen položaj in vedno ohranjajte ravnotežje. Tako lahko električno orodje še posebej v nepričakovanih situacijah bolje nadzorujete.
- f) Nosite primerna oblačila. Ne nosite ohlapnih oblačil ali nakita. Lase, oblačila in rokavice imejte zunaj dosega premikajočih se delov. Premikajoči se deli lahko zagrabijo ohlapna oblačila, nakit ali lase.
- g) Če lahko vgradite priprave za sesanje ali prestrezanje prahu, se prepričajte, da so te priključene in se pravilno uporabljajo. Uporaba naprave za sesanje prahu lahko zmanjša nevarnost zaradi prahu.

### 4. Uporaba in ravnanje z električnim orodjem

- a) Naprave ne preobremenjujte. Za svoje delo uporabljajte zanj predvideno električno orodje. Delo s primernim električnim orodjem v navedenem območju moči je boljše in varnejše.
- b) Ne uporabljajte električnih orodij z okvarjenim stikalom. Električno orodje, ki ga ni mogoče vklopiti in izklopiti, je nevarno in ga je treba popraviti.
- c) Potegnite vtiči iz vtičnice in/ali odstranite akumulatorsko baterijo, preden začnete izvajati nastavitve naprave, menjavati njene dele in preden napravo odložite. Ta previdnostni ukrep prepreči nehoteni zagon električnega orodja.
- d) Ko električnih orodij ne uporabljate, jih hranite zunaj dosega otrok. Naprave naj ne uporabljajo osebe, ki z uporabo niso seznanjene ali niso prebrale teh navodil. Električna orodja so nevarna, če jih uporabljajo neizkušene osebe.
- e) Električna orodja skrbno vzdržujte. Preverjajte, ali premični deli naprave delujejo brezhibno in niso zataknjeni, ali deli niso odlomljeni ali tako poškodovani, da je ovirano delovanje električnega orodja. Pred uporabo naprave poskrbite za popravilo poškodovanih delov. Veliko nezgod nastane zaradi slabo vzdrževanih električnih orodij.
- f) Vaša rezalna orodja naj bodo ostra in čista. Skrbno vzdrževana rezalna orodja z ostrimi rezili se manj zatikajo in so lažje vodljiva.

- g) Električno orodje, pribor, delovno orodje itd. uporabljajte v skladu s temi navodili. Pri tem upoštevajte delovne pogoje in vrsto opravila, ki ga izvajate. Uporaba električnih orodij za nepredvideno uporabo lahko privede do nevarnih situacij.

## 5. Servis

- a) Električno orodje dajte v popravilo samo usposobljenemu strokovnemu osebju, ki naj uporablja izključno originalne nadomestne dele. S tem zagotovite, da se ohrani varnost električnega orodja.

## Varnostni napotki, specifični za vbodne žage

- Električno orodje držite samo na izoliranih površinah ročaja, kadar izvajate dela, pri katerih lahko uporabljeno električno orodje zadene skrite električne napeljave ali lasten električni kabel. Stik z napeljavo pod napetostjo lahko povzroči prenos napetosti tudi na kovinske dele naprave in privede do električnega udara.
- Rok ne približujte območju žaganja. Ne segajte pod obdelovanec. Pri stiku z žaginim listom obstaja nevarnost telesnih poškodb.
- Rok ne približujte pomični palici ali hitri vpenjalni glavi. Pri stiku z deli žage obstaja nevarnost zmečkanin.
- Na obdelovanec položite le vklopljeno električno orodje. V nasprotnem primeru lahko pride do vzratnega udarca.
- Pazite na to, da se podnožna plošča 8 pri žaganju prilega podlagi.
- Na koncu delovnega postopka električno orodje izklopite in žagin list 14 povlecite iz reza, šele ko se žaga zaustavi. Tako preprečite vzratni udarec in lahko varno odložite električno orodje.
- Uporabljajte samo nepoškodovane in brezhibne žagine liste. Upognjeni in topi žagini listi se lahko zlomijo ali povzročijo vzraten udarec.

- Žaginega lista 14 po izklopu ne upočasnjujte tako, da ob strani pritisnete nanj. Žagin list 14 se lahko poškoduje, zlomi ali povzroči vzratni udarec.
- Obdelovanec zavarujte. Za pritrditev obdelovanca uporabite vpenjalne naprave/primež. Tako je boljše pritrjeno, kot če bi ga držali z eno roko.
- Električni kabel vedno speljite zadaj za napravo in stran od nje.
- Ne obdelujte navlaženih materialov ali vlažnih površin.
- **Nevarnost zaradi prahu!** V primeru daljše obdelave lesa in še posebej pri obdelavi materialov, pri katerih nastaja za zdravje škodljiv prah, napravo priključite na primerno zunanjo sesalno pripravo za prah.
- Nosite masko za zaščito pred prahom!
- Poskrbite za zadostno zračenje.



**OPOZORILO! Zaščitite se pred laserskim sevanjem:**



**LASER**  
**2**



**P maks.: < 1 mW • λ: 650 nm • EN 60825-1:2014**

Nikoli ne glejte neposredno v laserski žarek oz. njegovo izstopno odprtino 29.

### **! OPOZORILO!**

- ▶ Opazovanje izstopa laserskega žarka z optičnimi instrumenti (npr. s povečevalnim steklom ipd.) pomeni ogrožanje oči.
- ▶ Previdno! Če uporabljate druge vrste upravljalnih ali naravnalnih priprav, kot so navedene tukaj, ali drugačne vrste postopanja, lahko to privede do nevarnega vpliva sevanja.

- Laserskega žarka nikoli ne usmerjajte na odsevne površine, ljudi ali živali. Že kratek stik oči z laserskim žarkom lahko privede do poškodb oči.

## Originalni pribor/dodatne naprave

- Uporabljajte samo pribor in dodatne priprave, ki so navedeni v navodilih za uporabo oziroma imajo pritrtilne nastavke, skladne z napravo.

## Informacije o žaginih listih

Osnovna oprema izdelkov Parkside že obsega žagine liste za glavne vrste obdelave lesa in kovin.

- 3 žagini listi za splošno rezanje lesa
- 1 žagin list za lahke kovine do 3 mm

### NAPOTEK

- ▶ Uporabite pa lahko tudi kateri koli drugi žagin list, če je opremljen s primernim pritrtilnim nastavkom (odmičnim stebлом).

### Tip žaginega lista

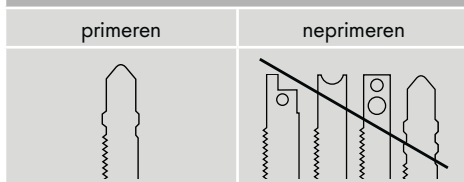

## Začetek uporabe

### Vgradnja/zamenjava žaginega lista

Pred vsemi deli na napravi električni vtič potegnite iz vtičnice.

- ◆ Odstranite zaščitni pokrov **17**.
- ◆ Obrnite hitro vpenjalno glavo **18** in jo držite obrnjeno.
- ◆ Potisnite potrebni žagin list v hitro vpenjalno glavo **18** do omejevalnika.
- ◆ Hitro vpenjalno glavo **18** spustite; vrtni se mora v svoj izhodiščni položaj. Žagin list je sedaj zapahnen.
- **POZOR!** Zobje žaginega lista morajo biti pri tem obrnjeni naprej (glejte razklopno stran)!
- ◆ Zaščitni pokrov **17** ponovno namestite na napravo.

### Vgradnja vzporednega omejevalnika

Vzporedni omejevalnik **12** lahko pritrдите na levi ali desni strani naprave.

- ◆ Odvijte oba pritrtilna vijaka odprtini za vstavljanje **15**.
- ◆ Potisnite vzporedni omejevalnik **12** v odprtini za vstavljanje **15**.
- ◆ Pritrdilna vijaka znova trdno privijte.

### Priključitev sesanja iveri

- ◆ Vtknite reducirni kos **6** v sesalni nastavek **7**, da se tam zatakne.
- ◆ Priključite dovoljeno pripravo za sesanje prahu in iveri na reducirni kos **6** ali neposredno na sesalni nastavek **7**.

### Vgradnja drsne plošče

Pri obdelavi občutljivih površin lahko namestite drsno ploščo **9** na podnožno ploščo **8**, da preprečite praske na površini.

- ◆ Pritrdite drsno ploščo **9** spredaj na podnožno ploščo **8** in jo zadaj potisnite navzgor, tako da se podnožna ploščica **8** zaskoči.
- ◆ Za odstranitev drsne plošče **9** to na zadnjem delu podnožne ploščice **8** sprostite in jo pomaknite naprej ter snemite.

### Vgradnja zaščite pred trganjem lesa

Zaščita pred trganjem lesa **27** lahko prepreči natrganje površine pri žaganju lesa. Zaščito pred trganjem lesa **27** lahko uporabite le pri določenih tipih žaginega lista brez drsne ploščice **9** in samo pri kotu rezanja 0°.

- ◆ Pritisnite zaščito pred trganjem lesa **27** od spodaj v drsno ploščo **9**.

### Fina prilagoditev laserja

- ◆ Če se črta laserja ne prilega zarezi **28**, obračajte vijak za fine nastavitve **25** tako dolgo, da se črta laserja prilega zarezi **28**.

## Uporaba

### Nastavitev kota reza

- ◆ Odvijte vpenjalne vijake 20 s šestrobim ključem 22 in povlecite podnožno ploščo 8 nazaj.
- ◆ Nastavite kot reza 0°/15°/30°/45° s pomočjo oznak na podnožni plošči 8. Potisnite podnožno ploščo 8 naprej, da se zaskočni zatič zatakne v zobeh 21.
- ◆ Napnite vpenjalne vijake 20 s šestrobim ključem 22.

### NAPOTEK

- Pri kotu reza 15°/30°/45° morate prej odstraniti zaščitni pokrov 17 in zaščito pred trganjem lesa 27!

### Nastavitev števila hodov

- ◆ S kolescem za izbiro števila hodov 1 nastavite zeleno število hodov.

### Nastavitev nihanja

- ◆ S stikalom za nihanje 11 lahko nastavite nihajno premikanje žaginega lista 14. Brez nihanja (položaj »0«) boste dosegli fine in čiste robove reza. Pri tankih obdelovancih nihanje izklopite. Z aktiviranim nihanjem (položaji 1–3) boste dosegli čedalje hitrejši potek dela.

## Vklop/izklop

### Vklop naprave:

Pritisnite stikalo za vklop/izklop 3.

### Izklop naprave:

Spustite stikalo za vklop/izklop 3.

### Vklop trajnega obratovanja:

Pritisnite stikalo za vklop/izklop 3 in ga v pritisnjem položaju zavarujte s tipko za zaporo stikala za vklop/izklop 2.

### Izklop trajnega obratovanja:

Pritisnite stikalo za vklop/izklop 3 in ga znova spustite.

## Vklop/izklop laserja/delovne luči

### Stikalo za vklop/izklop:

Pritisnjate stikalo za vklop/izklop 19, dokler zelena funkcija ni aktivna.

LASER in DELOVNA LUČ → DELOVNA LUČ → LASER → IZKLOP

### Funkcija odpihovanja iveri

#### Vklop funkcije odpihovanja iveri:

- ◆ Potisnite stikalo pihalne priprave za iveri 10 v položaj .

#### Podpora za funkcijo sesanja:

- ◆ Potisnite stikalo pihalne priprave za iveri 10 v položaj »O«.

## Vzdrževanje in čiščenje



**OPOZORILO! NEVARNOST TELESNIH POŠKODB!** Pred vsemi deli na napravi to izklopite in električni vtič potegnite iz vtičnice.

- Naprava mora biti zmeraj čista, suha in brez olja ali maziv.
- Za čiščenje ohišja uporabljajte suho krpo.

### OPOZORILO!

- Če je priključna napeljava električnega orodja poškodovana, jo je treba zamenjati za posebej pripravljeno priključno napeljavo, ki je na voljo preko organizacije servisnih storitev za stranke.
- Zamenjajte žagin list 14, ko ima tope zobe in zaradi tega brezhibno žaganje z njim ni več mogoče.
- Po koncu žaganja izvedite čiščenje naprave.
- Odstranite umazanijo (npr. zaradi iveri). Nastavek za žagin list po potrebi očistite s čopičem ali ga spihajte s stisnjenim zrakom.

## Servis

### OPOZORILO!

- Naprave dajte v popravilo samo servisni službi ali strokovnjaku za elektrotehniko, ki naj uporablja le originalne nadomestne dele. S tem zagotovite, da se ohrani varnost naprave.
- Zamenjavo vtiča ali priključnega voda zmeraj prepustite proizvajalcu naprave ali njegovi servisni službi. S tem zagotovite, da se ohrani varnost naprave.

### NAPOTEK

- Nenavedene nadomestne dele (npr. oglene ščetke, stikala) lahko naročite pri našem telefonskem servisu.

## Proizvajalec

KOMPERNASS HANDELS GMBH

BURGSTRASSE 21

DE-44867 BOCHUM

NEMČIJA

[www.kompernass.com](http://www.kompernass.com)

## Pooblaščeni serviser

 **Servis Slovenija**

Tel.: 080080917

E-Mail: [kompernass@lidl.si](mailto:kompernass@lidl.si)

IAN 304804

## Garancijski list

1. S tem garancijskim listom Kompernass Handels GmbH jamčimo, da bo izdelek v garancijskem roku ob normalni in pravilni uporabi brezhibno deloval in se zavezuje, da bomo ob izpolnjenih spodaj navedenih pogojih odpravili morebitne pomanjkljivosti in okvare zaradi napak v materialu ali izdelavi oziroma po svoji presoji izdelek zamenjali ali vrnili kupnino.
2. Garancija je veljavna na ozemlju Republike Slovenije.
3. Garancijski rok za proizvod je 3 leta od datuma izročitve blaga. Datum izročitve blaga je razviden iz računa.
4. Kupec je dolžan okvaro javiti pooblaščenemu servisu oziroma se informirati o nadaljnjih postopkih na zgoraj navedeni telefonski številki. Svetujemo vam, da pred tem natančno preberete navodila o sestavi in uporabi izdelka.
5. Kupec je dolžan pooblaščenemu servisu predložiti garancijski list in račun, kot potrdilo in dokazilo o nakupu ter dnevu izročitve blaga.
6. V primeru, da proizvod popravlja nepooblaščen servis ali oseba, kupec ne more uveljavljati zahtevkov iz te garancije.
7. Vzroki za okvaro oziroma nedelovanje izdelka morajo biti lastnosti stvari same in ne vzroki, ki so zunaj proizvajalčeve oziroma prodajalčeve sfere. Kupec ne more uveljavljati zahtevkov iz te garancije, če se ni držal priloženih navodil za sestavo in uporabo izdelka ali če je izdelek kakorkoli spremenjen ali nepravilno vzdrževan.
8. Jamčimo servisiranje in rezervne dele za minimalno dobo, ki je zahtevana s strani zakonodaje.
9. Obrabni deli oz. potrošni material so izvzeti iz garancije.
10. Vsi potrebni podatki za uveljavljanje garancije se nahajajo na dveh ločenih dokumentih (garancijski list, račun).
11. Ta garancija proizvajalca ne izključuje pravic potrošnika, ki izhajajo iz odgovornosti prodajalca za napake na blagu.

**Prodajalec:** Lidl Slovenija d.o.o. k.d., Pod lipami 1, SI-1218 Komenda



## Odstranjevanje med odpadke



Embalaža je iz okolju prijaznih materialov in jo lahko oddate na lokalnih zbirališčih reciklažnih odpadkov.



**Električnih orodij ne zavržite med gospodinjske odpadke!**

V skladu z evropsko direktivo 2012/19/EU je treba rabljena električna orodja zbirati ločeno in jih oddati za ekološko primerno predelavo.

O možnostih za odstranitev neuporabne naprave povprašajte pri svoji občinski ali mestni upravi.



Embalažo odložite med odpadke na okoljsko primeren način.

Upoštevajte oznake na različnih embalažnih materialih in jih po potrebi ločite med seboj. Embalažni materiali so označeni s kraticami (a) in številkami (b) z naslednjim pomenom:

1–7: umetne snovi,

20–22: papir in karton,

80–98: kompozitni materiali



O možnostih za odstranitev odsluženega izdelka vprašajte pri svoji občinski ali mestni upravi.

## Prevod izvirne izjave o skladnosti

Mi, KOMPERNASS HANDELS GMBH, in odgovorna oseba za dokumentacijo: gospod Semi Uguzlu, BURGSTR. 21, DE - 44867 BOCHUM, NEMČIJA, izjavljamo, da je ta izdelek skladen z naslednjimi standardi, normativnimi dokumenti in direktivami ES:

**Direktiva o strojih  
(2006/42/EC)**

**Direktiva o elektromagnetni združljivosti  
(2014/30/EU)**

**Direktiva RoHS  
(2011/65/EU)\***

\*Za izdajo te izjave o skladnosti je odgovoren izključno proizvajalec. Zgoraj opisani predmet izjave izpolnjuje predpise Direktive 2011/65/EU Evropskega parlamenta in Sveta z dne 8. junija 2011 o omejevanju uporabe nekaterih nevarnih snovi v električni in elektronski opremi.

### Uporabljeni harmonizirani standardi:

EN 60745-1:2009 / A11: 2010

EN 60745-2-11: 2010

EN 55014-1:2006 / A2: 2011

EN 55014-2:2015

EN 61000-3-2: 2014

EN 61000-3-3: 2013

EN 50581:2012

**Oznaka tipa stroja:** Nihajna vbodna žaga PSTD 800 B2

**Leto izdelave:** 03-2018

**Serijska številka:** IAN 304804

Bochum, 01. 3. 2018



Semi Uguzlu

- vodja kakovosti -

Pridržujemo si tehnične spremembe v smislu razvoja.

# Obsah

<b>Úvod</b> .....	<b>24</b>
Použití v souladu s určením. ....	24
Vybavení .....	24
Rozsah dodávky. ....	24
Technické údaje .....	24
<b>Obecné bezpečnostní pokyny pro elektrická nářadí</b> .....	<b>25</b>
1. Bezpečnost na pracovišti .....	25
2. Elektrická bezpečnost. ....	25
3. Bezpečnost osob .....	26
4. Použití a elektrického nářadí a nakládání s ním. ....	26
5. Servis .....	27
Bezpečnostní pokyny specifické pro děrovky .....	27
Originální příslušenství / originální přídatná zařízení .....	28
Informace k pilovým listům .....	28
<b>Uvedení do provozu</b> .....	<b>28</b>
Montáž / výměna pilového listu .....	28
Montáž paralelního dorazu .....	28
Připojení odsávání třísek .....	28
Montáž kluzné patky .....	28
Montáž chrániče proti otřepům .....	28
Jemné nastavení laseru .....	28
<b>Obsluha</b> .....	<b>29</b>
Nastavení úhlu řezu .....	29
Nastavení počtu zdvihů .....	29
Nastavení předkmitu .....	29
Zapnutí / vypnutí .....	29
Zapnutí a vypnutí laseru / pracovního osvětlení .....	29
Funkce ofukování třísek .....	29
<b>Údržba a čištění</b> .....	<b>29</b>
<b>Záruka společnosti Kompernass Handels GmbH</b> .....	<b>30</b>
<b>Servis</b> .....	<b>31</b>
<b>Dovozce</b> .....	<b>31</b>
<b>Likvidace</b> .....	<b>31</b>
<b>Překlad originálu prohlášení o shodě</b> .....	<b>32</b>

## PŘÍMOČARÁ PILA PSTD 800 B2

### Úvod

Blahopřejeme Vám k zakoupení Vašeho nového přístroje. Rozhodli jste se pro vysoce kvalitní výrobek. Návod k obsluze je součástí tohoto výrobku.

Obsahuje důležité informace o bezpečnosti, použití a likvidaci. Před použitím výrobku se seznamte se všemi provozními a bezpečnostními pokyny. Výrobek používejte pouze předepsaným způsobem a pro uvedené oblasti použití. Při předávání výrobku třetím osobám předejte spolu s ním i tyto podklady.

### Použití v souladu s určením

Přístroj je určen pro přímé řezy a řezy křivek, jakož i pro šikmé řezy do úhlu 45° na hranatých obrobcích z plastu, dřeva a lehkých kovů. Přístroj je schválen výhradně pro soukromé použití v suchých prostorách. Dodržujte pokyny k typům pilových listů. Jakékoli jiné použití nebo úprava přístroje jsou považovány za použití v rozporu s určením a představuje závažné nebezpečí zranění. Za škody, které vzniknou při použití v rozporu s určením, nenese výrobce odpovědnost.

### Vybavení

- 1 stavěcí kolečko pro předvolbu počtu zdvihů
- 2 zajišťovací tlačítko vypínače
- 3 vypínač
- 4 kryt
- 5 síťový kabel
- 6 redukční nástavec
- 7 odsávací hrdlo
- 8 základová deska
- 9 kluzná patka (odnímatelná)
- 10 spínač ofukovacího zařízení třísek
- 11 přepínač předkmitu
- 12 paralelní doraz
- 13 vodící kladka
- 14 pilový list (pro obrábění dřeva)
- 15 zasouvací otvory (vždy vč. zajišťovacího šroubu)
- 16 ochranný třmen
- 17 ochranný kryt
- 18 rychloupínací sklíčidlo
- 19 vypínač laseru/pracovního světla
- 20 svěrací šrouby
- 21 ozubení
- 22 šestihranný klíč
- 23 pilový list (pro obrábění dřeva)
- 24 pilový list (pro obrábění dřeva)
- 25 pilový list (pro obrábění kovu)

- 26 šroub pro přesné nastavení
- 27 chránič proti ořepům
- 28 vrub
- 29 laser otvor

### Rozsah dodávky

- 1 přímočará pila
- 1 redukční nástavec
- 1 paralelní doraz
- 3 pilové listy pro obrábění dřeva **SWISS MADE**
- 1 pilový list pro obrábění kovu **SWISS MADE**
- 1 šestihranný klíč
- 1 návod k obsluze

### Technické údaje

#### Přímočará pila: Parkside PSTD 800 B2

Domezovací napětí:	230 V ~ 50 Hz (střídavý proud)
Domezovací příkon:	800 W
Počet zdvihů naprázdno:	$n_0$ 0 - 3100 min <sup>-1</sup>
Hloubka řezu:	dřevo / kov: 80/8 mm
Předkmit:	3 stupně a nastavení jemného řezu
Šikmé řezy:	0°/15°/30°/45° doleva/doprava
Třída ochrany:	II/□ (dvojitá izolace)

#### Hodnota emise hluku:

Měřená hodnota zjištěna podle EN 60745.  
Typická hladina hluku elektrického nářadí  
s hodnocením A je:

Hladina akustického tlaku:	$L_{pA} = 93$ dB (A)
Nejistota:	$K_{pA} = 3$ dB
Hladina akustického výkonu:	$L_{WA} = 104$ dB (A)
Nejistota:	$K_{WA} = 3$ dB

#### Používejte ochranu sluchu!

#### Celkové hodnoty vibrací:

(součet vektorů tří směrů) zjištěny v souladu  
s EN 60745:

Řezání dřevotřísek:  $a_{h,B} = 7,8$  m/s<sup>2</sup>

Nejistota K = 1,5 m/s<sup>2</sup>

Řezání kovového plechu:  $a_{h,M} = 9,8$  m/s<sup>2</sup>

Nejistota K = 1,5 m/s<sup>2</sup>

## UPOZORNĚNÍ

- ▶ Hladina vibrací uvedená v tomto návodu byla měřena v souladu se standardizovanou metodou měření dle EN 60745 a lze ji použít ke srovnání přístrojů. Uvedenou hodnotu emise vibrací lze rovněž použít k předběžnému posouzení expozice. Hladina vibrací se mění v závislosti na použití elektrického nářadí a může být v některých případech vyšší než hodnota uvedená v tomto návodu. Pokud se elektrické nářadí užívá takovým způsobem pravidelně, mohlo by být zatížení vibracemi podceněno.

## ⚠ VÝSTRAHA!

- ▶ Snažte se udržovat zatížení vibracemi co nejnižší. Příklady opatření na snížení zatížení vibracemi je použití rukavic při práci s nářadím a omezení doby práce s nářadím. Je přitom nutno zohlednit všechny části provozního cyklu (například časy, kdy je elektrické nářadí vypnuté, a časy, kdy je sice zapnuté, ale běží bez zatížení).



## Obecné bezpečnostní pokyny pro elektrická nářadí

## ⚠ VÝSTRAHA!

- ▶ Přečtěte si veškeré bezpečnostní upozornění a pokyny. Nedbalost při dodržování bezpečnostních upozornění a pokynů může vést k úrazu elektrickým proudem, k požáru a/ nebo těžkým zraněním.

### Veškerá bezpečnostní upozornění a pokyny uschovejte pro budoucí použití.

Pojem „elektrické nářadí“ užívaný v bezpečnostních pokynech se vztahuje na elektrické nářadí napájené ze sítě (síťovým kabelem) a elektrické nářadí napájené akumulátorem (bez síťového kabelu).

## 1. Bezpečnost na pracovišti

- Svůj pracovní prostor udržujte v čistotě a dobře osvětlený. Nepořádek a neosvětlený pracovní prostor mohou vést k úrazům.
- S elektrickým nářadím nepracujte v prostředí ohroženém výbuchem, ve kterém se nachází hořlavé kapaliny, plyny nebo prachy. Elektrické nářadí vytváří jiskry, od nichž se může vznítit prach nebo výpary.
- Nedovolte dětem ani jiným osobám, aby se přibližovaly k elektrickému nářadí v době, kdy jej používáte. V případě odvedení pozornosti můžete ztratit kontrolu nad přístrojem.

## 2. Elektrická bezpečnost

- Síťová zástrčka elektrického nářadí musí odpovídat zásuvce. Zástrčka se nesmí žádným způsobem pozměňovat. Nepoužívejte adaptérové zástrčky v kombinaci s uzemněným elektrickým nářadím. Nepozměněné zástrčky a jim odpovídající zásuvky snižují riziko úrazu elektrickým proudem.
- Zabraňte kontaktu těla s uzemněnými předměty jako jsou trubky, topení, sporáky a chladničky. Je-li vaše tělo uzemněné, hrozí zvýšené riziko úrazu elektrickým proudem.
- Elektrické nářadí chraňte před deštěm a vlhkostí. Vniknutím vody do elektrického přístroje se zvyšuje riziko úrazu elektrickým proudem.
- Nepoužívejte kabel v rozporu s jeho určením pro přenášení či zavěšování elektrického nářadí nebo k vytahování zástrčky ze zásuvky. Udržujte kabel v dostatečné vzdálenosti od zdrojů vysoké teploty, oleje, ostrých hran nebo pohyblivých částí přístroje. Poškozené nebo zapletené kabely zvyšují riziko úrazu elektrickým proudem.
- Pokud pracujete s elektrickým nářadím venku, používejte pouze takové prodlužovací kabely, jež jsou schváleny i pro venkovní použití. Používáním prodlužovacího kabelu vhodného pro venkovní použití se snižuje riziko úrazu elektrickým proudem.

f) Pokud nelze zabránit provozu elektrického nářadí ve vlhkém prostředí, používejte proudový chránič. Použitím ochranného spínače chybného proudu se snižuje riziko úrazu elektrickým proudem.

### 3. Bezpečnost osob

- a) Buďte stále pozorní, sledujte, co děláte a k práci s elektrickým nářadím přistupujte s rozumem. Elektrické nářadí nepoužívejte, jste-li unavení nebo pod vlivem drog, alkoholu či léků. Jediný okamžik nepozornosti při používání elektrického nářadí může způsobit vážná zranění.
- b) Noste osobní ochranné prostředky a vždy i ochranné brýle. Nošením osobních ochranných prostředků jako je ochranná maska proti prachu, protiskluzová bezpečnostní obuv, ochranná přilba nebo ochrana sluchu, a to v závislosti na druhu a použití elektrického nářadí, se snižuje riziko zranění.
- c) Zabraňte neúmyslnému uvedení přístroje do provozu. Než elektrické nářadí zapojíte do elektrické sítě a/nebo připojíte akumulátor nebo než nářadí zvednete či přenesete, ujistěte se, že je vypnuté. Pokud máte při přenášení elektrického nářadí prst na vypínači nebo pokud do sítě zapojíte již zapnutý přístroj, může dojít k úrazu.
- d) Předtím, než elektrické nářadí zapnete, odstraňte nastavovací nástroje nebo šroubováky. Pokud se nástroj nebo šroubovák nachází v otáčející se části přístroje, může to vést ke zranění.
- e) Vyhybajte se nepřírozenému držení těla. Zajistěte si bezpečnou stabilitu a neustále udržujte rovnováhu. Tak dokážete elektrické nářadí v neočekávaných situacích lépe kontrolovat.
- f) Noste vhodný oděv. Nenoste volné oblečení ani šperky. Vlasy, oděv a rukavice udržujte v bezpečné vzdálenosti od pohyblivých částí. Volný a nepřiléhavý oděv, šperky nebo dlouhé vlasy mohou být pohyblivými částmi zachyceny.

g) Pokud lze namontovat zařízení pro odsávání a zachytávání prachu, ujistěte se, zda jsou připojena a správně použita. Použitím odsávání prachu se může snížit ohrožení prachem.

### 4. Použití a elektrického nářadí a nakládání s ním

- a) Přístroj nepřetěžujte. Pro svou práci používejte elektrické nářadí vhodné k danému účelu. S vhodným elektrickým nářadím se vám bude v uvedeném výkonovém rozsahu pracovat lépe a bezpečněji.
- b) Nepoužívejte elektrické nářadí, jehož vypínač je vadný. Elektrické nářadí, které se již nedá zapnout nebo vypnout, představuje nebezpečí a musí se opravit.
- c) Před nastavováním nářadí, výměnou dílů příslušenství nebo odložením nářadí vytáhněte zástrčku ze zásuvky a/nebo vyjměte akumulátor. Toto bezpečnostní opatření zabraňuje neúmyslnému spuštění elektrického nářadí.
- d) Nepoužívané elektrické nářadí udržujte mimo dosah dětí. Nedovolte používat přístroj osobám, které s ním nejsou obeznámeny nebo které nečetly tento návod. Elektrické nářadí je nebezpečné, manipulují-li s ním nezkušené osoby.
- e) Údržbu elektrického nářadí vykonávejte pečlivě. Zkontrolujte, zda jsou v pořádku pohyblivé části přístroje a zda jim není bráněno v pohybu, zda nejsou některé součásti rozbité nebo natolik poškozené, že je funkčnost elektrického nářadí omezena. Poškozené části přístroje nechte před jeho použitím opravit. Řada úrazů má svou příčinu ve špatné údržbě elektrického nářadí.
- f) Řezné nástroje udržujte v ostrém a čistém stavu. Pečlivě udržované řezné nástroje s ostrými řeznými hranami se méně zasekávají a snáze se vedou.

- g) Elektrické nářadí, příslušenství, výměnné nástroje atd. používejte dle těchto pokynů. Zohledněte přítom pracovní podmínky a vykonávanou činnost. Použití elektrického nářadí k jiným než určeným účelům může vést ke vzniku nebezpečných situací.

## 5. Servis

- a) Nechte své elektrické nářadí opravovat pouze kvalifikovanými odborníky a používejte jen originální náhradní díly. Tím zajistíte, že zůstane zachována bezpečnost elektrického nářadí.

## Bezpečnostní pokyny specifické pro děrovky

- Při práci, u které by mohlo dojít ke kontaktu elektrického nářadí se skrytými vodiči nebo s vlastním síťovým kabelem, držte elektrické nářadí pouze za izolované plochy rukojeti. Kontakt s vedením pod napětím může přenést napětí i na kovové díly přístroje, což může vést k zásahu elektrickým proudem.
- Mějte ruce mimo dosah pily. Nesahejte pod obrobek. Při kontaktu s pilovým listem hrozí nebezpečí zranění.
- Udržujte ruce v dostatečné vzdálenosti od zvedací tyče a rychloupínacího sklíčidla. Při kontaktu s těmito díly hrozí nebezpečí zranění skřípnutím.
- Elektrické nářadí ved'te proti obrobku pouze v zapnutém stavu, jinak hrozí nebezpečí zpětného rázu.
- Dbejte na to, aby při řezání přiléhala základová deska **8**.
- Po ukončení práce vypněte elektrické nářadí a pilový list **14** vytáhněte z řezu teprve poté, co se úplně zastavil. Vyhněte se tak zpětnému rázu a můžete elektrické nářadí bezpečně odložit.
- Používejte pouze nepoškozené pilové listy, které nevykazují žádné vady. Prohnuté a tupé pilové listy se mohou zlomit nebo způsobit zpětný ráz.

- Nesnažte se po vypnutí přibrzďovat pilový list **14** bočním protitlakem. Pilový list **14** se může poškodit, zlomit nebo způsobit zpětný ráz.
- Obrobek zajistěte. K upevnění obrobku použijte upínací přípravky / svěrák. Obrobek tak zajistíte bezpečněji než vaší rukou.
- Síťový kabel ved'te od přístroje vždy směrem dozadu.
- Nepracovávájte navlhčené materiály ani vlhké plochy.
- **Ohrožení prachem!** Při delším opracování dřeva a zejména materiálů, při jejichž opracování vzniká zdraví škodlivý prach, připojte přístroj na vhodné zařízení pro odsávání prachu.
- Noste ochrannou masku proti prachu!
- Zajistěte dostatečné větrání.



**VÝSTRAHA! Chraňte se před laserovým zářením:**



**LASER**  
**2**



**P max.: < 1 mW • λ: 650 nm • EN 60825-1:2014**

Nedívejte se přímo do laserového paprsku, resp. do otvoru **29**, ze kterého záření vychází.



**VÝSTRAHA!**

- ▶ Pozorování výstupu laserového paprsku optickými nástroji (např. lupou, zvětšovacími skly apod.) je spojeno s ohrožením zraku.
- ▶ Pozor! Pokud se použijí jiná než zde uvedená ovládací či seřizovací zařízení nebo se provedou jiné postupy, může to vést k působení nebezpečného záření.

- Nemířte laserovým paprskem nikdy na odrazivé plochy, osoby ani zvířata. Již krátký vizuální kontakt s laserovým paprskem může vést k poškození zraku.

## Originální příslušenství / originální přídavná zařízení

- **Používejte pouze příslušenství a přídavná zařízení, uvedená v návodu k obsluze, resp. taková, jejichž upínání je s přístrojem kompatibilní.**

## Informace k pilovým listům

Standardní vybavení Parkside již obsahuje pilové listy pro základní práci s dřevem a kovy.

- 3 pilové listy pro obecné řezy do dřeva
- 1 pilový list pro lehké kovy do 3 mm

### UPOZORNĚNÍ

- ▶ Můžete však použít také jakýkoliv jiný pilový list, pokud je opatřen vhodným upínáním (stopkou s jednou zarážkou).

### Typ pilového listu

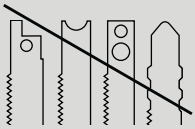
vhodný	nevhodný
	

## Uvedení do provozu

### Montáž / výměna pilového listu

Před všemi pracemi na přístroji vytáhněte síťovou zástrčku ze zásuvky.

- ◆ Sejměte ochranný kryt **17**.
- ◆ Otočte rychloupínacím sklíčidlem **18** a podržte ho v této poloze.
- ◆ Zatlačte požadovaný pilový list do rychloupínacího sklíčidla **18** až na doraz.
- ◆ Pusťte rychloupínací sklíčidlo **18**, toto se musí vrátit do své výchozí polohy. Pilový list je nyní zajištěný.
- **POZOR!** Zuby pilového listu přitom musí směřovat dopředu (viz výklonná stránka)!
- ◆ Ochranný kryt **17** opět nasadte na přístroj.

### Montáž paralelního dorazu

Paralelní doraz **12** lze na přístroji připevnit vlevo nebo vpravo.

- ◆ Povolte oba zajišťovací šrouby zasouvacích otvorů **15**.
- ◆ Zasuňte paralelní doraz **12** do zasouvacích otvorů **15**.
- ◆ Přišroubujte opět napevno oba zajišťovací šrouby.

### Připojení odsávání třísek

- ◆ Zasuňte redukční nástavec **6** do odsávacího hrdla **7** dokud tento není zaaretovaný.
- ◆ Do redukčního nástavce **7** nebo přímo na odsávací hrdlo **6** připojte povolené odsávání prachu a třísek.

### Montáž kluzné patky

Při obrábění citlivých povrchů můžete kluznou patku **9** nasadit na základovou desku **8**, abyste zabránili poškrábání povrchu.

- ◆ Zavěste kluznou patku **9** zepředu na základovou desku **8** a zatlačte ji směrem dozadu nahoru, dokud na základové desce **8** nezaskočí.
- ◆ K odebrání kluzné patky **9** uvolněte ji v zadní části základové desky **8** a sejměte ji směrem dopředu.

### Montáž chrániče proti ořepům

Chránič proti ořepům **27** může zabránit třepení povrchu při řezání dřeva. Chránič proti ořepům **27** lze používat pouze u určitých typů pilových listů s kluznou patkou **9** a pouze při úhlu řezu 0°.

- ◆ Zatlačte chránič proti ořepům **27** zespodu do kluzné patky **9**.

### Jemné nastavení laseru

- ◆ Pokud čára laseru neleží ve vrubu **28**, otáčejte šroubem pro přesné nastavení **26**, dokud čára laseru neleží ve vrubu **28**.



## Obsluha

### Nastavení úhlu řezu

- ◆ Povolte svěrací šrouby 20 šestihranným klíčem 22 a odtáhněte základovou desku 8 dozadu.
- ◆ Nastavte úhel řezu 0° / 15° / 30° / 45° pomocí značek na základové desce 8. Posuňte základovou desku 8 dopředu, aby aretační kolík zapadl do ozubení 21.
- ◆ Upněte svěrací šrouby 20 pomocí šestihranného klíče 22.

### UPOZORNĚNÍ

- ▶ Při úhlu řezu 15° / 30° / 45° se ochranný kryt 17 a chránič proti ořepům 27 musí předtím sejmut!

### Nastavení počtu zdvihů

- ◆ Pomocí stavěcího kolečka pro předvolbu počtu zdvihů 1 nastavte požadovaný počet zdvihů.

### Nastavení předkmitu

- ◆ Pomocí přepínače předkmitu 11 můžete nastavit předkmit pilového listu 14. Bez předkmitu (poloha „0“) docílíte jemných a čistých hran řezu. U tenkých obrobků předkmit vypněte. S aktivovaným předkmitem (poloha 1 - 3) můžete dosahovat stále rychlejšího řezu.

## Zapnutí / vypnutí

### Zapnutí přístroje:

Stiskněte vypínač 3.

### Vypnutí přístroje:

Pusťte vypínač 3.

### Zapnutí trvalého provozu:

Stiskněte vypínač 3 a v stisknutém stavu ho zajistěte zajišťovacím tlačítkem vypínače 2.

### Vypnutí trvalého provozu:

Stiskněte vypínač 3 a opět jej pusťte.

## Zapnutí a vypnutí laseru / pracovního osvětlení

### Vypínač:

Stiskněte vypínač 19 dokud není aktivní požadovaná funkce.

LASER a PRACOVNÍ OSVĚTLENÍ → PRACOVNÍ OSVĚTLENÍ → LASER → VYPNOUT

## Funkce ofukování třisek

### Zapnutí funkce ofukování třisek:

- ◆ Posuňte spínač ofukovacího zařízení třisek 10 do polohy .

### Podpora funkce odsávání:

- ◆ Posuňte spínač ofukovacího zařízení třisek 10 do polohy „0“.

## Údržba a čištění



### VÝSTRAHA! NEBEZPEČÍ ZRANĚNÍ!

Před jakoukoli prací na přístroji ho vypněte a vytáhněte síťovou zástrčku ze zásuvky.

- Přístroj musí být vždy čistý, suchý a zbavený oleje a maziv.
- K čištění povrchu používejte suchý hadřík.



### VÝSTRAHA!

- Je-li přívodní kabel elektrického nářadí poškozen, musí být nahrazen speciálně upraveným přívodním kabelem, který je dostupný u servisní organizace.
- Pokud jsou zuby pilového listu 14 tupé a nelze s ním již provádět kvalitní řezy, vyměňte ho.
- Přístroj čistěte ihned po řezání.
- Odstraňte nečistoty (např. od třisek). V případě potřeby vyčistěte upínání pilového listu štětcem nebo je vyfoukejte stlačeným vzduchem.

## Záruka společnosti Kompernass Handels GmbH

Vážená zákaznice, vážený zákazník,

na tento přístroj získáváte záruku v trvání 3 let od data zakoupení. V případě závad tohoto výrobku máte zákonná práva vůči prodejci výrobku. Tato zákonná práva nejsou omezena naší níže uvedenou zárukou.

### Záruční podmínky

Záruční doba začíná plynout dnem nákupu. Dobře uschovejte originál pokladního listku. Tento doklad je potřebný jako důkaz o koupi.

Pokud do tří let od data zakoupení tohoto výrobku dojde k vadě materiálu nebo výrobní závadě, pak Vám podle našeho uvážení výrobek zdarma opravíme nebo vyměníme. Předpokladem této záruky je, že bude během tříleté lhůty předložen vadný přístroj a doklad o koupi (pokladní lístek) a stručně se popíše v čem závada spočívá a kdy se vyskytla.

Vztahuje-li se na závadu naše záruka, obdržíte zpět buď opravený nebo nový produkt. Opravou nebo výměnou výrobku nezačne plynout nová záruční doba.

### Záruční doba a zákonné nároky vyplývající ze závad

Záručním plněním se záruční doba neprodlužuje. To platí i pro vyměněné a opravené součásti.

Poškození nebo vady vyskytující se případně již při nákupu se musí oznámit ihned po vybalení. Po uplynutí záruční doby podléhají veškeré opravy zpoplatnění.

### Rozsah záruky

Přístroj byl vyroben pečlivě podle přísných směrnic kvality a před expedicí byl svědomitě vyzkoušen.

Záruka se vztahuje na materiálové nebo výrobní vady. Tato záruka se nevztahuje na součásti produktu, které jsou vystaveny normálnímu opotřebením, a proto je lze považovat za opotřebovatelné díly nebo za poškození křehkých součástí jako jsou např. spínače, akumulátory, formy na pečení nebo části, které jsou vyrobeny ze skla.

Tato záruka zaniká, pokud je výrobek poškozen, nebyl řádně používán nebo udržován. Pro zajištění správného používání výrobku se musí přesně dodržovat všechny pokyny uvedené v návodu k obsluze. Účelům použití a úkonům, které se v návodu k obsluze nedoporučují nebo se před nimi varuje, je třeba se bezpodmínečně vyhnout.

Výrobek je určen pouze pro soukromé účely a ne pro komerční použití. Při nesprávném a neodborném používání, při použití násilí a při zásazích, které nebyly provedeny našimi autorizovanými servisními provozovny, záruční nároky zanikají.

### Vyřízení v případě záruky

Pro zajištění rychlého Vaší žádosti postupujte podle následujících pokynů:

- Pro všechny dotazy mějte připraven pokladní lístek a číslo výrobku (např. IAN 12345) jako doklad o koupi.
- Číslo výrobku naleznete na typovém štítku, rytině, na titulní straně svého návodu (vlevo dole) nebo jako nálepkou na zadní nebo spodní straně.
- Pokud by se měly vyskytovat funkční vady nebo jiné závady, kontaktujte nejprve níže uvedené servisní oddělení **telefonicky** nebo **e-mailem**.
- Výrobek, zaevidovaný jako vadný výrobek pak můžete při přiložení dokladu o nákupu (pokladní lístek) a při uvedení, v čem spočívá vada a kdy k ní došlo, poslat výrobek pro Vás bez poštovního na adresu, kterou Vám oznámí servis.



Na webových stránkách [www.lidl-service.com](http://www.lidl-service.com) si můžete stáhnout tyto a mnoho dalších příruček, videí o výrobku a software.

## Servis

### VÝSTRAHA!

- Nechte přístroje opravit v servisní dílně nebo odborným elektrikářem a pouze za použití originálních náhradních dílů. Tím se zajistí, že zůstane zachována bezpečnost přístroje.
- Výměnu zástrčky nebo síťového kabelu svěřte vždy výrobci přístroje nebo jeho zákaznickému servisu. Tím se zajistí, že zůstane zachována bezpečnost přístroje.

### UPOZORNĚNÍ

- Neuvedené náhradní díly (jako např. uhlíky, spínače) si můžete objednat přes naši servisní a poradenskou linku.

### Servis Česko

Tel.: 800143873

E-Mail: kompernass@lidl.cz

IAN 304804

## Dovozce

Dbejte prosím na to, že následující adresa není adresou servisu. Kontaktujte nejprve uvedený servis.

KOMPERNASS HANDELS GMBH

BURGSTRASSE 21

DE-44867 BOCHUM

NĚMECKO

www.kompernass.com

## Likvidace



Obal se skládá z ekologických materiálů, které lze zlikvidovat v komunálních sběrných recyklačních dvorech.



**Nevyhazujte elektrická nářadí do domovního odpadu!**

V souladu s evropskou směrnicí č. 2012/19/EU musí být opotřebovaná elektrická nářadí shromážděná odděleně a odevzdána k ekologické recyklaci.

Informace o možnostech likvidace vysloužilého přístroje vám podá obecní nebo městský úřad.



Balení zlikvidujte ekologicky.

Dbejte na označení na různých obalových materiálech a v případě potřeby je rozřídíte odděleně.

Obalové materiály jsou označeny zkratkami (a) a číslicemi (b) s následujícím významem:

1–7: Plasty,

20–22: Papír a lepenka,

80–98: Kompozitní materiály



Informace o možnostech likvidace vysloužilého výrobku Vám podá správa Vašeho obecního nebo městského úřadu.

## Překlad originálu prohlášení o shodě

My, KOMPERNASS HANDELS GMBH, osoba odpovědná za dokumentaci: pan Semi Uguzlu, BURGSTR. 21, DE - 44867 BOCHUM, DEUTSCHLAND/NĚMECKO, prohlašujeme, že tento výrobek je ve shodě s následujícími normami, normativními dokumenty a směrnicemi ES:

**Směrnice o strojních zařízeních  
(2006/42/EC)**

**Směrnice o elektromagnetické kompatibilitě  
(2014/30/EU)**

**Směrnice o omezení používání nebezpečných látek (RoHS)  
(2011/65/EU)\***

\*Výhradní odpovědnost za vystavení tohoto prohlášení o shodě nese výrobce. Výše popsán předmět prohlášení je v souladu s předpisy směrnice č. 2011/65/EU Evropského parlamentu a Rady ze dne 8. června 2011 o omezení používání určitých nebezpečných látek v elektrických a elektronických zařízeních.

### Použité harmonizované normy:

EN 60745-1:2009 / A11: 2010

EN 60745-2-11: 2010

EN 55014-1:2006 / A2: 2011

EN 55014-2:2015

EN 61000-3-2: 2014

EN 61000-3-3: 2013

EN 50581:2012

**Typové označení stroje:** Přímočará pila PSTD 800 B2

**Rok výroby:** 03-2018

**Sériové číslo:** IAN 304804

Bochum, 01.03.2018



Semi Uguzlu

- manažer kvality -

Technické změny ve smyslu dalšího vývoje jsou vyhrazeny.

# Obsah

<b>Úvod</b> .....	<b>34</b>
Používanie v súlade s určením .....	34
Vybavenie .....	34
Rozsah dodávky .....	34
Technické údaje .....	34
<b>Všeobecné bezpečnostné pokyny pre elektrické náradia</b> .....	<b>35</b>
1. Bezpečnosť na pracovisku .....	35
2. Elektrická bezpečnosť .....	35
3. Bezpečnosť osôb .....	36
4. Použitie a manipulácia s elektrickým náradím .....	36
5. Servis .....	37
Bezpečnostné upozornenia špecifické pre dierovacie píly .....	37
Originálne príslušenstvo/prídavné zariadenia .....	38
Informácie o pílových listoch .....	38
<b>Uvedenie do prevádzky</b> .....	<b>38</b>
Montáž/výmena pílového listu .....	38
Montáž paralelnej zarážky .....	38
Napojenie odsávania pilín .....	38
Montáž klznice .....	38
Montáž ochrany proti vytrhávaniu triesok .....	38
Jemné nastavenie lasera .....	38
<b>Obsluha</b> .....	<b>39</b>
Nastavenie uhla rezu .....	39
Nastavenie počtu zdvihov .....	39
Nastavenie kyvadlového pohybu .....	39
Zapnutie / vypnutie .....	39
Zapnutie / vypnutie lasera / pracovného osvetlenia .....	39
Funkcia vyfukovania triesok .....	39
<b>Údržba a čistenie</b> .....	<b>39</b>
<b>Záruka spoločnosti Kompennass Handels GmbH</b> .....	<b>40</b>
<b>Servis</b> .....	<b>41</b>
<b>Dovozca</b> .....	<b>41</b>
<b>Likvidácia</b> .....	<b>41</b>
<b>Preklad originálneho vyhlásenia o zhode</b> .....	<b>42</b>

## PRIAMOČIARA PÍLA PSTD 800 B2

### Úvod

Srdečne Vám gratulujeme ku kúpe Vášho nového stroja. Touto kúpou ste sa rozhodli pre výrobok vysokej kvality. Návod na obsluhu je súčasťou tohto výrobku. Obsahuje dôležité upozornenia týkajúce sa bezpečnosti, používania a likvidácie.

Pred použitím výrobku sa oboznámte so všetkými pokynmi na obsluhu a bezpečnostnými pokynmi. Výrobok používajte iba podľa popisu a v uvedených oblastiach použitia. Pri postúpení výrobku tretej osobe odovzdajte spolu s ním aj všetky dokumenty.

### Používanie v súlade s určením

Prístroj je určený na rovné a zakrivené rezy a skosenia do 45° na hranatých obrobkoch z plastu, dreva a ľahkých kovov. Prístroj je určený výlučne na súkromné použitie v suchých priestoroch. Dodržiavajte upozornenia o typoch pílových listov. Akýkoľvek iný spôsob používania alebo zmeny prístroja sa považujú za používanie v rozpore s určením a prinášajú vážne nebezpečenstvá úrazu. Za škody vzniknuté v dôsledku použitia v rozpore s určením výroba nepreberá žiadnu zodpovednosť.

### Vybavenie

- 1 regulačné koliesko predvoľby počtu zdvihov
- 2 aretačné tlačidlo spínača (ZAP/VYP)
- 3 tlačidlo ZAP/VYP
- 4 teleso
- 5 sieťový kábel
- 6 redukčný kus
- 7 odsávacie hrdlo
- 8 základová doska
- 9 klznica (odnímateľná)
- 10 spínač zariadenia na vyfukovanie pilín
- 11 spínač kyvadlového pohybu
- 12 paralelná zarážka
- 13 vodiaca kladka
- 14 pílový list (na opracovanie dreva)
- 15 zasúvacie otvory (vždy vrátane zaisťovacej skrutky)
- 16 ochranný strmeň
- 17 ochranný kryt
- 18 rýchlopúšiacie skľučovadlo
- 19 spínač ZAP/VYP laseru/pracovného svetla
- 20 upínacie skrutky

- 21 ozubenie
- 22 kľúč s vnútorným šesťhranom
- 23 pílový list (na obrábanie dreva)
- 24 pílový list (na obrábanie dreva)
- 25 pílový list (na obrábanie kovov)
- 26 skrutka jemného nastavenia
- 27 ochrana proti vytrhávaniu triesok
- 28 zárez
- 29 laser otvor

### Rozsah dodávky

- 1 priamočiara píla vrátane odsávacieho hrdla
- 1 redukčný kus
- 1 paralelná zarážka
- 3 pílové listy na obrábanie dreva **SWISS MADE**
- 1 pílový list na obrábanie kovov **SWISS MADE**
- 1 kľúč s vnútorným šesťhranom
- 1 návod na obsluhu

### Technické údaje

#### Priamočiara píla: Parkside PSTD 800 B2

Dimenzačné napätie: 230 V ~, 50 Hz  
(striedavý prúd)

Dimenzačný príkon: 800 W

Otáčky pri chode

naprázdno:  $n_0$  0 - 3100 min<sup>-1</sup>

Hĺbka rezu: Drevo / kov: 80/8 mm

Kyvadlový pohyb: 3 stupne a nastavenie jemného rezu

Šikmé rezy: 0°/15°/30°/45°  
doľava/doprava

Trieda ochrany: II/□ (dvojité izolácia)

#### Hodnota emisií hluku:

Nameraná hodnota hluku zistená podľa EN 60745. Vyhodnotená hodnota hladiny hluku A elektrického náradia je typicky:

Hladina akustického tlaku:  $L_{PA} = 93$  dB (A)

Neurčitost:  $K_{PA} = 3$  dB

Hladina akustického výkonu:  $L_{WA} = 104$  dB (A)

Neurčitost:  $K_{WA} = 3$  dB

#### Noste ochranu sluchu!

## Hodnoty celkových vibrácií:

(súčet vektorov troch smerov) zisťované podľa EN 60745:

Pílenie drevotriesky:  $a_{h,B} = 7,8 \text{ m/s}^2$

Neurčitost' K = 1,5  $\text{m/s}^2$

Pílenie kovového plechu:  $a_{h,B} = 9,8 \text{ m/s}^2$

Neurčitost' K = 1,5  $\text{m/s}^2$

### UPOZORNENIE

- ▶ Vibračná hladina uvedená v týchto inštrukciách bola meraná v súlade s postupom merania uvedeným v norme EN 60745 a môže sa použiť na porovnanie prístrojov. Uvedená hodnota emisií vibrácií sa môže tiež použiť na predbežné stanovenie času práce. Vibračná hladina sa mení podľa používania elektrického náradia a v niektorých prípadoch môže byť väčšia ako hodnota uvedená v týchto pokynoch. Zaťaženie vibráciami by sa mohlo podceňiť, keď sa elektrické náradie používa pravidelne takýmto spôsobom.

### ⚠ VÝSTRAHA!

- ▶ Pokúste sa zaťaženie vibráciami udržať na čo najnižšej hodnote. Príkladom opatrení na zníženie zaťaženia vibráciami je nosenie rukavíc pri používaní náradia a obmedzenie pracovného času. Prítom sa musia zohľadniť všetky časti prevádzkového cyklu (napríklad čas, v priebehu ktorých je elektrické náradie vypnuté a tie, počas ktorých je síce zapnuté, ale beží bez zaťaženia).



## Všeobecné bezpečnostné pokyny pre elektrické náradia

### ⚠ VÝSTRAHA!

- ▶ Prečítajte si všetky bezpečnostné pokyny a upozornenia. Zanedbania pri dodržiavaní bezpečnostných pokynov a upozornení môžu mať za následok zásah elektrickým prúdom, požiar a/alebo ťažké poranenia.

## Pre prípad budúceho použitia uschovajte všetky bezpečnostné pokyny a upozornenia.

V bezpečnostných upozorneniach používaný pojem „elektrické náradie“ sa týka elektrického náradia napájaného zo siete (so sieťovým káblom) a elektrického náradia prevádzkovaného s akumulátorom (bez sieťového kábla).

## 1. Bezpečnosť na pracovisku

- Udržujte svoje pracovisko v čistote a dobre osvetlené. Neporiadok a neosvetlené pracovné oblasti môžu viesť k úrazom.
- Nepracujte s elektrickým náradím na miestach s nebezpečenstvom výbuchu, na ktorých sa nachádzajú horľavé kvapaliny, plyny alebo horľavý prach. Z elektrického náradia vychádzajú iskry, ktoré môžu tento prach alebo výpary zapáliť.
- Počas používania elektrického náradia zabráňte prístupu detí a iných osôb. Pri odvrátení pozornosti môžete stratiť kontrolu nad prístrojom.

## 2. Elektrická bezpečnosť

- Prípojná zástrčka elektrického náradia musí byť vhodná pre danú zásuvku. Zástrčka sa nesmie žiadnym spôsobom modifikovať. Spolu s elektrickým náradím, ktoré má ochranné uzemnenie, nepoužívajte žiadne sieťové adaptéry. Nezmenené zástrčky a vhodné zásuvky znižujú riziko úrazu elektrickým prúdom.
- Vyvarujte sa telesnému kontaktu s uzemnenými povrchmi, ako sú potrubia, vykurovacie telesá, sporáky a chladničky. Ak je vaše telo uzemnené, hrozí zvýšené riziko úrazu elektrickým prúdom.
- Chráňte elektrické náradie pred dažďom alebo vlhkosťou. Vniknutie vody do elektrického náradia zvyšuje riziko úrazu elektrickým prúdom.
- Nepoužívajte kábel na iné účely, ako napr. na nosenie, zavesenie elektrického náradia alebo na vyťahovanie zástrčky z elektrickej zásuvky. Udržujte kábel mimo zdrojov tepla, oleja, ostrých hrán alebo pohybujúcich sa častí prístroja. Poškodené alebo zamotané káble zvyšujú riziko úrazu elektrickým prúdom.

- e) Ak pracujete s elektrickým náradím vonku, používajte len taký predĺžovací kábel, ktorý je schválený na vonkajšie použitie. Použitie predĺžovacieho kábla vhodného do vonkajšieho prostredia zníži riziko úrazu elektrickým prúdom.
- f) Ak nie je možné zabrániť prevádzke elektrického náradia vo vlhkom prostredí, použite prúdový chránič. Použitie prúdového chrániča znižuje riziko úrazu elektrickým prúdom.
- f) Noste vhodný odev. Nenoste voľný odev ani šperky. Vlasy, odev a rukavice udržiavajte v bezpečnej vzdialenosti od pohyblivých dielov. Voľný odev, šperky alebo dlhé vlasy môžu byť zachytené pohybujúcimi sa časťami prístroja.
- g) Ak je možná montáž zariadení na odsávanie a zachytávanie prachu, presvedčte sa, či sú tieto zapojené a či sú používané správne. Používanie odsávania prachu môže zredukovať ohrozenie prachom.

### 3. Bezpečnosť osôb

- a) Buďte vždy pozorní a dbajte na to, čo robíte a pri práci s elektrickým náradím postupujte s rozvahou. Nepoužívajte elektrické náradie, ak ste unavení alebo ak ste pod vplyvom drog, alkoholu alebo liekov. Aj okamih nepozornosti pri používaní elektrického náradia môže spôsobiť vážne zranenia.
- b) Vždy noste osobné ochranné prostriedky a ochranné okuliare. Nosenie osobných ochranných prostriedkov, ako je maska proti prachu, protišmyková bezpečnostná obuv, ochranná prilba alebo ochrana sluchu, podľa druhu a použitia elektrického náradia, znižuje riziko poranení.
- c) Zabráňte neúmyselnému uvedeniu do prevádzky. Pred zapojením napájania elektrického náradia do siete a/alebo akumulátora a pred jeho zdvíhaním a prenášaním sa presvedčte, či je vypnuté. Ak máte pri prenášaní elektrického náradia prst na spínači, alebo ak prístroj zapojíte do zdroja elektrického prúdu zapnuté, môže to viesť k úrazom.
- d) Skôr než zapnete elektrické náradie, odstráňte nastavovacie náradie alebo kľúč na skrutky. Náradie alebo kľúč, ktorý sa nachádza na otáčajúcej sa časti prístroja, môže spôsobiť zranenia.
- e) Vyhýbajte sa neprirodzenému držaniu tela. Majte pevný postoj a nepretržite udržiavajte rovnováhu. Takto môžete elektrické náradie lepšie kontrolovať v neočakávaných situáciách.

### 4. Použitie a manipulácia s elektrickým náradím

- a) Prístroj nepreťažujte. Pri vašej práci používajte len na to určené elektrické náradie. So správnym elektrickým náradím pracujete lepšie a bezpečnejšie v uvedenom rozsahu jeho výkonu.
- b) Nepoužívajte elektrické náradie s poškodeným spínačom. Elektrické náradie, ktoré sa nedá zapnúť alebo vypnúť, je nebezpečné a musí sa opraviť.
- c) Pred akýmkoľvek nastavením, výmenou príslušenstva alebo pred odložením prístroja vytiahnite zástrčku z elektrickej zásuvky a/alebo odstráňte akumulátor. Toto preventívne opatrenie zabraňuje neúmyselnému spusteniu elektrického náradia.
- d) Nepoužívané elektrické náradie uschovávajte mimo dosahu detí. Nedovoľte používať prístroj osobám, ktoré s ním nie sú oboznámené alebo si neprečítali tieto pokyny. Elektrické náradie je nebezpečné, ak ho používajú neskúsené osoby.
- e) Elektrické náradie starostlivo udržiavajte. Skontrolujte, či pohyblivé diely fungujú správne, a nie sú zaseknuté, či niektoré diely nie sú zlomené alebo poškodené tak, že je obmedzená funkcia elektrického náradia. Pred použitím prístroja nechajte opraviť poškodené časti. Veľa úrazov je spôsobených nedostatočnou údržbou elektrických náradí.
- f) Rezné nástroje udržiavajte ostré a čisté. Starostlivo udržiavané rezné nástroje s ostrými reznými hranami sa menej zasekávajú a ľahšie sa dajú viesť.



- g) Elektrické náradie, príslušenstvo, vsadené nástroje a pod. používajte v súlade s týmito inštrukciami. Zohľadnite pritom pracovné podmienky a činnosť, ktorú budete vykonávať. Použitie elektrických náradí za iným, ako určeným účelom použitia, môže mať za následok nebezpečné situácie.

## 5. Servis

- a) Elektrické náradie smie opravovať len kvalifikovaný odborný personál a len za použitia originálnych náhradných dielov. Takto sa zabezpečí, že zostane zachovaná bezpečnosť elektrického náradia.

### Bezpečnostné upozornenia špecifické pre dierovacie píly

- Ak vykonávate práce, pri ktorých by elektrické náradie mohlo zasiahnuť skryté elektrické vedenia alebo vlastný sieťový kábel, uchopte elektrické náradie za izolované plochy držadla. Kontakt s elektrickým vedením, ktoré je pod napätím, môže viesť pod napätie aj kovové časti prístroja a spôsobí zásah elektrickým prúdom.
- Ruky držte v bezpečnej vzdialenosti od miesta rezu. Nesiahajte pod obrobok. Pri kontakte s pilovým listom hrozí nebezpečenstvo poranenia.
- **Nezasahujte rukami do priestoru zdvíhacej tyče a rýchloupínacieho skľučovadla.** Pri kontakte s týmito komponentmi hrozí nebezpečenstvo poškodenia.
- Elektrické náradie ved'te proti obrobku len v zapnutom stave. Hrozí nebezpečenstvo spätného nárazu.
- Dbajte na to, aby základová doska **8** pri pílení doliehala.
- Po ukončení práce vypnite elektrické náradie a pilový list **14** vyťahnite z rezu až vtedy, až keď sa tento zastavil. Tak zabránite spätnému nárazu a elektrické náradie môžete bezpečne uložiť.
- Používajte len nepoškodené a bezchybné pilové listy. Ohnuté a tupé pilové listy sa môžu zlomiť alebo spôsobiť spätný náraz.

- Po vypnutí pilový list **14** nepribrzdíte bočným protitlakom. Môže dôjsť k poškodeniu, zlomeniu pilového listu **14** alebo spätnému nárazu.
- Zaisťujte obrobok. Používajte upínacie zariadenia/zverák na uchytenie obrobku. Takto je pridržovaný bezpečnejšie ako vašou rukou.
- Sieťový kábel ved'te vždy od prístroja smerom dozadu.
- Nepracovávajte žiadne navlhčené materiály alebo vlhké plochy.
- **Nebezpečenstvo spôsobené prachom!** Pri dlhšie trvajúcej práci s drevom a hlavne pri opracovávaní materiálov, kde vzniká zdraviu škodlivý prach, zapojte prístroj do vhodného odsávacieho zariadenia.
- Noste ochrannú protiprachovú masku!
- Dbajte na dostatočné vetranie.



**VÝSTRAHA!** Chráňte sa pred laserovým žiarením:



**LASER**  
**2**



**P max.: < 1 mW • λ: 650 nm • EN 60825-1:2014**

Nepozerajte priamo do laserového lúča, príp. do otvoru **29** z ktorého vychádza.



**VÝSTRAHA!**

- Pozorovanie výstupu lasera optickými nástrojmi (napr. lupou, zväčšovacími sklami a pod.) je spojené s ohrozením zraku.
- Pozor! Použitie iných ovládacích alebo nastavovacích prvkov alebo iných pracovných postupov, než sú tu uvedené, môže mať za následok nebezpečné pôsobenie laserového žiarenia.
- Laserový lúč nikdy nesmerujte na odrazové plochy, osoby alebo zvieratá. Už krátky vizuálny kontakt s laserovým lúčom môže mať za následok poškodenie zraku.

## Originálne príslušenstvo/prídavné zariadenia

- **Používajte len príslušenstvo a prídavné zariadenia, ktoré sú uvedené v návode na obsluhu, príp. ktorých upnutie je kompatibilné s prístrojom.**

## Informácie o pilových listoch

V základnom vybavení Parkside sa už nachádzajú pilové listy na hlavné aplikácie na drevo a kov.

- 3 pilové listy na všeobecné rezanie dreva
- 1 pilový list na ľahké kovy do 3 mm

### UPOZORNENIE

- ▶ Môžete použiť aj akýkoľvek iný pilový list, za predpokladu, že má príslušné upínanie (jednovačková stopka).

### Typ pilového listu

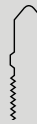
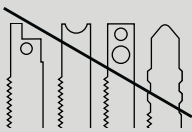
vhodný	nehodný
	

## Uvedenie do prevádzky

### Montáž/výmena pilového listu

Pred všetkými prácami na prístroji vyťahnite zástrčku z elektrickej zásuvky.

- ◆ Odstráňte ochranný kryt **17**.
- ◆ Otočte rýchlopínacie skľučovadlo **18** a podržte ho otočené.
- ◆ Vtlačte potrebný pilový list do rýchlopínacieho skľučovadla **18** až na doraz.
- ◆ Pustite rýchlopínacie skľučovadlo **18**, toto sa musí vrátiť späť do svojej východiskovej polohy. Pilový list je teraz zablokovaný.
- **POZOR!** Zuby pilového listu musia pri tom smerovať dopredu (pozri vyklápaciu stranu)!
- ◆ Ochranný kryt **17** opäť nasadte na prístroj.

### Montáž paralelnej zarážky

Paralelná zarážka **12** sa na prístroj môže pripevniť vľavo alebo vpravo.

- ◆ Uvoľnite obidve zaistovacie skrutky zasúvacích otvorov **15**.
- ◆ Zasuňte paralelnú zarážku **12** do zasúvacích otvorov **15**.
- ◆ Opäť pevne priskrutkujte obe zaistovacie skrutky.

### Napojenie odsávania pilín

- ◆ Zasuňte redukčný kus **6** do odsávacieho hrdla **7**, dokiaľ nie je pevne upnutý.
- ◆ Do redukčného kusu **6** alebo priamo do odsávacieho hrdla **7** zapojte schválené odsávanie prachu a pilín.

### Montáž klznice

Pri obrábaní citlivých povrchov môžete nasadiť klznicu **9** na základovú dosku **8** a zabrániť tak poškriabaniu povrchu.

- ◆ Zaveste klznicu **9** vpredu na základovú dosku **8** a zatlačte ju vzadu smerom nahor, dokiaľ sa nezaistí na základovej doske **8**.
- ◆ Na odstránenie klznice **9** ju uvoľnite v zadnej časti základovej dosky **8** a vyťahnite ju smerom dopredu.

### Montáž ochrany proti vytrhávaniu triesok

Ochrana proti vytrhávaniu triesok **27** môže zabrániť narušeniu povrchu pri pílení dreva vytrhávaním.

Ochrana proti vytrhávaniu triesok **27** možno použiť iba pri istých typoch pilových listov, s klznicou **9** a iba pri uhle rezu 0°.

- ◆ Ochrana proti vytrhávaniu triesok **27** zatlačte do klznice **9** zospodu.

### Jemné nastavenie lasera

- ◆ Keď línia lasera neleží v záreze **28**, otáčajte skrutkou jemného nastavenia **26** tak dlho, dokiaľ sa línia lasera nenachádza v záreze **28**.

## Obsluha

### Nastavenie uhla rezu

- ♦ Uvoľnite upínacie skrutky 20 kľúčom s vnútorným šesťhranom 22 a základovú dosku 8 potiahnite dozadu.
- ♦ Pomocou značiek na základovej doske 8 nastavte uhol rezu 0°/15°/30°/45°. Zastrčte základovú dosku 8 dopredu, aby aretačný kolík zaskočil do ozubenia 21.
- ♦ Upínacie skrutky 20 dotiahnite kľúčom s vnútorným šesťhranom 22

### UPOZORNENIE

- ▶ Pri uhle rezu 15°/30°/45° sa ochranný kryt 17 a ochrana proti vytrhávaniu triesok 27 musí najprv odstrániť!

### Nastavenie počtu zdvihov

- ♦ Otočným regulačným kolieskom predvoľby počtu zdvihov 1 nastavte požadovaný počet zdvihov.

### Nastavenie kyvadlového pohybu

- ♦ Spínačom kyvadlového pohybu 11 môžete nastaviť kyvadlový pohyb pílového listu 14. Bez kyvadlového pohybu (poloha „0“) dosiahnete jemné a čisté rezné hrany. Pri tenkých obrobkoch odstavte kyvadlový pohyb. S aktivovaným kyvadlovým pohybom (poloha 1 – 3) dosiahnete stále rýchlejší postup práce.

## Zapnutie / vypnutie

### Zapnutie prístroja:

Stlačte spínač ZAP/VYP 3.

### Vypnutie prístroja:

Pusťte spínač zap./vyp. 3.

### Zapnutie trvalej prevádzky:

Stlačte spínač ZAP/VYP 3 a zaistíte ho v stlačenej polohe aretačným tlačidlom pre spínač ZAP/VYP 2.

### Vypnutie trvalej prevádzky:

Stlačte spínač ZAP/VYP 3 a opäť ho pustite.

## Zapnutie / vypnutie lasera / pracovného osvetlenia

### Spínač ZAP/VYP:

Stlačte spínač ZAP/VYP 19 dokiaľ sa neaktivuje požadovaná funkcia.

LASER a PRACOVNÉ OSVETLENIE → PRACOVNÉ OSVETLENIE → LASER → VYPNÚŤ

## Funkcia vyfukovania triesok

### Zapnutie funkcie vyfukovania triesok:

- ♦ Posuňte tlačidlo zariadenia na vyfukovanie pilín 10 do polohy .

### Podpora funkcie odsávania:

- ♦ Posuňte tlačidlo zariadenia na vyfukovanie pilín 10 do polohy „O“.

## Údržba a čistenie



**VÝSTRAHA! NEBEZPEČENSTVO PORANENIA!** Pred akýmikoľvek prácami na prístroji vypnite prístroj a vytiahnite elektrickú zástrčku.

- Prístroj musí byť vždy čistý, suchý a bez oleja alebo masťacieho tuku.
- Na čistenie telesa používajte suchú handru.

### VÝSTRAHA!

- Keď je pripojovacie vedenie elektrického náradia poškodené, musí sa vymeniť za špeciálne upravené pripojovacie vedenie, ktoré možno dostať prostredníctvom organizácie zákaznickeho servisu.
- Ako náhle je ozubenie pílového listu 14 otupené a nie je viac zaručené bezchybné pílenie, ho vymeňte.
- Po ukončení pílenia prístroj vyčistite.
- Odstráňte znečistenie (napr. od pilín). Uchytenie pílového listu v prípade potreby vyčistíte štetcom alebo vyfúkaním stlačeným vzduchom.

## Záruka spoločnosti Kompernass Handels GmbH

Vážená zákaznička, vážený zákazník,

na tento prístroj máte záruku 3 roky od dátumu zakúpenia. V prípade nedostatkov tohto výrobku máte práva vyplývajúce zo zákona voči predajcovi tohto výrobku. Tieto Vaše práva vyplývajúce zo zákona nie sú obmedzené našou zárukou, uvedenou nižšie.

### Záručné podmienky

Záručná doba začína plynúť dátumom nákupu. Prosím, uschovajte si originálny pokladničný blok. Tento doklad slúži ako doklad o zakúpení.

Ak v priebehu troch rokov od dátumu zakúpenia tohto výrobku dôjde k chybe materiálu alebo výrobné chybe, výrobok Vám podľa nášho uváženia bezplatne opravíme alebo vymeníme. Podmienkou tohto záručného plnenia je, že počas trojročnej lehoty sa poškodený prístroj a doklad o zakúpení (pokladničný blok) predložia so stručným popisom, v čom spočíva chyba prístroja a kedy k nej došlo.

Ak je chyba pokrytá našou zárukou, zašleme Vám späť opravený alebo nový výrobok. Opravou alebo výmenou výrobku nezačína plynúť žiadna nová záručná doba.

### Záručná doba a zákonné nároky na odstránenie chýb

Záručná doba sa záručným plnením nepredlži. To platí aj pre vymenené a opravené diely. Poškodenia a chyby zistené prípadne už pri kúpe, sa musia hlásiť okamžite po vybalení. Po uplynutí záručnej doby podliehajú prípadné opravy poplatku.

### Rozsah záruky

Prístroj bol starostlivo vyrobený v súlade s prísnyimi smernicami kvality a pred dodaním bol svedomito preskúšaný.

Záručné plnenie sa vzťahuje na chyby materiálu a výrobné chyby. Táto záruka sa nevzťahuje na časti výrobku, ktoré sú vystavené bežnému opotrebovaniu, a preto ich možno pokladať za opotrebované diely alebo za poškodenia krehkých dielov, ako sú napríklad spínače, akumulátory, formy na pečenie alebo diely vyrobené zo skla.

Táto záruka zaniká v prípade poškodenia výrobku neodborným používaním alebo neodbornou údržbou. Na správne používanie výrobku sa musia presne dodržiavať všetky pokyny, uvedené v návode na obsluhu. Bezpodmienečne sa musí zabrániť použitiu alebo úkonom, ktoré sa v návode na obsluhu neodporúčajú alebo pred ktorými sa varuje.

Výrobok je určený len na súkromné použitie a nie na priemyselné používanie. Záruka zaniká pri nesprávnom a neodbornom zaobchádzaní, pri použití násilia a pri zásahoch, ktoré neboli vykonané našim autorizovaným servisom.

### Vybavenie v prípade záruky

Na zaručenie rýchleho vybavenia Vašej žiadosti postupujte podľa nasledujúcich pokynov:

- Na všetky otázky majte pripravený pokladničný doklad a číslo výrobku (napr. IAN 12345) ako doklad o nákupe.
- Číslo výrobku nájdete na výrobnom štítku, gravúre, na titulnej stránke Vášho návodu na obsluhu (dole vľavo) alebo ako nálepku na zadnej alebo spodnej strane.
- Ak dôjde k funkčným poruchám alebo iným nedostatkom, kontaktujte najprv nižšie uvedené servisné oddelenie **telefonicky** alebo **e-mailom**.
- Výrobok, zaevidovaný ako poruchový, môžete potom spolu s dokladom o nákupe (pokladničný blok) a uvedením popisu chyby a dátumu, kedy k nej došlo, bezplatne odoslať na adresu servisného strediska, ktorá Vám bude oznámená.



Na webových stránkach [www.lidl-service.com](http://www.lidl-service.com) si môžete stiahnuť tieto a mnoho ďalších príručiek, videá o výrobkoch a softvéri.

## Servis

### VÝSTRAHA!

- Opravy vašich prístrojov zverte špecializovanej opravovni alebo odbornému elektrikárovi a pri opravách použite iba originálne náhradné diely. Tým sa zaistí, že sa zachová bezpečnosť prístroja.
- Výmenu zástrčky alebo sieťového kábla nechajte vykonať len výrobcom prístroja alebo jeho zákaznickym servisom. Tým sa zaistí, že sa zachová bezpečnosť prístroja.

### UPOZORNENIE

- Neuvedené náhradné diely (ako napr. uhlíkové kefy, spínače) si môžete objednať prostredníctvom nášho Callcentra.

**Servis Slovensko**  
Tel. 0850 232001  
E-Mail: kompernass@lidl.sk

IAN 304804

## Dovozca

Majte na pamäti, že nižšie uvedená adresa nie je adresou servisného strediska. Najprv kontaktujte uvedené servisné stredisko.

KOMPERNASS HANDELS GMBH  
BURGSTRASSE 21  
DE-44867 BOCHUM  
NEMECKO  
www.kompernass.com

## Likvidácia



Obal sa skladá z ekologických materiálov, ktoré môžete zlikvidovať v miestnych zberných surovinách.



**Elektrické náradie neodhadzujte do komunálneho odpadu!**

V súlade s európskou smernicou č. 2012/19/EU sa opotrebované elektrické náradia musia zberať oddelene a odovzdať za účelom ekologickej recyklácie.

Informácie o možnostiach likvidácie vyslúženého prístroja dostanete na miestnej alebo mestskej správe.



Obal zlikvidujte ekologicky. Zohľadnite označenie na rozličných obalových materiáloch a tieto prípadne zvlášť vytriedte. Obalové materiály sú označené skratkami (a) a číslicami (b) s nasledujúcim významom:  
1–7: Plasty,  
20–22: Papier a lepenka,  
80–98: Kompozitné materiály



Informácie o možnostiach likvidácie vyslúženého výrobku získate od svojej obcej alebo mestskej samosprávy.

## Preklad originálneho vyhlásenia o zhode

My, spoločnosť KOMPERNASS HANDELS GMBH, zodpovedná osoba za dokumentáciu: pán Semi Uguzlu, BURGSTR. 21, DE - 44867 BOCHUM, DEUTSCHLAND vyhlasujeme, že tento výrobok je v súlade s nasledovnými normami, normatívnymi dokumentmi a smernicami ES:

### Smernica o strojových zariadeniach (2006/42/EC)

### Elektromagnetická kompatibilita (2014/30/EU)

### Smernica RoHS (2011/65/EU)\*

\*Výhradnú zodpovednosť za vydanie tohto vyhlásenia o zhode nesie výrobca. Vyššie opísaný predmet vyhlásenia je v súlade s predpismi smernice č. 2011/65/EU Európskeho parlamentu a Rady z 8. júna 2011 o obmedzení používania určitých nebezpečných látok v elektrických a elektronických zariadeniach.

### Použité harmonizované normy:

EN 60745-1:2009 / A11: 2010

EN 60745-2-11: 2010

EN 55014-1:2006 / A2: 2011

EN 55014-2:2015

EN 61000-3-2: 2014

EN 61000-3-3: 2013

EN 50581:2012

**Typové označenie stroja:** Priamočiara píla PSTD 800 B2

**Rok výroby:** 03 – 2018

**Sériové číslo:** IAN 304804

Bochum, 01.03.2018



Semi Uguzlu

- Manažér kvality -

Technické zmeny v zmysle ďalšieho vývoja sú vyhradené.

# Inhaltsverzeichnis

<b>Einleitung</b> .....	<b>44</b>
Bestimmungsgemäßer Gebrauch .....	44
Ausstattung .....	44
Lieferumfang .....	44
Technische Daten .....	44
<b>Allgemeine Sicherheitshinweise für Elektrowerkzeug</b> .....	<b>45</b>
1. Arbeitsplatz-Sicherheit .....	45
2. Elektrische Sicherheit .....	45
3. Sicherheit von Personen .....	46
4. Verwendung und Behandlung des Elektrowerkzeugs .....	46
5. Service .....	47
Gerätespezifische Sicherheitshinweise für Stichsäge .....	47
Originalzubehör/-zusatzgeräte .....	48
Informationen zu Sägeblättern .....	48
<b>Inbetriebnahme</b> .....	<b>48</b>
Sägeblatt montieren / wechseln .....	48
Parallelanschlag montieren .....	48
Spanabsaugung anschließen .....	48
Gleitschuh montieren .....	48
Spanreißschutz montieren .....	48
Laser Feinjustierung .....	48
<b>Bedienung</b> .....	<b>49</b>
Schnittwinkel einstellen .....	49
Hubzahl einstellen .....	49
Pendelhub einstellen .....	49
Einschalten / Ausschalten .....	49
Laser / Arbeitslicht ein-/ausschalten .....	49
Spanblasfunktion .....	49
<b>Wartung und Reinigung</b> .....	<b>49</b>
<b>Garantie der Kompernaß Handels GmbH</b> .....	<b>50</b>
<b>Service</b> .....	<b>51</b>
<b>Importeur</b> .....	<b>51</b>
<b>Entsorgung</b> .....	<b>51</b>
<b>Original-Konformitätserklärung</b> .....	<b>52</b>

## PENDELHUBSTICHSÄGE

### PSTD 800 B2

#### Einleitung

Wir beglückwünschen Sie zum Kauf Ihres neuen Gerätes. Sie haben sich damit für ein hochwertiges Produkt entschieden. Die Bedienungsanleitung ist Teil dieses Produkts. Sie enthält wichtige Hinweise für Sicherheit, Gebrauch und Entsorgung. Machen Sie sich vor der Benutzung des Produkts mit allen Bedien- und Sicherheitshinweisen vertraut. Benutzen Sie das Produkt nur wie beschrieben und für die angegebenen Einsatzbereiche. Händigen Sie alle Unterlagen bei Weitergabe des Produkts an Dritte mit aus.

#### Bestimmungsgemäßer Gebrauch

Das Gerät ist für gerade und kurvige Schnitte sowie Gehrungsschnitte bis 45° an kantigen Werkstücken aus Kunststoff, Holz und Leichtmetall geeignet. Das Gerät ist ausschließlich für den privaten Gebrauch in trockenen Räumen zugelassen. Beachten Sie die Hinweise zu Sägeblatttypen. Jede andere Verwendung oder Veränderung des Gerätes gilt als nicht bestimmungsgemäß und birgt erhebliche Unfallgefahren. Für aus bestimmungswidriger Verwendung entstandene Schäden übernimmt der Hersteller keine Haftung.

#### Ausstattung

- 1 Stellrad Hubzahlvorwahl
- 2 Feststelltaste Ein-/Ausschalter
- 3 Ein-/Aus-Schalter
- 4 Gehäuse
- 5 Netzkabel
- 6 Reduzierstück
- 7 Absaugstutzen
- 8 Fußplatte
- 9 Gleitschuh (abnehmbar)
- 10 Schalter Späneblasvorrichtung
- 11 Pendelhubschalter
- 12 Parallelanschlag
- 13 Führungsrolle
- 14 Sägeblatt (zur Holzbearbeitung)
- 15 Einschuböffnungen (jeweils inkl. Feststellschraube)
- 16 Schutzbügel
- 17 Schutzhaube
- 18 Schnellspannfutter
- 19 EIN-/AUS-Schalter Laser/Arbeitslicht
- 20 Klemmschrauben

- 21 Verzahnung
- 22 Sechskantschlüssel
- 23 Sägeblatt (zur Holzbearbeitung)
- 24 Sägeblatt (zur Holzbearbeitung)
- 25 Sägeblatt (zur Metallbearbeitung)
- 26 Feinstellschraube
- 27 Spanreißschutz
- 28 Kerbe
- 29 Laseraustrittsöffnung

#### Lieferumfang

- 1 Pendelhubstichsäge inkl. Absaugstutzen
- 1 Reduzierstück
- 1 Parallelanschlag
- 3 Sägeblätter zur Holzbearbeitung **SWISS MADE**
- 1 Sägeblatt zur Metallbearbeitung **SWISS MADE**
- 1 Sechskantschlüssel
- 1 Bedienungsanleitung

#### Technische Daten

##### Pendelhubstichsäge: Parkside PSTD 800 B2

- Bemessungsspannung: 230 V ~ 50 Hz (Wechselstrom)
- Bemessungsaufnahme: 800 W
- Leerlauf-Hubzahl:  $n_0$  0 - 3100 min<sup>-1</sup>
- Schnitttiefe: Holz/Metall: 80/8 mm
- Pendelhub: 3 Stufen und Feinschnitt-Einstellung
- Schrägschnitte: 0°/15°/30°/45° links/rechts
- Schutzklasse: II/□ (Doppelisolierung)

#### Geräuschemissionswert:

Messwert für Geräusch ermittelt entsprechend EN 60745. Der A-bewertete Geräuschpegel des Elektrowerkzeugs beträgt typischerweise:

- Schalldruckpegel:  $L_{pA} = 93$  dB (A)
- Unsicherheit:  $K_{pA} = 3$  dB
- Schallleistungspegel:  $L_{WA} = 104$  dB (A)
- Unsicherheit:  $K_{WA} = 3$  dB

#### Gehörschutz tragen!

#### Schwingungsgesamtwerte:

(Vektorsumme dreier Richtungen) ermittelt entsprechend EN 60745:

- Sägen von Spannplatten:  $a_{h,B} = 7,8$  m/s<sup>2</sup>
- Unsicherheit K = 1,5 m/s<sup>2</sup>



Sägen von Metallblech:  $a_{h,M} = 9,8 \text{ m/s}^2$

Unsicherheit  $K = 1,5 \text{ m/s}^2$

### HINWEIS

- ▶ Der in diesen Anweisungen angegebene Schwingungspegel ist entsprechend einem in EN 60745 genormten Messverfahren gemessen worden und kann für den Gerätevergleich verwendet werden. Der angegebene Schwingungsemissionswert kann auch zu einer einleitenden Einschätzung der Aussetzung verwendet werden. Der Schwingungspegel wird sich entsprechend dem Einsatz des Elektrowerkzeugs verändern und kann in manchen Fällen über dem in diesen Anweisungen angegebenen Wert liegen. Die Schwingungsbelastung könnte unterschätzt werden, wenn das Elektrowerkzeug regelmäßig in solcher Weise verwendet wird.

### ⚠️ WARNUNG!

- ▶ Versuchen Sie, die Belastung durch Vibrationen so gering wie möglich zu halten. Beispielhafte Maßnahmen zur Verringerung der Vibrationsbelastung sind das Tragen von Handschuhen beim Gebrauch des Werkzeugs und die Begrenzung der Arbeitszeit. Dabei sind alle Anteile des Betriebszyklus sind zu berücksichtigen (beispielsweise Zeiten, in denen das Elektrowerkzeug abgeschaltet ist, und solche, in denen es zwar eingeschaltet ist, aber ohne Belastung läuft).



## Allgemeine Sicherheitshinweise für Elektrowerkzeuge

### ⚠️ WARNUNG!

- ▶ Lesen Sie alle Sicherheitshinweise und Anweisungen. Versäumnisse bei der Einhaltung der Sicherheitshinweise und Anweisungen können elektrischen Schlag, Brand und/oder schwere Verletzungen verursachen.

**Bewahren Sie alle Sicherheitshinweise und Anweisungen für die Zukunft auf.**

Der in den Sicherheitshinweisen verwendete Begriff „Elektrowerkzeug“ bezieht sich auf netzbetriebene Elektrowerkzeuge (mit Netzkabel) und auf akkubetriebene Elektrowerkzeuge (ohne Netzkabel).

## 1. Arbeitsplatz-Sicherheit

- Halten Sie Ihren Arbeitsbereich sauber und gut beleuchtet.** Unordnung und unbeleuchtete Arbeitsbereiche können zu Unfällen führen.
- Arbeiten Sie mit dem Elektrowerkzeug nicht in explosionsgefährdeter Umgebung, in der sich brennbare Flüssigkeiten, Gase oder Stäube befinden.** Elektrowerkzeuge erzeugen Funken, die den Staub oder die Dämpfe entzünden können.
- Halten Sie Kinder und andere Personen während der Benutzung des Elektrowerkzeugs fern.** Bei Ablenkung können Sie die Kontrolle über das Gerät verlieren.

## 2. Elektrische Sicherheit

- Der Anschlussstecker des Elektrowerkzeuges muss in die Steckdose passen. Der Stecker darf in keiner Weise verändert werden. Verwenden Sie keine Adapterstecker gemeinsam mit schutzgeerdeten Elektrowerkzeugen.** Unveränderte Stecker und passende Steckdosen verringern das Risiko eines elektrischen Schlages.
- Vermeiden Sie Körperkontakt mit geerdeten Oberflächen, wie von Rohren, Heizungen, Herden und Kühlschränken.** Es besteht ein erhöhtes Risiko durch elektrischen Schlag, wenn Ihr Körper geerdet ist.
- Halten Sie Elektrowerkzeuge von Regen oder Nässe fern.** Das Eindringen von Wasser in ein Elektrogerät erhöht das Risiko eines elektrischen Schlages.
- Zweckentfremden Sie das Kabel nicht, um das Elektrowerkzeug zu tragen, aufzuhängen oder um den Stecker aus der Steckdose zu ziehen. Halten Sie das Kabel fern von Hitze, Öl, scharfen Kanten oder sich bewegenden Geräteteilen.** Beschädigte oder verwickelte Kabel erhöhen das Risiko eines elektrischen Schlages.

- e) Wenn Sie mit einem Elektrowerkzeug im Freien arbeiten, verwenden Sie nur Verlängerungskabel, die auch für den Außenbereich zugelassen sind. Die Anwendung eines für den Außenbereich geeigneten Verlängerungskabels verringert das Risiko eines elektrischen Schlages.
- f) Wenn der Betrieb des Elektrowerkzeuges in feuchter Umgebung nicht vermeidbar ist, verwenden Sie einen Fehlerstromschutzschalter. Der Einsatz eines Fehlerstromschutzschalters vermindert das Risiko eines elektrischen Schlages.
- f) Tragen Sie geeignete Kleidung. Tragen Sie keine weite Kleidung oder Schmuck. Halten Sie Haare, Kleidung und Handschuhe fern von sich bewegenden Teilen. Lockere Kleidung, Schmuck oder lange Haare können von sich bewegenden Teilen erfasst werden.
- g) Wenn Staubabsaug- und -auffangeinrichtungen montiert werden können, vergewissern Sie sich, dass diese angeschlossen sind und richtig verwendet werden. Die Verwendung einer Staubabsaugung kann Gefährdungen durch Staub verringern.

### 3. Sicherheit von Personen

- a) Seien Sie stets aufmerksam, achten Sie darauf, was Sie tun und gehen Sie mit Vernunft an die Arbeit mit einem Elektrowerkzeug. Benutzen Sie kein Elektrowerkzeug, wenn Sie müde sind oder unter dem Einfluss von Drogen, Alkohol oder Medikamenten stehen. Ein Moment der Unachtsamkeit beim Gebrauch des Elektrowerkzeuges kann zu ernsthaften Verletzungen führen.
  - b) Tragen Sie persönliche Schutzausrüstung und immer eine Schutzbrille. Das Tragen persönlicher Schutzausrüstung wie Staubmaske, rutschfeste Sicherheitsschuhe, Schutzhelm oder Gehörschutz, je nach Art und Einsatz des Elektrowerkzeuges, verringert das Risiko von Verletzungen.
  - c) Vermeiden Sie eine unbeabsichtigte Inbetriebnahme. Vergewissern Sie sich, dass das Elektrowerkzeug ausgeschaltet ist, bevor Sie es an die Stromversorgung und/oder den Akku anschließen, es aufnehmen oder tragen. Wenn Sie beim Tragen des Elektrowerkzeuges den Finger am Schalter haben oder das Gerät bereits eingeschaltet an die Stromversorgung anschließen, kann dies zu Unfällen führen.
  - d) Entfernen Sie Einstellwerkzeuge oder Schraubenschlüssel, bevor Sie das Elektrowerkzeug einschalten. Ein Werkzeug oder Schlüssel, der sich in einem drehenden Geräteteil befindet, kann zu Verletzungen führen.
  - e) Vermeiden Sie eine abnormale Körperhaltung. Sorgen Sie für einen sicheren Stand und halten Sie jederzeit das Gleichgewicht. Dadurch können Sie das Elektrowerkzeug in unerwarteten Situationen besser kontrollieren.
- ### 4. Verwendung und Behandlung des Elektrowerkzeugs
- a) Überlasten Sie das Gerät nicht. Verwenden Sie für Ihre Arbeit das dafür bestimmte Elektrowerkzeug. Mit dem passenden Elektrowerkzeug arbeiten Sie besser und sicherer im angegebenen Leistungsbereich.
  - b) Benutzen Sie kein Elektrowerkzeug, dessen Schalter defekt ist. Ein Elektrowerkzeug, das sich nicht mehr ein- oder ausschalten lässt, ist gefährlich und muss repariert werden.
  - c) Ziehen Sie den Stecker aus der Steckdose und/oder entfernen Sie den Akku, bevor Sie Geräteeinstellungen vornehmen, Zubehörteile wechseln oder das Gerät weglegen. Diese Vorsichtsmaßnahme verhindert den unbeabsichtigten Start des Elektrowerkzeuges.
  - d) Bewahren Sie unbenutzte Elektrowerkzeuge außerhalb der Reichweite von Kindern auf. Lassen Sie Personen das Gerät nicht benutzen, die mit diesem nicht vertraut sind oder diese Anweisungen nicht gelesen haben. Elektrowerkzeuge sind gefährlich, wenn sie von unerfahrenen Personen benutzt werden.
  - e) Pflegen Sie Elektrowerkzeuge mit Sorgfalt. Kontrollieren Sie, ob bewegliche Teile einwandfrei funktionieren und nicht klemmen, ob Teile gebrochen oder so beschädigt sind, dass die Funktion des Elektrowerkzeuges beeinträchtigt ist. Lassen Sie beschädigte Teile vor dem Einsatz des Gerätes reparieren. Viele Unfälle haben ihre Ursache in schlecht gewarteten Elektrowerkzeugen.

- f) **Halten Sie Schneidwerkzeuge scharf und sauber.** Sorgfältig gepflegte Schneidwerkzeuge mit scharfen Schneidkanten verklemmen sich weniger und sind leichter zu führen.
- g) **Verwenden Sie Elektrowerkzeug, Zubehör, Einsatzwerkzeuge usw. entsprechend diesen Anweisungen.** Berücksichtigen Sie dabei die **Arbeitsbedingungen und die auszuführende Tätigkeit.** Der Gebrauch von Elektrowerkzeugen für andere als die vorgesehenen Anwendungen kann zu gefährlichen Situationen führen.

## 5. Service

- a) **Lassen Sie Ihr Elektrowerkzeug nur von qualifiziertem Fachpersonal und nur mit Original-Ersatzteilen reparieren.** Damit wird sichergestellt, dass die Sicherheit des Elektrowerkzeugs erhalten bleibt.

## Gerätespezifische Sicherheitshinweise für Stichsagen

- **Halten Sie das Elektrowerkzeug an den isolierten Griffflächen, wenn Sie Arbeiten ausführen, bei denen das Elektrowerkzeug verborgene Stromleitungen oder das eigene Netzkabel treffen kann.** Der Kontakt mit einer spannungsführenden Leitung kann auch metallene Geräteteile unter Spannung setzen und zu einem elektrischen Schlag führen.
- Halten Sie die Hände vom Sägebereich fern. Greifen Sie nicht unter das Werkstück. Bei Kontakt mit dem Sägeblatt besteht Verletzungsgefahr.
- **Halten Sie die Hände von der Hubstange und dem Schnellspannfutter fern.** Bei Kontakt mit den Bauteilen besteht Quetschungsgefahr.
- Führen Sie das Elektrowerkzeug nur eingeschaltet gegen das Werkstück. Es besteht sonst die Gefahr eines Rückschlages.
- Achten Sie darauf, dass die Fußplatte **8** beim Sägen aufliegt.
- Schalten Sie nach Beendigung des Arbeitsvorgangs das Elektrowerkzeug aus und ziehen Sie das Sägeblatt **14** erst dann aus dem Schnitt, wenn dieses zum Stillstand gekommen ist. So vermeiden Sie einen Rückschlag und können das Elektrowerkzeug sicher ablegen.

- Verwenden Sie nur unbeschädigte und einwandfreie Sägeblätter. Verbogene und stumpfe Sägeblätter können brechen oder einen Rückschlag verursachen.
- Bremsen Sie das Sägeblatt **14** nach dem Ausschalten nicht durch seitliches Gegendrücken ab. Das Sägeblatt **14** kann beschädigt werden, brechen oder einen Rückschlag verursachen.
- Sichern Sie das Werkstück. Benutzen Sie Spannvorrichtungen/Schraubstock, um das Werkstück festzuhalten. Es ist damit sicherer gehalten, als mit Ihrer Hand.
- Führen Sie das Netzkabel immer nach hinten vom Gerät weg.
- Bearbeiten Sie keine angefeuchteten Materialien oder feuchte Flächen.
- **Gefährdung durch Staub!** Schließen Sie bei längerem Bearbeiten von Holz und insbesondere wenn Materialien bearbeitet werden, bei denen gesundheitsgefährdende Stäube entstehen, das Gerät an eine geeignete Staubabsaugvorrichtung an.
- Tragen Sie eine Staubschutzmaske!
- Sorgen Sie für ausreichende Belüftung.



**WARNUNG! Schützen Sie sich vor Laserstrahlung:**



**LASER**  
**2**



**P max.: < 1 mW • λ: 650 nm •  
EN 60825-1:2014**

Schauen Sie nicht direkt in den Laserstrahl, bzw. in die Laseraustrittsöffnung **29**, aus der er austritt.

### **! WARNUNG!**

- ▶ Das Betrachten des Laserausgangs mit optischen Instrumenten (z.B. Lupe, Vergrößerungsgläsern, u.ä.) ist mit einer Augengefährdung verbunden.
- ▶ Vorsicht! Wenn andere als die hier angegebenen Bedienungs- oder Justiereinrichtungen benutzt oder andere Verfahrensweisen ausgeführt werden, kann dies zu gefährlicher Strahlungseinwirkung führen.

- Richten Sie den Laserstrahl niemals auf reflektierende Flächen, Personen oder Tiere. Bereits ein kurzer Sichtkontakt mit dem Laserstrahl kann zu Augenschäden führen.

## Originalzubehör / -zusatzgeräte

- **Benutzen Sie nur Zubehör und Zusatzgeräte, die in der Bedienungsanleitung angegeben sind bzw. deren Aufnahme mit dem Gerät kompatibel ist.**

## Informationen zu Sägeblättern

Die Parkside-Grundausstattung beinhaltet bereits Sägeblätter für Hauptanwendungen in Holz und Metall.

- 3 Sägeblätter für allgemeine Holzschnitte
- 1 Sägeblatt für Leichtmetalle bis 3 mm

### HINWEIS

- ▶ Sie können jedes Sägeblatt verwenden, vorausgesetzt, es ist mit der passenden Aufnahme (Einnockenschaft) versehen.

### Sägeblatttyp

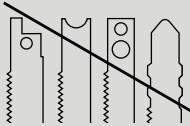
geeignet	ungeeignet
	

## Inbetriebnahme

### Sägeblatt montieren / wechseln

Ziehen Sie vor allen Arbeiten am Gerät den Netzstecker aus der Steckdose.

- ◆ Entfernen Sie die Schutzhaube **17**.
- ◆ Drehen Sie das Schnellspannfutter **18** und halten Sie es gedreht.
- ◆ Drücken Sie das benötigte Sägeblatt bis zum Anschlag in das Schnellspannfutter **18**.
- ◆ Lassen Sie das Schnellspannfutter **18** los, es muss in seine Ausgangsposition zurückkehren. Das Sägeblatt ist nun verriegelt.
- **ACHTUNG!** Die Zähne des Sägeblattes müssen dabei nach vorne zeigen (siehe Ausklappseite)!

- ◆ Setzen Sie die Schutzhaube **17** wieder auf das Gerät.

### Parallelanschlag montieren

Der Parallelanschlag **12** kann links oder rechts am Gerät befestigt werden.

- ◆ Lösen Sie die beiden Feststellschrauben der Einschuböffnungen **15**.
- ◆ Schieben Sie den Parallelanschlag **12** in die Einschuböffnungen **15**.
- ◆ Schrauben Sie die beiden Feststellschrauben wieder fest.

### Spanabsaugung anschließen

- ◆ Stecken Sie das Reduzierstück **6** in den Absaugstutzen **7** bis dieses festklemmt.
- ◆ Schließen Sie eine zugelassene Staub- und Spanabsaugung an das Reduzierstück **6** oder direkt an den Absaugstutzen **7** an.

### Gleitschuh montieren

Bei der Bearbeitung von empfindlichen Oberflächen können Sie den Gleitschuh **9** auf die Fußplatte **8** aufsetzen, um ein Verkratzen der Oberfläche zu vermeiden.

- ◆ Hängen Sie den Gleitschuh **9** vorne an der Fußplatte **8** ein. Drücken Sie ihn hinten hoch, bis er an der Fußplatte **8** einrastet.
- ◆ Zum Abnehmen des Gleitschuhs **9**, lösen Sie ihn am hinteren Teil der Fußplatte **8** und nehmen ihn nach vorne hin ab.

### Spanreißschutz montieren

Der Spanreißschutz **27** kann ein Ausreißen der Oberfläche beim Sägen von Holz verhindern. Der Spanreißschutz **27** kann nur bei bestimmten Sägeblatttypen, mit dem Gleitschuh **9** und nur bei einem Schnittwinkel von 0° verwendet werden.

- ◆ Drücken Sie den Spanreißschutz **27** von unten in den Gleitschuh **9** ein.

### Laser Feinjustierung

- ◆ Wenn die Laserlinie nicht in der Kerbe **23** liegt, die Feinstellschraube **25** drehen, bis die Laserlinie in der Kerbe **23** liegt.

## Bedienung

### Schnittwinkel einstellen

- ◆ Lösen Sie die Klemmschrauben 20 mit dem Sechskantschlüssel 22 und ziehen die Fußplatte 8 nach hinten.
- ◆ Stellen Sie den Schnittwinkel 0° / 15° / 30° / 45° mit Hilfe der Markierungen an der Fußplatte 8 ein. Schieben Sie die Fußplatte 8 nach vorne, damit der Arretierstift in die Verzahnung 21 einrastet.
- ◆ Spannen Sie die Klemmschrauben 20 mit dem Sechskantschlüssel 22.

#### HINWEIS

- ▶ Bei einem Schnittwinkel von 15° / 30° / 45°, muss die Schutzhaube 17 und der Spanreißschutz 27 vorher entfernt werden!

### Hubzahl einstellen

- ◆ Stellen Sie mit dem Stellrad Hubzahlvorwahl 1 die gewünschte Hubzahl ein.

### Pendelhub einstellen

- ◆ Sie können mit dem Pendelhubschalter 11 die Pendelbewegung des Sägeblattes 14 einstellen. Ohne Pendelbewegung (Stellung „0“) erzielen Sie feine und saubere Schnittkanten. Stellen Sie bei dünnen Werkstücken den Pendelhub ab. Mit aktiviertem Pendelhub (Stellung 1 - 3) erzielen Sie einen zunehmend schnelleren Arbeitsfortschritt.

### Einschalten / Ausschalten

#### Gerät einschalten:

Drücken Sie den EIN-/AUS-Schalter 3.

#### Gerät ausschalten:

Lassen Sie den EIN-/AUS-Schalter 3 los.

#### Dauerbetrieb einschalten:

Drücken Sie den EIN-/AUS-Schalter 3 und stellen Sie ihn im gedrückten Zustand mit der Feststelltaste für EIN-/AUS-Schalter 2 fest.

#### Dauerbetrieb ausschalten:

Drücken Sie den EIN-/AUS-Schalter 3 und lassen Sie ihn wieder los.

### Laser / Arbeitslicht ein-/ausschalten

#### Ein-/Ausschalter:

Drücken Sie den EIN-/AUS-Schalter 19 bis die gewünschte Funktion aktiv ist.

LASER und ARBEITSLICHT → ARBEITSLICHT → LASER → AUSSCHALTEN

### Spanblasfunktion

#### Spanblasfunktion einschalten:

- ◆ Schieben Sie den Schalter Späneblasvorrichtung 10 in die Position .

#### Absaugfunktion unterstützen:

- ◆ Schieben Sie den Schalter Späneblasvorrichtung 10 in die Position „O“.

## Wartung und Reinigung



**WARNUNG! VERLETZUNGSGEFAHR!**  
Schalten Sie vor allen Arbeiten am Gerät das Gerät aus und ziehen Sie den Netzstecker.

- Das Gerät muss stets sauber, trocken und frei von Öl oder Schmierfetten sein.
- Verwenden Sie zum Reinigen des Gehäuses ein trockenes Tuch.



#### **WARNUNG!**

- Wenn die Anschlussleitung des Elektrowerkzeugs beschädigt ist, muss sie durch eine speziell vorgeordnete Anschlussleitung ersetzt werden, die über die Kundendienstorganisation erhältlich ist.
- Wechseln Sie das Sägeblatt 14 aus, sobald dessen Zahnung stumpf ist und damit keine einwandfreie Sägearbeit mehr durchführbar ist.
- Führen Sie die Reinigung des Gerätes im Anschluss an Ihre Sägearbeit durch.
- Entfernen Sie Verschmutzungen (z.B. durch Sägespäne). Reinigen Sie die Sägeblattaufnahme ggf. mit einem Pinsel oder durch Ausblasen mit Druckluft.

## Garantie der Kompernaß Handels GmbH

Sehr geehrte Kundin, sehr geehrter Kunde,

Sie erhalten auf dieses Gerät 3 Jahre Garantie ab Kaufdatum. Im Falle von Mängeln dieses Produkts stehen Ihnen gegen den Verkäufer des Produkts gesetzliche Rechte zu. Diese gesetzlichen Rechte werden durch unsere im Folgenden dargestellte Garantie nicht eingeschränkt.

### Garantiebedingungen

Die Garantiefrist beginnt mit dem Kaufdatum. Bitte bewahren Sie den Original-Kassenbon gut auf. Diese Unterlage wird als Nachweis für den Kauf benötigt.

Tritt innerhalb von drei Jahren ab dem Kaufdatum dieses Produkts ein Material- oder Fabrikationsfehler auf, wird das Produkt von uns – nach unserer Wahl – für Sie kostenlos repariert oder ersetzt. Diese Garantieleistung setzt voraus, dass innerhalb der Drei-Jahres-Frist das defekte Gerät und der Kaufbeleg (Kassenbon) vorgelegt und schriftlich kurz beschrieben wird, worin der Mangel besteht und wann er aufgetreten ist.

Wenn der Defekt von unserer Garantie gedeckt ist, erhalten Sie das reparierte oder ein neues Produkt zurück. Mit Reparatur oder Austausch des Produkts beginnt kein neuer Garantiezeitraum.

### Garantiezeit und gesetzliche Mängelansprüche

Die Garantiezeit wird durch die Gewährleistung nicht verlängert. Dies gilt auch für ersetzte und reparierte Teile. Eventuell schon beim Kauf vorhandene Schäden und Mängel müssen sofort nach dem Auspacken gemeldet werden. Nach Ablauf der Garantiezeit anfallende Reparaturen sind kostenpflichtig.

### Garantieumfang

Das Gerät wurde nach strengen Qualitätsrichtlinien sorgfältig produziert und vor Auslieferung gewissenhaft geprüft.

Die Garantieleistung gilt für Material- oder Fabrikationsfehler. Diese Garantie erstreckt sich nicht auf Produktteile, die normaler Abnutzung ausgesetzt sind und daher als Verschleißteile angesehen werden können oder für Beschädigungen an zerbrechlichen Teilen, z. B. Schalter, Akkus, Backformen oder Teile die aus Glas gefertigt sind.

Diese Garantie verfällt, wenn das Produkt beschädigt, nicht sachgemäß benutzt oder gewartet wurde. Für eine sachgemäße Benutzung des Produkts sind alle in der Bedienungsanleitung aufgeführten Anweisungen genau einzuhalten. Verwendungszwecke und Handlungen, von denen in der Bedienungsanleitung abgeraten oder vor denen gewarnt wird, sind unbedingt zu vermeiden.

Das Produkt ist nur für den privaten und nicht für den gewerblichen Gebrauch bestimmt. Bei missbräuchlicher und unsachgemäßer Behandlung, Gewaltanwendung und bei Eingriffen, die nicht von unserer autorisierten Service-Niederlassung vorgenommen wurden, erlischt die Garantie.

### Abwicklung im Garantiefall

Um eine schnelle Bearbeitung Ihres Anliegens zu gewährleisten, folgen Sie bitte den folgenden Hinweisen:

- Bitte halten Sie für alle Anfragen den Kassenbon und die Artikelnummer (z. B. IAN 1 2345) als Nachweis für den Kauf bereit.
- Die Artikelnummer entnehmen Sie bitte dem Typenschild, einer Gravur, auf dem Titelblatt Ihrer Anleitung (unten links) oder als Aufkleber auf der Rück- oder Unterseite.
- Sollten Funktionsfehler oder sonstige Mängel auftreten, kontaktieren Sie zunächst die nachfolgend benannte Serviceabteilung **telefonisch** oder per **E-Mail**.
- Ein als defekt erfasstes Produkt können Sie dann unter Beifügung des Kaufbelegs (Kassenbon) und der Angabe, worin der Mangel besteht und wann er aufgetreten ist, für Sie portofrei an die Ihnen mitgeteilte Service-Anschrift übersenden.



Auf [www.lidl-service.com](http://www.lidl-service.com) können Sie diese und viele weitere Handbücher, Produktvideos und Software herunterladen.

## Service

### **WARNUNG!**

- Lassen Sie Ihre Geräte von der Servicestelle oder einer Elektrofachkraft und nur mit Original-Ersatzteilen reparieren. Damit wird sichergestellt, dass die Sicherheit des Gerätes erhalten bleibt.
- Lassen Sie den Austausch des Steckers oder der Netzleitung immer vom Hersteller des Gerätes oder seinem Kundendienst ausführen. Damit wird sichergestellt, dass die Sicherheit des Gerätes erhalten bleibt.

### **HINWEIS**

- Nicht aufgeführte Ersatzteile (wie z. B. Kohlebürsten, Schalter) können Sie über unsere Callcenter bestellen.

#### **Service Deutschland**

Tel.: 0800 5435 111 (Kostenfrei aus dem dt. Festnetz/Mobilfunknetz)  
E-Mail: [kompernass@lidl.de](mailto:kompernass@lidl.de)

#### **Service Österreich**

Tel.: 0820 201 222 (0,15 EUR/Min.)  
E-Mail: [kompernass@lidl.at](mailto:kompernass@lidl.at)

#### **Service Schweiz**

Tel.: 0842 665566 (0,08 CHF/Min., Mobilfunk max. 0,40 CHF/Min.)  
E-Mail: [kompernass@lidl.ch](mailto:kompernass@lidl.ch)

IAN 304804

## Importeur

Bitte beachten Sie, dass die folgende Anschrift keine Serviceanschrift ist. Kontaktieren Sie zunächst die benannte Servicestelle.

KOMPERNASS HANDELS GMBH

BURGSTRASSE 21

DE - 44867 BOCHUM

GERMANY

[www.kompernass.com](http://www.kompernass.com)

## Entsorgung



Die Verpackung besteht aus umweltfreundlichen Materialien, die Sie über die örtlichen Recyclingstellen entsorgen können.



**Werfen Sie Elektrowerkzeuge nicht in den Hausmüll!**

Gemäß Europäischer Richtlinie 2012/19/EU müssen verbrauchte Elektrowerkzeuge getrennt gesammelt und einer umweltgerechten Wiederverwertung zugeführt werden.

Möglichkeiten zur Entsorgung des ausgedienten Gerätes erfahren Sie bei Ihrer Gemeinde- oder Stadtverwaltung.



Entsorgen Sie die Verpackung umweltgerecht.

Beachten Sie die Kennzeichnung auf den verschiedenen Verpackungsmaterialien und trennen Sie diese gegebenenfalls gesondert. Die Verpackungsmaterialien sind gekennzeichnet mit Abkürzungen (a) und Ziffern (b) mit folgender Bedeutung:

- 1–7: Kunststoffe,
- 20–22: Papier und Pappe,
- 80–98: Verbundstoffe



Möglichkeiten zur Entsorgung des ausgedienten Produkts erfahren Sie bei Ihrer Gemeinde- oder Stadtverwaltung.

## Original-Konformitätserklärung

Wir, KOMPERNASS HANDELS GMBH, Dokumentenverantwortlicher: Herr Semi Uguzlu, BURGSTR. 21, DE - 44867 BOCHUM, DEUTSCHLAND, erklären hiermit, dass dieses Produkt mit den folgenden Normen, normativen Dokumenten und EG-Richtlinien übereinstimmt:

**Maschinenrichtlinie  
(2006 / 42 / EG)**

**Elektromagnetische Verträglichkeit  
(2014 / 30 / EU)**

**RoHS Richtlinie  
(2011 / 65 / EU)\***

\*Die alleinige Verantwortung für die Ausstellung dieser Konformitätserklärung trägt der Hersteller. Der oben beschriebene Gegenstand der Erklärung erfüllt die Vorschriften der Richtlinie 2011/65/EU des Europäischen Parlaments und des Rates vom 8. Juni 2011 zur Beschränkung der Verwendung bestimmter gefährlicher Stoffe in Elektro- und Elektronikgeräten.

### Angewandte harmonisierte Normen:

EN 60745-1:2009 / A11: 2010

EN 60745-2-11: 2010

EN 55014-1:2006 / A2: 2011

EN 55014-2:2015

EN 61000-3-2: 2014

EN 61000-3-3: 2013

EN 50581:2012

**Typbezeichnung der Maschine:** Pendelhubstichsäge PSTD 800 B2

**Herstellungsjahr:** 03-2018

**Seriennummer:** IAN 304804

Bochum, 01.03.2018



Semi Uguzlu

- Qualitätsmanager -

Technische Änderungen im Sinne der Weiterentwicklung sind vorbehalten.



**KOMPERNASS HANDELS GMBH**

BURGSTRASSE 21

DE-44867 BOCHUM

GERMANY

[www.kompernass.com](http://www.kompernass.com)

Információk állása · Stanje informacij

Stav informací · Stav informácií · Stand der Informationen:

03 / 2018 · Ident.-No.: PSTD800B2-032018-1

---

IAN 304804

