

SILVERCREST®



www.lidl-service.com

ADAPTADOR DE CARGA USB PARA COCHE SKA 4.2 A1

ES

ADAPTADOR DE CARGA USB PARA COCHE

Instrucciones de uso

PT

CARREGADOR USB PARA CARRO

Manual de instruções

DE

AT

CH

KFZ-USB-LADEADAPTER

Bedienungsanleitung

IAN 309596

ES

PT

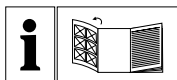

ES

Antes de empezar a leer abra la página que contiene las imágenes y, en seguida, familiarícese con todas las funciones del dispositivo.

PT

Antes de começar a ler abra na página com as imagens e, de seguida, familiarize-se com todas as funções do aparelho.

DE

AT

CH

Klappen Sie vor dem Lesen die Seite mit den Abbildungen aus und machen Sie sich anschließend mit allen Funktionen des Gerätes vertraut.

ES	Instrucciones de uso	Página	1
PT	Manual de instruções	Página	19
DE/AT/CH	Bedienungsanleitung	Seite	37

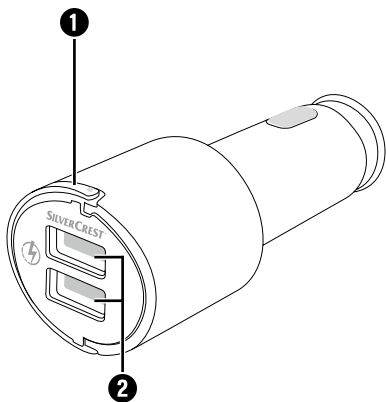

Índice

Introducción	2
Información sobre estas instrucciones de uso	2
Indicaciones sobre las marcas comerciales.	2
Uso previsto	3
Indicaciones de advertencia y símbolos utilizados	3
Seguridad	5
Antes de la puesta en funcionamiento	7
Comprobación del volumen de suministro	7
Descripción de las piezas	8
Puesta en funcionamiento	8
Solución de errores	9
Limpieza	10
Cambio del fusible	11
Almacenamiento	12
Desecho	12
Desecho del aparato	12
Desecho del embalaje	13
Anexo	14
Características técnicas	14
Garantía de Kompernass Handels GmbH	15
Asistencia técnica	18
Importador	18

Introducción

Información sobre estas instrucciones de uso

Felicidades por la compra de su aparato nuevo.

Ha adquirido un producto de alta calidad. Las instrucciones de uso forman parte del producto y contienen indicaciones importantes acerca de la seguridad, del uso y del desecho de este aparato. Antes de usar el producto, familiarícese con todas las indicaciones de manejo y de seguridad. Utilice el producto únicamente como se describe y para los ámbitos de aplicación indicados. Guarde siempre las instrucciones de uso cerca del producto para poder utilizarlas como material de consulta. Entregue todos los documentos, incluidas estas instrucciones de uso, cuando transfiera o venda el producto a terceros.

Indicaciones sobre las marcas comerciales

USB® es una marca comercial registrada de USB Implementers Forum, Inc.

La marca SilverCrest y el nombre comercial pertenecen a su respectivo propietario.

El resto de nombres y productos pueden ser marcas comerciales o marcas comerciales registradas de sus respectivos propietarios.

Uso previsto

Este aparato está previsto exclusivamente para la carga y la puesta en funcionamiento de terminales móviles con una conexión USB. El aparato solo es apto para los vehículos con una conexión de mechero cuyo polo negativo esté conectado a masa. Cualquier uso diferente o que supere lo indicado se considerará contrario al uso previsto y podrá provocar daños y lesiones. Este aparato está previsto exclusivamente para su uso privado y no para su uso comercial o industrial. Se excluyen las reclamaciones de cualquier tipo en relación con los daños causados por un uso contrario al uso previsto. El riesgo será responsabilidad exclusiva del usuario.

Indicaciones de advertencia y símbolos utilizados

En estas instrucciones de uso se utilizan las siguientes indicaciones de advertencia:

PELIGRO

Una advertencia de este nivel de peligro indica una posible situación de peligro.

Si no se evita la situación de peligro, pueden producirse lesiones graves o incluso la muerte.

- ▶ Deben cumplirse las instrucciones de esta advertencia para evitar un peligro de lesiones graves o incluso mortales.

ATENCIÓN

Una advertencia de este nivel de peligro indica un posible daño material.

Si no se evita la situación, pueden producirse daños materiales.

- ▶ Deben cumplirse las instrucciones de esta advertencia para evitar daños materiales.

INDICACIÓN

- ▶ La indicación proporciona información adicional que facilita el manejo del aparato.



**Smart
Fast
Charge**

Gracias a la tecnología *Smart Fast Charge*, es posible reducir el tiempo de carga de los dispositivos compatibles. Al conectarse dispositivos compatibles, se señala automáticamente el uso de la máxima corriente de carga disponible.

 La marca E es una marca de homologación que distingue a los componentes de vehículos que deben homologarse y señala que se han realizado las pruebas necesarias y se ha concedido una homologación ECE.

Seguridad

Para manejar con seguridad el aparato, deben tenerse en cuenta las siguientes indicaciones de seguridad:

- No permita utilizar el aparato a personas (incluidos los niños) con facultades físicas, sensoriales o mentales limitadas o que carezcan de experiencia o conocimientos a menos que les vigile una persona responsable de su seguridad o hayan sido instruidas por esta en el uso del aparato.
- Vigile a los niños para asegurarse de que no jueguen con el aparato.
- Antes de usar el aparato, compruebe si hay daños externos visibles. No ponga en funcionamiento un aparato dañado o que se haya caído.
- En caso de daños en el cable o en las conexiones, encomiende su sustitución al personal técnico autorizado o al servicio técnico para evitar situaciones de peligro.
- No abra nunca el aparato ni realice reparaciones por cuenta propia.
- Proteja el aparato frente a la humedad y a la penetración de líquidos.

- No exponga nunca el aparato a un calor extremo ni a una humedad ambiental elevada. Este principio se aplica especialmente al almacenamiento del producto en un vehículo. Si se deja el vehículo estacionado durante un periodo prolongado de tiempo en condiciones ambientales cálidas y con luz solar directa, se alcanzarán temperaturas elevadas en el interior del vehículo y en la guantera. Retire todos los aparatos eléctricos y electrónicos del vehículo.
- Observe también las instrucciones de uso del terminal móvil.
- Si percibe un olor a quemado o la formación de humo en el aparato, desconéctelo inmediatamente de la conexión del mechero.
-  **PELIGRO** No debe inspirarse nunca este humo, ya que es perjudicial para la salud.
- Observe las disposiciones legales locales aplicables. Durante la conducción, las manos deben estar siempre libres para poder controlar el vehículo. La seguridad al volante debe ser siempre una prioridad para el conductor. Utilice exclusivamente este soporte cuando no pueda producirse ninguna situación de peligro durante la conducción. La reparación del aparato durante el periodo de garantía debe ser realizada exclusivamente por

un servicio de asistencia técnica autorizado por el fabricante; de lo contrario, los posibles daños posteriores no estarán cubiertos por la garantía.

Antes de la puesta en funcionamiento

Comprobación del volumen de suministro

- ◆ Extraiga todas las piezas y las instrucciones de uso de la caja.
- ◆ Retire todo el material de embalaje.

PELIGRO

- ▶ Los materiales de embalaje no deben usarse para jugar. Existe peligro de asfixia.

El volumen de suministro consta de los siguientes componentes:

- Cargador USB para vehículos
- Estas instrucciones de uso

INDICACIÓN

- ▶ Compruebe la integridad del suministro y si hay daños visibles.
- ▶ Si el suministro está incompleto o se observan daños debido a un embalaje deficiente o al transporte, póngase en contacto con la línea directa de asistencia (consulte el capítulo **Asistencia técnica**).

Descripción de las piezas

- ❶ Superficie de agarre
- ❷ Puertos USB de tipo A

Puesta en funcionamiento

ATENCIÓN

- ▶ La máxima corriente de salida del cargador USB para vehículos es de 4,2 A. La máxima corriente de salida por cada puerto USB ❷ es de 2,4 A. La máxima corriente de salida de ambos puertos USB ❷ es de 4,2 A. La corriente de salida se distribuye según la ocupación de los puertos USB ❷.
- ◆ Conecte el cargador USB para vehículos en la tensión de a bordo (conexión del mechero) de su vehículo. El led blanco situado en la carcasa señala que el cargador USB para vehículos está listo para el funcionamiento. Según el modelo de vehículo, es posible que primero deba encenderse el motor.
- ◆ Conecte el cable de carga en uno de los puertos USB ❷ del cargador USB para vehículos y en la conexión USB de su terminal móvil. El proceso de carga comenzará inmediatamente y se mostrará en la pantalla del terminal móvil.

- ◆ Tras finalizar el proceso de carga, desconecte el cargador USB para vehículos de la conexión del mechero tirando de la superficie de agarre ❶. Desconecte el cable de carga del puerto USB ❷ del cargador USB para vehículos.

ATENCIÓN

- ▶ Para los vehículos en los que la conexión del mechero siga funcionando sin el contacto de la llave, los terminales móviles deben desconectarse de la conexión del mechero tras su uso. De lo contrario, la batería del vehículo podría descargarse después de un periodo prolongado de tiempo, ya que estos aparatos también consumen corriente en el modo de pausa.

Solución de errores

El dispositivo conectado no se carga (el led blanco de la carcasa no se ilumina).

- ◆ No hay conexión con la toma del mechero del vehículo. Compruebe la conexión.
- ◆ Según el modelo de vehículo, es posible que primero deba encenderse el motor.
- ◆ Compruebe si el fusible del cargador USB para vehículos está defectuoso y, en caso necesario, cámbielo (consulte el capítulo **Cambio del fusible**).

El led blanco de la carcasa se apaga tras conectar un dispositivo.

- ◆ Compruebe si el fusible del cargador USB para vehículos está defectuoso y, en caso necesario, cámbielo (consulte el capítulo **Cambio del fusible**).

INDICACIÓN

- ▶ Si no logra solucionar el problema con los pasos indicados, póngase en contacto con la línea directa de asistencia técnica (consulte el capítulo **Asistencia técnica**).

Limpieza

ATENCIÓN

- ▶ Desconecte el aparato de la conexión del mechero antes de la limpieza y si no pretende seguir utilizándolo.

ATENCIÓN

¡Daños en el aparato!

- ▶ Durante la limpieza, asegúrese de que no penetre humedad en el aparato para evitar daños irreparables.
- ◆ En caso necesario, limpie el aparato con un paño suave y seco.
- ◆ Para los restos incrustados de suciedad, utilice un paño ligeramente humedecido con un poco de jabón lavavajillas suave.

Cambio del fusible

El cargador USB para vehículos cuenta con un fusible para proteger la red de a bordo del vehículo. Si el aparato deja de funcionar, inspeccione el fusible y cámbielo en caso necesario.

- ◆ Para abrir el cargador USB para vehículos, desenrosque cuidadosamente el inserto de rosca (C) en sentido antihorario y retírelo.
- ◆ Retire la punta de conexión (B) del fusible (A) y extraiga el fusible (A).
- ◆ Tras esto, inserte un nuevo fusible (A) de tipo F4L/250 V en el cargador USB para vehículos. A continuación, coloque la punta de conexión (B) en el extremo ligeramente saliente del fusible (A) y vuelva a enroscar el inserto de rosca (C) extraído anteriormente.

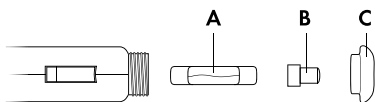

⚠ PELIGRO

- ▶ ¡Utilice exclusivamente un fusible del mismo tipo!
De lo contrario, existe peligro de incendio.

INDICACIÓN

Si el aparato sigue sin funcionar o vuelve a quemar inmediatamente el nuevo fusible, significa que está defectuoso. Póngase en contacto con la línea directa de asistencia (consulte el capítulo **Asistencia técnica**).

Almacenamiento

ATENCIÓN

- ▶ Las temperaturas pueden alcanzar valores extremos en el interior del vehículo en los meses de verano e invierno. En consecuencia, para evitar daños, no guarde el aparato en el vehículo.
- ◆ Guarde el aparato en un lugar seco y sin polvo que no esté expuesto a la radiación directa del sol.

Desecho

Desecho del aparato



El símbolo adyacente de un contenedor tachado sobre unas ruedas indica que este aparato está sujeto a la Directiva 2012/19/EU. Dicha Directiva estipula que el aparato no debe desecharse con la basura doméstica normal al finalizar su vida útil, sino en puntos de recogida, puntos limpios o empresas de desechos previstas especialmente para ello.

**Este tipo de desecho es gratuito.
Cuide el medio ambiente y deseche
el aparato de la manera adecuada.**



Puede informarse acerca de las posibilidades de desecho de los aparatos usados en su administración municipal o ayuntamiento.

Desecho del embalaje



Deseche el embalaje de forma respetuosa con el medio ambiente.

Observe las indicaciones de los distintos materiales de embalaje y, si procede, recíclelos de la manera correspondiente. Los materiales de embalaje cuentan con abreviaciones (a) y cifras (b) que significan lo siguiente:

1-7: plásticos;

20-22: papel y cartón;

80-98: materiales compuestos.

Anexo

Características técnicas

Tensión/corriente de entrada	12/24 V \equiv (corriente continua), máx. 2,6 A
Tensión/corriente de salida por cada puerto USB ②	5 V \equiv (corriente continua), máx. 2,4 A
Tensión/corriente de salida total	5 V \equiv (corriente continua), máx. 4,2 A
Puertos USB ②	USB tipo A
Clase de aislamiento	III/  (protección por muy baja tensión)

Garantía de Kompernass Handels GmbH

Estimado cliente:

Este aparato cuenta con una garantía de 3 años a partir de la fecha de compra. Si se detectan defectos en el producto, puede ejercer sus derechos legales frente al vendedor. Estos derechos legales no se ven limitados por la garantía descrita a continuación.

Condiciones de la garantía

El plazo de la garantía comienza con la fecha de compra. Guarde bien el comprobante de caja original, ya que lo necesitará como justificante de compra.

Si dentro de un periodo de tres años a partir de la fecha de compra de este producto se detecta un defecto en su material o un error de fabricación, asumiremos la reparación o sustitución gratuita del producto a nuestra elección. La prestación de la garantía requiere la presentación del aparato defectuoso y del comprobante de caja, así como una breve descripción por escrito del defecto detectado y de las circunstancias en las que se haya producido dicho defecto, dentro del plazo de tres años.

Si el defecto está cubierto por nuestra garantía, le devolveremos el producto reparado o le suministraremos uno nuevo. La reparación o sustitución del producto no supone el inicio de un nuevo periodo de garantía.

Duración de la garantía y reclamaciones legales por vicios

La duración de la garantía no se prolonga por hacer uso de ella. Este principio también se aplica a las piezas sustituidas y reparadas. Si después de la compra del aparato, se detecta la existencia de daños o de defectos al desembalarlo, deben notificarse de inmediato. Cualquier reparación que se realice una vez finalizado el plazo de garantía estará sujeta a costes.

Alcance de la garantía

El aparato se ha fabricado cuidadosamente según estándares elevados de calidad y se ha examinado en profundidad antes de su entrega.

La prestación de la garantía solo rige para defectos en los materiales o errores de fabricación. Esta garantía no cubre las piezas del producto normalmente sometidas al desgaste y que, en consecuencia, puedan considerarse piezas de desgaste ni los daños producidos en los componentes frágiles, p. ej., interruptores, baterías, moldes de horno o piezas de vidrio.

Se anulará la garantía si el producto se daña o no se utiliza o mantiene correctamente. Para utilizar correctamente el producto, deben observarse todas las indicaciones especificadas en las instrucciones de uso. Debe evitarse cualquier uso y manejo que esté desaconsejado o frente al que se advierte en las instrucciones de uso.

El producto está previsto exclusivamente para su uso privado y no para su uso comercial. En caso de manipulación indebida e incorrecta, uso de la fuerza y apertura del aparato por personas ajenas a nuestros centros de asistencia técnica autorizados, la garantía perderá su validez.

Proceso de reclamación conforme a la garantía

Para garantizar una tramitación rápida de su reclamación, le rogamos que observe las siguientes indicaciones:

- Mantenga siempre a mano el comprobante de caja y el número de artículo (p. ej., IAN 12345) como justificante de compra.
- Podrá ver el número de artículo en la placa de características, grabado en el aparato, en la portada de las instrucciones (parte inferior izquierda) o en un adhesivo en la parte trasera o inferior del aparato.
- Si se producen errores de funcionamiento u otros defectos, póngase primero en contacto con el departamento de asistencia técnica especificado a continuación **por teléfono** o **por correo electrónico**.

- Podrá enviar el producto calificado como defectuoso junto con el justificante de compra (comprobante de caja) y la descripción del defecto y de las circunstancias en las que se haya producido de forma gratuita a la dirección de correo proporcionada.



En www.lidl-service.com, podrá descargar este manual de usuario y muchos otros más, así como vídeos sobre los productos y software.

Asistencia técnica

ES Servicio España

Tel.: 902 59 99 22

(0,08 EUR/Min. + 0,11 EUR/
llamada (tarifa normal))

(0,05 EUR/Min. + 0,11 EUR/
llamada (tarifa reducida))

E-Mail: kompernass@lidl.es

IAN 309596

Importador

Tenga en cuenta que la dirección siguiente no es una dirección de asistencia técnica.

Póngase primero en contacto con el centro de asistencia técnica especificado.

KOMPERNASS HANDELS GMBH

BURGSTRASSE 21

DE-44867 BOCHUM

ALEMANIA

www.kompernass.com

Índice

Introdução 20

- Informações acerca deste manual de instruções 20
- Indicações sobre marcas 20
- Utilização correta. 21
- Indicações de aviso e símbolos utilizados. 21

Segurança 23

Antes da colocação em funcionamento 25

- Verificar o conteúdo da embalagem . . . 25

Descrição dos componentes . . . 26

Colocação em funcionamento . . 26

Deteção de falhas. 27

Limpeza 28

Substituir fusível 29

Armazenamento. 30

Eliminação 31

- Eliminação do aparelho. 31
- Eliminação da embalagem 31

Anexo 32

- Dados técnicos. 32
- Garantia da Kompernass Handels GmbH 33
- Assistência Técnica. 36
- Importador 36

Introdução

Informações acerca deste manual de instruções

Parabéns pela compra do seu novo aparelho. Optou por um produto de elevada qualidade. O manual de instruções é parte integrante deste produto. Este contém instruções importantes para a segurança, a utilização e a eliminação. Antes de utilizar o produto, familiarize-se com todas as instruções de operação e segurança. Utilize o produto apenas como descrito e nas áreas de aplicação indicadas. Guarde sempre o manual de instruções na proximidade do produto para futuras consultas. Ao transferir ou vender o produto a terceiros, entregue todos os respetivos documentos, incluindo este manual de instrução.

Indicações sobre marcas

USB® é uma marca registada da USB Implementers Forum, Inc.

A marca SilverCrest e a denominação comercial são propriedade do respetivo titular. Todos os outros nomes e produtos podem ser marcas ou marcas registadas dos respetivos proprietários.

Utilização correta

Este aparelho destina-se ao carregamento e funcionamento de equipamentos terminais móveis com porta USB. É adequado apenas para veículos com um isqueiro cujo polo negativo se encontre ligado à terra. Qualquer utilização diferente ou fora do âmbito descrito é considerada incorreta e pode causar danos e ferimentos. O aparelho está previsto apenas para a utilização privada e não se destina à utilização em áreas comerciais ou industriais. Excluem-se quaisquer direitos de garantia relativos a danos resultantes de uma utilização incorreta. O risco é assumido exclusivamente pelo utilizador.

Indicações de aviso e símbolos utilizados

No presente manual de instruções são utilizadas as seguintes indicações de aviso:

PERIGO

Uma indicação de aviso deste nível de perigo identifica uma possível situação de perigo.

Se a situação de perigo não for evitada, existe perigo de ferimentos graves ou morte.

- ▶ Seguir as instruções desta indicação de aviso para evitar o perigo de ferimentos graves ou morte.

ATENÇÃO

Uma indicação de aviso deste nível de perigo identifica possíveis danos materiais.

Se a situação não for evitada, existe perigo de danos materiais.

- ▶ Seguir as instruções desta indicação de aviso para evitar danos materiais.

NOTA

- ▶ Uma nota fornece informações adicionais que facilitam o manuseamento do aparelho.



**Smart
Fast
Charge**

A tecnologia **Smart Fast Charge** utilizada permite um tempo de carregamento

inferior nos aparelhos compatíveis.

Os aparelhos compatíveis ligados são imediatamente avisados de que estão a utilizar a corrente máxima de carregamento disponível.

 A marcação E é uma marca de homologação para a marcação de componentes de veículos sujeitos a aprovação e indica que as inspeções necessárias foram realizadas e foi concedida a homologação ECE.

Segurança

Para um manuseamento seguro do aparelho, respeite as seguintes instruções de segurança:

- Este aparelho não se destina a ser utilizado por pessoas (incluindo crianças) com capacidades físicas, sensoriais ou mentais limitadas ou com falta de experiência e/ou de conhecimento, salvo se forem vigiadas por uma pessoa responsável pela sua segurança ou que desta tenham recebido instruções acerca do funcionamento do aparelho.
- As crianças têm de ser vigiadas para garantir que não brincam com o aparelho.
- Antes da utilização, verifique a existência de eventuais danos exteriores visíveis no aparelho. Não tente colocar em funcionamento um aparelho avariado ou que tenha sofrido uma queda.
- Em caso de danos nos cabos ou ligações, solicite a sua substituição a um técnico autorizado ou à Assistência Técnica, a fim de evitar perigos.
- Nunca abra o aparelho e não proceda a quaisquer reparações no mesmo.
- Proteja o aparelho contra humidade e infiltração de líquidos.

- Não exponha o aparelho a calor extremo ou a humidade do ar elevada. Isto aplica-se especialmente a um armazenamento no automóvel. Durante longos períodos de estacionamento e tempo quente com radiação solar desenvolvem-se temperaturas elevadas no interior do veículo e no porta-luvas. Remova aparelhos elétricos e eletrónicos do veículo.
- Tenha também em atenção o manual de instruções do seu equipamento terminal móvel.
- Se detetar cheiro a queimado ou desenvolvimento de fumo no aparelho, desligue-o imediatamente do isqueiro.
- **⚠ PERIGO!** O fumo não pode ser inalado, uma vez que é prejudicial à saúde.
- Observe todas as leis locais em vigor. Durante a condução, as mãos têm de estar sempre livres para a operação do veículo. A segurança rodoviária tem de ter prioridade durante a condução. Utilize este suporte apenas se não existir qualquer perigo para uma situação de condução. Uma reparação do aparelho dentro do período de garantia deve ser efetuada apenas por um serviço de assistência técnica autorizado pelo fabricante, caso contrário, extingue-se o direito à garantia em caso de danos subsequentes.

Antes da colocação em funcionamento

Verificar o conteúdo da embalagem

- ◆ Retire todas as peças e o manual de instruções da caixa.
- ◆ Remova todo o material de embalagem.

PERIGO

- ▶ Os materiais de embalagem não podem ser utilizados para brincar. Perigo de asfixia.

A embalagem inclui os seguintes componentes:

- Adaptador de carregamento USB para automóvel
- Este manual de instruções

NOTA

- ▶ Verifique a integralidade do produto fornecido e a existência de eventuais danos visíveis.
- ▶ Caso falte algum componente ou se verifiquem danos resultantes de embalagem defeituosa ou do transporte, contacte a linha direta de Assistência Técnica (ver capítulo **Assistência Técnica**).

Descrição dos componentes

- 1 Aro de retenção
- 2 Portas USB tipo A

Colocação em funcionamento

ATENÇÃO

- ▶ A energia máxima de saída do adaptador de carregamento USB para automóvel é 4,2 A. A energia máxima de saída por porta USB 2 é 2,4 A. A energia máxima de saída das duas portas USB 2 é 4,2 A. A corrente de saída é distribuída consoante a ocupação das portas USB 2.
- ◆ Ligue o adaptador de carregamento USB para automóvel à tensão de bordo (isqueiro) do seu veículo. O LED branco montado no corpo indica a prontidão de funcionamento do adaptador de carregamento USB para automóvel. Dependendo do tipo de veículo, poderá ser necessário ligar previamente a ignição.
- ◆ Ligue o cabo de carregamento a uma das portas USB 2 do adaptador de carregamento USB para automóvel e à porta USB do seu equipamento terminal móvel. O processo de carregamento começa imediatamente e é visualizado no seu equipamento terminal móvel.

- ◆ Terminado o processo de carregamento, puxe o adaptador de carregamento USB para automóvel pelo aro de retenção ❶ para fora do isqueiro. Separe o cabo de carregamento da porta USB ❷ do adaptador de carregamento USB para automóvel.

ATENÇÃO

- ▶ Nos veículos em que o isqueiro também funciona com a ignição desligada, os equipamentos terminais móveis têm de ser desligados do isqueiro após a utilização. Caso contrário, a bateria do veículo pode ficar descarregada após um período de tempo prolongado, uma vez que estes aparelhos também podem consumir corrente com o veículo parado.

Deteção de falhas

Um aparelho ligado não é carregado (o LED branco montado no corpo não está aceso).

- ◆ Não existe uma ligação ao isqueiro automóvel. Verifique a ligação.
- ◆ Dependendo do tipo de veículo, poderá ser necessário ligar previamente a ignição.
- ◆ Verifique se o fusível do adaptador de carregamento USB para automóvel está fundido e, em caso de necessidade, substitua-o (ver capítulo **Substituir fusível**).

O LED branco montado no corpo apaga-se após ter sido ligado um aparelho.

- ◆ Verifique se o fusível do adaptador de carregamento USB para automóvel está fundido e, em caso de necessidade, substitua-o (ver capítulo **Substituir fusível**).

NOTA

- ▶ Caso não seja possível solucionar o problema com os passos acima mencionados, entre em contacto com a linha direta de Assistência Técnica (ver capítulo **Assistência Técnica**).

Limpeza

ATENÇÃO

- ▶ Desligue o aparelho do isqueiro antes da limpeza ou se este não for utilizado.

ATENÇÃO

Danos no aparelho!

- ▶ Certifique-se de que, durante a limpeza, não se infiltra humidade no aparelho, para evitar danos irreparáveis no mesmo.
- ◆ Se necessário, limpe o aparelho apenas com um pano macio e seco.
- ◆ Em caso de sujidade difícil, utilize um pano ligeiramente húmido com um detergente suave.

Substituir fusível

No adaptador de carregamento USB para automóvel existe um fusível que protege a rede de bordo do veículo. Se o aparelho deixar de funcionar, controle ou substitua o fusível.

- ◆ Abra o adaptador de carregamento USB para automóvel, rodando cuidadosamente a guarnição roscada (C), no sentido contrário dos ponteiros do relógio, e remova-a.
- ◆ Retire a ponta da ficha (B) do fusível (A) e remova o fusível (A).
- ◆ Introduza agora um novo fusível (A) de tipo F4L/250V no adaptador de carregamento USB para automóvel. Insira a ponta da ficha (B) na extremidade ligeiramente saliente do fusível (A) e volte a enroscar a guarnição roscada (C) anteriormente retirada.

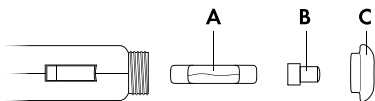

⚠ PERIGO

- ▶ Utilize apenas um fusível do mesmo tipo! Caso contrário, existe perigo de incêndio.

NOTA

Se o aparelho continuar a não funcionar ou o novo fusível voltar a fundir imediatamente, o aparelho apresenta uma avaria. Entre em contacto com a linha direta de assistência técnica (ver capítulo **Assistência Técnica**).

Armazenamento

ATENÇÃO

- ▶ No verão e no inverno, as temperaturas no interior do veículo podem atingir valores extremos. Por esta razão, não armazene o aparelho no veículo, para evitar danificações.
- ◆ Armazene o aparelho num local seco, protegido contra pó e radiação solar direta.

Eliminação

Eliminação do aparelho



O símbolo ao lado de um contentor de lixo com rodas riscado indica que este aparelho está sujeito à Diretiva Europeia 2012/19/EU. Esta diretiva determina que não pode eliminar este aparelho, no fim da sua vida útil, no lixo doméstico, devendo entregá-lo em locais de recolha, especialmente concebidos para o efeito, depósitos de materiais recicláveis ou empresas de eliminação de resíduos.

A eliminação é gratuita. Proteja o meio ambiente e elimine os resíduos de modo adequado.



Relativamente às possibilidades de eliminação do produto em fim de vida, informe-se na junta de freguesia ou câmara municipal da sua área de residência.

Eliminação da embalagem



Elimine a embalagem de modo ecológico. Tenha em atenção a marcação nos diversos materiais de embalagem e separe-os convenientemente. Os materiais de embalagem estão identificados com abreviaturas (a) e algarismos (b), com os seguintes significados:
1-7: plásticos,
20-22: papel e cartão,
80-98: compostos.

Anexo

Dados técnicos

Tensão/corrente de entrada	12 / 24 V \equiv (corrente contínua), máx. 2,6 A
Tensão/corrente de saída por porta USB ②	5 V \equiv (corrente contínua), máx. 2,4 A
Tensão/corrente de saída total	5 V \equiv (corrente contínua), máx. 4,2 A
Portas USB ②	USB tipo A
Classe de proteção	III /  (proteção por meio de tensão baixa)

Garantia da Kompernass Handels GmbH

Estimada Cliente, Estimado Cliente,

Este aparelho tem uma garantia de 3 anos a contar da data de compra. No caso deste produto ter defeitos, tem direitos legais contra o vendedor do produto. Estes direitos legais não são limitados pela nossa garantia que passamos a transcrever.

Condições de garantia

O prazo de garantia tem início na data da compra. Por favor, guarde bem o talão de compra original. Este documento é necessário como comprovativo da compra.

Se dentro de três anos a partir da data de compra deste produto, ocorrer um defeito de material ou fabrico, o produto será reparado ou substituído por nós – consoante a nossa preferência – gratuitamente. Esta garantia parte do princípio que o aparelho defeituoso e o comprovativo da compra (talão de compra) são apresentados dentro do prazo de três anos e é descrito brevemente, por escrito, em que consiste o defeito e quando ocorreu.

Se o defeito estiver coberto pela nossa garantia, receberá o produto reparado ou um novo produto.

Prazo de garantia e direitos legais

O período de garantia não é prolongado pelo acionamento da mesma. Isto também se aplica a peças substituídas e reparadas. Danos e defeitos que possam eventualmente já existir no momento da compra devem ser imediatamente comunicados, após retirar o aparelho da embalagem. Expirado o período da garantia, quaisquer reparações necessárias estão sujeitas a pagamento.

Âmbito da garantia

O aparelho foi fabricado segundo diretivas de qualidade rigorosas, com o maior cuidado, e testado escrupulosamente antes da sua distribuição.

A garantia abrange apenas defeitos de material ou de fabrico. Esta garantia não abrange peças do produto, que estão sujeitas ao desgaste normal e podem ser consideradas desta forma peças de desgaste, ou danos em peças frágeis, p. ex. interruptores, acumuladores, formas para bolos ou peças de vidro. Esta garantia perde a validade, se o produto for danificado, utilizado incorretamente ou se a manutenção tenha sido realizada indevidamente. Para garantir uma utilização correta do produto, é necessário cumprir todas as instruções contidas no manual de instruções. Ações ou fins de utilização que são desaconselhados, ou para os quais é alertado no manual de instruções, têm de ser impreterivelmente evitados.

O produto foi concebido apenas para uso privado e não para uso comercial. A garantia extingue-se em caso de utilização incorreta, uso de força e intervenções que não tenham sido efetuadas pela nossa Filial de Assistência Técnica autorizada.

Procedimento em caso de acionamento da garantia

Para garantir um processamento rápido do seu pedido, siga, por favor, as seguintes instruções:

- Para todos os pedidos de esclarecimento, tenha à mão o talão de compra e o número do artigo (p. ex. IAN 12345) como comprovativo da compra.
- O número do artigo consta na placa de características, numa impressão, na capa do seu manual de instruções (em baixo à esquerda) ou, como autocolante, no verso ou no lado inferior.
- Caso ocorram falhas de funcionamento ou outros defeitos, contacte primeiro o Serviço de Assistência Técnico, indicado em seguida, **telefonicamente** ou **por e-mail**.

- De seguida, pode enviar gratuitamente o produto registado como defeituoso, incluindo o comprovativo da compra (talão de compra) e indique o defeito e quando este ocorreu, para a morada do Serviço de Assistência Técnica que lhe foi indicada.



Em www.lidl-service.com poderá descarregar este manual de instruções e muitos outros, bem como vídeos sobre os produtos e software.

Assistência Técnica

PT Assistência Portugal

Tel.: 70778 0005 (0,12 EUR/Min.)

E-Mail: kompernass@lidl.pt

IAN 309596

Importador

Por favor, observe que a seguinte morada não é a morada do Serviço de Assistência Técnica. Primeiro entre em contacto com o Serviço de Assistência Técnica.

KOMPERNASS HANDELS GMBH

BURGSTRASSE 21

DE-44867 BOCHUM

ALEMANHA

www.kompernass.com

Inhaltsverzeichnis

Einführung 38

Informationen zu dieser Bedienungsanleitung	38
Hinweise zu Warenzeichen	38
Bestimmungsgemäße Verwendung	39
Verwendete Warnhinweise und Symbole .	39

Sicherheit. 41

Vor der Inbetriebnahme 43

Lieferumfang prüfen	43
-------------------------------	----

Teilebeschreibung. 43

Inbetriebnahme 44

Fehlersuche 45

Reinigung 46

Sicherung wechseln 46

Lagerung bei Nichtbenutzung. . 48

Entsorgung 48

Gerät entsorgen	48
Verpackung entsorgen	49

Anhang 50

Technische Daten	50
Garantie der Kompernaß Handels GmbH	51
Service	54
Importeur	54

Einführung

Informationen zu dieser Bedienungsanleitung

Herzlichen Glückwunsch zum Kauf Ihres neuen Gerätes.

Sie haben sich damit für ein hochwertiges Produkt entschieden.

Die Bedienungsanleitung ist Bestandteil dieses Produkts. Sie enthält wichtige Hinweise für Sicherheit, Gebrauch und Entsorgung. Machen Sie sich vor der Benutzung des Produkts mit allen Bedien- und Sicherheitshinweisen vertraut. Benutzen Sie das Produkt nur wie beschrieben und für die angegebenen Einsatzbereiche. Bewahren Sie die Bedienungsanleitung immer als Nachschlagewerk in der Nähe des Produkts auf. Händigen Sie bei Weitergabe oder Verkauf des Produktes an Dritte alle Unterlagen inkl. dieser Bedienungsanleitung mit aus.

Hinweise zu Warenzeichen

USB® ist ein eingetragenes Warenzeichen von USB Implementers Forum, Inc.

Das SilverCrest Warenzeichen und der Handelsname sind Eigentum des jeweiligen Inhabers.

Alle weiteren Namen und Produkte können die Warenzeichen oder eingetragene Warenzeichen ihrer jeweiligen Eigentümer sein.

Bestimmungsgemäße Verwendung

Dieses Gerät ist zum Aufladen und zum Betrieb von mobilen Endgeräten mit USB-Anschluss bestimmt. Es ist nur für Fahrzeuge mit einem Zigarettenanzünder, dessen negativer Pol auf Masse liegt, geeignet. Eine andere oder darüber hinausgehende Benutzung gilt als nicht bestimmungsgemäß und kann zu Beschädigungen und Verletzungen führen. Das Gerät ist nur zum privaten Gebrauch und nicht zur Verwendung in gewerblichen oder industriellen Bereichen vorgesehen. Ansprüche jeglicher Art wegen Schäden aus nicht bestimmungsgemäßer Verwendung sind ausgeschlossen. Das Risiko trägt allein der Betreiber.

Verwendete Warnhinweise und Symbole

In der vorliegenden Bedienungsanleitung werden folgende Warnhinweise verwendet:

GEFAHR

Ein Warnhinweis dieser Gefahrenstufe kennzeichnet eine mögliche gefährliche Situation.

Falls die gefährliche Situation nicht vermieden wird, kann dies zu schweren Verletzungen oder zum Tod führen.

- ▶ Die Anweisungen in diesem Warnhinweis befolgen, um die Gefahr von schweren Verletzungen oder des Todes zu vermeiden.

ACHTUNG

Ein Warnhinweis dieser Gefahrenstufe kennzeichnet einen möglichen Sachschaden.

Falls die Situation nicht vermieden wird, kann dies zu Sachschäden führen.

- ▶ Die Anweisungen in diesem Warnhinweis befolgen, um Sachschäden zu vermeiden.

HINWEIS

- ▶ Ein Hinweis kennzeichnet zusätzliche Informationen, die den Umgang mit dem Gerät erleichtern.



**Smart
Fast
Charge**

Durch die eingesetzte **Smart Fast Charge** Technologie, ist bei kompatiblen Geräten eine verringerte Ladezeit möglich. Kompatiblen angeschlossenen Geräten wird automatisch signalisiert, dass sie den maximal nutzbaren Ladestrom verwenden.

 Das E-Kennzeichen ist ein Prüfzeichen für die Kennzeichnung von genehmigungspflichtigen Bauteilen an Kraftfahrzeugen und besagt, dass die erforderlichen Prüfungen durchgeführt wurden und eine ECE-Bauartgenehmigung erteilt wurde.

Sicherheit

Beachten Sie für einen sicheren Umgang mit dem Gerät die folgenden Sicherheitshinweise:

- Dieses Gerät ist nicht dafür bestimmt, durch Personen (einschließlich Kinder) mit eingeschränkten physischen, sensorischen oder geistigen Fähigkeiten oder mangels Erfahrung und/oder mangels Wissen benutzt zu werden, es sei denn, sie werden durch eine für Ihre Sicherheit zuständige Person beaufsichtigt oder erhielten von ihr Anweisungen, wie das Gerät zu benutzen ist.
- Kinder müssen beaufsichtigt werden, um sicherzustellen, dass sie nicht mit dem Gerät spielen.
- Kontrollieren Sie das Gerät vor der Verwendung auf äußere sichtbare Schäden. Nehmen Sie ein beschädigtes oder heruntergefallenes Gerät nicht in Betrieb.
- Bei Beschädigung der Kabel oder der Anschlüsse lassen Sie diese von autorisiertem Fachpersonal oder dem Kundenservice austauschen, um Gefährdungen zu vermeiden.
- Öffnen Sie niemals das Gerät und nehmen Sie keine Reparaturen daran vor.
- Schützen Sie das Gerät vor Feuchtigkeit und dem Eindringen von Flüssigkeiten.

- Setzen Sie das Gerät nie extremer Hitze oder hoher Luftfeuchtigkeit aus. Dies gilt insbesondere für eine Lagerung im Auto. Bei längeren Standzeiten und warmer Witterung mit Sonneneinstrahlung entstehen hohe Temperaturen im Innenraum und Handschuhfach. Entfernen Sie elektrische und elektronische Geräte aus dem Fahrzeug.
- Beachten Sie auch die Bedienungsanleitung Ihres mobilen Endgerätes.
- Wenn Sie am Gerät Brandgeruch oder Rauchentwicklung feststellen, trennen Sie es sofort vom Zigarettenanzünder.
-  **GEFAHR** Der Rauch darf keinesfalls eingeatmet werden, da dieser gesundheitsschädlich ist.
- Beachten Sie alle vor Ort geltenden Gesetze. Die Hände müssen beim Fahren immer für die Bedienung des Fahrzeugs frei sein. Die Verkehrssicherheit muss beim Fahren immer Vorrang haben. Verwenden Sie diese Halterung nur, wenn keine Gefahr in irgendeiner Fahrsituation entstehen kann. Eine Reparatur des Gerätes während der Garantiezeit darf nur von einem vom Hersteller autorisierten Kundendienst vorgenommen werden, sonst besteht bei nachfolgenden Schäden kein Garantieanspruch mehr.

Vor der Inbetriebnahme

Lieferumfang prüfen

- ◆ Entnehmen Sie alle Teile und die Bedienungsanleitung aus der Verpackung.
- ◆ Entfernen Sie sämtliches Verpackungsmaterial.

GEFAHR

- ▶ Verpackungsmaterialien dürfen nicht zum Spielen verwendet werden. Es besteht Erstickungsgefahr.

Der Lieferumfang besteht aus folgenden Komponenten:

- KFZ-USB-Ladeadapter
- Diese Bedienungsanleitung

HINWEIS

- ▶ Prüfen Sie die Lieferung auf Vollständigkeit und auf sichtbare Schäden.
- ▶ Bei einer unvollständigen Lieferung oder Schäden infolge mangelhafter Verpackung oder durch Transport wenden Sie sich an die Service-Hotline (siehe Kapitel **Service**).

Teilebeschreibung

- 1 Haltebügel
- 2 USB-Anschlüsse Typ A

Inbetriebnahme

ACHTUNG

- ▶ Die maximale Stromabgabe des KFZ-USB-Ladeadapters beträgt 4,2 A. Die maximale Stromabgabe je USB-Anschluss ❷ beträgt 2,4 A. Die maximale Stromabgabe der beiden USB-Anschlüsse ❷ beträgt 4,2 A. Je nach Belegung der USB-Anschlüsse ❷ wird die Stromabgabe aufgeteilt.
- ◆ Schließen Sie den KFZ-USB-Ladeadapter an der Bordspannung (Zigarettenanzünder) Ihres Fahrzeugs an. Die im Gehäuse liegende weiße LED signalisiert die Betriebsbereitschaft des KFZ-USB-Ladeadapters. Je nach Fahrzeugtyp muss evtl. vorher die Zündung eingeschaltet werden.
- ◆ Verbinden Sie das Ladekabel mit einem der USB-Anschlüsse ❷ des KFZ-USB-Ladeadapters und dem USB-Anschluss Ihres mobilen Endgerätes. Der Ladevorgang beginnt umgehend und wird an Ihrem mobilen Endgerät angezeigt.
- ◆ Ziehen Sie, nach Beendigung des Ladevorgangs, den KFZ-USB-Ladeadapter am Haltebügel ❶ aus dem Zigarettenanzünder. Trennen Sie das Ladekabel vom USB-Anschluss ❷ des KFZ-USB-Ladeadapters.

ACHTUNG

- ▶ Bei Fahrzeugen, bei denen der Zigarettenanzünder auch bei ausgeschalteter Zündung funktioniert, müssen mobile Endgeräte nach der Nutzung vom Zigarettenanzünder getrennt werden. Anderenfalls kann die Fahrzeugbatterie über einen längeren Zeitraum entladen werden, da diese Geräte ggf. auch im Ruhezustand Strom aufnehmen.

Fehlersuche

Ein angeschlossenes Gerät wird nicht geladen (Die im Gehäuse liegende weiße LED leuchtet nicht).

- ◆ Keine Verbindung zum KFZ-Zigarettenanzünder. Überprüfen Sie die Verbindung.
- ◆ Je nach Fahrzeugtyp muss evtl. vorher die Zündung eingeschaltet werden.
- ◆ Prüfen Sie, ob die Sicherung des KFZ-USB-Ladeadapters defekt ist und tauschen Sie diese ggf. aus (siehe Kapitel **Sicherung wechseln**).

Die im Gehäuse liegende, weiße LED erlischt, nachdem ein Gerät angeschlossen wurde.

- ◆ Prüfen Sie, ob die Sicherung des KFZ-USB-Ladeadapters defekt ist und tauschen Sie diese ggf. aus (siehe Kapitel **Sicherung wechseln**).

HINWEIS

- ▶ Wenn Sie mit den vorstehend genannten Schritten das Problem nicht lösen können, wenden Sie sich an die Service-Hotline (siehe Kapitel **Service**).

Reinigung

ACHTUNG

- ▶ Trennen Sie das Gerät vor dem Reinigen und bei Nichtgebrauch vom Zigarettenanzünder.

ACHTUNG

Beschädigung des Geräts!

- ▶ Stellen Sie sicher, dass bei der Reinigung keine Feuchtigkeit in das Gerät eindringt, um eine irreparable Beschädigung des Geräts zu vermeiden.
- ◆ Reinigen Sie das Gerät bei Bedarf mit einem weichen, trockenen Tuch.
 - ◆ Verwenden Sie bei hartnäckigen Verschmutzungen ein leicht feuchtes Tuch mit einem milden Spülmittel.

Sicherung wechseln

Im KFZ-USB-Ladeadapter befindet sich eine Sicherung, um das Bordnetz des Fahrzeugs zu schützen. Sollte das Gerät nicht mehr funktionieren, überprüfen bzw. wechseln Sie die Sicherung.

- ◆ Öffnen Sie den KFZ-USB-Ladeadapter, indem Sie den Schraubeinsatz (C) vorsichtig gegen den Uhrzeigersinn aufdrehen und abnehmen.
- ◆ Nehmen Sie die Steckerspitze (B) von der Sicherung (A) ab und holen Sie die Sicherung (A) heraus.
- ◆ Setzen Sie nun eine neue Sicherung (A) vom Typ F4L/250V in den KFZ-USB-Ladeadapter ein. Setzen Sie die Steckerspitze (B) auf das leicht herausragende Ende der Sicherung (A) und drehen Sie den zuvor herausgenommenen Schraubeinsatz (C) wieder ein.

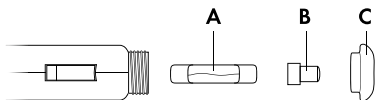

GEFAHR

- Verwenden Sie ausschließlich eine Sicherung des gleichen Typs! Ansonsten besteht Brandgefahr.

HINWEIS

Funktioniert das Gerät weiterhin nicht oder brennt die neue Sicherung sofort wieder durch, liegt ein Gerätedefekt vor. Wenden Sie sich dann an die Service-Hotline (siehe Kapitel **Service**).

Lagerung bei Nichtbenutzung

ACHTUNG

- ▶ Die Temperaturen im Fahrzeuginnenraum können im Sommer und Winter extreme Werte erreichen. Lagern Sie das Gerät deshalb nicht im Fahrzeug, um Beschädigungen zu vermeiden.
- ◆ Lagern Sie das Gerät an einem trockenen und staubgeschützten Ort ohne direkte Sonneneinstrahlung.

Entsorgung

Gerät entsorgen



Das nebenstehende Symbol einer durchgestrichenen Mülltonne auf Rädern zeigt an, dass dieses Gerät der Richtlinie 2012/19/EU unterliegt. Diese Richtlinie besagt, dass Sie dieses Gerät am Ende seiner Nutzungszeit nicht mit dem normalen Hausmüll entsorgen dürfen, sondern in speziell eingerichteten Sammelstellen, Wertstoffhöfen oder Entsorgungsbetrieben abgeben müssen.

Diese Entsorgung ist für Sie kostenfrei. Schonen Sie die Umwelt und entsorgen Sie fachgerecht.



Möglichkeiten zur Entsorgung des ausgedienten Produkts erfahren Sie bei Ihrer Gemeinde- oder Stadtverwaltung.

Verpackung entsorgen



Entsorgen Sie die Verpackung umweltgerecht.

Beachten Sie die Kennzeichnung auf den verschiedenen Verpackungsmaterialien und trennen Sie diese gegebenenfalls gesondert. Die Verpackungsmaterialien sind gekennzeichnet mit Abkürzungen (a) und Ziffern (b) mit folgender Bedeutung:

- 1–7: Kunststoffe,
- 20–22: Papier und Pappe,
- 80–98: Verbundstoffe.

Anhang

Technische Daten

Eingangsspannung/ -strom	12 / 24 V \equiv (Gleichstrom), max. 2,6 A
Ausgangsspannung/ -strom je USB-An- schluss ②	5 V \equiv (Gleichstrom), max. 2,4 A
Ausgangsspannung/ -strom gesamt	5 V \equiv (Gleichstrom), max. 4,2 A
USB-Anschlüsse ②	USB Typ A
Schutzklasse	III /  (Schutz durch Kleinspannung)

Garantie der Kompernaß Handels GmbH

Sehr geehrte Kundin, sehr geehrter Kunde,
Sie erhalten auf dieses Gerät 3 Jahre Garantie ab Kaufdatum. Im Falle von Mängeln dieses Produkts stehen Ihnen gegen den Verkäufer des Produkts gesetzliche Rechte zu. Diese gesetzlichen Rechte werden durch unsere im Folgenden dargestellte Garantie nicht eingeschränkt.

Garantiebedingungen

Die Garantiefrist beginnt mit dem Kaufdatum. Bitte bewahren Sie den Original-Kassenbon gut auf. Diese Unterlage wird als Nachweis für den Kauf benötigt.

Tritt innerhalb von drei Jahren ab dem Kaufdatum dieses Produkts ein Material- oder Fabrikationsfehler auf, wird das Produkt von uns – nach unserer Wahl – für Sie kostenlos repariert oder ersetzt.

Diese Garantieleistung setzt voraus, dass innerhalb der Drei-Jahres-Frist das defekte Gerät und der Kaufbeleg (Kassenbon) vorgelegt und schriftlich kurz beschrieben wird, worin der Mangel besteht und wann er aufgetreten ist.

Wenn der Defekt von unserer Garantie gedeckt ist, erhalten Sie das reparierte oder ein neues Produkt zurück. Mit Reparatur oder Austausch des Produkts beginnt kein neuer Garantiezeitraum.

Garantiezeit und gesetzliche Mängelansprüche

Die Garantiezeit wird durch die Gewährleistung nicht verlängert. Dies gilt auch für ersetzte und reparierte Teile. Eventuell schon beim Kauf vorhandene Schäden und Mängel müssen sofort nach dem Auspacken gemeldet werden. Nach Ablauf der Garantiezeit anfallende Reparaturen sind kostenpflichtig.

Garantieumfang

Das Gerät wurde nach strengen Qualitätsrichtlinien sorgfältig produziert und vor Auslieferung gewissenhaft geprüft.

Die Garantieleistung gilt für Material- oder Fabrikationsfehler. Diese Garantie erstreckt sich nicht auf Produktteile, die normaler Abnutzung ausgesetzt sind und daher als Verschleißteile angesehen werden können oder für Beschädigungen an zerbrechlichen Teilen, z. B. Schalter, Akkus, Backformen oder Teile, die aus Glas gefertigt sind.

Diese Garantie verfällt, wenn das Produkt beschädigt, nicht sachgemäß benutzt oder gewartet wurde. Für eine sachgemäße Benutzung des Produkts sind alle in der Bedienungsanleitung aufgeführten Anweisungen genau einzuhalten. Verwendungszwecke und Handlungen, von denen in der Bedienungsanleitung abgeraten oder vor denen gewarnt wird, sind unbedingt zu vermeiden.

Das Produkt ist nur für den privaten und nicht für den gewerblichen Gebrauch bestimmt. Bei missbräuchlicher und unsachgemäßer Behandlung, Gewaltanwendung und bei Eingriffen, die nicht von unserer autorisierten Service-Niederlassung vorgenommen wurden, erlischt die Garantie.

Abwicklung im Garantiefall

Um eine schnelle Bearbeitung Ihres Anliegens zu gewährleisten, folgen Sie bitte den folgenden Hinweisen:

- Bitte halten Sie für alle Anfragen den Kassenbon und die Artikelnummer (z. B. IAN 12345) als Nachweis für den Kauf bereit.
- Die Artikelnummer entnehmen Sie bitte dem Typenschild, einer Gravur, auf dem Titelblatt Ihrer Bedienungsanleitung (unten links) oder als Aufkleber auf der Rück- oder Unterseite.
- Sollten Funktionsfehler oder sonstige Mängel auftreten, kontaktieren Sie zunächst die nachfolgend benannte Serviceabteilung **telefonisch** oder per **E-Mail**.
- Ein als defekt erfasstes Produkt können Sie dann unter Beifügung des Kaufbelegs (Kassenbon) und der Angabe, worin der Mangel besteht und wann er aufgetreten ist, für Sie portofrei an die Ihnen mitgeteilte Serviceanschrift übersenden.



Auf www.lidl-service.com können Sie diese und viele weitere Handbücher, Produktvideos und Software herunterladen.

Service

DE Service Deutschland

Tel.: 0800 5435 111 (kostenfrei aus dem dt. Festnetz/Mobilfunknetz)
E-Mail: kompernass@lidl.de

AT Service Österreich

Tel.: 0820 201 222 (0,15 EUR/Min.)
E-Mail: kompernass@lidl.at

CH Service Schweiz

Tel.: 0842 665566 (0,08 CHF/Min., Mobilfunk max. 0,40 CHF/Min.)
E-Mail: kompernass@lidl.ch

IAN 309596

Importeur

Bitte beachten Sie, dass die folgende Anschrift keine Serviceanschrift ist. Kontaktieren Sie zunächst die benannte Servicestelle.

KOMPERNASS HANDELS GMBH

BURGSTRASSE 21

DE-44867 BOCHUM

DEUTSCHLAND

www.kompernass.com

KOMPERNASS HANDELS GMBH

BURGSTRASSE 21

DE-44867 BOCHUM

GERMANY

www.kompernass.com

Estado de las informaciones · Estado das informações

Stand der Informationen:

09/2018 · Ident.-No.: SKA4.2A1-072018-3

IAN 309596