

# SILVER CREST®



[www.lidl-service.com](http://www.lidl-service.com)

## KFZ-USB-LADEADAPTER SKA 4.2 A1

DE AT CH

### **KFZ-USB-LADEADAPTER**

Bedienungsanleitung

FR CH

### **CHARGEUR ALLUME-CIGARE USB**

Mode d'emploi

IT CH

### **ADATTATORE USB PER AUTO**

Istruzioni per l'uso

IAN 309596

DE AT  
CH

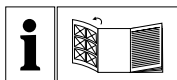

DE AT CH

Klappen Sie vor dem Lesen die Seite mit den Abbildungen aus und machen Sie sich anschließend mit allen Funktionen des Gerätes vertraut.

---

FR CH

Avant de lire le mode d'emploi, ouvrez la page contenant les illustrations et familiarisez-vous ensuite avec toutes les fonctions de l'appareil.

---

IT CH

Prima di leggere aprire la pagina con le immagini e prendere confidenza con le diverse funzioni dell'apparecchio.

DE/AT/CH	Bedienungsanleitung	Seite	1
FR/CH	Mode d'emploi	Page	19
IT/CH	Istruzioni per l'uso	Pagina	37

---

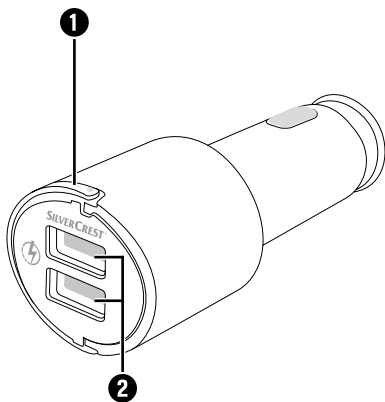

## **Inhaltsverzeichnis**

### **Einführung . . . . . 2**

Informationen zu dieser Bedienungsanleitung . . . . .	2
Hinweise zu Warenzeichen . . . . .	2
Bestimmungsgemäße Verwendung . . . . .	3
Verwendete Warnhinweise und Symbole .	3

### **Sicherheit. . . . . 5**

### **Vor der Inbetriebnahme . . . . . 7**

Lieferumfang prüfen . . . . .	7
-------------------------------	---

### **Teilebeschreibung. . . . . 7**

### **Inbetriebnahme . . . . . 8**

### **Fehlersuche . . . . . 9**

### **Reinigung . . . . . 10**

### **Sicherung wechseln . . . . . 10**

### **Lagerung bei Nichtbenutzung. . 12**

### **Entsorgung . . . . . 12**

Gerät entsorgen . . . . .	12
Verpackung entsorgen . . . . .	13

### **Anhang . . . . . 14**

Technische Daten . . . . .	14
Garantie der Kompernaß Handels GmbH . . . . .	15
Service . . . . .	18
Importeur . . . . .	18

## Einführung

### Informationen zu dieser Bedienungsanleitung

Herzlichen Glückwunsch zum Kauf Ihres neuen Gerätes.

Sie haben sich damit für ein hochwertiges Produkt entschieden.

Die Bedienungsanleitung ist Bestandteil dieses Produkts. Sie enthält wichtige Hinweise für Sicherheit, Gebrauch und Entsorgung. Machen Sie sich vor der Benutzung des Produkts mit allen Bedien- und Sicherheitshinweisen vertraut. Benutzen Sie das Produkt nur wie beschrieben und für die angegebenen Einsatzbereiche. Bewahren Sie die Bedienungsanleitung immer als Nachschlagewerk in der Nähe des Produkts auf. Händigen Sie bei Weitergabe oder Verkauf des Produktes an Dritte alle Unterlagen inkl. dieser Bedienungsanleitung mit aus.

### Hinweise zu Warenzeichen

USB® ist ein eingetragenes Warenzeichen von USB Implementers Forum, Inc.

Das SilverCrest Warenzeichen und der Handelsname sind Eigentum des jeweiligen Inhabers.

Alle weiteren Namen und Produkte können die Warenzeichen oder eingetragene Warenzeichen ihrer jeweiligen Eigentümer sein.

## **Bestimmungsgemäße Verwendung**

Dieses Gerät ist zum Aufladen und zum Betrieb von mobilen Endgeräten mit USB-Anschluss bestimmt. Es ist nur für Fahrzeuge mit einem Zigarettenanzünder, dessen negativer Pol auf Masse liegt, geeignet. Eine andere oder darüber hinausgehende Benutzung gilt als nicht bestimmungsgemäß und kann zu Beschädigungen und Verletzungen führen. Das Gerät ist nur zum privaten Gebrauch und nicht zur Verwendung in gewerblichen oder industriellen Bereichen vorgesehen. Ansprüche jeglicher Art wegen Schäden aus nicht bestimmungsgemäßer Verwendung sind ausgeschlossen. Das Risiko trägt allein der Betreiber.

## **Verwendete Warnhinweise und Symbole**

In der vorliegenden Bedienungsanleitung werden folgende Warnhinweise verwendet:

### **GEFAHR**

**Ein Warnhinweis dieser Gefahrenstufe kennzeichnet eine mögliche gefährliche Situation.**

Falls die gefährliche Situation nicht vermieden wird, kann dies zu schweren Verletzungen oder zum Tod führen.

- ▶ Die Anweisungen in diesem Warnhinweis befolgen, um die Gefahr von schweren Verletzungen oder des Todes zu vermeiden.

## ACHTUNG

**Ein Warnhinweis dieser Gefahrenstufe kennzeichnet einen möglichen Sachschaden.**

Falls die Situation nicht vermieden wird, kann dies zu Sachschäden führen.

- ▶ Die Anweisungen in diesem Warnhinweis befolgen, um Sachschäden zu vermeiden.

## HINWEIS

- ▶ Ein Hinweis kennzeichnet zusätzliche Informationen, die den Umgang mit dem Gerät erleichtern.



**Smart  
Fast  
Charge**

Durch die eingesetzte **Smart Fast Charge** Technologie, ist bei kompatiblen Geräten eine verringerte Ladezeit möglich. Kompatiblen angeschlossenen Geräten wird automatisch signalisiert, dass sie den maximal nutzbaren Ladestrom verwenden.

 Das E-Kennzeichen ist ein Prüfzeichen für die Kennzeichnung von genehmigungspflichtigen Bauteilen an Kraftfahrzeugen und besagt, dass die erforderlichen Prüfungen durchgeführt wurden und eine ECE-Bauartgenehmigung erteilt wurde.

## **Sicherheit**

Beachten Sie für einen sicheren Umgang mit dem Gerät die folgenden Sicherheitshinweise:

- Dieses Gerät ist nicht dafür bestimmt, durch Personen (einschließlich Kinder) mit eingeschränkten physischen, sensorischen oder geistigen Fähigkeiten oder mangels Erfahrung und/oder mangels Wissen benutzt zu werden, es sei denn, sie werden durch eine für Ihre Sicherheit zuständige Person beaufsichtigt oder erhielten von ihr Anweisungen, wie das Gerät zu benutzen ist.
- Kinder müssen beaufsichtigt werden, um sicherzustellen, dass sie nicht mit dem Gerät spielen.
- Kontrollieren Sie das Gerät vor der Verwendung auf äußere sichtbare Schäden. Nehmen Sie ein beschädigtes oder heruntergefallenes Gerät nicht in Betrieb.
- Bei Beschädigung der Kabel oder der Anschlüsse lassen Sie diese von autorisiertem Fachpersonal oder dem Kundenservice austauschen, um Gefährdungen zu vermeiden.
- Öffnen Sie niemals das Gerät und nehmen Sie keine Reparaturen daran vor.
- Schützen Sie das Gerät vor Feuchtigkeit und dem Eindringen von Flüssigkeiten.



- Setzen Sie das Gerät nie extremer Hitze oder hoher Luftfeuchtigkeit aus. Dies gilt insbesondere für eine Lagerung im Auto. Bei längeren Standzeiten und warmer Witterung mit Sonneneinstrahlung entstehen hohe Temperaturen im Innenraum und Handschuhfach. Entfernen Sie elektrische und elektronische Geräte aus dem Fahrzeug.
- Beachten Sie auch die Bedienungsanleitung Ihres mobilen Endgerätes.
- Wenn Sie am Gerät Brandgeruch oder Rauchentwicklung feststellen, trennen Sie es sofort vom Zigarettenanzünder.
-  **GEFAHR** Der Rauch darf keinesfalls eingeatmet werden, da dieser gesundheitsschädlich ist.
- Beachten Sie alle vor Ort geltenden Gesetze. Die Hände müssen beim Fahren immer für die Bedienung des Fahrzeugs frei sein. Die Verkehrssicherheit muss beim Fahren immer Vorrang haben. Verwenden Sie diese Halterung nur, wenn keine Gefahr in irgendeiner Fahrsituation entstehen kann. Eine Reparatur des Gerätes während der Garantiezeit darf nur von einem vom Hersteller autorisierten Kundendienst vorgenommen werden, sonst besteht bei nachfolgenden Schäden kein Garantieanspruch mehr.

## Vor der Inbetriebnahme

### Lieferumfang prüfen

- ◆ Entnehmen Sie alle Teile und die Bedienungsanleitung aus der Verpackung.
- ◆ Entfernen Sie sämtliches Verpackungsmaterial.

#### **GEFAHR**

- ▶ Verpackungsmaterialien dürfen nicht zum Spielen verwendet werden. Es besteht Erstickungsgefahr.

Der Lieferumfang besteht aus folgenden Komponenten:

- KFZ-USB-Ladeadapter
- Diese Bedienungsanleitung

#### **HINWEIS**

- ▶ Prüfen Sie die Lieferung auf Vollständigkeit und auf sichtbare Schäden.
- ▶ Bei einer unvollständigen Lieferung oder Schäden infolge mangelhafter Verpackung oder durch Transport wenden Sie sich an die Service-Hotline (siehe Kapitel **Service**).

## Teilebeschreibung

- 1 Haltebügel
- 2 USB-Anschlüsse Typ A

## Inbetriebnahme

### ACHTUNG

- ▶ Die maximale Stromabgabe des KFZ-USB-Ladeadapters beträgt 4,2 A. Die maximale Stromabgabe je USB-Anschluss ❷ beträgt 2,4 A. Die maximale Stromabgabe der beiden USB-Anschlüsse ❷ beträgt 4,2 A. Je nach Belegung der USB-Anschlüsse ❷ wird die Stromabgabe aufgeteilt.
- ◆ Schließen Sie den KFZ-USB-Ladeadapter an der Bordspannung (Zigarettenanzünder) Ihres Fahrzeugs an. Die im Gehäuse liegende weiße LED signalisiert die Betriebsbereitschaft des KFZ-USB-Ladeadapters. Je nach Fahrzeugtyp muss evtl. vorher die Zündung eingeschaltet werden.
- ◆ Verbinden Sie das Ladekabel mit einem der USB-Anschlüsse ❷ des KFZ-USB-Ladeadapters und dem USB-Anschluss Ihres mobilen Endgerätes. Der Ladevorgang beginnt umgehend und wird an Ihrem mobilen Endgerät angezeigt.
- ◆ Ziehen Sie, nach Beendigung des Ladevorgangs, den KFZ-USB-Ladeadapter am Haltebügel ❶ aus dem Zigarettenanzünder. Trennen Sie das Ladekabel vom USB-Anschluss ❷ des KFZ-USB-Ladeadapters.

**ACHTUNG**

- ▶ Bei Fahrzeugen, bei denen der Zigarettenanzünder auch bei ausgeschalteter Zündung funktioniert, müssen mobile Endgeräte nach der Nutzung vom Zigarettenanzünder getrennt werden. Anderenfalls kann die Fahrzeugbatterie über einen längeren Zeitraum entladen werden, da diese Geräte ggf. auch im Ruhezustand Strom aufnehmen.

## Fehlersuche

**Ein angeschlossenes Gerät wird nicht geladen (Die im Gehäuse liegende weiße LED leuchtet nicht).**

- ◆ Keine Verbindung zum KFZ-Zigarettenanzünder. Überprüfen Sie die Verbindung.
- ◆ Je nach Fahrzeugtyp muss evtl. vorher die Zündung eingeschaltet werden.
- ◆ Prüfen Sie, ob die Sicherung des KFZ-USB-Ladeadapters defekt ist und tauschen Sie diese ggf. aus (siehe Kapitel **Sicherung wechseln**).

**Die im Gehäuse liegende, weiße LED erlischt, nachdem ein Gerät angeschlossen wurde.**

- ◆ Prüfen Sie, ob die Sicherung des KFZ-USB-Ladeadapters defekt ist und tauschen Sie diese ggf. aus (siehe Kapitel **Sicherung wechseln**).

## HINWEIS

- ▶ Wenn Sie mit den vorstehend genannten Schritten das Problem nicht lösen können, wenden Sie sich an die Service-Hotline (siehe Kapitel **Service**).

## Reinigung

### ACHTUNG

- ▶ Trennen Sie das Gerät vor dem Reinigen und bei Nichtgebrauch vom Zigarettenanzünder.

### ACHTUNG

#### **Beschädigung des Geräts!**

- ▶ Stellen Sie sicher, dass bei der Reinigung keine Feuchtigkeit in das Gerät eindringt, um eine irreparable Beschädigung des Geräts zu vermeiden.
- ◆ Reinigen Sie das Gerät bei Bedarf mit einem weichen, trockenen Tuch.
  - ◆ Verwenden Sie bei hartnäckigen Verschmutzungen ein leicht feuchtes Tuch mit einem milden Spülmittel.

## Sicherung wechseln

Im KFZ-USB-Ladeadapter befindet sich eine Sicherung, um das Bordnetz des Fahrzeugs zu schützen. Sollte das Gerät nicht mehr funktionieren, überprüfen bzw. wechseln Sie die Sicherung.

- ◆ Öffnen Sie den KFZ-USB-Ladeadapter, indem Sie den Schraubeinsatz (C) vorsichtig gegen den Uhrzeigersinn aufdrehen und abnehmen.
- ◆ Nehmen Sie die Steckerspitze (B) von der Sicherung (A) ab und holen Sie die Sicherung (A) heraus.
- ◆ Setzen Sie nun eine neue Sicherung (A) vom Typ F4L/250V in den KFZ-USB-Ladeadapter ein. Setzen Sie die Steckerspitze (B) auf das leicht herausragende Ende der Sicherung (A) und drehen Sie den zuvor herausgenommenen Schraubeinsatz (C) wieder ein.

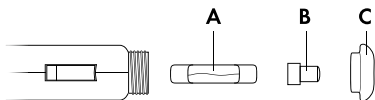

## **⚠ GEFAHR**

- ▶ Verwenden Sie ausschließlich eine Sicherung des gleichen Typs! Ansonsten besteht Brandgefahr.

## **HINWEIS**

Funktioniert das Gerät weiterhin nicht oder brennt die neue Sicherung sofort wieder durch, liegt ein Gerätedefekt vor. Wenden Sie sich dann an die Service-Hotline (siehe Kapitel **Service**).

## Lagerung bei Nichtbenutzung

### ACHTUNG

- ▶ Die Temperaturen im Fahrzeuginnenraum können im Sommer und Winter extreme Werte erreichen. Lagern Sie das Gerät deshalb nicht im Fahrzeug, um Beschädigungen zu vermeiden.
- ◆ Lagern Sie das Gerät an einem trockenen und staubgeschützten Ort ohne direkte Sonneneinstrahlung.

## Entsorgung

### Gerät entsorgen



Das nebenstehende Symbol einer durchgestrichenen Mülltonne auf Rädern zeigt an, dass dieses Gerät der Richtlinie 2012/19/EU unterliegt. Diese Richtlinie besagt, dass Sie dieses Gerät am Ende seiner Nutzungszeit nicht mit dem normalen Hausmüll entsorgen dürfen, sondern in speziell eingerichteten Sammelstellen, Wertstoffhöfen oder Entsorgungsbetrieben abgeben müssen.

**Diese Entsorgung ist für Sie kostenfrei. Schonen Sie die Umwelt und entsorgen Sie fachgerecht.**



Möglichkeiten zur Entsorgung des ausgedienten Produkts erfahren Sie bei Ihrer Gemeinde- oder Stadtverwaltung.

## **Verpackung entsorgen**



Entsorgen Sie die Verpackung umweltgerecht.

Beachten Sie die Kennzeichnung auf den verschiedenen Verpackungsmaterialien und trennen Sie diese gegebenenfalls gesondert. Die Verpackungsmaterialien sind gekennzeichnet mit Abkürzungen (a) und Ziffern (b) mit folgender Bedeutung:

- 1–7: Kunststoffe,
- 20–22: Papier und Pappe,
- 80–98: Verbundstoffe.



## Anhang

### Technische Daten

Eingangsspannung/ -strom	12 / 24 V $\equiv$ (Gleichstrom), max. 2,6 A
Ausgangsspannung/ -strom je USB-An- schluss ②	5 V $\equiv$ (Gleichstrom), max. 2,4 A
Ausgangsspannung/ -strom gesamt	5 V $\equiv$ (Gleichstrom), max. 4,2 A
USB-Anschlüsse ②	USB Typ A
Schutzklasse	III /  (Schutz durch Kleinspannung)

## **Garantie der Kompernaß Handels GmbH**

Sehr geehrte Kundin, sehr geehrter Kunde,  
Sie erhalten auf dieses Gerät 3 Jahre Garantie ab Kaufdatum. Im Falle von Mängeln dieses Produkts stehen Ihnen gegen den Verkäufer des Produkts gesetzliche Rechte zu. Diese gesetzlichen Rechte werden durch unsere im Folgenden dargestellte Garantie nicht eingeschränkt.

### **Garantiebedingungen**

Die Garantiefrist beginnt mit dem Kaufdatum. Bitte bewahren Sie den Original-Kassenbon gut auf. Diese Unterlage wird als Nachweis für den Kauf benötigt.

Tritt innerhalb von drei Jahren ab dem Kaufdatum dieses Produkts ein Material- oder Fabrikationsfehler auf, wird das Produkt von uns – nach unserer Wahl – für Sie kostenlos repariert oder ersetzt.

Diese Garantieleistung setzt voraus, dass innerhalb der Drei-Jahres-Frist das defekte Gerät und der Kaufbeleg (Kassenbon) vorgelegt und schriftlich kurz beschrieben wird, worin der Mangel besteht und wann er aufgetreten ist.

Wenn der Defekt von unserer Garantie gedeckt ist, erhalten Sie das reparierte oder ein neues Produkt zurück. Mit Reparatur oder Austausch des Produkts beginnt kein neuer Garantiezeitraum.

## **Garantiezeit und gesetzliche Mängelansprüche**

Die Garantiezeit wird durch die Gewährleistung nicht verlängert. Dies gilt auch für ersetzte und reparierte Teile. Eventuell schon beim Kauf vorhandene Schäden und Mängel müssen sofort nach dem Auspacken gemeldet werden. Nach Ablauf der Garantiezeit anfallende Reparaturen sind kostenpflichtig.

## **Garantieumfang**

Das Gerät wurde nach strengen Qualitätsrichtlinien sorgfältig produziert und vor Auslieferung gewissenhaft geprüft.

Die Garantieleistung gilt für Material- oder Fabrikationsfehler. Diese Garantie erstreckt sich nicht auf Produktteile, die normaler Abnutzung ausgesetzt sind und daher als Verschleißteile angesehen werden können oder für Beschädigungen an zerbrechlichen Teilen, z. B. Schalter, Akkus, Backformen oder Teile, die aus Glas gefertigt sind.

Diese Garantie verfällt, wenn das Produkt beschädigt, nicht sachgemäß benutzt oder gewartet wurde. Für eine sachgemäße Benutzung des Produkts sind alle in der Bedienungsanleitung aufgeführten Anweisungen genau einzuhalten. Verwendungszwecke und Handlungen, von denen in der Bedienungsanleitung abgeraten oder vor denen gewarnt wird, sind unbedingt zu vermeiden.

Das Produkt ist nur für den privaten und nicht für den gewerblichen Gebrauch bestimmt. Bei missbräuchlicher und unsachgemäßer Behandlung, Gewaltanwendung und bei Eingriffen, die nicht von unserer autorisierten Service-Niederlassung vorgenommen wurden, erlischt die Garantie.

## Abwicklung im Garantiefall

Um eine schnelle Bearbeitung Ihres Anliegens zu gewährleisten, folgen Sie bitte den folgenden Hinweisen:

- Bitte halten Sie für alle Anfragen den Kassenbon und die Artikelnummer (z. B. IAN 12345) als Nachweis für den Kauf bereit.
- Die Artikelnummer entnehmen Sie bitte dem Typenschild, einer Gravur, auf dem Titelblatt Ihrer Bedienungsanleitung (unten links) oder als Aufkleber auf der Rück- oder Unterseite.
- Sollten Funktionsfehler oder sonstige Mängel auftreten, kontaktieren Sie zunächst die nachfolgend benannte Serviceabteilung **telefonisch** oder per **E-Mail**.
- Ein als defekt erfasstes Produkt können Sie dann unter Beifügung des Kaufbelegs (Kassenbon) und der Angabe, worin der Mangel besteht und wann er aufgetreten ist, für Sie portofrei an die Ihnen mitgeteilte Serviceanschrift übersenden.



Auf [www.lidl-service.com](http://www.lidl-service.com) können Sie diese und viele weitere Handbücher, Produktvideos und Software herunterladen.

## Service

### DE Service Deutschland

Tel.: 0800 5435 111 (kostenfrei aus dem dt. Festnetz/Mobilfunknetz)  
E-Mail: [kompernass@lidl.de](mailto:kompernass@lidl.de)

### AT Service Österreich

Tel.: 0820 201 222 (0,15 EUR/Min.)  
E-Mail: [kompernass@lidl.at](mailto:kompernass@lidl.at)

### CH Service Schweiz

Tel.: 0842 665566 (0,08 CHF/Min., Mobilfunk max. 0,40 CHF/Min.)  
E-Mail: [kompernass@lidl.ch](mailto:kompernass@lidl.ch)

IAN 309596

## Importeur

Bitte beachten Sie, dass die folgende Anschrift keine Serviceanschrift ist. Kontaktieren Sie zunächst die benannte Servicestelle.

KOMPERNASS HANDELS GMBH

BURGSTRASSE 21

DE-44867 BOCHUM

DEUTSCHLAND

[www.kompernass.com](http://www.kompernass.com)

## **Table des matières**

### **Introduction . . . . . 20**

Informations relatives à ce mode d'emploi 20

Remarques sur les marques commerciales. 20

Utilisation conforme . . . . . 21

Avertissements et symboles utilisés. . . . 21

### **Sécurité . . . . . 23**

### **Avant la mise en service . . . . . 25**

Vérification du matériel livré. . . . . 25

### **Description des pièces . . . . . 25**

### **Mise en service . . . . . 26**

### **Recherche de défauts . . . . . 27**

### **Nettoyage . . . . . 28**

### **Remplacer le fusible . . . . . 28**

### **Rangement en cas de non-utilisation . . . . . 30**

### **Recyclage . . . . . 30**

Recyclage de l'appareil . . . . . 30

Mise au rebut de l'emballage . . . . . 31

### **Annexe . . . . . 32**

Caractéristiques techniques . . . . . 32

Garantie de

Kompernass Handels GmbH . . . . . 33

Service après-vente . . . . . 36

Importateur. . . . . 36

## Introduction

### Informations relatives à ce mode d'emploi

Toutes nos félicitations pour l'achat de votre nouvel appareil.

Vous venez ainsi d'opter pour un produit de grande qualité.

Le mode d'emploi fait partie intégrante de ce produit. Il contient des remarques importantes concernant la sécurité, l'usage et le recyclage. Avant d'utiliser le produit, veuillez vous familiariser avec toutes les consignes d'utilisation et de sécurité. N'utilisez le produit que conformément aux descriptions et pour les domaines d'utilisation prévus.

Conservez toujours le mode d'emploi comme ouvrage de référence à proximité du produit. Lors de la transmission ou de la vente du produit, remettez tous les documents y compris ce mode d'emploi.

### Remarques sur les marques commerciales

USB® est une marque déposée d'USB Implementers Forum, Inc.

Le nom de marque SilverCrest et le nom commercial appartiennent au propriétaire respectif.

Tous les autres noms et produits peuvent être les marques ou les marques déposées de leurs propriétaires respectifs.

## Utilisation conforme

Cet appareil est exclusivement destiné à recharger et à utiliser des périphériques mobiles avec un port USB. Il est uniquement adapté aux véhicules équipés d'un allumecigare dont le pôle négatif est raccordé à la masse. Tout usage autre ou allant au-delà est considéré comme non conforme et peut entraîner des dommages et des blessures. L'appareil est uniquement destiné à une utilisation privée et n'est pas conçu pour être utilisé dans des contextes commerciaux ou industriels. Toute réclamation visant des dommages issus d'une utilisation non conforme sera rejetée. L'utilisateur assume seul la responsabilité des risques encourus.

## Avertissements et symboles utilisés

Les avertissements suivants sont utilisés dans le présent mode d'emploi :

### DANGER

**Un avertissement à ce niveau de danger signale une situation potentiellement dangereuse.**

Si la situation dangereuse n'est pas évitée, elle risque d'entraîner des blessures graves ou la mort.

- Les instructions stipulées dans cet avertissement doivent être respectées pour éviter tout risque de blessures graves, voire de mort.



## ATTENTION

**Un avertissement avec ce niveau de risque signale un risque éventuel de dégâts matériels.**

Si la situation n'est pas évitée, elle risque d'entraîner des dégâts matériels.

- ▶ Les instructions stipulées dans cet avertissement doivent être suivies pour éviter tout dégât matériel.

## REMARQUE

- ▶ Une remarque désigne des informations supplémentaires facilitant la manipulation de l'appareil.



**Smart  
Fast  
Charge**

Grâce à la technologie *Smart Fast Charge* utilisée, une durée de chargement réduite est possible pour les appareils compatibles. L'utilisation du courant de chargement maximum utilisable est automatiquement signalisée aux appareils raccordés compatibles.

**(E24)** Le label E est une marque d'homologation pour la désignation de composants de véhicules nécessitant une approbation et indique que les vérifications nécessaires ont été réalisées et qu'une homologation ECE a été délivrée.

## Sécurité

Veillez vous conformer aux consignes de sécurité ci-dessous afin de garantir une utilisation en toute sécurité de l'appareil :

- Cet appareil ne doit pas être utilisé par des personnes (enfants compris) ayant des capacités physiques, mentales et sensorielles réduites ou qui n'ont pas l'expérience et les connaissances nécessaires, à moins qu'elles ne soient sous la surveillance d'une personne responsable de leur sécurité ou qu'elles aient reçu de cette personne des directives concernant l'utilisation de l'appareil.
- Il faut surveiller les enfants pour être sûr qu'ils ne jouent pas avec l'appareil.
- Avant d'utiliser l'appareil, vérifiez que celui-ci ne présente aucun dégât extérieur visible. Ne mettez pas en service un appareil endommagé ou ayant chuté.
- Faites immédiatement remplacer les prises ou les câbles endommagés par une personne compétente autorisée ou par le service après-vente, pour éviter tous risques.
- N'ouvrez jamais l'appareil et n'effectuez aucune réparation.
- Protégez l'appareil de l'humidité et de la pénétration de liquides.

- N'exposez jamais l'appareil à une chaleur extrême ou à une humidité de l'air élevée. Ceci vaut en particulier s'il est entreposé dans une voiture. Une immobilisation prolongée et un temps chaud avec fort ensoleillement peuvent entraîner des températures élevées dans l'habitacle et la boîte à gants. Retirez les appareils électriques et électroniques du véhicule.
- Respectez à ce sujet le mode d'emploi de votre périphérique mobile.
- Si vous constatez une odeur de brûlé ou un dégagement de fumée sur l'appareil, débranchez-le immédiatement de l'allume cigare.
- **⚠ DANGER** La fumée ne doit en aucun cas être inhalée car elle est nocive pour la santé.
- Respectez toutes les législations locales en vigueur. Lorsque le véhicule est en marche, les mains doivent toujours être libres pour conduire le véhicule. La sécurité routière doit toujours être une priorité lors de la conduite. Utilisez ce support uniquement lorsqu'aucun danger ne peut survenir dans n'importe quelle situation de conduite. Toute réparation de l'appareil pendant la période de garantie doit être confiée exclusivement à un service clientèle agréé par le fabricant, sinon les dommages consécutifs ne seront pas couverts par la garantie.

## Avant la mise en service

### Vérification du matériel livré

- ◆ Sortez du carton toutes les pièces et le mode d'emploi.
- ◆ Retirez tous les matériaux d'emballage.

#### **DANGER**

- ▶ Les matériaux d'emballage ne doivent pas être utilisés comme des jouets. Il y a un risque d'étouffement.

Le matériel livré comprend les éléments suivants :

- Chargeur allume-cigare/USB
- Ce mode d'emploi

#### **REMARQUE**

- ▶ Vérifiez si la livraison est au complet et ne présente aucun dégât apparent.
- ▶ En cas de livraison incomplète ou de dommages résultant d'un emballage défectueux ou du transport, veuillez vous adresser à la hotline du service après-vente (voir le chapitre **Service après-vente**).

## Description des pièces

- 1 Étrier de retenue
- 2 Ports USB type A

## Mise en service

### ATTENTION

- ▶ Le courant maximal débité par le chargeur allume-cigare/USB s'élève à 4,2 A. Le courant maximal débité par chaque port USB ② s'élève à 2,4 A. Le courant maximal débité par les deux ports USB ② s'élève à 4,2 A. Le débit de courant est réparti en fonction des appareils raccordés aux ports USB ②.
- ◆ Raccordez le chargeur allume-cigare/USB à la tension de bord (allume-cigare) de votre véhicule. La LED blanche située dans le boîtier signale l'état de fonctionnement du chargeur allume-cigare/USB. Selon le type de véhicule, il faudra éventuellement que le circuit d'allumage ait été enclenché au préalable.
- ◆ Reliez le câble de chargement avec l'un des ports USB ② du chargeur allume-cigare/USB et le port USB de votre périphérique mobile. Le processus de chargement débute immédiatement et s'affiche sur votre périphérique mobile.
- ◆ Une fois le processus de chargement terminé, retirez le chargeur allume-cigare/USB sur l'étrier de retenue ① de l'allume-cigare. Débranchez le câble de chargement du port USB ② du chargeur allume-cigare/USB.

**ATTENTION**

- ▶ Pour les véhicules dont l'allume-cigare fonctionne également lorsque le contact est coupé, les périphériques mobiles doivent être débranchés de l'allume cigare après utilisation. Sinon la batterie du véhicule risque d'être déchargée sur une longue période vu que ces appareils absorbent aussi de l'électricité en veille.

## Recherche de défauts

**Un appareil raccordé n'est pas chargé (la LED blanche située dans le boîtier n'est pas allumée).**

- ◆ Pas de connexion avec l'allume-cigare du véhicule. Vérifiez la connexion.
- ◆ Selon le type de véhicule, il faudra éventuellement que le circuit d'allumage ait été enclenché au préalable.
- ◆ Vérifiez si le fusible du chargeur allume-cigar/USB est défectueux et remplacez-le si nécessaire (voir chapitre « **Remplacer le fusible** »).

**La LED blanche située dans le boîtier s'éteint une fois un appareil raccordé.**

- ◆ Vérifiez si le fusible du chargeur allume-cigar/USB est défectueux et remplacez-le si nécessaire (voir chapitre « **Remplacer le fusible** »).

## REMARQUE

- ▶ Si vous ne pouvez pas résoudre le problème en prenant les mesures citées ci-dessus, veuillez vous adresser à la hotline du service après-vente (voir chapitre **Service après-vente**).

## Nettoyage

### ATTENTION

- ▶ Débranchez l'appareil avant le nettoyage et lorsque l'allume-cigare n'est pas utilisé.

### ATTENTION

#### **Endommagement de l'appareil !**

- ▶ Lors du nettoyage de l'appareil, veillez à ce qu'aucune humidité ne pénètre dans ce dernier afin d'éviter tous dégâts irréparables.
- ◆ En cas de besoin, nettoyez l'appareil avec un chiffon doux.
  - ◆ En cas de salissures coriaces, utilisez un chiffon légèrement humide avec un produit de nettoyage doux.

## Remplacer le fusible

Dans le chargeur allume-cigare/USB se trouve un fusible pour protéger le circuit de bord du véhicule. Si l'appareil ne fonctionne plus, veuillez vérifier ou remplacer le fusible.

- ◆ Ouvrez le chargeur allume-cigar/USB en dévissant avec précaution le filet rapporté (C) dans le sens antihoraire avant de le retirer.
- ◆ Détachez la pointe du connecteur (B) du fusible (A) et enlevez le fusible (A).
- ◆ Placez maintenant un fusible neuf (A) du type F4L/250V dans le chargeur allume-cigar/USB. Placez la pointe du connecteur (B) sur l'extrémité légèrement en saillie du fusible (A) et revissez le filet rapporté (C) retiré auparavant.

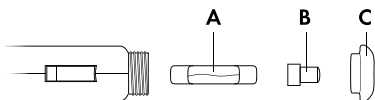

## **⚠ DANGER**

- Utilisez toujours un fusible de même type ! Sinon il y a danger d'incendie.

## **REMARQUE**

Si l'appareil ne fonctionne toujours pas, ou si le nouveau fusible saute tout de suite, l'appareil est défectueux. Adressez-vous alors à la ligne téléphonique après-vente (voir chapitre « **Service après-vente** »).



## Rangement en cas de non-utilisation

### ATTENTION

- ▶ Les températures dans l'habitacle du véhicule peuvent atteindre des valeurs extrêmes en été et en hiver. Pour cette raison et pour éviter tous dommages, n'entreposez pas l'appareil dans le véhicule.
- ◆ Entrez l'appareil à un endroit sec et exempt de poussières, sans exposition directe au soleil.

## Recyclage

### Recyclage de l'appareil



Le symbole ci-contre, d'une poubelle barrée sur roues, indique que cet appareil relève de la directive 2012/19/EU. Cette directive stipule que vous ne devez pas éliminer cet appareil en fin de vie avec les ordures ménagères, mais le rapporter à des points de collecte, des centres de recyclage ou des entreprises de gestion des déchets spécialement équipés à cette fin.

**Ce recyclage est gratuit. Respectez l'environnement et recyclez en bonne et due forme.**



Renseignez-vous auprès de votre commune ou des services administratifs de votre ville pour connaître les possibilités de recyclage du produit usagé.

## **Mise au rebut de l'emballage**

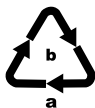

Éliminez l'emballage d'une manière respectueuse de l'environnement.

Observez le marquage sur les différents matériaux d'emballage et triez-les séparément si nécessaire. Les matériaux d'emballage sont repérés par des abréviations (a) et des numéros (b) qui ont la signification suivante :

- 1-7 : Plastiques,
- 20-22 : Papier et carton,
- 80-98 : Matériaux composites.

## Annexe

### Caractéristiques techniques

Tension/intensité d'entrée	12 / 24 V $\equiv$ (courant continu), max. 2,6 A
Tension /intensité de sortie par port USB ②	5 V $\equiv$ (courant continu), max. 2,4 A
Tension / courant de sortie total	5 V $\equiv$ (courant continu), max. 4,2 A
Ports USB ②	USB type A
Classe de protection	III /  (Protection par basse tension)

## **Garantie de Kompernass Handels GmbH**

Chère cliente, cher client,

Cet appareil est garanti 3 ans à partir de la date d'achat. Si ce produit venait à présenter des vices, vous disposez de droits légaux face au vendeur de ce produit. Vos droits légaux ne sont pas restreints par notre garantie présentée ci-dessous.

### **Conditions de garantie**

La période de garantie débute à la date de l'achat. Veuillez bien conserver le ticket de caisse d'origine. Ce document servira de preuve d'achat.

Si dans un délai de trois ans suivant la date d'achat de ce produit, un vice de matériel ou de fabrication venait à apparaître, le produit sera réparé ou remplacé gratuitement par nos soins, selon notre choix. Cette prestation de garantie nécessite dans un délai de trois ans la présentation de l'appareil défectueux et du justificatif d'achat (ticket de caisse) ainsi que la description brève du vice et du moment de son apparition.

Si le vice est couvert par notre garantie, vous recevrez le produit réparé ou un nouveau produit en retour. Aucune nouvelle période de garantie ne débute avec la réparation ou l'échange du produit.

## **Période de garantie et réclamation légale pour vices cachés**

L'exercice de la garantie ne prolonge pas la période de garantie. Cette disposition s'applique également aux pièces remplacées ou réparées. Les dommages et vices éventuellement déjà présents à l'achat doivent être signalés immédiatement après le déballage. Toute réparation survenant après la période sous garantie fera l'objet d'une facturation.

## **Étendue de la garantie**

L'appareil a été fabriqué avec soin conformément à des directives de qualité strictes et consciencieusement contrôlé avant sa livraison.

La prestation de garantie est valable pour des vices de matériel et de fabrication. Cette garantie ne s'étend pas aux pièces du produit qui sont exposées à une usure normale et peuvent de ce fait être considérées comme pièces d'usure, ni aux détériorations de pièces fragiles, par ex. connecteur, accu, moules ou pièces en verre.

Cette garantie devient caduque si le produit est détérioré, utilisé ou entretenu de manière non conforme. Toutes les instructions listées dans le manuel d'utilisation doivent être exactement respectées pour une utilisation conforme du produit. Des buts d'utilisation et actions qui sont déconseillés dans le manuel d'utilisation, ou dont vous êtes avertis doivent également être évités.

Le produit est uniquement destiné à un usage privé et ne convient pas à un usage professionnel. La garantie est annulée en cas d'entretien incorrect et inapproprié, d'usage de la force et en cas d'intervention non réalisée par notre centre de service après-vente agréé.

## Procédure en cas de garantie

Afin de garantir un traitement rapide de votre demande, veuillez suivre les indications suivantes :

- Veuillez avoir à portée de main pour toutes questions le ticket de caisse et la référence article (par ex. IAN 12345) en tant que justificatif de votre achat.
- Vous trouverez la référence sur la plaque signalétique, une gravure, sur la page de garde de votre manuel d'utilisation (en bas à gauche) ou sous forme d'autocollant au dos ou sur le dessous.
- Si des erreurs de fonctionnement ou d'autres vices venaient à apparaître, veuillez d'abord contacter le département service clientèle cité ci-dessous par **téléphone** ou par **e-mail**.

- Vous pouvez ensuite retourner un produit enregistré comme étant défectueux en joignant le ticket de caisse et en indiquant en quoi consiste le vice et quand il est survenu, sans devoir l'affranchir à l'adresse de service après-vente communiquée.



Sur [www.lidl-service.com](http://www.lidl-service.com), vous pouvez télécharger ce manuel ainsi que beaucoup d'autres, des vidéos produit et logiciels.

## Service après-vente

### FR Service France

Tel.: 0800 919270

E-Mail: [kompennass@lidl.fr](mailto:kompennass@lidl.fr)

### CH Service Suisse

Tel.: 0842 665566 (0,08 CHF/Min.,  
mobile max. 0,40 CHF/Min.)

E-Mail: [kompennass@lidl.ch](mailto:kompennass@lidl.ch)

IAN 309596

## Importateur

Veillez tenir compte du fait que l'adresse suivante n'est pas une adresse de service après-vente. Veuillez d'abord contacter le service mentionné.

KOMPERNASS HANDELS GMBH

BURGSTRASSE 21

DE-44867 BOCHUM

ALLEMAGNE

[www.kompennass.com](http://www.kompennass.com)

## **Indice**

### **Introduzione . . . . . 38**

Informazioni sul presente manuale di istruzioni . . . . .	38
Indicazioni sui marchi. . . . .	38
Uso conforme. . . . .	39
Avvertenze e simboli utilizzati . . . . .	39

### **Sicurezza . . . . . 41**

### **Prima della messa in funzione. . 43**

Controllo della fornitura . . . . .	43
-------------------------------------	----

### **Descrizione dei componenti. . . 43**

### **Messa in funzione. . . . . 44**

### **Ricerca dei guasti . . . . . 45**

### **Pulizia . . . . . 46**

### **Sostituzione del fusibile . . . . . 46**

### **Conservazione . . . . . 48**

### **Smaltimento . . . . . 48**

Smaltimento dell'apparecchio . . . . .	48
--	----

Smaltimento dell'imballaggio . . . . .	49
--	----

### **Appendice . . . . . 50**

Dati tecnici . . . . .	50
------------------------	----

Garanzia della Kompernass Handels GmbH . . . . .	51
Assistenza. . . . .	54
Importatore. . . . .	54



## Introduzione

### Informazioni sul presente manuale di istruzioni

Congratulazioni per l'acquisto del nuovo apparecchio.

È stato scelto un prodotto di alta qualità.

Il manuale di istruzioni è parte integrante del presente prodotto. Esso contiene importanti indicazioni sulla sicurezza, l'uso e lo smaltimento. Prima di utilizzare il prodotto, acquisire dimestichezza con tutte le indicazioni relative ai comandi e alla sicurezza.

Utilizzare il prodotto solo come descritto e per i campi d'impiego indicati. Conservare sempre le istruzioni per l'uso nelle vicinanze del prodotto in modo da poterle consultare all'occorrenza. In caso di cessione o vendita del prodotto a terzi, consegnare anche tutta la documentazione incluso il presente manuale di istruzioni.

### Indicazioni sui marchi

USB® è un marchio registrato di USB Implementers Forum, Inc.

La marca SilverCrest e il marchio commerciale sono proprietà del relativo titolare.

Tutti gli altri nomi e prodotti possono essere marchi o marchi registrati dei rispettivi proprietari.

## Uso conforme

Questo apparecchio è destinato alla ricarica e all'utilizzo di terminali mobili con allacciamento USB. Esso è adatto solo a veicoli dotati di accendisigari il cui polo negativo sia a massa. Un uso diverso o esulante da quanto sopra è considerato non conforme e può causare danni e lesioni. L'apparecchio è destinato esclusivamente all'uso privato e non all'uso in ambienti commerciali o industriali. Sono escluse rivendicazioni di qualsiasi genere in caso di danni derivanti da uso non conforme. Il rischio è esclusivamente a carico dell'utente.

## Avvertenze e simboli utilizzati

Nel presente manuale di istruzioni vengono utilizzate le seguenti avvertenze:

### PERICOLO

**Un'avvertenza contrassegnata da questo livello di pericolo indica una situazione potenzialmente pericolosa.**

Qualora non fosse possibile evitarla, tale situazione di pericolo può causare gravi lesioni o decesso.

- Seguire le indicazioni riportate in questa avvertenza per evitare il pericolo di gravi lesioni personali o di morte.

## ATTENZIONE

**Un'avvertenza contrassegnata da questo livello di pericolo indica la possibilità di danni materiali.**

Qualora non fosse possibile evitarla, tale situazione può causare danni materiali.

- ▶ Seguire le indicazioni di questa avvertenza per evitare danni materiali.

## NOTA

- ▶ Una nota fornisce ulteriori informazioni volte a facilitare l'uso dell'apparecchio.



**Smart  
Fast  
Charge**

Con la tecnologia *Smart Fast Charge* impiegata, negli apparecchi compatibili

è possibile ridurre il tempo necessario per la ricarica. Agli apparecchi compatibili collegati viene segnalato automaticamente che essi utilizzano la corrente di ricarica massima utilizzabile.



Il marchio E è un marchio di prova che contrassegna i componenti di autovetture soggetti all'obbligo di omologazione, e serve a indicare che le prove necessarie sono state effettuate e che è stato conferito il marchio di omologazione CEE.

## **Sicurezza**

Per l'uso sicuro dell'apparecchio, rispettare le seguenti indicazioni relative alla sicurezza:

- Questo apparecchio non è indicato per l'uso da parte di persone (inclusi bambini) con limitate capacità fisiche, sensoriali o mentali o prive dell'esperienza e/o della conoscenza necessaria, a meno che tali persone non vengano sorvegliate da un responsabile per la sicurezza o abbiano ricevuto indicazioni sull'impiego dell'apparecchio.
- Sorvegliare i bambini per assicurarsi che non giochino con l'apparecchio.
- Prima dell'uso, controllare l'apparecchio per rilevare eventuali danni esterni visibili. Non mettere in funzione l'apparecchio se danneggiato o caduto.
- In caso di danni al cavo o agli attacchi, fare sostituire tali componenti da personale specializzato autorizzato o dal servizio di assistenza ai clienti, al fine di evitare rischi.
- Non aprire mai l'apparecchio e non effettuare mai lavori di riparazione su di esso.
- Proteggere l'apparecchio dall'umidità e dalla penetrazione di liquidi.

- Non esporre mai l'apparecchio al calore estremo o a un'elevata umidità dell'aria. Ciò vale in particolare per la conservazione in auto. In caso di lunghi tempi di permanenza e di condizioni meteorologiche calde con esposizione ai raggi solari, si sviluppano temperature elevate all'interno dell'abitacolo e nel cruscotto. Rimuovere gli apparecchi elettrici ed elettronici dal veicolo.
- Osservare anche le istruzioni per l'uso fornite dal produttore dell'alimentatore USB.
- Se nell'apparecchio si riscontra odore di bruciato o lo sviluppo di fumo, staccare immediatamente l'apparecchio dall'accendisigari.
-  **PERICOLO** Evitare assolutamente di inalare il fumo, in quanto esso è nocivo.
- Rispettare tutte le leggi locali vigenti. Durante la guida, le mani devono essere sempre libere per svolgere le operazioni di guida. La sicurezza nel traffico durante la guida ha sempre la priorità. Utilizzare questo supporto solo se esso non rappresenta alcun tipo di pericolo per la guida. La riparazione dell'apparecchio durante il periodo di garanzia può avere luogo solo tramite l'assistenza ai clienti autorizzata dal produttore; altrimenti in caso di successivi danni la garanzia non sarà ritenuta valida.

## Prima della messa in funzione

### Controllo della fornitura

- ◆ Rimuovere dalla confezione tutte le parti e il manuale di istruzioni.
- ◆ Rimuovere completamente il materiale di imballaggio.

#### **PERICOLO**

- ▶ Il materiale di imballaggio non deve essere utilizzato come giocattolo. Pericolo di soffocamento.

La dotazione comprende i seguenti componenti:

- Adattatore di ricarica USB per auto
- Il presente manuale di istruzioni

#### **NOTA**

- ▶ Controllare la completezza e l'integrità della fornitura.
- ▶ In caso di fornitura incompleta o in presenza di danni da trasporto o da imballaggio inadeguato, rivolgersi alla linea diretta di assistenza (vedere capitolo **Assistenza**).

## Descrizione dei componenti

- 1 staffa di sostegno
- 2 Prese USB tipo A

## Messa in funzione

### ATTENZIONE

- ▶ La corrente massima emessa dall'adattatore di ricarica USB per auto è di 4,2 A. La corrente massima emessa da ogni presa USB ② singolarmente è di 2,4 A. La corrente massima emessa dalle due prese USB ② è di 4,2 A. L'emissione di corrente viene ripartita a seconda dell'occupazione delle prese USB ②.
- ◆ Allacciare l'adattatore di ricarica USB per auto alla tensione di bordo (accendisigari) della vettura. Il LED bianco che si trova nell'alloggiamento segnala che l'adattatore di ricarica USB per auto è pronto per l'uso. A seconda del tipo di veicolo potrebbe essere necessario accendere prima il quadro.
- ◆ Collegare il cavo di cavo di carica a una delle prese USB ② che si trovano sull'adattatore di ricarica USB per auto e al terminale mobile. Il processo di ricarica inizia immediatamente e viene segnalato sul terminale mobile.
- ◆ Al termine del processo di ricarica sfilare l'adattatore di ricarica USB per auto dall'accendisigari afferrandolo per la staffa di sostegno ①. Staccare il cavo di carica dalla presa USB ② dell'adattatore di ricarica USB per auto.

## ATTENZIONE

- ▶ Nel caso di vetture nelle quali l'accendisigari funziona anche se l'accensione è spenta, dopo l'utilizzo occorre staccare i terminali mobili dall'accendisigari. Altrimenti la batteria della vettura potrebbe scaricarsi per un periodo piuttosto lungo, in quanto questi apparecchi possono assorbire corrente anche in stato di riposo.

## Ricerca dei guasti

**Un dispositivo collegato non viene caricato (il LED bianco che si trova nell'alloggiamento non si accende).**

- ◆ Nessun collegamento all'accendisigari. Verificare il collegamento.
- ◆ A seconda del tipo di veicolo potrebbe essere necessario accendere prima il quadro.
- ◆ Verificare se il fusibile dell'adattatore di ricarica USB per auto è difettoso e all'occorrenza sostituirlo (consultare il capitolo "Sostituzione del fusibile").

**Il LED bianco che si trova nell'alloggiamento si spegne dopo che è stato collegato un apparecchio.**

- ◆ Verificare se il fusibile dell'adattatore di ricarica USB per auto è difettoso e all'occorrenza sostituirlo (consultare il capitolo "Sostituzione del fusibile").



## NOTA

- ▶ Se non si riuscisse a risolvere il problema eseguendo quanto indicato precedentemente, rivolgersi alla linea diretta di assistenza (vedere capitolo **Assistenza**).

## Pulizia

### ATTENZIONE

- ▶ Prima della pulizia e quando non viene utilizzato per un periodo prolungato, staccare l'apparecchio dall'accendisigari.

### ATTENZIONE

#### **Danneggiamento dell'apparecchio!**

- ▶ Per evitare il danneggiamento irreparabile dell'apparecchio, assicurarsi che durante la pulizia non vi penetri umidità.
- ◆ Se necessario, pulire l'apparecchio con un panno morbido e asciutto.
  - ◆ In caso di sporco ostinato, utilizzare un panno leggermente umido e un detergente delicato.

## Sostituzione del fusibile

Nell'adattatore di ricarica USB per auto si trova un fusibile che protegge la rete elettrica di bordo del veicolo. Se l'apparecchio non funziona più, controllare o sostituire il fusibile.

- ◆ Aprire l'adattatore di ricarica USB per auto svitando con cautela in senso antiorario l'inserto a vite (C) ed estrarlo.
- ◆ Rimuovere la punta dello spinotto (B) dal fusibile (A) ed estrarre il fusibile (A).
- ◆ A questo punto inserire un nuovo fusibile (A) di tipo F4L/250V nell'adattatore di ricarica USB per auto. Infilare la punta dello spinotto (B) sull'estremità leggermente sporgente del fusibile (A) e riavvitare l'inserto a vite (C) precedentemente rimosso.

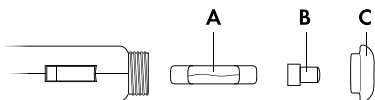

## **⚠ PERICOLO**

- Utilizzare esclusivamente un fusibile dello stesso tipo!  
Altrimenti sussiste pericolo d'incendio.

## **AVVERTENZA**

Se l'apparecchio continuasse a non funzionare o bruciasse subito anche il nuovo fusibile, significa che è presente un guasto. Rivolgersi quindi alla hotline di assistenza (v. capitolo "**Garanzia e assistenza**").

## Conservazione

### ATTENZIONE

- ▶ In estate e in inverno le temperature all'interno della vettura potrebbero raggiungere valori estremi. Pertanto, al fine di evitare che l'apparecchio si danneggi, non conservarlo nella vettura.
- ◆ Conservare l'apparecchio in un luogo asciutto, protetto dalla polvere e non esposto all'irradiazione solare diretta.

## Smaltimento

### Smaltimento dell'apparecchio



Il simbolo del bidone della spazzatura barrato, raffigurato a lato, indica che l'apparecchio è soggetto alla direttiva 2012/19/UE. La direttiva prevede che, al termine della sua vita utile, l'apparecchio non venga smaltito assieme ai normali rifiuti domestici, bensì venga conferito ad appositi punti di raccolta, centri di riciclaggio o aziende di smaltimento.

**Lo smaltimento è gratuito per l'utente. Rispettare l'ambiente e smaltire l'apparecchio in modo conforme alle direttive pertinenti.**



Per lo smaltimento del prodotto una volta che ha terminato la sua funzione, informarsi presso l'amministrazione comunale.

## **Smaltimento dell'imballaggio**



Smaltire l'imballaggio conformemente alle norme di tutela ambientale.

Tenere conto dei codici presenti sui vari materiali di imballaggio ed eventualmente separare i materiali effettuando una raccolta differenziata. I materiali di imballaggio presentano codici costituiti da abbreviazioni (a) e numeri (b) con il seguente significato:

- 1-7: materie plastiche
- 20-22: carta e cartone
- 80-98: materiali compositi

## Appendice

### Dati tecnici

Tensione / corrente d'ingresso	12 / 24 V $\equiv$ (corrente continua), max. 2,6 A
Tensione/corrente in uscita per ogni presa USB ②	5 V $\equiv$ (corrente continua), max. 2,4 A
Tensione di uscita / corrente di uscita in totale	5 V $\equiv$ (corrente continua), max. 4,2 A
Prese USB ②	USB tipo A
Classe di protezione	III /  (Protezione tramite bassissima tensione)

## **Garanzia della Kompernass Handels GmbH**

Egregio Cliente,

Questo apparecchio ha una garanzia di 3 anni dalla data di acquisto. Qualora questo prodotto presentasse vizi, Le spettano diritti legali nei confronti del venditore del prodotto. La garanzia qui di seguito descritta non costituisce alcun limite a tali diritti legali.

### **Condizioni di garanzia**

Il periodo di garanzia decorre dalla data dell'acquisto. Si prega di conservare lo scontrino di cassa originale. Tale documento è necessario come prova di acquisto.

Qualora entro tre anni a partire dalla data dell'acquisto di questo prodotto si presentasse un vizio del materiale o di fabbricazione, provvederemo, a nostra discrezione, a riparare o a sostituire gratuitamente il prodotto. Questa prestazione di garanzia ha come presupposto che l'apparecchio difettoso e la prova di acquisto (scontrino di cassa) vengano presentati entro il termine di tre anni e che si descriva per iscritto in cosa consiste il vizio e quando si è presentato.

Se il vizio rientra nell'ambito della nostra garanzia, il Suo prodotto verrà riparato o sostituito da uno nuovo. Con la riparazione o la sostituzione del prodotto non decorre un nuovo periodo di garanzia.

## **Periodo di garanzia e diritti legali di rivendicazione di vizi**

Il periodo di garanzia non viene prolungato da interventi in garanzia. Ciò vale anche per le parti sostituite e riparate. Danni e vizi eventualmente già presenti al momento dell'acquisto devono venire segnalati immediatamente dopo che l'apparecchio è stato disimballato. Le riparazioni eseguite dopo la scadenza del periodo di garanzia sono a pagamento.

## **Ambito della garanzia**

L'apparecchio è stato prodotto con cura secondo severe direttive qualitative e debitamente collaudato prima della consegna.

La garanzia viene prestata in caso di vizi del materiale o di fabbricazione. Questa garanzia non si estende a componenti del prodotto che sono esposti al normale logorio e possono pertanto essere considerati come componenti soggetti a usura o a danni che si verificano su componenti delicati, per es. interruttori, batterie, stampi da forno o parti realizzate in vetro. Questa garanzia decade se il prodotto è stato danneggiato oppure utilizzato o sottoposto a interventi di manutenzione in modo non conforme. Per un utilizzo adeguato del prodotto si devono rigorosamente rispettare tutte le istruzioni esposte nel manuale di istruzioni per l'uso. Si devono assolutamente evitare modalità di utilizzo e azioni che il manuale di istruzioni per l'uso sconsiglia o da cui esso mette in guardia.

Il prodotto è destinato esclusivamente all'uso domestico e non a quello commerciale.

La garanzia decade in caso di impiego improprio o manomissione, uso della forza e interventi non eseguiti dalla nostra filiale di assistenza autorizzata.

## Trattamento dei casi di garanzia

Per garantire una rapida evasione della Sua richiesta, La preghiamo di seguire le seguenti istruzioni:

- Tenga a portata di mano per qualsiasi richiesta lo scontrino di cassa e il codice dell'articolo (per es. IAN 12345) come prova di acquisto.
- Il codice dell'articolo è indicato sulla targhetta di modello, su un'incisione, sul frontespizio del manuale di istruzioni per l'uso (in basso a sinistra) o come adesivo sul lato posteriore o inferiore.
- Qualora si presentassero malfunzionamenti o altri tipi di vizi, contatti innanzitutto il reparto assistenza clienti qui di seguito indicato **telefonticamente** o via **e-mail**.
- Una volta che il prodotto è stato registrato come difettoso, lo può poi spedire a nostro carico, provvedendo ad allegare la prova di acquisto (scontrino di cassa), una descrizione del vizio e l'indicazione della data in cui si è presentato, all'indirizzo del servizio di assistenza clienti che Le è stato comunicato.





Al sito [www.lidl-service.com](http://www.lidl-service.com) si possono scaricare questo e molti altri manuali di istruzioni per l'uso, filmati sui prodotti e software.

## Assistenza

### IT Assistenza Italia

Tel.: 02 36003201

E-Mail: [kompernass@lidl.it](mailto:kompernass@lidl.it)

### CH Assistenza Svizzera

Tel.: 0842 665566 (0,08 CHF/Min.,  
telefonia mobile max. 0,40 CHF/Min.)

E-Mail: [kompernass@lidl.ch](mailto:kompernass@lidl.ch)

IAN 309596

## Importatore

Badi che il seguente indirizzo non è quello del servizio di assistenza clienti. Contatti innanzitutto il servizio di assistenza clienti indicato.

KOMPERNASS HANDELS GMBH

BURGSTRASSE 21

DE-44867 BOCHUM

GERMANIA

[www.kompernass.com](http://www.kompernass.com)

**KOMPERNASS HANDELS GMBH**

BURGSTRASSE 21

DE-44867 BOCHUM

GERMANY

[www.kompernass.com](http://www.kompernass.com)

Stand der Informationen · Version des informations

Versione delle informazioni:

09/2018 · Ident.-No.: SKA4.2A1-072018-3

---

IAN 309596

1