

# SILVERCREST®



[www.lidl-service.com](http://www.lidl-service.com)

## CHARGEUR ALLUME-CIGARE USB SKA 4.2 A1

FR BE

### CHARGEUR ALLUME-CIGARE USB

Mode d'emploi

DE AT CH

### KFZ-USB-LADEADAPTER

Bedienungsanleitung

IAN 309596

FR

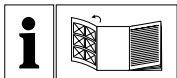

FR BE

Avant de lire le mode d'emploi, ouvrez la page contenant les illustrations et familiarisez-vous ensuite avec toutes les fonctions de l'appareil.

---

DE AT CH

Klappen Sie vor dem Lesen die Seite mit den Abbildungen aus und machen Sie sich anschließend mit allen Funktionen des Gerätes vertraut.

---

FR/BE	Mode d'emploi	Page	1
DE/AT/CH	Bedienungsanleitung	Seite	23

---

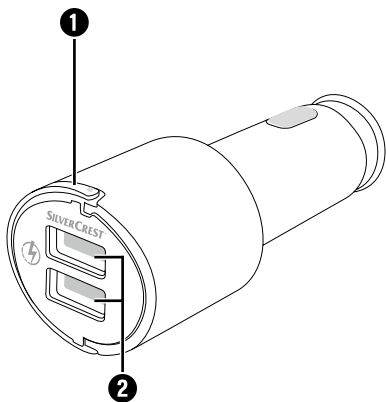

## **Table des matières**

<b>Introduction</b> . . . . .	<b>2</b>
Informations relatives à ce mode d'emploi .	2
Remarques sur les marques commerciales .	2
Utilisation conforme . . . . .	3
Avertissements et symboles utilisés . . . . .	3
<b>Sécurité</b> . . . . .	<b>5</b>
<b>Avant la mise en service</b> . . . . .	<b>7</b>
Vérification du matériel livré . . . . .	7
<b>Description des pièces</b> . . . . .	<b>7</b>
<b>Mise en service</b> . . . . .	<b>8</b>
<b>Recherche de défauts</b> . . . . .	<b>9</b>
<b>Nettoyage</b> . . . . .	<b>10</b>
<b>Remplacement de fusible</b> . . . . .	<b>10</b>
<b>Rangement en cas de non-utilisation</b> . . . . .	<b>12</b>
<b>Recyclage</b> . . . . .	<b>12</b>
Recyclage de l'appareil . . . . .	12
Mise au rebut de l'emballage . . . . .	13
<b>Annexe</b> . . . . .	<b>14</b>
Caractéristiques techniques . . . . .	14
Garantie de Kompernass Handels GmbH . . . . .	15
Service après-vente . . . . .	21
Importateur . . . . .	21

## Introduction

### Informations relatives à ce mode d'emploi

Toutes nos félicitations pour l'achat de votre nouvel appareil.

Vous venez ainsi d'opter pour un produit de grande qualité.

Le mode d'emploi fait partie intégrante de ce produit. Il contient des remarques importantes concernant la sécurité, l'usage et le recyclage. Avant d'utiliser le produit, veuillez vous familiariser avec toutes les consignes d'utilisation et de sécurité. N'utilisez le produit que conformément aux descriptions et pour les domaines d'utilisation prévus.

Conservez toujours le mode d'emploi comme ouvrage de référence à proximité du produit. Lors de la transmission ou de la vente du produit, remettez tous les documents y compris ce mode d'emploi.

### Remarques sur les marques commerciales

USB® est une marque déposée d'USB Implementers Forum, Inc.

Le nom de marque SilverCrest et le nom commercial appartiennent au propriétaire respectif.

Tous les autres noms et produits peuvent être les marques ou les marques déposées de leurs propriétaires respectifs.

## Utilisation conforme

Cet appareil est exclusivement destiné à recharger et à utiliser des périphériques mobiles avec un port USB. Il est uniquement adapté aux véhicules équipés d'un allumecigare dont le pôle négatif est raccordé à la masse. Tout usage autre ou allant au-delà est considéré comme non conforme et peut entraîner des dommages et des blessures. L'appareil est uniquement destiné à une utilisation privée et n'est pas conçu pour être utilisé dans des contextes commerciaux ou industriels. Toute réclamation visant des dommages issus d'une utilisation non conforme sera rejetée. L'utilisateur assume seul la responsabilité des risques encourus.

## Avertissements et symboles utilisés

Les avertissements suivants sont utilisés dans le présent mode d'emploi :

### **DANGER**

**Un avertissement à ce niveau de danger signale une situation potentiellement dangereuse.**

Si la situation dangereuse n'est pas évitée, elle risque d'entraîner des blessures graves ou la mort.

- Les instructions stipulées dans cet avertissement doivent être respectées pour éviter tout risque de blessures graves, voire de mort.

## ATTENTION

**Un avertissement avec ce niveau de risque signale un risque éventuel de dégâts matériels.**

Si la situation n'est pas évitée, elle risque d'entraîner des dégâts matériels.

- ▶ Les instructions stipulées dans cet avertissement doivent être suivies pour éviter tout dégât matériel.

## REMARQUE

- ▶ Une remarque désigne des informations supplémentaires facilitant la manipulation de l'appareil.



**Smart  
Fast  
Charge**

Grâce à la technologie *Smart Fast Charge* utilisée, une durée de chargement réduite est possible pour les appareils compatibles. L'utilisation du courant de chargement maximum utilisable est automatiquement signalisée aux appareils raccordés compatibles.

**(E24)** Le label E est une marque d'homologation pour la désignation de composants de véhicules nécessitant une approbation et indique que les vérifications nécessaires ont été réalisées et qu'une homologation ECE a été délivrée.

## Sécurité

Veillez vous conformer aux consignes de sécurité ci-dessous afin de garantir une utilisation en toute sécurité de l'appareil :

- Cet appareil ne doit pas être utilisé par des personnes (enfants compris) ayant des capacités physiques, mentales et sensorielles réduites ou qui n'ont pas l'expérience et les connaissances nécessaires, à moins qu'elles ne soient sous la surveillance d'une personne responsable de leur sécurité ou qu'elles aient reçu de cette personne des directives concernant l'utilisation de l'appareil.
- Il faut surveiller les enfants pour être sûr qu'ils ne jouent pas avec l'appareil.
- Avant d'utiliser l'appareil, vérifiez que celui-ci ne présente aucun dégât extérieur visible. Ne mettez pas en service un appareil endommagé ou ayant chuté
- Faites immédiatement remplacer les prises ou les câbles endommagés par une personne compétente autorisée ou par le service après-vente, pour éviter tous risques.
- N'ouvrez jamais l'appareil et n'effectuez aucune réparation.
- Protégez l'appareil de l'humidité et de la pénétration de liquides.



- N'exposez jamais l'appareil à une chaleur extrême ou à une humidité de l'air élevée. Ceci vaut en particulier s'il est entreposé dans une voiture. Une immobilisation prolongée et un temps chaud avec fort ensoleillement peuvent entraîner des températures élevées dans l'habitacle et la boîte à gants. Retirez les appareils électriques et électroniques du véhicule.
- Respectez à ce sujet le mode d'emploi de votre périphérique mobile.
- Si vous constatez une odeur de brûlé ou un dégagement de fumée sur l'appareil, débranchez-le immédiatement de l'allume cigare.
- **⚠ DANGER** La fumée ne doit en aucun cas être inhalée car elle est nocive pour la santé.
- Respectez toutes les législations locales en vigueur. Lorsque le véhicule est en marche, les mains doivent toujours être libres pour conduire le véhicule. La sécurité routière doit toujours être une priorité lors de la conduite. Utilisez ce support uniquement lorsqu'aucun danger ne peut survenir dans n'importe quelle situation de conduite. Toute réparation de l'appareil pendant la période de garantie doit être confiée exclusivement à un service clientèle agréé par le fabricant, sinon les dommages consécutifs ne seront pas couverts par la garantie.

## Avant la mise en service

### Vérification du matériel livré

- ◆ Sortez du carton toutes les pièces et le mode d'emploi.
- ◆ Retirez tous les matériaux d'emballage.

#### **DANGER**

- ▶ Les matériaux d'emballage ne doivent pas être utilisés comme des jouets. Il y a un risque d'étouffement.

Le matériel livré comprend les éléments suivants :

- Chargeur allume-cigare/USB
- Ce mode d'emploi

#### **REMARQUE**

- ▶ Vérifiez si la livraison est au complet et ne présente aucun dégât apparent.
- ▶ En cas de livraison incomplète ou de dommages résultant d'un emballage défectueux ou du transport, veuillez vous adresser à la hotline du service après-vente (voir le chapitre **Service après-vente**).

## Description des pièces

- 1 Étrier de retenue
- 2 Ports USB type A

## Mise en service

### ATTENTION

- ▶ Le courant maximal débité par le chargeur allume-cigare/USB s'élève à 4,2 A. Le courant maximal débité par chaque port USB ② s'élève à 2,4 A. Le courant maximal débité par les deux ports USB ② s'élève à 4,2 A. Le débit de courant est réparti en fonction des appareils raccordés aux ports USB ②.
- ◆ Raccordez le chargeur allume-cigare/USB à la tension de bord (allume-cigare) de votre véhicule. La LED blanche située dans le boîtier signale l'état de fonctionnement du chargeur allume-cigare/USB. Selon le type de véhicule, il faudra éventuellement que le circuit d'allumage ait été enclenché au préalable.
- ◆ Reliez le câble de chargement avec l'un des ports USB ② du chargeur allume-cigare/USB et le port USB de votre périphérique mobile. Le processus de chargement débute immédiatement et s'affiche sur votre périphérique mobile.
- ◆ Une fois le processus de chargement terminé, retirez le chargeur allume-cigare/USB sur l'étrier de retenue ① de l'allume-cigare. Débranchez le câble de chargement du port USB ② du chargeur allume-cigare/USB.

**ATTENTION**

- ▶ Pour les véhicules dont l'allume-cigare fonctionne également lorsque le contact est coupé, les périphériques mobiles doivent être débranchés de l'allume cigare après utilisation. Sinon la batterie du véhicule risque d'être déchargée sur une longue période vu que ces appareils absorbent aussi de l'électricité en veille.

## Recherche de défauts

**Un appareil raccordé n'est pas chargé (la LED blanche située dans le boîtier n'est pas allumée).**

- ◆ Pas de connexion avec l'allume-cigare du véhicule. Vérifiez la connexion.
- ◆ Selon le type de véhicule, il faudra éventuellement que le circuit d'allumage ait été enclenché au préalable.
- ◆ Vérifiez si le fusible du chargeur allume-cigar/USB est défectueux et remplacez-le si nécessaire (voir chapitre « **Remplacer le fusible** »).

**La LED blanche située dans le boîtier s'éteint une fois un appareil raccordé.**

- ◆ Vérifiez si le fusible du chargeur allume-cigar/USB est défectueux et remplacez-le si nécessaire (voir chapitre « **Remplacer le fusible** »).

## REMARQUE

- ▶ Si vous ne pouvez pas résoudre le problème en prenant les mesures citées ci-dessus, veuillez vous adresser à la hotline du service après-vente (voir chapitre **Service après-vente**).

## Nettoyage

### ATTENTION

- ▶ Débranchez l'appareil avant le nettoyage et lorsque l'allume-cigare n'est pas utilisé.

### ATTENTION

#### **Endommagement de l'appareil !**

- ▶ Lors du nettoyage de l'appareil, veillez à ce qu'aucune humidité ne pénètre dans ce dernier afin d'éviter tous dégâts irréparables.
- ◆ En cas de besoin, nettoyez l'appareil avec un chiffon doux.
  - ◆ En cas de salissures coriaces, utilisez un chiffon légèrement humide avec un produit de nettoyage doux.

## Remplacement de fusible

Dans le chargeur allume-cigare/USB se trouve un fusible pour protéger le circuit de bord du véhicule. Si l'appareil ne fonctionne plus, veuillez vérifier ou remplacer le fusible.

- ◆ Ouvrez le chargeur allume-cigar/USB en dévissant avec précaution le filet rapporté (C) dans le sens antihoraire avant de le retirer.
- ◆ Détachez la pointe du connecteur (B) du fusible (A) et enlevez le fusible (A).
- ◆ Placez maintenant un fusible neuf (A) du type F4L/250V dans le chargeur allume-cigar/USB. Placez la pointe du connecteur (B) sur l'extrémité légèrement en saillie du fusible (A) et revissez le filet rapporté (C) retiré auparavant.

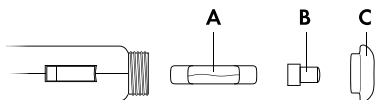

## **⚠ DANGER**

- Utilisez toujours un fusible de même type ! Sinon il y a danger d'incendie.

## **REMARQUE**

Si l'appareil ne fonctionne toujours pas, ou si le nouveau fusible saute tout de suite, l'appareil est défectueux. Adressez-vous alors à la ligne téléphonique après-vente (voir chapitre « **Service après-vente** »).

## Rangement en cas de non-utilisation

### ATTENTION

- ▶ Les températures dans l'habitacle du véhicule peuvent atteindre des valeurs extrêmes en été et en hiver. Pour cette raison et pour éviter tous dommages, n'entreposez pas l'appareil dans le véhicule.
- ◆ Entrez l'appareil à un endroit sec et exempt de poussières, sans exposition directe au soleil.

## Recyclage

### Recyclage de l'appareil



Le symbole ci-contre, d'une poubelle barrée sur roues, indique que cet appareil relève de la directive 2012/19/EU. Cette directive stipule que vous ne devez pas éliminer cet appareil en fin de vie avec les ordures ménagères, mais le rapporter à des points de collecte, des centres de recyclage ou des entreprises de gestion des déchets spécialement équipés à cette fin.

**Ce recyclage est gratuit. Respectez l'environnement et recyclez en bonne et due forme.**



Renseignez-vous auprès de votre commune ou des services administratifs de votre ville pour connaître les possibilités de recyclage du produit usagé.

## **Mise au rebut de l'emballage**



Éliminez l'emballage d'une manière respectueuse de l'environnement.

Observez le marquage sur les différents matériaux d'emballage et triez-les séparément si nécessaire. Les matériaux d'emballage sont repérés par des abréviations (a) et des numéros (b) qui ont la signification suivante :

1-7 : Plastiques,

20-22 : Papier et carton,

80-98 : Matériaux composites.



Le produit recyclable doit être trié ou rapporté dans un point de collecte pour être recycle.



## Annexe

### Caractéristiques techniques

Tension/intensité d'entrée	12 / 24 V $\equiv$ (courant continu), max. 2,6 A
Tension /intensité de sortie par port USB ②	5 V $\equiv$ (courant continu), max. 2,4 A
Tension / courant de sortie total	5 V $\equiv$ (courant continu), max. 4,2 A
Ports USB ②	USB type A
Classe de protection	III /  (Protection par basse tension)

## **Garantie de Kompernass Handels GmbH**

Chère cliente, cher client,

Cet appareil est garanti 3 ans à partir de la date d'achat. Si ce produit venait à présenter des vices, vous disposez de droits légaux face au vendeur de ce produit. Vos droits légaux ne sont pas restreints par notre garantie présentée ci-dessous.

### **Conditions de garantie**

La période de garantie débute à la date de l'achat. Veuillez bien conserver le ticket de caisse d'origine. Ce document servira de preuve d'achat.

Si dans un délai de trois ans suivant la date d'achat de ce produit, un vice de matériel ou de fabrication venait à apparaître, le produit sera réparé ou remplacé gratuitement par nos soins, selon notre choix. Cette prestation de garantie nécessite dans un délai de trois ans la présentation de l'appareil défectueux et du justificatif d'achat (ticket de caisse) ainsi que la description brève du vice et du moment de son apparition.

Si le vice est couvert par notre garantie, vous recevrez le produit réparé ou un nouveau produit en retour. Aucune nouvelle période de garantie ne débute avec la réparation ou l'échange du produit.

## **Période de garantie et réclamation légale pour vices cachés**

L'exercice de la garantie ne prolonge pas la période de garantie. Cette disposition s'applique également aux pièces remplacées ou réparées. Les dommages et vices éventuellement déjà présents à l'achat doivent être signalés immédiatement après le déballage. Toute réparation survenant après la période sous garantie fera l'objet d'une facturation.

## **Étendue de la garantie**

L'appareil a été fabriqué avec soin conformément à des directives de qualité strictes et consciencieusement contrôlé avant sa livraison.

La prestation de garantie est valable pour des vices de matériel et de fabrication. Cette garantie ne s'étend pas aux pièces du produit qui sont exposées à une usure normale et peuvent de ce fait être considérées comme pièces d'usure, ni aux détériorations de pièces fragiles, par ex. connecteur, accu, moules ou pièces en verre.

Cette garantie devient caduque si le produit est détérioré, utilisé ou entretenu de manière non conforme. Toutes les instructions listées dans le manuel d'utilisation doivent être exactement respectées pour une utilisation conforme du produit. Des buts d'utilisation et actions qui sont déconseillés dans le manuel d'utilisation, ou dont vous êtes avertis doivent également être évités.

Le produit est uniquement destiné à un usage privé et ne convient pas à un usage professionnel. La garantie est annulée en cas d'entretien incorrect et inapproprié, d'usage de la force et en cas d'intervention non réalisée par notre centre de service après-vente agréé.

## **Article L211-16 du Code de la consommation**

Lorsque l'acheteur demande au vendeur, pendant le cours de la garantie commerciale qui lui a été consentie lors de l'acquisition ou de la réparation d'un bien meuble, une remise en état couverte par la garantie, toute période d'immobilisation d'au moins sept jours vient s'ajouter à la durée de la garantie qui restait à courir. Cette période court à compter de la demande d'intervention de l'acheteur ou de la mise à disposition pour réparation du bien en cause, si cette mise à disposition est postérieure à la demande d'intervention.

Indépendamment de la garantie commerciale souscrite, le vendeur reste tenu des défauts de conformité du bien et des vices rédhibitoires dans les conditions prévues aux articles L211-4 à L211-13 du Code de la consommation et aux articles 1641 à 1648 et 2232 du Code Civil.

## **Article L211-16 du Code de la consommation**

Le vendeur est tenu de livrer un bien conforme au contrat et répond des défauts de conformité existant lors de la délivrance.

Il répond également des défauts de conformité résultant de l'emballage, des instructions de montage ou de l'installation lorsque celle-ci a été mise à sa charge par le contrat ou a été réalisée sous sa responsabilité.

## **Article L211-5 du Code de la consommation**

Pour être conforme au contrat, le bien doit :

- 1° Etre propre à l'usage habituellement attendu d'un bien semblable et, le cas échéant :
  - correspondre à la description donnée par le vendeur et posséder les qualités que celui-ci a présentées à l'acheteur sous forme d'échantillon ou de modèle ;
  - présenter les qualités qu'un acheteur peut légitimement attendre eu égard aux déclarations publiques faites par le vendeur, par le producteur ou par son représentant, notamment dans la publicité ou l'étiquetage ;
- 2° Ou présenter les caractéristiques définies d'un commun accord par les parties ou être propre à tout usage spécial recherché par l'acheteur, porté à la connaissance du vendeur et que ce dernier a accepté.

**Article L211-12 du Code de la consommation**

L'action résultant du défaut de conformité se prescrit par deux ans à compter de la délivrance du bien.

**Article 1641 du Code civil**

Le vendeur est tenu de la garantie à raison des défauts cachés de la chose vendue qui la rendent impropre à l'usage auquel on la destine, ou qui diminuent tellement cet usage que l'acheteur ne l'aurait pas acquise, ou n'en aurait donné qu'un moindre prix, s'il les avait connus.

**Article 1648 1er alinéa du Code civil**

L'action résultant des vices rédhibitoires doit être intentée par l'acquéreur dans un délai de deux ans à compter de la découverte du vice.

Les pièces détachées indispensables à l'utilisation du produit sont disponibles pendant la durée de la garantie du produit.

## Procédure en cas de garantie

Afin de garantir un traitement rapide de votre demande, veuillez suivre les indications suivantes :

- Veuillez avoir à portée de main pour toutes questions le ticket de caisse et la référence article (par ex. IAN 12345) en tant que justificatif de votre achat.
- Vous trouverez la référence sur la plaque signalétique, une gravure, sur la page de garde de votre manuel d'utilisation (en bas à gauche) ou sous forme d'autocollant au dos ou sur le dessous.
- Si des erreurs de fonctionnement ou d'autres vices venaient à apparaître, veuillez d'abord contacter le département service clientèle cité ci-dessous par **téléphone** ou par **e-mail**.
- Vous pouvez ensuite retourner un produit enregistré comme étant défectueux en joignant le ticket de caisse et en indiquant en quoi consiste le vice et quand il est survenu, sans devoir l'affranchir à l'adresse de service après-vente communiquée.



Sur [www.lidl-service.com](http://www.lidl-service.com), vous pouvez télécharger ce manuel ainsi que beaucoup d'autres, des vidéos produit et logiciels.

## Service après-vente

**FR** **Service France**  
Tel.: 0800 919270  
E-Mail: kompernass@lidl.fr

**BE** **Service Belgique**  
Tel.: 070 270 171  
(0,15 EUR/Min.)  
E-Mail: kompernass@lidl.be

IAN 309596

## Importateur

Veillez tenir compte du fait que l'adresse suivante n'est pas une adresse de service après-vente. Veuillez d'abord contacter le service mentionné.

KOMPERNASS HANDELS GMBH  
BURGSTRASSE 21  
DE-44867 BOCHUM  
ALLEMAGNE  
[www.kompernass.com](http://www.kompernass.com)





## **Inhaltsverzeichnis**

### **Einführung . . . . . 24**

Informationen zu dieser	
Bedienungsanleitung . . . . .	24
Hinweise zu Warenzeichen . . . . .	24
Bestimmungsgemäße Verwendung . . . . .	25
Verwendete Warnhinweise und Symbole	25

### **Sicherheit. . . . . 27**

### **Vor der Inbetriebnahme . . . . . 29**

Lieferumfang prüfen . . . . .	29
-------------------------------	----

### **Teilebeschreibung. . . . . 29**

### **Inbetriebnahme . . . . . 30**

### **Fehlersuche . . . . . 31**

### **Reinigung . . . . . 32**

### **Sicherung wechseln . . . . . 32**

### **Lagerung bei Nichtbenutzung. . 34**

### **Entsorgung . . . . . 34**

Gerät entsorgen . . . . .	34
Verpackung entsorgen . . . . .	35

### **Anhang . . . . . 36**

Technische Daten . . . . .	36
Garantie der	
Kompernaß Handels GmbH . . . . .	37
Service . . . . .	40
Importeur . . . . .	40

## Einführung

### Informationen zu dieser Bedienungsanleitung

Herzlichen Glückwunsch zum Kauf Ihres neuen Gerätes.

Sie haben sich damit für ein hochwertiges Produkt entschieden.

Die Bedienungsanleitung ist Bestandteil dieses Produkts. Sie enthält wichtige Hinweise für Sicherheit, Gebrauch und Entsorgung. Machen Sie sich vor der Benutzung des Produkts mit allen Bedien- und Sicherheitshinweisen vertraut. Benutzen Sie das Produkt nur wie beschrieben und für die angegebenen Einsatzbereiche. Bewahren Sie die Bedienungsanleitung immer als Nachschlagewerk in der Nähe des Produkts auf. Händigen Sie bei Weitergabe oder Verkauf des Produktes an Dritte alle Unterlagen inkl. dieser Bedienungsanleitung mit aus.

### Hinweise zu Warenzeichen

USB® ist ein eingetragenes Warenzeichen von USB Implementers Forum, Inc.

Das SilverCrest Warenzeichen und der Handelsname sind Eigentum des jeweiligen Inhabers.

Alle weiteren Namen und Produkte können die Warenzeichen oder eingetragene Warenzeichen ihrer jeweiligen Eigentümer sein.

## **Bestimmungsgemäße Verwendung**

Dieses Gerät ist zum Aufladen und zum Betrieb von mobilen Endgeräten mit USB-Anschluss bestimmt. Es ist nur für Fahrzeuge mit einem Zigarettenanzünder, dessen negativer Pol auf Masse liegt, geeignet. Eine andere oder darüber hinausgehende Benutzung gilt als nicht bestimmungsgemäß und kann zu Beschädigungen und Verletzungen führen. Das Gerät ist nur zum privaten Gebrauch und nicht zur Verwendung in gewerblichen oder industriellen Bereichen vorgesehen. Ansprüche jeglicher Art wegen Schäden aus nicht bestimmungsgemäßer Verwendung sind ausgeschlossen. Das Risiko trägt allein der Betreiber.

## **Verwendete Warnhinweise und Symbole**

In der vorliegenden Bedienungsanleitung werden folgende Warnhinweise verwendet:

### **GEFAHR**

**Ein Warnhinweis dieser Gefahrenstufe kennzeichnet eine mögliche gefährliche Situation.**

Falls die gefährliche Situation nicht vermieden wird, kann dies zu schweren Verletzungen oder zum Tod führen.

- ▶ Die Anweisungen in diesem Warnhinweis befolgen, um die Gefahr von schweren Verletzungen oder des Todes zu vermeiden.

## ACHTUNG

**Ein Warnhinweis dieser Gefahrenstufe kennzeichnet einen möglichen Sachschaden.**

Falls die Situation nicht vermieden wird, kann dies zu Sachschäden führen.

- ▶ Die Anweisungen in diesem Warnhinweis befolgen, um Sachschäden zu vermeiden.

## HINWEIS

- ▶ Ein Hinweis kennzeichnet zusätzliche Informationen, die den Umgang mit dem Gerät erleichtern.



**Smart  
Fast  
Charge**

Durch die eingesetzte **Smart Fast Charge** Technologie, ist bei kompatiblen Geräten eine verringerte Ladezeit möglich. Kompatiblen angeschlossenen Geräten wird automatisch signalisiert, dass sie den maximal nutzbaren Ladestrom verwenden.

 Das E-Kennzeichen ist ein Prüfzeichen für die Kennzeichnung von genehmigungspflichtigen Bauteilen an Kraftfahrzeugen und besagt, dass die erforderlichen Prüfungen durchgeführt wurden und eine ECE-Bauartgenehmigung erteilt wurde.

## **Sicherheit**

Beachten Sie für einen sicheren Umgang mit dem Gerät die folgenden Sicherheitshinweise:

- Dieses Gerät ist nicht dafür bestimmt, durch Personen (einschließlich Kinder) mit eingeschränkten physischen, sensorischen oder geistigen Fähigkeiten oder mangels Erfahrung und/oder mangels Wissen benutzt zu werden, es sei denn, sie werden durch eine für Ihre Sicherheit zuständige Person beaufsichtigt oder erhielten von ihr Anweisungen, wie das Gerät zu benutzen ist.
- Kinder müssen beaufsichtigt werden, um sicherzustellen, dass sie nicht mit dem Gerät spielen.
- Kontrollieren Sie das Gerät vor der Verwendung auf äußere sichtbare Schäden. Nehmen Sie ein beschädigtes oder heruntergefallenes Gerät nicht in Betrieb.
- Bei Beschädigung der Kabel oder der Anschlüsse lassen Sie diese von autorisiertem Fachpersonal oder dem Kundenservice austauschen, um Gefährdungen zu vermeiden.
- Öffnen Sie niemals das Gerät und nehmen Sie keine Reparaturen daran vor.
- Schützen Sie das Gerät vor Feuchtigkeit und dem Eindringen von Flüssigkeiten.

- Setzen Sie das Gerät nie extremer Hitze oder hoher Luftfeuchtigkeit aus. Dies gilt insbesondere für eine Lagerung im Auto. Bei längeren Standzeiten und warmer Witterung mit Sonneneinstrahlung entstehen hohe Temperaturen im Innenraum und Handschuhfach. Entfernen Sie elektrische und elektronische Geräte aus dem Fahrzeug.
- Beachten Sie auch die Bedienungsanleitung Ihres mobilen Endgerätes.
- Wenn Sie am Gerät Brandgeruch oder Rauchentwicklung feststellen, trennen Sie es sofort vom Zigarettenanzünder.
-  **GEFAHR** Der Rauch darf keinesfalls eingeatmet werden, da dieser gesundheitsschädlich ist.
- Beachten Sie alle vor Ort geltenden Gesetze. Die Hände müssen beim Fahren immer für die Bedienung des Fahrzeugs frei sein. Die Verkehrssicherheit muss beim Fahren immer Vorrang haben. Verwenden Sie diese Halterung nur, wenn keine Gefahr in irgendeiner Fahrsituation entstehen kann. Eine Reparatur des Gerätes während der Garantiezeit darf nur von einem vom Hersteller autorisierten Kundendienst vorgenommen werden, sonst besteht bei nachfolgenden Schäden kein Garantieanspruch mehr.

## Vor der Inbetriebnahme

### Lieferumfang prüfen

- ◆ Entnehmen Sie alle Teile und die Bedienungsanleitung aus der Verpackung.
- ◆ Entfernen Sie sämtliches Verpackungsmaterial.

#### **GEFAHR**

- ▶ Verpackungsmaterialien dürfen nicht zum Spielen verwendet werden. Es besteht Erstickungsgefahr.

Der Lieferumfang besteht aus folgenden Komponenten:

- KFZ-USB-Ladeadapter
- Diese Bedienungsanleitung

#### **HINWEIS**

- ▶ Prüfen Sie die Lieferung auf Vollständigkeit und auf sichtbare Schäden.
- ▶ Bei einer unvollständigen Lieferung oder Schäden infolge mangelhafter Verpackung oder durch Transport wenden Sie sich an die Service-Hotline (siehe Kapitel **Service**).

## Teilebeschreibung

- 1 Haltebügel
- 2 USB-Anschlüsse Typ A



## Inbetriebnahme

### ACHTUNG

- ▶ Die maximale Stromabgabe des KFZ-USB-Ladeadapters beträgt 4,2 A. Die maximale Stromabgabe je USB-Anschluss ❷ beträgt 2,4 A. Die maximale Stromabgabe der beiden USB-Anschlüsse ❷ beträgt 4,2 A. Je nach Belegung der USB-Anschlüsse ❷ wird die Stromabgabe aufgeteilt.
- ◆ Schließen Sie den KFZ-USB-Ladeadapter an der Bordspannung (Zigarettenanzünder) Ihres Fahrzeugs an. Die im Gehäuse liegende weiße LED signalisiert die Betriebsbereitschaft des KFZ-USB-Ladeadapters. Je nach Fahrzeugtyp muss evtl. vorher die Zündung eingeschaltet werden.
- ◆ Verbinden Sie das Ladekabel mit einem der USB-Anschlüsse ❷ des KFZ-USB-Ladeadapters und dem USB-Anschluss Ihres mobilen Endgerätes. Der Ladevorgang beginnt umgehend und wird an Ihrem mobilen Endgerät angezeigt.
- ◆ Ziehen Sie, nach Beendigung des Ladevorgangs, den KFZ-USB-Ladeadapter am Haltebügel ❶ aus dem Zigarettenanzünder. Trennen Sie das Ladekabel vom USB-Anschluss ❷ des KFZ-USB-Ladeadapters.

**ACHTUNG**

- ▶ Bei Fahrzeugen, bei denen der Zigarettenanzünder auch bei ausgeschalteter Zündung funktioniert, müssen mobile Endgeräte nach der Nutzung vom Zigarettenanzünder getrennt werden. Anderenfalls kann die Fahrzeugbatterie über einen längeren Zeitraum entladen werden, da diese Geräte ggf. auch im Ruhezustand Strom aufnehmen.

## Fehlersuche

**Ein angeschlossenes Gerät wird nicht geladen (Die im Gehäuse liegende weiße LED leuchtet nicht).**

- ◆ Keine Verbindung zum KFZ-Zigarettenanzünder. Überprüfen Sie die Verbindung.
- ◆ Je nach Fahrzeugtyp muss evtl. vorher die Zündung eingeschaltet werden.
- ◆ Prüfen Sie, ob die Sicherung des KFZ-USB-Ladeadapters defekt ist und tauschen Sie diese ggf. aus (siehe Kapitel **Sicherung wechseln**).

**Die im Gehäuse liegende, weiße LED erlischt, nachdem ein Gerät angeschlossen wurde.**

- ◆ Prüfen Sie, ob die Sicherung des KFZ-USB-Ladeadapters defekt ist und tauschen Sie diese ggf. aus (siehe Kapitel **Sicherung wechseln**).

## HINWEIS

- ▶ Wenn Sie mit den vorstehend genannten Schritten das Problem nicht lösen können, wenden Sie sich an die Service-Hotline (siehe Kapitel **Service**).

## Reinigung

### ACHTUNG

- ▶ Trennen Sie das Gerät vor dem Reinigen und bei Nichtgebrauch vom Zigarettenanzünder.

### ACHTUNG

#### **Beschädigung des Geräts!**

- ▶ Stellen Sie sicher, dass bei der Reinigung keine Feuchtigkeit in das Gerät eindringt, um eine irreparable Beschädigung des Geräts zu vermeiden.
- ◆ Reinigen Sie das Gerät bei Bedarf mit einem weichen, trockenen Tuch.
  - ◆ Verwenden Sie bei hartnäckigen Verschmutzungen ein leicht feuchtes Tuch mit einem milden Spülmittel.

## Sicherung wechseln

Im KFZ-USB-Ladeadapter befindet sich eine Sicherung, um das Bordnetz des Fahrzeugs zu schützen. Sollte das Gerät nicht mehr funktionieren, überprüfen bzw. wechseln Sie die Sicherung.

- ◆ Öffnen Sie den KFZ-USB-Ladeadapter, indem Sie den Schraubeinsatz (C) vorsichtig gegen den Uhrzeigersinn aufdrehen und abnehmen.
- ◆ Nehmen Sie die Steckerspitze (B) von der Sicherung (A) ab und holen Sie die Sicherung (A) heraus.
- ◆ Setzen Sie nun eine neue Sicherung (A) vom Typ F4L/250V in den KFZ-USB-Ladeadapter ein. Setzen Sie die Steckerspitze (B) auf das leicht herausragende Ende der Sicherung (A) und drehen Sie den zuvor herausgenommenen Schraubeinsatz (C) wieder ein.

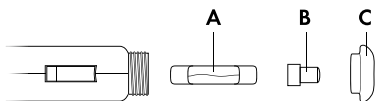

## **GEFAHR**

- ▶ Verwenden Sie ausschließlich eine Sicherung des gleichen Typs! Ansonsten besteht Brandgefahr.

## **HINWEIS**

Funktioniert das Gerät weiterhin nicht oder brennt die neue Sicherung sofort wieder durch, liegt ein Gerätedefekt vor. Wenden Sie sich dann an die Service-Hotline (siehe Kapitel **Service**).

## Lagerung bei Nichtbenutzung

### ACHTUNG

- ▶ Die Temperaturen im Fahrzeuginnenraum können im Sommer und Winter extreme Werte erreichen. Lagern Sie das Gerät deshalb nicht im Fahrzeug, um Beschädigungen zu vermeiden.
- ◆ Lagern Sie das Gerät an einem trockenen und staubgeschützten Ort ohne direkte Sonneneinstrahlung.

## Entsorgung

### Gerät entsorgen



Das nebenstehende Symbol einer durchgestrichenen Mülltonne auf Rädern zeigt an, dass dieses Gerät der Richtlinie 2012/19/EU unterliegt. Diese Richtlinie besagt, dass Sie dieses Gerät am Ende seiner Nutzungszeit nicht mit dem normalen Hausmüll entsorgen dürfen, sondern in speziell eingerichteten Sammelstellen, Wertstoffhöfen oder Entsorgungsbetrieben abgeben müssen.

**Diese Entsorgung ist für Sie kostenfrei. Schonen Sie die Umwelt und entsorgen Sie fachgerecht.**



Möglichkeiten zur Entsorgung des ausgedienten Produkts erfahren Sie bei Ihrer Gemeinde- oder Stadtverwaltung.

## **Verpackung entsorgen**



Entsorgen Sie die Verpackung umweltgerecht.

Beachten Sie die Kennzeichnung auf den verschiedenen Verpackungsmaterialien und trennen Sie diese gegebenenfalls gesondert. Die Verpackungsmaterialien sind gekennzeichnet mit Abkürzungen (a) und Ziffern (b) mit folgender Bedeutung:

- 1–7: Kunststoffe,
- 20–22: Papier und Pappe,
- 80–98: Verbundstoffe.

## Anhang

### Technische Daten

Eingangsspannung/ -strom	12 / 24 V $\equiv$ (Gleichstrom), max. 2,6 A
Ausgangsspannung/ -strom je USB-An- schluss ②	5 V $\equiv$ (Gleichstrom), max. 2,4 A
Ausgangsspannung/ -strom gesamt	5 V $\equiv$ (Gleichstrom), max. 4,2 A
USB-Anschlüsse ②	USB Typ A
Schutzklasse	III /  (Schutz durch Kleinspannung)

## **Garantie der Kompernaß Handels GmbH**

Sehr geehrte Kundin, sehr geehrter Kunde,  
Sie erhalten auf dieses Gerät 3 Jahre Garantie ab Kaufdatum. Im Falle von Mängeln dieses Produkts stehen Ihnen gegen den Verkäufer des Produkts gesetzliche Rechte zu. Diese gesetzlichen Rechte werden durch unsere im Folgenden dargestellte Garantie nicht eingeschränkt.

### **Garantiebedingungen**

Die Garantiefrist beginnt mit dem Kaufdatum. Bitte bewahren Sie den Original-Kassenbon gut auf. Diese Unterlage wird als Nachweis für den Kauf benötigt.

Tritt innerhalb von drei Jahren ab dem Kaufdatum dieses Produkts ein Material- oder Fabrikationsfehler auf, wird das Produkt von uns – nach unserer Wahl – für Sie kostenlos repariert oder ersetzt.

Diese Garantieleistung setzt voraus, dass innerhalb der Drei-Jahres-Frist das defekte Gerät und der Kaufbeleg (Kassenbon) vorgelegt und schriftlich kurz beschrieben wird, worin der Mangel besteht und wann er aufgetreten ist.

Wenn der Defekt von unserer Garantie gedeckt ist, erhalten Sie das reparierte oder ein neues Produkt zurück. Mit Reparatur oder Austausch des Produkts beginnt kein neuer Garantiezeitraum.



## **Garantiezeit und gesetzliche Mängelansprüche**

Die Garantiezeit wird durch die Gewährleistung nicht verlängert. Dies gilt auch für ersetzte und reparierte Teile. Eventuell schon beim Kauf vorhandene Schäden und Mängel müssen sofort nach dem Auspacken gemeldet werden. Nach Ablauf der Garantiezeit anfallende Reparaturen sind kostenpflichtig.

## **Garantieumfang**

Das Gerät wurde nach strengen Qualitätsrichtlinien sorgfältig produziert und vor Auslieferung gewissenhaft geprüft.

Die Garantieleistung gilt für Material- oder Fabrikationsfehler. Diese Garantie erstreckt sich nicht auf Produktteile, die normaler Abnutzung ausgesetzt sind und daher als Verschleißteile angesehen werden können oder für Beschädigungen an zerbrechlichen Teilen, z. B. Schalter, Akkus, Backformen oder Teile, die aus Glas gefertigt sind.

Diese Garantie verfällt, wenn das Produkt beschädigt, nicht sachgemäß benutzt oder gewartet wurde. Für eine sachgemäße Benutzung des Produkts sind alle in der Bedienungsanleitung aufgeführten Anweisungen genau einzuhalten. Verwendungszwecke und Handlungen, von denen in der Bedienungsanleitung abgeraten oder vor denen gewarnt wird, sind unbedingt zu vermeiden.

Das Produkt ist nur für den privaten und nicht für den gewerblichen Gebrauch bestimmt. Bei missbräuchlicher und unsachgemäßer Behandlung, Gewaltanwendung und bei Eingriffen, die nicht von unserer autorisierten Service-Niederlassung vorgenommen wurden, erlischt die Garantie.

## Abwicklung im Garantiefall

Um eine schnelle Bearbeitung Ihres Anliegens zu gewährleisten, folgen Sie bitte den folgenden Hinweisen:

- Bitte halten Sie für alle Anfragen den Kassenbon und die Artikelnummer (z. B. IAN 12345) als Nachweis für den Kauf bereit.
- Die Artikelnummer entnehmen Sie bitte dem Typenschild, einer Gravur, auf dem Titelblatt Ihrer Bedienungsanleitung (unten links) oder als Aufkleber auf der Rück- oder Unterseite.
- Sollten Funktionsfehler oder sonstige Mängel auftreten, kontaktieren Sie zunächst die nachfolgend benannte Serviceabteilung **telefonisch** oder per **E-Mail**.
- Ein als defekt erfasstes Produkt können Sie dann unter Beifügung des Kaufbelegs (Kassenbon) und der Angabe, worin der Mangel besteht und wann er aufgetreten ist, für Sie portofrei an die Ihnen mitgeteilte Serviceanschrift übersenden.



Auf [www.lidl-service.com](http://www.lidl-service.com) können Sie diese und viele weitere Handbücher, Produktvideos und Software herunterladen.

## Service

### DE Service Deutschland

Tel.: 0800 5435 111 (kostenfrei aus dem dt. Festnetz/Mobilfunknetz)  
E-Mail: [kompernass@lidl.de](mailto:kompernass@lidl.de)

### AT Service Österreich

Tel.: 0820 201 222 (0,15 EUR/Min.)  
E-Mail: [kompernass@lidl.at](mailto:kompernass@lidl.at)

### CH Service Schweiz

Tel.: 0842 665566 (0,08 CHF/Min., Mobilfunk max. 0,40 CHF/Min.)  
E-Mail: [kompernass@lidl.ch](mailto:kompernass@lidl.ch)

IAN 309596

## Importeur

Bitte beachten Sie, dass die folgende Anschrift keine Serviceanschrift ist. Kontaktieren Sie zunächst die benannte Servicestelle.

KOMPERNASS HANDELS GMBH

BURGSTRASSE 21

DE-44867 BOCHUM

DEUTSCHLAND

[www.kompernass.com](http://www.kompernass.com)



**KOMPERNASS HANDELS GMBH**

BURGSTRASSE 21

DE-44867 BOCHUM

GERMANY

[www.kompernass.com](http://www.kompernass.com)

Version des informations · Stand der Informationen:

09/2018 · Ident.-No.: SKA4.2A1-072018-3

---

IAN 309596

2 ○