

SILVERCREST®



www.lidl-service.com



BATTERIE EXTERNE POWERBANK 5 200 mAh SPT 5200 A1

FR BE

BATTERIE EXTERNE POWERBANK 5 200 mAh
Mode d'emploi

DE AT CH

POWERBANK 5200 mAh
Bedienungsanleitung

IAN 309600

FR

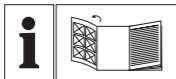

FR BE

Avant de lire le mode d'emploi, ouvrez la page contenant les illustrations et familiarisez-vous ensuite avec toutes les fonctions de l'appareil.

DE AT CH

Klappen Sie vor dem Lesen die Seite mit den Abbildungen aus und machen Sie sich anschließend mit allen Funktionen des Gerätes vertraut.

FR/BE	Mode d'emploi	Page	1
DE/AT/CH	Bedienungsanleitung	Seite	27

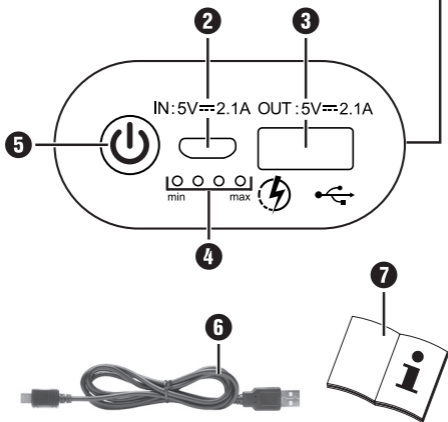

Table des matières

Introduction 3

Informations relatives à ce mode d'emploi 3

Droits d'auteur 3

Remarques sur les marques commerciales 4

Usage conforme 4

Avertissements et symboles utilisés 5

Sécurité 6

Consignes de sécurité fondamentales 6

Description des pièces 10

Mise en service 10

Vérification du contenu de la livraison 10

Élimination de l'emballage 11

Charger le Powerbank 12

Contrôler l'état de charge 13

Utilisation et fonctionnement 14

Charger des appareils mobiles avec
le Powerbank 14

Recherche d'erreurs 15

Nettoyage 16

Remisage 17

Mise au rebut 17

Mise au rebut de l'appareil 17

Annexe 18

Caractéristiques techniques 18

Remarques concernant la déclaration
de conformité UE 19

Garantie de Kompernass Handels GmbH 19

Service après-vente 25

Importateur 26

Introduction

Informations relatives à ce mode d'emploi

Toutes nos félicitations pour l'achat de votre nouvel appareil. Vous venez ainsi d'opter pour un produit de grande qualité. Le mode d'emploi fait partie intégrante de ce produit. Il contient des remarques importantes concernant la sécurité, l'usage et la mise au rebut.

Avant d'utiliser le produit, veuillez vous familiariser avec toutes les consignes d'utilisation et de sécurité.

N'utilisez le produit que conformément aux consignes et pour les domaines d'utilisation prévus. Conservez soigneusement le présent mode d'emploi. Si vous cédez le produit à un tiers, remettez-lui également tous les documents.

Droits d'auteur

Cette documentation est protégée par des droits d'auteur. Toute reproduction ou réimpression, même partielle, y compris la reproduction des illustrations, même modifiées, n'est autorisée qu'avec l'accord écrit du fabricant.

Remarques sur les marques commerciales

USB® est une marque déposée d'USB Implementers Forum, Inc..

Tous les autres noms et produits peuvent être les marques ou les marques déposées de leurs propriétaires respectifs.

Usage conforme

Cet appareil est un appareil des technologies de l'information qui est exclusivement destiné à recharger les appareils mobiles qui sont chargés d'ordinaire via un port USB. Tout usage autre ou dépassant ce cadre est réputé non conforme. Cet appareil n'est pas conçu pour être utilisé dans des contextes commerciaux ou industriels. Les prétentions de toute nature pour dommages résultant d'un usage non conforme, de réparations inappropriées, de modifications réalisées sans autorisation ou du recours à des pièces de rechange non autorisées sont exclues. L'utilisateur assume seul la responsabilité des risques encourus.

Avertissements et symboles utilisés

Les avertissements suivants sont utilisés dans le présent mode d'emploi :

DANGER

Un avertissement à ce niveau de danger signale une situation dangereuse menaçante.

Si la situation dangereuse ne peut être écartée, elle peut entraîner des blessures graves, voire mortelles.

- ▶ Il faut impérativement suivre les instructions de cet avertissement pour éviter tout risque de blessures graves, voire mortelles.

ATTENTION

Un avertissement à ce niveau de danger signale un risque de dégâts matériels.

Si la situation dangereuse ne peut pas être écartée, elle risque d'entraîner des dégâts matériels.

- ▶ Les instructions stipulées dans cet avertissement doivent être suivies pour éviter tous dégâts matériels.

REMARQUE

- ▶ Une remarque contient des informations supplémentaires facilitant le maniement de l'appareil.



Vous trouverez ce symbole sur le boîtier du Powerbank ; il indique que le contenu du mode d'emploi doit être observé.



Vous trouverez ce symbole sur le boîtier du Powerbank ; il indique que l'appareil utilise la technologie Smart Fast Charge.

Sécurité

Ce chapitre contient des consignes de sécurité importantes visant la manipulation de l'appareil. Cet appareil est conforme aux consignes de sécurité prescrites. Tout usage non conforme peut entraîner des dommages corporels et des dégâts matériels.

Consignes de sécurité fondamentales

- Cet appareil peut être utilisé par des enfants à partir de 8 ans et plus et par des personnes ayant des capacités physiques, sensorielles ou mentales réduites ou un manque d'expérience et de connaissances, à condition d'être surveillés ou d'avoir reçu des instructions concernant l'utilisation de l'appareil en toute sécurité et d'avoir compris les dangers qui en résultent. Ne pas laisser les enfants jouer avec l'appareil. Il est interdit aux enfants de nettoyer ou d'entretenir l'appareil sans surveillance.

- **⚠ DANGER !** Les matériaux d'emballage ne sont pas des jouets pour les enfants ! Tenez tous les matériaux d'emballage éloignés des enfants.

Il y a risque d'étouffement !

- Avant d'utiliser l'appareil, vérifiez que celui-ci ne présente aucun dégât extérieur visible. Ne mettez pas en service un appareil endommagé ou qui a chuté.
- Placez toujours l'appareil sur une surface stable et plate. En cas de chutes, il peut être endommagé.
- N'exposez pas l'appareil au rayonnement direct du soleil ou à des températures élevées. Ne couvrez pas l'appareil durant l'opération de charge. Il peut sinon se produire une surchauffe et l'appareil risque d'être définitivement endommagé.
- Ne placez pas le produit à proximité de sources de chaleur telles que des radiateurs ou d'autres appareils produisant de la chaleur.
- N'approchez, à aucun moment, l'appareil près des flammes (par ex. bougies).
- L'appareil n'est pas conçu pour fonctionner dans des locaux où règne une température ou une humidité de l'air élevée (salle de bain par exemple) ou dont l'atmosphère est exagérément poussiéreuse.

- N'exposez jamais l'appareil à des chaleurs extrêmes. Ceci vaut en particulier s'il est entreposé dans une voiture. En cas de durées d'entreposage élevées, des températures extrêmes sont générées dans l'habitacle et dans la boîte à gants. Retirez les appareils électriques et électroniques du véhicule.
- N'utilisez pas l'appareil immédiatement lorsqu'il a été déplacé d'une pièce froide dans une pièce chaude. Laissez d'abord l'appareil s'acclimater avant de l'allumer.
- N'ouvrez jamais le boîtier de l'appareil. L'appareil ne comporte aucune pièce nécessitant une maintenance ou un échange par l'utilisateur.
- Ne procédez pas à des transformations ou des modifications sur l'appareil de votre propre initiative.
- Ne confiez les réparations sur l'appareil qu'à des entreprises agréées ou au service après-vente. Toute réparation non conforme peut entraîner des risques pour l'utilisateur. À cela s'ajoute l'annulation de la garantie.
- N'exposez pas l'appareil aux projections d'eau ou aux gouttes d'eau et ne placez pas d'objets remplis de liquides tels que des vases ou des boissons ouvertes sur l'appareil ou à côté de celui-ci.

- Éteignez immédiatement l'appareil et débranchez le câble de chargement éventuellement branché de l'appareil si vous constatez une odeur de brûlé ou une formation de fumée. Faites contrôler l'appareil par un spécialiste qualifié avant de le réutiliser.
- Lorsque vous utilisez un adaptateur USB, la prise utilisée doit toujours être facilement accessible afin que, en situation d'urgence, l'adaptateur USB puisse être rapidement retiré de la prise. Respectez à ce sujet le mode d'emploi de l'adaptateur USB.
- **⚠ DANGER !** Une manipulation incorrecte des batteries peut entraîner un incendie, des explosions, une fuite de substances dangereuses ou d'autres situations dangereuses ! Ne jetez pas l'appareil dans le feu, la batterie intégrée risquant d'exploser.
- Respectez les restrictions ou interdictions d'utilisation pour les appareils fonctionnant à piles aux endroits de danger particulier, comme par ex. dans les stations service, les avions, les hôpitaux etc..

Description des pièces

(Figures voir la page dépliant)

- 1 Batterie externe Powerbank SPT 5200 A1 (exemple modèle)
- 2 Port micro USB (entrée)
- 3 Port USB (sortie)
- 4 LEDs témoin de charge
- 5 Touche MARCHE
- 6 Câble de chargement (USB sur micro USB)
- 7 Mode d'emploi (Image-symbole)

Mise en service

Vérification du contenu de la livraison

(Figures voir la page dépliant)

La livraison est composée des éléments suivants :

- Batterie externe Powerbank SPT 5200 A1
- Câble de chargement
- Ce mode d'emploi
- ◆ Enlevez toutes les pièces de l'appareil de l'emballage et retirez l'ensemble du matériau d'emballage.

REMARQUE

- ▶ Vérifiez si la livraison est au complet et ne présente aucun dégât apparent.
- ▶ En cas de livraison incomplète ou de dommages résultant d'un emballage défectueux ou du transport, veuillez vous adresser à la hotline du service après-vente (cf. chapitre **Service après-vente**).

Élimination de l'emballage

Éliminez l'emballage d'une manière respectueuse de l'environnement.

Observez le marquage sur les différents matériaux d'emballage et triez-les

séparément si nécessaire. Les matériaux d'emballage sont repérés par des abréviations (a) et des numéros (b) qui ont la signification suivante :

1-7 : Plastiques, 20-22 : Papier et carton,

80-98 : Matériaux composites

Charger le Powerbank

Avant d'utiliser le Powerbank, la batterie intégrée doit être entièrement chargée.

ATTENTION

- ▶ Ne chargez l'appareil qu'à l'intérieur de locaux secs.
- ▶ Le Powerbank ne doit jamais être utilisé chargé et en même temps pour charger un appareil externe.
- ▶ Dû au courant absorbé élevé, un bloc d'alimentation USB doit être utilisé pour charger le Powerbank. Ne chargez pas le Powerbank via un port USB d'un PC ou d'un ordinateur portable.
- ▶ Pour charger le Powerbank, utilisez uniquement des blocs secteur USB avec une tension de sortie de 5 V et un courant de sortie d'au moins 2,1 A.
- ▶ Pour charger le Powerbank, utilisez exclusivement le câble de chargement **6** livré !
- ▶ Débranchez impérativement le câble de chargement **6** une fois l'opération de chargement terminée !

- ◆ Reliez la fiche USB du câble de chargement ❹ à un bloc secteur USB adapté (non compris dans le matériel livré).
- ◆ Reliez la fiche micro USB du câble de chargement ❹ avec le port micro USB ❷ du Powerbank. Une indication approximative de l'état de charge actuel s'affiche durant l'opération de charge à l'aide des LEDs témoin de charge ❺ :

Témoin LED	État de charge
Une LED clignote	< 25 %
Une LED s'allume, la seconde LED clignote	25-49 %
Deux LEDs s'allument, la troisième LED clignote	50-74 %
Trois LEDs s'allument, la quatrième LED clignote	75-97 %
Toutes les LEDs s'allument	98-100 %

Contrôler l'état de charge

Vous pouvez également contrôler l'état de charge du Powerbank lorsqu'il n'est pas chargé ni utilisé pour le chargement.

- ◆ Appuyez brièvement sur la touche Marche ❺. Les LEDs ❺ indiquent pendant 20 secondes environ l'état de charge actuel du Powerbank.

Témoin LED	État de charge
Toutes les LEDs s'allument	76-100 %
Trois LEDs s'allument	51-75 %
Deux LEDs s'allument	26-50 %
Une LED s'allume	10-25 %
Une LED est allumée en orange	< 10 %
Toutes les LEDs sont éteintes	0 %

Utilisation et fonctionnement

Charger des appareils mobiles avec le Powerbank

- ◆ Insérez la fiche micro USB du câble de chargement **6** dans le port micro USB de l'appareil mobile à charger et la fiche USB dans le port USB **3** du Powerbank. L'opération de rechargement débute automatiquement.
- ◆ Si l'opération de rechargement ne démarre pas automatiquement, appuyez brièvement sur la touche MARCHE **5**, pour lancer l'opération de rechargement.

REMARQUE

- ▶ Vous pouvez également utiliser le câble de chargement d'origine (câble USB) du fabricant de l'appareil respectif.

REMARQUE

- ▶ Grâce à la technologie Smart Fast Charge utilisée, une durée de chargement réduite est possible avec les appareils compatibles. L'utilisation du courant de chargement maximum utilisable est automatiquement signalisée aux appareils raccordés compatibles.
- ◆ Durant l'opération de rechargement, l'état de charge actuel du Powerbank s'affiche à l'aide des LEDs de témoin de charge ④ (voir tableau chapitre **Contrôler l'état de charge**).
- ◆ Débranchez le câble de chargement ⑥ de l'appareil mobile et du Powerbank pour terminer l'opération de chargement. Les LEDs témoin de charge ④ s'éteignent au bout de 20 secondes environ.

Recherche d'erreurs

Le Powerbank n'est pas chargé

- ◆ Connexion éven. défectueuse. Vérifiez la connexion.

Un appareil raccordé n'est pas rechargé

- ◆ La batterie intégrée est déchargée. Rechargez la batterie.
- ◆ Pas de connexion avec l'appareil. Vérifiez la connexion.
- ◆ Appuyez sur la touche MARCHÉ ⑤, pour lancer l'opération de rechargement.

- ◆ Le courant de charge de l'appareil raccordé est trop faible ($< 30 \text{ mA}$) ou trop important ($> 2,1 \text{ A}$).
- ◆ Le fusible de surintensité s'est éventuellement déclenché. Retirez le branchement de l'appareil raccordé et reliez brièvement le port micro USB ② à une source de tension (voir chapitre **Charger le Powerbank**). Le Powerbank peut ensuite être à nouveau utilisé.

REMARQUE

- ▶ Si vous ne pouvez pas résoudre le problème en prenant les mesures citées ci-dessus, veuillez vous adresser à la hotline du service après-vente (voir chapitre **Service après-vente**).

Nettoyage

ATTENTION

Endommagement potentiel de l'appareil.

L'intérieur du Powerbank ne contient aucune pièce à nettoyer ou entretenir. La pénétration d'humidité peut endommager l'appareil.

- ▶ Lors du nettoyage de l'appareil, veillez à ce qu'aucune humidité ne pénètre dans ce dernier afin d'éviter tous dégâts irréparables.
- ▶ N'utilisez pas de produits nettoyants décapants, abrasifs ou contenant des solvants. Ils peuvent en effet endommager les surfaces de l'appareil.

- ◆ Nettoyez l'appareil exclusivement avec un chiffon légèrement humide et un détergent doux.

Remisage

- ◆ Entrez l'appareil à un endroit sec et exempt de poussières, sans exposition directe au soleil.
- ◆ En cas de stockage de longue durée, la batterie intégrée doit être entièrement chargée pour prolonger la durée de vie.

Mise au rebut

Mise au rebut de l'appareil



Le symbole ci-contre, d'une poubelle barrée sur roues, indique que l'appareil doit respecter la directive 2012/19/EU.

Cette directive stipule que vous ne devez pas éliminer cet appareil en fin de vie avec les ordures ménagères, mais le rapporter à des points de collecte désignés, des centres de recyclage ou des entreprises de gestion des déchets. La batterie intégrée ne peut pas être retirée pour être mise au rebut.

Cette mise au rebut est gratuite.

Respectez l'environnement et mettez au rebut de manière conforme.





Renseignez-vous auprès de votre commune pour connaître les possibilités de mise au rebut de votre appareil usagé.



Le produit recyclable doit être trié ou rapporté dans un point de collecte pour être recyclé.

Annexe

Caractéristiques techniques

Batterie intégrée (lithium-ion)	3,7 V / 5200 mAh / 19,24 Wh
Entrée	5 V  (courant continu), 2,1 A
Sortie	5 V  (courant continu), 2,1 A
Courant de décharge	env. 30 mA
Température de service	5°C-35°C
Température d'entreposage	0°C-40°C
Humidité de l'air (pas de condensation)	≤ 75 %
Dimensions (LxLxH)	env. 9,7 x 4,8 x 2,5 cm
Poids	env. 140 g

Remarques concernant la déclaration de conformité UE

CE Cet appareil est conforme aux exigences de base et aux autres prescriptions pertinentes de la directive européenne en matière de compatibilité électromagnétique 2014/30/EU ainsi que de la directive RoHS 2011/65/EU.

La déclaration de conformité UE complète est disponible auprès de l'importateur.

Garantie de Kompernass Handels GmbH

Chère cliente, cher client,

Cet appareil est garanti 3 ans à partir de la date d'achat. Si ce produit venait à présenter des vices, vous disposez de droits légaux face au vendeur de ce produit. Vos droits légaux ne sont pas restreints par notre garantie présentée ci-dessous.

Conditions de garantie

La période de garantie débute à la date de l'achat. Veuillez bien conserver le ticket de caisse d'origine. Ce document servira de preuve d'achat.

Si dans un délai de trois ans suivant la date d'achat de ce produit, un vice de matériel ou de fabrication venait à apparaître, le produit sera réparé ou remplacé gratuitement par nos soins, selon notre choix. Cette prestation de garantie nécessite dans un délai de trois ans la présentation de l'appareil défectueux et du justificatif d'achat (ticket de caisse) ainsi que la description brève du vice et du moment de son apparition.

Si le vice est couvert par notre garantie, vous recevrez le produit réparé ou un nouveau produit en retour. Aucune nouvelle période de garantie ne débute avec la réparation ou l'échange du produit.

Période de garantie et réclamation légale pour vices cachés

L'exercice de la garantie ne prolonge pas la période de garantie. Cette disposition s'applique également aux pièces remplacées ou réparées. Les dommages et vices éventuellement déjà présents à l'achat doivent être signalés immédiatement après le déballage. Toute réparation survenant après la période sous garantie fera l'objet d'une facturation.

Étendue de la garantie

L'appareil a été fabriqué avec soin conformément à des directives de qualité strictes et consciencieusement contrôlé avant sa livraison.

La prestation de garantie est valable pour des vices de matériel et de fabrication. Cette garantie ne s'étend pas aux pièces du produit qui sont exposées à une usure normale et peuvent de ce fait être considérées comme pièces d'usure, ni aux détériorations de pièces fragiles, par ex. connecteur, accu, moules ou pièces en verre.

Cette garantie devient caduque si le produit est détérioré, utilisé ou entretenu de manière non conforme. Toutes les instructions listées dans le manuel d'utilisation doivent être exactement respectées pour une utilisation conforme du produit. Des buts d'utilisation et actions qui sont déconseillés dans le manuel d'utilisation, ou dont vous êtes avertis doivent également être évités.

Le produit est uniquement destiné à un usage privé et ne convient pas à un usage professionnel. La garantie est annulée en cas d'entretien incorrect et inapproprié, d'usage de la force et en cas d'intervention non réalisée par notre centre de service après-vente agréé.

Article L211-16 du Code de la consommation

Lorsque l'acheteur demande au vendeur, pendant le cours de la garantie commerciale qui lui a été consentie lors de l'acquisition ou de la réparation d'un bien meuble, une remise en état couverte par la garantie, toute période d'immobilisation d'au moins sept jours vient s'ajouter à la durée de la garantie qui restait à courir. Cette période court à compter de la demande d'intervention de l'acheteur ou de la mise à disposition pour réparation du bien en cause, si cette mise à disposition est postérieure à la demande d'intervention.

Indépendamment de la garantie commerciale souscrite, le vendeur reste tenu des défauts de conformité du bien et des vices rédhibitoires dans les conditions prévues aux articles L211-4 à L211-13 du Code de la consommation et aux articles 1641 à 1648 et 2232 du Code Civil.

Article L211-16 du Code de la consommation

Le vendeur est tenu de livrer un bien conforme au contrat et répond des défauts de conformité existant lors de la délivrance.

Il répond également des défauts de conformité résultant de l'emballage, des instructions de montage ou de l'installation lorsque celle-ci a été mise à sa charge par le contrat ou a été réalisée sous sa responsabilité.

Article L211-5 du Code de la consommation

Pour être conforme au contrat, le bien doit :

- 1° Être propre à l'usage habituellement attendu d'un bien semblable et, le cas échéant :
 - correspondre à la description donnée par le vendeur et posséder les qualités que celui-ci a présentées à l'acheteur sous forme d'échantillon ou de modèle ;
 - présenter les qualités qu'un acheteur peut légitimement attendre eu égard aux déclarations publiques faites par le vendeur, par le producteur ou par son représentant, notamment dans la publicité ou l'étiquetage ;
- 2° Ou présenter les caractéristiques définies d'un commun accord par les parties ou être propre à tout usage spécial recherché par l'acheteur, porté à la connaissance du vendeur et que ce dernier a accepté.

Article L211-12 du Code de la consommation

L'action résultant du défaut de conformité se prescrit par deux ans à compter de la délivrance du bien.

Article 1641 du Code civil

Le vendeur est tenu de la garantie à raison des défauts cachés de la chose vendue qui la rendent impropre à l'usage auquel on la destine, ou qui diminuent tellement cet usage que l'acheteur ne l'aurait pas acquise, ou n'en aurait donné qu'un moindre prix, s'il les avait connus.

Article 1648 1er alinéa du Code civil

L'action résultant des vices rédhibitoires doit être intentée par l'acquéreur dans un délai de deux ans à compter de la découverte du vice.

Les pièces détachées indispensables à l'utilisation du produit sont disponibles pendant la durée de la garantie du produit.

Procédure en cas de garantie

Afin de garantir un traitement rapide de votre demande, veuillez suivre les indications suivantes :

- Veuillez avoir à portée de main pour toutes questions le ticket de caisse et la référence article (par ex. IAN 12345) en tant que justificatif de votre achat.
- Vous trouverez la référence sur la plaque signalétique, une gravure, sur la page de garde de votre manuel d'utilisation (en bas à gauche) ou sous forme d'autocollant au dos ou sur le dessous.

- Si des erreurs de fonctionnement ou d'autres vices venaient à apparaître, veuillez d'abord contacter le département service clientèle cité ci-dessous par **téléphone** ou par **e-mail**.
- Vous pouvez ensuite retourner un produit enregistré comme étant défectueux en joignant le ticket de caisse et en indiquant en quoi consiste le vice et quand il est survenu, sans devoir l'affranchir à l'adresse de service après-vente communiquée.



Sur www.lidl-service.com, vous pouvez télécharger ce manuel ainsi que beaucoup d'autres, des vidéos produit et logiciels.

Service après-vente

FR Service France

Tel.: 0800 919270

E-Mail: kompennass@lidl.fr

BE Service Belgique

Tel.: 070 270 171 (0,15 EUR/Min.)

E-Mail: kompennass@lidl.be

IAN 309600

Importateur

Veillez tenir compte du fait que l'adresse suivante n'est pas une adresse de service après-vente. Veuillez d'abord contacter le service mentionné.

KOMPERNASS HANDELS GMBH

BURGSTRASSE 21

DE-44867 BOCHUM

ALLEMAGNE

www.kompernass.com

Inhaltsverzeichnis

Einführung 29

Informationen zu dieser Bedienungsanleitung . . 29

Urheberrecht 29

Hinweise zu Warenzeichen 30

Bestimmungsgemäße Verwendung 30

Verwendete Warnhinweise und Symbole. 31

Sicherheit. 32

Grundlegende Sicherheitshinweise 32

Teilebeschreibung. 36

Inbetriebnahme 36

Lieferumfang prüfen 36

Entsorgung der Verpackung. 37

Powerbank laden 38

Ladezustand prüfen 40

Bedienung und Betrieb. 40

Mobile Geräte mit der Powerbank laden. 40

Fehlersuche 42

Reinigung 43

Lagerung bei Nichtbenutzung 43

Entsorgung44

Gerät entsorgen 44

Anhang45

Technische Daten 45

Hinweise zur EU-Konformitätserklärung 46

Garantie der Kompernaß Handels GmbH. 46

Service 50

Importeur 50

Einführung

Informationen zu dieser Bedienungsanleitung

Herzlichen Glückwunsch zum Kauf Ihres neuen Gerätes. Sie haben sich damit für ein hochwertiges Produkt entschieden. Die Bedienungsanleitung ist Bestandteil dieses Produkts. Sie enthält wichtige Hinweise für Sicherheit, Gebrauch und Entsorgung. Machen Sie sich vor der Benutzung des Produkts mit allen Bedien- und Sicherheitshinweisen vertraut. Benutzen Sie das Produkt nur wie beschrieben und für die angegebenen Einsatzbereiche. Bewahren Sie diese Bedienungsanleitung gut auf. Händigen Sie alle Unterlagen bei Weitergabe des Produkts an Dritte mit aus.

Urheberrecht

Diese Dokumentation ist urheberrechtlich geschützt. Jede Vervielfältigung, bzw. jeder Nachdruck, auch auszugsweise, sowie die Wiedergabe der Abbildungen, auch im veränderten Zustand ist nur mit schriftlicher Zustimmung des Herstellers gestattet.

Hinweise zu Warenzeichen

USB® ist ein eingetragenes Warenzeichen von USB Implementers Forum, Inc.

Alle weiteren Namen und Produkte können die Warenzeichen oder eingetragene Warenzeichen ihrer jeweiligen Eigentümer sein.

Bestimmungsgemäße Verwendung

Dieses Gerät ist ein Gerät der Informationstechnik und ist ausschließlich zum Aufladen von mobilen Geräten, die standardmäßig über einen USB-Anschluss aufgeladen werden. Eine andere oder darüber hinausgehende Benutzung gilt als nicht bestimmungsgemäß. Das Gerät ist nicht zur Verwendung in gewerblichen oder industriellen Bereichen vorgesehen. Ansprüche jeglicher Art wegen Schäden aus nicht bestimmungsgemäßer Verwendung, unsachgemäßen Reparaturen, unerlaubt vorgenommener Veränderungen oder Verwendung nicht zugelassener Ersatzteile sind ausgeschlossen. Das Risiko trägt allein der Benutzer.

Verwendete Warnhinweise und Symbole

In der vorliegenden Bedienungsanleitung werden folgende Warnhinweise verwendet:

GEFAHR

Ein Warnhinweis dieser Gefahrenstufe kennzeichnet eine drohende gefährliche Situation.

Falls die gefährliche Situation nicht vermieden wird, kann dies zu schweren Verletzungen oder zum Tod führen.

- ▶ Die Anweisungen in diesem Warnhinweis befolgen, um die Gefahr von schweren Verletzungen oder des Todes zu vermeiden.

ACHTUNG

Ein Warnhinweis dieser Gefahrenstufe kennzeichnet einen möglichen Sachschaden.

Falls die Situation nicht vermieden wird, kann dies zu Sachschäden führen.

- ▶ Die Anweisungen in diesem Warnhinweis befolgen, um Sachschäden zu vermeiden.

HINWEIS

- ▶ Ein Hinweis kennzeichnet zusätzliche Informationen, die den Umgang mit dem Gerät erleichtern.



Dieses Symbol finden Sie auf dem Gehäuse der Powerbank und gibt an, dass der Inhalt der Bedienungsanleitung beachtet werden soll.



Dieses Symbol finden Sie auf dem Gehäuse und gibt an, dass das Gerät die Smart Fast Charge Technologie verwendet.

Sicherheit

In diesem Kapitel erhalten Sie wichtige Sicherheitshinweise im Umgang mit dem Gerät. Dieses Gerät entspricht den vorgeschriebenen Sicherheitsbestimmungen. Ein unsachgemäßer Gebrauch kann zu Personen- und Sachschäden führen.

Grundlegende Sicherheitshinweise

- Dieses Gerät kann von Kindern ab 8 Jahren und darüber sowie von Personen mit verringerten physischen, sensorischen oder mentalen Fähigkeiten oder Mangel an Erfahrung und Wissen benutzt werden, wenn Sie beaufsichtigt oder bezüglich des sicheren Gebrauchs des Gerätes unterwiesen wurden und die daraus resultierenden Gefahren verstehen. Kinder dürfen nicht mit dem Gerät spielen. Reinigung und Benutzer-Wartung dürfen nicht von Kindern ohne Beaufsichtigung durchgeführt werden.

- **⚠ GEFAHR!** Verpackungsmaterialien sind kein Kinderspielzeug! Halten Sie alle Verpackungsmaterialien von Kindern fern.
Es besteht Erstickungsgefahr!
- Kontrollieren Sie das Gerät vor der Verwendung auf äußere sichtbare Schäden. Nehmen Sie ein beschädigtes oder heruntergefallenes Gerät nicht in Betrieb.
- Stellen Sie das Gerät immer auf eine stabile und gerade Fläche. Bei Stürzen kann es beschädigt werden.
- Setzen Sie das Gerät nicht direktem Sonnenlicht oder hohen Temperaturen aus. Decken Sie das Gerät während des Ladevorgangs nicht ab. Anderenfalls kann es überhitzen und irreparabel beschädigt werden.
- Stellen Sie das Produkt nicht in der Nähe von Wärmequellen wie Heizkörpern oder anderen Wärme erzeugenden Geräten auf.
- Halten Sie offene Flammen (z. B. Kerzen) zu jeder Zeit von dem Gerät fern.
- Das Gerät ist nicht für den Betrieb in Räumen mit hoher Temperatur oder Luftfeuchtigkeit (z. B. Badezimmer) oder übermäßigen Staubaufkommen ausgelegt.

- Setzen Sie das Gerät nie extremer Hitze aus. Dies gilt insbesondere für eine Lagerung im Auto. Bei längeren Standzeiten entstehen extreme Temperaturen in Innenraum und Handschuhfach. Entfernen Sie elektrische und elektronische Geräte aus dem Fahrzeug.
- Verwenden Sie das Gerät nicht sofort, wenn es von einem kalten Raum in einen warmen Raum gebracht wurde. Lassen Sie das Gerät erst akklimatisieren, bevor Sie es einschalten.
- Öffnen Sie niemals das Gehäuse des Gerätes. Es befinden sich keine vom Anwender zu wartenden oder tauschbaren Bauteile im Gerät.
- Nehmen Sie keine eigenmächtigen Umbauten oder Veränderungen an dem Gerät vor.
- Lassen Sie Reparaturen am Gerät nur von autorisierten Fachbetrieben oder dem Kundenservice durchführen. Durch unsachgemäße Reparaturen können Gefahren für den Benutzer entstehen. Zudem erlischt der Garantieanspruch.
- Setzen Sie das Gerät keinem Spritz- und/oder Tropfwasser aus und stellen Sie keine mit Flüssigkeit gefüllten Gegenstände wie Vasen oder offene Getränke auf oder neben das Gerät.

- Schalten Sie das Gerät unverzüglich aus und ziehen Sie das möglicherweise angeschlossene Ladekabel vom Gerät ab, falls Sie Brandgeruch oder Rauchentwicklung feststellen. Lassen Sie das Gerät durch einen qualifizierten Fachmann überprüfen, bevor Sie es erneut verwenden.
- Bei Verwendung eines USB-Netzteils muss die verwendete Steckdose immer leicht zugänglich sein, damit in einer Gefahrensituation das USB-Netzteil schnell aus der Steckdose entfernt werden kann. Beachten Sie auch die Bedienungsanleitung des USB-Netzteils.
- **⚠ GEFAHR!** Eine falsche Handhabung von Akkus kann zu Feuer, Explosionen, Auslaufen gefährlicher Stoffe oder anderen Gefahrensituationen führen! Werfen Sie das Gerät nicht ins Feuer, da der integrierte Akku explodieren kann.
- Beachten Sie die Nutzungseinschränkungen bzw. Nutzungsverbote für Batteriebetriebene Geräte an Orten mit gesonderter Gefahrenlage, wie z. B. Tankanlagen, Flugzeugen, Krankenhäusern, usw.

Teilebeschreibung

(Abbildungen siehe Ausklappseite)

- ➊ Powerbank SPT 5200 A1
(Modellbeispiel)
- ➋ Micro-USB-Ladebuchse (Eingang)
- ➌ USB-Buchse (Ausgang)
- ➍ Ladezustands-LEDs
- ➎ EIN-Taste
- ➏ Ladekabel (USB auf Micro-USB)
- ➐ Bedienungsanleitung (Symbolbild)

Inbetriebnahme

Lieferumfang prüfen

(Abbildungen siehe Ausklappseite)

Der Lieferumfang besteht aus folgenden Komponenten:

- Powerbank SPT 5200 A1
- Ladekabel
- Diese Bedienungsanleitung
- ◆ Entnehmen Sie alle Teile des Gerätes aus der Verpackung und entfernen Sie sämtliches Verpackungsmaterial.

HINWEIS

- ▶ Prüfen Sie die Lieferung auf Vollständigkeit und auf sichtbare Schäden.
- ▶ Bei einer unvollständigen Lieferung oder Schäden infolge mangelhafter Verpackung oder durch Transport wenden Sie sich an die Service-Hotline (siehe Kapitel **Service**).

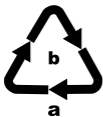
Entsorgung der Verpackung

Entsorgen Sie die Verpackung umweltgerecht.

Beachten Sie die Kennzeichnung auf den verschiedenen Verpackungsmaterialien und trennen Sie diese gegebenenfalls gesondert. Die Verpackungsmaterialien sind gekennzeichnet mit Abkürzungen (a) und Ziffern (b) mit folgender Bedeutung:

1 – 7: Kunststoffe,
 20 – 22: Papier und Pappe,
 80 – 98: Verbundstoffe.

Powerbank laden

Vor der Nutzung der Powerbank muss der integrierte Akku vollständig geladen werden.

ACHTUNG

- ▶ Laden Sie das Gerät nur in trockenen Innenräumen.
- ▶ Die Powerbank darf niemals geladen und gleichzeitig zum Laden eines externen Gerätes genutzt werden.
- ▶ Aufgrund der hohen Stromaufnahme, muss ein USB-Netzteil zur Ladung der Powerbank verwendet werden. Laden Sie die Powerbank nicht an einem USB-Anschluss eines PCs oder Notebooks.
- ▶ Verwenden Sie zum Laden der Powerbank nur USB-Netzteile mit einer Ausgangsspannung von 5 V und einem Ausgangsstrom von mindestens 2,1 A.
- ▶ Verwenden Sie ausschließlich das mitgelieferte Ladekabel **6** zum Laden der Powerbank!
- ▶ Entfernen Sie unbedingt das Ladekabel **6** nach Beendigung des Ladevorgangs!

- ◆ Verbinden Sie den USB-Stecker des Ladekabels **6** mit einem geeigneten USB-Netzteil (nicht im Lieferumfang enthalten).
- ◆ Verbinden Sie den Micro-USB-Stecker des Ladekabels **6** mit der Micro-USB-Ladebuchse **2** der Powerbank. Eine ungefähre Angabe über den Ladezustand wird mit Hilfe der Ladezustands-LEDs **4** angezeigt:

LED-Anzeige	Ladezustand
Eine LED blinkt	< 25 %
Eine LED leuchtet, die zweite LED blinkt	25 - 49 %
Zwei LEDs leuchten, die dritte LED blinkt	50 - 74 %
Drei LEDs leuchten, die vierte LED blinkt	75 - 97 %
Alle LEDs leuchten	98 - 100 %

Ladezustand prüfen

Sie können den Ladezustand der Powerbank auch prüfen, wenn sie nicht geladen oder zum Laden verwendet wird.

- ◆ Drücken Sie kurz die EIN-Taste **5**. Die LEDs **4** zeigen für ca. 20 Sekunden den aktuellen Ladezustand der Powerbank an.

LED-Anzeige	Ladezustand
Alle LEDs leuchten	76 - 100 %
Drei LEDs leuchten	51 - 75 %
Zwei LEDs leuchten	26 - 50 %
Eine LED leuchtet	10 - 25 %
Eine LED leuchtet orange	< 10 %
Alle LEDs aus	0 %

Bedienung und Betrieb

Mobile Geräte mit der Powerbank laden

- ◆ Stecken Sie den Micro-USB-Stecker des Ladekabels **6** in die Micro-USB-Ladebuchse des zu ladenden Mobilgerätes und den USB-Stecker in die USB-Buchse **3** der Powerbank. Der Ladevorgang beginnt automatisch.

- ◆ Sollte der Ladevorgang nicht automatisch beginnen, drücken Sie kurz die EIN-Taste **5**, um den Ladevorgang zu starten.

HINWEIS

- ▶ Alternativ können Sie auch das originale Ladekabel (USB-Kabel) des jeweiligen Geräteherstellers verwenden.
 - ▶ Durch die eingesetzte Smart Fast Charge Technologie, ist bei kompatiblen Geräten eine verringerte Ladezeit möglich. Kompatiblen angeschlossenen Geräten wird automatisch signalisiert, dass sie den maximal nutzbaren Ladestrom verwenden.
- ◆ Während des Ladevorgangs wird der aktuelle Ladezustand der Powerbank mit Hilfe der Ladezustands-LEDs **4** angezeigt (siehe Tabelle Kapitel **Ladezustand prüfen**).
 - ◆ Um den Ladevorgang zu beenden, trennen Sie das Ladekabel **6** vom mobilen Gerät und der Powerbank. Die Ladezustands-LEDs **4** erlöschen nach ca. 20 Sekunden.

Fehlersuche

Die Powerbank wird nicht geladen

- ◆ Evtl. Verbindung fehlerhaft. Überprüfen Sie die Verbindung.

Ein angeschlossenes Gerät wird nicht geladen

- ◆ Der integrierte Akku ist leer. Laden Sie den Akku auf.
- ◆ Keine Verbindung zum Gerät. Überprüfen Sie die Verbindung.
- ◆ Drücken Sie kurz die EIN-Taste **5**, um den Ladevorgang zu starten.
- ◆ Der Ladestrom des angeschlossenen Gerätes ist zu klein ($< 30 \text{ mA}$) bzw. zu groß ($> 2,1 \text{ A}$).
- ◆ Evtl. hat die interne Überstromsicherung ausgelöst. Trennen Sie die Verbindung zum angeschlossenen Gerät und verbinden Sie kurzzeitig die Micro-USB-Ladebuchse **2** mit einer Spannungsquelle (siehe Kapitel **Powerbank laden**). Anschließend kann die Powerbank wieder verwendet werden.

HINWEIS

- ▶ Wenn Sie mit den vorstehend genannten Schritten das Problem nicht lösen können, wenden Sie sich an die Service-Hotline (siehe Kapitel **Service**).

Reinigung

ACHTUNG

Mögliche Beschädigung des Gerätes.

Es befinden sich keine zu reinigenden bzw. wartenden Teile im Inneren der Powerbank. Eindringende Feuchtigkeit kann zu einer Beschädigung des Gerätes führen.

- ▶ Stellen Sie sicher, dass bei der Reinigung keine Feuchtigkeit in das Gerät eindringt, um eine irreparable Beschädigung des Gerätes zu vermeiden.
- ▶ Verwenden Sie keine ätzenden, scheuernden oder lösungsmittelhaltigen Reinigungsmittel. Diese können die Oberflächen des Gerätes angreifen.

- ◆ Reinigen Sie das Gerät ausschließlich mit einem leicht feuchten Tuch und einem milden Spülmittel.

Lagerung bei Nichtbenutzung

- ◆ Lagern Sie das Gerät an einem trockenen und staubfreien Ort ohne direkte Sonneneinstrahlung.
- ◆ Bei längerer Lagerung sollte der integrierte Akku voll geladen werden, um die Lebensdauer zu verlängern.

Entsorgung

Gerät entsorgen



Das nebenstehende Symbol einer durchgestrichenen Mülltonne auf Rädern zeigt an, dass dieses Gerät der Richtlinie 2012/19/EU unterliegt. Diese Richtlinie besagt, dass Sie dieses Gerät am Ende

seiner Nutzungszeit nicht mit dem normalen Hausmüll entsorgen dürfen, sondern in speziell eingerichteten Sammelstellen, Wertstoffhöfen oder Entsorgungsbetrieben abgeben müssen. Der eingebaute Akku kann zur Entsorgung nicht ausgebaut werden.

**Diese Entsorgung ist für Sie kostenfrei.
Schonen Sie die Umwelt und entsorgen Sie fachgerecht.**



Möglichkeiten zur Entsorgung des ausgedienten Produkts erfahren Sie bei Ihrer Gemeinde- oder Stadtverwaltung.

Anhang

Technische Daten

Integrierter Akku (Lithium-Ionen)	3,7 V / 5200 mAh / 19,24 Wh
Eingang	5 V  (Gleichstrom), 2,1 A
Ausgang	5 V  (Gleichstrom), 2,1 A
Minimaler Entnahmestrom	ca. 30 mA
Betriebstemperatur	5°C - 35°C
Lagertemperatur	0°C - 40°C
Luftfeuchtigkeit (keine Kondensation)	≤ 75 %
Abmessungen (L x B x H)	ca. 9,7 x 4,8 x 2,5 cm
Gewicht	ca. 140 g

Hinweise zur EU-Konformitätserklärung

 Dieses Gerät entspricht hinsichtlich Übereinstimmung mit den grundlegenden Anforderungen und den anderen relevanten Vorschriften der europäischen Richtlinie für elektromagnetische Verträglichkeit 2014/30/EU sowie der RoHS-Richtlinie 2011/65/EU.

Die vollständige EU-Konformitätserklärung ist beim Importeur erhältlich.

Garantie der Kompernaß Handels GmbH

Sehr geehrte Kundin, sehr geehrter Kunde,
Sie erhalten auf dieses Gerät 3 Jahre Garantie ab Kaufdatum. Im Falle von Mängeln dieses Produkts stehen Ihnen gegen den Verkäufer des Produkts gesetzliche Rechte zu. Diese gesetzlichen Rechte werden durch unsere im Folgenden dargestellte Garantie nicht eingeschränkt.

Garantiebedingungen

Die Garantiefrist beginnt mit dem Kaufdatum. Bitte bewahren Sie den Original-Kassenbon gut auf. Diese Unterlage wird als Nachweis für den Kauf benötigt.

Tritt innerhalb von drei Jahren ab dem Kaufdatum dieses Produkts ein Material- oder Fabrikationsfehler auf, wird das Produkt von uns – nach unserer Wahl – für Sie kostenlos repariert oder ersetzt. Diese Garantieleistung setzt voraus, dass innerhalb der Drei-Jahresfrist das defekte Gerät und der Kaufbeleg (Kassenbon) vorgelegt und schriftlich kurz beschrieben wird, worin der Mangel besteht und wann er aufgetreten ist. Wenn der Defekt von unserer Garantie gedeckt ist, erhalten Sie das reparierte oder ein neues Produkt zurück. Mit Reparatur oder Austausch des Produkts beginnt kein neuer Garantiezeitraum.

Garantiezeit und gesetzliche Mängelansprüche

Die Garantiezeit wird durch die Gewährleistung nicht verlängert. Dies gilt auch für ersetzte und reparierte Teile. Eventuell schon beim Kauf vorhandene Schäden und Mängel müssen sofort nach dem Auspacken gemeldet werden. Nach Ablauf der Garantiezeit anfallende Reparaturen sind kostenpflichtig.

Garantieumfang

Das Gerät wurde nach strengen Qualitätsrichtlinien sorgfältig produziert und vor Auslieferung gewissenhaft geprüft. Die Garantieleistung gilt für Material- oder Fabrikationsfehler.

Diese Garantie erstreckt sich nicht auf Produktteile, die normaler Abnutzung ausgesetzt sind und daher als Verschleißteile angesehen werden können oder für Beschädigungen an zerbrechlichen Teilen, z. B. Schalter, Akkus, Backformen oder Teile, die aus Glas gefertigt sind. Diese Garantie verfällt, wenn das Produkt beschädigt, nicht sachgemäß benutzt oder gewartet wurde. Für eine sachgemäße Benutzung des Produkts sind alle in der Bedienungsanleitung aufgeführten Anweisungen genau einzuhalten.

Verwendungszwecke und Handlungen, von denen in der Bedienungsanleitung abgeraten oder vor denen gewarnt wird, sind unbedingt zu vermeiden.

Das Produkt ist nur für den privaten und nicht für den gewerblichen Gebrauch bestimmt. Bei missbräuchlicher und unsachgemäßer Behandlung, Gewaltanwendung und bei Eingriffen, die nicht von unserer autorisierten Service-Niederlassung vorgenommen wurden, erlischt die Garantie.

Abwicklung im Garantiefall

Um eine schnelle Bearbeitung Ihres Anliegens zu gewährleisten, folgen Sie bitte den folgenden Hinweisen:

- Bitte halten Sie für alle Anfragen den Kassenschein und die Artikelnummer (z. B. IAN 12345) als Nachweis für den Kauf bereit.
- Die Artikelnummer entnehmen Sie bitte dem Typenschild, einer Gravur, auf dem Titelblatt Ihrer Anleitung (unten links) oder als Aufkleber auf der Rück- oder Unterseite.
- Sollten Funktionsfehler oder sonstige Mängel auftreten, kontaktieren Sie zunächst die nachfolgend benannte Serviceabteilung **telefonisch** oder per **E-Mail**.
- Ein als defekt erfasstes Produkt können Sie dann unter Beifügung des Kaufbelegs (Kassenschein) und der Angabe, worin der Mangel besteht und wann er aufgetreten ist, für Sie portofrei an die Ihnen mitgeteilte Serviceanschrift übersenden.



Auf www.lidl-service.com können Sie diese und viele weitere Handbücher, Produktvideos und Software herunterladen.

Service

DE Service Deutschland

Tel.: 0800 5435 111 (kostenfrei
aus dem dt. Festnetz/Mobilfunknetz)
E-Mail: kompernass@lidl.de

AT Service Österreich

Tel.: 0820 201 222 (0,15 EUR/Min.)
E-Mail: kompernass@lidl.at

CH Service Schweiz

Tel.: 0842 665566 (0,08 CHF/Min.,
Mobilfunk max. 0,40 CHF/Min.)
E-Mail: kompernass@lidl.ch

IAN 309600

Importeur

Bitte beachten Sie, dass die folgende Anschrift keine Serviceanschrift ist. Kontaktieren Sie zunächst die benannte Servicestelle.

KOMPERNASS HANDELS GMBH

BURGSTRASSE 21

DE-44867 BOCHUM

DEUTSCHLAND

www.kompernass.com



KOMPERNASS HANDELS GMBH

BURGSTRASSE 21

DE-44867 BOCHUM

GERMANY

www.kompernass.com

Version des informations · Stand der Informationen:

08 / 2018 · Ident.-No.: SPT5200A1-072018-2

IAN 309600

2 ○