

SILVERCREST®



www.lidl-service.com



5200 mAh POWERBANK SPT 5200 A1

DK

POWERBANK 5200 mAh

Betjeningsvejledning

FR BE

BATTERIE EXTERNE POWERBANK 5 200 mAh

Mode d'emploi

NL BE

POWERBANK 5200 mAh

Gebruiksaanwijzing

DE AT CH

POWERBANK 5200 mAh

Bedienungsanleitung

IAN 309600

DK

BE

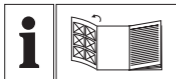

(DK)

Før du læser, vend siden med billeder frem og bliv bekendt med alle apparatets funktioner.

(FR) (BE)

Avant de lire le mode d'emploi, ouvrez la page contenant les illustrations et familiarisez-vous ensuite avec toutes les fonctions de l'appareil.

(NL) (BE)

Vouw vóór het lezen de pagina met de afbeeldingen open en maak u vertrouwd met alle functies van het apparaat.

(DE) (AT) (CH)

Klappen Sie vor dem Lesen die Seite mit den Abbildungen aus und machen Sie sich anschließend mit allen Funktionen des Gerätes vertraut.

DK	Betjeningsvejledning	Side	1
FR/BE	Mode d'emploi	Page	25
NL/BE	Gebruiksaanwijzing	Pagina	49
DE/AT/CH	Bedienungsanleitung	Seite	73

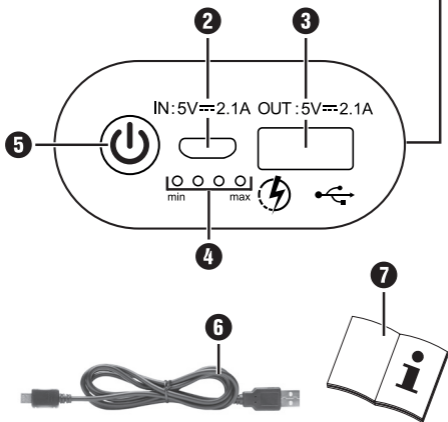

Indholdsfortegnelse

Indledning 3

Informationer om denne betjeningsvejledning . . . 3

Ophavsret. 3

Information om varemærker 4

Anvendelsesområde 4

Anvendte advarsler og symboler 5

Sikkerhed 6

Grundlæggende sikkerhedsanvisninger 6

Beskrivelse af delene 10

Ibrugtagning 10

Kontrol af de leverede dele 10

Bortskaffelse af emballagen 11

Opladning af powerbank 12

Kontrol af opladningstilstanden 14

Betjening og funktion. 14

Opladning af mobile enheder med powerbank. 14

Fejlsøgning 16

Rengøring 17

Opbevaring, når produktet ikke anvendes. 17

Bortskaffelse 18

Bortskaffelse af produktet 18

Tillæg 19

Tekniske data 19

Info om EU-overensstemmelseserklæringen 19

Garanti for Kompernass Handels GmbH 20

Service 23

Importør 23

Introduktion

Informationer om denne betjeningsvejledning

Tillykke med købet af dit nye produkt. Du har valgt et produkt af høj kvalitet. Betjeningsvejledningen er en del af dette produkt. Den indeholder vigtige informationer om sikkerhed, anvendelse og bortskaffelse. Du bør sætte dig ind i alle produktets betjenings- og sikkerhedsanvisninger før brug. Brug kun produktet som beskrevet og kun til de angivne anvendelsesområder. Opbevar denne betjeningsvejledning, så du altid kan finde den igen. Hvis du giver produktet videre til andre, skal alle tilhørende dokumenter følge med.

Ophavsret

Denne dokumentation er ophavsretligt beskyttet. Enhver kopiering eller ethvert eftertryk – også i uddrag – samt gengivelse af billederne – også i ændret form – er kun tilladt med producentens skriftlige samtykke.

Information om varemærker

USB® er et registreret varemærke for USB Implementers Forum, Inc.

Alle andre navne og produkter kan være varemærker eller registrerede varemærker, der tilhører deres respektive ejere.

Anvendelsesområde

Dette produkt er et informationsteknisk produkt, som udelukkende er beregnet til opladning af mobile enheder, der som standard oplades via et USB-stik. Al anden anvendelse betragtes som værende uden for anvendelsesområdet. Produktet er ikke beregnet til erhvervsmæssige eller industrielle områder. Krav af enhver art på grund af skader ved anvendelse uden for anvendelsesområdet, forkert udførte reparationer, ændringer, der er foretaget uden tilladelse, eller anvendelse af ikke-tilladte reservedele er udelukket. Brugeren bærer alene risikoen.

Anvendte advarsler og symboler

I denne betjeningsvejledning anvendes følgende advarsler:

FARE

En advarsel på dette faretrin angiver en truende farlig situation.

Hvis den farlige situation ikke undgås, kan det føre til alvorlige eller livsfarlige personskader.

- ▶ Følg anvisningerne i denne advarsel, så alvorlige personskader eller dødsulykker undgås.

OBS

En advarsel på dette faretrin angiver en mulig materiel skade.

Hvis situationen ikke undgås, kan det føre til materielle skader.

- ▶ Følg anvisningerne i denne advarsel for at undgå materielle skader.

BEMÆRK

- ▶ "Bemærk" henviser til yderligere oplysninger, som gør det nemmere at bruge produktet.



Dette symbol findes på powerbank-kabinettet og angiver, at indholdet i betjeningsvejledningen skal overholdes.



Dette symbol findes på kabinettet og angiver, at produktet anvender Smart Fast Charge-teknologien til hurtig opladning.

Sikkerhed

Dette kapitel indeholder vigtige sikkerhedsanvisninger vedrørende brug af produktet. Dette produkt overholder de foreskrevne sikkerhedsbestemmelser. Forkert anvendelse kan føre til personskader og materielle skader.

Grundlæggende sikkerhedsanvisninger

- Dette produkt kan bruges af børn fra 8 år og derover og af personer med nedsatte fysiske, motoriske eller mentale evner eller manglende erfaring og/eller viden, hvis de er under opsyn eller undervises i sikker brug af produktet og de farer, der kan være forbundet med det. Børn må ikke lege med produktet. Rengøring og brugervedligeholdelse må ikke udføres af børn uden opsyn.

- **⚠ FARE!** Emballeringsmateriale er ikke legetøj!
Hold alle emballeringsmaterialer væk fra børn.
Der er fare for kvælning!
- Kontrollér produktet for udvendige, synlige skader før brug. Brug ikke produktet, hvis det er beskadiget eller har været tabt på gulvet.
- Stil produktet på en plan og ren overflade. Hvis det falder ned, kan det beskadiges.
- Udsæt ikke produktet for direkte sollys eller høje temperaturer. Dæk ikke produktet til under opladningen. Ellers kan det overophedes og gå i stykker, så det ikke længere kan repareres.
- Stil ikke produktet i nærheden af varmekilder som radiatorer eller andre apparater, som producerer varme.
- Produktet må ikke komme i kontakt med levende ild (f.eks. stearinlys).
- Produktet er ikke beregnet til drift i rum med høj temperatur eller luffugtighed (f.eks. på badeværelset) eller på meget støvede steder.

- Udsæt aldrig produktet for ekstrem varme. Det gælder især ved opbevaring i biler. Ved længere tids parkering bliver temperaturen inde i bilen og i handskerummet meget høj. Fjern elektriske og elektroniske apparater fra bilen.
- Brug ikke produktet med det samme, hvis det er blevet flyttet fra et koldt til et varmt rum. Lad først produktet akklimatisere sig, før du tænder for det.
- Åbn aldrig produktets kabinet.
Der er ikke dele inden i produktet, som kan udskiftes, eller som skal vedligeholdes af brugeren.
- Produktet må ikke ændres eller ombygges.
- Lad kun autoriserede specialforretninger eller kundeservice reparere produktet. Forkert udførte reparationer kan medføre fare for brugeren. Desuden bortfalder alle garantikrav.
- Udsæt ikke produktet for sprøjt med vand og/eller dråber, og stil ikke genstande fyldt med vand som f.eks. en vase eller drikkevarer oven på eller ved siden af produktet.

- Sluk straks for produktet, og tag ladekablet ud af det, hvis det er sluttet til, og hvis der lugter brændt eller udvikles røg. Lad en kvalificeret reparatør efterse produktet, før det anvendes igen.
- Ved anvendelse af en USB-strømforsyning skal der altid være let adgang til den anvendte stikkontakt, så USB-strømforsyningen hurtigt kan tages ud af stikkontakten i en farlig situation. Se betjeningsvejledningen til USB-strømforsyningen.
- **⚠ FARE!** Forkert håndtering af genopladelige batterier kan føre til brand, eksplosioner, udløb af farlige stoffer eller andre farlige situationer! Kast ikke produktet ind i ild, da det integrerede genopladelige batteri kan eksplodere.
- Overhold anvendelsesbegrænsningerne eller anvendelsesforbuddene for batteridrevne produkter på steder med særlige risikoforhold som f. eks. tankanlæg, flyvemaskiner, sygehuse osv.

Beskrivelse af delene

(Se billederne på klap-ud-siden)

- 1 Powerbank SPT 5200 A1
(Modeleksempel)
- 2 Micro-USB-ladeport (indgang)
- 3 USB-stik (udgang)
- 4 Ladeindikator-LED'er
- 5 TÆND-knap
- 6 Ladekabel (USB til micro-USB)
- 7 Betjeningsvejledning (symbolbillede)

Ibrugtagning

Kontrol af de leverede dele

(Se billederne på klap-ud-siden)

Pakkens indhold består af følgende komponenter:

- Powerbank SPT 5200 A1
- Ladekabel
- Denne betjeningsvejledning
- ◆ Tag alle produktets dele ud af emballagen, og fjern alt emballeringsmateriale.

BEMÆRK

- ▶ Kontrollér at alle dele medfølger, og at de ikke har synlige skader.
- ▶ Hvis der mangler dele, eller hvis nogle af delene er defekte på grund af mangelfuld emballage eller på grund af transporten, bedes du henvende dig til service-hotline (se kapitlet **Service**).

Bortskaffelse af emballagen

Bortskaf emballagen miljøvenligt.

Vær opmærksom på mærkningen på de forskellige emballagematerialer, og aflever dem sorteret til bortskaffelse.

Emballagematerialerne er mærket med forkortelser (a) og tal (b) med følgende betydning:

1-7: Plast

20-22: Papir og pap,

80-98: Kompositmaterialer

Opladning af powerbank

Før powerbanken anvendes, skal det integrerede genopladelige batteri lades helt op.

OBS

- ▶ Oplad kun produktet indendørs ved tørre forhold.
 - ▶ Powerbank må aldrig oplades og samtidig bruges til opladning af et eksternt apparat.
 - ▶ På grund af det høje strømforbrug skal powerbanken oplades med en USB-strømforsyning. Oplad ikke powerbanken med en USB-tilslutning på en pc eller bærbar computer.
 - ▶ Brug kun USB-strømforsyninger med en udgangseffekt på 5 V og en udgangsstrøm på mindst 2,1 A til opladning af powerbanken.
 - ▶ Brug udelukkende det medfølgende ladekabel **6** til opladning af powerbank!
 - ▶ Fjern altid ladekablet **6**, når opladningen er slut!
- ◆ Forbind USB-stikket på ladekablet **6** med en egnet USB-strømforsyning (følger ikke med ved køb).

- ◆ Forbind ladekablets **6** micro-USB-stik med micro-USB-ladeporten **2** på powerbank. Den omtrentlige angivelse af opladningstilstanden vises under opladningen ved hjælp af ladeindikator-LED'er **4**:

LED-display	Opladnings-tilstand
En LED blinker	< 25 %
En LED lyser, den anden LED blinker	25 - 49 %
To LED'er lyser, den tredje LED blinker	50 - 74 %
Tre LED'er lyser, den fjerde LED blinker	75 - 97 %
Alle LED'er lyser	98 - 100 %

Kontrol af opladningstilstanden

Du kan også kontrollere powerbankens opladningstilstand, når den ikke oplades eller anvendes til opladning.

- ◆ Tryk kortvarigt på TÆND-knappen **5**. LED'erne **4** viser powerbankens aktuelle opladningstilstand i ca. 20 sekunder.

LED-display	Opladningstilstand
Alle LED'er lyser	76 - 100%
Tre LED'er lyser	51 - 75 %
To LED'er lyser	26 - 50 %
En LED lyser	10 - 25 %
En LED lyser orange	< 10 %
Alle LED'er slukket	0 %

Betjening og funktion

Opladning af mobile enheder med powerbank

- ◆ Sæt micro-USB-stikket på ladekablet **6** i micro-USB-ladeporten på den mobile enhed, og sæt USB-stikket i USB-porten **3** på powerbanken. Opladningen starter automatisk.

- ◆ Hvis opladningen ikke starter automatisk, skal du trykke kortvarigt på TÆND-knappen ❸ for at starte opladningen.

BEMÆRK

- ▶ Som alternativ kan det originale opladningskabel (USB-kabel) fra producenten af den pågældende enhed anvendes.
 - ▶ Med den anvendte Smart Fast Charge-teknologi er der mulighed for kortere opladningstider for kompatible enheder. For kompatible, tilsluttede enheder vises det automatisk, at de bruger den maksimalt anvendelige ladestrøm.
- ◆ Under opladningen vises powerbankens aktuelle opladningstilstand ved hjælp af ladeindikator-LED'erne ❹ (se tabellen i kapitlet "**Kontrol af opladningstilstand**").
 - ◆ For at afslutte opladningen tages ladekablet ❻ ud af den mobile enhed og powerbanken. Ladeindikator-LED'erne ❹ slukkes efter ca. 20 sekunder.

Fejlsøgning

Powerbanken oplades ikke

- ◆ Evt. defekt forbindelse. Kontrollér forbindelsen.

Den tilsluttede enhed oplades ikke

- ◆ Det integrerede genopladelige batteri er tomt. Oplad det genopladelige batteri.
- ◆ Ingen forbindelse til enheden. Kontrollér forbindelsen.
- ◆ Tryk kortvarigt på TÆND-knappen **5** for at starte opladningen.
- ◆ Ladestrømmen til den tilsluttede enhed er for lav (< 30 mA) eller for høj (> 2,1 A).
- ◆ Muligvis er den interne overstrømssikring udløst. Afbryd forbindelsen til det tilsluttede produkt, og forbind kortvarigt micro-USB-ladeporten **2** med en spændingskilde (se kapitlet **Opladning af powerbank**). Derefter kan powerbanken anvendes igen.

BEMÆRK

- ▶ Hvis du ikke kan løse problemet ved hjælp af ovenstående råd, bedes du henvende dig til service-hotline (se kapitlet **Service**).

Rengøring

OBS

Produktet kan blive beskadiget.

Inde i powerbanken er der ingen dele, der skal vedligeholdes eller rengøres. Indtrængende fugt kan medføre, at produktet beskadiges.

- ▶ Sørg for at der ikke trænger fugt ind i produktet ved rengøring, så du undgår skader, der ikke kan repareres igen.
- ▶ Brug ikke rengøringsmidler, der er ætsende, skurende, eller som indeholder opløsningsmidler. De kan angribe produktets overflader.

- ◆ Rengør udelukkende produktet med en let fugtet klud og et mildt opvaskemiddel.

Opbevaring, når produktet ikke anvendes

- ◆ Opbevar produktet et rent, tørt og støvfrit sted uden direkte sol.
- ◆ Ved længere tids opbevaring bør det integrerede batteri oplades, så dets levetid forlænges.

Bortskaffelse

Bortskaffelse af produktet



Det viste symbol med den overstregede affaldscontainer på hjul viser, at dette produkt er underlagt direktivet 2012/19/EU. Dette direktiv angiver, at produktet ikke må bortskaffes med det normale husholdningsaffald, når dets brugstid er slut, men skal afleveres på specielt indrettede indsamlingssteder, genbrugspladser eller bortskaffelsesvirksomheder. Det integrerede batteri kan ikke afmonteres til bortskaffelse.



Denne bortskaffelse er gratis for dig. Skån miljøet, og bortskaf produktet korrekt.



Du kan få oplysninger hos kommunen om bortskaffelse af udtjente produkter.

Tillæg

Tekniske data

Integreret batteri (lithium-ion)	3,7 V / 5200 mAh / 19,24 Wh
Indgang	5 V  (jævnstrøm), 2,1 A
Udgang	5 V  (jævnstrøm), 2,1 A
Minimal batteristrøm	ca. 30 mA
Driftstemperatur	5°C - 35°C
Opbevarings-temperatur	0°C - 40°C
Luffugtighed (ingen kondensdannelse)	≤ 75 %
Mål (LxBxH)	ca. 9,7 x 4,8 x 2,5 cm
Vægt	ca. 140 g

Info om EU-overensstemmelseserklæringen

 Dette produkt er i overensstemmelse med de grundlæggende krav og øvrige relevante forskrifter i det europæiske direktiv for elektromagnetisk kompatibilitet 2014/30/EU samt RoHS-direktivet 2011/65/EU. Den komplette EU-overensstemmelseserklæring kan rekvireres hos importøren.

Garanti for Kompernass Handels GmbH

Kære kunde

På dette produkt får du 3 års garanti fra købsdatoen. I tilfælde af mangler ved produktet har du en række juridiske rettigheder i forhold til sælgeren af produktet. Dine juridiske rettigheder forringes ikke af den nedenfor anførte garanti.

Garantibetingelser

Garantiperioden begynder på købsdatoen. Opbevar venligst din originale kvittering et sikkert sted. Dette dokument er nødvendigt for at kunne dokumentere købet.

Hvis der inden for tre år fra købsdatoen for dette produkt opstår en materiale- eller fabrikationsfejl, vil produktet – efter vores valg – blive repareret eller ombyttet gratis for dig. Denne garantiydelse forudsætter, at det defekte produkt og købsbeviset (kvittering) afleveres inden for tre-års-fristen, og der gives en kort skriftlig beskrivelse af, hvori manglen består, og hvornår den er opstået.

Hvis defekten er dækket af vores garanti, får du et repareret eller et nyt produkt retur. Reparation eller ombytning af produktet udløser ikke en ny garantiperiode.

Garantiperiode og juridiske mangelkrav

Garantiperioden forlænges ikke, hvis der gøres brug af garantien. Det gælder også for udskiftede og reparerede dele. Skader og mangler, som eventuelt allerede fandtes ved køb, samt manglende dele, skal anmeldes straks efter udpakningen. Når garantiperioden er udløbet, er reparation af skader betalingspligtig.

Garantiens omfang

Produktet er produceret omhyggeligt efter strenge kvalitetsretningslinjer og testet grundigt inden leveringen.

Garantien dækker materiale- og fabrikationsfejl. Denne garanti omfatter ikke produktdele, der er udsat for normal slitage, og derfor kan betragtes som sliddele, eller for skader på skrøbelige dele, som f.eks. kontakter, batterier, bageforme eller dele som er lavet af glas.

Denne garanti bortfalder, hvis produktet er blevet beskadiget, ikke er forskriftsmæssigt anvendt eller vedligeholdt. For at sikre forskriftsmæssig anvendelse af produktet skal alle anvisninger nævnt i betjeningsvejledningen nøje overholdes. Anvendelsesformål og handlinger, som frarådes eller der advares imod i betjeningsvejledningen, skal ubetinget undgås.

Produktet er kun beregnet til privat og ikke til kommercielt brug. Ved misbrug og uhensigtsmæssig brug, anvendelse af vold og ved indgreb, som ikke er foretaget af vores autoriserede serviceafdeling, bortfalder garantien.

Afvikling af garantisager

For at sikre en hurtig behandling af din anmeldelse bør du følge nedenstående anvisninger:

- Ved alle forespørgsler bedes du have kvitteringen og artikelnummeret (f.eks. IAN 12345) klar som dokumentation for købet.
- Artikelnummeret kan du finde på typeskiltet, som indgraving, på vejledningens forside (nederst til venstre) eller som et klæbemærke på bag- eller undersiden.
- Hvis der opstår funktionsfejl eller øvrige mangler, bedes du først kontakte nedennævnte serviceafdeling **telefonisk** eller **via e-mail**.
- Et produkt, der er registreret som defekt, kan du derefter indsende portofrit til den oplyste serviceadresse med vedlæggelse af købsbevis (kvittering) og en beskrivelse af, hvori manglen består, og hvornår den er opstået.



På www.lidl-service.com kan du downloade denne og mange andre håndbøger, produktvideoer og software.

Service

DK Service Danmark

Tel.: 32 710005

E-Mail: kompernass@lidl.dk

IAN 309600

Importør

Bemærk at den efterfølgende adresse ikke er en serviceadresse. Kontakt først det nævnte servicested.

KOMPERNASS HANDELS GMBH

BURGSTRASSE 21

DE-44867 BOCHUM

TYSKLAND

www.kompernass.com

Table des matières

Introduction 27

Informations relatives à ce mode d'emploi 27

Droits d'auteur 27

Remarques sur les marques commerciales 28

Usage conforme 28

Avertissements et symboles utilisés 29

Sécurité 30

Consignes de sécurité fondamentales 30

Description des pièces 34

Mise en service 34

Vérification du contenu de la livraison 34

Élimination de l'emballage 35

Charger le Powerbank 36

Contrôler l'état de charge 38

Utilisation et fonctionnement 38

Charger des appareils mobiles avec le Powerbank . 38

Recherche d'erreurs 40

Nettoyage 41

Remisage 41

Mise au rebut42

Mise au rebut de l'appareil 42

Annexe43

Caractéristiques techniques 43

Remarques concernant la
déclaration de conformité UE. 44

Garantie de Kompernass Handels GmbH. 44

Service après-vente 48

Importateur. 48

Introduction

Informations relatives à ce mode d'emploi

Toutes nos félicitations pour l'achat de votre nouvel appareil. Vous venez ainsi d'opter pour un produit de grande qualité. Le mode d'emploi fait partie intégrante de ce produit. Il contient des remarques importantes concernant la sécurité, l'usage et la mise au rebut.

Avant d'utiliser le produit, veuillez vous familiariser avec toutes les consignes d'utilisation et de sécurité.

N'utilisez le produit que conformément aux consignes et pour les domaines d'utilisation prévus. Conservez soigneusement le présent mode d'emploi. Si vous cédez le produit à un tiers, remettez-lui également tous les documents.

Droits d'auteur

Cette documentation est protégée par des droits d'auteur. Toute reproduction ou réimpression, même partielle, y compris la reproduction des illustrations, même modifiées, n'est autorisée qu'avec l'accord écrit du fabricant.

Remarques sur les marques commerciales

USB® est une marque déposée d'USB Implementers Forum, Inc..

Tous les autres noms et produits peuvent être les marques ou les marques déposées de leurs propriétaires respectifs.

Usage conforme

Cet appareil est un appareil des technologies de l'information qui est exclusivement destiné à recharger les appareils mobiles qui sont chargés d'ordinaire via un port USB. Tout usage autre ou dépassant ce cadre est réputé non conforme. Cet appareil n'est pas conçu pour être utilisé dans des contextes commerciaux ou industriels. Les prétentions de toute nature pour dommages résultant d'un usage non conforme, de réparations inappropriées, de modifications réalisées sans autorisation ou du recours à des pièces de rechange non autorisées sont exclues. L'utilisateur assume seul la responsabilité des risques encourus.

Avertissements et symboles utilisés

Les avertissements suivants sont utilisés dans le présent mode d'emploi :

DANGER

Un avertissement à ce niveau de danger signale une situation dangereuse menaçante.

Si la situation dangereuse ne peut être écartée, elle peut entraîner des blessures graves, voire mortelles.

- ▶ Il faut impérativement suivre les instructions de cet avertissement pour éviter tout risque de blessures graves, voire mortelles.

ATTENTION

Un avertissement à ce niveau de danger signale un risque de dégâts matériels.

Si la situation dangereuse ne peut pas être écartée, elle risque d'entraîner des dégâts matériels.

- ▶ Les instructions stipulées dans cet avertissement doivent être suivies pour éviter tous dégâts matériels.

REMARQUE

- ▶ Une remarque contient des informations supplémentaires facilitant le maniement de l'appareil.



Vous trouverez ce symbole sur le boîtier du Powerbank ; il indique que le contenu du mode d'emploi doit être observé.



Vous trouverez ce symbole sur le boîtier du Powerbank ; il indique que l'appareil utilise la technologie Smart Fast Charge.

Sécurité

Ce chapitre contient des consignes de sécurité importantes visant la manipulation de l'appareil. Cet appareil est conforme aux consignes de sécurité prescrites. Tout usage non conforme peut entraîner des dommages corporels et des dégâts matériels.

Consignes de sécurité fondamentales

- Cet appareil peut être utilisé par des enfants à partir de 8 ans et plus et par des personnes ayant des capacités physiques, sensorielles ou mentales réduites ou un manque d'expérience et de connaissances, à condition d'être surveillés ou d'avoir reçu des instructions concernant l'utilisation de l'appareil en toute sécurité et d'avoir compris les dangers qui en résultent. Ne pas laisser les enfants jouer avec l'appareil. Il est interdit aux enfants de nettoyer ou d'entretenir l'appareil sans surveillance.

- **⚠ DANGER !** Les matériaux d'emballage ne sont pas des jouets pour les enfants ! Tenez tous les matériaux d'emballage éloignés des enfants.

Il y a risque d'étouffement !

- Avant d'utiliser l'appareil, vérifiez que celui-ci ne présente aucun dégât extérieur visible. Ne mettez pas en service un appareil endommagé ou qui a chuté.
- Placez toujours l'appareil sur une surface stable et plate. En cas de chutes, il peut être endommagé.
- N'exposez pas l'appareil au rayonnement direct du soleil ou à des températures élevées. Ne couvrez pas l'appareil durant l'opération de charge. Il peut sinon se produire une surchauffe et l'appareil risque d'être définitivement endommagé.
- Ne placez pas le produit à proximité de sources de chaleur telles que des radiateurs ou d'autres appareils produisant de la chaleur.
- N'approchez, à aucun moment, l'appareil près des flammes (par ex. bougies).
- L'appareil n'est pas conçu pour fonctionner dans des locaux où règne une température ou une humidité de l'air élevée (salle de bain par exemple) ou dont l'atmosphère est exagérément poussiéreuse.

- N'exposez jamais l'appareil à des chaleurs extrêmes. Ceci vaut en particulier s'il est entreposé dans une voiture. En cas de durées d'entreposage élevées, des températures extrêmes sont générées dans l'habitacle et dans la boîte à gants. Retirez les appareils électriques et électroniques du véhicule.
- N'utilisez pas l'appareil immédiatement lorsqu'il a été déplacé d'une pièce froide dans une pièce chaude. Laissez d'abord l'appareil s'acclimater avant de l'allumer.
- N'ouvrez jamais le boîtier de l'appareil. L'appareil ne comporte aucune pièce nécessitant une maintenance ou un échange par l'utilisateur.
- Ne procédez pas à des transformations ou des modifications sur l'appareil de votre propre initiative.
- Ne confiez les réparations sur l'appareil qu'à des entreprises agréées ou au service après-vente. Toute réparation non conforme peut entraîner des risques pour l'utilisateur. À cela s'ajoute l'annulation de la garantie.
- N'exposez pas l'appareil aux projections d'eau ou aux gouttes d'eau et ne placez pas d'objets remplis de liquides tels que des vases ou des boissons ouvertes sur l'appareil ou à côté de celui-ci.

- Éteignez immédiatement l'appareil et débranchez le câble de chargement éventuellement branché de l'appareil si vous constatez une odeur de brûlé ou une formation de fumée. Faites contrôler l'appareil par un spécialiste qualifié avant de le réutiliser.
- Lorsque vous utilisez un adaptateur USB, la prise utilisée doit toujours être facilement accessible afin que, en situation d'urgence, l'adaptateur USB puisse être rapidement retiré de la prise. Respectez à ce sujet le mode d'emploi de l'adaptateur USB.
- **⚠ DANGER !** Une manipulation incorrecte des batteries peut entraîner un incendie, des explosions, une fuite de substances dangereuses ou d'autres situations dangereuses ! Ne jetez pas l'appareil dans le feu, la batterie intégrée risquant d'exploser.
- Respectez les restrictions ou interdictions d'utilisation pour les appareils fonctionnant à piles aux endroits de danger particulier, comme par ex. dans les stations service, les avions, les hôpitaux etc..

Description des pièces

(Figures voir la page dépliant)

- 1 Batterie externe Powerbank SPT 5200 A1 (exemple modèle)
- 2 Port micro USB (entrée)
- 3 Port USB (sortie)
- 4 LEDs témoin de charge
- 5 Touche MARCHE
- 6 Câble de chargement (USB sur micro USB)
- 7 Mode d'emploi (Image-symbole)

Mise en service

Vérification du contenu de la livraison

(Figures voir la page dépliant)

La livraison est composée des éléments suivants :

- Batterie externe Powerbank SPT 5200 A1
- Câble de chargement
- Ce mode d'emploi
- ◆ Enlevez toutes les pièces de l'appareil de l'emballage et retirez l'ensemble du matériau d'emballage.

REMARQUE

- ▶ Vérifiez si la livraison est au complet et ne présente aucun dégât apparent.
- ▶ En cas de livraison incomplète ou de dommages résultant d'un emballage défectueux ou du transport, veuillez vous adresser à la hotline du service après-vente (cf. chapitre **Service après-vente**).

Élimination de l'emballage

Éliminez l'emballage d'une manière respectueuse de l'environnement.

Observez le marquage sur les différents matériaux d'emballage et triez-les

séparément si nécessaire. Les matériaux d'emballage sont repérés par des abréviations (a) et des numéros (b) qui ont la signification suivante :

1-7 : Plastiques, 20-22 : Papier et carton,

80-98 : Matériaux composites

Charger le Powerbank

Avant d'utiliser le Powerbank, la batterie intégrée doit être entièrement chargée.

ATTENTION

- ▶ Ne chargez l'appareil qu'à l'intérieur de locaux secs.
- ▶ Le Powerbank ne doit jamais être utilisé chargé et en même temps pour charger un appareil externe.
- ▶ Dû au courant absorbé élevé, un bloc d'alimentation USB doit être utilisé pour charger le Powerbank. Ne chargez pas le Powerbank via un port USB d'un PC ou d'un ordinateur portable.
- ▶ Pour charger le Powerbank, utilisez uniquement des blocs secteur USB avec une tension de sortie de 5 V et un courant de sortie d'au moins 2,1 A.
- ▶ Pour charger le Powerbank, utilisez exclusivement le câble de chargement **6** livré !
- ▶ Débranchez impérativement le câble de chargement **6** une fois l'opération de chargement terminée !

- ◆ Reliez la fiche USB du câble de chargement ❹ à un bloc secteur USB adapté (non compris dans le matériel livré).
- ◆ Reliez la fiche micro USB du câble de chargement ❹ avec le port micro USB ❷ du Powerbank. Une indication approximative de l'état de charge actuel s'affiche durant l'opération de charge à l'aide des LEDs témoin de charge ❸ :

Témoin LED	État de charge
Une LED clignote	< 25 %
Une LED s'allume, la seconde LED clignote	25-49 %
Deux LEDs s'allument, la troisième LED clignote	50-74 %
Trois LEDs s'allument, la quatrième LED clignote	75-97 %
Toutes les LEDs s'allument	98-100 %

Contrôler l'état de charge

Vous pouvez également contrôler l'état de charge du Powerbank lorsqu'il n'est pas chargé ni utilisé pour le chargement.

- ◆ Appuyez brièvement sur la touche Marche ⑤. Les LEDs ④ indiquent pendant 20 secondes environ l'état de charge actuel du Powerbank.

Témoin LED	État de charge
Toutes les LEDs s'allument	76-100 %
Trois LEDs s'allument	51-75 %
Deux LEDs s'allument	26-50 %
Une LED s'allume	10-25 %
Une LED est allumée en orange	< 10 %
Toutes les LEDs sont éteintes	0 %

Utilisation et fonctionnement

Charger des appareils mobiles avec le Powerbank

- ◆ Insérez la fiche micro USB du câble de chargement ⑥ dans le port micro USB de l'appareil mobile à charger et la fiche USB dans le port USB ③ du Powerbank. L'opération de rechargement débute automatiquement.

- ◆ Si l'opération de rechargement ne démarre pas automatiquement, appuyez brièvement sur la touche MARCHÉ ⑤, pour lancer l'opération de rechargement.

REMARQUE

- ▶ Vous pouvez également utiliser le câble de chargement d'origine (câble USB) du fabricant de l'appareil respectif.
- ▶ Grâce à la technologie Smart Fast Charge utilisée, une durée de chargement réduite est possible avec les appareils compatibles. L'utilisation du courant de chargement maximum utilisable est automatiquement signalisée aux appareils raccordés compatibles.
- ◆ Durant l'opération de rechargement, l'état de charge actuel du Powerbank s'affiche à l'aide des LEDs de témoin de charge ④ (voir tableau chapitre **Contrôler l'état de charge**).
- ◆ Débranchez le câble de chargement ⑥ de l'appareil mobile et du Powerbank pour terminer l'opération de chargement. Les LEDs témoin de charge ④ s'éteignent au bout de 20 secondes environ.

Recherche d'erreurs

Le Powerbank n'est pas chargé

- ◆ Connexion évent. défectueuse. Vérifiez la connexion.

Un appareil raccordé n'est pas rechargé

- ◆ La batterie intégrée est déchargée. Rechargez la batterie.
- ◆ Pas de connexion avec l'appareil. Vérifiez la connexion.
- ◆ Appuyez sur la touche MARCHE **5**, pour lancer l'opération de rechargement.
- ◆ Le courant de charge de l'appareil raccordé est trop faible ($< 30 \text{ mA}$) ou trop important ($> 2,1 \text{ A}$).
- ◆ Le fusible de surintensité s'est éventuellement déclenché. Retirez le branchement de l'appareil raccordé et reliez brièvement le port micro USB **2** à une source de tension (voir chapitre **Charger le Powerbank**).
Le Powerbank peut ensuite être à nouveau utilisé.

REMARQUE

- ▶ Si vous ne pouvez pas résoudre le problème en prenant les mesures citées ci-dessus, veuillez vous adresser à la hotline du service après-vente (voir chapitre **Service après-vente**).

Nettoyage

ATTENTION

Endommagement potentiel de l'appareil.

L'intérieur du Powerbank ne contient aucune pièce à nettoyer ou entretenir. La pénétration d'humidité peut endommager l'appareil.

- ▶ Lors du nettoyage de l'appareil, veillez à ce qu'aucune humidité ne pénètre dans ce dernier afin d'éviter tous dégâts irréparables.
- ▶ N'utilisez pas de produits nettoyants décapants, abrasifs ou contenant des solvants. Ils peuvent en effet endommager les surfaces de l'appareil.

- ◆ Nettoyez l'appareil exclusivement avec un chiffon légèrement humide et un détergent doux.

Remisage

- ◆ Entrez l'appareil à un endroit sec et exempt de poussières, sans exposition directe au soleil.
- ◆ En cas de stockage de longue durée, la batterie intégrée doit être entièrement chargée pour prolonger la durée de vie.

Mise au rebut

Mise au rebut de l'appareil



Le symbole ci-contre, d'une poubelle barrée sur roues, indique que l'appareil doit respecter la directive 2012/19/EU.

Cette directive stipule que vous ne devez pas éliminer cet appareil en fin de vie avec les ordures ménagères, mais le rapporter à des points de collecte désignés, des centres de recyclage ou des entreprises de gestion des déchets. La batterie intégrée ne peut pas être retirée pour être mise au rebut.

Cette mise au rebut est gratuite.

Respectez l'environnement et mettez au rebut de manière conforme.



Renseignez-vous auprès de votre commune pour connaître les possibilités de mise au rebut de votre appareil usagé.

Annexe

Caractéristiques techniques

Batterie intégrée (lithium-ion)	3,7 V / 5200 mAh / 19,24 Wh
Entrée	5 V \equiv (courant continu), 2,1 A
Sortie	5 V \equiv (courant continu), 2,1 A
Courant de décharge	env. 30 mA
Température de service	5°C-35°C
Température d'entreposage	0°C-40°C
Humidité de l'air (pas de condensation)	≤ 75 %
Dimensions (LxLxH)	env. 9,7 x 4,8 x 2,5 cm
Poids	env. 140 g

Remarques concernant la déclaration de conformité UE



Cet appareil est conforme aux exigences de base et aux autres prescriptions pertinentes de la directive européenne en matière de compatibilité électromagnétique 2014/30/EU ainsi que de la directive RoHS 2011/65/EU.

La déclaration de conformité UE complète est disponible auprès de l'importateur.

Garantie de Kompernass Handels GmbH

Chère cliente, cher client,

Cet appareil est garanti 3 ans à partir de la date d'achat. Si ce produit venait à présenter des vices, vous disposez de droits légaux face au vendeur de ce produit. Vos droits légaux ne sont pas restreints par notre garantie présentée ci-dessous.

Conditions de garantie

La période de garantie débute à la date de l'achat. Veuillez bien conserver le ticket de caisse d'origine. Ce document servira de preuve d'achat.

Si dans un délai de trois ans suivant la date d'achat de ce produit, un vice de matériel ou de fabrication venait à apparaître, le produit sera réparé ou remplacé gratuitement par nos soins, selon notre choix. Cette prestation de garantie nécessite dans un délai de trois ans la présentation de l'appareil défectueux et du justificatif d'achat (ticket de caisse) ainsi que la description brève du vice et du moment de son apparition.

Si le vice est couvert par notre garantie, vous recevrez le produit réparé ou un nouveau produit en retour. Aucune nouvelle période de garantie ne débute avec la réparation ou l'échange du produit.

Période de garantie et réclamation légale pour vices cachés

L'exercice de la garantie ne prolonge pas la période de garantie. Cette disposition s'applique également aux pièces remplacées ou réparées. Les dommages et vices éventuellement déjà présents à l'achat doivent être signalés immédiatement après le déballage. Toute réparation survenant après la période sous garantie fera l'objet d'une facturation.

Étendue de la garantie

L'appareil a été fabriqué avec soin conformément à des directives de qualité strictes et consciencieusement contrôlé avant sa livraison.

La prestation de garantie est valable pour des vices de matériel et de fabrication. Cette garantie ne s'étend pas aux pièces du produit qui sont exposées à une usure normale et peuvent de ce fait être considérées comme pièces d'usure, ni aux détériorations de pièces fragiles, par ex. connecteur, accu, moules ou pièces en verre.

Cette garantie devient caduque si le produit est détérioré, utilisé ou entretenu de manière non conforme. Toutes les instructions listées dans le manuel d'utilisation doivent être exactement respectées pour une utilisation conforme du produit. Des buts d'utilisation et actions qui sont déconseillés dans le manuel d'utilisation, ou dont vous êtes avertis doivent également être évités.

Le produit est uniquement destiné à un usage privé et ne convient pas à un usage professionnel. La garantie est annulée en cas d'entretien incorrect et inapproprié, d'usage de la force et en cas d'intervention non réalisée par notre centre de service après-vente agréé.

Procédure en cas de garantie

Afin de garantir un traitement rapide de votre demande, veuillez suivre les indications suivantes :

- Veuillez avoir à portée de main pour toutes questions le ticket de caisse et la référence article (par ex. IAN 12345) en tant que justificatif de votre achat.
- Vous trouverez la référence sur la plaque signalétique, une gravure, sur la page de garde de votre manuel d'utilisation (en bas à gauche) ou sous forme d'autocollant au dos ou sur le dessous.
- Si des erreurs de fonctionnement ou d'autres vices venaient à apparaître, veuillez d'abord contacter le département service clientèle cité ci-dessous par **téléphone** ou par **e-mail**.
- Vous pouvez ensuite retourner un produit enregistré comme étant défectueux en joignant le ticket de caisse et en indiquant en quoi consiste le vice et quand il est survenu, sans devoir l'affranchir à l'adresse de service après-vente communiquée.



Sur www.lidl-service.com, vous pouvez télécharger ce manuel ainsi que beaucoup d'autres, des vidéos produit et logiciels.

Service après-vente

FR Service France

Tel.: 0800 919270

E-Mail: kompernass@lidl.fr

BE Service Belgique

Tel.: 070 270 171 (0,15 EUR/Min.)

E-Mail: kompernass@lidl.be

IAN 309600

Importateur

Veillez tenir compte du fait que l'adresse suivante n'est pas une adresse de service après-vente. Veuillez d'abord contacter le service mentionné.

KOMPERNASS HANDELS GMBH

BURGSTRASSE 21

DE-44867 BOCHUM

ALLEMAGNE

www.kompernass.com

Inhoud

Inleiding 51

Informatie bij deze gebruiksaanwijzing 51

Auteursrecht 51

Informatie over handelsmerken 52

Gebruik in overeenstemming met bestemming . . 52

Gebruikte waarschuwingen en pictogrammen . . 53

Veiligheid 54

Basisveiligheidsvoorschriften 54

Beschrijving van onderdelen 58

Ingebruikname 58

Inhoud van het pakket controleren 58

De verpakking afvoeren 59

Powerbank opladen 60

Laadtoestand controleren 62

Bediening en gebruik 62

Mobiele apparaten opladen met de Powerbank 62

Problemen oplossen 64

Reiniging 65

Opslag bij niet-gebruik 65

Afvoeren66

Apparaat afvoeren. 66

Bijlage67

Technische gegevens 67

Informatie over de EU-conformiteitsverklaring . . 68

Garantie van Kompernaß Handels GmbH 68

Service 72

Importeur 72

Inleiding

Informatie bij deze gebruiksaanwijzing

Hartelijk gefeliciteerd met de aankoop van uw nieuwe apparaat. U hebt hiermee gekozen voor een hoogwaardig product. De gebruiksaanwijzing maakt deel uit van dit product. Deze bevat belangrijke aanwijzingen voor veiligheid, gebruik en afvoeren. Lees alle bedienings- en veiligheidsvoorschriften voordat u het product in gebruik neemt. Gebruik het product uitsluitend op de voorgeschreven wijze en voor de aangegeven doeleinden. Berg deze gebruiksaanwijzing zorgvuldig op. Geef alle documenten mee als u het product doorgeeft aan een derde.

Auteursrecht

Deze documentatie is auteursrechtelijk beschermd. Elke vermenigvuldiging resp. elke reproductie, ook die van delen van het document, alsmede de weergave van de afbeeldingen, ook in gewijzigde toestand, is uitsluitend toegestaan met schriftelijke toestemming van de fabrikant.

Informatie over handelsmerken

USB® is een wettig gedeponeerd handelsmerk van USB Implementers Forum, Inc.

Alle overige namen en producten kunnen handelsmerken of gedeponeerde handelsmerken van hun respectieve eigenaren zijn.

Gebruik in overeenstemming met bestemming

Dit is een apparaat uit de informatietechniek; het is uitsluitend bestemd voor het opladen van mobiele apparaten die standaard via een USB-aansluiting worden opgeladen. Een ander of verdergaand gebruik geldt als niet in overeenstemming met de bestemming. Het apparaat is niet bedoeld voor gebruik in bedrijfsmatige of industriële omgevingen.

De fabrikant aanvaardt geen aansprakelijkheid voor schade als gevolg van het niet in acht nemen van de gebruiksaanwijzing, gebruik dat niet in overeenstemming met de bestemming is, onvakkundige reparaties, veranderingen die ongeoorloofd zijn uitgevoerd of gebruik van reserveonderdelen die niet zijn toegestaan. Het risico is uitsluitend voor de gebruiker.

Gebruikte waarschuwingen en pictogrammen

In deze gebruiksaanwijzing worden de volgende waarschuwingen gebruikt:

GEVAAR

Een waarschuwing van dit gevaarniveau duidt op een dreigende, gevaarlijke situatie.

Als de gevaarlijke situatie niet wordt vermeden, kan dit ernstig letsel of de dood tot gevolg hebben.

- ▶ Neem de aanwijzingen in deze waarschuwing in acht om gevaar voor ernstig of dodelijk letsel te voorkomen.

LET OP

Een waarschuwing van dit gevaarniveau duidt op mogelijke materiële schade.

Als de situatie niet wordt vermeden, kan dit materiële schade tot gevolg hebben.

- ▶ Neem de aanwijzingen in deze waarschuwing in acht om materiële schade te voorkomen.

OPMERKING

- ▶ Een opmerking bevat extra informatie die de omgang met het apparaat vergemakkelijkt.



Dit pictogram bevindt zich op de behuizing van de powerbank en geeft aan dat u de gebruiksaanwijzing in acht dient te nemen.



Dit pictogram bevindt zich op de behuizing van de powerbank en geeft aan dat het apparaat gebruikmaakt van Smart Fast Charge-technologie.

Veiligheid

In dit hoofdstuk krijgt u belangrijke veiligheidsvoorschriften voor de omgang met het apparaat. Dit apparaat voldoet aan de gestelde veiligheidsvoorschriften. Een verkeerd gebruik kan leiden tot persoonlijk letsel en materiële schade.

Basisveiligheidsvoorschriften

- Dit apparaat mag worden gebruikt door kinderen vanaf 8 jaar en door personen met beperkte fysieke, zintuiglijke of geestelijke vermogens of gebrek aan ervaring of kennis, mits ze onder toezicht staan of over het veilige gebruik van het apparaat zijn geïnstrueerd en de daaruit resulterende gevaren hebben begrepen. Kinderen mogen niet met het apparaat spelen. Kinderen mogen zonder toezicht geen reiniging en gebruikersonderhoud uitvoeren.

- **⚠ GEVAAR!** Verpakkingsmateriaal is geen speelgoed! Houd alle verpakkingsmaterialen uit de buurt van kinderen.

Er bestaat verstikkingsgevaar!

- Controleer het apparaat vóór gebruik op zichtbare schade aan de buitenzijde. Gebruik geen apparaat dat beschadigd of gevallen is.
- Plaats het apparaat altijd op een stabiele en vlakke ondergrond. Als het apparaat valt, kan het beschadigd raken.
- Stel het apparaat niet bloot aan rechtstreeks zonlicht of hoge temperaturen. Dek het apparaat tijdens het opladen niet af. Het kan namelijk oververhit en onherstelbaar beschadigd raken.
- Plaats het apparaat niet in de buurt van warmtebronnen zoals radiatoren of andere apparaten die warmte genereren.
- Houd het apparaat altijd uit de buurt van open vuur (bijv. kaarsen).
- Het apparaat is niet geschikt voor gebruik in ruimtes met een hoge temperatuur of luchtvochtigheid (bijv. badkamers) of in ruimtes waar zich veel stof ophoopt.

- Stel het apparaat nooit bloot aan extreme hitte. Dit geldt met name bij het opbergen in een auto. Bij langere parkeertijd ontstaan er extreme temperaturen in de cabine en het handschoenenkastje. Haal elektrische en elektronische apparaten uit het voertuig.
- Gebruik het apparaat niet meteen wanneer het van een koude naar een warme ruimte is gebracht. Laat het apparaat eerst acclimatiseren alvorens het in te schakelen.
- Open nooit de behuizing van het apparaat. In het apparaat bevinden zich geen onderdelen die de gebruiker zelf kan onderhouden of vervangen.
- Probeer niet zelf het apparaat om te bouwen of te modificeren.
- Laat reparaties aan het apparaat alleen uitvoeren door geautoriseerde vakbedrijven of door de klantenservice. Ondeskundige reparaties kunnen resulteren in gevaren voor de gebruiker. Bovendien vervalt dan de garantie.
- Stel het apparaat niet bloot aan spat- en of druiptwater en zet geen voorwerpen gevuld met vloeistof, zoals vazen of open drankjes op of naast het apparaat.

- Schakel het apparaat onmiddellijk uit en trek de eventueel aangesloten oplaadkabel los van het apparaat als u een brandlucht of rookontwikkeling constateert. Laat het apparaat door een gekwalificeerd vakman nakijken voordat u het opnieuw gebruikt.
- Als u een USB-netvoedingsadapter gebruikt, moet het gebruikte stopcontact altijd goed toegankelijk zijn, om in noodgevallen de stekker van de USB-netvoedingsadapter snel uit het stopcontact te kunnen trekken. Raadpleeg ook de gebruiksaanwijzing van de USB-netvoedingsadapter.
- **⚠ GEVAAR!** Een verkeerde omgang met accu's kan resulteren in brand, explosies, weglekken van gevaarlijke stoffen en andere gevaarlijke situaties! Gooi het apparaat niet in vuur, omdat dan de geïntegreerde batterij kan exploderen.
- Houd u aan de gebruiksbependingen resp. gebruiksvorboden voor op batterijen werkende apparaten op plaatsen met speciale gevarenzones, bijv. tankinstallaties, vliegtuigen, ziekenhuizen, enz.

Beschrijving van onderdelen

(afbeeldingen: zie uitvouwpagina)

- 1 Powerbank SPT 5200 A1
(modelvoorbeeld)
- 2 Micro-USB-oplaadaansluiting (ingang)
- 3 USB-aansluiting (uitgang)
- 4 Laadtoestand-LED's
- 5 Aanknop
- 6 Oplaadkabel (USB naar micro-USB)
- 7 Gebruiksaanwijzing (symbolische afbeelding)

Ingebruikname

Inhoud van het pakket controleren

(afbeeldingen: zie uitvouwpagina)

Het pakket bestaat uit de volgende onderdelen:

- Powerbank SPT 5200 A1
- Oplaadkabel
- Deze gebruiksaanwijzing
- ◆ Haal alle onderdelen van het apparaat uit de verpakking en verwijder alle verpakkingsmateriaal.

OPMERKING

- ▶ Controleer of het pakket compleet is en of er sprake is van zichtbare schade.
- ▶ Neem contact op met de service-hotline (zie het hoofdstuk **Service**) als het pakket niet compleet is, of indien er sprake is van schade door gebrekkige verpakking of transport.

De verpakking afvoeren

Voer de verpakking af conform de milieuvorschriften.

Let op de aanduiding op de verschillende verpakkingsmaterialen en voer ze zo nodig gescheiden af. De verpakkingsmaterialen zijn voorzien van afkortingen (a) en cijfers (b) met de volgende betekenis: 1-7: kunststoffen, 20-22: papier en karton, 80-98: composietmaterialen.

Powerbank opladen

Voorafgaand aan gebruik van de Powerbank moet de geïntegreerde accu volledig worden opgeladen.

LET OP

- ▶ Laad het apparaat alleen op in droge ruimtes binnenshuis.
- ▶ De Powerbank mag nooit tegelijkertijd worden opgeladen en worden gebruikt om externe apparaten op te laden.
- ▶ Vanwege de hoge stroomopname moet een USB-netvoedingsadapter worden gebruikt voor het opladen van de powerbank. Laad de powerbank niet op via de USB-aansluiting van een PC of een notebook.
- ▶ Gebruik voor het opladen van de Powerbank alleen netvoedingsadapters met een uitgangsspanning van 5 V en een uitgangsstroom van minstens 2,1 A.
- ▶ Gebruik uitsluitend de meegeleverde oplaadkabel **6** om de powerbank op te laden!
- ▶ Verwijder altijd de oplaadkabel **6** wanneer de powerbank volledig opgeladen is!

- ◆ Verbind de USB-stekker van de oplaadkabel **6** met een geschikte USB-netvoedingsadapter (niet meegeleverd).
- ◆ Verbind de Micro-USB-stekker van de oplaadkabel **6** met de Micro-USB-oplaadaansluiting **2** van de Powerbank. De laadtoestand wordt tijdens het opladen bij benadering aangegeven door de laadtoestand-LED's **4**:

LED-indicatie	Laadtoestand
Eén LED knippert	< 25 %
Eén LED brandt, de tweede LED knippert	25-49 %
Twee LED's branden, de derde LED knippert	50-74 %
Drie LED's branden, de vierde LED knippert	75-97 %
Alle LED's branden	98-100 %

Laadtoestand controleren

U kunt de laadtoestand van de Powerbank ook controleren wanneer deze niet wordt opgeladen of niet voor het opladen wordt gebruikt.

- ◆ Druk kort op de aanknop **5**. De LED's **4** geven ca. 20 seconden lang de actuele laadtoestand van de Powerbank aan.

LED-indicatie	Laadtoestand
Alle LED's branden	76-100 %
Drie LED's branden	51-75 %
Twee LED's branden	26-50 %
Eén LED brandt	10-25 %
Eén LED brandt oranje	< 10 %
Alle LED's uit	0 %

Bediening en gebruik

Mobiele apparaten opladen met de Powerbank

- ◆ Steek de Micro-USB-stekker van de oplaadkabel **6** in de Micro-USB-oplaadaansluiting van het op te laden mobiele apparaat en steek de USB-stekker in de USB-aansluiting **3** van de Powerbank. Het opladen begint automatisch.

- ◆ Mocht het opladen niet automatisch beginnen, druk dan kort op de aanknop ❸ om het opladen te starten.

OPMERKING

- ▶ Als alternatief kunt u ook de originele oplaadkabel (USB-kabel) van de betreffende apparaatfabrikant gebruiken.
 - ▶ Dankzij de Smart Fast Charge-technologie kunnen compatibele apparaten sneller worden opgeladen. Bij compatibele, aangesloten apparaten wordt automatisch aangegeven of ze de maximale oplaadstroom gebruiken.
- ◆ Tijdens het opladen wordt de actuele laadtoestand van de Powerbank door de laadtoestand-LED's ❹ aangegeven (zie de tabel in het hoofdstuk **Laadtoestand controleren**).
 - ◆ Maak de oplaadkabel ❻ los van het mobiele apparaat en de Powerbank om het opladen af te breken. De laadtoestand-LED's ❹ doven na ong. 20 seconden.

Problemen oplossen

De Powerbank wordt niet opgeladen

- ◆ Mogelijk foutieve verbinding. Controleer de verbinding.

Een aangesloten apparaat wordt niet opgeladen

- ◆ De geïntegreerde accu is leeg. Laad de accu op.
- ◆ Geen verbinding met het apparaat. Controleer de verbinding.
- ◆ Druk kort op de aanknop **5** om het opladen te starten.
- ◆ De laadstroom van het aangesloten apparaat is te klein ($< 30 \text{ mA}$) resp. te groot ($> 2,1 \text{ A}$).
- ◆ Mogelijk is de interne overstroombeveiliging geactiveerd. Verbreek de verbinding met het aangesloten apparaat en verbind de Micro-USB-oplaadaansluiting **2** kort met een spanningsbron (zie het hoofdstuk **Powerbank opladen**). Daarna kan de Powerbank weer worden gebruikt.

OPMERKING

- ▶ Neem contact op met de service-hotline als u met de stappen hiervoor het probleem niet kunt verhelpen (zie het hoofdstuk **Service**).

Reiniging

LET OP

Mogelijke beschadiging van het apparaat.

Er bevinden zich geen onderdelen in de Powerbank die schoongemaakt kunnen worden of onderhoud vergen. Door binnendringend vocht kan het apparaat beschadigd raken.

- ▶ Zorg ervoor dat er geen vocht in het apparaat binnendringt tijdens het schoonmaken, om onherstelbare schade aan het apparaat te voorkomen.
- ▶ Gebruik geen bijtende, schurende of oplosmiddelhoudende schoonmaakmiddelen. Deze kunnen het oppervlak van het apparaat aantasten.

- ◆ Reinig het apparaat uitsluitend met een licht vochtige doek en een mild afwasmiddel.

Opslag bij niet-gebruik

- ◆ Berg het apparaat op een droge en stofvrije plek zonder rechtstreeks zonlicht op.
- ◆ Bij langere opslag moet de geïntegreerde accu volledig worden opgeladen, om de levensduur te verlengen.

Afvoeren

Apparaat afvoeren



Het symbool hiernaast met een doorgekruiste vuilnisbak geeft aan dat dit apparaat is onderworpen aan de Richtlijn 2012/19/EU. Deze richtlijn stelt dat u dit apparaat aan het einde van zijn levensduur niet met het normale huisvuil mag afvoeren, maar moet inleveren bij speciaal hiervoor bestemde inzamelpunten, milieuparken of afvalverwerkingsbedrijven. De geïntegreerde accu kan niet worden verwijderd voor afzonderlijke afvalverwerking.

Dit afvoeren is voor u kosteloos. Spaar het milieu en voer producten op een voor het milieu verantwoorde manier af.



Mogelijkheden voor het afvoeren van het afgedankte product vindt u bij uw gemeente.

Bijlage

Technische gegevens

Geïntegreerde accu (lithium-ion)	3,7 V / 5200 mAh / 19,24 Wh
Ingang	5 V \equiv (gelijkstroom), 2,1 A
Uitgang	5 V \equiv (gelijkstroom), 2,1 A
Minimale ontlaadstroom	ca. 30 mA
Bedrijfstemperatuur	5 °C-35 °C
Opslagtemperatuur	0 °C-40 °C
Luchtvochtigheid (geen condensatie)	≤ 75 %
Afmetingen (LxBxH)	ca. 9,7 x 4,8 x 2,5 cm
Gewicht	ca. 140 g

Informatie over de EU-conformiteitsverklaring

CE Dit apparaat voldoet aan de fundamentele eisen en andere relevante voorschriften van de Europese richtlijn voor elektromagnetische compatibiliteit 2014/30/EU en van de RoHS-richtlijn 2011/65/EU.

De volledige EU-conformiteitsverklaring is verkrijgbaar bij de importeur.

Garantie van Kompernaß Handels GmbH

Geachte klant,

U hebt op dit apparaat 3 jaar garantie vanaf de aankoopdatum. In geval van gebreken in dit product hebt u wettelijke rechten tegenover de verkoper van het product. Deze wettelijke rechten worden door onze hierna beschreven garantie niet beperkt.

Garantievoorwaarden

De garantieperiode geldt vanaf de datum van aankoop. Bewaar de originele kassabon. U hebt de bon nodig als bewijs van aankoop.

Als er binnen drie jaar vanaf de aankoopdatum van dit product een materiaal- of fabricagefout optreedt, wordt het product door ons – naar onze keuze – voor u kosteloos gerepareerd of vervangen.

Voorwaarde voor deze garantie is dat binnen de termijn van drie jaar het defecte apparaat en het aankoopbewijs (kassabon) worden overlegd en dat kort wordt omschreven waaruit het gebrek bestaat en wanneer het is opgetreden.

Wanneer het defect door onze garantie wordt gedekt, krijgt u het gerepareerde product of een nieuw product retour. Met de reparatie of vervanging van het product begint er geen nieuwe garantieperiode.

Garantieperiode en wettelijke aanspraken bij gebreken

De garantieperiode wordt door deze waarborg niet verlengd. Dat geldt ook voor vervangen en gerepareerde onderdelen. Eventueel al bij aankoop aanwezige schade en gebreken moeten meteen na het uitpakken worden gemeld. Voor reparaties na afloop van de garantieperiode worden kosten in rekening gebracht.

Garantieomvang

Het apparaat is op basis van strenge kwaliteitsnormen met de grootst mogelijke zorg vervaardigd en voorafgaand aan de levering nauwkeurig gecontroleerd.

De garantie geldt voor materiaal- of fabricagefouten. Deze garantie geldt niet voor productonderdelen die blootstaan aan normale slijtage en derhalve als aan slijtage onderhevige onderdelen kunnen worden aangemerkt, of voor beschadigingen aan breekbare onderdelen, bijv. schakelaars, accu's, bakvormen of onderdelen die van glas zijn gemaakt.

Deze garantie vervalt wanneer het product is beschadigd, ondeskundig is gebruikt of is gerepareerd. Voor deskundig gebruik van het product moeten alle in de gebruiksaanwijzing beschreven aanwijzingen precies worden opgevolgd. Gebruiksdoeleinden en handelingen die in de gebruiksaanwijzing worden afgeraden of waarvoor wordt gewaarschuwd, moeten beslist worden vermeden.

Het product is uitsluitend bestemd voor privégebruik en niet voor bedrijfsmatige doeleinden. Bij verkeerd gebruik en ondeskundige behandeling, bij gebruik van geweld en bij reparaties die niet door ons erkend servicefiliaal zijn uitgevoerd, vervalt de garantie.

Afhandeling bij een garanti kwestie

Voor een snelle afhandeling van uw aanvraag neemt u de volgende aanwijzingen in acht:

- Houd voor alle aanvragen de kassabon en het artikelnummer (bijv. IAN 12345) als aankoopbewijs bij de hand.
- Het artikelnummer vindt u op het typeplaatje, in het product gegraveerd, op de titelpagina van de gebruiksaanwijzing (linksonder) of als sticker op de achter- of onderkant van het product.
- Als er fouten in de werking of andere gebreken optreden, neemt u eerst contact op met de hierna genoemde serviceafdeling, **telefonisch** of **via e-mail**.
- Een als defect geregistreerd product kunt u dan zonder portokosten naar het aan u doorgegeven serviceadres sturen. Voeg het aankoopbewijs (kassabon) bij en vermeld waaruit het gebrek bestaat en wanneer het is opgetreden.



Op www.lidl-service.com kunt u deze en vele andere handboeken, productvideo's en software downloaden.

Service

NL Service Nederland

Tel.: 0900 0400223 (0,10 EUR/Min.)

E-Mail: kompernass@lidl.nl

BE Service België

Tel.: 070 270 171 (0,15 EUR/Min.)

E-Mail: kompernass@lidl.be

IAN 309600

Importeur

Let op: het volgende adres is geen serviceadres.
Neem eerst contact op met het opgegeven service-
adres.

KOMPERNASS HANDELS GMBH

BURGSTRASSE 21

DE-44867 BOCHUM

DUITSLAND

www.kompernass.com

Inhaltsverzeichnis

Einführung 75

Informationen zu dieser Bedienungsanleitung . . 75

Urheberrecht 75

Hinweise zu Warenzeichen 76

Bestimmungsgemäße Verwendung 76

Verwendete Warnhinweise und Symbole. 77

Sicherheit. 78

Grundlegende Sicherheitshinweise 78

Teilebeschreibung. 82

Inbetriebnahme 82

Lieferumfang prüfen 82

Entsorgung der Verpackung. 83

Powerbank laden 84

Ladezustand prüfen 86

Bedienung und Betrieb. 86

Mobile Geräte mit der Powerbank laden. 86

Fehlersuche 88

Reinigung 89

Lagerung bei Nichtbenutzung 89

Entsorgung90

Gerät entsorgen 90

Anhang91

Technische Daten 91

Hinweise zur EU-Konformitätserklärung 92

Garantie der Kompernaß Handels GmbH. 92

Service 96

Importeur 96

Einführung

Informationen zu dieser Bedienungsanleitung

Herzlichen Glückwunsch zum Kauf Ihres neuen Gerätes. Sie haben sich damit für ein hochwertiges Produkt entschieden. Die Bedienungsanleitung ist Bestandteil dieses Produkts. Sie enthält wichtige Hinweise für Sicherheit, Gebrauch und Entsorgung. Machen Sie sich vor der Benutzung des Produkts mit allen Bedien- und Sicherheitshinweisen vertraut. Benutzen Sie das Produkt nur wie beschrieben und für die angegebenen Einsatzbereiche. Bewahren Sie diese Bedienungsanleitung gut auf. Händigen Sie alle Unterlagen bei Weitergabe des Produkts an Dritte mit aus.

Urheberrecht

Diese Dokumentation ist urheberrechtlich geschützt. Jede Vervielfältigung, bzw. jeder Nachdruck, auch auszugsweise, sowie die Wiedergabe der Abbildungen, auch im veränderten Zustand ist nur mit schriftlicher Zustimmung des Herstellers gestattet.

Hinweise zu Warenzeichen

USB® ist ein eingetragenes Warenzeichen von USB Implementers Forum, Inc.

Alle weiteren Namen und Produkte können die Warenzeichen oder eingetragene Warenzeichen ihrer jeweiligen Eigentümer sein.

Bestimmungsgemäße Verwendung

Dieses Gerät ist ein Gerät der Informationstechnik und ist ausschließlich zum Aufladen von mobilen Geräten, die standardmäßig über einen USB-Anschluss aufgeladen werden. Eine andere oder darüber hinausgehende Benutzung gilt als nicht bestimmungsgemäß. Das Gerät ist nicht zur Verwendung in gewerblichen oder industriellen Bereichen vorgesehen. Ansprüche jeglicher Art wegen Schäden aus nicht bestimmungsgemäßer Verwendung, unsachgemäßen Reparaturen, unerlaubt vorgenommener Veränderungen oder Verwendung nicht zugelassener Ersatzteile sind ausgeschlossen. Das Risiko trägt allein der Benutzer.

Verwendete Warnhinweise und Symbole

In der vorliegenden Bedienungsanleitung werden folgende Warnhinweise verwendet:

GEFAHR

Ein Warnhinweis dieser Gefahrenstufe kennzeichnet eine drohende gefährliche Situation.

Falls die gefährliche Situation nicht vermieden wird, kann dies zu schweren Verletzungen oder zum Tod führen.

- ▶ Die Anweisungen in diesem Warnhinweis befolgen, um die Gefahr von schweren Verletzungen oder des Todes zu vermeiden.

ACHTUNG

Ein Warnhinweis dieser Gefahrenstufe kennzeichnet einen möglichen Sachschaden.

Falls die Situation nicht vermieden wird, kann dies zu Sachschäden führen.

- ▶ Die Anweisungen in diesem Warnhinweis befolgen, um Sachschäden zu vermeiden.

HINWEIS

- ▶ Ein Hinweis kennzeichnet zusätzliche Informationen, die den Umgang mit dem Gerät erleichtern.



Dieses Symbol finden Sie auf dem Gehäuse der Powerbank und gibt an, dass der Inhalt der Bedienungsanleitung beachtet werden soll.



Dieses Symbol finden Sie auf dem Gehäuse und gibt an, dass das Gerät die Smart Fast Charge Technologie verwendet.

Sicherheit

In diesem Kapitel erhalten Sie wichtige Sicherheitshinweise im Umgang mit dem Gerät. Dieses Gerät entspricht den vorgeschriebenen Sicherheitsbestimmungen. Ein unsachgemäßer Gebrauch kann zu Personen- und Sachschäden führen.

Grundlegende Sicherheitshinweise

- Dieses Gerät kann von Kindern ab 8 Jahren und darüber sowie von Personen mit verringerten physischen, sensorischen oder mentalen Fähigkeiten oder Mangel an Erfahrung und Wissen benutzt werden, wenn Sie beaufsichtigt oder bezüglich des sicheren Gebrauchs des Gerätes unterwiesen wurden und die daraus resultierenden Gefahren verstehen. Kinder dürfen nicht mit dem Gerät spielen. Reinigung und Benutzer-Wartung dürfen nicht von Kindern ohne Beaufsichtigung durchgeführt werden.

- **⚠ GEFAHR!** Verpackungsmaterialien sind kein Kinderspielzeug! Halten Sie alle Verpackungsmaterialien von Kindern fern.
Es besteht Erstickungsgefahr!
- Kontrollieren Sie das Gerät vor der Verwendung auf äußere sichtbare Schäden. Nehmen Sie ein beschädigtes oder heruntergefallenes Gerät nicht in Betrieb.
- Stellen Sie das Gerät immer auf eine stabile und gerade Fläche. Bei Stürzen kann es beschädigt werden.
- Setzen Sie das Gerät nicht direktem Sonnenlicht oder hohen Temperaturen aus. Decken Sie das Gerät während des Ladevorgangs nicht ab. Anderenfalls kann es überhitzen und irreparabel beschädigt werden.
- Stellen Sie das Produkt nicht in der Nähe von Wärmequellen wie Heizkörpern oder anderen Wärme erzeugenden Geräten auf.
- Halten Sie offene Flammen (z. B. Kerzen) zu jeder Zeit von dem Gerät fern.
- Das Gerät ist nicht für den Betrieb in Räumen mit hoher Temperatur oder Luftfeuchtigkeit (z. B. Badezimmer) oder übermäßigen Staubaufkommen ausgelegt.

- Setzen Sie das Gerät nie extremer Hitze aus. Dies gilt insbesondere für eine Lagerung im Auto. Bei längeren Standzeiten entstehen extreme Temperaturen in Innenraum und Handschuhfach. Entfernen Sie elektrische und elektronische Geräte aus dem Fahrzeug.
- Verwenden Sie das Gerät nicht sofort, wenn es von einem kalten Raum in einen warmen Raum gebracht wurde. Lassen Sie das Gerät erst akklimatisieren, bevor Sie es einschalten.
- Öffnen Sie niemals das Gehäuse des Gerätes. Es befinden sich keine vom Anwender zu wartenden oder tauschbaren Bauteile im Gerät.
- Nehmen Sie keine eigenmächtigen Umbauten oder Veränderungen an dem Gerät vor.
- Lassen Sie Reparaturen am Gerät nur von autorisierten Fachbetrieben oder dem Kundenservice durchführen. Durch unsachgemäße Reparaturen können Gefahren für den Benutzer entstehen. Zudem erlischt der Garantieanspruch.
- Setzen Sie das Gerät keinem Spritz- und/oder Tropfwasser aus und stellen Sie keine mit Flüssigkeit gefüllten Gegenstände wie Vasen oder offene Getränke auf oder neben das Gerät.

- Schalten Sie das Gerät unverzüglich aus und ziehen Sie das möglicherweise angeschlossene Ladekabel vom Gerät ab, falls Sie Brandgeruch oder Rauchentwicklung feststellen. Lassen Sie das Gerät durch einen qualifizierten Fachmann überprüfen, bevor Sie es erneut verwenden.
- Bei Verwendung eines USB-Netzteils muss die verwendete Steckdose immer leicht zugänglich sein, damit in einer Gefahrensituation das USB-Netzteil schnell aus der Steckdose entfernt werden kann. Beachten Sie auch die Bedienungsanleitung des USB-Netzteils.
- **⚠ GEFAHR!** Eine falsche Handhabung von Akkus kann zu Feuer, Explosionen, Auslaufen gefährlicher Stoffe oder anderen Gefahrensituationen führen! Werfen Sie das Gerät nicht ins Feuer, da der integrierte Akku explodieren kann.
- Beachten Sie die Nutzungseinschränkungen bzw. Nutzungsverbote für Batteriebetriebene Geräte an Orten mit gesonderter Gefahrenlage, wie z. B. Tankanlagen, Flugzeugen, Krankenhäusern, usw.

Teilebeschreibung

(Abbildungen siehe Ausklappseite)

- ➊ Powerbank SPT 5200 A1
(Modellbeispiel)
- ➋ Micro-USB-Ladebuchse (Eingang)
- ➌ USB-Buchse (Ausgang)
- ➍ Ladezustands-LEDs
- ➎ EIN-Taste
- ➏ Ladekabel (USB auf Micro-USB)
- ➐ Bedienungsanleitung (Symbolbild)

Inbetriebnahme

Lieferumfang prüfen

(Abbildungen siehe Ausklappseite)

Der Lieferumfang besteht aus folgenden Komponenten:

- Powerbank SPT 5200 A1
- Ladekabel
- Diese Bedienungsanleitung
- ◆ Entnehmen Sie alle Teile des Gerätes aus der Verpackung und entfernen Sie sämtliches Verpackungsmaterial.

HINWEIS

- ▶ Prüfen Sie die Lieferung auf Vollständigkeit und auf sichtbare Schäden.
- ▶ Bei einer unvollständigen Lieferung oder Schäden infolge mangelhafter Verpackung oder durch Transport wenden Sie sich an die Service-Hotline (siehe Kapitel **Service**).

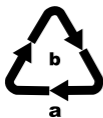
Entsorgung der Verpackung

Entsorgen Sie die Verpackung umweltgerecht.

Beachten Sie die Kennzeichnung auf den verschiedenen Verpackungsmaterialien und trennen Sie diese gegebenenfalls gesondert. Die Verpackungsmaterialien sind gekennzeichnet mit Abkürzungen (a) und Ziffern (b) mit folgender Bedeutung:
1-7: Kunststoffe,
20-22: Papier und Pappe,
80-98: Verbundstoffe.

Powerbank laden

Vor der Nutzung der Powerbank muss der integrierte Akku vollständig geladen werden.

ACHTUNG

- ▶ Laden Sie das Gerät nur in trockenen Innenräumen.
- ▶ Die Powerbank darf niemals geladen und gleichzeitig zum Laden eines externen Gerätes genutzt werden.
- ▶ Aufgrund der hohen Stromaufnahme, muss ein USB-Netzteil zur Ladung der Powerbank verwendet werden. Laden Sie die Powerbank nicht an einem USB-Anschluss eines PCs oder Notebooks.
- ▶ Verwenden Sie zum Laden der Powerbank nur USB-Netzteile mit einer Ausgangsspannung von 5 V und einem Ausgangsstrom von mindestens 2,1 A.
- ▶ Verwenden Sie ausschließlich das mitgelieferte Ladekabel **6** zum Laden der Powerbank!
- ▶ Entfernen Sie unbedingt das Ladekabel **6** nach Beendigung des Ladevorgangs!

- ◆ Verbinden Sie den USB-Stecker des Ladekabels **6** mit einem geeigneten USB-Netzteil (nicht im Lieferumfang enthalten).
- ◆ Verbinden Sie den Micro-USB-Stecker des Ladekabels **6** mit der Micro-USB-Ladebuchse **2** der Powerbank. Eine ungefähre Angabe über den Ladezustand wird mit Hilfe der Ladezustands-LEDs **4** angezeigt:

LED-Anzeige	Ladezustand
Eine LED blinkt	< 25 %
Eine LED leuchtet, die zweite LED blinkt	25 - 49 %
Zwei LEDs leuchten, die dritte LED blinkt	50 - 74 %
Drei LEDs leuchten, die vierte LED blinkt	75 - 97 %
Alle LEDs leuchten	98 - 100 %

Ladezustand prüfen

Sie können den Ladezustand der Powerbank auch prüfen, wenn sie nicht geladen oder zum Laden verwendet wird.

- ◆ Drücken Sie kurz die EIN-Taste **5**. Die LEDs **4** zeigen für ca. 20 Sekunden den aktuellen Ladezustand der Powerbank an.

LED-Anzeige	Ladezustand
Alle LEDs leuchten	76 - 100 %
Drei LEDs leuchten	51 - 75 %
Zwei LEDs leuchten	26 - 50 %
Eine LED leuchtet	10 - 25 %
Eine LED leuchtet orange	< 10 %
Alle LEDs aus	0 %

Bedienung und Betrieb

Mobile Geräte mit der Powerbank laden

- ◆ Stecken Sie den Micro-USB-Stecker des Ladekabels **6** in die Micro-USB-Ladebuchse des zu ladenden Mobilgerätes und den USB-Stecker in die USB-Buchse **3** der Powerbank. Der Ladevorgang beginnt automatisch.

- ◆ Sollte der Ladevorgang nicht automatisch beginnen, drücken Sie kurz die EIN-Taste **5**, um den Ladevorgang zu starten.

HINWEIS

- ▶ Alternativ können Sie auch das originale Ladekabel (USB-Kabel) des jeweiligen Geräteherstellers verwenden.
- ▶ Durch die eingesetzte Smart Fast Charge Technologie, ist bei kompatiblen Geräten eine verringerte Ladezeit möglich. Kompatiblen angeschlossenen Geräten wird automatisch signalisiert, dass sie den maximal nutzbaren Ladestrom verwenden.
- ◆ Während des Ladevorgangs wird der aktuelle Ladezustand der Powerbank mit Hilfe der Ladezustands-LEDs **4** angezeigt (siehe Tabelle Kapitel **Ladezustand prüfen**).
- ◆ Um den Ladevorgang zu beenden, trennen Sie das Ladekabel **6** vom mobilen Gerät und der Powerbank. Die Ladezustands-LEDs **4** erlöschen nach ca. 20 Sekunden.

Fehlersuche

Die Powerbank wird nicht geladen

- ◆ Evtl. Verbindung fehlerhaft. Überprüfen Sie die Verbindung.

Ein angeschlossenes Gerät wird nicht geladen

- ◆ Der integrierte Akku ist leer. Laden Sie den Akku auf.
- ◆ Keine Verbindung zum Gerät. Überprüfen Sie die Verbindung.
- ◆ Drücken Sie kurz die EIN-Taste **5**, um den Ladevorgang zu starten.
- ◆ Der Ladestrom des angeschlossenen Gerätes ist zu klein ($< 30 \text{ mA}$) bzw. zu groß ($> 2,1 \text{ A}$).
- ◆ Evtl. hat die interne Überstromsicherung ausgelöst. Trennen Sie die Verbindung zum angeschlossenen Gerät und verbinden Sie kurzzeitig die Micro-USB-Ladebuchse **2** mit einer Spannungsquelle (siehe Kapitel **Powerbank laden**). Anschließend kann die Powerbank wieder verwendet werden.

HINWEIS

- ▶ Wenn Sie mit den vorstehend genannten Schritten das Problem nicht lösen können, wenden Sie sich an die Service-Hotline (siehe Kapitel **Service**).

Reinigung

ACHTUNG

Mögliche Beschädigung des Gerätes.

Es befinden sich keine zu reinigenden bzw. wartenden Teile im Inneren der Powerbank. Eindringende Feuchtigkeit kann zu einer Beschädigung des Gerätes führen.

- ▶ Stellen Sie sicher, dass bei der Reinigung keine Feuchtigkeit in das Gerät eindringt, um eine irreparable Beschädigung des Gerätes zu vermeiden.
- ▶ Verwenden Sie keine ätzenden, scheuernden oder lösungsmittelhaltigen Reinigungsmittel. Diese können die Oberflächen des Gerätes angreifen.

- ◆ Reinigen Sie das Gerät ausschließlich mit einem leicht feuchten Tuch und einem milden Spülmittel.

Lagerung bei Nichtbenutzung

- ◆ Lagern Sie das Gerät an einem trockenen und staubfreien Ort ohne direkte Sonneneinstrahlung.
- ◆ Bei längerer Lagerung sollte der integrierte Akku voll geladen werden, um die Lebensdauer zu verlängern.

Entsorgung

Gerät entsorgen



Das nebenstehende Symbol einer durchgestrichenen Mülltonne auf Rädern zeigt an, dass dieses Gerät der Richtlinie 2012/19/EU unterliegt. Diese Richtlinie besagt, dass Sie dieses Gerät am Ende

seiner Nutzungszeit nicht mit dem normalen Hausmüll entsorgen dürfen, sondern in speziell eingerichteten Sammelstellen, Wertstoffhöfen oder Entsorgungsbetrieben abgeben müssen. Der eingebaute Akku kann zur Entsorgung nicht ausgebaut werden.

Diese Entsorgung ist für Sie kostenfrei.

Schonen Sie die Umwelt und entsorgen Sie fachgerecht.



Möglichkeiten zur Entsorgung des ausgedienten Produkts erfahren Sie bei Ihrer Gemeinde- oder Stadtverwaltung.

Anhang

Technische Daten

Integrierter Akku (Lithium-Ionen)	3,7 V / 5200 mAh / 19,24 Wh
Eingang	5 V \equiv (Gleichstrom), 2,1 A
Ausgang	5 V \equiv (Gleichstrom), 2,1 A
Minimaler Entnahmestrom	ca. 30 mA
Betriebstemperatur	5°C - 35°C
Lagertemperatur	0°C - 40°C
Luftfeuchtigkeit (keine Kondensation)	$\leq 75\%$
Abmessungen (L x B x H)	ca. 9,7 x 4,8 x 2,5 cm
Gewicht	ca. 140 g

Hinweise zur EU-Konformitätserklärung

 Dieses Gerät entspricht hinsichtlich Übereinstimmung mit den grundlegenden Anforderungen und den anderen relevanten Vorschriften der europäischen Richtlinie für elektromagnetische Verträglichkeit 2014/30/EU sowie der RoHS-Richtlinie 2011/65/EU.

Die vollständige EU-Konformitätserklärung ist beim Importeur erhältlich.

Garantie der Kompernaß Handels GmbH

Sehr geehrte Kundin, sehr geehrter Kunde,
Sie erhalten auf dieses Gerät 3 Jahre Garantie ab Kaufdatum. Im Falle von Mängeln dieses Produkts stehen Ihnen gegen den Verkäufer des Produkts gesetzliche Rechte zu. Diese gesetzlichen Rechte werden durch unsere im Folgenden dargestellte Garantie nicht eingeschränkt.

Garantiebedingungen

Die Garantiefrist beginnt mit dem Kaufdatum. Bitte bewahren Sie den Original-Kassenbon gut auf. Diese Unterlage wird als Nachweis für den Kauf benötigt.

Tritt innerhalb von drei Jahren ab dem Kaufdatum dieses Produkts ein Material- oder Fabrikationsfehler auf, wird das Produkt von uns – nach unserer Wahl – für Sie kostenlos repariert oder ersetzt. Diese Garantieleistung setzt voraus, dass innerhalb der Drei-Jahresfrist das defekte Gerät und der Kaufbeleg (Kassenbon) vorgelegt und schriftlich kurz beschrieben wird, worin der Mangel besteht und wann er aufgetreten ist. Wenn der Defekt von unserer Garantie gedeckt ist, erhalten Sie das reparierte oder ein neues Produkt zurück. Mit Reparatur oder Austausch des Produkts beginnt kein neuer Garantiezeitraum.

Garantiezeit und gesetzliche Mängelansprüche

Die Garantiezeit wird durch die Gewährleistung nicht verlängert. Dies gilt auch für ersetzte und reparierte Teile. Eventuell schon beim Kauf vorhandene Schäden und Mängel müssen sofort nach dem Auspacken gemeldet werden. Nach Ablauf der Garantiezeit anfallende Reparaturen sind kostenpflichtig.

Garantieumfang

Das Gerät wurde nach strengen Qualitätsrichtlinien sorgfältig produziert und vor Auslieferung gewissenhaft geprüft. Die Garantieleistung gilt für Material- oder Fabrikationsfehler.

Diese Garantie erstreckt sich nicht auf Produktteile, die normaler Abnutzung ausgesetzt sind und daher als Verschleißteile angesehen werden können oder für Beschädigungen an zerbrechlichen Teilen, z. B. Schalter, Akkus, Backformen oder Teile, die aus Glas gefertigt sind. Diese Garantie verfällt, wenn das Produkt beschädigt, nicht sachgemäß benutzt oder gewartet wurde. Für eine sachgemäße Benutzung des Produkts sind alle in der Bedienungsanleitung aufgeführten Anweisungen genau einzuhalten.

Verwendungszwecke und Handlungen, von denen in der Bedienungsanleitung abgeraten oder vor denen gewarnt wird, sind unbedingt zu vermeiden.

Das Produkt ist nur für den privaten und nicht für den gewerblichen Gebrauch bestimmt. Bei missbräuchlicher und unsachgemäßer Behandlung, Gewaltanwendung und bei Eingriffen, die nicht von unserer autorisierten Service-Niederlassung vorgenommen wurden, erlischt die Garantie.

Abwicklung im Garantiefall

Um eine schnelle Bearbeitung Ihres Anliegens zu gewährleisten, folgen Sie bitte den folgenden Hinweisen:

- Bitte halten Sie für alle Anfragen den Kassenbon und die Artikelnummer (z. B. IAN 12345) als Nachweis für den Kauf bereit.
- Die Artikelnummer entnehmen Sie bitte dem Typenschild, einer Gravur, auf dem Titelblatt Ihrer Anleitung (unten links) oder als Aufkleber auf der Rück- oder Unterseite.
- Sollten Funktionsfehler oder sonstige Mängel auftreten, kontaktieren Sie zunächst die nachfolgend benannte Serviceabteilung **telefonisch** oder per **E-Mail**.
- Ein als defekt erfasstes Produkt können Sie dann unter Beifügung des Kaufbelegs (Kassenbon) und der Angabe, worin der Mangel besteht und wann er aufgetreten ist, für Sie portofrei an die Ihnen mitgeteilte Serviceanschrift übersenden.



Auf www.lidl-service.com können Sie diese und viele weitere Handbücher, Produktvideos und Software herunterladen.

Service

DE Service Deutschland

Tel.: 0800 5435 111 (kostenfrei
aus dem dt. Festnetz/Mobilfunknetz)
E-Mail: kompernass@lidl.de

AT Service Österreich

Tel.: 0820 201 222 (0,15 EUR/Min.)
E-Mail: kompernass@lidl.at

CH Service Schweiz

Tel.: 0842 665566 (0,08 CHF/Min.,
Mobilfunk max. 0,40 CHF/Min.)
E-Mail: kompernass@lidl.ch

IAN 309600

Importeur

Bitte beachten Sie, dass die folgende Anschrift keine Serviceanschrift ist. Kontaktieren Sie zunächst die benannte Servicestelle.

KOMPERNASS HANDELS GMBH

BURGSTRASSE 21

DE-44867 BOCHUM

DEUTSCHLAND

www.kompernass.com

KOMPERNASS HANDELS GMBH

BURGSTRASSE 21

DE-44867 BOCHUM

GERMANY

www.kompernass.com

Tilstand af information · Version des informations

Stand van de informatie · Stand der Informationen:

08/2018 · Ident.-No.: SPT5200A1-072018-2

IAN 309600

6 