



SCIE DIAMANT PDFS 1300 A1

FR BE

SCIE DIAMANT

Traduction des instructions d'origine

DE AT CH

DIAMANTSCHNEIDER

Originalbetriebsanleitung

IAN 312517

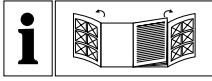

FR BE

Avant de lire le mode d'emploi, ouvrez les deux pages contenant les illustrations et familiarisez-vous ensuite avec toutes les fonctions de l'appareil.

DE AT CH

Klappen Sie vor dem Lesen die beiden Seiten mit den Abbildungen aus und machen Sie sich anschließend mit allen Funktionen des Gerätes vertraut.

FR/BE	Traduction des instructions d'origine	Page	1
DE/AT/CH	Originalbetriebsanleitung	Seite	17

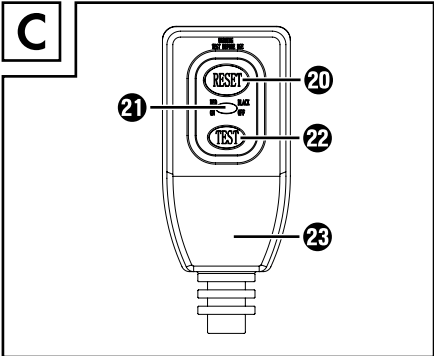
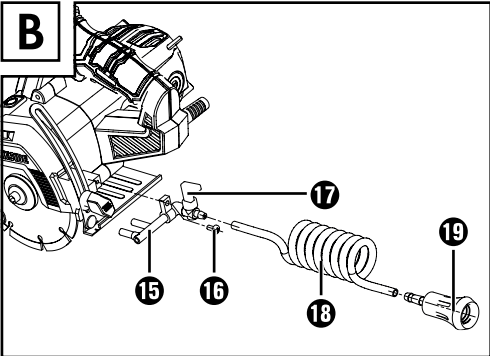
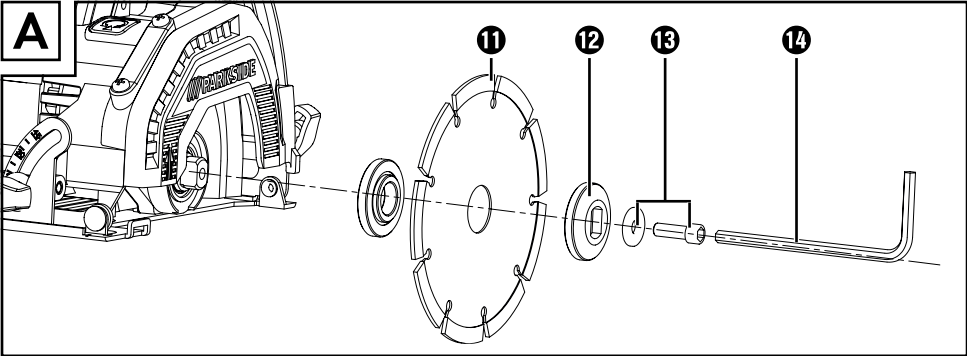
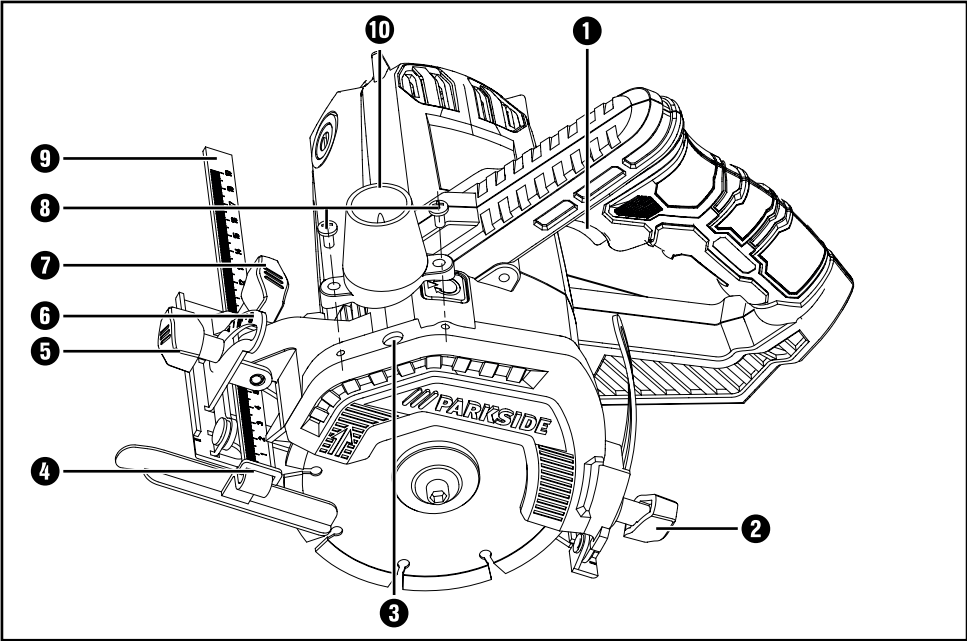

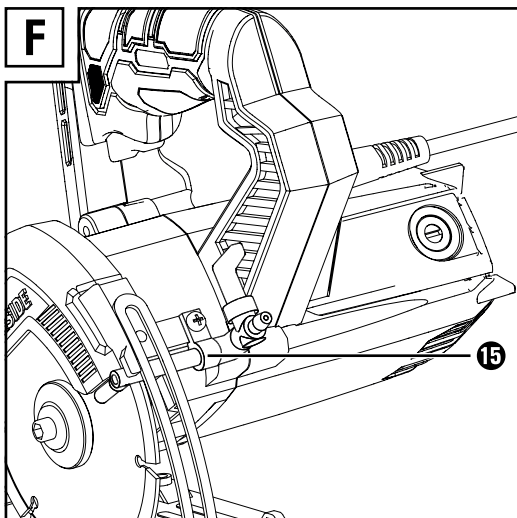
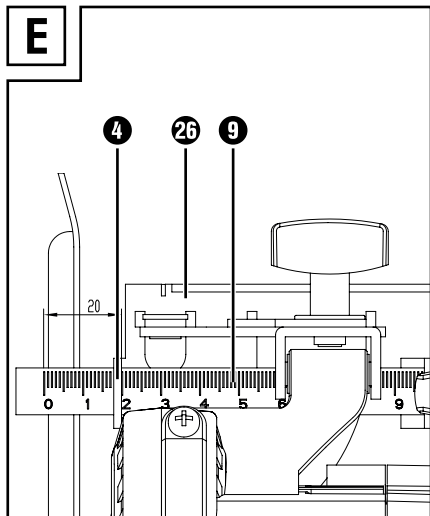
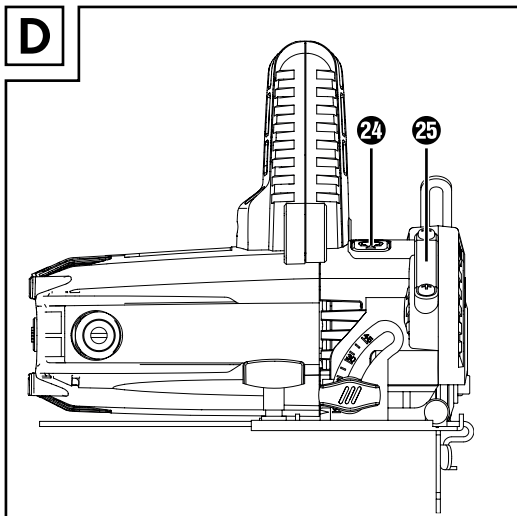

Table des matières

Introduction	2
Utilisation conforme à l'usage prévu	2
Équipement	2
Matériel livré	2
Caractéristiques techniques	2
Avertissements de sécurité généraux pour l'outil électrique	3
1. Sécurité de la zone de travail	3
2. Sécurité électrique	3
3. Sécurité des personnes	4
4. Utilisation et entretien de l'outil électrique	4
5. Maintenance et entretien	5
Consignes de sécurité pour tronçonneuses à disque	5
Consignes de sécurité supplémentaires pour applications avec tronçonneuses à disque	8
Instructions complémentaires	9
Risques résiduels	9
Consignes de travail	9
Montage	10
Monter / changer le disque à tronçonner	10
Montage / réglage de la butée parallèle	10
Monter le flexible d'arrivée d'eau	10
Monter l'aspiration de la poussière	11
Utilisation	11
Disjoncteur différentiel	11
Allumage et extinction	11
Régler l'angle de coupe	12
Régler la profondeur de coupe	12
Utilisation de l'appareil	12
Entretien et nettoyage	12
Recyclage	13
Garantie de Kompernass Handels GmbH	13
Service après-vente	15
Importateur	15
Traduction de la déclaration de conformité originale	16

SCIE DIAMANT PDFS 1300 A1

Introduction

Nous vous félicitons pour l'achat de votre nouvel appareil. Vous venez ainsi d'opter pour un produit de grande qualité. Le mode d'emploi fait partie de ce produit. Il contient des remarques importantes concernant la sécurité, l'usage et le recyclage. Avant d'utiliser le produit, veuillez vous familiariser avec toutes les consignes d'utilisation et de sécurité. N'utilisez le produit que conformément aux descriptions et pour les domaines d'utilisation indiqués. Si vous cédez le produit à un tiers, remettez-lui également tous les documents.

Utilisation conforme à l'usage prévu

L'appareil est destiné à réaliser, en appui sur une surface stable, des coupes ou des fentes dans des matériaux minéraux, avec ou sans apport d'eau. L'appareil n'est pas destiné à réaliser des coupes dans le bois, le plastique, le métal ou le béton armé.

Toute utilisation autre ou modification de l'appareil est considérée comme non conforme et s'accompagne de risques d'accident non négligeables. Ne convient pas à un usage professionnel.

Équipement

- 1 Interrupteur MARCHE/ARRÊT
- 2 Vis de blocage
- 3 Éjection de la poussière
- 4 Logement de butée parallèle
- 5 Vis à ailettes de présélection de l'angle de coupe
- 6 Graduation de l'angle de coupe
- 7 Vis à ailettes du logement de butée parallèle
- 8 Vis
- 9 Butée parallèle
- 10 Adaptateur pour l'aspiration de la poussière
- 11 Disque à tronçonner
- 12 Bride de serrage
- 13 Vis de serrage / rondelle
- 14 Clé Allen
- 15 Arrivée d'eau
- 16 Vis d'accessoire
- 17 Vanne
- 18 Flexible d'arrivée d'eau
- 19 Adaptateur de raccordement de l'eau
- 20 Touche Reset
- 21 Indicateur

- 22 Touche de test
- 23 Disjoncteur différentiel
- 24 Tige d'arrêt
- 25 Cache de protection
- 26 Plaque de base

Matériel livré

- 1 scie diamant
- 1 butée parallèle
- 1 adaptateur pour l'aspiration des poussières
- 1 clé Allen
- 1 disque à tronçonner (prémonté)
- 1 flexible d'arrivée d'eau
- 1 adaptateur de raccordement de l'eau
- 1 arrivée d'eau
- 1 disjoncteur différentiel
- 1 mode d'emploi

Caractéristiques techniques

Puissance nominale absorbée : 1300 W

Tension nominale : 230 V ~ 50 Hz
(Courant alternatif)

Filetage : M6

Vitesse nominale : n 12000 min⁻¹

Disques à tronçonner : 1x Ø 125 mm x 2 mm x
Ø 22,23 mm, 9 dents



Profondeur de coupe max. : à 0° d'inclinaison :



40 mm

À 45° :

26,5 mm

Classe de protection : II / □ (double isolation)

Informations relatives aux bruits et aux vibrations :

Valeur de mesure du bruit déterminée conformément à la norme EN 60745. Le niveau de bruit pondéré A typique de l'outil électrique est de :

Valeur d'émissions sonores :

Niveau de pression acoustique :	$L_{PA} =$	92,3	dB (A)
Imprecision :	$K_{PA} =$	3	dB
Niveau de puissance acoustique :	$L_{WA} =$	103,3	dB (A)
Imprecision :	$K_{WA} =$	3	dB



Porter une protection auditive!

Valeur totale des vibrations :

Tronçonnage de plaques de béton $a_h = 5,262 \text{ m/s}^2$
 Imprecision $K = 1,5 \text{ m/s}^2$

⚠ AVERTISSEMENT !

- ▶ Le niveau de vibrations indiqué dans les présentes instructions a été mesuré conformément aux méthodes de mesure décrites dans la norme EN 60745 et peut être utilisé pour comparer des appareils. La valeur d'émission des vibrations déclarée peut également être utilisée pour une évaluation préliminaire de l'exposition. Le niveau des vibrations varie en fonction de l'usage de l'outil électrique et peut, dans certains cas, excéder la valeur indiquée dans ces instructions. La sollicitation vibratoire pourrait être sous-estimée si l'outil électrique est utilisé régulièrement de cette manière.

REMARQUE

- ▶ Essayez de garder la sollicitation par vibrations aussi faible que possible. Des mesures d'exemple de réduction de la sollicitation des vibrations sont le port de gants lors de l'utilisation de l'outil et la limitation du temps de travail. Pour cela, toutes les parts du cycle de travail doivent être prises en compte (par exemple les durées pendant lesquelles l'outil électrique est éteint et celles pendant lesquelles il est allumé mais fonctionne sans charge).



Avertissements de sécurité généraux pour l'outil électrique



⚠ AVERTISSEMENT !

- ▶ Lire tous les avertissements de sécurité et toutes les instructions. Ne pas suivre les avertissements et instructions peut donner lieu à un choc électrique, un incendie et/ou une blessure sérieuse.

Conserver tous les avertissements et toutes les instructions pour pouvoir s'y reporter ultérieurement.

Le terme "outil" dans les avertissements fait référence à votre outil électrique alimenté par le secteur (avec cordon d'alimentation) ou à votre outil fonctionnant sur batterie (sans cordon d'alimentation).

1. Sécurité de la zone de travail

- a) Conserver la zone de travail propre et bien éclairée. Les zones en désordre ou sombres sont propices aux accidents.
- b) Ne pas faire fonctionner les outils électriques en atmosphère explosive, par exemple en présence de liquides inflammables, de gaz ou de poussières. Les outils électriques produisent des étincelles qui peuvent enflammer les poussières ou les fumées.
- c) Maintenir les enfants et les personnes présentes à l'écart pendant l'utilisation de l'outil électrique. Les distractions peuvent vous faire perdre le contrôle de l'outil.

2. Sécurité électrique

- a) Il faut que la fiche de l'outil électrique soit adaptée au socle. Ne jamais modifier la fiche de quelque façon que ce soit. Ne pas utiliser d'adaptateurs avec des outils électriques à branchement de terre. Des fiches non modifiées et des socles adaptés réduisent le risque de choc électrique.

- b) Éviter tout contact du corps avec des surfaces reliées à la terre telles que les tuyaux, les radiateurs, les cuisinières et les réfrigérateurs. Il existe un risque accru de choc électrique si votre corps est relié à la terre.
- c) **Ne pas exposer les outils électriques à la pluie ou à des conditions humides.** La pénétration d'eau à l'intérieur d'un outil augmentera le risque de choc électrique.
- d) **Ne pas maltraiter le cordon. Ne jamais utiliser le cordon pour porter, tirer ou débrancher l'outil.** Maintenir le cordon à l'écart de la chaleur, du lubrifiant, des arêtes ou des parties en mouvement. Des cordons endommagés ou emmêlés augmentent le risque de choc électrique.
- e) **Lorsqu'on utilise un outil à l'extérieur, utiliser un prolongateur adapté à l'utilisation extérieure.** L'utilisation d'un cordon adapté à l'utilisation extérieure réduit le risque de choc électrique.
- f) **Si l'usage d'un outil électrique dans un emplacement humide est inévitable, utiliser une alimentation protégée par un dispositif à courant différentiel résiduel (RCD).** L'usage d'un RCD réduit le risque de choc électrique.
- c) **Éviter tout démarrage intempestif. S'assurer que l'interrupteur est en position arrêt avant de brancher l'outil au secteur et/ou au bloc de batteries, de le ramasser ou de le porter.** Porter les outils en ayant le doigt sur l'interrupteur ou brancher des outils dont l'interrupteur est en position marche est source d'accidents.
- d) **Retirer toute clé de réglage avant de mettre l'outil électrique en marche.** Une clé laissée fixée sur une partie tournante de l'outil peut donner lieu à des blessures de personnes.
- e) **Ne pas se précipiter. Garder une position et un équilibre adaptés à tout moment.** Cela permet un meilleur contrôle de l'outil dans des situations inattendues.
- f) **S'habiller de manière adaptée. Ne pas porter de vêtements amples ou de bijoux. Garder les cheveux, les vêtements et les gants à distance des parties en mouvement.** Des vêtements amples, des bijoux ou les cheveux longs peuvent être pris dans des parties en mouvement.
- g) **Si des dispositifs sont fournis pour le raccordement d'équipements pour l'extraction et la récupération des poussières, s'assurer qu'ils sont connectés et correctement utilisés.** Utiliser des collecteurs de poussière peut réduire les risques dus aux poussières.

3. Sécurité des personnes

- a) **Rester vigilant, regarder ce que vous êtes en train de faire et faire preuve de bon sens dans votre utilisation de l'outil.** Ne pas utiliser un outil lorsque vous êtes fatigué ou sous l'emprise de drogues, d'alcool ou de médicaments. Un moment d'inattention en cours d'utilisation d'un outil peut entraîner des blessures graves des personnes.
- b) **Utiliser un équipement de sécurité. Toujours porter une protection pour les yeux.** Les équipements de sécurité tels que les masques contre les poussières, les chaussures de sécurité antidérapantes, les casques ou les protections acoustiques utilisés pour les conditions appropriées réduiront les blessures de personnes.

4. Utilisation et entretien de l'outil électrique

- a) **Ne pas forcer l'outil.** Utiliser l'outil adapté à votre application. L'outil adapté réalisera mieux le travail et de manière plus sûre au régime pour lequel il a été construit.
- b) **Ne pas utiliser l'outil électrique si l'interrupteur ne permet pas de passer de l'état de marche à arrêt et inversement.** Tout outil électrique qui ne peut pas être commandé par l'interrupteur est dangereux et il faut le réparer.
- c) **Débrancher la fiche de la source d'alimentation en courant et/ou le bloc de batteries de l'outil avant tout réglage, changement d'accessoires ou avant de ranger l'outil.** De telles mesures de sécurité préventives réduisent le risque de démarrage accidentel de l'outil.

- d) Conserver les outils à l'arrêt hors de la portée des enfants et ne pas permettre à des personnes ne connaissant pas l'outil ou les présentes instructions de le faire fonctionner. Les outils sont dangereux entre les mains d'utilisateurs novices.
 - e) Observer la maintenance de l'outil. Vérifier qu'il n'y a pas de mauvais alignement ou de blocage des parties mobiles, des pièces cassées ou toute autre condition pouvant affecter le fonctionnement de l'outil. En cas de dommages, faire réparer l'outil avant de l'utiliser. De nombreux accidents sont dus à des outils mal entretenus.
 - f) Garder affûtés et propres les outils permettant de couper. Des outils destinés à couper correctement entretenus avec des pièces coupantes tranchantes sont moins susceptibles de bloquer et sont plus faciles à contrôler.
 - g) Utiliser l'outil, les accessoires et les lames etc., conformément à ces instructions. en tenant compte des conditions de travail et du travail à réaliser. L'utilisation de l'outil pour des opérations différentes de celles prévues pourrait donner lieu à des situations dangereuses.
- b) Sur votre outil électrique, utilisez uniquement des disques à tronçonner diamantés. Le simple fait de pouvoir fixer l'accessoire à l'outil électrique ne garantit pas une utilisation sûre.
 - c) Le nombre de tours autorisé de l'outil d'intervention doit être au moins aussi élevé que le nombre de tours maximal indiqué sur l'outil électrique. Les accessoires qui tournent plus rapidement qu'autorisé peuvent se briser et voler en éclats.
 - d) Les disques abrasifs ne doivent être utilisés que dans le cadre des possibilités d'utilisation recommandées. Par exemple : Ne meulez jamais avec la surface latérale d'un disque à tronçonner. Les disques à tronçonner sont conçus pour un enlèvement du matériau avec la tranche du disque. L'exercice d'une force latérale sur ces meules/disques risque de les briser.
 - e) Utilisez toujours des brides de serrage intactes, de taille et de forme adaptées au disque abrasif que vous avez choisi. Des brides adaptées soutiennent le disque abrasif et réduisent ainsi le risque d'une cassure du disque.
 - f) Le diamètre extérieur et l'épaisseur de l'outil d'intervention doivent correspondre aux dimensions indiquées de votre outil électrique. Les outils d'intervention mal dimensionnés ne peuvent pas être suffisamment protégés ou contrôlés.
 - g) Les disques abrasifs et les brides doivent être exactement adaptés à la broche de votre outil électrique. Les outils d'intervention qui ne correspondent pas parfaitement à la broche porte-meule de l'outil électrique tournent de manière irrégulière, vibrent fortement et peuvent entraîner une perte de contrôle.

5. Maintenance et entretien

- a) Faire entretenir l'outil électrique par un réparateur qualifié utilisant uniquement des pièces de rechange identiques. Cela assurera que la sécurité de l'outil est maintenue.

Consignes de sécurité pour tronçonneuses à disque

- a) Le capot protecteur solidaire de l'outil électrique doit avoir été fixé de manière sûre et ajusté de sorte à atteindre un summum de sécurité ; en d'autres termes : seule une très petite partie du disque abrasif regarde en direction de l'opérateur. Tenez-vous, vous et les personnes situées près de vous, hors du plan de rotation du disque abrasif. Le capot de protection doit protéger l'opérateur des fragments et d'un contact aléatoire avec le disque abrasif.

- h) **N'utilisez jamais de disques abrasifs endommagés.** Avant chaque utilisation de disques abrasifs, contrôlez s'ils présentent des ébréchures et fissures. Si l'outil électrique ou le disque abrasif chute, vérifiez s'il est endommagé ou utilisez un disque abrasif intact. Après avoir contrôlé le disque abrasif, tenez-vous, ainsi que les personnes se trouvant à proximité, hors du plan de rotation du disque abrasif puis allumez l'appareil et laissez l'appareil tourner une minute à plein régime. Les disques abrasifs endommagés cassent pour la plupart pendant cette phase d'essai.
- i) **Portez un équipement de protection individuelle.** En fonction de l'utilisation, utilisez une protection faciale intégrale, une protection oculaire ou des lunettes de protection. Dans la mesure du nécessaire, portez un masque anti-poussière, une protection auditive, des gants de protection ou un tablier spécial qui tiennent éloignées les particules de meulage et de matériau. Les yeux doivent être protégés des projections de corps étrangers engendrées lors de différentes utilisations. Un masque anti-poussière ou respiratoire doit filtrer la poussière créée lors de l'utilisation. Si vous êtes exposé à un bruit important durant une longue période, vous risquez d'être atteint d'une perte auditive.
- j) **Veillez à ce que d'autres personnes respectent une distance de sécurité par rapport à votre périmètre de travail.** Toute personne pénétrant dans le périmètre de travail doit porter un équipement de protection individuelle. Les fragments de pièce ou d'outils d'intervention cassés risquent d'être catapultés et de provoquer des blessures aussi en dehors de la zone de travail directe.
- k) **Ne tenez l'appareil que par ses surfaces de préhension isolées** lorsque vous effectuez des travaux dans lesquels l'outil d'intervention peut toucher des lignes électriques ou le propre cordon d'alimentation de l'appareil. Le contact avec une ligne électrique peut également mettre les parties métalliques de l'appareil sous tension et provoquer un choc électrique.
- l) **Maintenez le cordon d'alimentation loin d'outils d'intervention rotatifs.** Si vous perdez le contrôle de l'appareil, le cordon d'alimentation peut être sectionné ou happé et votre main ou bras peut entrer brutalement en contact avec l'outil d'intervention en rotation.
- m) **Ne déposez jamais l'outil électrique tant que l'outil d'intervention ne s'est pas entièrement immobilisé.** L'outil d'intervention rotatif peut entrer en contact avec la surface d'appui et vous perdre ainsi le contrôle de l'outil électrique.
- n) **Attendez toujours que l'outil électrique ait cessé de tourner avant de le transporter.** Vos vêtements risquent d'être happés par l'outil d'intervention en rotation et l'outil d'intervention peut pénétrer dans votre corps.
- o) **Nettoyez régulièrement les fentes de ventilation de votre outil électrique.** La soufflerie moteur attire la poussière dans le carter et une accumulation importante de poussière métallique peut causer des risques électriques.
- p) **N'utilisez pas l'outil électrique à proximité de matériaux combustibles.** Des étincelles risquent d'enflammer ces matériaux.
- q) **Pendant le fonctionnement de cet appareil, il sera peut-être nécessaire d'utiliser de l'eau ou un autre liquide de refroidissement.** Pour cette raison, il ne doit être raccordé qu'à des circuits électriques protégés par un disjoncteur différentiel. Vérifiez régulièrement que le disjoncteur différentiel fonctionne impeccablement. Les travaux avec des appareils nécessitant de l'eau ou d'autres liquides de refroidissement recèlent le risque de choc électrique pouvant être aller jusqu'à l'électrocution mortelle si aucun disjoncteur différentiel n'est utilisé.
- r) **Maintenez vos mains à distance de la zone de coupe et du disque à tronçonner.** L'autre main doit tenir la poignée supplémentaire ou le boîtier du moteur. Si vous tenez la machine des deux mains, le disque à tronçonner ne pourra provoquer aucune blessure aux mains.

- s) **Ne passez jamais les mains sous la pièce à travailler.** Sous la pièce à travailler, le dispositif de protection ne peut pas vous protéger du disque à tronçonner.
- t) **Ne tenez jamais la pièce à travailler avec les mains ou sur une jambe. Sécurisez la pièce à travailler sur une plate-forme stable.** Il est important d'étayer correctement la pièce à travailler afin que votre corps soit protégé, que le disque à tronçonner ne se coince pas et que vous ne perdiez pas le contrôle.
- u) **Pour le disque à tronçonner, n'utilisez jamais de rondelles endommagées ou inadaptées, et n'utilisez jamais de boulon endommagé ou inadapté pour le disque à tronçonner.** Les rondelles et le boulon du disque à tronçonner ont été spécialement conçus pour votre machine afin de garantir une performance et une sécurité de fonctionnement optimales.
- v) **Ne débranchez pas la fiche mâle secteur si elle ou la prise secteur se sont mouillées.** Commencez par couper le courant : retirez le fusible ou désactivez le disjoncteur du circuit électrique concerné. Ensuite seulement vous pourrez débrancher la fiche mâle et vérifier si les raccordements présentent d'éventuelles traces d'eau.

AVERTISSEMENT !

- ▶ Pour éviter le risque de chocs électriques, maintenez tous les raccordements au sec et loin du sol. Ne touchez pas la fiche secteur avec les mains mouillées ou humides.
- ▶ Le kit de câble est équipé d'un dispositif à disjoncteur différentiel portable. Des prises avec dispositif à disjoncteur différentiel portable intégré sont disponibles ; elles peuvent être utilisées pour accroître la sécurité. Si vous utilisez un câble prolongateur, raccordez-le toujours à une prise protégée par un dispositif à disjoncteur différentiel portable.
- ▶ Raccordez toujours un câble prolongateur à une prise protégée par un dispositif à disjoncteur différentiel portable.
- ▶ N'utilisez jamais l'appareil avec de l'eau salée ou des liquides électroconducteurs.
- ▶ Les gorges et fentes dans les parois porteuses sont soumises à la norme DIN 1053-1 et/ou aux dispositions spécifiques du pays. Ces règlements doivent être respectés en toutes circonstances. Avant de commencer le travail, adressez-vous au staticien, à l'architecte ou au directeur de chantier compétent.
- ▶ Conceptions de disques à tronçonner admises : disques diamantés segmentés avec espaces inter-dents de 10 mm maximum et uniquement avec un angle de coupe négatif.

Consignes de sécurité supplémentaires pour applications avec tronçonneuses à disque

Recul et consignes de sécurité correspondantes

Causes du recul et mises en garde correspondantes

- Le recul brutal est la réaction subite d'un disque abrasif en rotation qui vient d'accrocher un obstacle ou qui se bloque. Cet accrochage ou blocage provoque une immobilisation brutale de l'outil d'intervention qui était en train de tourner. De ce fait, l'outil électrique, s'il n'est pas fermement tenu en main, subit une accélération brutale en sens opposé de celui de l'outil d'intervention.
- Si par exemple un disque abrasif accroche dans la pièce ou se bloque, le bord du disque qui plonge dans la pièce risque de se coincer, le disque risque de s'ébrécher ou de provoquer un recul brutal. Le disque abrasif peut sauter en direction de l'opérateur ou s'en éloigner, ceci selon le sens de rotation du disque au point d'accrochage/blocage. Les meules abrasives peuvent également se rompre dans ces conditions.

Un recul résulte d'une utilisation incorrecte ou inappropriée de l'outil électrique. Des mesures de prudence adaptées, comme celles décrites ci-dessous, permettent de l'éviter.

- a) **Saisissez fermement l'outil électrique et positionnez votre corps et vos bras de manière à pouvoir résister à un recul brutal.** Utilisez toujours la poignée supplémentaire, si présente, pour maîtriser le mieux possible les forces de recul ou les couples de réaction au démarrage. L'opérateur peut maîtriser les forces de recul et de réaction grâce à des mesures de prudence adaptées.
- b) **Ne placez jamais les mains à proximité d'outils d'intervention en rotation.** En cas de recul, l'outil d'intervention peut se déplacer au-dessus de votre main.
- c) **Évitez la zone située devant et derrière le disque à tronçonner en rotation.** Au point de blocage, le recul entraîne l'outil électrique dans la direction opposée à celle de rotation du disque.

- d) **Travaillez de manière particulièrement prudente au niveau des angles, des arêtes vives, etc.** Évitez que les outils d'intervention rebondissent de la pièce à travailler et se coincent. L'outil d'intervention en rotation a tendance à se coincer dans les angles, sur des arêtes vives ou lorsqu'il rebondit. Ceci entraîne une perte de contrôle ou un recul brutal.
- e) **N'utilisez pas de chaîne de tronçonneuse, de disques à tronçonner dentés ou de disque diamanté dont les espaces inter-dents font plus de 10 mm de largeur.** De tels outils d'intervention causent souvent un recul ou la perte du contrôle de l'outil électrique.
- f) **Évitez que le disque à tronçonner se bloque et de lui imposer une pression d'applique excessive. N'effectuez pas de coupes trop profondes.** Une surcharge du disque à tronçonner accroît sa sollicitation et le risque qu'il se coince ou se bloque, donc la possibilité d'un recul brutal ou d'une cassure du corps abrasif augmente.
- g) **En cas de coincement du disque à tronçonner ou d'interruption des travaux, éteignez l'appareil et maintenez-le stable jusqu'à l'arrêt complet du disque. N'essayez jamais de retirer la disque à tronçonner en rotation du trait de scie ; il y a sinon un risque de recul brutal.** Identifiez la cause du coincement et éliminez-la.
- h) **Ne réactivez jamais l'outil électrique tant qu'il se trouve dans la pièce à travailler.** Laissez le disque à tronçonner atteindre sa pleine vitesse de rotation avant de poursuivre la coupe avec prudence. Dans le cas contraire, le disque risque de se coincer, de quitter brutalement la pièce ou de provoquer un recul brutal.
- i) **Étalez les panneaux ou les grandes pièces à travailler afin de réduire le risque de recul dû à un coincement du disque à tronçonner.** Les grandes pièces à travailler peuvent fléchir sous leur propre poids. La pièce doit être soutenue sur les deux côtés du disque, à savoir aussi bien à proximité du trait de scie que sur les bords extérieurs de la pièce.

- j) Soyez particulièrement prudent au moment de pratiquer des "saignées" dans des murs existants ou des zones sans visibilité. Le disque à tronçonner risque de plonger dans des conduites de gaz ou d'eau, des lignes électriques ou d'autres objets et de provoquer en plus un recul brutal.
- k) Positionnez votre corps sur l'un des deux côtés du disque à tronçonner, toutefois pas dans l'alignement du disque.

Instructions complémentaires



Porter une protection auditive !



Porter des lunettes de protection !



Porter des chaussures de sécurité !



Porter des gants de protection !



Porter une protection respiratoire !



Non admis pour la rectification latérale

Accessoires/équipements supplémentaires d'origine

- Utilisez uniquement des accessoires et équipements supplémentaires spécifiés dans le mode d'emploi ou dont le logement est compatible avec l'appareil.

Risques résiduels

Malgré le respect des prescriptions de sécurité en vigueur et la mise en œuvre de dispositifs de protection, certains risques ne peuvent pas être évités. Ces risques sont les suivants :

- Déficience auditive
- Risque de blessures dû à des fragments projetés
- Risque de brûlure dû à l'échauffement d'accessoires pendant le fonctionnement
- Risque de blessures dû à une utilisation permanente.

Consignes de travail

- Sécurisez la pièce à travailler. Utilisez des dispositifs de serrage / un étau pour retenir la pièce à travailler. Elle sera ainsi mieux tenue qu'avec la main.
- Les matériaux contenant de l'amiante ne doivent pas être usinés. L'amiante est cancérigène.



Conseil ! Voici le bon comportement recommandé.

⚠ DANGER ! DANS LA PIÈCE À TRAVAILLER, GUIDEZ TOUJOURS L'APPAREIL EN SENS INVERSE DE CELUI DE ROTATION DU DISQUE.

- ▶ Il y a risque de recul brutal dans le sens opposé. L'appareil risque d'être chassé brutalement hors du trait de coupe.
- En cours d'utilisation, maintenez toujours fermement l'appareil des deux mains. Veillez à vous tenir bien en équilibre.
- Lors de l'usinage de surfaces obliques, l'appareil ne doit pas être appuyé avec une force extrême sur la pièce à travailler. Si la vitesse de rotation chute fortement, vous devrez réduire la pression d'applique pour permettre un usinage sûr et efficace. Si l'appareil est soudainement bloqué ou freiné, il doit alors être immédiatement éteint.

- Tronçonner : Travaillez avec une avance modérée et ne coincez jamais le disque à tronçonner.
- Les disques à tronçonner deviennent brûlants pendant le travail. Laissez-les entièrement refroidir avant de les toucher.
- N'utilisez jamais l'appareil à d'autres fins que celles prévues.
- Soyez toujours attentif ! Faites toujours attention à ce que vous faites et agissez toujours raisonnablement. N'utilisez en aucun cas l'appareil lorsque vous n'êtes pas concentré ou lorsque vous vous sentez mal.

Montage

Monter / changer le disque à tronçonner

⚠ AVERTISSEMENT ! RISQUE DE BLESSURES !

- Avant d'effectuer tous travaux sur l'appareil, éteignez-le et débranchez-le de la prise secteur.

REMARQUE

- Utiliser seulement des disques à tronçonner diamantés dont les diamètres correspondent aux inscriptions figurant sur l'appareil.
- ◆ Réglez la profondeur de coupe (à l'aide de la vis de blocage 2) sur la position minimale.
- ◆ Actionnez le blocage de broche 24 et tournez la vis de serrage 13 jusqu'à ce que le blocage de broche 24 s'encrante. À l'aide de la clé Allen 14, desserrez la vis de serrage / la rondelle 13. Démontez à présent la vis de serrage / la rondelle 13 et le flasque de serrage 12 (voir aussi la fig. A du volet dépliant).
- ◆ Retirez le disque à tronçonner 11.
- ◆ Montez le disque à tronçonner 11 dans l'ordre chronologique inverse de ce qui précède.
- ◆ Actionnez le blocage de broche 24 et tournez la vis de serrage 13 jusqu'à ce que le blocage de broche 24 s'encrante. Avec la clé Allen 14, serrez la vis de serrage 13 à fond.

⚠ AVERTISSEMENT !

- ▶ La flèche sur le disque à tronçonner 11 doit concorder avec la flèche de sens de rotation marquée sur l'appareil.
- Vérifier que le disque à tronçonner 11 est adapté à la vitesse de rotation de l'outil.

Montage / réglage de la butée parallèle

- ◆ Desserrez la vis à ailettes 7 et fixez la butée parallèle 9 dans le logement de la butée parallèle 4.

- ◆ Réglez la largeur de coupe désirée à l'aide de la graduation sur la butée parallèle 9 et le logement de la butée parallèle 4. Le logement de la butée parallèle 4 sert ce faisant de marquage d'orientation (voir aussi le volet dépliant, fig. E).

- ◆ Resserrez à nouveau la vis à ailettes 7.

Monter le flexible d'arrivée d'eau

⚠ AVERTISSEMENT !

- ▶ Avant chaque utilisation, contrôlez le fonctionnement correct du disjoncteur différentiel de protection 23 !
- ▶ Travaillez avec l'appareil en position horizontale et jamais au dessus de la tête afin d'empêcher que de l'eau n'entre dans la machine.
- ▶ Avant chaque utilisation, vérifiez si le système d'arrivée d'eau est étanche.

⚠ PRUDENCE !

- ▶ Ne raccordez jamais l'appareil à un système d'alimentation en eau à une pression supérieure à 6 bars !
- ▶ N'utilisez que de l'huile pour chaîne de sciage.
- ◆ Réglez la profondeur de coupe (à l'aide de la vis de blocage 2) sur la position minimale.
- ◆ À l'aide d'un tournevis à empreinte cruciforme et de la vis 16 pour accessoire, montez l'arrivée d'eau 15 contre le boîtier (voir aussi le volet dépliant, fig. B). Notez au passage que l'arrivée d'eau 15 doit contourner le système de réglage de la profondeur de coupe. Les deux sorties d'eau de l'arrivée d'eau 15 doivent se trouver sur le côté du disque à tronçonner 11 (voir aussi le volet dépliant, fig. F).
- ◆ Insérez le flexible d'arrivée d'eau 18 sur l'arrivée d'eau 15.
- ◆ Insérez l'autre extrémité du flexible d'arrivée d'eau 18 sur l'adaptateur de raccordement d'eau 19.

- ◆ Raccordez l'adaptateur de raccordement d'eau **19** à une conduite d'eau flexible présentant un diamètre adéquat d'env. 19 mm. Vérifiez s'il est fermement en assise en tirant sur la conduite d'eau flexible.
- ◆ Ouvrez la vanne **17** au niveau de l'arrivée d'eau **15**.
- ◆ Au niveau de la source d'eau, ajustez prudemment le débit d'eau de sorte qu'il y ait toujours suffisamment d'eau sur le disque à tronçonner **11** et la zone de coupe.
- ◆ Après la fin des travaux, coupez l'alimentation en eau.

Monter l'aspiration de la poussière

En son état à la livraison, la zone de raccordement de l'adaptateur d'aspiration de poussière **10** est fermée. Pour monter le système d'aspiration de poussière, procédez comme suit :

- ◆ Desserrez les vis **8** du boîtier et retirez le cache de protection **25**.
- ◆ À l'aide des vis **8**, fixez l'adaptateur d'aspiration de poussière **10** sur l'orifice d'éjection de poussière **3**.
- ◆ Raccordez un système d'aspiration de poussière et de copeaux homologué.

Utilisation

⚠ AVERTISSEMENT !

- ▶ Empêchez que l'eau en train de goutter le long du câble de secteur ne pénètre dans la prise ou la fiche secteur. À cette fin, formez avec le câble de secteur une boucle qu'il faudra placer plus bas que la prise secteur. Cela permet d'empêcher que l'eau éventuellement en train de goutter ne pénètre dans la prise secteur.

Disjoncteur différentiel

⚠ AVERTISSEMENT !

- ▶ Avant chaque utilisation, contrôlez le fonctionnement correct du disjoncteur différentiel de protection **23** !
- ◆ Raccordez le disjoncteur différentiel **23** au secteur.
- ◆ Appuyez sur la touche Reset **20** jusqu'à ce que l'indicateur **21** devienne rouge.
- ◆ Appuyez sur la touche Test **22** jusqu'à ce que l'indicateur **21** devienne noir. Si c'est le cas, le test a réussi. Si l'indicateur **21** reste rouge, c'est le signe que le disjoncteur différentiel **23** est défectueux et qu'il doit être réparé par du personnel qualifié !

⚠ AVERTISSEMENT !

- ▶ Ne mettez jamais en service un appareil dont le disjoncteur différentiel est défectueux !
- ◆ Une fois le test réussi, appuyez à nouveau sur la touche Reset **20** pour remettre l'appareil en service.

Allumage et extinction

⚠ AVERTISSEMENT !

- ▶ Pour éviter le risque de chocs électriques, assurez-vous qu'aucun liquide ne puisse pénétrer dans l'appareil. Ne touchez pas la fiche secteur avec les mains mouillées ou humides.

⚠ PRUDENCE !

- ▶ Attendez que l'appareil ait atteint sa vitesse de rotation maximale et utilisez une avance réduite pour obtenir des coupes nettes.

Mise en marche :

- ◆ Actionnez l'interrupteur MARCHE / ARRÊT **1**.

Mise à l'arrêt :

- ◆ Relâchez l'interrupteur MARCHE/ARRÊT **1**.

Régler l'angle de coupe

Vous pouvez définir l'angle de coupe à l'aide de la graduation d'angle de coupe **6**.

- Desserrez la vis à ailettes **5** de présélection de l'angle de coupe. Réglez l'angle souhaité sur la graduation d'angle de coupe **6** et resserrez la vis à ailettes **5**.

Régler la profondeur de coupe

REMARQUE

- ▶ Nous recommandons de choisir une profondeur de coupe dépassant d'env. 3 mm l'épaisseur du matériau. Vous obtiendrez ainsi une coupe nette.
- ▶ Pour déterminer le réglage correct, vous pouvez placer l'appareil sur le bord du matériau à travailler de sorte que le disque à tronçonner **11** puisse osciller librement vers le bas lorsque la vis de blocage est desserrée **2**. Une fois que le disque à tronçonner dépasse **11** d'env. 3 mm l'épaisseur du matériau, resserrez la vis de blocage **2** à fond.
- ▶ Procédez de la même manière si vous voulez fraiser une gorge.
- ▶ Nous recommandons de tester le réglage sur un morceau échantillon du matériau.

- ◆ Desserrez la vis de blocage **2**. Réglez la profondeur de coupe souhaitée et resserrez la vis de blocage **2** à fond.

Utilisation de l'appareil

1. Allumer l'appareil – comme décrit sous "Allumage et extinction" – et poser le bord de sa plaque de base **20** sur le matériau.
2. Alignez la machine sur la butée parallèle **9** ou sur une ligne tracée.
3. Tenez bien la machine des deux mains par les poignées et le boîtier. Guidez-la en exerçant une poussée modérée.

Entretien et nettoyage



AVERTISSEMENT ! RISQUE DE BLESSURES! Avant d'effectuer tous travaux sur l'appareil, éteignez-le et débranchez-le de la prise secteur.

- Conserver l'appareil dans un endroit sec et exempt de poussière.
- Les disques à tronçonner doivent être conservés au sec et ne doivent pas être empilés.
- L'appareil doit toujours être propre et exempt d'huile ou de graisse.
- Pour le nettoyage du boîtier, utilisez un chiffon sec.
- Ne faites effectuer le remplacement des brosses à charbon que par le service après-vente ou un atelier de service après-vente homologué.
- Les ouvertures de ventilation doivent toujours être dégagées.
- Éliminez la poussière de ponçage qui adhère à l'aide d'un pinceau.

⚠ AVERTISSEMENT !

- Lorsqu'un remplacement du câble de raccordement est nécessaire, il doit être réalisé par le fabricant ou par son représentant pour éviter toute situation dangereuse.

REMARQUE

- ▶ Vous pouvez commander des pièces détachées non listées (comme les balais de charbon, les interrupteurs par ex.) auprès de notre hotline du service après-vente.

Recyclage



L'emballage se compose de matériaux respectueux de l'environnement. Il peut être éliminé dans les conteneurs de recyclage locaux.



Ne jetez pas les outils électriques dans les ordures ménagères !

Conformément à la directive européenne 2012/19/EU, les outils électriques usagés doivent faire l'objet d'un tri et d'un recyclage respectueux de l'environnement.

Renseignez-vous auprès de votre mairie ou des services de votre commune pour connaître les possibilités de recyclage de votre appareil usagé.



Recyclez l'emballage d'une manière respectueuse de l'environnement. Observez le marquage sur les différents matériaux d'emballage et triez-les séparément si nécessaire. Les matériaux d'emballage sont repérés par des abréviations (a) et des numéros (b) qui ont la signification suivante :
 1-7 : Plastiques,
 20-22 : Papier et carton,
 80-98 : Matériaux composites



Renseignez-vous auprès de votre commune ou des services administratifs de votre ville pour connaître les possibilités de recyclage du produit usagé.



Le produit recyclable doit être trié ou rapporté dans un point de collecte pour être recycle.

Garantie de Kompennass Handels GmbH

Chère cliente, cher client,

Cet appareil est garanti 3 ans à partir de la date d'achat. Si ce produit venait à présenter des vices, vous disposez de droits légaux face au vendeur de ce produit. Vos droits légaux ne sont pas restreints par notre garantie présentée ci-dessous.

Conditions de garantie

La période de garantie débute à la date d'achat. Veuillez bien conserver le ticket de caisse. Celui-ci servira de preuve d'achat.

Si dans un délai de trois ans suivant la date d'achat de ce produit, un vice de matériel ou de fabrication venait à apparaître, le produit sera réparé, remplacé gratuitement par nos soins ou le prix d'achat remboursé, selon notre choix. Cette prestation sous garantie nécessite, dans le délai de trois ans, la présentation de l'appareil défectueux et du justificatif d'achat (ticket de caisse) ainsi que la description brève du vice et du moment de son apparition.

Si le vice est couvert par notre garantie, vous recevrez le produit réparé ou un nouveau produit en retour. Aucune nouvelle période de garantie ne débute avec la réparation ou l'échange du produit.

Période de garantie et réclamation légale pour vices cachés

L'exercice de la garantie ne prolonge pas la période de garantie. Cette disposition s'applique également aux pièces remplacées ou réparées. Les dommages et vices éventuellement déjà présents à l'achat doivent être signalés immédiatement après le déballage. Toute réparation survenant après la période sous garantie fera l'objet d'une facturation.

Étendue de la garantie

L'appareil a été fabriqué avec soin conformément à des directives de qualité strictes et consciencieusement contrôlé avant sa livraison.

La prestation de la garantie s'applique aux vices de matériel et de fabrication. Cette garantie ne s'étend pas aux pièces du produit qui sont exposées à une usure normale et peuvent de ce fait être considérées comme pièces d'usure, ni aux détériorations de pièces fragiles, par ex. interrupteurs, batteries ou pièces en verre.

Cette garantie devient caduque si le produit est détérioré, utilisé ou entretenu de manière non conforme. Toutes les instructions listées dans le manuel d'utilisation doivent être exactement respectées pour une utilisation conforme du produit. Des buts d'utilisation et actions qui sont déconseillés dans le manuel d'utilisation, ou dont vous êtes avertis doivent également être évités.

Le produit est uniquement destiné à un usage privé et ne convient pas à un usage professionnel. La garantie est annulée en cas d'entretien incorrect et inapproprié, d'usage de la force et en cas d'intervention non réalisée par notre centre de service après-vente agréé.

Article L217-16 du Code de la consommation

Lorsque l'acheteur demande au vendeur, pendant le cours de la garantie commerciale qui lui a été consentie lors de l'acquisition ou de la réparation d'un bien meuble, une remise en état couverte par la garantie, toute période d'immobilisation d'au moins sept jours vient s'ajouter à la durée de la garantie qui restait à courir. Cette période court à compter de la demande d'intervention de l'acheteur ou de la mise à disposition pour réparation du bien en cause, si cette mise à disposition est postérieure à la demande d'intervention.

Indépendamment de la garantie commerciale souscrite, le vendeur reste tenu des défauts de conformité du bien et des vices rédhibitoires dans les conditions prévues aux articles L217-4 à L217-13 du Code de la consommation et aux articles 1641 à 1648 et 2232 du Code Civil.

Article L217-4 du Code de la consommation

Le vendeur livre un bien conforme au contrat et répond des défauts de conformité existant lors de la délivrance. Il répond également des défauts de conformité résultant de l'emballage, des instructions de montage ou de l'installation lorsque celle-ci a été mise à sa charge par le contrat ou a été réalisée sous sa responsabilité.

Article L217-5 du Code de la consommation

Le bien est conforme au contrat :

- 1° S'il est propre à l'usage habituellement attendu d'un bien semblable et, le cas échéant :
 - s'il correspond à la description donnée par le vendeur et possède les qualités que celui-ci a présentées à l'acheteur sous forme d'échantillon ou de modèle ;
 - s'il présente les qualités qu'un acheteur peut légitimement attendre eu égard aux déclarations publiques faites par le vendeur, par le producteur ou par son représentant, notamment dans la publicité ou l'étiquetage ;
- 2° Ou s'il présente les caractéristiques définies d'un commun accord par les parties ou être propre à tout usage spécial recherché par l'acheteur, porté à la connaissance du vendeur et que ce dernier a accepté.

Article L217-12 du Code de la consommation

L'action résultant du défaut de conformité se prescrit par deux ans à compter de la délivrance du bien.

Article 1641 du Code civil

Le vendeur est tenu de la garantie à raison des défauts cachés de la chose vendue qui la rendent impropre à l'usage auquel on la destine, ou qui diminuent tellement cet usage que l'acheteur ne l'aurait pas acquise, ou n'en aurait donné qu'un moindre prix, s'il les avait connus.

Article 1648 1er alinéa du Code civil

L'action résultant des vices rédhibitoires doit être intentée par l'acquéreur dans un délai de deux ans à compter de la découverte du vice.

Les pièces détachées indispensables à l'utilisation du produit sont disponibles pendant la durée de la garantie du produit.

Procédure en cas de garantie

Afin de garantir un traitement rapide de votre demande, veuillez suivre les indications suivantes :

- Veuillez avoir à portée de main pour toutes questions le ticket de caisse et la référence article (par ex. IAN 12345) en tant que justificatif de votre achat.
- Vous trouverez la référence sur la plaque signalétique sur le produit, une gravure sur le produit, sur la page de garde du mode d'emploi (en bas à gauche) ou sur l'autocollant au dos ou sur le dessous du produit.
- Si des erreurs de fonctionnement ou d'autres vices venaient à apparaître, veuillez d'abord contacter le département service clientèle cité ci-dessous par **téléphone** ou par **e-mail**.
- Vous pouvez ensuite retourner un produit enregistré comme étant défectueux en joignant le ticket de caisse et en indiquant en quoi consiste le vice et quand il est survenu, sans devoir l'affranchir à l'adresse de service après-vente communiquée.



Sur www.lidl-service.com, vous pourrez télécharger ce mode d'emploi et de nombreux autres manuels, vidéos produit et logiciels d'installation.

Grâce à ce code QR, vous arriverez directement sur le site Lidl service après-vente (www.lidl-service.com) et vous pourrez ouvrir votre mode d'emploi en saisissant votre référence (IAN) 123456.

Service après-vente

FR Service France
Tel.: 0800 919270
E-Mail: kompernass@lidl.fr

BE Service Belgique
Tel.: 070 270 171 (0,15 EUR/Min.)
E-Mail: kompernass@lidl.be

IAN 312517

Importateur

Veuillez tenir compte du fait que l'adresse suivante n'est pas une adresse de service après-vente. Veuillez d'abord contacter le service mentionné.

KOMPERNASS HANDELS GMBH
BURGSTRASSE 21
DE-44867 BOCHUM
ALLEMAGNE
www.kompernass.com

Traduction de la déclaration de conformité originale

Nous soussignés, KOMPENASS HANDELS GMBH, responsable du document : M. Semi Uguzlu, BURGSTR. 21, DE - 44867 BOCHUM, ALLEMAGNE, déclarons par la présente que ce produit est en conformité avec les normes, documents normatifs et directives CE suivants :

Directive relative aux machines (2006 / 42 / CE)

Compatibilité électromagnétique (2014 / 30 / EU)

Directive RoHS (2011 / 65 / EU)*

* La seule responsabilité pour l'établissement de cette déclaration de conformité incombe au fabricant. L'objet de la déclaration décrit ci-dessus répond aux prescriptions de la directive 2011/65/EU du Parlement européen et du Conseil en date du 8 juin 2011 visant la restriction de l'utilisation de certaines substances dangereuses dans les appareils électriques et électroniques.

Normes harmonisées appliquées :

EN 60745-1:2009/A11:2010

EN 60745-2-22:2011/A11:2013

EN 55014-1:2017

EN 55014-2:2015

EN 61000-3-2:2014

EN 61000-3-3:2013

Désignation du modèle de la machine : Scie diamant PDFS 1300 A1

Année de fabrication : 01-2019

Numéro de série : IAN 312517

Bochum, le 23/01/2019



Semi Uguzlu

- Responsable qualité -

Sous réserve de modifications techniques à des fins de perfectionnement.

Inhaltsverzeichnis

Einleitung	18
Bestimmungsgemäßer Gebrauch	18
Ausstattung	18
Lieferumfang	18
Technische Daten	18
Allgemeine Sicherheitshinweise für Elektrowerkzeuge	19
1. Arbeitsplatz-Sicherheit	19
2. Elektrische Sicherheit	19
3. Sicherheit von Personen	20
4. Verwendung und Behandlung des Elektrowerkzeugs	20
5. Service	21
Sicherheitshinweise für Trennschleifmaschinen	21
Weitere Sicherheitshinweise für Trennschleifanwendungen	23
Ergänzende Anweisungen	24
Restrisiken	24
Arbeitshinweise	25
Montage	25
Trennscheibe montieren / wechseln	25
Parallelanschlag montieren / einstellen	25
Wasser-Zulaufschlauch montieren	26
Staubabsaugung montieren	26
Bedienung	26
Fehlerstromschutzschalter	26
Ein- und ausschalten	27
Schnittwinkel einstellen	27
Schnitttiefe einstellen	27
Handhabung des Gerätes	27
Wartung und Reinigung	27
Entsorgung	28
Garantie der Kompernaß Handels GmbH	28
Service	29
Importeur	29
Original-Konformitätserklärung	30

DIAMANTSCHNEIDER PDFS 1300 A1

Einleitung

Wir beglückwünschen Sie zum Kauf Ihres neuen Gerätes. Sie haben sich damit für ein hochwertiges Produkt entschieden. Die Bedienungsanleitung ist Teil dieses Produkts. Sie enthält wichtige Hinweise für Sicherheit, Gebrauch und Entsorgung. Machen Sie sich vor der Benutzung des Produkts mit allen Bedien- und Sicherheitshinweisen vertraut. Benutzen Sie das Produkt nur wie beschrieben und für die angegebenen Einsatzbereiche. Händigen Sie alle Unterlagen bei Weitergabe des Produkts an Dritte mit aus.

Bestimmungsgemäßer Gebrauch

Das Gerät ist dafür bestimmt bei stabiler Auflage Schnitte oder Schlitzte in mineralischen Materialien mit oder ohne Verwendung von Wasser auszuführen. Das Gerät ist nicht geeignet für Schnitte in Holz, Kunststoff, Metall oder Stahlbeton.

Jede andere Verwendung oder Veränderung des Gerätes gilt als nicht bestimmungsgemäß und birgt erhebliche Unfallgefahren. Nicht zum gewerblichen Gebrauch.

Ausstattung

- 1 EIN-/AUS-Schalter
- 2 Feststellschraube
- 3 Staubauswurf
- 4 Parallelanschlagaufnahme
- 5 Flügelschraube für Schnittwinkelvorwahl
- 6 Schnittwinkelskala
- 7 Flügelschraube für Parallelanschlagaufnahme
- 8 Schrauben
- 9 Parallelanschlag
- 10 Adapter für Staubabsaugung
- 11 Trennscheibe
- 12 Spannflansch
- 13 Spannschraube / Unterlegscheibe
- 14 Innensechskantschlüssel
- 15 Wasserzulauf
- 16 Zubehörschraube
- 17 Ventil
- 18 Wasser-Zulaufschlauch
- 19 Wasseranschlussadapter
- 20 Reset-Taste
- 21 Indikator

- 22 Test-Taste
- 23 Fehlerstromschutzschalter
- 24 Spindelarreterierung
- 25 Schutzabdeckung
- 26 Grundplatte

Lieferumfang

- 1 Diamantschneider
- 1 Parallelanschlag
- 1 Adapter zur Staubabsaugung
- 1 Innensechskantschlüssel
- 1 Trennscheibe (vormontiert)
- 1 Wasser-Zulaufschlauch
- 1 Wasseranschlussadapter
- 1 Wasserzulauf
- 1 Fehlerstromschutzschalter
- 1 Betriebsanleitung

Technische Daten

Nennaufnahme:	1300 W
Nennspannung:	230 V ~ 50 Hz (Wechselstrom)
Gewindemaß:	M6
Bemessungsdrehzahl:	n 12000 min ⁻¹
Trennscheiben:	1x Ø 125 mm x 2 mm x Ø 22,23 mm, 9 Zähne



Max. Schnitttiefe:	Bei 0°: 40 mm Bei 45°: 26,5 mm
--------------------	---



Schutzklasse: II/□ (Doppelisolierung)

Geräusch- und Vibrationsinformationen:

Messwert für Geräusch ermittelt entsprechend EN 60745. Der A-bewertete Geräuschpegel des Elektrowerkzeugs beträgt typischerweise:

Geräuschemissionswert:

Schalldruckpegel: $L_{PA} = 92,3 \text{ dB (A)}$

Unsicherheit: $K_{PA} = 3 \text{ dB}$

Schallleistungspegel: $L_{WA} = 103,3 \text{ dB (A)}$

Unsicherheit: $K_{WA} = 3 \text{ dB}$



Gehörschutz tragen!

Schwingungsgesamtwert:

Trennen von Betonplatten $a_h = 5,262 \text{ m/s}^2$

Unsicherheit $K = 1,5 \text{ m/s}^2$

! WARNUNG!

- ▶ Der in diesen Anweisungen angegebene Schwingungspegel ist entsprechend einem in EN 60745 genormten Messverfahren gemessen worden und kann für den Gerätevergleich verwendet werden. Der angegebene Schwingungsemissionswert kann auch zu einer einleitenden Einschätzung der Aussetzung verwendet werden. Der Schwingungspegel wird sich entsprechend dem Einsatz des Elektrowerkzeugs verändern und kann in manchen Fällen über dem in diesen Anweisungen angegebenen Wert liegen. Die Schwingungsbelastung könnte unterschätzt werden, wenn das Elektrowerkzeug regelmäßig in solcher Weise verwendet wird.

HINWEIS

- ▶ Versuchen Sie, die Belastung durch Vibrationen so gering wie möglich zu halten. Beispielhafte Maßnahmen zur Verringerung der Vibrationsbelastung sind das Tragen von Handschuhen beim Gebrauch des Werkzeugs und die Begrenzung der Arbeitszeit. Dabei sind alle Anteile des Betriebszyklus zu berücksichtigen (beispielweise Zeiten, in denen das Elektrowerkzeug abgeschaltet ist, und solche, in denen es zwar eingeschaltet ist, aber ohne Belastung läuft).



Allgemeine Sicherheitshinweise für Elektrowerkzeuge



! WARNUNG!

- ▶ Lesen Sie alle Sicherheitshinweise und Anweisungen. Versäumnisse bei der Einhaltung der Sicherheitshinweise und Anweisungen können elektrischen Schlag, Brand und/oder schwere Verletzungen verursachen.

Bewahren Sie alle Sicherheitshinweise und Anweisungen für die Zukunft auf.

Der in den Sicherheitshinweisen verwendete Begriff „Elektrowerkzeug“ bezieht sich auf netzbetriebene Elektrowerkzeuge (mit Netzkabel) und auf akkubetriebene Elektrowerkzeuge (ohne Netzkabel).

1. Arbeitsplatz-Sicherheit

- a) Halten Sie Ihren Arbeitsbereich sauber und gut beleuchtet. Unordnung und unbeleuchtete Arbeitsbereiche können zu Unfällen führen.
- b) Arbeiten Sie mit dem Elektrowerkzeug nicht in explosionsgefährdeter Umgebung, in der sich brennbare Flüssigkeiten, Gase oder Stäube befinden. Elektrowerkzeuge erzeugen Funken, die den Staub oder die Dämpfe entzünden können.
- c) Halten Sie Kinder und andere Personen während der Benutzung des Elektrowerkzeugs fern. Bei Ablenkung können Sie die Kontrolle über das Gerät verlieren.

2. Elektrische Sicherheit

- a) Der Anschlussstecker des Elektrowerkzeuges muss in die Steckdose passen. Der Stecker darf in keiner Weise verändert werden. Verwenden Sie keine Adapterstecker gemeinsam mit Schutzgeerdeten Elektrowerkzeugen. Unveränderte Stecker und passende Steckdosen verringern das Risiko eines elektrischen Schlages.
- b) Vermeiden Sie Körperkontakt mit geerdeten Oberflächen, wie von Rohren, Heizungen, Herden und Kühlschränken. Es besteht ein erhöhtes Risiko durch elektrischen Schlag, wenn Ihr Körper geerdet ist.

- c) Halten Sie Elektrowerkzeuge von Regen oder Nässe fern. Das Eindringen von Wasser in ein Elektrogerät erhöht das Risiko eines elektrischen Schlages.
- d) Zweckentfremden Sie das Kabel nicht, um das Elektrowerkzeug zu tragen, aufzuhängen oder um den Stecker aus der Steckdose zu ziehen. Halten Sie das Kabel fern von Hitze, Öl, scharfen Kanten oder sich bewegenden Geräteteilen. Beschädigte oder verwickelte Kabel erhöhen das Risiko eines elektrischen Schlages.
- e) Wenn Sie mit einem Elektrowerkzeug im Freien arbeiten, verwenden Sie nur Verlängerungskabel, die auch für den Außenbereich zugelassen sind. Die Anwendung eines für den Außenbereich geeigneten Verlängerungskabels verringert das Risiko eines elektrischen Schlages.
- f) Wenn der Betrieb des Elektrowerkzeuges in feuchter Umgebung nicht vermeidbar ist, verwenden Sie einen Fehlerstromschutzschalter. Der Einsatz eines Fehlerstromschutzschalters vermindert das Risiko eines elektrischen Schlages.
- d) Entfernen Sie Einstellwerkzeuge oder Schraubenschlüssel, bevor Sie das Elektrowerkzeug einschalten. Ein Werkzeug oder Schlüssel, der sich in einem drehenden Geräteteil befindet, kann zu Verletzungen führen.
- e) Vermeiden Sie eine abnormale Körperhaltung. Sorgen Sie für einen sicheren Stand und halten Sie jederzeit das Gleichgewicht. Dadurch können Sie das Elektrowerkzeug in unerwarteten Situationen besser kontrollieren.
- f) Tragen Sie geeignete Kleidung. Tragen Sie keine weite Kleidung oder Schmuck. Halten Sie Haare, Kleidung und Handschuhe fern von sich bewegenden Teilen. Lockere Kleidung, Schmuck oder lange Haare können von sich bewegenden Teilen erfasst werden.
- g) Wenn Staubabsaug- und -auffangeinrichtungen montiert werden können, vergewissern Sie sich, dass diese angeschlossen sind und richtig verwendet werden. Die Verwendung einer Staubabsaugung kann Gefährdungen durch Staub verringern.

3. Sicherheit von Personen

- a) Seien Sie stets aufmerksam, achten Sie darauf, was Sie tun und gehen Sie mit Vernunft an die Arbeit mit einem Elektrowerkzeug. Benutzen Sie kein Elektrowerkzeug, wenn Sie müde sind oder unter dem Einfluss von Drogen, Alkohol oder Medikamenten stehen. Ein Moment der Unachtsamkeit beim Gebrauch des Elektrowerkzeuges kann zu ernsthaften Verletzungen führen.
- b) Tragen Sie persönliche Schutzausrüstung und immer eine Schutzbrille. Das Tragen persönlicher Schutzausrüstung wie Staubmaske, rutschfeste Sicherheitsschuhe, Schutzhelm oder Gehörschutz, je nach Art und Einsatz des Elektrowerkzeuges, verringert das Risiko von Verletzungen.
- c) Vermeiden Sie eine unbeabsichtigte Inbetriebnahme. Vergewissern Sie sich, dass das Elektrowerkzeug ausgeschaltet ist, bevor Sie es an die Stromversorgung und / oder den Akku anschließen, es aufnehmen oder tragen. Wenn Sie beim Tragen des Elektrowerkzeuges den Finger am Schalter haben oder das Gerät bereits eingeschaltet an die Stromversorgung anschließen, kann dies zu Unfällen führen.

4. Verwendung und Behandlung des Elektrowerkzeugs

- a) Überlasten Sie das Gerät nicht. Verwenden Sie für Ihre Arbeit das dafür bestimmte Elektrowerkzeug. Mit dem passenden Elektrowerkzeug arbeiten Sie besser und sicherer im angegebenen Leistungsbereich.
- b) Benutzen Sie kein Elektrowerkzeug, dessen Schalter defekt ist. Ein Elektrowerkzeug, das sich nicht mehr ein- oder ausschalten lässt, ist gefährlich und muss repariert werden.
- c) Ziehen Sie den Stecker aus der Steckdose und/oder entfernen Sie den Akku, bevor Sie Geräteeinstellungen vornehmen, Zubehörteile wechseln oder das Gerät weglegen. Diese Vorsichtsmaßnahme verhindert den unbeabsichtigten Start des Elektrowerkzeuges.
- d) Bewahren Sie unbenutzte Elektrowerkzeuge außerhalb der Reichweite von Kindern auf. Lassen Sie Personen das Gerät nicht benutzen, die mit diesem nicht vertraut sind oder diese Anweisungen nicht gelesen haben. Elektrowerkzeuge sind gefährlich, wenn sie von unerfahrenen Personen benutzt werden.

- e) Pflegen Sie Elektrowerkzeuge mit Sorgfalt. Kontrollieren Sie, ob bewegliche Teile einwandfrei funktionieren und nicht klemmen, ob Teile gebrochen oder so beschädigt sind, dass die Funktion des Elektrowerkzeuges beeinträchtigt ist. Lassen Sie beschädigte Teile vor dem Einsatz des Gerätes reparieren. Viele Unfälle haben ihre Ursache in schlecht gewarteten Elektrowerkzeugen.
- f) Halten Sie Schneidwerkzeuge scharf und sauber. Sorgfältig gepflegte Schneidwerkzeuge mit scharfen Schneidkanten verklemmen sich weniger und sind leichter zu führen.
- g) Verwenden Sie Elektrowerkzeug, Zubehör, Einsatzwerkzeuge usw. entsprechend diesen Anweisungen. Berücksichtigen Sie dabei die Arbeitsbedingungen und die auszuführende Tätigkeit. Der Gebrauch von Elektrowerkzeugen für andere als die vorgesehenen Anwendungen kann zu gefährlichen Situationen führen.

5. Service

- a) Lassen Sie Ihr Elektrowerkzeug nur von qualifiziertem Fachpersonal und nur mit Original-Ersatzteilen reparieren. Damit wird sichergestellt, dass die Sicherheit des Elektrowerkzeugs erhalten bleibt.

Sicherheitshinweise für Trennschleifmaschinen

- a) Die zum Elektrowerkzeug gehörende Schutzhaube muss sicher angebracht und so eingestellt sein, dass ein Höchstmaß an Sicherheit erreicht wird, d. h. der kleinstmögliche Teil des Schleifkörpers zeigt offen zur Bedienperson. Halten Sie und in der Nähe befindliche Personen sich außerhalb der Ebene der rotierenden Schleifscheibe auf. Die Schutzhaube soll die Bedienperson vor Bruchstücken und zufälligem Kontakt mit dem Schleifkörper schützen.
- b) Verwenden Sie ausschließlich diamantbesetzte Trennscheiben für Ihr Elektrowerkzeug. Nur weil Sie das Zubehör an Ihrem Elektrowerkzeug befestigen können, garantiert das keine sichere Verwendung.
- c) Die zulässige Drehzahl des Einsatzwerkzeugs muss mindestens so hoch sein wie die auf dem Elektrowerkzeug angegebene Höchstdrehzahl. Zubehör, das sich schneller als zulässig dreht, kann zerbrechen und umherfliegen.
- d) Schleifkörper dürfen nur für die empfohlenen Einsatzmöglichkeiten verwendet werden. Zum Beispiel: Schleifen Sie nie mit der Seitenfläche einer Trennscheibe. Trennscheiben sind zum Materialabtrag mit der Kante der Scheibe bestimmt. Seitliche Krafteinwirkung auf diese Schleifkörper kann sie zerbrechen.
- e) Verwenden Sie immer unbeschädigte Spannflechte in der richtigen Größe und Form für die von Ihnen gewählte Schleifscheibe. Geeignete Flechte stützen die Schleifscheibe und verringern so die Gefahr eines Schleifscheibenbruchs.
- f) Außendurchmesser und Dicke des Einsatzwerkzeugs müssen den Maßangaben Ihres Elektrowerkzeugs entsprechen. Falsch bemessene Einsatzwerkzeuge können nicht ausreichend abgeschirmt oder kontrolliert werden.
- g) Schleifscheiben und Flechte müssen genau auf die Schleifspindel Ihres Elektrowerkzeugs passen. Einsatzwerkzeuge, die nicht genau auf die Schleifspindel des Elektrowerkzeugs passen, drehen sich ungleichmäßig, vibrieren sehr stark und können zum Verlust der Kontrolle führen.
- h) Verwenden Sie keine beschädigten Schleifscheiben. Kontrollieren Sie vor jeder Verwendung die Schleifscheiben auf Absplitterungen und Risse. Wenn das Elektrowerkzeug oder die Schleifscheibe herunterfällt, überprüfen Sie, ob es / sie beschädigt ist, oder verwenden Sie eine unbeschädigte Schleifscheibe. Wenn Sie die Schleifscheibe kontrolliert und eingesetzt haben, halten Sie und in der Nähe befindliche Personen sich außerhalb der Ebene der rotierenden Schleifscheibe auf und lassen Sie das Gerät eine Minute lang mit Höchstdrehzahl laufen. Beschädigte Schleifscheiben brechen meist in dieser Testzeit.

- i) Tragen Sie persönliche Schutzausrüstung. Verwenden Sie je nach Anwendung Vollgesichtsschutz, Augenschutz oder Schutzbrille. Soweit angemessen, tragen Sie Staubmaske, Gehörschutz, Schutzhandschuhe oder Spezialschürze, die kleine Schleif- und Materialpartikel von Ihnen fernhält. Die Augen sollen vor herumfliegenden Fremdkörpern geschützt werden, die bei verschiedenen Anwendungen entstehen. Staub- oder Atemschutzmaske müssen den bei der Anwendung entstehenden Staub filtern. Wenn Sie lange lautem Lärm ausgesetzt sind, können Sie einen Hörverlust erleiden.
- j) Achten Sie bei anderen Personen auf sicheren Abstand zu Ihrem Arbeitsbereich. Jeder, der den Arbeitsbereich betritt, muss persönliche Schutzausrüstung tragen. Bruchstücke des Werkstücks oder gebrochener Einsatzwerkzeuge können wegfliegen und Verletzungen auch außerhalb des direkten Arbeitsbereichs verursachen.
- k) Halten Sie das Gerät nur an den isolierten Griffflächen, wenn Sie Arbeiten ausführen, bei denen das Einsatzwerkzeug verborgene Stromleitungen oder das eigene Netzkabel treffen kann. Der Kontakt mit einer spannungsführenden Leitung kann auch metallene Geräteteile unter Spannung setzen und zu einem elektrischen Schlag führen.
- l) Halten Sie das Netzkabel von sich drehenden Einsatzwerkzeugen fern. Wenn Sie die Kontrolle über das Gerät verlieren, kann das Netzkabel durchtrennt oder erfasst werden und Ihre Hand oder Ihr Arm in das sich drehende Einsatzwerkzeug geraten.
- m) Legen Sie das Elektrowerkzeug niemals ab, bevor das Einsatzwerkzeug völlig zum Stillstand gekommen ist. Das sich drehende Einsatzwerkzeug kann in Kontakt mit der Ablagefläche geraten, wodurch Sie die Kontrolle über das Elektrowerkzeug verlieren können.
- n) Lassen Sie das Elektrowerkzeug nicht laufen, während Sie es tragen. Ihre Kleidung kann durch zufälligen Kontakt mit dem sich drehenden Einsatzwerkzeug erfasst werden, und das Einsatzwerkzeug sich in Ihren Körper bohren.
- o) Reinigen Sie regelmäßig die Lüftungsschlitze Ihres Elektrowerkzeugs. Das Motorgebläse zieht Staub in das Gehäuse, und eine starke Ansammlung von Metallstaub kann elektrische Gefahren verursachen.
- p) Verwenden Sie das Elektrowerkzeug nicht in der Nähe brennbarer Materialien. Funken können diese Materialien entzünden.
- q) Möglicherweise ist beim Betrieb dieses Gerätes die Verwendung von Wasser oder einer anderen Kühlflüssigkeit erforderlich. Es darf daher nur an durch Fehlerstromschutzschalter geschützte Stromkreise angeschlossen werden. Überprüfen Sie regelmäßig die einwandfreie Funktion des Fehlerstromschutzschalters. Die Arbeit mit Geräten, bei denen Wasser oder eine andere Kühlflüssigkeit zum Einsatz kommt, birgt die Gefahr elektrischer Schläge oder tödlicher Stromschläge, wenn kein Fehlerstromschutzschalter verwendet wird.
- r) Halten Sie Ihre Hände vom Schneidebereich und der Trennscheibe fern. Halten Sie die andere Hand am Zusatzgriff oder dem Motorgehäuse. Wenn Sie die Maschine mit beiden Händen halten, kann die Trennscheibe keine Verletzungen an den Händen verursachen.
- s) Greifen Sie niemals unter das Werkstück. Die Schutzvorrichtung kann Sie nicht vor der Trennscheibe unterhalb des Werkstücks schützen.
- t) Halten Sie das zu schneidene Werkstück niemals in den Händen oder auf dem Bein. Sichern Sie das Werkstück auf einer stabilen Plattform. Es ist wichtig, das Werkstück richtig abzustützen, damit ihr Körper geschützt wird, die Trennscheibe nicht festklemmt und Sie die Kontrolle behalten.
- u) Verwenden Sie niemals beschädigte oder falsche Unterlegscheiben oder einen beschädigten oder falschen Bolzen für die Trennscheibe. Die Unterlegscheiben und der Bolzen für die Trennscheibe wurden speziell für Ihre Maschine konstruiert, so dass eine optimale Leistung und Betriebssicherheit erzielt wird.

- v) Ziehen Sie den Netzstecker nicht, wenn dieser oder die Steckdose nass geworden ist. Schalten Sie zuerst den Strom durch Herausnehmen der Sicherung bzw. mit dem Unterbrecher des betreffenden Stromkreises aus. Ziehen Sie erst dann den Stecker und prüfen Sie die Anschlüsse auf eventuelle Wasserspuren.

WARNUNG!

- ▶ Um die Gefahr von elektrischen Schlägen zu vermeiden, halten Sie alle Anschlüsse trocken und vom Boden fern. Berühren Sie den Netzstecker nicht mit nassen Händen.
- ▶ Der Kabelsatz ist mit einer tragbaren Fehlerstrom-Schutzeinrichtung ausgestattet. Es sind Steckdosen mit integrierter tragbarer Fehlerstrom-Schutzeinrichtung erhältlich, die für mehr Sicherheit verwendet werden können. Wenn Sie ein Verlängerungskabel verwenden, stecken Sie dieses immer in eine durch eine tragbare Fehlerstrom-Schutzeinrichtung geschützte Steckdose.
- ▶ Stecken Sie ein Verlängerungskabel immer in eine durch eine tragbare Fehlerstrom-Schutzeinrichtung geschützte Steckdose.
- ▶ Verwenden Sie das Gerät niemals mit Salzwasser oder leitenden Flüssigkeiten.
- ▶ Nuten und Schlitze in tragenden Wänden unterliegen der Norm DIN 1053-1 und/oder ggf. länderspezifischen Bestimmungen. Diese Vorschriften sind unter allen Umständen einzuhalten. Wenden Sie sich vor Aufnahme der Arbeit an den zuständigen Statiker, Architekten oder den Bauleiter.
- ▶ Zulässige Trennscheibenkonstruktionen: segmentierte Diamantscheiben mit maximalen Schlitzen zwischen den Segmenten von 10 mm, nur mit negativem Schneidwinkel.

Weitere Sicherheitshinweise für Trennschleifanwendungen

Rückschlag und entsprechende Sicherheitshinweise

Rückschlag - Ursachen und entsprechende Sicherheitshinweise

- Rückschlag ist die plötzliche Reaktion infolge einer hakenden oder blockierten drehenden Schleifscheibe. Verhaken oder Blockieren führt zu einem abrupten Stopp des rotierenden Einsatzwerkzeugs. Dadurch wird ein unkontrolliertes Elektrowerkzeug gegen die Drehrichtung des Einsatzwerkzeugs an der Blockierstelle beschleunigt.
- Wenn z. B. eine Schleifscheibe im Werkstück hakt oder blockiert, kann sich die Kante der Schleifscheibe, die in das Werkstück eintaucht, verfangen und dadurch die Schleifscheibe ausbrechen oder einen Rückschlag verursachen. Die Schleifscheibe bewegt sich dann auf die Bedienperson zu oder von ihr weg, je nach Drehrichtung der Scheibe an der Blockierstelle. Hierbei können Schleifscheiben auch brechen.

Ein Rückschlag ist die Folge eines falschen oder fehlerhaften Gebrauchs des Elektrowerkzeugs. Er kann durch geeignete Vorsichtsmaßnahmen, wie nachfolgend beschrieben, verhindert werden.

- a) **Halten Sie das Elektrowerkzeug gut fest und bringen Sie Ihren Körper und Ihre Arme in eine Position, in der Sie die Rückschlagkräfte abfangen können. Verwenden Sie immer den Zusatzgriff, falls vorhanden, um die größtmögliche Kontrolle über Rückschlagkräfte oder Reaktionsmomente beim Hochlauf zu haben.** Die Bedienperson kann durch geeignete Vorsichtsmaßnahmen die Rückschlag- und Reaktionskräfte beherrschen.
- b) **Bringen Sie Ihre Hand nie in die Nähe sich drehender Einsatzwerkzeuge.** Das Einsatzwerkzeug kann sich beim Rückschlag über Ihre Hand bewegen.
- c) **Meiden Sie den Bereich vor und hinter der rotierenden Trennscheibe.** Der Rückschlag treibt das Elektrowerkzeug in die Richtung entgegengesetzt zur Bewegung der Schleifscheibe an der Blockierstelle.

- d) Arbeiten Sie besonders vorsichtig im Bereich von Ecken, scharfen Kanten usw. Verhindern Sie, dass Einsatzwerkzeuge vom Werkstück zurückprallen und verklemmen. Das rotierende Einsatzwerkzeug neigt bei Ecken, scharfen Kanten oder wenn es abprallt dazu, sich zu verklemmen. Dies verursacht einen Kontrollverlust oder Rückschlag.
- e) Verwenden Sie keine Ketten- oder gezähnten Trennscheiben sowie keine segmentierte Diamantscheibe mit mehr als 10 mm breiten Schlitz. Solche Einsatzwerkzeuge verursachen häufig einen Rückschlag oder den Verlust der Kontrolle über das Elektrowerkzeug.
- f) Vermeiden Sie ein Blockieren der Trennscheibe oder zu hohen Anpressdruck. Führen Sie keine übermäßig tiefen Schnitte aus. Eine Überlastung der Trennscheibe erhöht deren Beanspruchung und die Anfälligkeit zum Verkannten oder Blockieren und damit die Möglichkeit eines Rückschlags oder Schleifkörperbruchs.
- g) Falls die Trennscheibe verklemmt oder Sie die Arbeit unterbrechen, schalten Sie das Gerät aus und halten Sie es ruhig, bis die Scheibe zum Stillstand gekommen ist. Versuchen Sie nie, die noch laufende Trennscheibe aus dem Schnitt zu ziehen, sonst kann ein Rückschlag erfolgen. Ermitteln und beheben Sie die Ursache für das Verklemmen.
- h) Schalten Sie das Elektrowerkzeug nicht wieder ein, solange es sich im Werkstück befindet. Lassen Sie die Trennscheibe erst ihre volle Drehzahl erreichen, bevor Sie den Schnitt vorsichtig fortsetzen. Anderenfalls kann die Scheibe verhaken, aus dem Werkstück springen oder einen Rückschlag verursachen.
- i) Stützen Sie Platten oder große Werkstücke ab, um das Risiko eines Rückschlags durch eine eingeklemmte Trennscheibe zu vermindern. Große Werkstücke können sich unter ihrem eigenen Gewicht durchbiegen. Das Werkstück muss auf beiden Seiten der Scheibe abgesetzt werden, und zwar sowohl in der Nähe des Trennschnitts als auch an der Kante.
- j) Seien Sie besonders vorsichtig bei „Taschenschnitten“ in bestehende Wände oder andere nicht einsehbare Bereiche. Die eintauchende Trennscheibe kann beim Schneiden in Gas- oder Wasserleitungen, elektrische Leitungen oder andere Objekte einen Rückschlag verursachen.
- k) Positionieren Sie Ihren Körper auf einer der beiden Seiten der Trennscheibe, jedoch nicht in einer Reihe mit der Trennscheibe.

Ergänzende Anweisungen



Gehörschutz tragen!



Schutzbrille tragen!



Sicherheitsschuhe tragen!



Schutzhandschuhe tragen!



Atemschutz tragen!



Nicht zulässig für Seitenschleifen

Originalzubehör / -zusatzgeräte

- Benutzen Sie nur Zubehör und Zusatzgeräte, die in der Bedienungsanleitung angegeben sind bzw. deren Aufnahme mit dem Gerät kompatibel ist.

Restrisiken

Trotz Beachtung der geltenden Sicherheitsvorschriften und des Einsatzes von Schutzvorrichtungen können bestimmte Risiken nicht vermieden werden. Diese sind folgende:

- Schwerhörigkeit
- Verletzungsgefahr durch umherfliegende Fragmente
- Verbrennungsgefahr durch während des Betriebes heiß werdende Zubehörteile
- Verletzungsgefahr durch andauernden Gebrauch.

Arbeitshinweise

- Sichern Sie das Werkstück. Benutzen Sie Spannvorrichtungen / Schraubstock, um das Werkstück festzuhalten. Es ist damit sicherer gehalten, als mit Ihrer Hand.
- Asbesthaltiges Material darf nicht bearbeitet werden. Asbest gilt als krebserregend.



! Tipp! So verhalten Sie sich richtig.

⚠️ GEFAHR! FÜHREN SIE DAS GERÄT IMMER IM GEGENLAUF DURCH DAS WERKSTÜCK.

- ▶ Bei entgegengesetzter Richtung besteht die Gefahr eines Rückschlags. Das Gerät kann aus dem Schnitt gedrückt werden.
- Halten Sie das Gerät während der Arbeit immer fest mit beiden Händen. Sorgen Sie für einen sicheren Stand.
- Beim Bearbeiten von schrägen Flächen darf das Gerät nicht mit großer Kraft auf das Werkstück gedrückt werden. Wenn die Drehzahl stark abfällt, müssen Sie die Andruckkraft reduzieren, um sicheres und effektives Arbeiten zu ermöglichen. Sollte das Gerät plötzlich vollkommen gebremst oder blockiert sein, muss das Gerät sofort ausgeschaltet werden.
- Trennen: Arbeiten Sie mit mäßigem Vorschub und verkanten Sie die Trennscheibe nicht.
- Trennscheiben werden beim Arbeiten sehr heiß – lassen Sie sie vor dem Berühren vollständig abkühlen.
- Verwenden Sie das Gerät niemals zweckentfremdet.
- Seien Sie stets aufmerksam! Achten Sie immer darauf, was Sie tun, und gehen Sie stets mit Vernunft vor. Benutzen Sie das Gerät in keinem Fall, wenn Sie unkonzentriert sind oder sich unwohl fühlen.

Montage

Trennscheibe montieren / wechseln

⚠️ WARNUNG! VERLETZUNGSGEFAHR!

- Schalten Sie vor allen Arbeiten am Gerät das Gerät aus und ziehen Sie den Netzstecker.

HINWEIS

- Verwenden Sie nur Diamanttrennscheiben mit Durchmessern entsprechend den Aufschriften auf dem Gerät.
- ◆ Setzen Sie die Schnittiefe (mittels Feststellschraube ②) auf die minimalste Position.
- ◆ Betätigen Sie die Spindelarretierung ②④ und drehen Sie die Spanschraube ⑬ bis die Spindelarretierung ②④ einrastet. Lösen Sie mit dem Innensechskantschlüssel ⑭ die Spanschraube / Unterlegscheibe ⑬. Nehmen Sie jetzt die Spanschraube / Unterlegscheibe ⑬ und den Spannflansch ⑫ ab (siehe auch Ausklappseite Abb. A).
- ◆ Nehmen Sie die Trennscheibe ① ab.
- ◆ Einbau der Trennscheibe ① entsprechend in umgekehrter Reihenfolge wie beschrieben vornehmen.
- ◆ Betätigen Sie die Spindelarretierung ②④ und drehen Sie die Spanschraube ⑬ bis die Spindelarretierung ②④ einrastet. Ziehen Sie mit dem Innensechskantschlüssel ⑭ die Spanschraube ⑬ fest.

⚠️ WARNUNG!

- ▶ Der Pfeil auf der Trennscheibe ① muss mit dem Drehrichtungspfeil (Laufrichtung, am Gerät markiert) übereinstimmen.
- Stellen Sie sicher, dass die Trennscheibe ① für die Drehzahl des Werkzeuges geeignet ist.

Parallelanschlag montieren / einstellen

- ◆ Lösen Sie die Flügelschraube ⑦ und setzen Sie den Parallelanschlag ⑨ in die Parallelanschlagaufnahme ④ ein.

- ◆ Stellen Sie die gewünschte Schnittbreite mit Hilfe der Skala auf dem Parallelanschlag **9** und der Parallelanschlagaufnahme **4** ein. Die Parallelanschlagaufnahme **4** dient hierbei als Orientierungsmarkierung (siehe auch Ausklappseite Abb. E).
- ◆ Ziehen Sie die Flügelschraube **7** wieder fest.

Wasser-Zulaufschlauch montieren

⚠ WARNUNG!

- ▶ Überprüfen Sie vor jedem Gebrauch die korrekte Funktion des Fehlerstromschutzschalters **23**!
- ▶ Arbeiten Sie mit dem Gerät in waagerechter Position und nicht über Kopf, damit kein Wasser in die Maschine eindringen kann.
- ▶ Prüfen Sie vor jedem Gebrauch das Wasserzulaufsystem auf Dichtigkeit.

⚠ VORSICHT!

- ▶ Schließen Sie das Gerät nicht an ein Wasserversorgungssystem mit mehr als 6 bar an!
- ▶ Verwenden Sie nur Wasser als Kühlmittel.
- ◆ Setzen Sie die Schnitttiefe (mittels Feststellschraube **2**) auf die minimalste Position.
- ◆ Montieren Sie mit Hilfe eines Kreuzschlitzschraubendrehers und der mitgelieferten Zubehörschraube **15** den Wasserzulauf **15** am Gehäuse (siehe auch Ausklappseite Abb. B). Beachten Sie dabei, dass der Wasserzulauf **15** um die Schnitttiefeinstellung herumgeführt werden muss. Die beiden Wasserauslässe des Wasserzulaufs **15** müssen seitlich der Trennscheibe **11** liegen (siehe auch Ausklappseite Abb. F).
- ◆ Stecken Sie den Wasser-Zulaufschlauch **18** an den Wasserzulauf **15**.
- ◆ Stecken Sie das andere Ende des Wasser-Zulaufschlauchs **18** auf den Wasseranschlussadapter **19**.
- ◆ Schließen Sie den Wasseranschlussadapter **19** an einen Wasserleitungsschlauch mit passendem Durchmesser von ca. 19 mm an. Prüfen Sie den festen Sitz, indem Sie am Wasserleitungsschlauch ziehen.

- ◆ Öffnen Sie das Ventil **17** am Wasserzulauf **15**.
- ◆ Stellen Sie die Wassermenge so gering wie nötig an der Wasserquelle ein. Es muss sich immer ausreichend Wasser auf der Trennscheibe **11** und dem Schnittbereich befinden.
- ◆ Unterbrechen Sie die Wasserzufuhr nach Beendigung der Arbeiten.

Staubabsaugung montieren

Im Auslieferungszustand ist die Anschlussstelle des Adapters zur Staubabsaugung **10** verschlossen. Um die Staubabsaugung zu montieren gehen Sie wie folgt vor:

- ◆ Entfernen Sie die Schrauben **8** aus dem Gehäuse und nehmen Sie die Schutzabdeckung **25** ab.
- ◆ Befestigen Sie mithilfe der Schrauben **8** den Adapter zur Staubabsaugung **10** auf dem Staubauswurf **3**.
- ◆ Schließen Sie eine zugelassene Staub- und Spanabsaugung an.

Bedienung

⚠ WARNUNG!

- ▶ Verhindern Sie, dass Tropfwasser entlang des Netzkabels in die Netzsteckdose oder den Netzstecker tropfen kann. Bilden Sie dazu aus dem Netzkabel eine Schlaufe, die sich unterhalb der Netzsteckdose befindet. So kann verhindert werden, dass eventuelles Tropfwasser in die Netzsteckdose gelangt.

Fehlerstromschutzschalter

⚠ WARNUNG!

- ▶ Überprüfen Sie vor jedem Gebrauch die korrekte Funktion des Fehlerstromschutzschalters **23**!
- ◆ Verbinden Sie den Fehlerstromschutzschalter **23** mit dem Stromnetz.
- ◆ Drücken Sie die Reset-Taste **20** bis der Indikator **21** rot anzeigt.

- ◆ Drücken Sie die Test-Taste **22** bis der Indikator **21** schwarz anzeigt. Der Test war somit erfolgreich. Falls der Indikator **21** weiterhin rot anzeigen sollte, ist der Fehlerstromschutzschalter **23** defekt und muss von Fachpersonal repariert werden!

⚠️ WARNUNG!

- ▶ Nehmen Sie kein Gerät mit fehlerhaften Fehlerschutzschalter in Betrieb!
- ◆ Drücken Sie nach erfolgreichem Test erneut die Reset-Taste **20**, um das Gerät in Betrieb nehmen zu können.

Ein- und ausschalten

⚠️ WARNUNG!

- ▶ Um die Gefahr von elektrischen Schlägen zu vermeiden, stellen Sie sicher, dass kein Wasser in das Gerät eindringt. Berühren Sie den Netzstecker nicht mit nassen Händen.

⚠️ VORSICHT!

- ▶ Warten Sie, bis das Gerät die maximale Drehzahl erreicht hat und benutzen Sie einen niedrigen Vorschub, um saubere Schnitte zu erzielen.

Einschalten:

- ◆ Betätigen Sie den EIN-/AUS-Schalter **1**.

Ausschalten:

- ◆ Lassen Sie den EIN-/AUS-Schalter **1** los.

Schnittwinkel einstellen

Sie können den Schnittwinkel mit Hilfe der Schnittwinkelskala **6** bestimmen.

- Lösen Sie die Flügelschraube der Schnittwinkelwahl **5**. Stellen Sie den gewünschten Winkel an der Schnittwinkelskala **6** ein und ziehen Sie die Flügelschraube **5** wieder fest.

Schnitttiefe einstellen

HINWEIS

- ▶ Wir empfehlen, die Schnitttiefe möglichst ca. 3 mm größer als die Materialstärke zu wählen. Dadurch erzielen Sie einen sauberen Schnitt.
- ▶ Um die korrekte Einstellung zu ermitteln, können Sie das Gerät auf die Kante des zu bearbeitenden Materials stellen, sodass die Trennscheibe **11** bei gelöster Feststellschraube **2** frei nach unten schwingen kann. Wenn die Trennscheibe **11** ca. 3 mm über die Materialstärke hinausragt, ziehen Sie die Feststellschraube **2** fest.
- ▶ Verfahren Sie ähnlich, wenn Sie eine Nut fräsen wollen.
- ▶ Wir empfehlen die Einstellung an einem Probe-Materialstück zu testen.

- ◆ Lösen Sie die Feststellschraube **2**. Stellen Sie die gewünschte Schnitttiefe ein und ziehen Sie die Feststellschraube **2** wieder fest.

Handhabung des Gerätes

1. Gerät – wie unter »Ein- und ausschalten« beschrieben – einschalten und mit der vorderen Kante der Grundplatte **25** auf das Material setzen.
2. Richten Sie die Maschine am Parallelanschlag **9** oder an einer aufgezeichneten Linie aus.
3. Halten Sie die Maschine mit beiden Händen am Griff und Gehäuse. Führen Sie sie mitmäßigem Druck.

Wartung und Reinigung



WARNUNG! VERLETZUNGSGEFAHR!
Schalten Sie vor allen Arbeiten am Gerät das Gerät aus und ziehen Sie den Netzstecker.

- Bewahren Sie das Gerät an einem trockenen und staubgeschützten Ort auf.
- Trennscheiben müssen trocken aufbewahrt werden und dürfen nicht gestapelt werden.
- Das Gerät muss stets sauber und frei von Öl oder Schmierfetten sein.

- Verwenden Sie zum Reinigen des Gehäuses ein trockenes Tuch.
- Lassen Sie den Austausch der Kohlebürsten ausschließlich durch die Servicestelle oder eine anerkannte Fachwerkstatt durchführen.
- Lüftungsöffnungen müssen immer frei sein.
- Entfernen Sie anhaftenden Schleifstaub mit einem Pinsel.

⚠️ WARNUNG!

- Wenn ein Ersatz der Anschlussleitung erforderlich ist, dann ist dies vom Hersteller oder seinem Vertreter auszuführen, um Sicherheitsgefährdungen zu vermeiden.

HINWEIS

- ▶ Nicht aufgeführte Ersatzteile (wie z. B. Kohlebürsten, Schalter) können Sie über unsere Service - Hotline bestellen.

Entsorgung



Die Verpackung besteht aus umweltfreundlichen Materialien. Sie kann in den örtlichen Recyclebehältern entsorgt werden.



Werfen Sie Elektrowerkzeuge nicht in den Hausmüll!

Gemäß Europäischer Richtlinie 2012/19/EU müssen verbrauchte Elektrowerkzeuge getrennt gesammelt und einer umweltgerechten Wiederverwertung zugeführt werden.

Möglichkeiten zur Entsorgung des ausgedienten Gerätes erfahren Sie bei Ihrer Gemeinde- oder Stadtverwaltung.

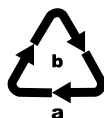

Entsorgen Sie die Verpackung umweltgerecht.

Beachten Sie die Kennzeichnung auf den verschiedenen Verpackungsmaterialien und trennen Sie diese gegebenenfalls gesondert. Die Verpackungsmaterialien sind gekennzeichnet mit Abkürzungen (a) und Ziffern (b) mit folgender Bedeutung:

- 1-7: Kunststoffe,
- 20-22: Papier und Pappe,
- 80-98: Verbundstoffe



Möglichkeiten zur Entsorgung des ausgedienten Produkts erfahren Sie bei Ihrer Gemeinde- oder Stadtverwaltung.

Garantie der Kompersnaß Handels GmbH

Sehr geehrte Kundin, sehr geehrter Kunde,

Sie erhalten auf dieses Gerät 3 Jahre Garantie ab Kaufdatum. Im Falle von Mängeln dieses Produkts stehen Ihnen gegen den Verkäufer des Produkts gesetzliche Rechte zu. Diese gesetzlichen Rechte werden durch unsere im Folgenden dargestellte Garantie nicht eingeschränkt.

Garantiebedingungen

Die Garantiefrist beginnt mit dem Kaufdatum. Bitte bewahren Sie den Kassenbon gut auf. Dieser wird als Nachweis für den Kauf benötigt.

Tritt innerhalb von drei Jahren ab dem Kaufdatum dieses Produkts ein Material- oder Fabrikationsfehler auf, wird das Produkt von uns – nach unserer Wahl – für Sie kostenlos repariert, ersetzt, oder der Kaufpreis erstattet. Diese Garantieleistung setzt voraus, dass innerhalb der Dreijahresfrist das defekte Gerät und der Kaufbeleg (Kassenbon) vorgelegt und schriftlich kurz beschrieben wird, worin der Mangel besteht und wann er aufgetreten ist.

Wenn der Defekt von unserer Garantie gedeckt ist, erhalten Sie das reparierte oder ein neues Produkt zurück. Mit Reparatur oder Austausch des Produkts beginnt kein neuer Garantiezeitraum.

Garantiezeit und gesetzliche Mängelansprüche

Die Garantiezeit wird durch die Gewährleistung nicht verlängert. Dies gilt auch für ersetzte und reparierte Teile. Eventuell schon beim Kauf vorhandene Schäden und Mängel müssen sofort nach dem Auspacken gemeldet werden. Nach Ablauf der Garantiezeit anfallende Reparaturen sind kostenpflichtig.

Garantieumfang

Das Gerät wurde nach strengen Qualitätsrichtlinien sorgfältig produziert und vor Auslieferung gewissenhaft geprüft.

Die Garantieleistung gilt für Material- oder Fabrikationsfehler. Diese Garantie erstreckt sich nicht auf Produktteile, die normaler Abnutzung ausgesetzt sind und daher als Verschleißteile angesehen werden können oder für Beschädigungen an zerbrechlichen Teilen, z. B. Schalter, Akkus oder Teile, die aus Glas gefertigt sind.

Diese Garantie verfällt, wenn das Produkt beschädigt, nicht sachgemäß benutzt oder gewartet wurde. Für eine sachgemäße Benutzung des Produkts sind alle in der Bedienungsanleitung aufgeführten Anweisungen genau einzuhalten. Verwendungszwecke und Handlungen, von denen in der Bedienungsanleitung abgeraten oder vor denen gewarnt wird, sind unbedingt zu vermeiden.

Das Produkt ist nur für den privaten und nicht für den gewerblichen Gebrauch bestimmt. Bei missbräuchlicher und unsachgemäßer Behandlung, Gewaltanwendung und bei Eingriffen, die nicht von unserer autorisierten Serviceniederlassung vorgenommen wurden, erlischt die Garantie.

Abwicklung im Garantiefall

Um eine schnelle Bearbeitung Ihres Anliegens zu gewährleisten, folgen Sie bitte den folgenden Hinweisen:

- Bitte halten Sie für alle Anfragen den Kassenschein und die Artikelnummer (z. B. IAN 123456) als Nachweis für den Kauf bereit.
- Die Artikelnummer entnehmen Sie bitte dem Typenschild am Produkt, einer Gravur am Produkt, dem Titelblatt der Bedienungsanleitung (unten links) oder dem Aufkleber auf der Rück- oder Unterseite des Produktes.
- Sollten Funktionsfehler oder sonstige Mängel auftreten, kontaktieren Sie zunächst die nachfolgend benannte Serviceabteilung **telefonisch** oder per **E-Mail**.

- Ein als defekt erfasstes Produkt können Sie dann unter Beifügung des Kaufbelegs (Kassenschein) und der Angabe, worin der Mangel besteht und wann er aufgetreten ist, für Sie portofrei an die Ihnen mitgeteilte Serviceanschrift übersenden.



Auf www.lidl-service.com können Sie diese und viele weitere Handbücher, Produktvideos und Installationssoftware herunterladen.

Mit diesem QR-Code gelangen Sie direkt auf die Lidl-Service-Seite (www.lidl-service.com) und können mittels der Eingabe der Artikelnummer (IAN) 312517 Ihre Bedienungsanleitung öffnen.

Service

DE Service Deutschland

Tel.: 0800 5435 111 (kostenfrei aus dem dt. Festnetz/Mobildfunknetz)
E-Mail: kompernass@lidl.de

AT Service Österreich

Tel.: 0820 201 222 (0,15 EUR/Min.)
E-Mail: kompernass@lidl.at

CH Service Schweiz

Tel.: 0842 665566 (0,08 CHF/Min., Mobilfunk max. 0,40 CHF/Min.)
E-Mail: kompernass@lidl.ch

IAN 312517

Importeur

Bitte beachten Sie, dass die folgende Anschrift keine Serviceanschrift ist. Kontaktieren Sie zunächst die benannte Servicestelle.

KOMPERNASS HANDELS GMBH
BURGSTRASSE 21
DE-44867 BOCHUM
DEUTSCHLAND
www.kompernass.com

Original-Konformitätserklärung

Wir, KOMPERNASS HANDELS GMBH, Dokumentenverantwortlicher: Herr Semi Uguzlu, BURGSTR. 21, DE - 44867 BOCHUM, DEUTSCHLAND, erklären hiermit, dass dieses Produkt mit den folgenden Normen, normativen Dokumenten und EG-Richtlinien übereinstimmt:

**Maschinenrichtlinie
(2006 / 42 / EG)**

**Elektromagnetische Verträglichkeit
(2014 / 30 / EU)**

**RoHS Richtlinie
(2011 / 65 / EU)***

*Die alleinige Verantwortung für die Ausstellung dieser Konformitätserklärung trägt der Hersteller. Der oben beschriebene Gegenstand der Erklärung erfüllt die Vorschriften der Richtlinie 2011/65/EU des Europäischen Parlaments und des Rates vom 8. Juni 2011 zur Beschränkung der Verwendung bestimmter gefährlicher Stoffe in Elektro- und Elektronikgeräten.

Angewandte harmonisierte Normen:

EN 60745-1:2009/A11:2010

EN 60745-2-22:2011/A11:2013

EN 55014-1:2017

EN 55014-2:2015

EN 61000-3-2:2014

EN 61000-3-3:2013

Typbezeichnung der Maschine: Diamantschneider PDFS 1300 A1

Herstellungsjahr: 01 - 2019

Seriennummer: IAN 312517

Bochum, 23.01.2019



Semi Uguzlu

- Qualitätsmanager -

Technische Änderungen im Sinne der Weiterentwicklung sind vorbehalten.



KOMPERNASS HANDELS GMBH

BURGSTRASSE 21
DE-44867 BOCHUM
GERMANY
www.kompernass.com

Version des informations - Stand der Informationen:
04/2019 · Ident.-No.: PDFS1300A1-022019-2

IAN 312517