



www.lidl-service.com



KREUZSCHNITT-AKTENVERNICHTER UAVS 300 A1

DE AT CH

KREUZSCHNITT-AKTENVERNICHTER

Bedienungsanleitung und Sicherheitshinweise

IAN 314014



DE AT CH

Klappen Sie vor dem Lesen die Seite mit den Abbildungen aus und machen Sie sich anschließend mit allen Funktionen des Gerätes vertraut.

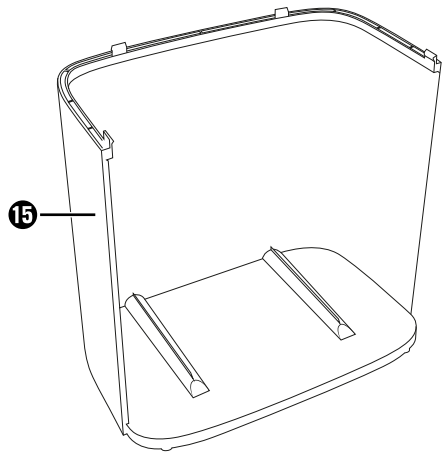
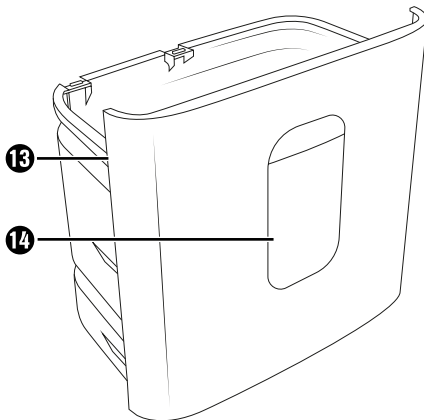
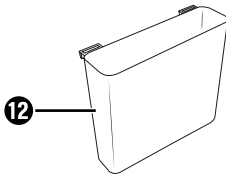
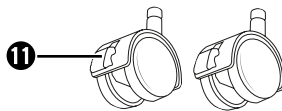
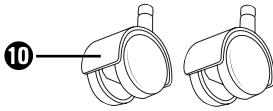
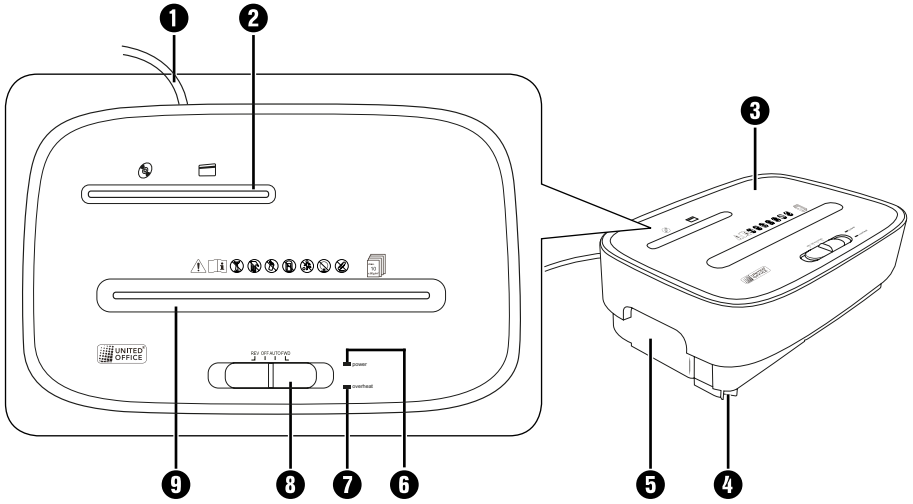

Inhaltsverzeichnis

Einleitung	2
Bestimmungsgemäße Verwendung	2
Lieferumfang und Transportinspektion	2
Gerätebeschreibung	3
Technische Daten	3
Sicherheitshinweise	4
Montage	6
Transport	7
Erste Inbetriebnahme	7
Bedienung	8
Gerät einschalten	8
Papier einführen	8
Kreditkarte einführen	9
CD einführen	9
Materialstau beheben	10
Gerät ausschalten	10
Überhitzungsschutz	10
Auffangbehälter leeren	11
Reinigung	11
Lagerung bei Nichtbenutzung	12
Fehlerbehebung	12
Wenn das Schneidgut im Gerät stecken bleibt	12
Wenn das Gerät plötzlich stehen bleibt	12
Wenn sich das Gerät nicht einschalten lässt	13
Entsorgung	13
Gerät entsorgen	13
Verpackung entsorgen	13
Anhang	14
Garantie der Kompernaß Handels GmbH	14
Service	15
Importeur	15

Einleitung



Herzlichen Glückwunsch zum Kauf Ihres neuen Gerätes.

Sie haben sich damit für ein hochwertiges Produkt entschieden.

Die Bedienungsanleitung ist Bestandteil dieses Produkts. Sie enthält wichtige Hinweise für Sicherheit, Gebrauch und Entsorgung. Machen Sie sich vor der Benutzung des Produkts mit allen Bedien- und Sicherheitshinweisen vertraut. Benutzen Sie das Produkt nur wie beschrieben und für die angegebenen Einsatzbereiche. Bewahren Sie die Bedienungsanleitung immer als Nachschlagewerk in der Nähe des Produkts auf. Händigen Sie alle Unterlagen bei Weitergabe des Produkts an Dritte mit aus.

Bestimmungsgemäße Verwendung

Dieses Gerät ist ausschließlich zum Zerkleinern von Papier, Kreditkarten, CDs / DVDs sowie kleinen Heftklammern in den Größen 24/6 und 23/6 (11,5 x 6 mm), B-8 (11,5 x 7 mm), No10 (8,4 x 5 mm) und Büroklammern (bis 25 mm) in privaten Haushalten bestimmt. Eine andere oder darüber hinausgehende Benutzung gilt als nicht bestimmungsgemäß. Das Gerät ist nicht zur Verwendung in gewerblichen oder industriellen Bereichen vorgesehen.

Ansprüche jeglicher Art wegen Schäden aus nicht bestimmungsgemäßer Verwendung, unsachgemäßen Reparaturen, unerlaubt vorgenommener Veränderungen oder Verwendung nicht zugelassener Ersatzteile sind ausgeschlossen. Das Risiko trägt allein der Benutzer.

Lieferumfang und Transportinspektion

GEFAHR

► Verpackungsmaterialien dürfen nicht von Kindern zum Spielen verwendet werden. **Es besteht Erstickungsgefahr.**

◆ Entnehmen Sie alle Teile des Gerätes und die Bedienungsanleitung aus der Verpackung.

◆ Entfernen Sie sämtliches Verpackungsmaterial vom Gerät.

Bitte prüfen Sie den Lieferumfang. Der Lieferumfang besteht aus folgenden Komponenten:

- Gerätebasis
- Schneidaufsatz
- Auffangbehälter groß
- Auffangbehälter klein
- 4 x Rollen
- Bedienungsanleitung

HINWEIS

► Prüfen Sie die Lieferung auf Vollständigkeit und auf sichtbare Schäden.

► Bei einer unvollständigen Lieferung oder Schäden infolge mangelhafter Verpackung oder durch Transport wenden Sie sich an die Service-Hotline (siehe Kapitel **Service**).

Gerätebeschreibung

(Abbildungen siehe Ausklappseite)

- ❶ Netzkabel
- ❷ Schneidöffnung CD/Kreditkarte
- ❸ Schneidaufsatz
- ❹ Sicherheitsschalter (eingebaut)
- ❺ Integrierte Tragemulden (links und rechts)
- ❻ Leuchte *power*
- ❼ Leuchte *overheat*
- ❽ Schalter *REV/OFF/AUTO/FWD*
- ❾ Schneidöffnung Papier
- ❿ Rollen (2x)
- ⓫ Rollen mit Feststellhebel (2x)
- ⓬ Kleiner Auffangbehälter (für CDs/Kreditkarten)
- ⓭ Großer Auffangbehälter (für Papier)
- ⓮ Sichtfenster
- ⓯ Gerätebasis

Technische Daten

Netzspannung	220 - 240 V ~ (Wechselstrom), 50 Hz
Nennstrom	1,3 A
Nennleistung	300 W
Schutzklasse	II/□ (Doppelisolierung)
Kapazität Auffangbehälter Papier	15 Liter
Schnittverfahren für Papier	Kreuzschnitt, 5 x 18 mm-Partikel Sicherheitsstufe 4
Arbeitsbreite Schneidöffnung Papier/CD	225 mm/128 mm
Schneidekapazität Papier	10 Blatt (80g/m ²)





Sicherheitshinweise

Die folgenden Sicherheitshinweise müssen beim Einsatz von elektrischen Geräten in jedem Fall berücksichtigt werden:

GEFAHR! ELEKTRISCHER SCHLAG!

- ▶ Benutzen Sie das Gerät nicht, wenn der Netzstecker oder das Netzkabel beschädigt sind. Lassen Sie beschädigte Netzstecker oder Netzkabel sofort von autorisiertem Fachpersonal oder dem Kundendienst austauschen, um Gefährdungen zu vermeiden.
- ▶ Lassen Sie Geräte, die nicht einwandfrei funktionieren oder beschädigt wurden, sofort von autorisiertem Fachpersonal oder vom Kundendienst untersuchen und reparieren.
- ▶ Setzen Sie das Gerät nicht dem Regen aus und benutzen Sie es auch niemals in feuchter oder nasser Umgebung.
- ▶ Achten Sie darauf, dass das Netzkabel während des Betriebs niemals nass oder feucht wird. Fassen Sie den Netzstecker oder das Gerät niemals mit nassen Händen an.
- ▶ Knicken oder quetschen Sie das Netzkabel nicht und stellen Sie keine schweren Gegenstände darauf. Verlegen Sie das Netzkabel so, dass es nicht in Kontakt mit heißen Oberflächen kommt.
- ▶ Stellen Sie das Gerät nicht in der Nähe von Wärme- oder Wasserquellen auf. Es besteht Brandgefahr und die Gefahr eines elektrischen Schlages!

WARNING! VERLETZUNGSGEFAHR!

- ▶ Den Aktenvernichter jeweils nur durch eine Person bedienen.
- ▶ Das Gerät während des Betriebs niemals unbeaufsichtigt lassen.
-    Halten Sie lose Kleidung, lange Haare, Schmuck u. Ä. von der Schneidöffnung fern.
-  Stecken Sie nie die Finger in die Schneidöffnung.
-  Halten Sie Kinder vom Gerät fern. Diese können sich verletzen.
- ▶ Benutzen Sie das Gerät nicht in staubigen oder explosionsgefährdeten Umgebungen (entzündliche Gase, Dämpfe, Dämpfe von organischen Lösungsmitteln). **Explosionsgefahr!**
- ▶ Stecken Sie nicht Ihre Finger in das zentrale Loch der CD, wenn Sie diese in das Gerät einführen.
- ▶ Halten Sie Tiere vom Gerät fern. Diese können sich verletzen.

WARNUNG! VERLETZUNGSGEFAHR!

- ▶ Dieses Gerät ist nicht dafür bestimmt, durch Personen (einschließlich Kinder) mit eingeschränkten physischen, sensorischen oder geistigen Fähigkeiten oder Mangel an Erfahrung und / oder Wissen benutzt zu werden, es sei denn, sie werden durch eine für ihre Sicherheit zuständige Person beaufichtigt oder erhalten von ihr Anweisungen, wie das Gerät zu benutzen ist.
- ▶ Das Verpackungsmaterial stellt eine Gefahr für Kinder dar. Entsorgen Sie das Verpackungsmaterial nach dem Auspacken sofort oder bewahren Sie es für Kinder unzugänglich auf.
- ▶ Verlegen Sie das Netzkabel so, dass niemand darauf treten oder darüber stolpern kann.

ACHTUNG! SACHSCHADEN!

- ▶ Benutzen Sie das Gerät nicht im Freien. Das Gerät kann irreparabel beschädigt werden!
- ▶ Überlasten Sie das Gerät nicht. Der Aktenvernichter ist für kurze Betriebszeiten ausgelegt.
- ▶ Verwenden Sie den Aktenvernichter niemals zweckentfremdet.

HINWEISE ZUM SICHEREN VERHALTEN

- ▶ Stellen Sie das Gerät in unmittelbarer Nähe zur Netzsteckdose auf. Benutzen Sie kein Verlängerungskabel. Sorgen Sie dafür, dass das Gerät und der Netzstecker leicht zugänglich und im Notfall problemlos erreichbar sind.
- ▶ Ziehen Sie bei Gefahr sofort den Netzstecker aus der Netzsteckdose.
- ▶ Seien Sie stets aufmerksam! Achten Sie immer darauf, was Sie tun und gehen Sie stets mit Vernunft vor. Benutzen Sie das Gerät in keinem Fall, wenn Sie unkonzentriert sind oder sich unwohl fühlen.

Montage

⚠️ WARNUNG! VERLETZUNGSGEFAHR!

- ▶ Schließen Sie das Gerät während der Montage nicht an eine Netzsteckdose an.
- ▶ Die Schneidmesser im Schneidaufsatz **3** des Gerätes sind sehr scharf. Gehen Sie bei der Montage des Gerätes sehr vorsichtig vor.

- ◆ Legen Sie die Gerätebasis **15** mit der Rückseite nach unten flach auf den Boden.
- ◆ Montieren Sie die Rollen **10** an der Vorderseite und die Rollen mit Feststellhebeln **11** an der Rückseite der Gerätebasis **15**. Drücken Sie die Rollen in die Löcher der Gerätebasis **15**, bis sie hörbar einrasten (siehe Abb. 1).



Abb. 1



Abb. 2

- ◆ Stellen Sie die Gerätebasis **15** auf die Rollen, nachdem Sie diese montiert haben.
- ◆ Fassen Sie den Schneidaufsatz **3** an beiden integrierten Tragemulden **5** und setzen Sie ihn so herum auf die Gerätebasis **15**, dass das Netzkabel **1** nach hinten und die Öffnung der Gerätebasis **15** nach vorne zeigt.
- ◆ Drücken Sie den Schneidaufsatz **3** fest nach unten, bis er hörbar auf der Gerätebasis **15** einrastet (siehe Abb. 2).
- ◆ Montieren Sie den kleinen Auffangbehälter **12** im großen Auffangbehälter **13** (siehe Abb. 3).

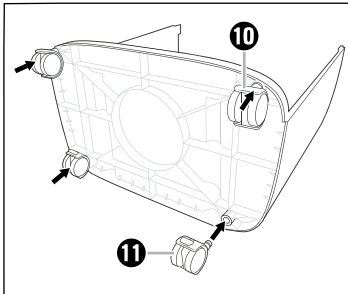

Abb. 3

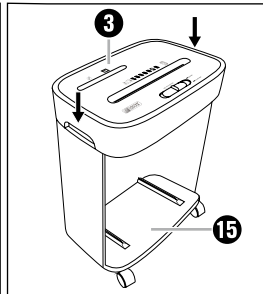

Abb. 4

- ◆ Schieben Sie den großen Auffangbehälter **13** vollständig in die Gerätebasis **15** (siehe Abb. 4).

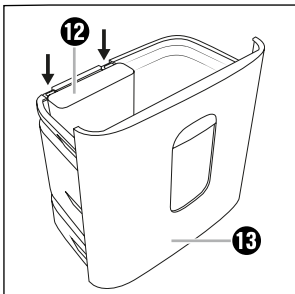
HINWEIS

- ▶ Der große Auffangbehälter **13** muss vollständig in die Gerätebasis **15** geschoben werden, bis er mit einem Klickton hörbar einrastet. Ansonsten startet das Gerät nicht!
- ▶ Nur wenn der große Auffangbehälter korrekt eingeschoben ist, wird der Sicherheitsschalter **4** deaktiviert und das Gerät kann benutzt werden.

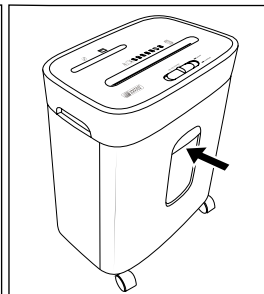
Transport

- ◆ Um den Transport des Gerätes zu vereinfachen, besitzt es vier Rollen **10/11**. Lösen Sie die Hebel an den beiden Rollen mit Feststellhebeln **11**, indem Sie die Hebel nach oben drücken (siehe Abb 5). Das Gerät lässt sich nun bequem rollen.
- ◆ Drücken Sie die Hebel an den beiden Rollen mit Feststellhebeln **11** nach unten, wenn Sie das Gerät an einer Stelle abgestellt haben, um ein Fortrollen des Gerätes zu vermeiden (siehe Abb. 6).



Abb. 5



Abb. 6

HINWEIS

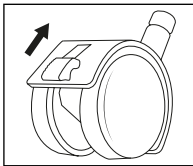
- ▶ Verwenden Sie die Rollen nur auf ebenen Flächen. Rollen Sie das Gerät nicht auf Langflorteppichen (z. B. Flokati, Fransen). Diese können die Rollen blockieren.
- ▶ Fassen Sie das Gerät immer an den beiden integrierten Tragemulden **5**, um es hochzuheben.

Erste Inbetriebnahme

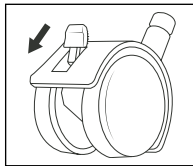
HINWEIS

- ▶ Stellen Sie sicher, dass sich der Schalter *REV/OFF/AUTO/FWD* **8** in der Position *OFF* befindet, bevor Sie das Gerät an eine Netzsteckdose anschließen.
- ▶ Da jeder Aktenvernichter nach der Herstellung auf Funktionalität geprüft wird, kann es passieren, dass sich Papierreste in den Schneidmessern befinden.
- ◆ Stecken Sie den Netzstecker in eine Netzsteckdose.

Bedienung

Gerät einschalten

- ◆ Stellen Sie den Schalter *REV/OFF/AUTO/FWD* **8** zum Zerkleinern in die Position *AUTO*. Die Leuchte *power* **6** leuchtet durchgehend blau und das Gerät ist nun einsatzbereit.

HINWEIS

- ▶ Achten Sie darauf, dass der große Auffangbehälter **18** korrekt in die Gerätebasis **15** eingesetzt und eingerastet ist! Ansonsten lässt sich das Gerät nicht starten! Die Leuchte *power* **6** leuchtet erst, wenn der große Auffangbehälter **18** vollständig in die Gerätebasis **15** eingeschoben ist.

Papier einführen

ACHTUNG! SACHSCHADEN!



Stecken Sie niemals Papier, an welchem sich noch Büro- oder Heftklammern, die größer als 25 mm sind, befinden, in die Schneidöffnung **9**! Diese können die Schneidmesser beschädigen.

HINWEIS



Sie können bis zu 10 Blatt (80g/m²-Papier) gleichzeitig schneiden.



Abb. 7

Führen Sie das Papier im Hochformat von oben mittig in die Schneidöffnung Papier **9** ein (siehe Abb. 7). Das Gerät startet automatisch und schaltet sich auch automatisch wieder ab, wenn kein weiteres Papier zugeführt wird.

HINWEIS

- ▶ Entfernen Sie regelmäßig eventuelle Rückstände in den Schneidmessern mit einem geeigneten Gegenstand (z. B. Bürste oder Pinzette). Stellen Sie sicher, dass dabei der Netzstecker gezogen ist.

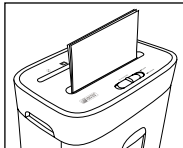
Kreditkarte einführen



Abb. 8

Führen Sie die Kreditkarte von oben mittig in die Schneidöffnung CD/Kreditkarte ② ein (siehe Abb. 8) und schieben Sie den Schalter *REV/OFF/AUTO/FWD* ⑧ in die Position *FWD* („forward“ [englisch] = vorwärts). Sie können jeweils nur eine Kreditkarte schneiden. Führen Sie diese immer mit der breiten Seite voran in die Schneidöffnung CD/Kreditkarte ② ein. Ansonsten wird der Magnetstreifen nicht zerstört.

HINWEIS

- ▶ Führen Sie die Kreditkarte immer mittig in die Schneidöffnung CD/Kreditkarte ② ein. Ansonsten startet der Schneidvorgang nicht.
- ▶ Wenn Sie sicher gehen wollen, dass die Informationen auf dem Magnetstreifen unwiederruflich zerstört werden, führen Sie die Kreditkarte mittig in die Schneidöffnung Papier ④ ein und schieben Sie den Schalter *REV/OFF/AUTO/FWD* ⑧ in die Position *FWD*. Beachten Sie, dass die Abfälle dann in den großen Auffangbehälter ⑬ fallen. Leeren Sie diesen gegebenenfalls vorher, um den Papier- und Plastikmüll besser trennen zu können.

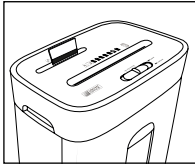
CD einführen

⚠ WARNUNG! VERLETZUNGSGEFAHR!

- ▶ Stecken Sie nicht Ihre Finger in das zentrale Loch der CD, wenn Sie diese in das Gerät einführen.



Abb. 9

Führen Sie die CD von oben mittig in die Schneidöffnung CD/Kreditkarte ② ein (siehe Abb. 9). Sie können jeweils nur eine CD schneiden.

Materialstau beheben

- ◆ Schieben Sie den Schalter *REV/OFF/AUTO/FWD* **8** in die Position *REV* („reverse“ [englisch] = rückwärts), falls das Schneidgut stecken bleibt. Der Rückwärtslauf ist nun eingeschaltet und das Schneidgut wird wieder ausgegeben.
- ◆ Alternativ schieben Sie den Schalter *REV/OFF/AUTO/FWD* **8** in die Position *FWD* („forward“ [englisch] = vorwärts), falls das Schneidgut stecken bleibt. Der Vorwärtslauf ist nun eingeschaltet und das Schneidgut wird weiter eingezogen.
- ◆ Stellen Sie den Schalter *REV/OFF/AUTO/FWD* **8** in die Position *OFF*, sobald das Schneidgut ausgegeben ist.

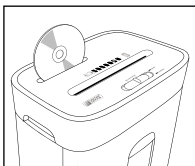
Gerät ausschalten

HINWEIS

- ▶ Es wird empfohlen, nach 3 Minuten Betrieb das Gerät auszuschalten und für ca. 30 Minuten abkühlen zu lassen, um eine Überhitzung zu vermeiden.
- ◆ Schalten Sie das Gerät aus, indem Sie den Schalter *REV/OFF/AUTO/FWD* **8** in die Position *OFF* stellen. Die Leuchte *power* **6** erlischt.

Überhitzungsschutz

Dieses Gerät ist mit einem Überhitzungsschutz ausgestattet. Wenn der Motor aufgrund von Überlastung zu heiß wird, schaltet sich das Gerät automatisch aus. Die Leuchte *overheat* **7** leuchtet durchgehend rot, bis sich der Motor ausreichend abgekühlt hat.

Gehen Sie in diesem Fall folgendermaßen vor:

WARNUNG! VERLETZUNGSGEFAHR!

- ▶ Ziehen Sie den Netzstecker aus der Netzsteckdose, um ein unbeabsichtigtes Einschalten zu vermeiden.
- ◆ Schalten Sie das Gerät aus, indem Sie den Schalter *REV/OFF/AUTO/FWD* **8** in die mittlere Position *OFF* stellen.
- ◆ Leeren Sie die Auffangbehälter **12/13**.
- ◆ Lassen Sie das Gerät für ca. 30 Minuten abkühlen.
- ◆ Stecken Sie den Netzstecker wieder in die Netzsteckdose.
- ◆ Schalten Sie das Gerät ein, indem Sie den Schalter *REV/OFF/AUTO/FWD* **8** in die Position *AUTO* stellen. Die Leuchte *overheat* **7** leuchtet nicht mehr, wenn das Gerät ausreichend abgekühlt ist.

Auffangbehälter leeren

WARNUNG! VERLETZUNGSGEFAHR!

- ▶ Ziehen Sie den Netzstecker aus der Netzsteckdose, um ein unbeabsichtigtes Einschalten des Gerätes zu vermeiden.

HINWEIS

- ▶ Leeren Sie die Auffangbehälter **12**/**13** regelmäßig aus, um zu verhindern, dass Schneidgut von unten in die Schneidmesser eingezogen wird.
- ▶ Führen Sie die Abfälle einer umweltgerechten Entsorgung zu.
- ◆ Ziehen Sie den großen Auffangbehälter **15** aus der Gerätebasis **15** heraus.
- ◆ Nehmen Sie den kleinen Auffangbehälter **12** aus dem großen Auffangbehälter **13**.
- ◆ Leeren Sie den großen Auffangbehälter **13** und den kleinen Auffangbehälter **12** separat.
- ◆ Montieren Sie den kleinen Auffangbehälter **12** wieder im großen Auffangbehälter **13** (siehe Abb. 3).
- ◆ Schieben Sie den großen Auffangbehälter **13** wieder vollständig in die Gerätebasis **15**, bis er mit einem Klickton hörbar einrastet (siehe Abb. 4).

Reinigung

GEFAHR! ELEKTRISCHER SCHLAG!

- ▶ Ziehen Sie vor jeder Reinigung den Netzstecker. Es besteht die Gefahr eines elektrischen Schlages!

WARNUNG! VERLETZUNGSGEFAHR!

- ▶ Das Gerät wird während des Betriebs heiß. Lassen Sie das Gerät erst vollständig abkühlen, bevor Sie es reinigen.
- ▶ Berühren Sie die Schneidmesser des Gerätes nicht mit den Fingern. Die Schneidmesser sind sehr scharf!

ACHTUNG! SACHSCHADEN!



- ▶ Sprühen Sie kein Öl oder andere Schmiermittel in die Schneidöffnungen **2**/**9**. Diese würden das Gerät irreparabel beschädigen.
- ▶ Stellen Sie sicher, dass bei der Reinigung keine Feuchtigkeit in das Gerät eindringt, um eine irreparable Beschädigung des Gerätes zu vermeiden.
- ▶ Verwenden Sie keine ätzenden, scheuernden oder lösungsmittelhaltigen Reinigungsmittel. Diese können die Oberflächen des Gerätes angreifen.

- ◆ Entfernen Sie eventuelle Rückstände in den Schneidöffnungen **2/9** oder den Schneidmessern mit einem geeigneten Gegenstand (z. B. Bürste oder Pinzette). Stellen Sie sicher, dass dabei der Netzstecker gezogen ist.
- ◆ Reinigen Sie die Oberflächen des Gerätes mit einem weichen, trockenen Tuch.
- ◆ Verwenden Sie bei hartnäckigen Verschmutzungen der Geräteoberfläche ein leicht feuchtes Tuch mit einem milden Spülmittel.

Lagerung bei Nichtbenutzung

- ◆ Sollten Sie das Gerät längere Zeit nicht benutzen, trennen Sie es von der Stromversorgung und lagern Sie es an einem sauberen, trockenen Ort ohne direkte Sonneneinstrahlung.

Fehlerbehebung

Wenn das Schneidgut im Gerät stecken bleibt

Dies bedeutet, dass Sie möglicherweise zu viel Papier in das Gerät eingeführt haben (max. 10 Blatt 80g/m²).

- ◆ Schieben Sie den Schalter *REV/OFF/AUTO/FWD* **8** in die Position *REV*, falls das Schneidgut stecken bleibt. Der Rückwärtslauf ist nun eingeschaltet und das Schneidgut wird wieder ausgegeben.
- ◆ Alternativ schieben Sie den Schalter *REV/OFF/AUTO/FWD* **8** in die Position *FWD*, falls das Schneidgut stecken bleibt. Der Vorwärtslauf ist nun eingeschaltet und das Schneidgut wird weiter eingezogen.
- ◆ Ziehen Sie das Schneidgut aus dem Gerät heraus und stellen Sie dann den Schalter *REV/OFF/AUTO/FWD* **8** auf *AUTO*.

Das Gerät ist nun wieder betriebsbereit.

Wenn das Gerät plötzlich stehen bleibt

Dies bedeutet, dass das Gerät überhitzt ist und sich die automatische Sicherheitsabschaltung aktiviert hat. Die Leuchte *overheat* **7** leuchtet durchgehend rot.

- ◆ Stellen Sie den Schalter *REV/OFF/AUTO/FWD* **8** in die Position *OFF*.
- ◆ Ziehen Sie den Netzstecker aus der Netzsteckdose.
- ◆ Lassen Sie das Gerät für ca. 30 Minuten abkühlen.
- ◆ Stecken Sie den Netzstecker wieder in die Netzsteckdose.
- ◆ Schalten Sie das Gerät ein, indem Sie den Schalter *REV/OFF/AUTO/FWD* **8** in die Position *AUTO* stellen. Die Leuchte *power* **6** leuchtet durchgehend blau. Die Leuchte *overheat* **7** bleibt erloschen, wenn das Gerät ausreichend abgekühlt ist.

Wenn sich das Gerät nicht einschalten lässt

- ◆ Stellen Sie sicher, dass der Schneidaufsatz **6** korrekt auf der Gerätebasis **15** montiert ist.
- ◆ Stellen Sie sicher, dass der große Auffangbehälter **18** vollständig in die Gerätebasis **15** eingeschoben ist.
- ◆ Probieren Sie eine andere Netzsteckdose aus.
- ◆ Das Gerät ist eventuell defekt. Lassen Sie das Gerät von qualifiziertem Fachpersonal überprüfen.
- ◆ Das Gerät ist überhitzt und die automatische Sicherheitsabschaltung ist aktiviert. Gehen Sie so vor wie im vorherigen Abschnitt **Wenn das Gerät plötzlich stehen bleibt** beschrieben.

Entsorgung

Gerät entsorgen



Das nebenstehende Symbol einer durchgestrichenen Mülltonne auf Rädern zeigt an, dass dieses Gerät der Richtlinie 2012/19/EU unterliegt. Diese Richtlinie besagt, dass Sie dieses Gerät am Ende seiner Nutzungszeit nicht mit dem normalen Hausmüll entsorgen dürfen, sondern in speziell eingerichteten Sammelstellen, Wertstoffhöfen oder Entsorgungsbetrieben abgeben müssen.

Diese Entsorgung ist für Sie kostenfrei. Schonen Sie die Umwelt und entsorgen Sie fachgerecht.



Möglichkeiten zur Entsorgung des ausgedienten Produkts erfahren Sie bei Ihrer Gemeinde- oder Stadtverwaltung.

Verpackung entsorgen



Die Verpackungsmaterialien sind nach umweltverträglichen und entsorgungstechnischen Gesichtspunkten ausgewählt und deshalb recyclebar.

Entsorgen Sie nicht mehr benötigte Verpackungsmaterialien gemäß den örtlich geltenden Vorschriften.

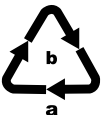

Entsorgen Sie die Verpackung umweltgerecht.

Beachten Sie die Kennzeichnung auf den verschiedenen Verpackungsmaterialien und trennen Sie diese gegebenenfalls gesondert. Die Verpackungsmaterialien sind gekennzeichnet mit Abkürzungen (a) und Ziffern (b) mit folgender Bedeutung:

- 1–7: Kunststoffe,
- 20–22: Papier und Pappe,
- 80–98: Verbundstoffe

Anhang

Garantie der Kompersaß Handels GmbH

Sehr geehrte Kundin, sehr geehrter Kunde,

Sie erhalten auf dieses Gerät 3 Jahre Garantie ab Kaufdatum. Im Falle von Mängeln dieses Produkts stehen Ihnen gegen den Verkäufer des Produkts gesetzliche Rechte zu. Diese gesetzlichen Rechte werden durch unsere im Folgenden dargestellte Garantie nicht eingeschränkt.

Garantiebedingungen

Die Garantiefrist beginnt mit dem Kaufdatum. Bitte bewahren Sie den Original-Kassenbon gut auf. Diese Unterlage wird als Nachweis für den Kauf benötigt.

Tritt innerhalb von drei Jahren ab dem Kaufdatum dieses Produkts ein Material- oder Fabrikationsfehler auf, wird das Produkt von uns – nach unserer Wahl – für Sie kostenlos repariert oder ersetzt. Diese Garantieleistung setzt voraus, dass innerhalb der Drei-Jahres-Frist das defekte Gerät und der Kaufbeleg (Kassenbon) vorgelegt und schriftlich kurz beschrieben wird, worin der Mangel besteht und wann er aufgetreten ist.

Wenn der Defekt von unserer Garantie gedeckt ist, erhalten Sie das reparierte oder ein neues Produkt zurück. Mit Reparatur oder Austausch des Produkts beginnt kein neuer Garantiezeitraum.

Garantiezeit und gesetzliche Mängelansprüche

Die Garantiezeit wird durch die Gewährleistung nicht verlängert. Dies gilt auch für ersetzte und reparierte Teile. Eventuell schon beim Kauf vorhandene Schäden und Mängel müssen sofort nach dem Auspacken gemeldet werden. Nach Ablauf der Garantiezeit anfallende Reparaturen sind kostenpflichtig.

Garantieumfang

Das Gerät wurde nach strengen Qualitätsrichtlinien sorgfältig produziert und vor Auslieferung gewissenhaft geprüft.

Die Garantieleistung gilt für Material- oder Fabrikationsfehler. Diese Garantie erstreckt sich nicht auf Produktteile, die normaler Abnutzung ausgesetzt sind und daher als Verschleißteile angesehen werden können oder für Beschädigungen an zerbrechlichen Teilen, z. B. Schalter, Akkus, Backformen oder Teile die aus Glas gefertigt sind.

Diese Garantie verfällt, wenn das Produkt beschädigt, nicht sachgemäß benutzt oder gewartet wurde. Für eine sachgemäße Benutzung des Produkts sind alle in der Bedienungsanleitung aufgeführten Anweisungen genau einzuhalten. Verwendungszwecke und Handlungen, von denen in der Bedienungsanleitung abgeraten oder vor denen gewarnt wird, sind unbedingt zu vermeiden.

Das Produkt ist nur für den privaten und nicht für den gewerblichen Gebrauch bestimmt. Bei missbräuchlicher und unsachgemäßer Behandlung, Gewaltanwendung und bei Eingriffen, die nicht von unserer autorisierten Service-Niederlassung vorgenommen wurden, erlischt die Garantie.

Abwicklung im Garantiefall

Um eine schnelle Bearbeitung Ihres Anliegens zu gewährleisten, folgen Sie bitte den folgenden Hinweisen:

- Bitte halten Sie für alle Anfragen den Kassenbon und die Artikelnummer (z. B. IAN 12345) als Nachweis für den Kauf bereit.
- Die Artikelnummer entnehmen Sie bitte dem Typenschild, einer Gravur, auf dem Titelblatt Ihrer Anleitung (unten links) oder als Aufkleber auf der Rück- oder Unterseite.
- Sollten Funktionsfehler oder sonstige Mängel auftreten, kontaktieren Sie zunächst die nachfolgend benannte Serviceabteilung **telefonisch** oder per **E-Mail**.
- Ein als defekt erfasstes Produkt können Sie dann unter Beifügung des Kaufbelegs (Kassenbon) und der Angabe, worin der Mangel besteht und wann er aufgetreten ist, für Sie portofrei an die Ihnen mitgeteilte Service-Anschrift übersenden.



Auf www.lidl-service.com können Sie diese und viele weitere Handbücher, Produktvideos und Software herunterladen.

Service

DE Service Deutschland

Tel.: 0800 5435 111 (kostenfrei aus dem dt. Festnetz/Mobilfunknetz)

E-Mail: kompernass@lidl.de

AT Service Österreich

Tel.: 0820 201 222 (0,15 EUR/Min.)

E-Mail: kompernass@lidl.at

CH Service Schweiz

Tel.: 0842 665566 (0,08 CHF/Min., Mobilfunk max. 0,40 CHF/Min.)

E-Mail: kompernass@lidl.ch

IAN 314014

Importeur

Bitte beachten Sie, dass die folgende Anschrift keine Serviceanschrift ist. Kontaktieren Sie zunächst die benannte Servicestelle.

KOMPERNASS HANDELS GMBH

BURGSTRASSE 21

DE-44867 BOCHUM

DEUTSCHLAND

www.kompernass.com

KOMPERNASS HANDELS GMBH

BURGSTRASSE 21

DE-44867 BOCHUM

GERMANY

www.kompennass.com

Stand der Informationen:

01/2019 · Ident.-No.: UAVS300A1-112018-2

IAN 314014

