



www.lidl-service.com



CIRCULAR SAW PHKS 1350 A1

GB IE CY

CIRCULAR SAW

Translation of original operation manual

DE AT CH

HANDKREISSÄGE

Originalbetriebsanleitung

GR CY

ΔΙΣΚΟΠΡΙΟΝΟ ΧΕΙΡΟΣ

Μετάφραση των αυθεντικών οδηγιών λειτουργίας

IAN 36453

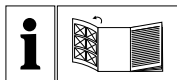

GB IE CY

Before reading, unfold the page containing the illustrations and familiarise yourself with all functions of the device.

GR CY

Πριν ξεκινήσετε την ανάγνωση, ανοίξτε τις δυο σελίδες με τις εικόνες και εξοικειωθείτε με όλες τις λειτουργίες της συσκευής.

DE AT CH

Klappen Sie vor dem Lesen die Seite mit den Abbildungen aus und machen Sie sich anschließend mit allen Funktionen des Gerätes vertraut.

GB/IE/CY	Translation of original operation manual	Page	1
GR/CY	Μετάφραση των αυθεντικών οδηγιών λειτουργίας	Σελίδα	13
DE/AT/CH	Originalbetriebsanleitung	Seite	25

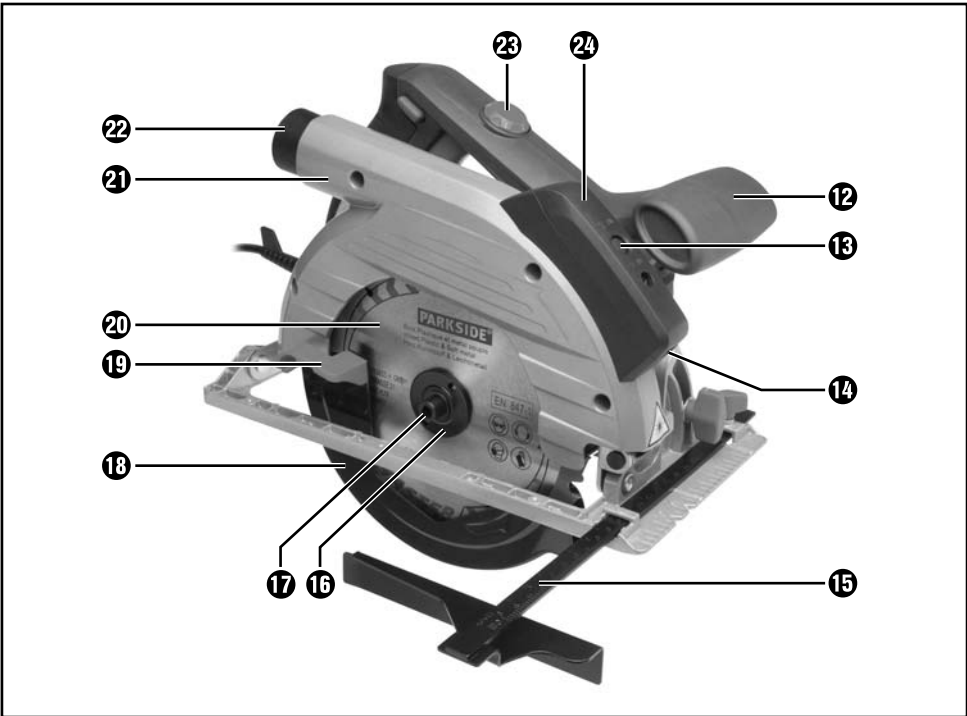
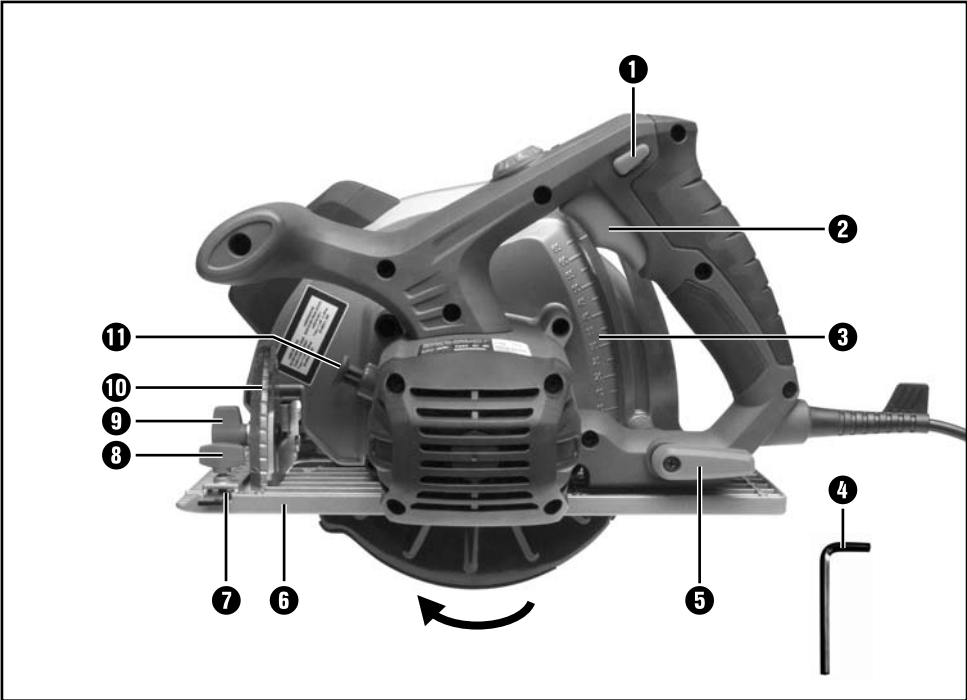

Contents

Introduction	2
Proper use	2
Features	2
Package contents	2
Technical details	2
General Power Tool Safety Warnings	3
1. Work area safety	3
2. Electrical safety	3
3. Personal safety	4
4. Power tool use and care	4
5. Service	4
Device-specific safety instructions for circular saws	5
Original accessories/additional equipment	7
Initial operation	7
Fitting/changing the saw blade	7
Mounting/setting the guide fence	8
Connecting the sawdust extraction appliance	8
Operation	8
Switching on and off	8
Setting the cutting angle	8
Setting the cutting depth	8
Working with the circular saw	8
Switching the laser on and off	8
Set rotational speed	9
Tips and tricks	9
Maintenance and Cleaning	9
Disposal	9
Disposing of the batteries	10
Warranty and service	10
Importer	10
Translation of the original Conformity Declaration	11

CIRCULAR SAW PHKS 1350 A1

Introduction



Congratulations on the purchase of your new appliance. You have selected a high-quality product. The operating instructions are part of this product. They contain important information about safety, use and disposal.

Before using the product, familiarise yourself with all operating and safety instructions. Use this product only as described and only for the specified areas of application. Please also pass these operating instructions on to any future owner(s).

Proper use

This circular saw (hereinafter "appliance") is designed for longitudinal, cross and mitre cuts in firmly supported solid wood, chipboard, plastics and lightweight construction materials. Any other uses of or modifications to the device are deemed to be improper usage and may result in serious physical injury. Not for commercial use.

Features

- 1 Safety lock-out
- 2 ON/OFF switch
- 3 Cutting depth scale
- 4 Allen key SW 6
- 5 Locking screw
- 6 Base plate
- 7 Guide fence slot
- 8 Wing screw for guide fence slot
- 9 Wing screw for cutting angle preselector
- 10 Cutting angle scale
- 11 Spindle lock
- 12 Auxiliary handle
- 13 ON/OFF switch laser
- 14 Laser discharge opening
- 15 Guide fence
- 16 Clamping flange
- 17 Clamping screw/plain washer
- 18 Blade guard
- 19 Release lever for the blade guard
- 20 Saw blade

- 21 Chip ejector
- 22 Vacuum adapter for dust extraction
- 23 Rotational speed preselector adjusting wheel
- 24 Battery compartment cover

Package contents

- 1 circular saw
- 1 guide fence
- 1 vacuum adapter for dust extraction
- 1 Allen key SW 6
- 2 saw blades
- 2 batteries
- 1 operating instructions

Technical details

Nominal power input:	1350 W
Rated voltage:	230 V ~ 50 Hz
Idle speed:	n_0 2.200-4.700 min ⁻¹
Saw blades:	1x Ø 190 mm x 2.5 mm x Ø 20 mm, 24 teeth 1x Ø 190 mm x 2.5 mm x Ø 20 mm, 48 teeth
Max. cutting depth:	at 90°: wood 65 mm, plastic 65 mm,
Protection class:	II/□

Noise and vibration data:

Noise measurement determined in accordance with EN 60745 The A-rated noise level of the tool is typically:

Sound pressure level:	94.25 dB(A)
Sound power level:	105.25 dB(A)
Uncertainty K:	3 dB



Wear ear protection!

Evaluated acceleration, typically:

Hand/arm vibration $a_{h,w} = 2.282 \text{ m/s}^2$

Uncertainty $K = 1.5 \text{ m/s}^2$

⚠ WARNING!

- ▶ The vibration level specified in these instructions has been measured in accordance with the standardised measuring procedure specified in EN 60745 and can be used to make equipment comparisons. The specified vibration emission value can also be used to make an initial exposure estimate. The vibration level varies in accordance with the use of the tool and may be higher than the value specified in these instructions in some cases. It is easy to underestimate the vibration load if the electrical power tool is used regularly in this manner.

NOTE

- ▶ For an accurate estimate of the vibration load during a certain working period, the times during which the appliance is switched off or is running but not actually being used must also be taken into consideration. This can significantly reduce the vibration load over the total working period.



General Power Tool Safety Warnings

⚠ WARNING!

- ▶ **Read all safety warnings and all instructions.** Failure to follow the warnings and instructions may result in electric shock, fire and/or serious injury.

Save all warnings and instructions for future reference.

The term “power tool” in the warnings refers to your mains-operated (corded) power tool or battery-operated (cordless) power tool.

1. Work area safety

- a) **Keep work area clean and well lit.** Cluttered or dark areas invite accidents.
- b) **Do not operate power tools in explosive atmospheres, such as in the presence of flammable liquids, gases or dust.** Power tools create sparks which may ignite the dust or fumes.
- c) **Keep children and bystanders away while operating a power tool.** Distractions can cause you to lose control.

2. Electrical safety

- a) **Power tool plugs must match the outlet. Never modify the plug in any way. Do not use any adapter plugs with earthed (grounded) power tools.** Unmodified plugs and matching outlets will reduce risk of electric shock.
- b) **Avoid body contact with earthed or grounded surfaces, such as pipes, radiators, ranges and refrigerators.** There is an increased risk of electric shock if your body is earthed or grounded.
- c) **Do not expose power tools to rain or wet conditions.** Water entering a power tool will increase the risk of electric shock.
- d) **Do not abuse the cord. Never use the cord for carrying, pulling or unplugging the power tool. Keep cord away from heat, oil, sharp edges or moving parts.** Damaged or entangled cords increase the risk of electric shock.
- e) **When operating a power tool outdoors, use an extension cord suitable for outdoor use.** Use of a cord suitable for outdoor use reduces the risk of electric shock.
- f) **If operating a power tool in a damp location is unavoidable, use a residual current device (RCD) protected supply.** Use of an RCD reduces the risk of electric shock.

3. Personal safety

- a) **Stay alert, watch what you are doing and use common sense when operating a power tool. Do not use a power tool while you are tired or under the influence of drugs, alcohol or medication.** A moment of inattention while operating power tools may result in serious personal injury.
- b) **Use personal protective equipment. Always wear eye protection.** Protective equipment such as dust mask, non-skid safety shoes, hard hat, or hearing protection used for appropriate conditions will reduce personal injuries.
- c) **Prevent unintentional starting. Ensure the switch is in the off-position before connecting to power source and/or battery pack, picking up or carrying the tool.** Carrying power tools with your finger on the switch or energising power tools that have the switch on invites accidents.
- d) **Remove any adjusting key or wrench before turning the power tool on.** A wrench or a key left attached to a rotating part of the power tool may result in personal injury.
- e) **Do not overreach. Keep proper footing and balance at all times.** This enables better control of the power tool in unexpected situations.
- f) **Dress properly. Do not wear loose clothing or jewellery. Keep your hair, clothing and gloves away from moving parts.** Loose clothes, jewellery or long hair can be caught in moving parts.
- g) **If devices are provided for the connection of dust extraction and collection facilities, ensure these are connected and properly used.** Use of dust collection can reduce dust-related hazards.

4. Power tool use and care

- a) **Do not force the power tool. Use the correct power tool for your application.** The correct power tool will do the job better and safer at the rate for which it was designed.
- b) **Do not use the power tool if the switch does not turn it on and off.** Any power tool that cannot be controlled with the switch is dangerous and must be repaired.
- c) **Disconnect the plug from the power source and/or the battery pack from the power tool before making any adjustments, changing accessories, or storing power tools.** Such preventive safety measures reduce the risk of starting the power tool accidentally.
- d) **Store idle power tools out of the reach of children and do not allow persons unfamiliar with the power tool or these instructions to operate the power tool.** Power tools are dangerous in the hands of untrained users.
- e) **Maintain power tools. Check for misalignment or binding of moving parts, breakage of parts and any other condition that may affect the power tool's operation. If damaged, have the power tool repaired before use.** Many accidents are caused by poorly maintained power tools.
- f) **Keep cutting tools sharp and clean.** Properly maintained cutting tools with sharp cutting edges are less likely to bind and are easier to control.
- g) **Use the power tool, accessories and tool bits etc. in accordance with these instructions, taking into account the working conditions and the work to be performed.** Use of the power tool for operations different from those intended could result in a hazardous situation.

5. Service

- a) **Have your power tool serviced by a qualified repair person using only identical replacement parts.** This will ensure that the safety of the power tool is maintained.

Device-specific safety instructions for circular saws

Safety instructions for all saws

Cutting procedures

- a)  **DANGER: Keep hands away from cutting area and the blade. Keep your second hand on auxiliary handle, or motor housing.** If both hands are holding the saw, they cannot be cut by the blade.
- b) **Do not reach underneath the workpiece.** The guard cannot protect you from the blade below the workpiece.
- c) **Adjust the cutting depth to the thickness of the workpiece.** Less than a full tooth of the blade teeth should be visible below the workpiece.
- d) **Never hold piece being cut in your hands or across your leg. Secure the workpiece to a stable platform.** It is important to support the work properly to minimize body exposure, blade binding, or loss of control.
- e) **Hold the power tool by insulated gripping surfaces only, when performing an operation where the cutting tool may contact hidden wiring or its own cord.** Contact with a "live" wire will also make exposed metal parts of the power tool "live" and could give the operator an electric shock.
- f) **When ripping, always use a rip fence or straight edge guide.** This improves the accuracy of cut and reduces the chance of blade binding.
- g) **Always use blades with correct size and shape (diamond versus round) of arbour holes.** Blades that do not match the mounting hardware of the saw will run eccentrically, causing loss of control.
- h) **Never use damaged or incorrect blade washers or bolt.** The blade washers and bolt were specially designed for your saw, for optimum performance and safety of operation.

Further safety instructions for all saws

Kickback causes and related warnings

- kickback is a sudden reaction to a pinched, bound or misaligned saw blade, causing an uncontrolled saw to lift up and out of the workpiece toward the operator;
- when the blade is pinched or bound tightly by the kerf closing down, the blade stalls and the motor reaction drives the unit rapidly back toward the operator;
- if the blade becomes twisted or misaligned in the cut, the teeth at the back edge of the blade can dig into the top surface of the wood causing the blade to climb out of the kerf and jump back toward the operator.

Kickback is the result of saw misuse and/or incorrect operating procedures or conditions and can be avoided by taking proper precautions as given below.

- a) **Maintain a firm grip with both hands on the saw and position your arms to resist kickback forces. Position your body to either side of the blade, but not in line with the blade.** Kickback could cause the saw to jump backwards, but kickback forces can be controlled by the operator, if proper precautions are taken.
- b) **When blade is binding, or when interrupting a cut for any reason, release the trigger and hold the saw motionless in the material until the blade comes to a complete stop. Never attempt to remove the saw from the work or pull the saw backward while the blade is in motion or kickback may occur.** Investigate and take corrective actions to eliminate the cause of blade binding.
- c) **When restarting a saw in the workpiece, centre the saw blade in the kerf and check that saw teeth are not engaged into the material.** If saw blade is binding, it may walk up or kickback from the workpiece as the saw is restarted.

- d) Support large panels to minimise the risk of blade pinching and kickback. Large panels tend to sag under their own weight. Supports must be placed under the panel on both sides, near the line of cut and near the edge of the panel.
- e) **Do not use dull or damaged blades.** Unsharpened or improperly set blades produce narrow kerf causing excessive friction, blade binding and kickback.
- f) **Blade depth and bevel adjusting locking levers must be tight and secure before making cut.** If blade adjustment shifts while cutting, it may cause binding and kickback.
- g) **Use extra caution when sawing into existing walls or other blind areas.** The protruding blade may cut objects that can cause kickback.
- d) **Always observe that the lower guard is covering the blade before placing saw down on bench or floor.** An unprotected, coasting blade will cause the saw to walk backwards, cutting whatever is in its path. Be aware of the time it takes for the blade to stop after switch is released.

Supplementary notes

- Do not use any grinding discs.
- Use only saw blade with diameters corresponding to the label on the saw.
- When sawing wood or other materials which may create dusts that are hazardous to health, always connect a suitable, certified vacuum extractor device.
- Wear a dust mask when sawing wood.
- Use only the recommended saw blades.
- Always wear ear protectors.
- Do not allow the teeth of the saw blade to overheat.
- When sawing plastic, avoid melting the plastic.

Lower guard function

- a) **Check lower guard for proper closing before each use. Do not operate the saw if lower guard does not move freely and close instantly. Never clamp or tie the lower guard into the open position.** If saw is accidentally dropped, lower guard may be bent. Raise the lower guard with the retracting handle and make sure it moves freely and does not touch the blade or any other part, in all angles and depths of cut.
- b) **Check the operation of the lower guard spring. If the guard and the spring are not operating properly, they must be serviced before use.** Lower guard may operate sluggishly due to damaged parts, gummy deposits, or a build-up of debris.
- c) **Lower guard may be retracted manually only for special cuts such as "plunge cuts" and "compound cuts".** Raise lower guard by retracting handle and as soon as blade enters the material, the lower guard must be released. For all other sawing, the lower guard should operate automatically.

⚠ WARNING! Protect yourself from laser radiation!



This appliance contains a Class 2 laser.

- ▶ NEVER direct the laser beam at people or animals.
- ▶ NEVER look directly into the laser beam. The laser beam can cause serious eye damage.
- ▶ Do NOT direct the laser beam at strongly reflective material. Reflected laser beams are also dangerous.
- ▶ Any adjustment intended to increase the intensity of the laser beam is forbidden. There is a risk of personal injury!
- ▶ No liability will be accepted for damage resulting from manipulation of the laser equipment or from disregarding these safety instructions.

Changing the batteries:

- Open the cover of the battery compartment **24** with a suitable Philips screwdriver.
- Remove the spent batteries.
- Insert two new 1.5 V alkaline button cells (type AG 13/LR 44, e.g. GPA 76) observing the correct polarity and screw the battery compartment cover **24** firmly closed.

⚠ CAUTION!

If operating and adjustment equipment is used or procedures other than those specified here are carried out, this may result in hazardous radiation exposure.

Original accessories/additional equipment

- Only use the accessories and additional equipment that are specified in the operating instructions and are compatible with the appliance.

Initial operation

Fitting/changing the saw blade

Always pull out the plug from the mains before changing the saw blade **20**!

1. Set the cutting depth (using the locking screw **5**) to the minimum position, 0 mm.
2. Swing the blade guard **18** back using the release lever **19** and put the device down.
3. Press the spindle lock button **11** (until it engages) and use the Allen key **4** to release the clamping screw/washer **17**. Now remove the clamping screw/washer **17** and the clamping flange **16** (see also Fig. A).

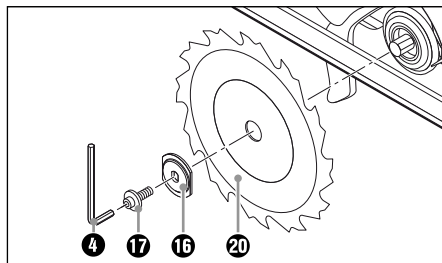

Fig. A: Changing the saw blade

4. Remove **20** saw blade.
5. Fitting a saw blade **20** is carried out in the reverse order.
6. Press the spindle lock button **11** (until it engages) and use the Allen key **4** to tighten the clamping screw/washer **17**.

⚠ WARNING!

- ▶ The arrow on the saw blade **20** must correspond to the arrow showing the direction of rotation (running direction shown on the device).
- Ensure that the saw blade **20** is suitable for the rotational speed of the tool.

Mounting/setting the guide fence

- ◆ Loosen the wing screw **8** and insert the guide fence **15** into the guide fence slot **7**.
- ◆ Set the desired cut width with the help of the scale on the guide fence **15** and the marking arrow in the base plate **6** (see also Fig. B).

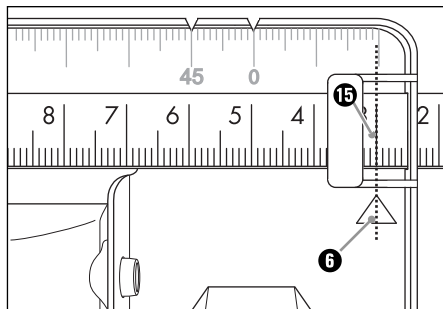

Fig. B: Cutting width 3 cm

- ◆ Retighten the wing screw **8**.

Connecting the sawdust extraction appliance

- ◆ Attach the adapter for dust extraction **22** to the chip ejector **21**.
- ◆ Connect an approved dust and chip extraction device.

Operation

Switching on and off

Switching on:

- ◆ Push the safety lock-out **1** to the left or right and keep it pressed.
- ◆ Press the ON/OFF switch **2**. Once the saw is running you can release the safety lock-out **1**.

Switching off:

- ◆ Release the ON/OFF switch **2**.

Setting the cutting angle

You can select the cutting angle with the help of the cutting angle scale **10**.

- Release the wing screw on the cutting angle preselector **9**, set the desired angle on the cutting angle scale **10** and then re-tighten the wing screw.

Setting the cutting depth

NOTE

- ▶ We generally recommend setting the cutting depth to approx. 3 mm more than the thickness of the material. This ensures that you achieve a clean cut.

- ◆ Release the locking screw **5**, set the desired cutting depth on the cutting depth scale **3** and then re-tighten the locking screw **5**.

Working with the circular saw

1. Switch on the device – as described in "Switching on and off" – and then place it with the front edge of the base plate **6** on the material.
2. Align the machine using the guide fence **15** or by using a marked line.
3. Hold the machine in both hands using the handles and saw by exerting an even pressure.

Switching the laser on and off

Switching on:

- ◆ Press the ON/OFF switch laser **13**.

Switching off:

- ◆ Press the ON/OFF switch laser **13**.

NOTE

- ▶ If the batteries are spent, replace them with two new 1.5 V alkaline button cells (type AG 13/LR 44, e.g. GPA 76) .

Set rotational speed

- Turn the adjusting wheel (⊕) to the desired rotational speed (arrow marking ▲) (1 = lowest rotational speed/6 = highest rotational speed):

Use the following suggested settings or set the rotational speed on the adjusting wheel (⊕) as required.

Material	Rotational speed setting
Cross cuts & longitudinal cuts in hard and soft wood (solid wood)	6
Chipboard, fibre board	6
Core board, plywood	6
Coated and veneered boards	6
PVC sheets	3-5
Acrylic glass sheets, perspex	2-4
Aluminium plate	4-6
Aluminium profile	4-6
Plaster board	1-2
Stone wool board	1-2
Cement-bonded particle board	1-2

Tips and tricks

- Avoid damaging the cutting edge of sensitive materials, e.g. coated chip boards or doors, by sticking masking tape along the cutting line. Another benefit of this is that it is easier to mark a line on the tape than on a shiny surface. An even more effective method of protecting the cutting edges is to clamp a thin piece of wood along the cutting line (this wood is also sawn).

Maintenance and Cleaning



WARNING! RISK OF INJURY!

Switch the appliance off and remove the power plug before starting any work.

- The appliance must always be kept clean, dry and free from oil or grease.
- To clean the casing, use a soft dry cloth.

⚠ WARNING!

- If the connecting cable needs to be replaced, this must be carried out by the manufacturer or his representative in order to avoid safety hazards.

Disposal



The packaging consists of environmentally friendly material. It can be disposed of in the local recycling containers.



Do not dispose of power tools in your normal domestic waste!

European Directive 2012/19/EU requires that worn-out power tools are collected separately and fed into an environmentally compatible recycling process.

Your local community or municipal authorities can provide information on how to dispose of the worn-out appliance.

Disposing of the batteries



Do not dispose of the batteries in the domestic waste. Every consumer is legally obliged to dispose of batteries at a collection site of his community/city district or at a retail store. This obligation is intended to ensure that batteries are disposed of in an environmentally responsible manner. Dispose of batteries only when they are fully discharged. Warranty and service

Warranty and service

The warranty provided for this appliance is 3 years from the date of purchase. This appliance has been manufactured with care and inspected meticulously prior to delivery. Please retain your receipt as proof of purchase. In the event of a warranty claim, please contact your Customer Service by telephone. This is the only way to guarantee free return of your goods.

The warranty only covers claims for material and manufacturing defects, not for transport damage, wearing parts or for damage to fragile components such as switches or batteries. This appliance is intended solely for private use and not for commercial purposes. The warranty is deemed void if this product has been subjected to improper or inappropriate handling, abuse or modifications which were not carried out by one of our authorised service centres. Your statutory rights are not restricted in any way by this warranty. The warranty period is not prolonged by repairs made under the warranty. This also applies to replaced and repaired parts. Damage and defects present at the time of purchase must be reported immediately after unpacking, or no later than two days after the date of purchase. Repairs made after expiry of the warranty period are chargeable.

GB Service Great Britain
Tel.: 0871 5000 720 (£ 0.10/Min.)
E-Mail: kompernass@lidl.co.uk
IAN 36453

IE Service Ireland
Tel.: 1890 930 034
(0,08 EUR/Min., (peak))
(0,06 EUR/Min., (off peak))
E-Mail: kompernass@lidl.ie
IAN 36453

CY Service Cyprus
Tel.: 8009 4409
E-Mail: kompernass@lidl.com.cy
IAN 36453

Hotline availability:
Monday to Friday from 8:00 to 20:00 (CET)

Importer

KOMPERNASS HANDELS GMBH
BURGSTRASSE 21
44867 BOCHUM
GERMANY
www.kompernass.com

Translation of the original Conformity Declaration

We, KOMPERNASS HANDELS GMBH, Custodian of Documents: Mr. Semi Uguzlu, BURGSTR. 21, 44867 BOCHUM, DEUTSCHLAND, hereby declare that this product complies with the following standards, normative documents and the EC directives:

**Machinery Directive
(2006/42/EC)**

**EU Low Voltage Regulations
(2006/95/EC)**

**EMC (Electromagnetic Compatibility)
(2004/108/EC)**

**RoHS Directive
(2011/65/EU)**

Applied harmonised standards:

EN 60745-1: 2009 + A11

EN 60745-2-5: 2010

EN 62233: 2008

EN 55014-1: 2006 + A1 + A2

EN 55014-2: 1997 + A1 + A2

EN 61000-3-2: 2006 + A1 + A2

EN 61000-3-3: 2013

Type designation of machine:

Circular saw PHKS 1350 A1

Year of manufacture: 02-2014

Serial number: IAN 36453

Bochum, 27/01/2014



Semi Uguzlu

- Quality Manager -

Subject to technical changes in the course of further developments.

Περιεχόμενα

Εισαγωγή	14
Προβλεπόμενη χρήση	14
Εξοπλισμός	14
Παραδοτέος εξοπλισμός.....	14
Τεχνικά χαρακτηριστικά	14
Γενικές υποδείξεις ασφαλείας για ηλεκτρικά εργαλεία	15
1. Ασφάλεια στο χώρο εργασίας.....	15
2. Ηλεκτρική ασφάλεια.....	15
3. Ασφάλεια ατόμων	16
4. Χρήση και χειρισμός του ηλεκτρικού εργαλείου	16
5. Σέρβις	17
Συγκεκριμένες υποδείξεις ασφαλείας για δισκοπρίονα χειρός.....	17
Γνήσια εξαρτήματα / συμπληρωματικές συσκευές.....	19
Θέση σε λειτουργία	20
Τοποθέτηση / Αλλαγή λεπίδας	20
Τοποθέτηση / Ρύθμιση παράλληλου αναστολέα.....	20
Σύνδεση διάταξης απορρόφησης ρινιδιών.....	20
Χειρισμός	20
Ενεργοποίηση και απενεργοποίηση.....	20
Ρύθμιση γωνίας κοπής.....	21
Ρύθμιση βάθους κοπής.....	21
Χειρισμός του δισκοπρίονου χειρός	21
Ενεργοποίηση και απενεργοποίηση λείζερ	21
Ρύθμιση αριθμού στροφών	21
Υποδείξεις και τεχνάσματα.....	21
Συντήρηση και καθαρισμός	22
Απόρριψη	22
Απόρριψη των μπαταριών	22
Εγγύηση και σέρβις	22
Εισαγωγέας	23
Μετάφραση της Πρωτότυπης Δήλωση συμμόρφωσης	23

ΔΙΣΚΟΠΡΙΟΝΟ ΧΕΙΡΟΣ PHKS 1350 A1

Εισαγωγή



Συγχαρητήρια για την αγορά της νέας σας συσκευής. Αποφασίσατε έτσι για την απόκτηση ενός προϊόντος υψηλής ποιότητας. Οι οδηγίες χρήσης είναι τμήμα αυτού του προϊόντος. Περιέχουν σημαντικές υποδείξεις για την ασφάλεια, τη χρήση και την απόρριψη. Πριν από τη χρήση του προϊόντος, εξοικειωθείτε με όλες τις υποδείξεις χειρισμού και ασφάλειας. Χρησιμοποιείτε το προϊόν μόνο όπως περιγράφεται και για τους αναφερόμενους τομείς χρήσης. Παραδώστε όλα τα έγγραφα σε περίπτωση παράδοσης του προϊόντος σε τρίτους.

Προβλεπόμενη χρήση

Το δισκοπρίονο χειρός (καλούμενο εφεξής "Συσκευή") ενδείκνυται για το πριόνισμα κατά μήκος και εγκάρσιων κοπών, κοπών λοξότμησης σε σταθερή βάση σε συμπαγές ξύλο, μοριοσανίδες, πλαστικό και υλικά ελαφριών κατασκευών. Κάθε άλλη χρήση ή μετατροπή της μηχανής ισχύει ως μη σύμφωνη με τους κανονισμούς και κρύβει σημαντικούς κινδύνους ατυχημάτων. Δεν προορίζεται για επαγγελματική χρήση.

Εξοπλισμός

- 1 Φραγή ενεργοποίησης
- 2 Διακόπτης ON/OFF
- 3 Κλίμακα βάθους κοπής
- 4 Εσωτερικό εξαγωγικό κλειδί μεγέθους 6
- 5 Βίδα ρύθμισης
- 6 Πλάκα βάσης
- 7 Υποδοχή παράλληλου αναστολέα
- 8 Πεταλούδα για υποδοχή παράλληλου αναστολέα
- 9 Πεταλούδα για προεπιλογή γωνίας κοπής
- 10 Κλίμακα γωνίας κοπής
- 11 Ασφάλιση ατράκτου
- 12 Επιπρόσθετη λαβή
- 13 Διακόπτης ON/OFF για λείζερ
- 14 Άνοιγμα εξόδου λείζερ
- 15 Παράλληλος αναστολέας
- 16 Φλάντζα σύσφιξης

- 17 Βίδα σύσφιξης / Ροδέλα
- 18 Προστατευτικό κάλυμμα
- 19 Μοχλός ανάκλησης προστατευτικού καλύμματος
- 20 Λεπίδα πριονιού
- 21 Διάταξη απομάκρυνσης ρινιδιών
- 22 Προσαρμογέας διάταξης απορρόφησης σκόνης
- 23 Τροχίσκος προεπιλογής αριθμού στροφών
- 24 Κάλυμμα θήκης μπαταριών

Παραδοτέος εξοπλισμός

- 1 Δισκοπρίονο χειρός
- 1 Παράλληλος αναστολέας
- 1 Προσαρμογέας διάταξης απορρόφησης σκόνης
- 1 Εσωτερικό εξαγωγικό κλειδί μεγέθους 6
- 2 Λεπίδες πριονιού
- 2 Μπαταρίες
- 1 Οδηγίες χρήσης

Τεχνικά χαρακτηριστικά

Όνομαστική απορροφούμενη ισχύς:	1350 W
Όνομαστική τάση:	230 V ~ 50 Hz
Αριθμός στροφών ρελαντί:	n_0 2,200 - 4,700 min ⁻¹
Λεπίδες πριονιού:	1x Ø 190 mm x 2,5 mm x Ø 20 mm, 24 οδοντώσεις 1x Ø 190 mm x 2,5 mm x Ø 20 mm, 48 οδοντώσεις
Μέγ. βάθος κοπής:	Στις 90°: ξύλο 65 mm, πλαστικό 65 mm,

Κατηγορία προστασίας: II / □

Πληροφορίες θορύβου και κραδασμών:

Τιμή μέτρησης για θόρυβο διακριβωμένη σύμφωνα με το EN 60745. Το επίπεδο θορύβου Α-στάθμισης του ηλεκτρικού εργαλείου ανέρχεται συνήθως:

Στάθμη ηχητικής πίεσης:	94,25 dB (A)
Επιτρεπόμενη στάθμη θορύβου:	105,25 dB (A)
Αβεβαιότητα K:	3 dB



Φοράτε προστασία για την ακοή!

Αξιολογημένη επιβράδυνση, τυπικά:

Δόνηση άκρας χειρός/βραχίονα $a_{h,w} = 2,282 \text{ m/s}^2$
Αβεβαιότητα $K = 1,5 \text{ m/s}^2$

⚠ ΠΡΟΕΙΔΟΠΟΙΗΣΗ!

- ▶ Το αναφερόμενο σε αυτές τις οδηγίες επίπεδο κραδασμών έχει μετρηθεί σύμφωνα με μια τυποποιημένη στο EN 60745 διαδικασία μέτρησης και μπορεί να χρησιμοποιείται για τη σύγκριση συσκευών. Η αναφερόμενη τιμή εκπομπής κραδασμών μπορεί επίσης να χρησιμοποιείται για μια αρχική εκτίμηση της έκθεσης. Το επίπεδο κραδασμών θα αλλάζει σύμφωνα με τη χρήση του ηλεκτρικού εργαλείου και σε ορισμένες περιπτώσεις μπορεί να βρίσκεται πάνω από την αναφερόμενη σε αυτές τις οδηγίες τιμή. Το φορτίο κραδασμών θα μπορούσε να υποτιμηθεί, εάν το ηλεκτρικό εργαλείο χρησιμοποιείται τακτικά με αυτό τον τρόπο.

ΥΠΟΔΕΙΞΗ

- ▶ Για μια εκτίμηση ακριβείας του φορτίου κραδασμών κατά τη διάρκεια μιας συγκεκριμένης χρονικής περιόδου εργασίας θα πρέπει επίσης να λαμβάνονται υπόψη οι χρόνοι, κατά τους οποίους είναι απενεργοποιημένη η συσκευή ή λειτουργεί χωρίς ωστόσο να χρησιμοποιείται. Αυτό μπορεί να μειώσει κατά πολύ το φορτίο κραδασμών στο σύνολο της χρονικής περιόδου εργασίας.



Γενικές υποδείξεις ασφαλείας για ηλεκτρικά εργαλεία

⚠ ΠΡΟΕΙΔΟΠΟΙΗΣΗ!

- ▶ Διαβάστε όλες τις υποδείξεις ασφαλείας και τις οδηγίες. Παραλείψεις κατά την τήρηση των υποδείξεων ασφαλείας και των οδηγιών μπορούν να προκαλέσουν ηλεκτροπληξία, πυρκαγιά και/ή σοβαρούς τραυματισμούς.

Φυλάξτε όλες τις υποδείξεις ασφαλείας και τις οδηγίες για το μέλλον.

Ο χρησιμοποιούμενος σε αυτές τις υποδείξεις ασφαλείας όρος "Ηλεκτρικό εργαλείο" αναφέρεται σε ηλεκτρικά εργαλεία (με καλώδιο) που λειτουργούν με ρεύμα και σε ηλεκτρικά εργαλεία (χωρίς καλώδιο) που λειτουργούν μέσω συσσωρευτή.

1. Ασφάλεια στο χώρο εργασίας

- α) Διατηρείτε το χώρο εργασίας σας καθαρό και καλά φωτισμένο. Η ακαταστασία και οι μη φωτισμένοι χώροι εργασίας μπορούν να οδηγήσουν σε ατυχήματα.
- β) Μην εργάζεστε με το ηλεκτρικό εργαλείο σε περιβάλλον όπου υπάρχει κίνδυνος έκρηξης, εύφλεκτα υγρά, αέρια ή σκόνες. Τα ηλεκτρικά εργαλεία δημιουργούν σπινθήρες, οι οποίοι μπορούν να προκαλέσουν ανάφλεξη στη σκόνη ή στους ατμούς.
- γ) Κρατάτε τα παιδιά και άλλα άτομα κατά τη χρήση του ηλεκτρικού εργαλείου μακριά. Σε περίπτωση διάσπασης της προσοχής μπορεί να χάσετε τον έλεγχο της συσκευής.

2. Ηλεκτρική ασφάλεια

- α) Το βύσμα σύνδεσης του ηλεκτρικού εργαλείου πρέπει να ταιριάζει στην πρίζα. Το βύσμα δεν επιτρέπεται να τροποποιηθεί με κανέναν τρόπο. Μην χρησιμοποιείτε βύσματα προσαρμογών μαζί με ηλεκτρικά εργαλεία με γείωση προστασίας. Τα βύσματα που δεν έχουν τροποποιηθεί και οι κατάλληλες πρίζες μειώνουν τον κίνδυνο ηλεκτροπληξίας.
- β) Αποφεύγετε τη σωματική επαφή με γειωμένες επιφάνειες, όπως σωλήνες, θερμοαντικά σώματα, εστίες και ψυγεία. Υπάρχει αυξημένος κίνδυνος λόγω ηλεκτροπληξίας όταν το σώμα σας είναι γειωμένο.
- γ) Κρατάτε τα ηλεκτρικά εργαλεία μακριά από βροχή ή υγρασία. Η διείσδυση νερού σε μια ηλεκτρική συσκευή αυξάνει τον κίνδυνο ηλεκτροπληξίας.

GR
CY

- δ) Μη χρησιμοποιείτε το καλώδιο άσκοπα, π.χ. για να μεταφέρετε το ηλεκτρικό εργαλείο, να το κρεμάτε ή για να τραβάτε το βύσμα από την πρίζα. Κρατάτε το καλώδιο μακριά από υψηλές θερμοκρασίες, λάδια, αιχμηρές άκρες ή κινούμενα μέρη της συσκευής. Τα φθαρμένα ή μπερδεμένα καλώδια αυξάνουν τον κίνδυνο ηλεκτροπληξίας.
- ε) Όταν εργάζεστε με ένα ηλεκτρικό εργαλείο σε εξωτερικό χώρο, χρησιμοποιείτε μόνο καλώδια επέκτασης, τα οποία έχουν εγκριθεί για εξωτερικούς χώρους. Η χρήση κατάλληλου καλωδίου επέκτασης για εξωτερικό χώρο μειώνει τον κίνδυνο ηλεκτροπληξίας.
- στ) Εάν δεν μπορεί να αποφευχθεί η λειτουργία του ηλεκτρικού εργαλείου σε υγρό περιβάλλον, χρησιμοποιείτε διακόπτη ασφαλείας. Η χρήση διακόπτη ασφαλείας μειώνει τον κίνδυνο ηλεκτροπληξίας.

3. Ασφάλεια απόμωv

- α) Να είστε πάντα προσεκτικοί, προσέχετε τι κάνετε και χρησιμοποιείτε τη λογική όταν εργάζεστε με ένα ηλεκτρικό εργαλείο. Μη χρησιμοποιείτε ηλεκτρικά εργαλεία εάν είστε κουρασμένοι ή υπό την επήρεια ναρκωτικών, αλκοόλ ή φαρμάκων. Ένα μόνο λεπτό απροσεξίας κατά τη χρήση του ηλεκτρικού εργαλείου αρκεί για να οδηγήσει σε σοβαρούς τραυματισμούς.
- β) Φοράτε ατομικό προστατευτικό εξοπλισμό και πάντα γυαλιά προστασίας. Όταν φοράτε ατομικό προστατευτικό εξοπλισμό, όπως μάσκα για τη σκόνη, αντιολισθητικά υποδήματα ασφαλείας, κράνος ή προστασία για την ακοή, ανάλογα με το είδος και τη χρήση του ηλεκτρικού εργαλείου, μειώνεται ο κίνδυνος τραυματισμών.
- γ) Αποφεύγετε μια μη ηθελημένη θέση σε λειτουργία. Βεβαιώνετε ότι το ηλεκτρικό εργαλείο έχει απενεργοποιηθεί, προτού το συνδέσετε στην τροφοδοσία ρεύματος, το σηκώσετε ή το μεταφέρετε. Όταν μεταφέρετε το ηλεκτρικό εργαλείο και έχετε το δάχτυλο στο διακόπτη ή εάν έχετε συνδέσει την ήδη ενεργοποιημένη συσκευή στην παροχή ρεύματος, αυτό μπορεί να οδηγήσει σε ατυχήματα.

- δ) Απομακρύνετε εργαλεία ρύθμισης ή μηχανικά κλειδιά πριν ενεργοποιήσετε το ηλεκτρικό εργαλείο. Ένα εργαλείο ή κλειδί, το οποίο βρίσκεται σε ένα περιστρεφόμενο τμήμα της συσκευής, μπορεί να οδηγήσει σε τραυματισμούς.
- ε) Αποφεύγετε μια λάθος στάση του σώματος. Φροντίζετε για ασφαλή θέση και διατηρείτε πάντα την ισορροπία. Έτσι μπορείτε να ελέγχετε το ηλεκτρικό εργαλείο καλύτερα σε μη αναμενόμενες καταστάσεις.
- στ) Φοράτε κατάλληλο ρουχισμό. Μη φοράτε μακριά ρούχα ή κοσμήματα. Κρατάτε τα μαλλιά, τα ρούχα και τα γάντια μακριά από κινούμενα μέρη. Τα χαλαρά ρούχα, τα κοσμήματα ή τα μακριά μαλλιά μπορούν να πιαστούν από κινούμενα μέρη.
- ζ) Εάν μπορούν να συναρμολογηθούν διατάξεις απορρόφησης και συλλογής σκόνης, βεβαιώνετε ότι αυτές έχουν συνδεθεί και χρησιμοποιούνται σωστά. Η χρήση μιας διάταξης απορρόφησης σκόνης μπορεί να μειώσει τους κινδύνους από τη σκόνη.

4. Χρήση και χειρισμός του ηλεκτρικού εργαλείου

- α) Μην υπερφορτώνετε τη συσκευή. Χρησιμοποιείτε για την εργασία σας το αντίστοιχο ηλεκτρικό εργαλείο. Με το κατάλληλο ηλεκτρικό εργαλείο εργάζεστε καλύτερα και ασφαλέστερα στο δοθέν πεδίο απόδοσης.
- β) Μη χρησιμοποιείτε ηλεκτρικά εργαλεία, των οποίων ο διακόπτης είναι ελαττωματικός. Ένα ηλεκτρικό εργαλείο, το οποίο δεν μπορεί πλέον να ενεργοποιηθεί ή απενεργοποιηθεί, είναι επικίνδυνο και πρέπει να επισκευαστεί.
- γ) Τραβάτε το βύσμα από την πρίζα πριν διεξάγετε ρυθμίσεις στη συσκευή, πριν αλλάξετε εξαρτήματα ή πριν φυλάξετε τη συσκευή. Αυτό το μέτρο ασφαλείας εμποδίζει τη μη ηθελημένη εκκίνηση του ηλεκτρικού εργαλείου.

- δ) Φυλάτε τα μη χρησιμοποιούμενα ηλεκτρικά εργαλεία εκτός εμβέλειας των παιδιών. Μην επιτρέπεται να χρησιμοποιούν τη συσκευή άτομα, τα οποία δεν έχουν εξοικειωθεί μαζί της ή δεν έχουν διαβάσει αυτές τις οδηγίες. Τα ηλεκτρικά εργαλεία είναι επικίνδυνα όταν χρησιμοποιούνται από άπειρα άτομα.
- ε) Φροντίζετε τα ηλεκτρικά εργαλεία με προσοχή. Ελέγχετε εάν κινούμενα τμήματα λειτουργούν σωστά και δεν κολλάνε, εάν κάποια μέρη έχουν σπάσει ή παρουσιάζουν τέτοια βλάβη, ώστε να επηρεάζεται η λειτουργία του ηλεκτρικού εργαλείου. Τα εξαρτήματα με βλάβη πρέπει να επισκευάζονται πριν από τη χρήση της συσκευής. Η απτία πολλών ατυχημάτων οφείλεται στην κακή συντήρηση των ηλεκτρικών εργαλείων.
- στ) Διατηρείτε τα εργαλεία κοπής αιχμηρά και καθαρά. Τα προσεκτικά φροντισμένα εργαλεία κοπής με αιχμηρές ακμές κοπής κολλάνε λιγότερο και είναι ευκολότερα στο χειρισμό.
- ζ) Χρησιμοποιείτε το ηλεκτρικό εργαλείο, τα εξαρτήματα, τα εργαλεία χρήσης, κλπ., σύμφωνα με αυτές τις οδηγίες. Λαμβάνετε υπόψη τις συνθήκες εργασίας και την προς διεξαγωγή ενέργεια. Η χρήση ηλεκτρικών εργαλείων για διαφορετικές από τις προβλεπόμενες χρήσεις μπορεί να οδηγήσει σε επικίνδυνες καταστάσεις.
- 5. Σέρβρις**
- α) Το ηλεκτρικό σας εργαλείο πρέπει να επισκευάζεται μόνο από εξειδικευμένο ειδικό προσωπικό και μόνο με γνήσια ανταλλακτικά. Έτσι διατηρείται η ασφάλεια του ηλεκτρικού εργαλείου.

Συγκεκριμένες υποδείξεις ασφαλείας για δισκοπρίονα χεριός

Υποδείξεις ασφαλείας για όλα τα πριόνια

Διαδικασία πριονίσματος

- α)  **ΚΙΝΔΥΝΟΣ!** Τα χέρια σας δεν επιτρέπεται να φτάνουν στο σημείο πριονίσματος και στη λεπίδα πριονιού. Με το άλλο σας χέρι κρατάτε την επιπρόσθετη λαβή ή το περίβλημα κινητήρα. Όταν και τα δύο χέρια κρατάνε το πριόνι, δεν υπάρχει περίπτωση να τραυματιστούν από τη λεπίδα πριονιού.

- β) Μην πιάνετε κάτω από το τεμάχιο επεξεργασίας. Το προστατευτικό κάλυμμα κάτω από το τεμάχιο επεξεργασίας δεν μπορεί να σας προστατεύσει από τη λεπίδα πριονιού.
- γ) Προσαρμόστε το βάθος κοπής στο πάχος του τεμαχίου επεξεργασίας. Κάτω από το τεμάχιο επεξεργασίας θα πρέπει να είναι ορατό λιγότερο από ένα πλήρες ύψος οδόντωσης.
- δ) Ποτέ μην κρατάτε το προς κοπή τεμάχιο επεξεργασίας στο χέρι ή πάνω από το πόδι. Ασφαλιζετε το τεμάχιο επεξεργασίας σε μια σταθερή υποδοχή. Είναι σημαντικό να στερεώσετε καλά το τεμάχιο επεξεργασίας, ώστε να ελαχιστοποιείτε τον κίνδυνο επαφής με το σώμα, μάγκωμα της λεπίδας πριονιού ή απώλεια του ελέγχου.
- ε) Πιάνετε το ηλεκτρικό εργαλείο μόνο από τις μονωμένες λαβές όταν διεξάγετε εργασίες, κατά τις οποίες το εργαλείο χρήσης μπορεί να συναντηθεί κρυμμένους αγωγούς ρεύματος ή το ίδιο του το καλώδιο δικτύου. Η επαφή με έναν ρευματοφόρο αγωγό θέτει και τα μεταλλικά τμήματα του ηλεκτρικού εργαλείου υπό τάση, προκαλώντας ηλεκτροπληξία.
- στ) Στις κατά μήκος κοπές χρησιμοποιείτε πάντα έναν αναστολέα ή έναν ίσιο οδηγό ακμών. Έτσι διευκολύνεται η ακρίβεια κοπής και μειώνεται η πιθανότητα μαγκώματος της λεπίδας πριονιού.
- η) Χρησιμοποιείτε πάντα λεπίδες πριονιού σωστού μεγέθους και με αντίστοιχη οπή υποδοχής (π.χ. σχήματος αστέρα ή στρογγυλή). Οι λεπίδες πριονιού, οι οποίες δεν ταιριάζουν στα εξαρτήματα συναρμολόγησης, κινούνται ακανόνιστα και οδηγούν σε απώλεια του ελέγχου.
- θ) Ποτέ μη χρησιμοποιείτε φθαρμένες ή λάθος ροδέλες ή βίδες λεπίδων πριονιού. Οι ροδέλες και οι βίδες λεπίδων πριονιού έχουν κατασκευαστεί ειδικά για το πριόνι σας, για βέλτιστη απόδοση και ασφάλεια λειτουργίας.

Περαιτέρω υποδείξεις ασφαλείας για όλα τα πριόνια

Αντεπιστροφή - Απίες και αντίστοιχες υποδείξεις ασφαλείας

- Η αντεπιστροφή είναι η ξαφνική αντίδραση λόγω μιας λεπίδας που μαγκώνει, σφηνώνει ή είναι λάθος ρυθμισμένη και οδηγεί σε μη ελεγχόμενη κίνηση του πριονιού έξω από το τεμάχιο επεξεργασίας προς την κατεύθυνση του χειριστή
- Όταν η λεπίδα πριονιού μαγκώσει ή σφηνώσει στο σημείο κλεισίματος του κενού πριονίσματος μπλοκάρει και η ισχύς κινητήρα απωθεί τη συσκευή προς την κατεύθυνση του χειριστή
- Εάν η λεπίδα πριονιού στραβώσει ή έχει λάθος κατεύθυνση στην κοπή πριονίσματος, οι οδοντώσεις της πίσω ακμής της λεπίδας πριονιού μπορεί να μαγκώσουν στην επιφάνεια του τεμαχίου επεξεργασίας με συνέπεια η λεπίδα πριονιού να βγει έξω από το κενό πριονίσματος και το πριόνι να αναπηδήσει προς την κατεύθυνση του χειριστή.

Μια αντεπιστροφή είναι το επακόλουθο λάθος ή ελλιπούς χρήσης του πριονιού. Μπορεί να εμποδιστεί μέσω κατάλληλων προληπτικών μέτρων, όπως περιγράφεται κατωτέρω.

- a) Κρατάτε το πριόνι σταθερά και με τα δύο χέρια και θέτετε τους βραχιόνες σας σε μια θέση, στην οποία θα μπορείτε να δέχεστε τις δυνάμεις αντεπιστροφής. Πρέπει πάντα να είστε στα πλάγια της λεπίδας πριονιού. Η λεπίδα πριονιού δεν πρέπει ποτέ να βρίσκεται σε μια γραμμή με το σώμα σας. Σε περίπτωση αντεπιστροφής το δισκοπρίονο ενδέχεται να αναπηδήσει προς τα πίσω, ωστόσο ο χειριστής μπορεί να ελέγξει τις δυνάμεις αντεπιστροφής μέσω κατάλληλων προληπτικών μέτρων.
- β) Στην περίπτωση που η λεπίδα πριονιού μαγκώσει ή διακόψετε την εργασία, απενεργοποιήστε το πριόνι και κρατήστε το μέσα στο τεμάχιο επεξεργασίας, έως ότου ακινητοποιηθεί η λεπίδα πριονιού. Ποτέ μην προσπαθείτε να απομακρύνετε τη λεπίδα από το τεμάχιο επεξεργασίας ή να την απομακρύνετε προς τα πίσω, όσο κινείται, αλλιώς μπορεί να προκληθεί αντεπιστροφή.

Εξακριβώστε και διορθώστε την αιτία του μαγκώματος της λεπίδας πριονιού.

- γ) Εάν θέλετε να επανεκκινήσετε ένα πριόνι, το οποίο βρίσκεται μέσα στο τεμάχιο επεξεργασίας, κεντράρετε τη λεπίδα πριονιού στο κενό πριονίσματος και ελέγξτε εάν οι οδοντώσεις έχουν μαγκώσει στο τεμάχιο επεξεργασίας. Εάν η λεπίδα πριονιού έχει μαγκώσει, σε νέα εκκίνηση του πριονιού μπορεί να βγει έξω από το τεμάχιο επεξεργασίας ή να προκαλέσει αντεπιστροφή.
- δ) Στηρίζετε τις μεγάλες πλάκες, προς αποφυγή κινδύνου αντεπιστροφής λόγω μαγκωμένης λεπίδας πριονιού. Οι μεγάλες πλάκες μπορούν να λυγίσουν από το ίδιο τους το βάρος. Οι πλάκες πρέπει να υποστηρίζονται και στις δύο πλευρές, τόσο κοντά στο κενό πριονίσματος όσο και στην ακμή.
- ε) Μην χρησιμοποιείτε στομωμένες ή φθαρμένες λεπίδες πριονιού. Λεπίδες πριονιού με στομωμένες ή λάθος ευθυγραμμισμένες οδοντώσεις προκαλούν, λόγω πολύ μικρού κενού πριονίσματος, αυξημένη τριβή, μάγκωμα της λεπίδας πριονιού και αντεπιστροφή.
- στ) Πριν από το πριόνισμα οριζείτε τις ρυθμίσεις βάθους κοπής και γωνίας κοπής. Εάν κατά το πριόνισμα οι ρυθμίσεις αλλάξουν, η λεπίδα πριονιού μπορεί να μαγκώσει και να προκληθεί αντεπιστροφή.
- η) Να είστε ιδιαίτερα προσεκτικοί κατά το πριόνισμα σε υπάρχοντες τοίχους ή σε άλλους τομείς που δεν είναι ορατοί. Η βυθιζόμενη λεπίδα πριονιού μπορεί κατά το πριόνισμα να μπλοκάρει σε κρυμμένα αντικείμενα και να προκαλέσει αντεπιστροφή.

Λειτουργία του κάτω προστατευτικού καλύμματος

- a) Πριν από κάθε χρήση ελέγχετε εάν το κάτω προστατευτικό κάλυμμα κλείνει άνετα. Μη χρησιμοποιείτε το πριόνι εάν το κάτω προστατευτικό κάλυμμα δεν κινείται άνετα και δεν κλείνει αμέσως. Ποτέ μη συσφιγγετε ή στερεώνετε το κάτω προστατευτικό κάλυμμα σε ανοιχτή θέση. Εάν το πριόνι πέσει κατά λάθος κάτω, το κάτω προστατευτικό κάλυμμα μπορεί να στραβώσει. Ανοίξτε το προστατευτικό κάλυμμα με το μοχλό ανάκλησης και εξασφαλίστε ότι κινείται ελεύθερα και δεν αγγίζει τη λεπίδα

πριονιού ή άλλα τμήματα σε όλες τις γωνίες και τα βάθη κοπής.

- β) Ελέγχετε τη λειτουργία των ελατηρίων για το κάτω προστατευτικό κάλυμμα. Η συσκευή θα πρέπει να συντηρείται πριν από τη χρήση, εάν το κάτω προστατευτικό κάλυμμα και τα ελατήρια δε λειτουργούν άψογα. Φθαρμένα εξαρτήματα, κολλώδεις εναποθέσεις ή συσσωρεύσεις ρινιδιών επιβραδύνουν τη λειτουργία του κάτω προστατευτικού καλύμματος.
- γ) Ανοίγετε το κάτω προστατευτικό κάλυμμα με το χέρι μόνο για συγκεκριμένες κοπές, όπως "Κοπές βύθισης και λοξοτομές". Ανοίξτε το κάτω προστατευτικό κάλυμμα με το μοχλό ανάκλησης και αφήστε το, μόλις η λεπίδα πριονιού βυθιστεί στο τεμάχιο επεξεργασίας. Σε όλες τις άλλες εργασίες πριονίσματος πρέπει το κάτω προστατευτικό κάλυμμα να λειτουργεί αυτόματα.
- δ) Μην αποθέτετε το πριόνι επάνω στον πάγκο εργασίας ή στο δάπεδο, εάν το κάτω προστατευτικό κάλυμμα δεν καλύπτει τη λεπίδα πριονιού. Μια απροσάτευτη λεπίδα πριονιού που συνεχίζει να κινείται κινεί το πριόνι αντίθετα από την κατεύθυνση κοπής και πριονίζει ό,τι βρίσκεται στο δρόμο της. Προσέξτε εδώ το χρόνο συνέχισης κίνησης του πριονιού.

Συμπληρωματικές υποδείξεις:

- Μη χρησιμοποιείτε δίσκους τροχίσματος.
- Χρησιμοποιείτε μόνο λεπίδες με διαμέτρους που συμφωνούν με τα αναγραφόμενα στο πριόνι.
- Κατά την επεξεργασία ξύλου ή υλικών, από τα οποία δημιουργείται σκόνη επικίνδυνη για την υγεία, η συσκευή πρέπει να συνδέεται σε μια αντίστοιχη, ελεγμένη διάταξη απορρόφησης.
- Κατά το πριόνισμα ξύλου φοράτε μάσκα προστασίας από τη σκόνη.
- Χρησιμοποιείτε μόνο τις προτεινόμενες λεπίδες πριονιού.
- Να φοράτε πάντα προστασία για την ακοή.
- Αποφεύγετε υπερθέρμανση των ακμών οδοντώσεων.
- Αποφεύγετε κατά το πριόνισμα πλαστικού, λιψίσιμο του πλαστικού.

⚠ ΠΡΟΕΙΔΟΠΟΙΗΣΗ! Προστατεύετε από την ακτινοβολία λέιζερ:



Η συσκευή περιέχει ένα λέιζερ κατηγορίας 2.

- ▶ Ποτέ μην κατευθύνετε το λέιζερ σε άτομα ή ζώα.
- ▶ Ποτέ μην κοιτάτε απευθείας στο λέιζερ. Το λέιζερ μπορεί να προκαλέσει βλάβες στα μάτια.
- ▶ Μην κατευθύνετε την ακτίνα λέιζερ σε υλικά με δυνατή αντανάκλαση. Κίνδυνος μέσω ανακλώμενου φωτός.
- ▶ Κάθε ρύθμιση για την ενίσχυση της ακτίνας λέιζερ απαγορεύεται. Υπάρχει κίνδυνος τραυματισμού!
- ▶ Για βλάβες λόγω επέμβασης στη διάταξη λέιζερ, όπως και μη τήρησης των υποδείξεων ασφαλείας δεν αναλαμβάνεται καμία ευθύνη.

Αντικατάσταση των μπαταριών:

- Ανοίξτε το κάλυμμα της θήκης των μπαταριών **24** με ένα κατάλληλο σταυροκατσάβιδο.
- Απομακρύνετε τις φθαρμένες μπαταρίες.
- Τοποθετήστε δύο καινούριες αλκαλικές μπαταρίες κερματοειδούς στοιχείου 1,5 V τύπου AG 13 / LR 44 (z.B. GPA 76) σύμφωνα με την πολικότητα και βιδώστε ξανά καλά το κάλυμμα της θήκης των μπαταριών **24**.

⚠ ΠΡΟΣΟΧΗ!

Εάν χρησιμοποιούνται διαφορετικές από τις εδώ αναφερόμενες διατάξεις χειρισμών ή ρύθμισης ή εάν διεξάγονται άλλες διαδικασίες, αυτό μπορεί να οδηγήσει σε επικίνδυνη έκθεση ακτινοβολίας.

Γνήσια εξαρτήματα / συμπληρωματικές συσκευές

- Χρησιμοποιείτε μόνο εξαρτήματα και συμπληρωματικές συσκευές που αναφέρονται στις οδηγίες χρήσης ή που οι υποδοχές τους είναι συμβατές με τη συσκευή.

Θέση σε λειτουργία

Τοποθέτηση / Αλλαγή λεπίδας

Αλλάζετε τη λεπίδα πριονιού **20** μόνο εφόσον έχει τραβηχτεί το βύσμα δικτύου!

1. Ρυθμίστε το βάθος κοπής (μέσω βίδας ρύθμισης **5**) στην ελάχιστη θέση, 0 χιλ.
2. Γυρίστε πίσω το προστατευτικό κάλυμμα **18** με τη βοήθεια του μοχλού ανάκλησης **19** και τοποθετήστε τη συσκευή.
3. Πιέστε την ασφάλιση ατράκτου **11** (έως ότου κουμπώσει) και λασκάρτε με το εσωτερικό εξάγωνο κλειδί **4** τη βίδα σύσφιξης / τη ροδέλα **17**. Τώρα απομακρύνετε τη βίδα σύσφιξης / τη ροδέλα **17** και τη φλάντζα σύσφιξης **16** (βλ. επίσης Εικ. Α).

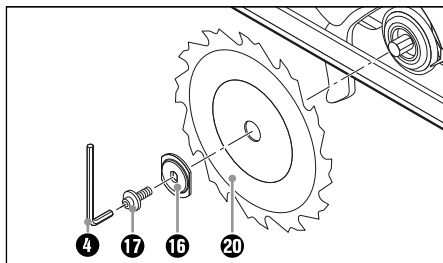

Εικ. Α: Αλλαγή λεπίδας πριονιού

4. Αφαιρέστε τη λεπίδα πριονιού **20**.
5. Διεξάγετε την τοποθέτηση της λεπίδας πριονιού **20** με την αντίστροφη σειρά από αυτήν που περιγράφηκε ανωτέρω.
6. Πιέστε την ασφάλιση ατράκτου **11** (έως ότου κουμπώσει) και σφίξτε με το εσωτερικό εξάγωνο **4** κλειδί τη βίδα σύσφιξης **17**.

⚠ ΠΡΟΕΙΔΟΠΟΙΗΣΗ!

- Το βέλος στη λεπίδα πριονιού **20** πρέπει να συμφωνεί με το βέλος κατεύθυνσης περιστροφής (κατεύθυνση λειτουργίας, επισημαίνεται στη συσκευή).

- Βεβαιωθείτε ότι η λεπίδα πριονιού **20** ενδέχεται να γυρίσει τον αριθμό στροφών του εργαλείου.

Τοποθέτηση / Ρύθμιση παράλληλου αναστολέα

- ◆ Λασκάρτε την πεταλούδα **8** και τοποθετήστε τον παράλληλο αναστολέα **15** στη σχετική υποδοχή **7**.
- ◆ Ρυθμίστε το επιθυμητό πλάτος κοπής με τη βοήθεια της διαβάθμισης στον παράλληλο αναστολέα **15** και του βέλους σήμανσης στην πλάκα βάσης **6** (βλ. επίσης Εικ. Β).

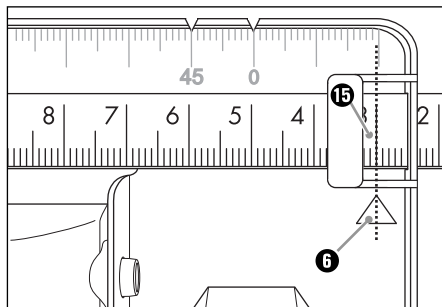

Εικ. Β: Πλάτος κοπής 3 εκ.

- ◆ Σφίξτε πάλι καλά την πεταλούδα **8**.

Σύνδεση διάταξης απορρόφησης ρινιδιών

- ◆ Τοποθετήστε τον προσαρμογέα της διάταξης απορρόφησης σκόνης **22** στη διάταξη απομάκρυνσης ρινιδιών **21**.
- ◆ Συνδέστε μια εγκεκριμένη διάταξη απορρόφησης σκόνης και ρινιδιών.

Χειρισμός

Ενεργοποίηση και απενεργοποίηση

Ενεργοποίηση:

- ◆ Πιέστε τη φραγή ενεργοποίησης **1** προς τα αριστερά ή δεξιά και κρατήστε την πατημένη.
- ◆ Πιέστε το διακόπτη ON/OFF **2**. Αφού εκκινηθεί το μηχάνημα, μπορείτε να αφήσετε πάλι τη φραγή ενεργοποίησης **1**.

Απενεργοποίηση:

- ◆ Αφήστε ελεύθερο το διακόπτη ON/OFF **2**.

Ρύθμιση γωνίας κοπής

Μπορείτε να καθορίσετε τη γωνία κοπής με τη βοήθεια της σχετικής κλίμακας 10.

- Λασκάρετε την πεταλούδα προεπιλογής της γωνίας κοπής 9, ρυθμίστε την επιθυμητή γωνία στη σχετική κλίμακα 10 και σφίξτε πάλι την πεταλούδα.

Ρύθμιση βάθους κοπής

ΥΠΟΔΕΙΞΗ

- Συστήνουμε να επιλέγετε το βάθος κοπής το δυνατόν περ. 3 χιλ. μεγαλύτερο από το πάχος υλικού. Έτσι επιτυγχάνετε μια καθαρή κοπή.
- ◆ Λασκάρετε τη βίδα ρύθμισης 5, ρυθμίστε το επιθυμητό βάθος κοπής στη σχετική κλίμακα 3 και σφίξτε πάλι τη βίδα ρύθμισης 5.

Χειρισμός του δισκοπρίονου χειρός

1. Ενεργοποιήστε τη συσκευή όπως περιγράφεται στο απόσπασμα "Ενεργοποίηση και απενεργοποίηση" και τοποθετήστε τη με την μπροστινή ακμή της πλάκας βάσης 6 επάνω στο υλικό.
2. Κατευθύνετε το μηχάνημα στον παράλληλο αναστολέα 15 ή σε μια σημειωμένη γραμμή.
3. Κρατήστε το μηχάνημα και με τα δύο χέρια από τις λαβές και πριονίστε με μέτρια πίεση.

Ενεργοποίηση και απενεργοποίηση λείζερ

Ενεργοποίηση:

- ◆ Πιέστε το διακόπτη ON/OFF για λείζερ 13.

Απενεργοποίηση:

- ◆ Πιέστε το διακόπτη ON/OFF για λείζερ 13.

ΥΠΟΔΕΙΞΗ

- Εάν οι μπαταρίες έχουν φθαρεί, αντικαταστήστε τις με δύο καινούριες αλκαλικές μπαταρίες κερματοειδούς στοιχείου 1,5 V τύπου AG 13 / LR 44 (π.χ. GPA 76).

Ρύθμιση αριθμού στροφών

- Γυρίστε τον τροχίσκο 23 στην επιθυμητή βαθμίδα αριθμού στροφών (σήμανση βέλους ▲).
(1 = μικρότερος αριθμός στροφών / 6 = μεγαλύτερος αριθμός στροφών):

Προσανατολιστείτε σύμφωνα με τις ακόλουθες, μη δεσμευτικές ρυθμίσεις ή προσαρμόστε αναλόγως μεμονωμένα τον αριθμό στροφών στον τροχίσκο 23.

Υλικό	Βαθμίδα αριθμού στροφών
Σκληρό και μαλακό ξύλο (μασίφ ξύλο) σε εγκάρσιες και διαμήκεις κοπές	6
Μοριοσανίδες, ινοσανίδες	6
Πηχοσανίδες, κόντρα πλακέ	6
Επιστρωμένες και επενδεδυμένες με καπλαμά πλάκες	6
Πλάκες PVC	3-5
Ακρυλικά φύλλα, πλεξιγκλάς	2-4
Πλάκες αλουμινίου	4-6
Προφίλ αλουμινίου	4-6
Γυψοσανίδες	1-2
Πλάκες πετροβάμβακα	1-2
Μοριοσανίδες αναμεμιγμένες με τσιμέντο	1-2

Υποδείξεις και τεχνάσματα

- Μπορείτε να αποφύγετε ένα σκίσιμο της ακμής κοπής σε ευαίσθητες επιφάνειες, π.χ. επιστρωμένες μοριοσανίδες ή πόρτες, κολλώντας αυτοκόλλητη ταινία επάνω στη γραμμή κοπής. Εδώ υπάρχει επίσης το πλεονέκτημα ότι μπορείτε να σημειώσετε επάνω στην αυτοκόλλητη ταινία καλύτερα από ότι επάνω σε μια λεία επιφάνεια. Αποφεύγετε αποτελεσματικότερα ένα σκίσιμο της ακμής κοπής μέσω ενός σφιγμένου λεπτού ξύλου, το οποίο πριονίζεται μαζι.

Συντήρηση και καθαρισμός



ΠΡΟΕΙΔΟΠΟΙΗΣΗ! ΚΙΝΔΥΝΟΣ ΤΡΑΥΜΑΤΙΣΜΟΥ! Πριν από όλες τις εργασίες απενεργοποιείτε τη συσκευή και τραβάτε το βύσμα από την πρίζα.

- Η συσκευή πρέπει πάντα να είναι καθαρή, στεγνή και ελεύθερη από λάδια ή λίπος.
- Για τον καθαρισμό του περιβλήματος χρησιμοποιείτε ένα στεγνό πανί.

⚠ ΠΡΟΕΙΔΟΠΟΙΗΣΗ!

- Εάν απαιτείται αντικατάσταση του καλωδίου σύνδεσης, η εργασία αυτή πρέπει να διεξάγεται από τον κατασκευαστή ή τον αντιπρόσωπό του προς αποφυγή κινδύνων για την ασφάλεια.

Απόρριψη



Η συσκευασία αποτελείται από φιλικά προς το περιβάλλον υλικά. Μπορεί να απορριφθεί στα τοπικά δοχεία ανακύκλωσης.



Μην απορρίπτετε τα ηλεκτρικά εργαλεία στα οικιακά απορρίμματα!

Σύμφωνα με την Ευρωπαϊκή Οδηγία 2012/19/EU τα χρησιμοποιημένα ηλεκτρικά εργαλεία πρέπει να συλλέγονται χωριστά και να οδηγούνται σε μια φιλική για το περιβάλλον επαναχρησιμοποίηση.

Για τις δυνατότητες απόρριψης των αχρηστευμένων συσκευών ενημερώστε από τη διαχείριση της κοινότητας ή της πόλης σας.

Απόρριψη των μπαταριών



Οι μπαταρίες δεν επιτρέπεται να απορρίπτονται στα οικιακά απορρίμματα.

Κάθε καταναλωτής είναι εκ του νόμου υποχρεωμένος να παραδίσει τις μπαταρίες σε ένα σημείο συγκέντρωσης της κοινότητας / της πόλης του ή στο εμπόριο. Αυτή η υποχρέωση εξυπηρετεί στο να απομακρύνονται οι μπαταρίες με έναν φιλικό προς το περιβάλλον τρόπο. Επιτρέψτε τις μπαταρίες μόνο σε αποφορτισμένη κατάσταση. Εγγύηση και σέρβις

Εγγύηση και σέρβις

Η παρούσα συσκευή διαθέτει 3 χρόνια εγγύηση από την ημερομηνία αγοράς. Η συσκευή κατασκευάστηκε και ελέγχθηκε προσεκτικά πριν από την αποστολή. Παρακαλούμε φυλάξτε την απόδειξη ταμείου ως απόδειξη για την αγορά.

Σε περίπτωση απαίτησης εγγύησης επικοινωνήστε τηλεφωνικώς με το τμήμα σέρβις. Μόνο έτσι μπορεί να εξασφαλιστεί δωρεάν αποστολή του εμπορεύματός σας.

Η απόδοση εγγύησης ισχύει μόνο για σφάλματα υλικού ή κατασκευής, όχι όμως για ζημιές από τη μεταφορά, για εξαρτήματα φθοράς ή για βλάβες σε εύθραυστα εξαρτήματα, π.χ. διακόπτες ή συσσωρευτές. Το προϊόν προορίζεται μόνο για ιδιωτική και όχι για επαγγελματική χρήση. Σε περίπτωση κακής μεταχείρισης και ακατάλληλης χρήσης, χρήσης βίας και παρεμβάσεων, οι οποίες δεν διεξήχθησαν από το εξουσιοδοτημένο μας τμήμα σέρβις, η εγγύηση παύει να ισχύει. Τα νομικά σας δικαιώματα δεν περιορίζονται μέσω αυτής της εγγύησης.

Ο χρόνος εγγύησης δεν επιμηκύνεται μέσω της εγγύησης. Αυτό ισχύει και για εξαρτήματα, τα οποία έχουν αντικατασταθεί και επισκευαστεί. Ενδεχόμενες ήδη υπάρχουσες ζημιές και ελλείψεις κατά την αγορά πρέπει να γνωστοποιηθούν αμέσως μετά το άνοιγμα της συσκευασίας, το αργότερο ωστόσο δύο ημέρες μετά την ημερομηνία αγοράς. Μετά τη λήξη του χρόνου εγγύησης, τυχόν εμφανιζόμενες επισκευές χρεώνονται.

GR Σέρβις Ελλάδα
 Tel.: 801 5000 019 (0,03 EUR/Min.)
 E-Mail: kompernass@lidl.gr
 IAN 36453

CY Σέρβις Κύπρος
 Tel.: 8009 4409
 E-Mail: kompernass@lidl.com.cy
 IAN 36453

Τηλεφωνικό κέντρο (Hotline):
 Δευτέρα έως Παρασκευή, 8:00 – 20:00 (CET)

Εισαγωγείας

KOMPERNASS HANDELS GMBH
 BURGSTRASSE 21
 44867 BOCHUM
 GERMANY
 www.kompernass.com

Μετάφραση της Πρωτότυπης Δήλωση συμμόρφωσης

Εμείς, η KOMPERNASS HANDELS GMBH,
 Υπεύθυνος τεκμηρίωσης: Κύριος Semi Uguzlu,
 BURGSTR. 21, 44867 BOCHUM, ΓΕΡΜΑΝΙΑ,
 δηλώνουμε δια της παρούσης ότι το παρόν προϊόν
 συμφωνεί με τα ακόλουθα πρότυπα, τα κανονιστικά
 έγγραφα και τις οδηγίες της ΕΚ:

**Οδηγία περί μηχανών
 (2006/42/EC)**

**Οδηγία περί χαμηλής τάσης ΕΚ
 (2006/95/EC)**

**Ηλεκτρομαγνητική συμβατότητα
 (2004/108/EC)**

**Οδηγία RoHS (Σχετικά με τον περιορισμό
 χρήσης συγκεκριμένων επικίνδυνων ουσιών
 στον Ηλεκτρικό και Ηλεκτρονικό Εξοπλισμό)
 (2011/65/EU)**

Εφαρμοσμένα εναρμονισμένα πρότυπα:

EN 60745-1: 2009 + A11

EN 60745-2-5: 2010

EN 62233: 2008

EN 55014-1: 2006 + A1 + A2

EN 55014-2: 1997 + A1 + A2

EN 61000-3-2: 2006 + A1 + A2

EN 61000-3-3: 2013

Ονομασία τύπου του μηχανήματος:
 Διασκοπίο χειρός PHKS 1350 A1

Έτος κατασκευής: 02-2014

Αύξων αριθμός: IAN 36453

Bochum, 27/1/2014



Semi Uguzlu

- Διευθυντής ποιότητας -

Με την επιφύλαξη τεχνικών αλλαγών υπό την
 έννοια της συνεχούς ανάπτυξης.

Inhaltsverzeichnis

Einleitung	26
Bestimmungsgemäßer Gebrauch	26
Ausstattung	26
Lieferumfang	26
Technische Daten	26
Allgemeine Sicherheitshinweise für Elektrowerkzeuge	27
1. Arbeitsplatz-Sicherheit	27
2. Elektrische Sicherheit	27
3. Sicherheit von Personen	28
4. Verwendung und Behandlung des Elektrowerkzeugs	28
5. Service	29
Gerätespezifische Sicherheitshinweise für Handkreissägen	29
Originalzubehör/-zusatzgeräte	31
Inbetriebnahme	31
Sägeblatt montieren / wechseln	31
Parallelanschlag montieren / einstellen	32
Spanabsaugung anschließen	32
Bedienung	32
Ein- und ausschalten	32
Schnitt-Winkel einstellen	32
Schnitt-Tiefe einstellen	32
Handhabung der Handkreissäge	32
Laser ein- und ausschalten	32
Drehzahl einstellen	33
Tipps und Tricks	33
Wartung und Reinigung	33
Entsorgung	33
Batterien entsorgen	34
Garantie und Service	34
Importeur	34
Original-Konformitätserklärung	35

HANDKREISSÄGE PHKS 1350 A1

Einleitung



Wir beglückwünschen Sie zum Kauf Ihres neuen Gerätes. Sie haben sich damit für ein hochwertiges Produkt entschieden. Die

Bedienungsanleitung ist Teil dieses Produkts. Sie enthält wichtige Hinweise für Sicherheit, Gebrauch und Entsorgung. Machen Sie sich vor der Benutzung des Produkts mit allen Bedien- und Sicherheitshinweisen vertraut. Benutzen Sie das Produkt nur wie beschrieben und für die angegebenen Einsatzbereiche. Händigen Sie alle Unterlagen bei Weitergabe des Produkts an Dritte mit aus.

Bestimmungsgemäßer Gebrauch

Die Handkreissäge (nachfolgend „Gerät“ genannt) ist zum Sägen von Längs- und Querschnitten, Gehrungsschnitten bei fester Auflage in Vollholz, Spanplatten, Kunststoff und Leichtbaustoffen geeignet. Jede andere Verwendung oder Veränderung der Maschine gilt als nicht bestimmungsgemäß und birgt erhebliche Unfallgefahren. Nicht zum gewerblichen Gebrauch.

Ausstattung

- 1 Einschaltperre
- 2 EIN-/AUS-Schalter
- 3 Schnitttiefenskala
- 4 Innensechskantschlüssel SW 6
- 5 Feststellschraube
- 6 Grundplatte
- 7 Parallelanschlagaufnahme
- 8 Flügelschraube für Parallelanschlagaufnahme
- 9 Flügelschraube für Schnittwinkelvorwahl
- 10 Schnittwinkelskala
- 11 Spindelarreterung
- 12 Zusatzgriff
- 13 EIN-/AUS-Schalter Laser
- 14 Laseraustrittsöffnung
- 15 Parallelanschlag
- 16 Spannflansch
- 17 Spannschraube / Unterlegscheibe
- 18 Schutzhaube

- 19 Rückziehebel für Schutzhaube
- 20 Sägeblatt
- 21 Spanauswurf
- 22 Adapter für Staubabsaugung
- 23 Stellrad für Drehzahlvorwahl
- 24 Abdeckung des Batteriefachs

Lieferumfang

- 1 Handkreissäge
- 1 Parallelanschlag
- 1 Adapter zur Staubabsaugung
- 1 Innensechskantschlüssel SW 6
- 2 Sägeblätter
- 2 Batterien
- 1 Betriebsanleitung

Technische Daten

Nennaufnahme:	1350 W
Nennspannung:	230 V ~ 50 Hz
Leerlaufdrehzahl:	n_0 2,200 - 4,700 min ⁻¹
Sägeblätter:	1x Ø 190 mm x 2,5 mm x Ø 20 mm, 24 Zähne 1x Ø 190 mm x 2,5 mm x Ø 20 mm, 48 Zähne
Max. Schnitttiefe:	Bei 90°: Holz 65 mm, Plastik 65 mm,
Schutzklasse:	II/⊠

Geräusch- und Vibrationsinformationen:

Messwert für Geräusch ermittelt entsprechend EN 60745. Der A-bewertete Geräuschpegel des Elektrowerkzeugs beträgt typischerweise:

Schalldruckpegel:	94,25 dB(A)
Schalleistungspegel:	105,25 dB(A)
Unsicherheit K:	3 dB



Gehörschutz tragen!

Bewertete Beschleunigung, typischerweise:

Hand-/Armvibration $a_{h,w} = 2,282 \text{ m/s}^2$

Unsicherheit $K = 1,5 \text{ m/s}^2$

⚠️ WARNUNG!

- ▶ Der in diesen Anweisungen angegebene Schwingungspegel ist entsprechend einem in EN 60745 genormten Messverfahren gemessen worden und kann für den Gerätevergleich verwendet werden. Der angegebene Schwingungsemissionswert kann auch zu einer einleitenden Einschätzung der Aussetzung verwendet werden. Der Schwingungspegel wird sich entsprechend dem Einsatz des Elektrowerkzeugs verändern und kann in manchen Fällen über dem in diesen Anweisungen angegebenen Wert liegen. Die Schwingungsbelastung könnte unterschätzt werden, wenn das Elektrowerkzeug regelmäßig in solcher Weise verwendet wird.

HINWEIS

- ▶ Für eine genaue Abschätzung der Schwingungsbelastung während eines bestimmten Arbeitszeitraumes sollten auch die Zeiten berücksichtigt werden, in denen das Gerät abgeschaltet ist oder zwar läuft, aber nicht tatsächlich im Einsatz ist. Dies kann die Schwingungsbelastung über den gesamten Arbeitszeitraum deutlich reduzieren.



Allgemeine Sicherheitshinweise für Elektrowerkzeuge

⚠️ WARNUNG!

- ▶ Lesen Sie alle Sicherheitshinweise und Anweisungen. Versäumnisse bei der Einhaltung der Sicherheitshinweise und Anweisungen können elektrischen Schlag, Brand und/oder schwere Verletzungen verursachen.

Bewahren Sie alle Sicherheitshinweise und Anweisungen für die Zukunft auf.

Der in den Sicherheitshinweisen verwendete Begriff „Elektrowerkzeug“ bezieht sich auf netzbetriebene Elektrowerkzeuge (mit Netzkabel) und auf akkubetriebene Elektrowerkzeuge (ohne Netzkabel).

1. Arbeitsplatz-Sicherheit

- a) Halten Sie Ihren Arbeitsbereich sauber und gut beleuchtet. Unordnung und unbeleuchtete Arbeitsbereiche können zu Unfällen führen.
- b) Arbeiten Sie mit dem Elektrowerkzeug nicht in explosionsgefährdeter Umgebung, in der sich brennbare Flüssigkeiten, Gase oder Stäube befinden. Elektrowerkzeuge erzeugen Funken, die den Staub oder die Dämpfe entzünden können.
- c) Halten Sie Kinder und andere Personen während der Benutzung des Elektrowerkzeugs fern. Bei Ablenkung können Sie die Kontrolle über das Gerät verlieren.

2. Elektrische Sicherheit

- a) Der Anschlussstecker des Elektrowerkzeuges muss in die Steckdose passen. Der Stecker darf in keiner Weise verändert werden. Verwenden Sie keine Adapterstecker gemeinsam mit schutzgeerdeten Elektrowerkzeugen. Unveränderte Stecker und passende Steckdosen verringern das Risiko eines elektrischen Schlages.
- b) Vermeiden Sie Körperkontakt mit geerdeten Oberflächen, wie von Rohren, Heizungen, Herden und Kühlschränken. Es besteht ein erhöhtes Risiko durch elektrischen Schlag, wenn Ihr Körper geerdet ist.
- c) Halten Sie Elektrowerkzeuge von Regen oder Nässe fern. Das Eindringen von Wasser in ein Elektrogerät erhöht das Risiko eines elektrischen Schlages.
- d) Zweckentfremden Sie das Kabel nicht, um das Elektrowerkzeug zu tragen, aufzuhängen oder um den Stecker aus der Steckdose zu ziehen. Halten Sie das Kabel fern von Hitze, Öl, scharfen Kanten oder sich bewegenden Geräteteilen. Beschädigte oder verwickelte Kabel erhöhen das Risiko eines elektrischen Schlages.

DE
AT
CH

- e) Wenn Sie mit einem Elektrowerkzeug im Freien arbeiten, verwenden Sie nur Verlängerungskabel, die auch für den Außenbereich zugelassen sind. Die Anwendung eines für den Außenbereich geeigneten Verlängerungskabels verringert das Risiko eines elektrischen Schlages.
- f) Wenn der Betrieb des Elektrowerkzeuges in feuchter Umgebung nicht vermeidbar ist, verwenden Sie einen Fehlerstromschutzschalter. Der Einsatz eines Fehlerstromschutzschalters vermindert das Risiko eines elektrischen Schlages.
- f) Tragen Sie geeignete Kleidung. Tragen Sie keine weite Kleidung oder Schmuck. Halten Sie Haare, Kleidung und Handschuhe fern von sich bewegenden Teilen. Lockere Kleidung, Schmuck oder lange Haare können von sich bewegenden Teilen erfasst werden.
- g) Wenn Staubabsaug- und -auffangeinrichtungen montiert werden können, vergewissern Sie sich, dass diese angeschlossen sind und richtig verwendet werden. Die Verwendung einer Staubabsaugung kann Gefährdungen durch Staub verringern.

3. Sicherheit von Personen

- a) Seien Sie stets aufmerksam, achten Sie darauf, was Sie tun und gehen Sie mit Vernunft an die Arbeit mit einem Elektrowerkzeug. Benutzen Sie kein Elektrowerkzeug, wenn Sie müde sind oder unter dem Einfluss von Drogen, Alkohol oder Medikamenten stehen. Ein Moment der Unachtsamkeit beim Gebrauch des Elektrowerkzeuges kann zu ernsthaften Verletzungen führen.
- b) Tragen Sie persönliche Schutzausrüstung und immer eine Schutzbrille. Das Tragen persönlicher Schutzausrüstung wie Staubmaske, rutschfeste Sicherheitsschuhe, Schutzhelm oder Gehörschutz, je nach Art und Einsatz des Elektrowerkzeuges, verringert das Risiko von Verletzungen.
- c) Vermeiden Sie eine unbeabsichtigte Inbetriebnahme. Vergewissern Sie sich, dass das Elektrowerkzeug ausgeschaltet ist, bevor Sie es an die Stromversorgung anschließen, es aufnehmen oder tragen. Wenn Sie beim Tragen des Elektrowerkzeuges den Finger am Schalter haben oder das Gerät bereits eingeschaltet an die Stromversorgung anschließen, kann dies zu Unfällen führen.
- d) Entfernen Sie Einstellwerkzeuge oder Schraubenschlüssel, bevor Sie das Elektrowerkzeug einschalten. Ein Werkzeug oder Schlüssel, der sich in einem drehenden Geräteteil befindet, kann zu Verletzungen führen.
- e) Vermeiden Sie eine abnormale Körperhaltung. Sorgen Sie für einen sicheren Stand und halten Sie jederzeit das Gleichgewicht. Dadurch können Sie das Elektrowerkzeug in unerwarteten Situationen besser kontrollieren.

4. Verwendung und Behandlung des Elektrowerkzeugs

- a) Überlasten Sie das Gerät nicht. Verwenden Sie für Ihre Arbeit das dafür bestimmte Elektrowerkzeug. Mit dem passenden Elektrowerkzeug arbeiten Sie besser und sicherer im angegebenen Leistungsbereich.
- b) Benutzen Sie kein Elektrowerkzeug, dessen Schalter defekt ist. Ein Elektrowerkzeug, das sich nicht mehr ein- oder ausschalten lässt, ist gefährlich und muss repariert werden.
- c) Ziehen Sie den Stecker aus der Steckdose, bevor Sie Geräteeinstellungen vornehmen, Zubehörteile wechseln oder das Gerät weglegen. Diese Vorsichtsmaßnahme verhindert den unbeabsichtigten Start des Elektrowerkzeuges.
- d) Bewahren Sie unbenutzte Elektrowerkzeuge außerhalb der Reichweite von Kindern auf. Lassen Sie Personen das Gerät nicht benutzen, die mit diesem nicht vertraut sind oder diese Anweisungen nicht gelesen haben. Elektrowerkzeuge sind gefährlich, wenn sie von unerfahrenen Personen benutzt werden.
- e) Pflegen Sie Elektrowerkzeuge mit Sorgfalt. Kontrollieren Sie, ob bewegliche Teile einwandfrei funktionieren und nicht klemmen, ob Teile gebrochen oder so beschädigt sind, dass die Funktion des Elektrowerkzeuges beeinträchtigt ist. Lassen Sie beschädigte Teile vor dem Einsatz des Gerätes reparieren. Viele Unfälle haben ihre Ursache in schlecht gewarteten Elektrowerkzeugen.

- f) Halten Sie Schneidwerkzeuge scharf und sauber. Sorgfältig gepflegte Schneidwerkzeuge mit scharfen Schneidkanten verkleben sich weniger und sind leichter zu führen.
- g) Verwenden Sie Elektrowerkzeug, Zubehör, Einsatzwerkzeuge usw. entsprechend diesen Anweisungen. Berücksichtigen Sie dabei die Arbeitsbedingungen und die auszuführende Tätigkeit. Der Gebrauch von Elektrowerkzeugen für andere als die vorgesehenen Anwendungen kann zu gefährlichen Situationen führen.

5. Service

- a) Lassen Sie Ihr Elektrowerkzeug nur von qualifiziertem Fachpersonal und nur mit Original-Ersatzteilen reparieren. Damit wird sichergestellt, dass die Sicherheit des Elektrowerkzeugs erhalten bleibt.

Gerätespezifische Sicherheitshinweise für Handkreissägen

Sicherheitshinweise für alle Sägen

Sägeverfahren

- a)  **GEFAHR!** Kommen Sie mit Ihren Händen nicht in den Sägebereich und an das Sägeblatt. Halten Sie mit Ihrer zweiten Hand den Zusatzgriff oder das Motorgehäuse. Wenn beide Hände die Säge halten, können diese vom Sägeblatt nicht verletzt werden.
- b) Greifen Sie nicht unter das Werkstück. Die Schutzhaube kann Sie unter dem Werkstück nicht vor dem Sägeblatt schützen.
- c) Passen Sie die Schnitt-Tiefe an die Dicke des Werkstücks an. Es sollte weniger als eine volle Zahnhöhe unter dem Werkstück sichtbar sein.
- d) Halten Sie das zu sägende Werkstück niemals in der Hand oder über dem Bein fest. Sichern Sie das Werkstück an einer stabilen Aufnahme. Es ist wichtig, das Werkstück gut zu befestigen, um die Gefahr von Körperkontakt, Klemmen des Sägeblattes oder Verlust der Kontrolle zu minimieren.
- e) Fassen Sie das Elektrowerkzeug nur an den isolierten Griffflächen an, wenn Sie Arbeiten

ausführen, bei denen das Einsatzwerkzeug verborgene Stromleitungen oder das eigene Netzkabel treffen kann. Kontakt mit einer spannungsführenden Leitung setzt auch die Metallteile des Elektrowerkzeugs unter Spannung und führt zu einem elektrischen Schlag.

- f) Verwenden Sie beim Längsschneiden immer einen Anschlag oder eine gerade Kantenführung. Dies verbessert die Schnittgenauigkeit und verringert die Möglichkeit, dass das Sägeblatt klemmt.
- g) Verwenden Sie immer Sägeblätter in der richtigen Größe und mit passender Aufnahmebohrung (z.B. sternförmig oder rund). Sägeblätter, die nicht zu den Montageteilen der Säge passen, laufen unrund und führen zum Verlust der Kontrolle.
- h) Verwenden Sie niemals beschädigte oder falsche Sägeblatt-Unterlegscheiben oder -schrauben. Die Sägeblatt-Unterlegscheiben und -schrauben wurden speziell für Ihre Säge konstruiert, für optimale Leistung und Betriebssicherheit.

Weitere Sicherheitshinweise für alle Sägen

Rückschlag - Ursachen und entsprechende Sicherheitshinweise

- Ein Rückschlag ist die plötzliche Reaktion infolge eines hakenden, klemmenden oder falsch ausgerichteten Sägeblattes, die dazu führt, dass eine unkontrollierte Säge abhebt und sich aus dem Werkstück heraus in Richtung der Bedienperson bewegt;
- wenn sich das Sägeblatt in dem sich schließenden Sägespalt verhakt oder verklemt, blockiert es, und die Motorkraft schlägt das Gerät in Richtung der Bedienperson zurück;
- wird das Sägeblatt im Sägeschnitt verdreht oder falsch ausgerichtet, können sich die Zähne der hinteren Sägeblattkante in der Oberfläche des Werkstücks verhaken, wodurch sich das Sägeblatt aus dem Sägespalt herausbewegt und die Säge in Richtung der Bedienperson zurückspringt.

Ein Rückschlag ist die Folge eines falschen oder fehlerhaften Gebrauchs der Säge. Er kann durch geeignete Vorsichtsmaßnahmen, wie nachfolgend beschrieben, verhindert werden.

- a) Halten Sie die Säge mit beiden Händen fest und bringen Sie Ihre Arme in eine Stellung, in der Sie die Rückschlagkräfte abfangen können. Halten Sie sich immer seitlich des Sägeblattes, nie das Sägeblatt in eine Linie mit Ihrem Körper bringen. Bei einem Rückschlag kann die Kreissäge rückwärts springen, jedoch kann die Bedienperson durch geeignete Vorsichtsmaßnahmen die Rückschlagkräfte beherrschen.
- b) Falls das Sägeblatt verklemmt oder Sie die Arbeit unterbrechen, schalten Sie die Säge aus und halten Sie sie im Werkstoff ruhig, bis das Sägeblatt zum Stillstand gekommen ist. Versuchen Sie nie, die Säge aus dem Werkstück zu entfernen oder sie rückwärts zu ziehen, solange das Sägeblatt sich bewegt, sonst kann ein Rückschlag erfolgen. Ermitteln und beheben Sie die Ursache für das Verklemmen des Sägeblattes.
- c) Wenn Sie eine Säge, die im Werkstück steckt, wieder starten wollen, zentrieren Sie das Sägeblatt im Sägespalt und überprüfen Sie, ob die Sägezähne nicht im Werkstück verhakht sind. Klemmt das Sägeblatt, kann es sich aus dem Werkstück heraus bewegen oder einen Rückschlag verursachen, wenn die Säge erneut gestartet wird.
- d) Stützen Sie große Platten ab, um das Risiko eines Rückschlags durch ein klemmendes Sägeblatt zu vermindern. Große Platten können sich unter ihrem Eigengewicht durchbiegen. Platten müssen auf beiden Seiten abgestützt werden, sowohl in der Nähe des Sägespalts als auch an der Kante.
- e) Verwenden Sie keine stumpfen oder beschädigten Sägeblätter. Sägeblätter mit stumpfen oder falsch ausgerichteten Zähnen verursachen durch einen zu engen Sägespalt eine erhöhte Reibung, Klemmen des Sägeblattes und Rückschlag.
- f) Ziehen Sie vor dem Sägen die Schnitt-Tiefen- und Schnitt-Winkeleinstellungen fest. Wenn sich während des Sägens die Einstellungen verändern, kann sich das Sägeblatt verklemmen und ein Rückschlag auftreten.

- g) Seien Sie besonders vorsichtig beim Sägen in bestehende Wände oder andere nicht einsehbare Bereiche. Das eintauchende Sägeblatt kann beim Sägen in verborgene Objekte blockieren und einen Rückschlag verursachen.

Funktion der unteren Schutzhaube

- a) Überprüfen Sie vor jeder Benutzung, ob die untere Schutzhaube einwandfrei schließt. Verwenden Sie die Säge nicht, wenn die untere Schutzhaube nicht frei beweglich ist und sich nicht sofort schließt. Klemmen oder binden Sie die untere Schutzhaube niemals in geöffneter Position fest. Sollte die Säge unbeabsichtigt zu Boden fallen, kann die untere Schutzhaube verbogen werden. Öffnen Sie die Schutzhaube mit dem Rückziehhebel und stellen Sie sicher, dass sie sich frei bewegt und bei allen Schnitt-Winkeln und -Tiefen weder Sägeblatt noch andere Teile berührt.
- b) Überprüfen Sie die Funktion der Feder für die untere Schutzhaube. Lassen Sie das Gerät vor dem Gebrauch warten, wenn untere Schutzhaube und Feder nicht einwandfrei arbeiten. Beschädigte Teile, klebrige Ablagerungen oder Anhäufungen von Spänen lassen die untere Schutzhaube verzögert arbeiten.
- c) Öffnen Sie die untere Schutzhaube von Hand nur bei besonderen Schnitten, wie „Tauch- und Winkelschnitten“. Öffnen Sie die untere Schutzhaube mit dem Rückziehhebel und lassen Sie diese los, sobald das Sägeblatt in das Werkstück eintaucht. Bei allen anderen Sägearbeiten soll die untere Schutzhaube automatisch arbeiten.
- d) Legen Sie die Säge nicht auf der Werkbank oder dem Boden ab, ohne dass die untere Schutzhaube das Sägeblatt bedeckt. Ein ungeschütztes, nachlaufendes Sägeblatt bewegt die Säge entgegen der Schnittrichtung und sägt, was ihm im Weg ist. Beachten Sie dabei die Nachlaufzeit der Säge.

Ergänzende Anweisungen:

- Verwenden Sie keine Schleifscheiben.
- Verwenden Sie nur Sägeblätter mit Durchmessern entsprechend den Aufschriften auf der Säge.

- Beim Bearbeiten von Holz oder Materialien, bei denen gesundheitsgefährdender Staub entsteht, ist das Gerät an eine passende, geprüfte Absaugvorrichtung anzuschließen.
- Tragen Sie beim Sägen von Holz eine Staubschutzmaske.
- Verwenden Sie nur empfohlene Sägeblätter.
- Tragen Sie immer einen Gehörschutz.
- Vermeiden Sie ein Überhitzen der Sägezahnspitzen.
- Vermeiden Sie beim Sägen von Kunststoff ein Schmelzen des Kunststoffs.

! WARNUNG! Schützen Sie sich vor Laserstrahlung:



Das Gerät enthält einen Klasse 2 Laser.

- ▶ Richten Sie den Laser nie auf Personen oder Tiere.
- ▶ Blicken Sie nie direkt in den Laser. Der Laser kann Augenschäden hervorrufen.
- ▶ Richten Sie den Laserstrahl nicht auf stark reflektierende Materialien. Gefahr durch reflektierendes Licht.
- ▶ Jede Einstellung zur Verstärkung des Laserstrahls ist verboten. Es besteht Verletzungsgefahr!
- ▶ Für Schäden durch Manipulation an der Lasereinrichtung sowie Nichtbefolgen der Sicherheitshinweise wird keine Haftung übernommen.

Batterien wechseln:

- Öffnen Sie die Abdeckung des Batteriefachs **24** mit einem passenden Kreuzschlitzschraubendreher.
- Entnehmen Sie die verbrauchten Batterien.
- Setzen Sie zwei neue 1,5 V Alkaline Knopfzellen vom Typ AG 13 / LR 44 (z.B. GPA 76) gemäß Polung ein und schrauben Sie die Abdeckung des Batteriefachs **24** wieder fest.

! VORSICHT!

Wenn andere als die hier angegebenen Bedienungs- oder Justiereinrichtungen benutzt, oder andere Verfahrensweisen ausgeführt werden, kann dies zu gefährlicher Strahlungsexposition führen.

Originalzubehör / -zusatzgeräte

- Benutzen Sie nur Zubehör und Zusatzgeräte, die in der Bedienungsanleitung angegeben sind bzw. deren Aufnahme mit dem Gerät kompatibel ist.

Inbetriebnahme

Sägeblatt montieren / wechseln

Sägeblatt **20** nur bei gezogenem Netzstecker wechseln!

1. Setzen Sie die Schnitt-Tiefe (mittels Feststellschraube **5**) auf die minimalste Position, 0 mm.
2. Schwenken Sie die Schutzhaube **18** mit Hilfe des Rückziehebels **19** zurück und stellen Sie das Gerät ab.
3. Betätigen Sie die Spindelarrretierung **11** (bis sie einrastet) und lösen Sie mit dem Innensechskantschlüssel **4** die Spanschraube / Unterlegscheibe **17**. Nehmen Sie jetzt die Spanschraube / Unterlegscheibe **17** und den Spannflansch **16** ab (siehe auch Abb. A).



Abb. A: Sägeblatt wechseln

4. Sägeblatt **20** abnehmen.
5. Einbau des Sägeblattes **20** entsprechend in umgekehrter Reihenfolge wie beschrieben vornehmen.
6. Betätigen Sie die Spindelarrretierung **11** (bis sie einrastet) und ziehen Sie mit dem Innensechskantschlüssel **4** die Spanschraube **17** fest.

⚠️ WARNUNG!

► Der Pfeil auf dem Sägeblatt **20** muss mit dem Drehrichtungspfeil (Laufrichtung, am Gerät markiert) übereinstimmen.

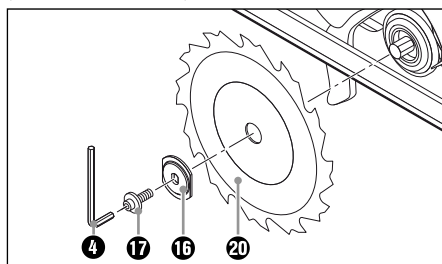
■ Stellen Sie sicher, dass das Sägeblatt **20** für die Drehzahl des Werkzeuges geeignet ist.

Parallelanschlag montieren/ einstellen

- ◆ Lösen Sie die Flügelschraube **8** und setzen Sie den Parallelanschlag **15** in die Parallelanschlagaufnahme **7** ein.
- ◆ Stellen Sie die gewünschte Schnittbreite mit Hilfe der Skala auf dem Parallelanschlag **15** und dem Markierungspfeil in der Grundplatte **6** ein (siehe auch Abb. B).



Abb. B: Schnittbreite 3 cm

◆ Ziehen Sie die Flügelschraube **8** wieder fest.

Spanabsaugung anschließen

- ◆ Stecken Sie den Adapter zur Staubabsaugung **22** auf den Spanauswurf **21**.
- ◆ Schließen Sie eine zugelassene Staub- und Spanabsaugung an.

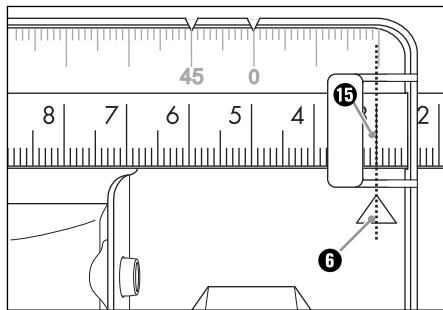
Bedienung

Ein- und ausschalten

Einschalten:

- ◆ Drücken Sie die Einschaltperre **1** nach links oder rechts und halten diese gedrückt.
- ◆ Betätigen Sie den EIN-/AUS-Schalter **2**. Nachdem die Maschine angelaufen ist, können Sie die Einschaltperre **1** wieder loslassen.

Ausschalten:

◆ Lassen Sie den EIN-/AUS-Schalter **2** los.

Schnitt-Winkel einstellen

Sie können den Schnitt-Winkel mit Hilfe der Schnitt-Winkelskala **10** bestimmen.

- Lösen Sie die Flügelschraube der Schnitt-Winkelvorwahl **9**, stellen Sie den gewünschten Winkel an der Schnitt-Winkelskala **10** ein und ziehen Sie die Flügelschraube wieder fest.

Schnitt-Tiefe einstellen

HINWEIS

► Wir empfehlen, die Schnitt-Tiefe möglichst ca. 3 mm größer als die Materialstärke zu wählen. Dadurch erzielen Sie einen sauberen Schnitt.

- ◆ Lösen Sie die Feststellschraube **5**, stellen Sie die gewünschte Schnitt-Tiefe an der Schnitttiefskala **3** ein und ziehen Sie die Feststellschraube **5** wieder fest.

Handhabung der Handkreissäge

1. Gerät - wie unter »Ein- und ausschalten« beschrieben - einschalten und mit der vorderen Kante der Grundplatte **6** auf das Material setzen.
2. Richten Sie die Maschine am Parallelanschlag **15** oder an einer aufgezeichneten Linie aus.
3. Halten Sie die Maschine mit beiden Händen an den Griffen und sägen Sie mit mäßigem Druck.

Laser ein- und ausschalten

Einschalten:

◆ Drücken Sie den EIN- /AUS-Schalter Laser **13**.

Ausschalten:

◆ Drücken Sie den EIN- /AUS-Schalter Laser **13**.

HINWEIS

► Sollten die Batterien verbraucht sein, ersetzen Sie sie durch zwei 1,5 V Alkaline Knopfzellen vom Typ AG 13 / LR 44 (z.B. GPA 76).

Drehzahl einstellen

- Drehen Sie das Stellrad  in die gewünschte Drehzahlstufe (Pfeilmarkierung ▲) (1 = kleinste Drehzahl / 6 = größte Drehzahl):

Orientieren Sie sich an den nachfolgenden, unverbindlichen Einstellungen bzw. passen Sie die Drehzahl am Stellrad  individuell entsprechend an.

Material	Drehzahlstufe
Hart- und Weichholz (Vollholz) in Quer- und Längsschnitten	6
Spanplatten, Hartfaserplatten	6
Tischlerplatten, Sperrholz	6
Beschichtete und furnierte Platten	6
PVC-Platten	3-5
Acrylglasplatten, Plexiglas	2-4
Aluminium-Platten	4-6
Aluminium-Profile	4-6
Gipskartonplatten	1-2
Steinwollplatten	1-2
Zementgebundene Spanplatten	1-2

Tipps und Tricks

- Ein Ausreißen der Schnittkante bei empfindlichen Oberflächen, z.B. beschichteten Spanplatten oder Türen, vermeiden Sie, indem Sie ein Kreppband auf die Schnittlinie kleben. Dies hat ferner den Vorteil, dass sich auf dem Kreppband auch besser anzeichnen lässt als auf einer glatten Oberfläche. Noch wirkungsvoller vermeiden Sie ein Ausreißen der Schnittkante durch ein aufgespanntes dünnes Holz, das mitgesägt wird.

Wartung und Reinigung



WARNUNG! VERLETZUNGSGEFAHR!
Schalten Sie vor allen Arbeiten am Gerät das Gerät aus und ziehen Sie den Netzstecker.

- Das Gerät muss stets sauber, trocken und frei von Öl oder Schmierfetten sein.
- Verwenden Sie zum Reinigen des Gehäuses ein trockenes Tuch.

WARNUNG!

- Wenn ein Ersatz der Anschlussleitung erforderlich ist, dann ist dies vom Hersteller oder seinem Vertreter auszuführen, um Sicherheitsgefährdungen zu vermeiden.

Entsorgung



Die Verpackung besteht aus umweltfreundlichen Materialien. Sie kann in den örtlichen Recyclebehältern entsorgt werden.



Werfen Sie Elektrowerkzeuge nicht in den Hausmüll!

Gemäß Europäischer Richtlinie 2012/19/EU müssen verbrauchte Elektrowerkzeuge getrennt gesammelt und einer umweltgerechten Wiederverwertung zugeführt werden.

Möglichkeiten zur Entsorgung des ausgedienten Gerätes erfahren Sie bei Ihrer Gemeinde- oder Stadtverwaltung.

Batterien entsorgen



Batterien dürfen nicht im Hausmüll entsorgt werden. Jeder Verbraucher ist gesetzlich verpflichtet, Batterien bei einer Sammelstelle seiner Gemeinde / seines Stadtteils oder im Handel abzugeben. Diese Verpflichtung dient dazu, dass Batterien einer umweltschonenden Entsorgung zugeführt werden können. Geben Sie Batterien nur im entladenen Zustand zurück. Garantie und Service

DE
AT
CH

Garantie und Service

Sie erhalten auf dieses Gerät 3 Jahre Garantie ab Kaufdatum. Das Gerät wurde sorgfältig produziert und vor Anlieferung gewissenhaft geprüft. Bitte bewahren Sie den Kassenbon als Nachweis für den Kauf auf. Bitte setzen Sie sich im Garantiefall mit Ihrer Servicestelle telefonisch in Verbindung. Nur so kann eine kostenlose Einsendung Ihrer Ware gewährleistet werden.

Die Garantieleistung gilt nur für Material- oder Fabrikationsfehler, nicht aber für Transportschäden, Verschleißteile oder für Beschädigungen an zerbrechlichen Teilen, z. B. Schalter oder Akkus. Das Produkt ist lediglich für den privaten und nicht für den gewerblichen Gebrauch bestimmt. Bei missbräuchlicher und unsachgemäßer Behandlung, Gewaltanwendung und bei Eingriffen, die nicht von unserer autorisierten Service-Niederlassung vorgenommen wurden, erlischt die Garantie. Ihre gesetzlichen Rechte werden durch diese Garantie nicht eingeschränkt. Die Garantiezeit wird durch die Gewährleistung nicht verlängert. Dies gilt auch für ersetzte und reparierte Teile. Eventuell schon beim Kauf vorhandene Schäden und Mängel müssen sofort nach dem Auspacken gemeldet werden, spätestens aber zwei Tage nach Kaufdatum. Nach Ablauf der Garantiezeit anfallende Reparaturen sind kostenpflichtig.

DE Service Deutschland

Tel.: 0800 5435 111 (Kostenfrei aus dem dt. Festnetz/Mobilfunknetz)
E-Mail: kompernass@lidl.de

IAN 36453

AT Service Österreich

Tel.: 0820 201 222 (0,15 EUR/Min.)
E-Mail: kompernass@lidl.at

IAN 36453

CH Service Schweiz

Tel.: 0842 665566 (0,08 CHF/Min., Mobilfunk max. 0,40 CHF/Min.)
E-Mail: kompernass@lidl.ch

IAN 36453

Erreichbarkeit Hotline:

Montag bis Freitag von 8:00 Uhr - 20:00 Uhr (MEZ)

Importeur

KOMPERNASS HANDELS GMBH
BURGSTRASSE 21
44867 BOCHUM
GERMANY
www.kompernass.com

Original- Konformitätserklärung

Wir, KOMPERNASS HANDELS GMBH, Dokumentenverantwortlicher: Herr Semi Uguzlu, BURGSTR. 21, 44867 BOCHUM, DEUTSCHLAND, erklären hiermit, dass dieses Produkt mit den folgenden Normen, normativen Dokumenten und EG-Richtlinien übereinstimmt:

Maschinenrichtlinie
(2006/42/EC)

EG-Niederspannungsrichtlinie
(2006/95/EC)

Elektromagnetische Verträglichkeit
(2004/108/EC)

RoHS Richtlinie
(2011/65/EU)

Angewandte harmonisierte Normen:

EN 60745-1: 2009 + A11

EN 60745-2-5: 2010

EN 62233: 2008

EN 55014-1: 2006 + A1 + A2

EN 55014-2: 1997 + A1 + A2

EN 61000-3-2: 2006 + A1 + A2

EN 61000-3-3: 2013

Typbezeichnung der Maschine:

Handkreissäge PHKS 1350 A1

Herstellungsjahr: 02 - 2014

Seriennummer: IAN 36453

Bochum, 27.01.2014



Semi Uguzlu

- Qualitätsmanager -

Technische Änderungen im Sinne der Weiterentwicklung sind vorbehalten.

KOMPERNASS HANDELS GMBH

BURGSTRASSE 21

44867 BOCHUM

DEUTSCHLAND / GERMANY

www.kompernass.com

Last Information Update - Έκδοση των πληροφοριών

Stand der Informationen: 04 / 2014

Ident.-No.: PHKS1350A1-122013-2

IAN 36453