



PORTABLE ROUND BARBECUE FTKG 29 B1

GB CY

PORTABLE ROUND BARBECUE

Operating instructions

DE AT CH

TISCH-KUGELGRILL

Bedienungsanleitung

GR CY

Ψησταριά

Οδηγίες χρήσης

IAN 96151

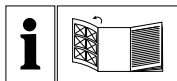

GB CY

Before reading, unfold the page containing the illustrations and familiarise yourself with all functions of the device.

GR CY

Πριν ξεκινήσετε την ανάγνωση, ανοίξτε τη σελίδα με τις εικόνες και εξοικειωθείτε με όλες τις λειτουργίες της συσκευής.

DE AT CH

Klappen Sie vor dem Lesen die Seite mit den Abbildungen aus und machen Sie sich anschließend mit allen Funktionen des Gerätes vertraut.

GB/CY	Operating instructions	Page	1
GR/CY	Οδηγίες χρήσης	Σελίδα	13
DE/AT/CH	Bedienungsanleitung	Seite	25

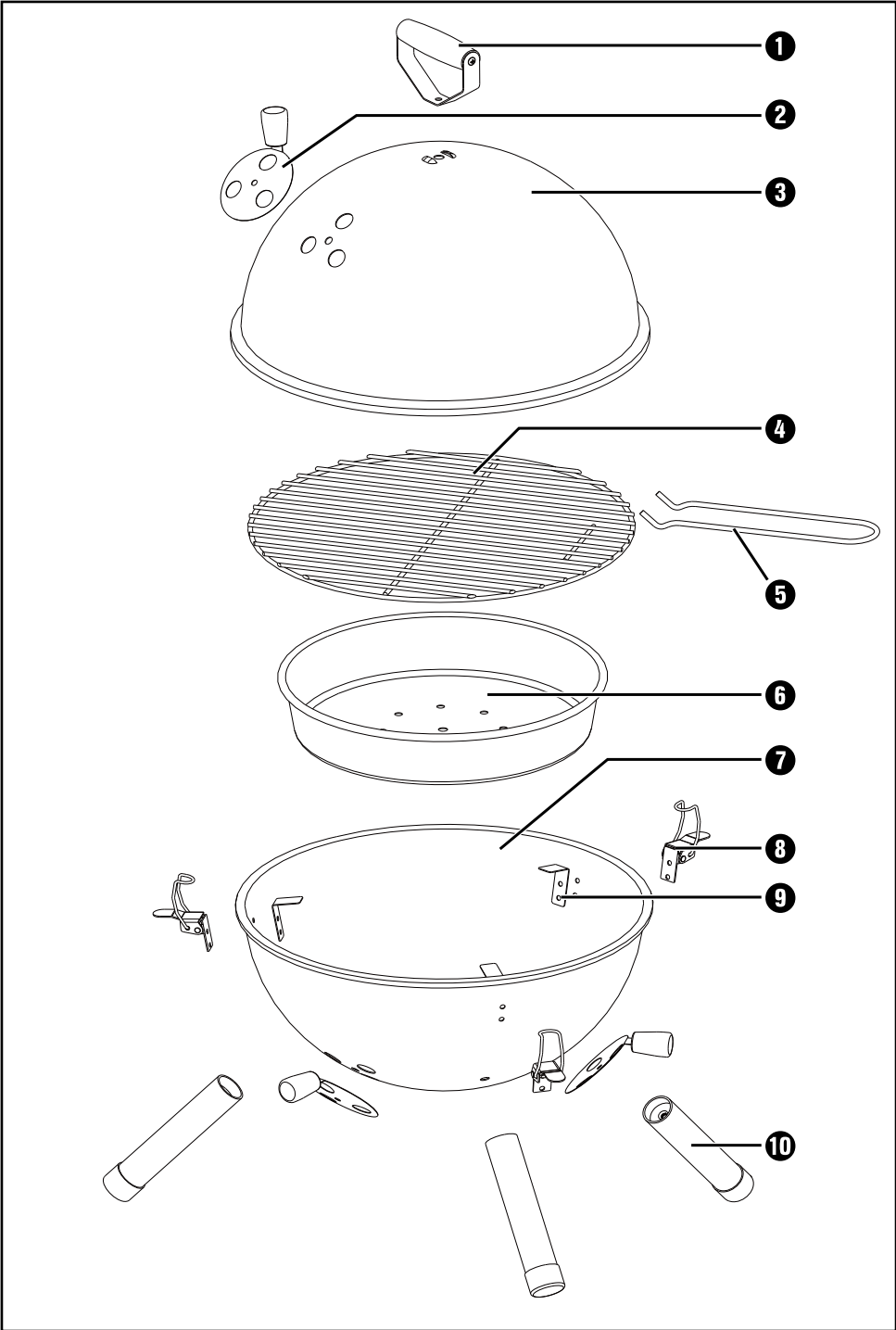

Table of contents

Introduction	2
Information about these operating instructions	2
Copyright	2
Intended use	2
Safety	3
Basic safety instructions	3
Scope of delivery / part names	4
Assembly material	4
Assembly	5
Preparing for assembly	5
Required Tools	5
Using the device	8
Cleaning and care	9
Disposal	9
Appendix	10
Technical details	10
Warranty	10
Service	11
Importer	11

Introduction

Information about these operating instructions

Congratulations!

With your purchase you have decided in favour of a high quality product. Familiarise yourself with the product before installation and before taking it into use for the first time. In this regard, please read the following assembly instructions and safety notices with care. Use this appliance only as described and only for the specified areas of application. Retain these instructions for future reference. Please also, pass these documents onto any future owner(s) of the product.

Copyright

This documentation is subject to copyright protection.

Any copying or reproduction of it, including as extracts, as well as the reproduction of images, also in an altered state, is only permitted with the written authorisation of the manufacturer.

Intended use

This round barbecue is intended exclusively for the preparation of grilled foods. It is suitable only for use outdoors. This round barbecue is intended for use only in domestic environments, not for commercial applications.

No liability will be assumed for damage caused by misuse or improper handling, the use of force or unauthorised modification.

Claims of any kind for damage resulting from unintended use, incompetent repairs, unauthorised modification or the use of unauthorised spare parts will not be accepted.

The user is the sole bearer of the risk.

Safety

This section provides you with important safety information about handling the device.

The device complies with the statutory safety regulations.
Incorrect usage can lead to personal injury and property damage.

Basic safety instructions

WARNING

Risk of burns

1. Place the round barbecue on a secure, level and firm surface during use, otherwise it could tip over.
2. CAUTION! Do not use spirit or petrol to ignite or reignite the grill! Use only ignition aids that comply with EN 1860-3. The deflagration could cause an uncontrollable development of heat.
3. ATTENTION! During use, the round barbecue will become very hot and may not be moved, otherwise it could tip over.
4. ATTENTION! Keep children and pets well away from it!
5. When grilling, wear appropriate grilling gloves and use grilling tongs.
6. Never leave the round barbecue unsupervised when hot.
7. Allow the round barbecue to cool down completely before cleaning it.
8. Never use water to extinguish the glowing charcoal.

WARNING

Risk of suffocation!













- ▶ CAUTION! Danger of carbon monoxide poisoning. Never operate the grill in an enclosed space, but only outdoors!

Scope of delivery / part names

- ① 1 x handle for hood
- ② 3 x ventilation plates
- ③ 1 x hood
- ④ 1 x cooking grill
- ⑤ 1 x handle for cooking grill
- ⑥ 1 x charcoal bowl
- ⑦ 1 x firebowl
- ⑧ 3 x bracket closures
- ⑨ 3 x brackets
- ⑩ 3 x support legs

This operating manual

Assembly material

A	B	C	D	E	F
					
M6x60	M6x30	M5x10	M3x10	Ø6 x 25	Ø6 x 16
1x	3x	4x	6x	3x	1x
G	H	I	J	K	L
					
Ø6 x 12	Ø5	M5	M3	M6	M5
3x	4x	3x	6x	1x	1x

NOTE

- ▶ Check the contents for completeness and for signs of visible damage.
- ▶ If the contents are not complete, or are damaged due to defective packaging or through transportation, contact the Service Hotline (see chapter **Service**).

Assembly

Preparing for assembly

Allow yourself plenty of time to assemble the round barbecue. Find a level work surface about one to two square metres in size. Remove all individual items from the packaging and place them where they are conveniently handy.

Required Tools



Phillips head screwdriver



Open-ended spanners width across flats 5,5 mm,
width across flats 8 mm

WARNING

► To avoid possible injury, the screw heads should always face outwards.

Step 1

- ◆ Screw the handle **1** to the hood **3** using bolt M5 x 10 **C**, washers $\varnothing 6 \times 16$ **F**, spring ring $\varnothing 5$ **H** and wing nut M5 **L**.
- ◆ Secure the air vent **2** to the hood **3** using bolt M5 x 10 **C**, washer $\varnothing 6 \times 12$ **G**, spring washer $\varnothing 5$ **H** and nut M5 **I**.

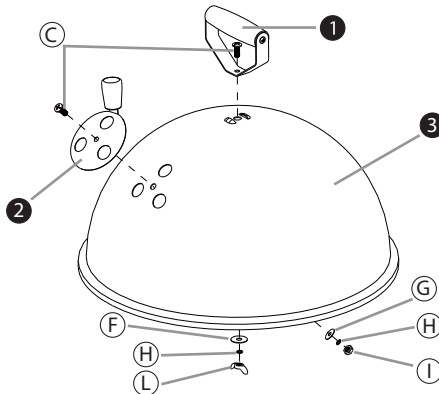

Step 2

- ◆ Screw the support legs **10** to the firebowl **7** using bolts M6 x 30 **B** and washers $\varnothing 6 \times 25$ **E**.
- ◆ Secure the ventilation plates **2** to the firebowl **7** using screws M5 x 10 **C**, washers $\varnothing 6 \times 12$ **G**, spring rings $\varnothing 5$ **H** and nuts M5 **I**.

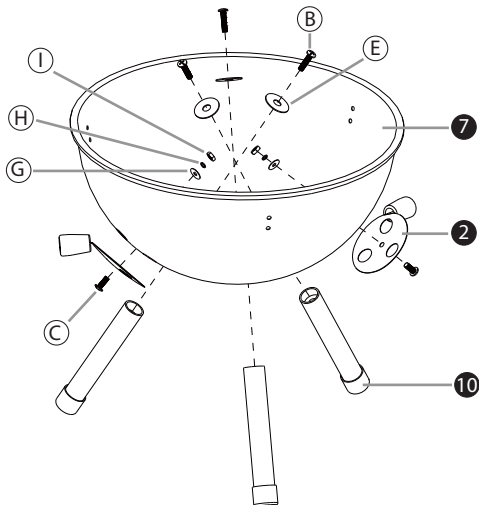

Step 3

- ◆ Secure the bracket closures **8** and the brackets **9** to the firebowl **7** using bolts M3x10 **D** and nuts M3 **J**.

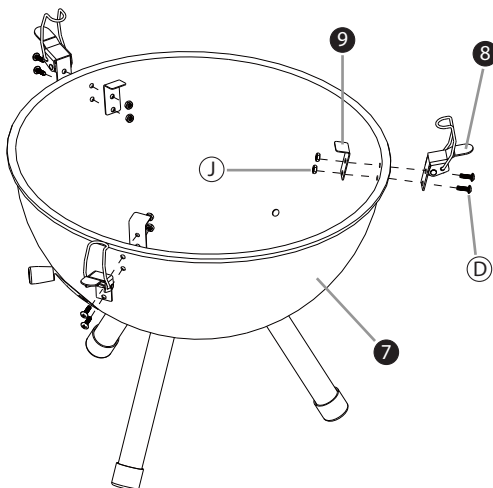

Step 4

- ◆ Place the charcoal bowl **6** into the firebowl **7** and screw in place using bolt M6 x 60 **A** and wing nut M6 **K**.

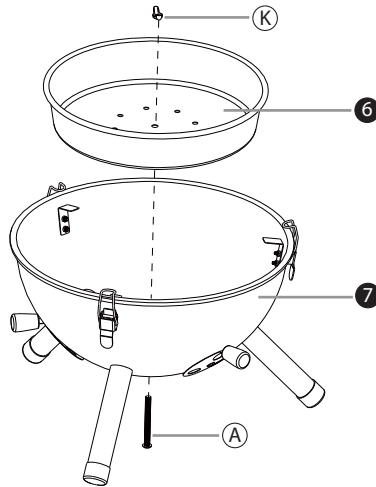

Step 5

- ◆ Attach the handle **5** to the cooking grill **4** and place it onto the brackets **9**. You can now remove the handle **5** from the cooking grill **4** again, so that it does not interfere when you are barbecuing.
- ◆ If you would like to transport the round barbecue, place the hood **3** onto the firebowl **7** and secure it with the bracket closures **8**.

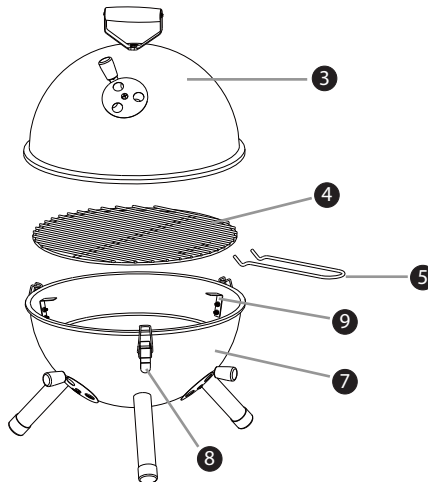

Using the device

NOTE

- ▶ Before initial use, the round barbecue must be warmed up for at least 30 minutes.

WARNING

Warning about burns!

- ▶ Place the round barbecue on a secure, level and firm surface during use, otherwise it could tip over.
 - ▶ CAUTION! Do not use spirit or petrol to ignite or reignite the grill! Use only ignition aids that comply with EN 1860-3. The deflagration could cause an uncontrollable development of heat.
- Layer a portion of the charcoal into the charcoalbowl **6**.
 - Place one or two solid firelighters on the existing layer of charcoal and ignite the solid firelighters with a match or lighter.
 - Allow the firelighters to burn for 2 to 4 minutes. Then slowly fill the charcoal-bowl **6** with charcoal.
 - After about 20 minutes the charcoal will display a white coating of ash. The optimal burning temperature has now been reached.
 - Use a suitable metal tool to distribute the charcoal evenly in the charcoal-bowl **6**.
 - Hook in the **4** cooking grill and start barbecuing.
 - If you are barbecuing using the hood **3**, ensure that the ventilation plates **2** on the firebowl **7** and the hood **3** are open in order to provide a supply of oxygen.

Cleaning and care

WARNING

Risk of burning

- ▶ Allow the round barbecue to cool down completely before cleaning it or putting it into storage. NEVER use water to extinguish the glowing charcoal.

CAUTION

- ▶ Do not use abrasive or aggressive cleaning agents, they can damage the enamelled components.

For normal cleaning, use a cloth and water with normal detergent.

Clean the cooking grill with detergent and a household sponge.

Disposal

Dispose of flammable materials carefully and in an environmentally friendly manner. Only dispose of residual waste in containers made of metal and intended for this purpose or made of non-flammable materials.

Dispose of the round barbecue via an approved waste management centre or at your community waste facility. Observe the currently applicable regulations. Please contact your waste management centre should you be in any doubt.



Dispose of all packaging materials in an environmentally friendly manner.

Appendix

Technical details

Dimensions (assembled):	approx. 42 x 31 x 31 cm
Cooking grill	approx. Ø 29 cm
Weight	2.3 kg approx.
Fuel	Charcoal
Charcoalbowl capacity	max. 400 g

Warranty

The warranty provided for this device is 3 years from the date of purchase. This device has been manufactured with care and inspected meticulously prior to delivery. Please retain your receipt as proof of purchase. In the event of a warranty claim, please contact Customer Service by telephone. This is the only way to guarantee free dispatch of your goods.

NOTE

- The warranty only covers claims for material and manufacturing defects, not for transport damage, parts subject to wear and tear or damage to fragile components such as switches.

This device is intended solely for private use and not for commercial purposes. The warranty is deemed void if this product has been subjected to improper or inappropriate handling, abuse or modifications not carried out by one of our authorised service centres. Your statutory rights are not restricted in any way by this warranty.

The warranty period is not prolonged by repairs made under the warranty. This also applies to replaced and repaired parts. Damage and defects present at the time of purchase must be reported immediately after unpacking, or no later than two days after the date of purchase. Repairs made after expiry of the warranty period are chargeable.

Service

GB Service Great Britain

Tel.: 0871 5000 720 (£ 0.10/Min.)

E-Mail: kompennass@lidl.co.uk

IAN 96151

CY Service Cyprus

Tel.: 8009 4409

E-Mail: kompennass@lidl.com.cy

IAN 96151

Hotline availability: Monday to Friday 08:00 - 20:00 (CET)

Importer

KOMPERNASS HANDELS GMBH

BURGSTRASSE 21

44867 BOCHUM

GERMANY

www.kompennass.com

GB
CY

Περιεχόμενα

Εισαγωγή	14
Πληροφορίες για αυτές τις οδηγίες χρήσης	14
Πνευματικά δικαιώματα	14
Προβλεπόμενη χρήση	14
Ασφάλεια	15
Βασικές υποδείξεις ασφαλείας	15
Παραδοτέος εξοπλισμός / Περιγραφή εξαρτημάτων	16
Υλικό συναρμολόγησης	16
Συναρμολόγηση	17
Προετοιμασία συναρμολόγησης	17
Απαραίτητα εργαλεία	17
Θέση σε λειτουργία	20
Καθαρισμός και φροντίδα	21
Απόρριψη	21
Παράρτημα	22
Τεχνικές πληροφορίες	22
Εγγύηση	22
Σέρβις	23
Εισαγωγέας	23

GR
CY

Εισαγωγή

GR
CY

Πληροφορίες για αυτές τις οδηγίες χρήσης

Συγχαρητήρια!

Με την αγορά σας αποφασίσατε την απόκτηση ενός προϊόντος υψηλής ποιότητας. Πριν από τη συναρμολόγηση και την πρώτη θέση σε λειτουργία εξοικειωθείτε με το προϊόν. Για το σκοπό αυτό διαβάστε προσεκτικά τις ακόλουθες οδηγίες συναρμολόγησης και τις υποδείξεις ασφαλείας. Χρησιμοποιείτε το προϊόν μόνο όπως περιγράφεται και για τα αναφερόμενα πεδία χρήσης. Φυλάξτε αυτές τις οδηγίες συναρμολόγησης καλά. Παραδίδετε μαζί όλα τα έγγραφα του προϊόντος σε περίπτωση παράδοσής του σε τρίτους.

Πνευματικά δικαιώματα

Αυτές οι οδηγίες έχουν προστασία πνευματικών δικαιωμάτων.

Κάθε αντιγραφή ή κάθε ανατύπωση, ακόμη και αποσπασματική, καθώς και η αναπαραγωγή των εικόνων, ακόμα και σε τροποποιημένη κατάσταση, επιτρέπεται μόνο με γραπτή έγκριση του κατασκευαστή.

Προβλεπόμενη χρήση

Η ψησταριά προορίζεται αποκλειστικά για την παρασκευή τροφίμων που μπορούν να ψηθούν. Ενδείκνυται αποκλειστικά για χρήση σε εξωτερικό χώρο. Αυτή η ψησταριά προορίζεται μόνο για ιδιωτική και όχι για επαγγελματική χρήση. Για ζημιές, οι οποίες οφείλονται σε εσφαλμένο ή ακατάλληλο χειρισμό, χρήση βίας ή μη εξουσιοδοτημένη τροποποίηση, δεν αναλαμβάνεται καμία ευθύνη.

Απαιτήσεις οποιουδήποτε είδους λόγω ζημιών από χρήση μη σύμφωνη με τους κανονισμούς, από ακατάλληλες επισκευές, μη επιτρεπόμενες διεξαχθείσες τροποποιήσεις ή από χρήση μη εγκεκριμένων εξαρτημάτων αποκλείονται.

Την ευθύνη φέρει αποκλειστικά ο χρήστης.

Ασφάλεια

Σε αυτό το κεφάλαιο λαμβάνετε σημαντικές υποδείξεις ασφαλείας για το χειρισμό της συσκευής.

Αυτή η συσκευή ανταποκρίνεται στους προδιαγεγραμμένους κανόνες ασφαλείας. Μία μη σύμφωνη με τους κανονισμούς χρήση μπορεί να οδηγήσει σε σωματικές βλάβες ή υλικές ζημιές.

Βασικές υποδείξεις ασφαλείας

ΠΡΟΕΙΔΟΠΟΙΗΣΗ

Προειδοποίηση εγκαυμάτων!

1. Κατά τη διάρκεια της λειτουργίας τοποθετείτε την ψησταριά επάνω σε μια ασφαλή, ίσια και σταθερή βάση, διότι αλλιώς μπορεί να αναποδογυρίσει.
2. ΠΡΟΣΟΧΗ! Για να ανάψετε ή για να διατηρήσετε τη φωτιά, μη χρησιμοποιείτε οινόπνευμα ή βενζίνη! Χρησιμοποιείτε μόνο βοηθητικά μέσα ανάφλεξης σύμφωνα με το πρότυπο EN 1860-3. Μπορεί αλλιώς να προκύψουν μέσα εκρήξεων μη ελεγχόμενες αναπτήσεις θερμότητας.
3. ΠΡΟΣΟΧΗ! Η ψησταριά θερμαίνεται υπερβολικά και δεν επιτρέπεται να μετακινείται κατά τη λειτουργία γιατί μπορεί να αναποδογυρίσει.
4. ΠΡΟΣΟΧΗ! Κρατάτε μακριά τα παιδιά και τα κατοικίδια!
5. Κατά το ψήσιμο φοράτε κατάλληλα γάντια ψησίματος και χρησιμοποιείτε μία λαβίδα ψησίματος.
6. Ποτέ μην αφήνετε την καυτή ψησταριά χωρίς επίτηρηση.
7. Αφήνετε την ψησταριά να κρυώσει πλήρως πριν από τον καθαρισμό.
8. Ποτέ μη χρησιμοποιείτε νερό για το σβήσιμο των ζυλοκάβρουνων.

ΠΡΟΕΙΔΟΠΟΙΗΣΗ

Προειδοποίηση για ασφυξία!













- ΠΡΟΣΟΧΗ! Κίνδυνος δηλητηρίασης από μονοξείδιο του άνθρακα. Μη θέτετε σε λειτουργία τη συσκευή ψησίματος σε κλειστούς χώρους, αλλά σε ανοιχτούς χώρους!

Παραδοτέος εξοπλισμός/ Περιγραφή εξαρτημάτων

- 1 1 x Χειρολαβή για το καπάκι
- 2 3 x Πάνελ εξαερισμού
- 3 1 x Καπάκι
- 4 1 x Σχάρα ψησίματος
- 5 1 x Χειρολαβή για τη σχάρα ψησίματος
- 6 1 x Λεκάνη κάρβουνου
- 7 1 x Λεκάνη καύσης
- 8 3 x Τοξοειδείς ασφάλειες
- 9 3 x Γωνίες
- 10 3 x Πόδια βάσης

Οι παρούσες Οδηγίες χρήσης

Υλικό συναρμολόγησης

A	B	C	D	E	F
					
M6x60	M6x30	M5x10	M3x10	Ø6 x 25	Ø6 x 16
1x	3x	4x	6x	3x	1x
G	H	I	J	K	L
					
Ø6 x 12	Ø5	M5	M3	M6	M5
3x	4x	3x	6x	1x	1x

ΥΠΟΔΕΙΞΗ

- ▶ Ελέγχετε τον παραδοτέο εξοπλισμό ως προς την πληρότητα και για εμφανείς φθορές.
- ▶ Σε περίπτωση ελλιπούς παραδοτέου εξοπλισμού ή ζημιών λόγω ελλιπούς συσκευασίας ή μεταφοράς απευθυνθείτε στην ανοικτή τηλεφωνική γραμμή εξυπηρέτησης (βλ. κεφάλαιο **Σέρβις**).

Συναρμολόγηση

Προετοιμασία συναρμολόγησης

Αφιερώστε επαρκή χρόνο για τη συναρμολόγηση της ψησταριάς. Πραγματοποιήστε τη συναρμολόγηση σε μία οριζόντια επιφάνεια εργασίας περίπου ένα έως δύο τετραγωνικά μέτρα. Αφαιρέστε τα μεμονωμένα μέρη από τη συσκευασία και τοποθετήστε τα σε ένα προσβάσιμο μέρος.

GR
CY

Απαραίτητα εργαλεία

	Σταυροκατσάβιδο
	Διπλό κλειδί SW 5,5 χιλ., SW 8 χιλ.

ΠΡΟΕΙΔΟΠΟΙΗΣΗ

- Οι κεφαλές των βιδών πρέπει για την ασφάλεια σας να δείχνουν πάντα προς τα έξω για να αποφεύγονται τραυματισμοί.

Βήμα 1

- ♦ Βιδώστε τη χειρολαβή **1** με βίδα M5 x 10 **C**, ροδέλες Ø6 x 16 **F**, ελατηριωτό δακτύλιο Ø5 **H** και πεταλούδα M5 **L** στο καπάκι **3**.
- ♦ Στερεώστε το πάνελ εξαερισμού **2** στο καπάκι **3** μέσω βίδας M5 x 10 **C**, ροδέλας Ø6 x 12 **G**, ελατηριωτού δακτυλίου Ø5 **H** και παξιμαδιού M5 **I**.

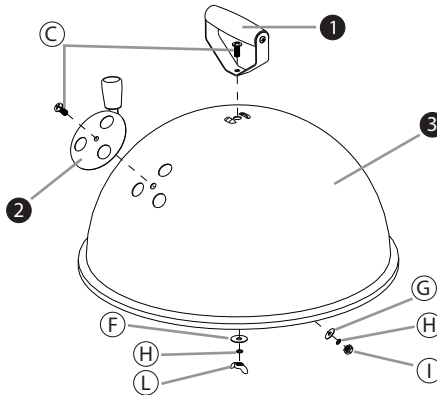

Βήμα 2

- ♦ Βιδώστε τα πόδια βάσης **10** μέσω βιδών M6 x 30 **B** και ροδελών $\varnothing 6 \times 25$ **E** στη λεκάνη καύσης **7**.
- ♦ Στερεώστε τα πάνελ εξαερισμού **2** στη λεκάνη καύσης **7** μέσω βιδών M5 x 10 **C**, ροδελών $\varnothing 6 \times 12$ **G**, ελατηριωτών δακτυλίων $\varnothing 5$ **H** και παξιμαδιών M5 **I**.

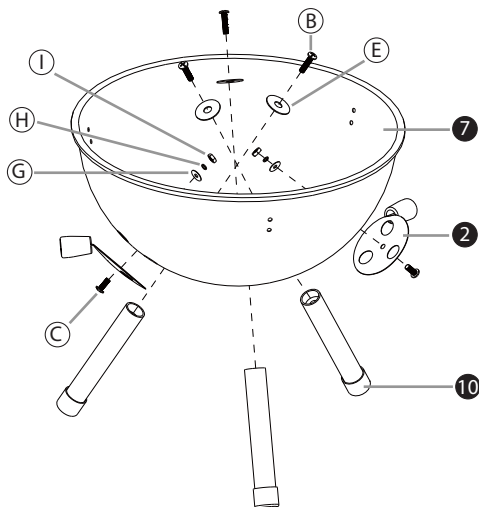

Βήμα 3

- ♦ Στερεώστε τις τοξοειδείς ασφαλίσεις **8** και τη γωνία **9** μέσω βιδών M3x10 **D** και παξιμαδιών M3 **J** στη λεκάνη καύσης **7**.

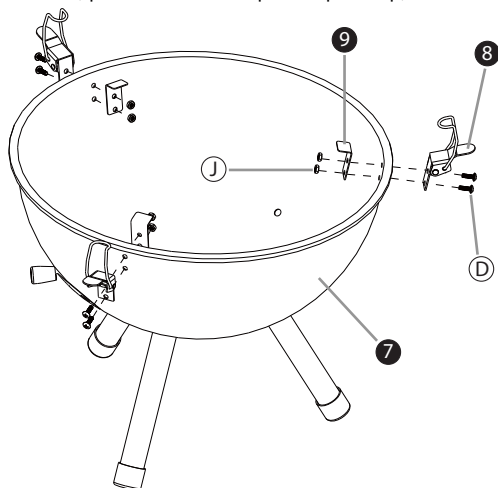

Βήμα 4

- ♦ Τοποθετήστε τη λεκάνη κάρβουνου **6** στη λεκάνη καύσης **7** και βιδώστε καλά με τη βίδα M6 x 60 **A** και την πεταλούδα M6 **K**.

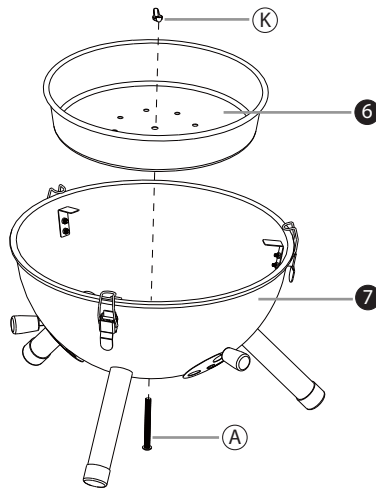

Βήμα 5

- ♦ Γαντζώστε τη χειρολαβή **5** στη σχάρα ψησίματος **4** και τοποθετήστε επάνω στη γωνία **9**. Τώρα μπορείτε να λασκάρετε πάλι τη χειρολαβή **5** από τη σχάρα ψησίματος, **4** ώστε να μην ενοχλεί κατά το ψήσιμο.
- ♦ Εάν θέλετε να μεταφέρετε τη σχάρα, τοποθετήστε το καπάκι **3** επάνω στη λεκάνη καύσης **7** και ασφαλίστε την με τις τοξοειδείς ασφαλίσεις **8**.

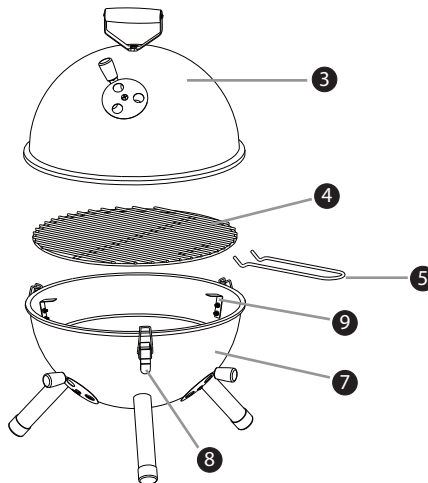

Θέση σε λειτουργία

ΥΠΟΔΕΙΞΗ

- ▶ Πριν από την πρώτη χρήση η ψησταριά πρέπει να ζεσταθεί τουλάχιστον για 30 λεπτά.

ΠΡΟΕΙΔΟΠΟΙΗΣΗ

Προειδοποίηση εγκαυμάτων!

- ▶ Κατά τη διάρκεια της λειτουργίας τοποθετείτε την ψησταριά επάνω σε μια ασφαλή, ίσια και σταθερή βάση, διότι αλλιώς μπορεί να αναποδογυρίσει.
- ▶ ΠΡΟΣΟΧΗ! Για να ανάψετε ή για να διατηρήσετε τη φωτιά, μη χρησιμοποιείτε οινόπνευμα ή βενζίνη! Χρησιμοποιείτε μόνο βοηθητικά μέσα ανάφλεξης σύμφωνα με το πρότυπο EN1860-3. Μπορεί αλλιώς να προκύψουν μέσω εκρήξεων μη ελεγχόμενες αναπύξεις θερμότητας.
- Επιστρώστε τη λεκάνη κάρβουνου **6** με ένα μέρος από κάρβουνα ξύλου.
- Τοποθετήστε ένα έως δύο στερεά υλικά ανάφλεξης στην υπάρχουσα στρώση κάρβουνων ξύλου και ανάψτε τα στερεά υλικά ανάφλεξης με ένα σπίρτο ή αναπτήρα.
- Αφήστε τα στερεά υλικά ανάφλεξης να κάψουν για 2 έως 4 λεπτά. Μετά γεμίστε σιγά-σιγά τη λεκάνη κάρβουνου **6** με ξυλοκάρβουνα.
- Μετά από περ. 20 λεπτά στα ξυλοκάρβουνα παρουσιάζεται μία λεπτή στρώση από στάχτη. Τώρα έχει επιτευχθεί ο ιδανικός βαθμός πυράκτωσης.
- Διαμοιράστε ομοιόμορφα στη λεκάνη κάρβουνου **6** τα ξυλοκάρβουνα με ένα ενδεδειγμένο μεταλλικό εργαλείο.
- Κρεμάστε τη σχάρα ψησίματος **4** και ξεκινήστε το ψήσιμο.
- Όταν ψήνετε με το καπάκι **3**, προσέξτε ότι τα πάνελ εξερισμού **2** στη λεκάνη καύσης **7** και στο καπάκι **3** θα πρέπει να είναι ανοιχτά για την τροφοδοσία οξυγόνου.

Καθαρισμός και φροντίδα

ΠΡΟΕΙΔΟΠΟΙΗΣΗ

Προειδοποίηση εγκαυμάτων!

- Πριν τον καθαρισμό ή τη φύλαξη αφήνετε την ψησταριά να κρυώσει πλήρως. Ποτέ μη χρησιμοποιείτε νερό για το σβήσιμο των ξυλοκάρβουνων.

ΠΡΟΣΟΧΗ

- Μη χρησιμοποιείτε τριβικά ή επιθετικά καθαριστικά μέσα, διότι μπορεί να προκαλέσουν ζημιά στα εμαγιέ τμήματα.

Για το κανονικό καθαίρισμα χρησιμοποιείτε ένα πανί και νερό με ένα απορρυπαντικό του εμπορίου.

Καθαρίζετε τη σχάρα με απορρυπαντικό και με ένα οικιακό σφουγγάρι.

Απόρριψη

Απορρίψτε την καύσιμη ύλη με προσοχή και με τρόπο φιλικό προς το περιβάλλον. Απορρίψτε τα υπολείμματα μόνο στα προβλεπόμενα δοχεία από μέταλλο ή από μη εύφλεκτα υλικά.

Απορρίψτε την ψησταριά μέσω μιας εγκεκριμένης επιχείρησης απόρριψης ή μέσω της κοινοτικής επιχείρησης απόρριψης. Τηρείτε τις ισχύουσες προδιαγραφές. Σε περίπτωση αμφιβολιών επικοινωνείτε με την αρμόδια επιχείρηση απόρριψης.



Απομακρύνετε όλα τα υλικά συσκευασίας με έναν φιλικό προς το περιβάλλον τρόπο.

Παράρτημα

GR
CY

Τεχνικές πληροφορίες

Διαστάσεις (ψησταριά συναρμολογημένη)	περ. 42 x 31 x 31 εκ.
Σχάρα ψησίματος	περ. Ø 29 εκ.
Βάρος	περ. 2,3 κιλά
Καύσιμο	Ξυλοκάρβουνα
Χωρητικότητα λεκάνης κάρβουνου	μέγ. 400 γρ.

Εγγύηση

Η παρούσα συσκευή διαθέτει 3 χρόνια εγγύηση από την ημερομηνία αγοράς. Η συσκευή κατασκευάστηκε και ελέγχθηκε προσεκτικά πριν από την αποστολή. Παρακαλούμε φυλάξτε την απόδειξη ταμείου ως απόδειξη για την αγορά. Σε περίπτωση απαίτησης εγγύησης επικοινωνήστε τηλεφωνικώς με το τμήμα σέρβις. Μόνο έτσι μπορεί να εξασφαλιστεί δωρεάν αποστολή του εμπορεύματός σας.

ΥΠΟΔΕΙΞΗ

- Η απόδοση εγγύησης ισχύει μόνο για σφάλματα υλικού ή κατασκευής, όχι όμως για ζημιές από τη μεταφορά, για εξαρτήματα φθοράς ή για βλάβες σε εύθραυστα εξαρτήματα, π.χ. διακόπτες.

Το προϊόν προορίζεται μόνο για ιδιωτική και όχι για επαγγελματική χρήση. Σε περίπτωση κακής μεταχείρισης και ακατάλληλης χρήσης, χρήσης βίας και παρεμβάσεων, οι οποίες δεν διεξήχθησαν από το εξουσιοδοτημένο μας τμήμα σέρβις, η εγγύηση παύει να ισχύει. Τα νομικά σας δικαιώματα δεν περιορίζονται μέσω αυτής της εγγύησης.

Ο χρόνος εγγύησης δεν επιμηκύνεται μέσω της εγγύησης. Αυτό ισχύει και για εξαρτήματα τα οποία έχουν αντικατασταθεί και επισκευαστεί. Ενδεχόμενες ήδη υπάρχουσες ζημιές και ελλείψεις κατά την αγορά πρέπει να γνωστοποιηθούν αμέσως μετά το άνοιγμα της συσκευασίας, το αργότερο ωστόσο δύο ημέρες μετά την ημερομηνία αγοράς. Μετά τη λήξη του χρόνου εγγύησης, τυχόν εμφανιζόμενες επισκευές χρεώνονται.

Σέρβις

GR Σέρβις Ελλάδα
Tel.: 801 5000 019 (0,03 EUR/Min.)
E-Mail: kompernass@lidl.gr
IAN 96151

CY Σέρβις Κύπρος
Tel.: 8009 4409
E-Mail: kompernass@lidl.com.cy
IAN 96151

Τηλεφωνικό κέντρο (Hotline): Δευτέρα έως Παρασκευή, 8:00 - 20:00 (CET)

Εισαγωγέας

KOMPERNASS HANDELS GMBH
BURGSTRASSE 21
44867 BOCHUM
GERMANY
www.kompernass.com

GR
CY

Inhaltsverzeichnis

Einführung	26
Informationen zu dieser Bedienungsanleitung	26
Urheberrecht	26
Bestimmungsgemäße Verwendung	26
Sicherheit	27
Grundlegende Sicherheitshinweise	27
Lieferumfang / Teilebezeichnung	28
Montagematerial	28
Montage	29
Montage vorbereiten	29
Benötigtes Werkzeug	29
Inbetriebnahme	32
Reinigung und Pflege	33
Entsorgung	33
Anhang	34
Technische Daten	34
Garantie	34
Service	35
Importeur	35

DE
AT
CH

Einführung

Informationen zu dieser Bedienungsanleitung

Herzlichen Glückwunsch!

Mit Ihrem Kauf haben Sie sich für ein hochwertiges Produkt entschieden. Machen Sie sich vor der Montage und der ersten Inbetriebnahme mit dem Produkt vertraut. Lesen Sie hierzu aufmerksam die nachfolgende Montageanleitung und die Sicherheitshinweise. Benutzen Sie das Produkt nur wie beschrieben und für die angegebenen Einsatzbereiche. Bewahren Sie diese Montageanleitung gut auf. Händigen Sie alle Unterlagen bei Weitergabe des Produkts an Dritte ebenfalls mit aus.

Urheberrecht

Diese Dokumentation ist urheberrechtlich geschützt.

Jede Vervielfältigung, bzw. jeder Nachdruck, auch auszugsweise, sowie die Wiedergabe der Abbildungen, auch im veränderten Zustand ist nur mit schriftlicher Zustimmung des Herstellers gestattet.

Bestimmungsgemäße Verwendung

Der Grill ist ausschließlich für die Zubereitung von grillbaren Speisen bestimmt. Er ist ausschließlich zur Verwendung im Freien geeignet. Dieser Grill ist nur für den privaten Gebrauch und nicht für gewerbliche Zwecke bestimmt. Für Schäden, die von missbräuchlicher oder unsachgemäßer Behandlung, von Gewaltanwendung oder unautorisierter Modifikation herrühren, wird keine Haftung übernommen.

Ansprüche jeglicher Art wegen Schäden aus nicht bestimmungsgemäßer Verwendung, unsachgemäßen Reparaturen, unerlaubt vorgenommenen Veränderungen oder Verwendung nicht zugelassener Ersatzteile sind ausgeschlossen.

Das Risiko trägt allein der Benutzer.

Sicherheit

In diesem Kapitel erhalten Sie wichtige Sicherheitshinweise im Umgang mit dem Gerät.

Dieses Gerät entspricht den vorgeschriebenen Sicherheitsbestimmungen.

Ein unsachgemäßer Gebrauch kann zu Personen- und Sachschäden führen.

Grundlegende Sicherheitshinweise

DE
AT
CH

WARNUNG

Warnung vor Verbrennungen!

1. Stellen Sie den Grill während des Betriebs auf einen sicheren, ebenen und festen Untergrund, da er sonst umkippen kann.
2. VORSICHT! Zum Anzünden oder Wiederanzünden keinen Spiritus oder Benzin verwenden! Nur Anzündhilfen entsprechend EN 1860-3 verwenden. Es kann sonst durch Verpuffungen zu unkontrollierbaren Hitzeentwicklungen kommen.
3. ACHTUNG! Der Grill wird sehr heiß und darf während des Betriebes nicht bewegt werden, da er sonst umkippen kann.
4. ACHTUNG! Kinder und Haustiere fernhalten!
5. Tragen Sie beim Grillen entsprechende Grillhandschuhe und benutzen Sie eine Grillzange.
6. Lassen Sie den heißen Grill niemals unbeaufsichtigt.
7. Lassen Sie den Grill vor der Reinigung vollständig abkühlen.
8. Verwenden Sie niemals Wasser zum Löschen der Holzkohle.

WARNUNG

Warnung vor Erstickung!

- ▶ ACHTUNG! Gefahr einer Kohlenmonoxidvergiftung. Grillgerät nicht in geschlossenen Räumen, sondern nur im Freien betreiben!













Lieferumfang / Teilebezeichnung

- ① 1 x Handgriff für Haube
- ② 3 x Lüftungsscheibe
- ③ 1 x Haube
- ④ 1 x Grillrost
- ⑤ 1 x Handgriff für Grillrost
- ⑥ 1 x Kohleschüssel
- ⑦ 1 x Feuerschüssel
- ⑧ 3 x Bügelverschluss
- ⑨ 3 x Winkel
- ⑩ 3 x Standbein

Diese Bedienungsanleitung

DE
AT
CH

Montagematerial

A	B	C	D	E	F
					
M6x60	M6x30	M5x10	M3x10	Ø6 x 25	Ø6 x 16
1x	3x	4x	6x	3x	1x
G	H	I	J	K	L
					
Ø6 x 12	Ø5	M5	M3	M6	M5
3x	4x	3x	6x	1x	1x

HINWEIS



- ▶ Prüfen Sie die Lieferung auf Vollständigkeit und auf sichtbare Schäden.
- ▶ Bei einer unvollständigen Lieferung oder Schäden infolge mangelhafter Verpackung oder durch Transport wenden Sie sich an die Service-Hotline (siehe Kapitel **Service**).

Montage

Montage vorbereiten

Nehmen Sie sich ausreichend Zeit für den Zusammenbau des Grills. Schaffen Sie sich eine ebene Arbeitsfläche von etwa ein bis zwei Quadratmetern. Entnehmen Sie die Einzelteile der Verpackung und legen Sie die Teile in Griffnähe bereit.

Benötigtes Werkzeug

	Kreuzschlitzschraubendreher
	Maulschlüssel SW 5,5 mm, SW 8 mm

DE
AT
CH

WARNUNG

- Die Schraubenköpfe sollten zu Ihrer Sicherheit immer nach außen zeigen, um Verletzungen zu vermeiden.

Schritt 1

- ◆ Schrauben Sie den Handgriff **1** mittels Schraube M5 x 10 **C**, Unterlegscheiben $\text{\O}6 \times 16$ **F**, Federring $\text{\O}5$ **H** und Flügelmutter M5 **L** an die Haube **3**.
- ◆ Befestigen Sie die Lüftungsscheibe **2** an der Haube **3** mittels Schraube M5 x 10 **C**, Unterlegscheibe $\text{\O}6 \times 12$ **G**, Federring $\text{\O}5$ **H** und Mutter M5 **I**.

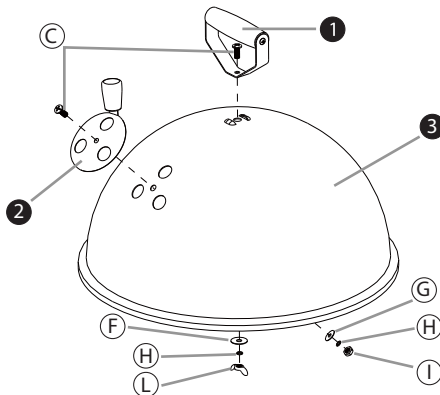

Schritt 2

- ◆ Schrauben Sie die Standbeine **10** mittels Schrauben M6 x 30 **B** und Unterlegscheiben $\text{\O}6 \times 25$ **E** an die Feuerschüssel **7**.
- ◆ Befestigen Sie die Lüftungsscheiben **2** an der Feuerschüssel **7** mittels Schrauben M5 x 10 **C**, Unterlegscheiben $\text{\O}6 \times 12$ **G**, Federringe $\text{\O}5$ **H** und Muttern M5 **I**.

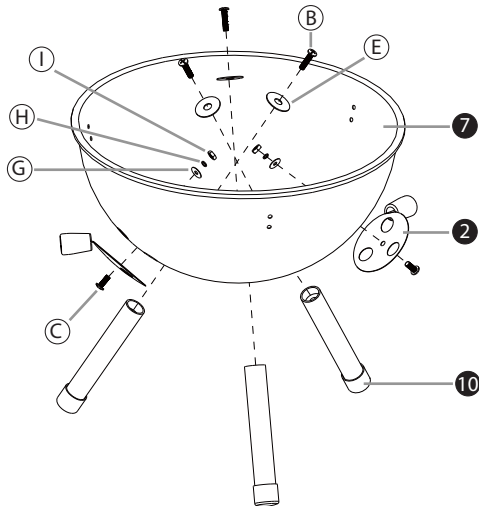

Schritt 3

- ◆ Befestigen Sie die Bügelverschlüsse **8** und die Winkel **9** mittels Schrauben M3x10 **D** und Muttern M3 **J** an der Feuerschüssel **7**.

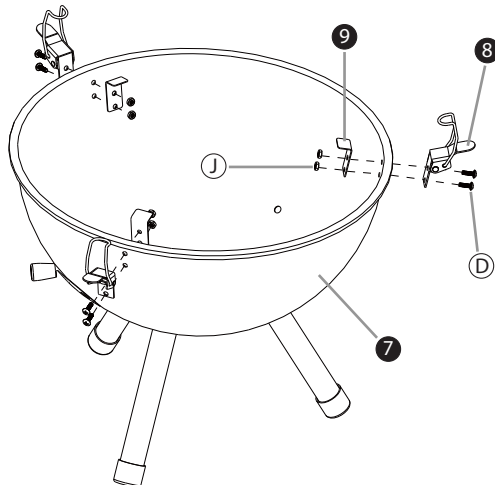

Schritt 4

- ◆ Setzen Sie die Kohleschüssel **6** in die Feuerschüssel **7** ein und schrauben Sie sie mittels Schraube M6 x 60 **A** und Flügelmutter M6 **K** fest.

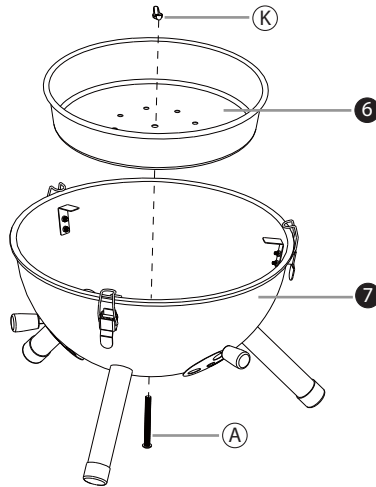

Schritt 5

- ◆ Haken Sie den Handgriff **5** am Grillrost **4** ein und setzen Sie es auf die Winkel **9**. Sie können nun den Handgriff **5** wieder vom Grillrost **4** lösen, damit dieser beim Grillen nicht stört.
- ◆ Wenn Sie den Grill transportieren möchten, setzen Sie die Haube **3** auf die Feuerschüssel **7** und sichern Sie sie mit den Bügelverschlüssen **8**.

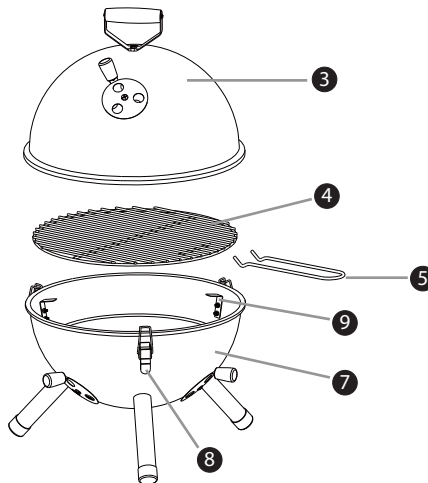

Inbetriebnahme

HINWEIS

- ▶ Vor dem ersten Gebrauch muss der Grill mindestens 30 Minuten aufgeheizt werden.

WARNUNG

Warnung vor Verbrennungen!

- ▶ Stellen Sie den Grill während des Betriebs auf einen sicheren, ebenen und festen Untergrund, da er sonst umkippen kann.
- ▶ VORSICHT! Zum Anzünden oder Wiederanzünden keinen Spiritus oder Benzin verwenden! Nur Anzündhilfen entsprechend EN 1860-3 verwenden. Es kann sonst durch Verpuffungen zu unkontrollierbaren Hitzeentwicklungen kommen.
- Schichten Sie einen Teil der Holzkohle in der Kohleschüssel **6** auf.
- Legen Sie ein bis zwei Feststoffanzünder auf die vorhandene Schicht Holzkohle und zünden Sie die Feststoffanzünder mit einem Streichholz bzw. Feuerzeug an.
- Lassen Sie die Feststoffanzünder 2 bis 4 Minuten brennen. Füllen Sie danach die Kohleschüssel **6** langsam mit Holzkohle auf.
- Nach ca. 20 Minuten zeigt sich auf der Holzkohle eine weiße Ascheschicht. Der optimale Glutzustand ist nun erreicht.
- Verteilen Sie die Holzkohle mit einem geeigneten Metallwerkzeug gleichmäßig in der Kohleschüssel **6**.
- Hängen Sie den Grillrost **4** ein und beginnen Sie mit dem Grillen.
- Wenn Sie mit der Haube **3** grillen, achten Sie darauf, dass die Lüftungsscheiben **2** an der Feuerschüssel **7** und an der Haube **3** zwecks Sauerstoffzufuhr geöffnet sind.

Reinigung und Pflege

WARNUNG

Warnung vor Verbrennungen!

- ▶ Lassen Sie den Grill vor dem Reinigen oder Aufbewahren vollständig abkühlen. Verwenden Sie niemals Wasser zum Löschen der Holzkohle.

ACHTUNG

- ▶ Verwenden Sie keine Scheuer- oder aggressive Reinigungsmittel, diese können die emaillierten Teile beschädigen.

Für die normale Reinigung verwenden Sie ein Spültuch und Wasser mit einem handelsüblichen Spülmittel.

Reinigen Sie den Grillrost mit Spülmittel und einem Haushaltsschwamm.

DE
AT
CH

Entsorgung

Entsorgen Sie den Brennstoff vorsichtig und umweltgerecht. Entsorgen Sie den Restabfall grundsätzlich nur in dafür vorgesehene Gefäße aus Metall bzw. nicht brennbaren Materialien.

Entsorgen Sie den Grill über einen zugelassenen Entsorgungsbetrieb oder über Ihre kommunale Entsorgungseinrichtung. Beachten Sie die geltenden Vorschriften. Setzen Sie sich im Zweifelsfall mit Ihrer Entsorgungseinrichtung in Verbindung.



Führen Sie alle Verpackungsmaterialien einer umweltgerechten Entsorgung zu.

Anhang

Technische Daten

Maße (montiert)	ca. 42 x 31 x 31 cm
Grillrost	ca. Ø 29 cm
Gewicht	ca. 2,3 kg
Brennstoff	Holzkohle
Fassungsvermögen Kohleschüssel	max. 400 g

DE
AT
CH

Garantie

Sie erhalten auf dieses Gerät 3 Jahre Garantie ab Kaufdatum. Das Gerät wurde sorgfältig produziert und vor Anlieferung gewissenhaft geprüft. Bitte bewahren Sie den Kassenbon als Nachweis für den Kauf auf. Bitte setzen Sie sich im Garantiefall mit Ihrer Servicestelle telefonisch in Verbindung. Nur so kann eine kostenlose Einsendung Ihrer Ware gewährleistet werden.

HINWEIS

- Die Garantieleistung gilt nur für Material- oder Fabrikationsfehler, nicht aber für Transportschäden, Verschleißteile oder für Beschädigungen an zerbrechlichen Teilen, z.B. Schalter.

Das Produkt ist lediglich für den privaten und nicht für den gewerblichen Gebrauch bestimmt. Bei missbräuchlicher und unsachgemäßer Behandlung, Gewaltanwendung und bei Eingriffen, die nicht von unserer autorisierten Service-Niederlassung vorgenommen wurden, erlischt die Garantie. Ihre gesetzlichen Rechte werden durch diese Garantie nicht eingeschränkt.

Die Garantiezeit wird durch die Gewährleistung nicht verlängert. Dies gilt auch für ersetzte und reparierte Teile. Eventuell schon beim Kauf vorhandene Schäden und Mängel müssen sofort nach dem Auspacken gemeldet werden, spätestens aber zwei Tage nach Kaufdatum. Nach Ablauf der Garantiezeit anfallende Reparaturen sind kostenpflichtig.

Service

DE Service Deutschland
Tel.: 0800 5435 111
E-Mail: kompennass@lidl.de
IAN 96151

AT Service Österreich
Tel.: 0820 201 222 (0,15 EUR/Min.)
E-Mail: kompennass@lidl.at
IAN 96151

CH Service Schweiz
Tel.: 0842 665566 (0,08 CHF/Min., Mobilfunk max. 0,40 CHF/Min.)
E-Mail: kompennass@lidl.ch
IAN 96151

Erreichbarkeit Hotline: Montag bis Freitag von 8:00 Uhr – 20:00 Uhr (MEZ)

Importeur

KOMPERNASS HANDELS GMBH
BURGSTRASSE 21
44867 BOCHUM
GERMANY
www.kompennass.com

DE
AT
CH

DE
AT
CH

KOMPERNASS HANDELS GMBH

BURGSTRASSE 21

44867 BOCHUM

GERMANY

www.kompennass.com

Last Information Update · Έκδοση των πληροφοριών

Stand der Informationen: 12/2013

Ident.-No.: FTKG29B1-122013-2

IAN 96151

