

SILVERCREST®



www.lidl-service.com



FOUR À MICRO-ONDES EN ACIER INOX SMW 900 EDS B2

FR BE

FOUR À MICRO-ONDES EN ACIER INOX

Mode d'emploi

GB

STAINLESS STEEL MICROWAVE

Operating instructions

DE AT CH

EDELSTAHL-MIKROWELLE

Bedienungsanleitung

IAN 96324

2 ○

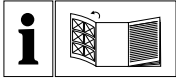

FR BE

Avant de lire le mode d'emploi, ouvrez la page contenant les illustrations et familiarisez-vous ensuite avec toutes les fonctions de l'appareil.

DE AT CH

Klappen Sie vor dem Lesen die Seite mit den Abbildungen aus und machen Sie sich anschließend mit allen Funktionen des Gerätes vertraut.

GB

Before reading, unfold the page containing the illustrations and familiarise yourself with all functions of the device.

FR/BE	Mode d'emploi	Page	1
DE/AT/CH	Bedienungsanleitung	Seite	27
GB	Operating instructions	Page	53

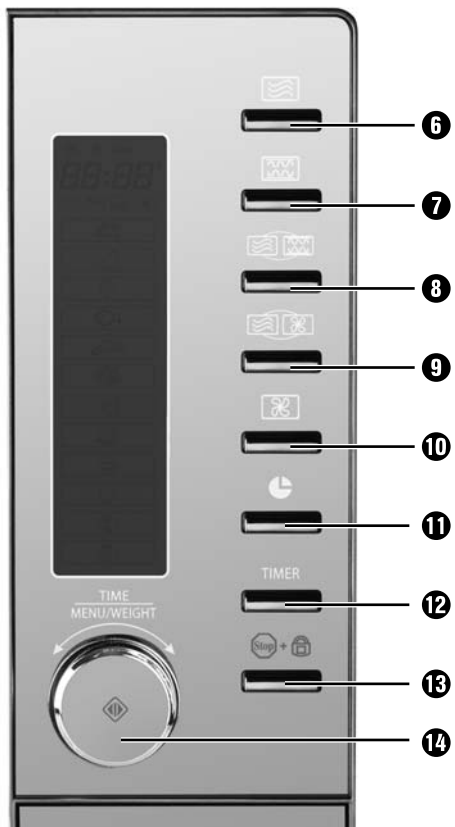
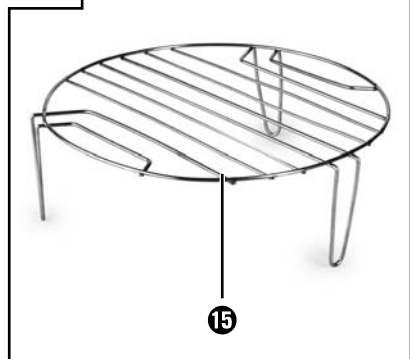
A**B****C**

SOMMAIRE	PAGE
Introduction	3
Usage conforme	3
Etendue de la livraison	3
Description de l'appareil	3
Caractéristiques techniques	3
Consignes de sécurité importantes	4
Avant de commencer	10
Principes fondamentaux lors de la cuisson au micro-ondes	10
Utiliser de la vaisselle de cuisson appropriée	10
Première mise en service	11
Installer l'appareil	11
Préparez l'appareil	11
Mettre en place le plateau rotatif 3	12
Opération	12
Réglage de l'heure	12
Mode veille	12
Régler la minuterie	12
Sécurité enfant	13
Fonctions d'affichage	13
Interrompre/annuler des procédures de décongélation ou de cuisson	13
Cuisson	13
Mode micro-ondes	13
Fonction grill	14
Mode de cuisson combinée "grill"	15
Mode air chaud	16
Mode air chaud avec préchauffage	17
Mode de cuisson "air chaud" combiné	17
Menu automatique	18
Démarrer le menu automatique	18
Cuisson de pizza	21
Décongeler	21
Décongélation selon le poids	21
Décongélation selon la durée	22

Recettes	23
Boulettes de viande	23
Décongélation de petits pains congelés	23
Gratin de pommes de terre	23
Muffins	24
Nettoyage et entretien	24
Dépannage	25
Mise au rebut	26
Garantie et service après-vente	26
Importateur	26

Four à micro-ondes en acier inox

Introduction

Toutes nos félicitations pour l'achat de votre nouvel appareil.

Ainsi, vous venez d'opter pour un produit de grande qualité. Le mode d'emploi fait partie de ce produit. Il contient des remarques importantes concernant la sécurité, l'usage et la mise au rebut. Avant d'utiliser le produit, veuillez vous familiariser avec toutes les consignes d'utilisation et de sécurité. N'utilisez le produit que conformément aux consignes et pour les domaines d'utilisation prévus. Si vous cédez le produit à un tiers, remettez-lui également tous les documents.

Usage conforme

Cet appareil est prévu pour le réchauffement et la préparation de denrées alimentaires selon les procédures décrites.

Chaque modification réalisée sur l'appareil est considérée comme non conforme et présente des risques d'accident. Le fabricant décline toute responsabilité pour des dommages résultant d'une utilisation non conforme.

Cet appareil est exclusivement réservé à une utilisation dans un cadre domestique.

Ne pas l'utiliser dans un cadre professionnel, pour des opérations de caractère industriel ou en laboratoire !

Etendue de la livraison

Four à micro-ondes en acier inox

Plateau rotatif

Grille

Mode d'emploi

Brève information (2 pièces)

Description de l'appareil

Figure A :

- 1 Ecran
- 2 Touche ouverture de porte
- 3 Plateau rotatif
- 4 Roulettes
- 5 Sorties d'air

Figure B :









- 6 Touche micro-ondes 
- 7 Touche grill 
- 8 Touche combinée micro-ondes - grill 
- 9 Touche combinée micro-ondes - air chaud 
- 10 Touche air chaud 
- 11 Touche horloge 
- 12 Touche TIMER (minuterie)
- 13 Touche arrêt/sécurité enfant 
- 14 Sélecteur rotatif/ Touche Start/Démarrage immédiat 

Figure C :

- 15 Grille

Caractéristiques techniques

Tension nominale : 230 - 240 V ~
50 Hz

Puissance absorbée maximum

Micro-ondes : 1400 W

Grill : 1500 W

Air chaud : 1950 W

Puissance maximale délivrée

Micro-ondes : 900 W +/- 10%

Fréquence du micro-ondes : 2450 MHz

Consignes de sécurité importantes

Lire attentivement le mode d'emploi avant la première utilisation et le conserver pour une utilisation ultérieure.

Attention !

Avertissements pour la prévention d'endommagements sur l'appareil.

Danger ! / Risque de blessures !

Avertissement à l'encontre de blessures et d'un choc électrique !

Risque d'incendie !

Avertissement face au risque d'incendie.

Remarque !

Remarques et conseils pour la manipulation du micro-ondes.

Mesures de précaution pour éviter un contact éventuellement trop important avec l'énergie du micro-ondes

- N'essayez pas de faire fonctionner l'appareil avec la porte ouverte, étant donné que le fonctionnement avec la porte ouverte peut conduire au contact avec une dose nocive de rayons micro-ondes. A cet égard, il est également important de ne pas forcer les verrouillages de sécurité ou de les manipuler.
- Ne mettez rien entre l'avant de l'appareil et la porte et assurez-vous qu'aucune salissure ou résidu de détergent ne s'accumule sur les joints.

Risque d'accident !

- Si la porte ou les joints de portes sont endommagés, arrêtez aussitôt d'opérer le micro-ondes. Faites-le immédiatement réparer par du personnel qualifié.
- N'essayez jamais de réparer l'appareil par vos propres soins. En retirant le boîtier, vous pouvez libérer de l'énergie micro-ondes. Confiez les réparations exclusivement à des spécialistes qualifiés.
- Les enfants à partir de l'âge de 8 ans ou les personnes souffrant d'un handicap physique ou psychomoteur ou encore les personnes souffrant de déficiences mentales ou d'un manque de connaissances et d'expérience, doivent toujours rester sous la surveillance d'un adulte s'ils utilisent cet appareil, même si l'usage de l'appareil leur a été expliqué et si elles sont conscientes des dangers résultants.
- Ne pas laisser les enfants jouer avec l'appareil.
- Ne pas laisser un enfant nettoyer cet appareil, même au dessus de l'âge de 8 ans et même sous la surveillance d'un adulte.

- Les enfants âgés de moins de 8 ans doivent être tenus hors de portée de l'appareil et de son cordon d'alimentation.
- Utilisez cet appareil uniquement dans le cadre de la finalité prévue selon la description mentionnée dans ce manuel. N'utilisez pas de vapeurs ou des produits chimiques corrosifs dans cet appareil. Ce micro-ondes est spécialement prévu pour réchauffer, cuire et faire griller, ou pour sécher des denrées alimentaires. Il n'est pas conçu pour une utilisation dans le milieu laboratoire ou industriel.
- N'opérez pas le micro-ondes lorsque le cordon d'alimentation/la fiche secteur sont endommagés. Faites remplacer le cordon d'alimentation/la fiche secteur par des techniciens spécialisés qualifiés, afin d'éviter tout danger.
- MISE EN GARDE: Si l'appareil fonctionne en mode combiné, il est recommandé que les enfants n'utilisent le four que sous la surveillance d'adultes en raison des températures générées.
- Ne retirez jamais le boîtier du micro-ondes.
- Faites remplacer la lampe à l'intérieur du micro-ondes par des techniciens qualifiés uniquement.
- Ne touchez jamais la porte du micro-ondes, le boîtier, les ouvertures d'aération, les accessoires ou les couverts juste après le fonctionnement du mode grill, de la cuisson combinée ou du menu automatique. Ces pièces deviennent brûlantes. Laissez ces pièces refroidir avant de les nettoyer.
- Veillez à ce que la fiche secteur soit toujours facilement accessible, afin que vous puissiez aisément le débrancher de l'alimentation électrique en cas d'urgence.
- Il est recommandé aux porteurs de stimulateurs cardiaques de s'informer auprès de leur médecin sur les risques éventuels avant d'utiliser le micro-ondes.
- Ne laissez jamais traîner le cordon d'alimentation sur la table ou le plan de travail. Les enfants pourraient le tirer.
- Ouvrez toujours les boîtes, les sachets de pop-corn, etc. après la cuisson en orientant l'ouverture loin de votre corps. La vapeur qui s'échappe peut causer des brûlures.
- Ne vous placez jamais directement devant le micro-ondes lorsque vous ouvrez la porte. La vapeur qui s'échappe peut causer des brûlures.
- Ne réalisez pas de fritures dans le micro-ondes. De l'huile très chaude peut endommager les pièces de l'appareil et les ustensiles, voire même causer des brûlures cutanées.
- Agitez et remuez systématiquement les biberons en verre ou plastique réchauffés ! Le contenu peut avoir été réchauffé de manière irrégulière et le bébé peut se brûler avec le contenu. Contrôlez en tous cas la température avant de nourrir votre enfant !
- Ne modifiez pas la construction du micro-ondes.

- Les rayons micro-ondes sont dangereux ! Les travaux de maintenance ou de réparation nécessitant la dépose des capots destinés à protéger du contact avec les rayons micro-ondes doivent être exécutés uniquement par des techniciens spécialisés compétents.
- Avant toute consommation, contrôlez la température pour éviter toutes brûlures qui pourraient s'avérer mortelles pour les bébés. Les ustensiles de cuisson peuvent devenir très chauds en raison de la chaleur transmise par les denrées alimentaires réchauffées, ce qui empêche de les saisir à mains nues. Utilisez impérativement une manique. Assurez-vous que les ustensiles de cuisson sont bien adaptés au micro-ondes.

 Attention, surface chaude !

Risque d'incendie !

- Ne laissez pas le micro-ondes sans surveillance lorsque vous chauffez des aliments dans des emballages en plastique ou en papier.
- Ne placez pas de matériaux inflammables à proximité du micro-ondes ou des ouvertures d'aération.
- Enlevez toutes les fermetures métalliques présentes sur l'emballage des aliments à chauffer. Risque d'incendie !
- Pour la préparation du popcorn, utilisez uniquement des sachets de popcorn allant au micro-ondes.
- N'utilisez pas le micro-ondes pour réchauffer des coussins remplis de graines, de noyaux de cerise ou de gel. Risque d'incendie !
- N'utilisez pas le micro-ondes pour stocker des aliments ou d'autres choses.
- Ne dépassez jamais les temps de cuisson pré-conisés par le fabricant.
- Ne posez pas d'objets sur le micro-ondes, lorsque celui-ci est en opération. Les ouvertures d'aération seraient recouvertes !
- Ne placez pas le micro-ondes à proximité d'autres appareils diffusant de la chaleur tel qu'un four.
- Nettoyez soigneusement le micro-ondes après avoir chauffé des plats contenant des matières grasses, en particulier s'ils n'étaient pas recouverts. Laissez l'appareil refroidir complètement avant de le nettoyer. Il ne doit rester aucun résidu, de graisse notamment, sur les éléments chauffants du grill. Celui-ci pourrait surchauffer et s'enflammer.
- Ne décongelez pas de la graisse ou de l'huile congelée dans le micro-ondes. La graisse ou l'huile risque de s'enflammer.
- N'utilisez pas de minuterie externe ou système de commande à distance séparé pour opérer l'appareil.

- Le four à micro-ondes est prévu pour chauffer des denrées alimentaires et des boissons. Le séchage de denrées alimentaires ou de linge et le chauffage de coussins chauffants, pantoufles, éponges, linge humide et autres articles similaires peuvent entraîner des risques de blessures, d'inflammation ou de feu.

⚠ Attention ! Risque d'endommager l'appareil !

- Ne faites pas fonctionner le micro-ondes lorsqu'il est vide. A part bien entendu s'il s'agit de la première mise en service (voir le chapitre «Première mise en service»).
- N'insérez pas d'objets dans les ouvertures d'aération ou les verrouillages de sécurité de la porte.
- N'utilisez pas d'ustensiles métalliques : ceux-ci réfléchissent les micro-ondes et créent des étincelles. Ne placez pas de boîte en tôle dans le micro-ondes.
- Ne placez pas de récipient en plastique dans le micro-ondes immédiatement après avoir utilisé le mode grill, cuisson combinée ou le menu automatique. Le plastique risque de fondre.
- Le micro-ondes ne doit pas être utilisé dans des locaux très humides ou dans lesquels l'humidité se concentre.
- Des liquides et autres denrées alimentaires ne doivent pas être réchauffés dans des récipients hermétiquement fermés étant donné que ces derniers peuvent exploser et endommager l'appareil.
- Ne vous appuyez pas sur la porte du micro-ondes.
- Une mauvaise hygiène de l'appareil de cuisson peut entraîner la destruction de la surface, ce qui influe d'une part sur la durée d'usage de l'appareil en abouissant éventuellement sur des situations dangereuses.

⚠ Danger !

- Ne plongez jamais le cordon d'alimentation ou la fiche secteur dans de l'eau ou d'autres liquides.
- Tenez le cordon d'alimentation à l'écart de sources de chaleur. Ne le faites pas passer devant la porte du micro-ondes. La chaleur risque d'endommager le cordon.
- Ne versez jamais de liquides dans les ouvertures d'aération ou les fermetures de sécurité. Si toutefois, un liquide devait quand même y pénétrer, éteignez aussitôt le micro-ondes et retirez la fiche secteur de la prise secteur. Faites contrôler le micro-ondes par des techniciens qualifiés.

Conseils de sécurité

- *Afin de réduire le risque d'incendie dans le micro-ondes : conservez toujours le micro-ondes à portée de vue lorsque vous réchauffez des denrées alimentaires emballées dans des récipients en plastique ou en papier étant donné que les matériaux peuvent éventuellement s'enflammer.*
- *Lors du réchauffement de boissons dans le micro-ondes, un bouillonnement retardé peut se produire lorsque la boisson est portée à ébullition. Soyez donc très prudent lorsque vous manipulez le récipient. Pour éviter toute ébullition soudaine :*
 - *Placez si possible une baguette de verre dans le liquide pendant qu'il est mis à chauffer.*
 - *Laissez reposer le liquide pendant 20 secondes dans le micro-ondes après l'avoir chauffé afin d'éviter la projection inattendue de gouttes de liquide.*
- *Piquez la peau des pommes de terre, des saucisses ou autres aliments afin d'éviter qu'elles n'éclat.*
- *Soyez très prudent lorsque vous chauffez des liquides. N'utilisez que des récipients ouverts afin de permettre aux bulles d'air qui se forment de s'échapper.*
- *Si l'appareil émet de la fumée, éteindre l'appareil ou le débrancher et garder la porte fermée pour étouffer les flammes éventuelles.*
- *Les œufs à la coque et les œufs durs ne doivent pas être chauffés au micro-ondes car ils risquent d'exploser même après réchauffement au micro-ondes. Des denrées alimentaires avec une peau dure, comme des pommes de terre, des citrouilles entières, des pommes ou des châtaignes doivent être piquées avant d'être réchauffées.*
- *Ne déplacez pas le micro-ondes pendant qu'il fonctionne.*

Indications relatives à la mise à la terre/installation conforme

Le présent appareil doit être mis à la terre. Cet appareil doit être raccordé à une prise mise à la terre. Il est conseillé d'utiliser un circuit électrique propre qui est uniquement destiné à alimenter le micro-ondes.

⚠ Danger : *une manipulation non appropriée avec un connecteur de mise à la terre peut entraîner un risque d'électrocution.*

ⓘ Remarque : *si vous avez encore des questions concernant la mise à la terre ou les instructions en matière de système électrique, demandez conseil à votre spécialiste de maintenance ou à votre électricien.*

Le fabricant et le distributeur n'endossent aucune responsabilité pour un endommagement du micro-ondes ou pour des atteintes à des personnes qui seraient à porter au compte d'un non-respect des procédures pour le raccordement électrique.

Interférences chez d'autres appareils

La mise en service du micro-ondes peut causer des pannes sur votre radio, votre téléviseur ou des appareils similaires.

Si de telles interférences devaient se produire, elles peuvent être diminuées ou éliminées à l'aide des mesures suivantes :

- Nettoyage de la porte et des joints du micro-ondes.
- Nouvelle orientation de l'antenne de réception de la radio ou du téléviseur.
- Positionnement du micro-ondes à un autre endroit que celui où le récepteur est placé.
- Eloignement du micro-ondes du récepteur.
- Branchement du micro-ondes dans une autre prise. Le micro-ondes et le récepteur devraient avoir recours à une section différente du circuit électrique.

Avant de commencer

Principes fondamentaux lors de la cuisson au micro-ondes

- Ordonnez les denrées alimentaires de manière correcte.
- en plaçant notamment les portions les plus épaisses aux bords.
- Veillez au temps de cuisson. Sélectionnez le temps de cuisson le plus court indiqué et prolongez ce dernier en cas de besoin.
Des denrées alimentaires cuites pendant trop longtemps peuvent commencer à fumer ou à s'enflammer.
- En cours de cuisson, recouvrez les plats avec un couvercle spécialement adapté pour le micro-ondes. Le couvercle empêche les éclaboussures et contribue également à la cuisson uniforme des denrées.
- Pendant la préparation au micro-ondes, tournez les denrées alimentaires une fois afin que les plats comme le poulet ou les hamburgers soient plus rapidement cuits dans leur intégralité.
- De gros morceaux comme un rôti doivent être tournés au moins une fois.
- Après la moitié du temps de cuisson, il est recommandé de déplacer entièrement les denrées alimentaires comme des boulettes de viande par exemple. Tournez-les et déplacez les boulettes du milieu de l'assiette vers le bord.

Utiliser de la vaisselle de cuisson appropriée

- Le matériau idéal pour un four à micro-ondes laisse passer les micro-ondes, laisse donc passer l'énergie à travers le récipient afin de réchauffer les denrées alimentaires.
Les micro-ondes ne sont pas en mesure de passer à travers le métal. C'est la raison pour laquelle aucun récipient et aucune vaisselle métallique ne doivent être utilisés.

- N'utilisez pas de produits en papier recyclé pour le réchauffement au micro-ondes. Ces derniers peuvent contenir de minuscules fragments métalliques pouvant générer des étincelles et/ou des incendies.
- Il est plutôt recommandé d'utiliser de la vaisselle ronde/ovale au lieu de la vaisselle rectangulaire/longue étant donné que les denrées alimentaires dans les coins peuvent facilement cuire trop.
La liste ci-après s'entend comme une assistance globale pour le choix de la vaisselle correcte.

Vaisselle de cuisson	Micro-ondes	Gril	Air chaud	Combinaison
Verre résistant à la chaleur	Oui	Oui	Oui	Oui
Verre non résistant à la chaleur	Non	Non	Non	Non
Céramique thermorésistante	Oui	Oui	Oui	Oui
Vaisselle en plastique adaptée au micro-ondes	Oui	Non	Non	Non
Essuie-tout	Oui	Non	Non	Non
Tablette/plaque métallique	Non	Oui	Oui	Non
Support gril	Non	Oui	Oui	Non
Film alu & récipient de film	Non	Oui	Oui	Non

Risque d'incendie !

N'utilisez jamais le support gril ou d'autres objets métalliques lorsque vous utilisez le micro-ondes en mode micro-ondes ou en procédure de cuisson combinée. Le métal reflète le rayonnement des micro-ondes et entraîne ainsi la formation d'étincelles. Il en peut en résulter un incendie et l'appareil peut être endommagé de manière irréparable !

Première mise en service

Installer l'appareil

Risque d'incendie !

Ce micro-ondes n'est pas adapté au montage dans un placard de cuisine. En effet, dans les armoires fermées, l'aération n'est pas suffisante. L'appareil peut être endommagé et il y a un risque d'incendie !

- Choisissez une surface plane, qui laisse suffisamment d'espace pour assurer l'aération et la ventilation de l'appareil :
Maintenez impérativement un écart minimum de 10 cm entre l'appareil et les murs avoisinants. Assurez-vous que la porte du micro-ondes peut être ouverte sans problèmes.
Maintenez un écart d'au moins 20 cm au-dessus du micro-ondes.
- Assurez-vous que la fiche secteur soit toujours aisément accessible afin de pouvoir y accéder et la débrancher sans peine en cas de danger.
- Ne retirez pas les pieds sous l'appareil à micro-ondes.
- Ne bloquez pas les fentes d'aération . Autrement l'appareil risque d'être endommagé.
- Positionnez l'appareil le plus loin possible des appareils radio et de télévision. Le fonctionnement du micro-ondes peut causer des interférences au niveau de la radio et du téléviseur.

Attention :

Ne positionnez pas le micro-ondes au-dessus d'une cuisinière ou d'un appareil générant de la chaleur. Une installation à un tel endroit pourrait provoquer des dégâts sur l'appareil et vous risquez ainsi de perdre le bénéfice de la garantie.

Préparez l'appareil

- Eliminez le matériel d'emballage ainsi que le film protecteur sur le panneau et la touche d'ouverture de porte .











Ne retirez pas la plaque de recouvrement en mica, car elle sert de protection aux tubes de champs magnétiques dans l'espace de cuisson.

- Branchez la fiche secteur dans une prise secteur. Utilisez une prise de courant de 230 - 240 V~, 50 Hz, avec un fusible 16 A. Il est recommandé qu'un circuit électrique propre alimente le micro-ondes. Si vous n'êtes pas sûr de la manière dont vous souhaitez brancher le micro-ondes, faites appel à un expert.

Avant de pouvoir l'utiliser, vous devez tout d'abord réchauffer l'appareil à vide, afin de faire évaporer tous les résidus liés à la fabrication.

Une fois que vous avez inséré la fiche dans la prise de courant, ouvrez une fois la porte du micro-ondes en appuyant sur la touche d'ouverture de porte .

Allumez l'appareil sans aliments et sans accessoires (plateau rotatif  et grille ) en mode de service grill :

- Appuyez sur la touche grill **7** . "Gr 1" apparaît à l'écran.
- Tournez le sélecteur rotatif **14** , jusqu'à ce que "Gr 3" et les symboles  et  apparaissent à l'écran et confirmez la sélection en appuyant sur la touche Start/démarrage immédiat **14** .
- Réglez une durée de cuisson de 10 minutes avec le sélecteur rotatif **14** .
- Appuyez sur la touche Start/démarrage immédiat **14** , pour démarrer le grill.

i Remarque

En raison de résidus liés à la fabrication, la première mise en service peut entraîner la formation de légères odeurs et de fumée. Ceci est absolument inoffensif. Veillez à une aération suffisante. Ouvrez par exemple une fenêtre.

- L'appareil s'arrête automatiquement au bout de 10 minutes. Attendez que l'appareil se soit entièrement éteint.
- Débranchez la fiche secteur de la prise de courant et nettoyez ensuite l'intérieur de l'appareil avec un chiffon humide et essuyez-le avec soin.

Mettre en place le plateau rotatif **3**



- Placez le plateau rotatif **3** au centre de l'axe dans l'espace de cuisson. Veillez à ce qu'il glisse sur l'axe dans son intégralité et qu'il soit bien en place.

Opération

Réglage de l'heure





Une fois que vous avez inséré la fiche dans la prise de courant, ouvrez la porte du micro-ondes. L'écran **1** affiche "1:00". Refermez à nouveau la porte.

1. Appuyez sur la touche horloge **11** . "Hr 12" apparaît à l'écran **1**.

2. Sélectionnez le mode souhaité (Hr 24 ou Hr 12) en tournant le sélecteur rotatif **14**  et confirmez votre sélection en appuyant sur la touche Start/démarrage immédiat **14** .

i Remarque

Ce n'est qu'en tournant ensuite le sélecteur rotatif  **14**, que l'affichage de l'heure apparaît et que les heures peuvent être réglées.

3. Réglez l'heure souhaitée en tournant le sélecteur rotatif **14**  et confirmez votre sélection en appuyant sur la touche Start/démarrage immédiat **14** .
 4. Réglez les minutes souhaitées en tournant le sélecteur rotatif **14**  et confirmez votre sélection en appuyant sur la touche Start/démarrage immédiat **14** .
- L'heure est maintenant réglée.



Pour lire l'heure actuelle pendant le fonctionnement du micro-ondes, appuyez sur la touche horloge **11**  ; l'heure s'affiche alors durant quelques secondes à l'écran **1**.

Mode veille

Le micro-ondes passe automatiquement en mode veille et l'horloge s'affiche, lorsqu'aucune touche n'est actionnée durant un certain temps. Quelques secondes après le passage en mode veille, l'éclairage de l'écran s'assombrit.

Régler la minuterie

Le micro-ondes dispose d'une minuterie de cuisine que vous pouvez utiliser indépendamment du fonctionnement du micro-ondes.

1. Appuyez sur la touche TIMER **12**, lorsque l'appareil est en mode veille. "0:00" apparaît à l'écran **1** ainsi que le symbole .
 2. Réglez maintenant le temps souhaité à l'aide du sélecteur rotatif **14** .
- Vous pouvez choisir une valeur entre 10 secondes et 95 minutes.







3. Appuyez sur la touche Start/démarrage immédiat **14** . Un signal sonore retentit. L'heure fait l'objet d'un compte à rebours. Au bout d'env. 3 secondes, l'heure normale s'affiche à nouveau. La minuterie tourne en arrière-plan. Si vous souhaitez contrôler le temps de la minuterie entre deux, appuyez sur la touche TIMER **12**. La minuterie de cuisine s'affiche brièvement.

Des signaux sonores retentissent une fois le temps réglé écoulé.

Sécurité enfant

Activez ce réglage pour empêcher une mise en service accidentelle du micro-ondes par de jeunes enfants et d'autres personnes non familiarisées avec la commande.

L'icône de sécurité enfant  apparaît à l'écran **1**, et l'appareil ne peut être mis en service tant que cette fonction est activée.

- Appuyez sur la touche Stop/sécurité enfant **15**  +  et maintenez-la appuyée jusqu'à ce qu'un signal sonore retentisse et que l'icône de sécurité enfant  apparaisse à l'écran **1**. Les touches et le bouton de réglage du micro-ondes ne sont maintenant plus fonctionnels.
- Pour désactiver la sécurité enfant, appuyez sur la touche Stop/ sécurité enfant **15**  +  et maintenez-la appuyée jusqu'à ce qu'un signal sonore retentisse et que l'icône de sécurité enfant  disparaisse.

Fonctions d'affichage





Afficher l'heure pendant le fonctionnement.

Appuyez sur la touche horloge **11**  durant la cuisson. L'heure apparaît alors pendant quelques secondes à l'écran **1**.

Afficher le niveau de puissance pendant le fonctionnement

Appuyez sur la touche micro-ondes **7**  durant la cuisson. Le niveau de puissance apparaît alors pendant quelques secondes à l'écran **1**.

Interrompre/annuler des procédures de décongélation ou de cuisson

- Appuyez une fois sur la touche Stop **15**  + , pour interrompre une procédure de décongélation ou de cuisson. L'appareil interrompt la procédure et arrête le temps qui reste encore. Appuyez sur la touche Start/démarrage immédiat **14** , pour poursuivre à nouveau la procédure.
- Appuyez deux fois sur la touche Stop **15**  + , pour interrompre une procédure de cuisson. L'appareil passe de nouveau en mode veille.

Cuisson

Remarque

Ce micro-ondes est équipé d'une fonction de refroidissement. Autrement dit, après un processus de cuisson ou de grill qui dure au moins 2 minutes, le ventilateur de l'appareil continue encore de tourner pendant 3 minutes environ. Ce n'est pas un dysfonctionnement de l'appareil ! Un refroidissement plus rapide contribue à accroître la longévité de l'appareil.

Mode micro-ondes







Remarque

Des gouttes d'eau peuvent se former sur la porte du micro-ondes ou sur le boîtier durant une procédure de cuisson. C'est un phénomène normal qui n'indique aucun dysfonctionnement du micro-ondes. Essayez l'humidité à l'aide d'un chiffon sec, une fois que l'appareil s'est refroidi.

Risque d'incendie !



N'utilisez jamais la grille **15** ou d'autres objets métalliques, lorsque vous utilisez le micro-ondes en mode micro-ondes. Le métal reflète le rayonnement des micro-ondes et entraîne ainsi la formation d'étincelles. Il en peut en résulter un incendie et l'appareil peut être endommagé de manière irréparable !

Sélectionner la puissance

1. Appuyez sur la touche micro-ondes  . "900" (puissance de 900 W) apparaît à l'écran .
2. Réglez la puissance souhaitée à l'aide du sélecteur rotatif  .
3. Appuyez sur la touche Start/démarrage immédiat   pour confirmer la puissance réglée.

Définir le temps de cuisson



Après avoir sélectionné la puissance, définissez le temps de cuisson souhaité :

- Tournez le sélecteur rotatif  , jusqu'à ce que le temps de cuisson souhaité soit réglé.

Les niveaux de temps de réglage du sélecteur rotatif sont les suivants :



- de 0 sec. à 5 min : par pas de 10 sec.
- de 5 à 10 min : par pas de 30 sec.
- de 10 à 30 min : par pas de 1 min
- de 30 à 95 min : par pas de 5 min.



Interrompre/terminer la procédure de saisie

Appuyez une fois sur la touche Stop   + , pour interrompre et annuler une procédure de saisie. L'appareil passe de nouveau en mode veille.





Démarrer la procédure de cuisson

Une fois que vous avez réglé la puissance et la durée de cuisson, vous pouvez démarrer la cuisson:

Appuyez sur la touche Start/démarrage immédiat   pour démarrer la cuisson.





À l'écran  apparaît l'icône de fonctionnement du micro-ondes . Le temps réglé est décompté à rebours. Une fois le temps réglé écoulé, "End" et "Hot" apparaissent à tour de rôle à l'écran . Un signal sonore retentit plusieurs fois de suite.



Démarrage immédiat 1

En mode veille, tournez le sélecteur rotatif   vers la droite et réglez le temps de cuisson souhaité. Démarrez la cuisson avec une puissance de 900 W en appuyant sur la touche Start/démarrage immédiat  .

Démarrage immédiat 2

Cette fonction vous permet de commencer immédiatement la cuisson à une puissance de 900 W durant 30 secondes (ou plus longtemps, jusqu'à 95 minutes).

- Appuyez sur la touche Start/démarrage immédiat  . L'écran  affiche l'icône du fonctionnement du micro-ondes , ainsi que "00:30". Le micro-ondes démarre la cuisson pendant 30 secondes. Le temps est décompté à rebours.



Si vous souhaitez cuire plus longtemps que 30 secondes, appuyez sur la touche Start/démarrage immédiat  , jusqu'à atteindre la durée souhaitée.

Les niveaux de temps se répartissent comme suit :

- de 30 sec. à 5 min : par pas de 30 sec.
- de 5 à 95 min : par pas de 1 min

Fonction grill

Remarque







Utiliser toujours la grille pour le grill . Vous obtiendrez ainsi un résultat optimal. Placez toujours la grille  sur le plateau rotatif .



Risque d'incendie !

Lors de l'utilisation des fonctions grill, n'utilisez en aucun cas des recouvrements ou une vaisselle non thermorésistante, car ces derniers fondent ou risquent de s'enflammer !

3 fonctions grill sont disponibles :

- Fonction de grill "chaleur de voûte" (Gr 1) :
Pour cette fonction, la chaleur vient uniquement du haut. Seul le grill supérieur est activé. Cette fonction de grill est de ce fait idéale pour les sandwiches gratinés et les gratins.
- Fonction de grill "chaleur de sole" (Gr 2) :
Pour cette fonction, la chaleur vient uniquement du bas. Seul le grill inférieur est activé. C'est pourquoi cette fonction de grill est idéale pour les plats ou les aliments qui doivent être cuits/grillés à partir du bas.
- Fonction de grill "convection naturelle" (Gr 3) :
Pour cette fonction, la chaleur vient du haut et du bas. Les grills inférieur et supérieur sont activés. C'est pourquoi cette fonction grill est idéale pour de fines tranches de viandes, des steaks, des boulettes de viandes, de petites saucisses ou des morceaux de poulet.

1. Appuyez une fois sur la touche grill  7 pour activer la fonction grill.
L'écran 1 affiche l'icône de la fonction grill "chaleur de voûte"  et "Gr 1".
2. Réglez la fonction de grill souhaitée à l'aide du sélecteur rotatif 14  :
"Gr 1" pour la chaleur de voûte,
"Gr 2" pour la chaleur de sole,
"Gr 3" pour la convection naturelle.
Confirmez votre sélection en appuyant sur la touche Start/démarrage immédiat 14  .
3. Réglez le temps de cuisson souhaité avec le sélecteur rotatif 14  . Le temps de cuisson maximum réglable est de 95 minutes.
4. Appuyez sur la touche Start/démarrage immédiat 14  pour démarrer la fonction grill.

L'écran 1 affiche l'icône de la fonction de grill sélectionnée  /  /  . Le temps réglé est décompté à rebours. Une fois le temps réglé écoulé, "End" et "Hot" apparaissent à tour de rôle à l'écran 1. Un signal sonore retentit plusieurs fois de suite.

Mode de cuisson combinée "grill"

Cette fonction associe la fonction d'un grill au fonctionnement normal du micro-ondes. Pendant la procédure combinée, une durée de cuisson définie et la durée restante pour la fonction de grill est appliquée automatiquement et dans une même procédure. Le moment de commutation de l'appareil se caractérise par un léger clic audible.

Risque d'incendie !

N'utilisez jamais la grille 15 ou d'autres objets métalliques, lorsque vous utilisez le micro-ondes en mode de cuisson combiné. Le métal reflète le rayonnement des micro-ondes et entraîne ainsi la formation d'étincelles. Un incendie peut en résulter et l'appareil risque d'être endommagé de manière irréparable !







Lors de l'utilisation des modes de cuisson combinés "grill", n'utilisez en aucun cas des recouvrements ou une vaisselle non thermorésistante, car ces derniers fondent ou risquent de s'enflammer !



4 combinaisons sont disponibles :

- Combinaison 1 (C 1) :
Pour la combinaison 1 la puissance du micro-ondes s'élève à 30 % et la puissance du grill à 70 % du temps de cuisson. Ceci convient par ex. à du poisson ou des gratins. La fonction micro-ondes et la fonction grill "chaleur de voûte"
- Combinaison 2 (C 2) :
Pour la combinaison 2 la puissance du micro-ondes s'élève à 55 % et la puissance du grill à 45 % du temps de cuisson. Ceci convient par ex. à des omelettes, puddings ou lasagnes. La fonction micro-ondes et la fonction grill "Chaleur de voûte" est utilisée.
- Combinaison 3 (C 3) :
Pour la combinaison 3 la puissance du micro-ondes s'élève à 30 % et la puissance du grill à 70 % du temps de cuisson. Ceci convient par exemple aux pommes de terre. La fonction micro-ondes et la fonction grill "Convection naturelle" sont utilisées.

- Combinaison 4 (C 4) :







Pour la combinaison 4 la puissance du micro-ondes s'élève à 55 % et la puissance du grill à 45 % du temps de cuisson. Ceci convient par ex. à la volaille. La fonction micro-ondes et la fonction grill "Convection naturelle" sont utilisées.

1. Appuyez une fois sur la touche combinée micro-ondes - grill  **8** 1 pour activer la fonction combinaison 1 (C1). L'écran **1** affiche , , ainsi que "C 1".
2. Réglez la combinaison souhaitée avec le sélecteur rotatif **14**  .
 - "C 1" pour la combinaison 1
 - "C 2" pour la combinaison 2
 - "C 3" pour la combinaison 3
 - "C 4" pour la combinaison 4
 Confirmez votre sélection en appuyant sur la touche Start/démarrage immédiat **14**  .
3. Réglez le temps de cuisson souhaité avec le sélecteur rotatif **14**  . Le temps de cuisson maximum réglable est de 95 minutes.
4. Pour démarrer, appuyez sur la touche Start/démarrage immédiat **14**  .

Les symboles des modes de cuisson respectivement utilisés , ,  apparaissent à l'écran **1**. L'heure réglée fait l'objet d'un compte à rebours. Une fois le temps réglé écoulé, "End" et "Hot" apparaissent à tour de rôle à l'écran **1**. Un signal sonore retentit plusieurs fois de suite.











Mode air chaud



Pendant la cuisson, de l'air chaud circule dans l'espace de cuisson. Cet air chaud est particulièrement recommandé pour préparer des soufflés ou des plats croustillants. Vous pouvez régler une température de 110°C - 200°C et une durée maximale de 95 minutes.

1. Appuyez sur la touche air chaud **10**  . "200C" (= 200°C) et l'icône du mode air chaud apparaissent à l'écran  .
 2. Réglez la température souhaitée avec le sélecteur rotatif **14**  et confirmez la sélection en appuyant sur la touche Start/démarrage immédiat **14**  .
 3. Réglez le temps de cuisson souhaité avec le sélecteur rotatif **14**  .
 4. Appuyez sur la touche Start/démarrage immédiat **14**  pour démarrer la cuisson.
- L'écran **1** affiche l'icône du mode air chaud  . L'heure réglée fait l'objet d'un compte à rebours. Une fois le temps réglé écoulé, "End" et "Hot" apparaissent à tour de rôle à l'écran **1**. Un signal sonore retentit plusieurs fois de suite.

Mode air chaud avec préchauffage

Vous pouvez également préchauffer votre micro-ondes avant de lancer une procédure de cuisson:

1. Sélectionnez la température souhaitée en appuyant une fois sur la touche air chaud  et en réglant la température avec le sélecteur rotatif . Ne confirmez PAS cette sélection en appuyant sur la touche Start/démarrage immédiat .
2. Pour démarrer le préchauffage, appuyez sur la touche air chaud . "30:00" apparaît à l'écran  et l'icône de mode air chaud  clignote. Le temps est décompté à rebours. Une fois la température réglée, des signaux sonores retentissent et le temps s'arrête.
3. Ouvrez la porte et placez les aliments à cuire à l'intérieur.
4. Réglez la température en tournant le sélecteur rotatif  et confirmez la température en appuyant sur la touche Start/démarrage immédiat .
5. Réglez le temps de cuisson souhaité avec le sélecteur rotatif . Le temps de cuisson maximum réglable est de 95 minutes.
6. Pour démarrer, appuyez sur la touche Start/démarrage immédiat .

L'écran  affiche durablement l'icône du mode air chaud . L'heure réglée fait l'objet d'un compte à rebours. Une fois le temps réglé écoulé, "End" et "Hot" apparaissent à tour de rôle à l'écran .









Un signal sonore retentit plusieurs fois de suite.





Mode de cuisson "air chaud" combiné

Cette fonction combine la fonction air chaud avec le fonctionnement normal du micro-ondes. Elle permet par exemple de rendre la viande plus juteuse, tendre et malgré tout croustillante.

Risque d'incendie !

N'utilisez jamais la grille  ou d'autres objets métalliques, lorsque vous utilisez le micro-ondes en mode de cuisson combiné. Le métal reflète le rayonnement des micro-ondes et entraîne ainsi la formation d'étincelles. Il en peut en résulter un incendie et l'appareil peut être endommagé de manière irréparable !

1. Appuyez sur la touche de combinaison micro-ondes - air chaud . L'écran  affiche la température pré-réglée "200°C" et les icônes  et .
2. Sélectionnez la température souhaitée à l'aide du sélecteur rotatif  : 110°C, 140°C, 170°C ou 200°C. Confirmez votre sélection en appuyant sur la touche Start/démarrage rapide .
3. Réglez le temps de cuisson souhaité avec le sélecteur rotatif . Le temps de cuisson maximum est de 95 minutes. Confirmez le temps de cuisson réglé en appuyant sur la touche Start/démarrage immédiat .

Le mode de cuisson combinée démarre. Les symboles du mode de cuisson combinée "Air chaud" ,  apparaissent à l'écran . L'heure réglée fait l'objet d'un compte à rebours. Une fois le temps réglé écoulé, "End" et "Hot" apparaissent à tour de rôle à l'écran . Un signal sonore retentit plusieurs fois de suite.

Menu automatique

Pour les denrées alimentaires qui doivent être préparées en mode de menu automatique, il n'est pas nécessaire de saisir la durée de la procédure de cuisson et le niveau de puissance. Il suffit largement d'entrer le type de denrée alimentaire qui doit être cuit, ainsi que le poids de cette denrée.





Risque d'incendie !

Pour les programmes avec fonction de grill activée (A-01, A-02, A-03, A-04, A-05), n'utilisez en aucun cas des couvercles ou de la vaisselle non résistante à la chaleur, car ces derniers risquent de fondre ou de prendre feu !



Remarque













Le micro-ondes calcule le temps/le niveau de puissance pour les denrées alimentaires **fraîches**. Les aliments surgelés ne seront pas cuits avec les temps indiqués par le micro-ondes (à l'exception du programme automatique "pizza"). Le cas échéant, décongelez au préalable les aliments surgelés à l'aide du programme de décongelation (voir le chapitre "Décongeler").

Démarrer le menu automatique



1. Tournez le sélecteur rotatif   (en mode veille) lentement vers la gauche pour afficher le mode menu automatique. L'écran  affiche un numéro (par ex. "A-02" pour le programme automatique 2 (porc) et l'icône "Porc". En tournant le sélecteur rotatif  , sélectionnez le menu automatique correspondant à vos denrées alimentaires.



Remarque

Si vous avez accédé au mode menu automatique en tournant le sélecteur rotatif   vers la gauche, vous pouvez sélectionner les menus automatiques dans l'ordre A01, A02, A03... en tournant ensuite vers la droite.

Écran	Icône	Aliment	Poids
A-01		Bœuf	200 - 1400 g
A-02		Porc	200 - 1400 g
A-03		Volaille	400 - 1400 g
A-04		Poisson	200 - 1200 g
A-05		Pizza	*P1 150-450 g P2 150-450 g P3 150-450 g
A-06		Fruits/ légumes	100 - 1000 g
A-07		Pommes de terre	100 - 800 g
A-08		Réchauffer	300 - 700 g
A-09		Boissons	200 - 500 ml
A-10		Hors- d'œuvre	300 / 500 g
A-11		Décongéla- tion en fonc- tion du poids	-
A-12		Décongéla- tion en fonc- tion de la durée	-





*Pour de plus amples informations sur les programmes pizza, veuillez lire le chapitre "cuire une pizza".

- 2 Confirmez votre sélection en appuyant sur la touche Start/démarrage immédiat **14** .
- 3 Réglez le poids à l'aide du sélecteur rotatif **14**  et confirmez-le en appuyant sur la touche Start/démarrage immédiat **14** .

Le mode de cuisson démarre. Les symboles des fonctions de cuisson et de grill utilisés pour le programme automatique choisi s'affichent à l'écran. Fonction micro-ondes , fonction de grill chaleur de voûte , fonction de grill chaleur de sole . Le temps calculé est décompté à rebours.

Remarque

Pour obtenir une cuisson uniforme, il faudra retourner certains aliments des 2/3 du temps de cuisson. Le micro-ondes s'arrête automatiquement au bout de ce temps, 4 signaux sonores retentissent et "Turn" apparaît à l'écran **1**.

Ecran	Icône	Aliment	Tourner au bout de . . .
A-01		Bœuf	2/3 du temps
A-02		Porc	2/3 du temps
A-03		Volaille	2/3 du temps
A-04		Poisson	2/3 du temps

- Retournez les aliments. Manipulez les aliments éventuellement déjà chauds avec précaution.



Appuyez sur la touche Start/démarrage immédiat **14** , pour poursuivre la cuisson.







Remarque







Si vous ne voulez pas retourner les aliments, attendez simplement les signaux sonores. L'appareil poursuit automatiquement la cuisson. Nous recommandons cependant de retourner les denrées. Vous obtenez ainsi une cuisson uniforme.

Remarque

Si le plat n'est pas correctement cuit une fois le menu automatique terminé, poursuivez la cuisson comme suit :

- Utilisez la procédure de cuisson indiquée dans le tableau pour la poursuite de la cuisson. Démarrez-la pendant quelques minutes et contrôlez le résultat de cuisson.
- Lors de la poursuite de la cuisson d'une pizza à l'aide du menu automatique "P2", interrompez la cuisson en appuyant sur la touche Stop/sécurité enfant  + , dès que la pizza est suffisamment cuite.

Ecran	Icône	Aliment	Poursuivre la cuisson avec...
A-01		Bœuf	Cuisson combinée "Grill" - C3
A-02		Porc	Cuisson combinée "Grill" - C3
A-03		Volaille	Cuisson combinée "Grill" - C3
A-04		Poisson	Cuisson combinée "Grill" - C3
A-05		Pizza	Menu automatique "Pizza" - P2
A-06		Fruits/légumes	Fonctionnement du micro-ondes avec une puissance de 900 W

A-07		Pommes de terre	Fonctionnement du micro-ondes avec une puissance de 900 W
A-08		Réchauffer	Fonctionnement du micro-ondes avec une puissance de 900 W
A-09		Boissons	Fonctionnement du micro-ondes avec une puissance de 900 W
A-10		Hors-d'œuvre	Fonctionnement du micro-ondes avec une puissance de 900 W
A-11		Décongélation en fonction du poids	Fonctionnement du micro-ondes avec une puissance de 100 W
A-12		Décongélation en fonction de la durée	Fonctionnement du micro-ondes avec une puissance de 100 W

Risque de blessure !





Le plateau rotatif **3** est brûlant suite à une cuisson avec grill ! Utilisez donc obligatoirement des maniques ou des gants résistants à la chaleur pour le sortir du compartiment de cuisson.

Remarque

Veuillez tenir compte du fait que la taille, la forme et les sortes d'aliments influencent le résultat de cuisson.





Exemple d'application 1 :

Procédez comme suit si vous souhaitez faire cuire 400 g de légumes ou de fruits :

1. Tournez le sélecteur rotatif **14**  (en mode veille) lentement vers la gauche, jusqu'à ce que "A-06" apparaisse à l'écran **1** et confirmez la sélection en appuyant sur la touche Start/démarrage immédiat **14**  .
2. Réglez le poids "400" à l'aide du sélecteur rotatif **14**  .
3. Appuyez sur la touche Start/démarrage immédiat **14**  , pour démarrer la cuisson.



Exemple d'application 2 :

Procédez comme suit lorsque vous souhaitez chauffer 300 ml d'eau :

1. Tournez le sélecteur rotatif **14**  (en mode veille) lentement vers la gauche, jusqu'à ce que "A-09" apparaisse à l'écran **1** et confirmez la sélection en appuyant sur la touche Start/démarrage immédiat **14**  .
2. Réglez "300" à l'aide du sélecteur rotatif **14**  .
3. Appuyez sur la touche Start/démarrage immédiat **14**  , pour démarrer la cuisson.



Exemple d'application 3 :



Procédez comme suit lorsque vous voulez chauffer 300 g de hors-d'œuvre :

1. Tournez le sélecteur rotatif **14**  (en mode veille) lentement vers la gauche, jusqu'à ce que "A-10" apparaisse à l'écran **1** et confirmez la sélection en appuyant sur la touche Start/démarrage immédiat **14**  .
2. Comme "300" apparait comme première sélection à l'écran, appuyez sur la touche Start/démarrage immédiat **14**  pour démarrer la cuisson.

Cuisson de pizza

Avec le programme automatique "Pizza", vous pouvez préparer une pizza croustillante dans le micro-ondes. Vous avez ici le choix entre les programmes de pizza "P-01" (pizza surgelée), "P-02" (pizza réfrigérée) et "P-03" (pizza fraîche).

1. Tournez le sélecteur rotatif **14**  (en mode veille) lentement vers la gauche jusqu'à ce que "A-05" apparaisse à l'écran **1**.
2. Appuyez sur la touche Start/démarrage immédiat **14** .
3. À l'aide du sélecteur rotatif **14** , sélectionnez le programme de pizza adapté :

- "P-01" pour une pizza surgelée, température environ -18 degrés poids 150 g - 450 g ("P-01" apparaît à l'écran **1**).
 - "P-02" pour une pizza réfrigérée, température env. 5 degrés, poids 150 g - 450 g ("P-02" apparaît à l'écran **1**).
 - "P-03" pour une pizza fraîche, température env. 20 degrés, poids 150 g - 450 g ("P-03" apparaît à l'écran **1**).
4. Confirmez votre sélection en appuyant sur la touche Start/démarrage immédiat **14** .
 5. Sélectionnez maintenant le poids souhaité avec le sélecteur rotatif **14**  et confirmez-le en appuyant sur la touche Start/démarrage immédiat **14** . La cuisson démarre.





Remarque :

Lorsque vous préparez une pizza, vous pouvez la déposer directement sur le plateau rotatif **3**. Elle devient ainsi particulièrement croustillante. Faites attention que le bord de la pizza ne touche pas les parois de l'espace de cuisson pendant la cuisson.

Exemple d'application :

Procédez comme suit lorsque vous voulez cuire une pizza surgelée qui pèse 450 g :

1. Tournez le sélecteur rotatif **14**  (en mode veille) lentement vers la gauche jusqu'à ce que "A-05" apparaisse à l'écran **1**.

2. Appuyez sur la touche Start/démarrage immédiat **14** .
3. À l'aide du sélecteur rotatif **14** , sélectionnez le programme "P-01".
4. Appuyez sur la touche Start/démarrage immédiat **14** .
5. Sélectionnez le poids "450" à l'aide du sélecteur rotatif **14** .
6. Appuyez sur la touche Start/démarrage immédiat **14** , pour démarrer la cuisson. L'appareil calcule automatiquement le temps requis.

Décongeler





Décongélation selon le poids

Remarque

Posez toujours les denrées alimentaires à décongeler sur une vaisselle adaptée au micro-ondes.

Jamais directement sur le plateau rotatif **3** !

Cette fonction vous permet de décongeler facilement viande, volaille, poisson, fruits/légumes et pizza. Le temps de décongélation et le niveau de puissance sont automatiquement calculés et réglés après la saisie du poids.

1. En mode veille, tournez le sélecteur rotatif **14**  dans le sens inverse des aiguilles d'une montre jusqu'à ce que "A-11" apparaisse à l'écran **1** et que  clignote (voir le chapitre "Menu automatique").
2. Appuyez sur la touche Start/démarrage immédiat **14** .
3. Sélectionnez maintenant l'aliment à décongeler en tournant le sélecteur rotatif **14** . L'écran **1** indique :

"d-01" et  pour "boeuf"

"d-02" et  pour "porc"



"d-03" et  pour "volaille"

"d-04" et  pour "poisson"

"d-05" et  pour "pizza"

"d-06" et  pour "fruits/légumes"

"d-07" et  pour "pommes de terre"

4. Lorsque l'aliment souhaité s'affiche à l'écran **1**, appuyez sur la touche Start/démarrage immédiat **14**  .
5. Réglez le poids à l'aide du sélecteur rotatif **14**  .

Vous pouvez régler les poids suivants :

"d-01" /  / "boeuf" 100 - 1800 g

"d-02" /  / "porc" 100 - 1800 g

"d-03" /  / "volaille" 100 - 1800 g

"d-04" /  / "poisson" 100 - 1800 g

"d-05" /  / "pizza" 100 - 900 g

"d-06" /  / "fruits/légumes" 100 - 900 g

"d-07" /  / "pommes de terre" 100 - 900 g

5. Lorsque le poids souhaité s'affiche à l'écran **1**, appuyez sur la touche Start/démarrage immédiat **14**  . L'appareil calcule automatiquement le temps de décongélation.

Remarque





Pour garantir une décongélation optimale, il est nécessaire de retourner les aliments pendant le processus de décongélation. L'appareil vous rappelle que les aliments doivent être retournés à l'aide de signaux sonores et en affichant "turn" à l'écran **1**. Ouvrez la porte de l'appareil, retournez l'aliment, puis refermez la porte de l'appareil. Appuyez sur la touche Start/démarrage immédiat  **14**, pour démarrer le processus de décongélation.

Si vous ne voulez pas retourner les aliments, attendez simplement que les signaux sonores soient terminés. L'appareil poursuit automatiquement le processus de décongélation. Nous recommandons cependant de retourner les denrées. Vous atteignez ainsi une décongélation uniforme.

Décongélation selon la durée

Remarque

Posez toujours sur des articles de vaisselle appropriés pour le micro-ondes les produits alimentaires à décongeler. Jamais directement sur le plateau rotatif **3** !

1. Tournez en mode veille le sélecteur rotatif **14**  dans le sens contraire aux aiguilles d'une montre jusqu'à ce que "A-12" apparaisse à l'écran **1** ainsi que  .
2. Appuyez sur la touche Start/démarrage immédiat **14**  .
3. Réglez le temps souhaité à l'aide du sélecteur rotatif **14**  .
4. Appuyez sur la touche Start/démarrage immédiat **14**  , pour démarrer la cuisson. L'heure fait l'objet d'un compte à rebours.

Remarque

Pour garantir une décongélation optimale, il est nécessaire de retourner les aliments pendant le processus de décongélation. L'appareil vous rappelle que les aliments doivent être retournés à l'aide de signaux sonores et en affichant "turn" à l'écran **1**. Ouvrez la porte de l'appareil, retournez l'aliment, puis refermez la porte de l'appareil. Appuyez sur la touche Start/démarrage immédiat  **14**, pour démarrer le processus de décongélation.

Si vous ne voulez pas retourner les aliments, attendez simplement que les signaux sonores soient terminés. L'appareil poursuit automatiquement le processus de décongélation. Nous recommandons cependant de retourner les denrées. Vous atteignez ainsi une décongélation uniforme.

Recettes

Boulettes de viande

- Formez une boulette de viande avec env. 125 g de viande hachée (diamètre env. 75 mm, hauteur env. 35 mm).
- Répartissez les boulettes de viande de manière homogène sur le plateau rotatif ④.

Préparation

Vous obtiendrez un résultat idéal en utilisant l'air chaud et la fonction micro-ondes à tour de rôle. Attendez que la procédure de cuisson réglée soit terminée et réglez la procédure suivante.

1. Air chaud 200°C, 4:00 min.
2. Micro-ondes puissance de 900 W, 5:30 min.
3. Air chaud 200°C, 2:00 min (selon le goût personnel, une durée pouvant atteindre 4h00 est également possible).

Décongélation de petits pains congelés

- Pour cuire des petits pains, sélectionnez la fonction air chaud.
 - Placez 3-4 petits pains sur le plateau rotatif ④.
- Aucun préchauffage du micro-ondes n'est nécessaire. Sélectionnez maintenant le réglage suivant pour le processus de cuisson :
- Air chaud 170°C, durée : 12 minutes

Lorsque vous voulez immédiatement décongeler d'autres petits pains, vous raccourcissez la durée d'env. 1 à 2 minutes, car l'appareil est maintenant déjà préchauffé.

Gratin de pommes de terre

Ingrédients

- 750 g de pommes de terre fermes épluchées
 - 300 g de crème
 - 100 g de fromage râpé avec une teneur en matières grasses de 25% à 30 % sur extrait sec.
 - Epices selon votre goût (par ex. sel/poivre)
- Utilisez un article de vaisselle rond et résistant aux micro-ondes, avec couvercle, d'une hauteur de 5 à 6 cm et d'un diamètre d'env. 22 cm.

Préparation

- Coupez les pommes de terre en rondelles de 3 à 4 mm d'épaisseur.
- Placez environ la moitié des pommes de terre en écailles de poisson dans le moule à manqué.
- Saupoudrez les pommes de terre avec la moitié du fromage.
- Ajoutez la moitié des épices ainsi que 150g de crème.
- Recouvrez avec le reste des pommes de terre coupées, également en écailles de poisson.
- Répartissez le reste de fromage sur les pommes de terre et versez le reste de crème par dessus.
- Saupoudrez le reste des épices sur le gratin.
- Placez le couvercle sur le plat et mettez-le au milieu du plat rotatif ④.

Préparation

Vous obtiendrez un résultat idéal en utilisant l'air chaud et la fonction micro-ondes à tour de rôle. Attendez que la procédure de cuisson réglée soit terminée et réglez la procédure suivante.

1. Micro-ondes puissance de 900 W, 10:00 min.
2. Air chaud 200°C, 13:00 min.
3. Micro-ondes puissance de 900 W, 10:00 min.

Aucun préchauffage n'est nécessaire.

Muffins

Ingrédients

La recette permet d'obtenir env. 10 à 20 muffins.

- Margarine de cuisson (80 % de matières grasses) ou beurre salé
- 170 g de sucre cristallisé (grosseur maxi 0,3 mm)
- 3 oeufs (55 à 60 g avec coquille/taille M)
- 225 g de farine de froment
- 7 g de levure chimique
- 0,25 g de sel

Préparation

- Mélangez bien ensemble tous les ingrédients.
- Versez la pâte à muffin dans des petits moules à papier du comemrce (diamètre env. 45 mm, hauteur env. 28 mm)
- Préchauffez le micro-ondes avec la fonction d'air chaud à 170 °C.

Remarque

Si vous avez besoin de plusieurs opérations de cuisson compte tenu du nombre de muffins, un seul préchauffage est nécessaire.

- Répartissez maintenant les muffins uniformément sur le plateau tournant **3**.
- Sélectionnez maintenant le réglage suivant pour le processus de cuisson:
Air chaud 170 °C, durée : 12 minutes

Nettoyage et entretien

Risque d'accident !

Eteignez le micro-ondes avant de nettoyer le micro-ondes et retirez la fiche secteur de la prise secteur. Sinon, il y a un risque de choc électrique !

 L'appareil ne doit sous aucun prétexte être plongé dans l'eau ou d'autres liquides. Il peut en résulter un danger de mort par choc électrique et l'appareil peut être endommagé.

- Maintenez l'intérieur du micro-ondes toujours à l'état propre.
- Si des éclaboussures de denrées alimentaires ou des liquides renversés devaient coller aux parois du micro-ondes, essuyez ces derniers avec un chiffon humide.
- Utilisez un produit vaisselle doux s'il devait s'avérer nécessaire de nettoyer le micro-ondes d'encrassements plus importants.
- Evitez l'utilisation de sprays de nettoyage et autres produits détergents puissants étant donné que ces derniers peuvent créer des taches, des marques ou une opacité de la porte.
- Nettoyez les parois extérieures avec un chiffon humide.
- Pour éviter d'endommager les pièces fonctionnelles à l'intérieur du micro-ondes, ne laissez pas pénétrer d'eau dans la fente d'aération **5**.
- Retirez régulièrement les éclaboussures ou les encrassements. Nettoyez la porte et les fenêtres des deux côtés, les joints de la porte et les pièces adjacentes avec un chiffon humide. N'utilisez pas de produits récurants.

- Si des émanations se déposent dans ou autour du côté extérieur de la porte, essuyez-les avec un chiffon doux. Un tel phénomène se produit lorsque le micro-ondes est utilisé dans des conditions d'humidité extrême.
- Nettoyez également régulièrement le plateau tournant ❸. Lavez-le dans une eau savonneuse chaude.
- Nettoyez le support de gril ❺ dans de l'eau chaude et séchez-le bien.
- Evacuez régulièrement les odeurs. Posez une cuvette à micro-ondes profonde avec une tasse d'eau, de jus et la peau d'un citron dans le micro-ondes. Réchauffez-les pendant 5 minutes. Essuyez-le bien et séchez-le avec un chiffon doux.
- S'il s'avère nécessaire de remplacer l'ampoule installée dans le micro-ondes, demandez alors à un revendeur de procéder à ce remplacement ou contactez notre service après-vente.

Dépannage

L'écran ❶ n'indique rien.

- La fiche secteur n'a pas été insérée dans la prise secteur. Contrôlez la fiche secteur.
- La prise secteur est défectueuse. Essayez de brancher l'appareil sur une autre prise.
- L'écran ❶ est défectueux. Contactez le service après-vente.

L'appareil ne réagit pas lorsque l'on appuie sur les touches.

- La sécurité enfant est activée. Désactiver la sécurité enfant (voir le chapitre "Opération").

L'appareil ne démarre pas la procédure de cuisson.

- La porte n'est pas correctement fermée. Fermez correctement la porte.

Le plateau tournant ❸ fait des bruits audibles lorsqu'il tourne.

- Le plateau tournant ❸ ne repose pas correctement sur son axe. Posez le plateau tournant ❸ correctement dans le compartiment de cuisson.
- Les petits rouleaux ❹ et/ou le fond du compartiment de cuisson sont encrassés. Nettoyez les rouleaux ❹ et le fond.

L'écran ❶ affiche „E01” et des signaux sonores retentissent.

- Le micro-ondes a surchauffé. Interrompez immédiatement le programme en cours. Sortez la fiche de la prise de courant, ouvrez la porte du micro-ondes et laissez refroidir l'appareil.

L'écran ❶ affiche „E02” et des signaux sonores retentissent.

- Une défaillance se manifeste lors du chauffage de l'appareil. Interrompez le programme et laissez refroidir l'appareil. Remettez ensuite le micro-ondes en marche. Si le défaut se reproduit, veuillez vous adresser au service clients.
- Une défaillance se manifeste lors du chauffage de l'appareil. Interrompez le programme et laissez refroidir l'appareil. Remettez ensuite le micro-ondes en marche. Si le défaut se reproduit, veuillez vous adresser au service clients.

L'écran ❶ affiche „E03” et des signaux sonores retentissent.

- En raison d'un court-circuit ou d'une tension de marche à vide, le micro-ondes est passé sur le mode de protection contre les défauts. Interrompez le programme et sortez la fiche de la prise de courant. Réglez le problème si possible, par exemple s'il y a du métal dans le compartiment de cuisson qui peut provoquer les problèmes susmentionnés lorsque la fonction micro-ondes est utilisée. Autrement, veuillez vous adresser au service clients.

Mise au rebut



L'appareil ne doit jamais être jeté dans la poubelle domestique normale. Ce produit est assujéti à la directive européenne 2012/19/EU.

Remettez l'appareil destiné au recyclage à une entreprise spécialisée ou au centre de recyclage de votre commune.

Respectez la réglementation en vigueur.

En cas de doutes, contactez votre organisme de recyclage.



Éliminez l'ensemble des matériaux d'emballage d'une manière respectueuse de l'environnement.

Garantie et service après-vente

Cet appareil bénéficie de 3 ans de garantie à compter de la date d'achat. L'appareil a été fabriqué avec soin et consciencieusement contrôlé avant sa distribution.

Veillez conserver le ticket de caisse en guise de preuve d'achat. Si la garantie devait s'appliquer, contactez par téléphone votre interlocuteur du service après-vente. Cette condition doit être respectée pour assurer l'expédition gratuite de votre marchandise.

La prestation de garantie s'applique uniquement pour les erreurs de matériaux et de fabrication, pas pour les dommages de transport, les pièces d'usure ou les dommages subis par les pièces fragiles, comme par ex. les interrupteurs ou les batteries. Le produit est exclusivement destiné à un usage privé et non commercial.

La garantie est annulée en cas de manipulation incorrecte et inappropriée, d'utilisation brutale et en cas d'intervention qui n'aurait pas été réalisée par notre centre de service après-vente agréé. Cette garantie ne constitue pas une restriction de vos droits légaux.

La durée de la garantie n'est pas prolongée par la garantie du fabricant. Ceci vaut également pour les pièces remplacées et réparées. Tous dommages et défauts présents dès l'achat doivent être notifiés dès que le produit est déballé, et au plus tard deux jours après la date d'achat. Toutes réparations survenant après la période sous garantie ne seront pas prises en charge.

Indépendamment de la garantie commerciale souscrite, le vendeur reste tenu des défauts de conformité du bien et des vices rédhibitoires dans les conditions prévues aux articles L211-4 et suivants du Code de la consommation et aux articles 1641 et suivants du Code Civil.

Service France

Tel.: 0800 919270

E-Mail: kompennass@lidl.fr

IAN 96324

Service Belgique

Tel.: 070 270 171 (0,15 EUR/Min.)

E-Mail: kompennass@lidl.be

IAN 96324

Heures de service de notre hotline :

du lundi au vendredi de 8 h à 20 h (HEC)

Importateur

KOMPENASS HANDELS GMBH

BURGSTRASSE 21

44867 BOCHUM

GERMANY

www.kompennass.com

INHALTSVERZEICHNIS	SEITE
Einleitung	29
Bestimmungsgemäßer Gebrauch	29
Lieferumfang	29
Gerätebeschreibung	29
Technische Daten	29
Wichtige Sicherheitshinweise	30
Bevor Sie beginnen	36
Grundprinzipien beim Kochen in der Mikrowelle	36
Geeignetes Kochgeschirr verwenden	36
Erste Inbetriebnahme	37
Gerät aufstellen	37
Gerät vorbereiten	37
Drehteller 3 einsetzen	38
Bedienen	38
Uhr einstellen	38
Standby-Modus	38
Küchentimer einstellen	38
Kindersicherung	39
Abfragefunktionen	39
Gar- oder Auftauvorgänge unterbrechen/abbrechen	39
Kochen und Garen	39
Mikrowellenbetrieb	39
Grill-Funktion	40
Kombinations-Garvorgang „Grill“	41
Heißluftbetrieb	42
Heißluftbetrieb mit Vorheizen	43
Kombinations-Garvorgang „Heißluft“	43
Automatik-Menü	44
Automatik-Menü starten	44
Pizza backen	46
Auftauen	47
Auftauen nach Gewicht	47
Auftauen nach Zeit	48

Rezepte	49
Frikadellen	49
Aufbacken von Tiefkühlfertigbrötchen	49
Kartoffelgratin	49
Muffins	50
Reinigung und Pflege	50
Fehlerbehebung	51
Entsorgen	52
Garantie und Service	52
Importeur	52

Edelstahl-Mikrowelle

Einleitung

Herzlichen Glückwunsch zum Kauf Ihres neuen Gerätes.

Sie haben sich damit für ein hochwertiges Produkt entschieden. Die Bedienungsanleitung ist Bestandteil dieses Produkts. Sie enthält wichtige Hinweise für Sicherheit, Gebrauch und Entsorgung. Machen Sie sich vor der Benutzung des Produkts mit allen Bedien- und Sicherheitshinweisen vertraut. Benutzen Sie das Produkt nur wie beschrieben und für die angegebenen Einsatzbereiche. Händigen Sie alle Unterlagen bei Weitergabe des Produkts an Dritte mit aus.

Bestimmungsgemäßer Gebrauch

Dieses Gerät ist zum Erhitzen und Zubereiten von Lebensmitteln gemäß den beschriebenen Vorgehensweisen vorgesehen.

Jede Veränderung des Gerätes gilt als nicht bestimmungsgemäß und birgt erhebliche Unfallgefahren. Für aus bestimmungswidriger Verwendung entstandene Schäden übernimmt der Hersteller keine Haftung.

Dieses Gerät ist ausschließlich für die Benutzung in privaten Haushalten bestimmt!

Benutzen Sie es nicht gewerblich, in Industrie- oder Laborbereichen!

Lieferumfang

Edelstahl-Mikrowelle
Drehteller
Grillständer
Bedienungsanleitung
Kurzinformation (2 Stück)

Gerätebeschreibung

Abbildung A:

- 1 Display
- 2 Taste Türöffner
- 3 Drehteller
- 4 Rollen
- 5 Lüftungsschlitze

Abbildung B:

- 6 Taste Mikrowelle 
- 7 Taste Grill 
- 8 Taste Kombination Mikrowelle - Grill 
- 9 Taste Kombination Mikrowelle - Heißluft 
- 10 Taste Heißluft 
- 11 Taste Uhr 
- 12 Taste TIMER (Küchentimer)
- 13 Taste Stop/Kindersicherung 
- 14 Drehregler / Taste Start/Schnellstart 

Abbildung C:

- 15 Grillständer

Technische Daten

Nennspannung: 230 - 240 V ~,
50 Hz

Maximale Leistungsaufnahme

Mikrowelle: 1400 W

Grill: 1500 W

Heißluft: 1950 W

Maximale Leistungsabgabe

Mikrowelle: 900 W +/- 10%

Mikrowellen-Frequenz: 2450 MHz

Consignes de sécurité importantes

Lire attentivement le mode d'emploi avant la première utilisation et le conserver pour une utilisation ultérieure.

Attention !

Avertissements pour la prévention d'endommagements sur l'appareil.

Danger ! / Risque de blessures !

Avertissement à l'encontre de blessures et d'un choc électrique !

Risque d'incendie !

Avertissement face au risque d'incendie.

Remarque !

Remarques et conseils pour la manipulation du micro-ondes.

Mesures de précaution pour éviter un contact éventuellement trop important avec l'énergie du micro-ondes

- N'essayez pas de faire fonctionner l'appareil avec la porte ouverte, étant donné que le fonctionnement avec la porte ouverte peut conduire au contact avec une dose nocive de rayons micro-ondes. A cet égard, il est également important de ne pas forcer les verrouillages de sécurité ou de les manipuler.
- Ne mettez rien entre l'avant de l'appareil et la porte et assurez-vous qu'aucune salissure ou résidu de détergent ne s'accumule sur les joints.

Risque d'accident !

- Si la porte ou les joints de portes sont endommagés, arrêtez aussitôt d'opérer le micro-ondes. Faites-le immédiatement réparer par du personnel qualifié.
- N'essayez jamais de réparer l'appareil par vos propres soins. En retirant le boîtier, vous pouvez libérer de l'énergie micro-ondes. Confiez les réparations exclusivement à des spécialistes qualifiés.
- Les enfants à partir de l'âge de 8 ans ou les personnes souffrant d'un handicap physique ou psychomoteur ou encore les personnes souffrant de déficiences mentales ou d'un manque de connaissances et d'expérience, doivent toujours rester sous la surveillance d'un adulte s'ils utilisent cet appareil, même si l'usage de l'appareil leur a été expliqué et si elles sont conscientes des dangers résultants.
- Ne pas laisser les enfants jouer avec l'appareil.
- Ne pas laisser un enfant nettoyer cet appareil, même au dessus de l'âge de 8 ans et même sous la surveillance d'un adulte.

- Les enfants âgés de moins de 8 ans doivent être tenus hors de portée de l'appareil et de son cordon d'alimentation.
- Utilisez cet appareil uniquement dans le cadre de la finalité prévue selon la description mentionnée dans ce manuel. N'utilisez pas de vapeurs ou des produits chimiques corrosifs dans cet appareil. Ce micro-ondes est spécialement prévu pour réchauffer, cuire et faire griller, ou pour sécher des denrées alimentaires. Il n'est pas conçu pour une utilisation dans le milieu laboratoire ou industriel.
- N'opérez pas le micro-ondes lorsque le cordon d'alimentation/la fiche secteur sont endommagés. Faites remplacer le cordon d'alimentation/la fiche secteur par des techniciens spécialisés qualifiés, afin d'éviter tout danger.
- MISE EN GARDE: Si l'appareil fonctionne en mode combiné, il est recommandé que les enfants n'utilisent le four que sous la surveillance d'adultes en raison des températures générées.
- Ne retirez jamais le boîtier du micro-ondes.
- Faites remplacer la lampe à l'intérieur du micro-ondes par des techniciens qualifiés uniquement.
- Ne touchez jamais la porte du micro-ondes, le boîtier, les ouvertures d'aération, les accessoires ou les couverts juste après le fonctionnement du mode grill, de la cuisson combinée ou du menu automatique. Ces pièces deviennent brûlantes. Laissez ces pièces refroidir avant de les nettoyer.
- Veillez à ce que la fiche secteur soit toujours facilement accessible, afin que vous puissiez aisément le débrancher de l'alimentation électrique en cas d'urgence.
- Il est recommandé aux porteurs de stimulateurs cardiaques de s'informer auprès de leur médecin sur les risques éventuels avant d'utiliser le micro-ondes.
- Ne laissez jamais traîner le cordon d'alimentation sur la table ou le plan de travail. Les enfants pourraient le tirer.
- Ouvrez toujours les boîtes, les sachets de pop-corn, etc. après la cuisson en orientant l'ouverture loin de votre corps. La vapeur qui s'échappe peut causer des brûlures.
- Ne vous placez jamais directement devant le micro-ondes lorsque vous ouvrez la porte. La vapeur qui s'échappe peut causer des brûlures.
- Ne réalisez pas de fritures dans le micro-ondes. De l'huile très chaude peut endommager les pièces de l'appareil et les ustensiles, voire même causer des brûlures cutanées.
- Agitez et remuez systématiquement les biberons en verre ou plastique réchauffés ! Le contenu peut avoir été réchauffé de manière irrégulière et le bébé peut se brûler avec le contenu. Contrôlez en tous cas la température avant de nourrir votre enfant !
- Ne modifiez pas la construction du micro-ondes.

- Les rayons micro-ondes sont dangereux ! Les travaux de maintenance ou de réparation nécessitant la dépose des capots destinés à protéger du contact avec les rayons micro-ondes doivent être exécutés uniquement par des techniciens spécialisés compétents.
- Avant toute consommation, contrôlez la température pour éviter toutes brûlures qui pourraient s'avérer mortelles pour les bébés. Les ustensiles de cuisson peuvent devenir très chauds en raison de la chaleur transmise par les denrées alimentaires réchauffées, ce qui empêche de les saisir à mains nues. Utilisez impérativement une manique. Assurez-vous que les ustensiles de cuisson sont bien adaptés au micro-ondes.

 Attention, surface chaude !

Risque d'incendie !

- Ne laissez pas le micro-ondes sans surveillance lorsque vous chauffez des aliments dans des emballages en plastique ou en papier.
- Ne placez pas de matériaux inflammables à proximité du micro-ondes ou des ouvertures d'aération.
- Enlevez toutes les fermetures métalliques présentes sur l'emballage des aliments à chauffer. Risque d'incendie !
- Pour la préparation du popcorn, utilisez uniquement des sachets de popcorn allant au micro-ondes.
- N'utilisez pas le micro-ondes pour réchauffer des coussins remplis de graines, de noyaux de cerise ou de gel. Risque d'incendie !
- N'utilisez pas le micro-ondes pour stocker des aliments ou d'autres choses.
- Ne dépassez jamais les temps de cuisson pré-conisés par le fabricant.
- Ne posez pas d'objets sur le micro-ondes, lorsque celui-ci est en opération. Les ouvertures d'aération seraient recouvertes !
- Ne placez pas le micro-ondes à proximité d'autres appareils diffusant de la chaleur tel qu'un four.
- Nettoyez soigneusement le micro-ondes après avoir chauffé des plats contenant des matières grasses, en particulier s'ils n'étaient pas recouverts. Laissez l'appareil refroidir complètement avant de le nettoyer. Il ne doit rester aucun résidu, de graisse notamment, sur les éléments chauffants du grill. Celui-ci pourrait surchauffer et s'enflammer.
- Ne décongelez pas de la graisse ou de l'huile congelée dans le micro-ondes. La graisse ou l'huile risque de s'enflammer.
- N'utilisez pas de minuterie externe ou système de commande à distance séparé pour opérer l'appareil.

- Le four à micro-ondes est prévu pour chauffer des denrées alimentaires et des boissons. Le séchage de denrées alimentaires ou de linge et le chauffage de coussins chauffants, pantoufles, éponges, linge humide et autres articles similaires peuvent entraîner des risques de blessures, d'inflammation ou de feu.

⚠ Attention ! Risque d'endommager l'appareil !

- Ne faites pas fonctionner le micro-ondes lorsqu'il est vide. A part bien entendu s'il s'agit de la première mise en service (voir le chapitre «Première mise en service»).
- N'insérez pas d'objets dans les ouvertures d'aération ou les verrouillages de sécurité de la porte.
- N'utilisez pas d'ustensiles métalliques : ceux-ci réfléchissent les micro-ondes et créent des étincelles. Ne placez pas de boîte en tôle dans le micro-ondes.
- Ne placez pas de récipient en plastique dans le micro-ondes immédiatement après avoir utilisé le mode grill, cuisson combinée ou le menu automatique. Le plastique risque de fondre.
- Le micro-ondes ne doit pas être utilisé dans des locaux très humides ou dans lesquels l'humidité se concentre.
- Des liquides et autres denrées alimentaires ne doivent pas être réchauffés dans des récipients hermétiquement fermés étant donné que ces derniers peuvent exploser et endommager l'appareil.
- Ne vous appuyez pas sur la porte du micro-ondes.
- Une mauvaise hygiène de l'appareil de cuisson peut entraîner la destruction de la surface, ce qui influe d'une part sur la durée d'usage de l'appareil en abâtissant éventuellement sur des situations dangereuses.

⚠ Danger !

- Ne plongez jamais le cordon d'alimentation ou la fiche secteur dans de l'eau ou d'autres liquides.
- Tenez le cordon d'alimentation à l'écart de sources de chaleur. Ne le faites pas passer devant la porte du micro-ondes. La chaleur risque d'endommager le cordon.
- Ne versez jamais de liquides dans les ouvertures d'aération ou les fermetures de sécurité. Si toutefois, un liquide devait quand même y pénétrer, éteignez aussitôt le micro-ondes et retirez la fiche secteur de la prise secteur. Faites contrôler le micro-ondes par des techniciens qualifiés.

Conseils de sécurité

- Afin de réduire le risque d'incendie dans le micro-ondes : conservez toujours le micro-ondes à portée de vue lorsque vous réchauffez des denrées alimentaires emballées dans des récipients en plastique ou en papier étant donné que les matériaux peuvent éventuellement s'enflammer.
- Lors du réchauffement de boissons dans le micro-ondes, un bouillonnement retardé peut se produire lorsque la boisson est portée à ébullition. Soyez donc très prudent lorsque vous manipulez le récipient. Pour éviter toute ébullition soudaine :
 - Placez si possible une baguette de verre dans le liquide pendant qu'il est mis à chauffer.
 - Laissez reposer le liquide pendant 20 secondes dans le micro-ondes après l'avoir chauffé afin d'éviter la projection inattendue de gouttes de liquide.
- Piquez la peau des pommes de terre, des saucisses ou autres aliments afin d'éviter qu'elles n'éclatent.
- Soyez très prudent lorsque vous chauffez des liquides. N'utilisez que des récipients ouverts afin de permettre aux bulles d'air qui se forment de s'échapper.
- Si l'appareil émet de la fumée, éteindre l'appareil ou le débrancher et garder la porte fermée pour étouffer les flammes éventuelles.
- Les œufs à la coque et les œufs durs ne doivent pas être chauffés au micro-ondes car ils risquent d'exploser même après réchauffement au micro-ondes. Des denrées alimentaires avec une peau dure, comme des pommes de terre, des citrouilles entières, des pommes ou des châtaignes doivent être piquées avant d'être réchauffées.
- Ne déplacez pas le micro-ondes pendant qu'il fonctionne.

Indications relatives à la mise à la terre/installation conforme

Le présent appareil doit être mis à la terre. Cet appareil doit être raccordé à une prise mise à la terre. Il est conseillé d'utiliser un circuit électrique propre qui est uniquement destiné à alimenter le micro-ondes.

⚠ Danger : *une manipulation non appropriée avec un connecteur de mise à la terre peut entraîner un risque d'électrocution.*

ⓘ Remarque : *si vous avez encore des questions concernant la mise à la terre ou les instructions en matière de système électrique, demandez conseil à votre spécialiste de maintenance ou à votre électricien.*

Le fabricant et le distributeur n'endossent aucune responsabilité pour un endommagement du micro-ondes ou pour des atteintes à des personnes qui seraient à porter au compte d'un non-respect des procédures pour le raccordement électrique.

Interférences chez d'autres appareils

La mise en service du micro-ondes peut causer des pannes sur votre radio, votre téléviseur ou des appareils similaires.

Si de telles interférences devaient se produire, elles peuvent être diminuées ou éliminées à l'aide des mesures suivantes :

- Nettoyage de la porte et des joints du micro-ondes.
- Nouvelle orientation de l'antenne de réception de la radio ou du téléviseur.
- Positionnement du micro-ondes à un autre endroit que celui où le récepteur est placé.
- Eloignement du micro-ondes du récepteur.
- Branchement du micro-ondes dans une autre prise. Le micro-ondes et le récepteur devraient avoir recours à une section différente du circuit électrique.

Bevor Sie beginnen

Grundprinzipien beim Kochen in der Mikrowelle

- Ordnen Sie die Speisen wohlbedacht an.
- Die dicksten Stellen kommen in Randnähe.
- Achten Sie auf die Garzeit. Wählen Sie die kürzeste angegebene Garzeit und verlängern Sie diese bei Bedarf. Massiv zu lange gekochte Speisen können zu rauchen beginnen oder sich entzünden.
- Versehen Sie die Speisen während des Garens mit einem für die Mikrowelle geeigneten Deckel. Der Deckel verhindert ein Spritzen und trägt außerdem dazu bei, dass Speisen gleichmäßig gar werden.
- Wenden Sie die Speisen während der Zubereitung in der Mikrowelle einmal, damit Gerichte wie Hähnchen oder Hamburger schneller „durch“ sind.
- Große Lebensmittelstücke wie etwa Braten müssen mindestens einmal gewendet werden.
- Sortieren Sie Lebensmitteleile wie etwa Hackbällchen nach der halben Garzeit komplett um. Wenden Sie sie, und platzieren Sie die Bällchen von der Mitte des Geschirrs an den Rand.

Geeignetes Kochgeschirr verwenden

- Das ideale Material für einen Mikrowellenherd ist mikrowellendurchlässig, lässt also die Energie durch den Behälter hindurch, um die Speise zu erwärmen.
Mikrowellen sind nicht in der Lage, Metall zu durchdringen. Aus diesem Grund dürfen keine Metallgefäße und kein Metallgeschirr verwendet werden.

- Verwenden Sie beim Erhitzen in der Mikrowelle keine Erzeugnisse aus Recyclingpapier. Diese können winzige Metallfragmente enthalten, die Funken und/oder Brände erzeugen können.
- Es empfiehlt sich eher rundes/ovales Geschirr statt eckiges/längliches, da Speisen im Eckbereich leicht verkochen.
Die nachstehende Liste versteht sich als allgemeine Hilfe für die Wahl des korrekten Geschirrs.

Kochgeschirr	Mikrowelle	Grill	Heißluft	Kombination
Hitzebeständiges Glas	Ja	Ja	Ja	Ja
Nicht hitzebeständiges Glas	Nein	Nein	Nein	Nein
Hitzebeständige Keramik	Ja	Ja	Ja	Ja
Mikrowellengeeignetes Plastikgeschirr	Ja	Nein	Nein	Nein
Küchenpapier	Ja	Nein	Nein	Nein
Metalltablett/-platte	Nein	Ja	Ja	Nein
Grillständer	Nein	Ja	Ja	Nein
Alufolie & Folienbehälter	Nein	Ja	Ja	Nein

Brandgefahr!

Benutzen Sie niemals den Grillständer oder andere metallische Gegenstände, wenn Sie die Mikrowelle im Mikrowellenbetrieb oder im Kombinations-Garvorgang verwenden. Metall reflektiert die Mikrowellenstrahlung und führt so zu Funkenbildung. Das kann zu einem Brand führen und das Gerät irreparabel beschädigen!

Erste Inbetriebnahme

Gerät aufstellen

Brandgefahr!

Diese Mikrowelle ist nicht für den Einbau in einen Küchenschrank geeignet. In geschlossenen Schränken ist die Belüftung des Gerätes nicht ausreichend gewährleistet. Das Gerät kann beschädigt werden und es besteht die Gefahr eines Brandes!

- Wählen Sie eine ebene Fläche, die genug Abstand für die Be- und Entlüftung des Gerätes lässt:
Halten Sie zwischen Gerät und den angrenzenden Wänden einen Mindestabstand von 10 cm unbedingt ein. Stellen Sie sicher, dass sich die Tür der Mikrowelle einwandfrei öffnen lässt.
Halten Sie über der Mikrowelle einen Abstand von mindestens 20 cm.
- Sorgen Sie dafür, dass der Netzstecker problemlos zugänglich ist, damit er im Fall von Gefahren mühelos erreicht und gezogen werden kann.
- Entfernen Sie nicht die Füße unter dem Mikrowellengerät.
- Blockieren Sie nicht die Lüftungsschlitze **5**. Andernfalls kann es zu Beschädigungen des Geräts kommen.

- Stellen Sie das Gerät möglichst weit entfernt von Radio- und Fernsehgeräten auf. Der Betrieb der Mikrowelle kann Störungen des Radio- oder Fernsehempfangs hervorrufen.

Achtung:

Stellen Sie die Mikrowelle nicht über einem Küchenherd oder einem sonstigen Hitze erzeugenden Gerät auf. Eine Aufstellung an einem solchen Ort könnte zur Beschädigung des Gerätes und damit auch zum Erlöschen der Garantie führen.

Gerät vorbereiten

- Entfernen Sie das Verpackungsmaterial und die auf dem Panel und der Taste Türöffner **2** angebrachte Schutzfolie.









Entfernen Sie nicht die hellgraue Glimmer-Abdeckplatte, die zum Schutz der Magnefeldröhre im Garraum angebracht ist.

- Stecken Sie den Netzstecker in eine Netzsteckdose. Benutzen Sie eine 230 - 240 V ~, 50 Hz, Netzsteckdose mit einer 16 A Sicherung. Es wird empfohlen, dass ein eigener Stromkreis die Mikrowelle versorgt. Wenn Sie sich nicht sicher sind, wie Sie die Mikrowelle anschließen sollen, ziehen Sie einen Fachmann zu Rate.

Vor dem Verwenden der Mikrowelle muss das Gerät zunächst leer aufgeheizt werden, damit fertigungsbedingte Rückstände verdampfen können.

Nachdem Sie den Stecker in die Steckdose gesteckt haben, öffnen Sie einmal die Tür der Mikrowelle durch Drücken der Taste Türöffner **2**.

Schalten Sie das Gerät ohne Lebensmittel und ohne Zubehör (Drehteller **3** und Grillständer **15**) in der Betriebsart Grillen ein:

- Drücken Sie die Taste Grill **7** . Im Display erscheint "Gr 1".
- Drehen Sie den Drehregler **14** , bis "Gr 3" und die Symbole  und  im Display erscheinen und bestätigen Sie die Auswahl durch Drücken auf die Taste Start/Schnellstart **14** .
- Stellen Sie mit dem Drehregler **14**  eine Garzeit von 10 Minuten ein.
- Drücken Sie die Taste Start/Schnellstart **14** , um den Grillvorgang zu starten.

Hinweis

Bei der ersten Inbetriebnahme kann es durch fertigungsbedingte Rückstände zu leichter Rauch- und Geruchsentwicklung kommen. Dieses ist unschädlich. Sorgen Sie für eine ausreichende Belüftung. Öffnen Sie zum Beispiel ein Fenster.

- Nach 10 Minuten schaltet sich das Gerät automatisch aus. Warten Sie, bis es vollständig abgekühlt ist.
- Ziehen Sie den Netzstecker aus der Steckdose und reinigen Sie das Gerät anschließend innen mit einem feuchten Tuch und trocknen Sie es sorgfältig ab.

Drehteller einsetzen



- Setzen Sie den Drehteller **3** mittig auf die Achse im Garraum. Achten Sie darauf, dass er komplett auf die Achse rutscht und fest sitzt.

Bedienen

Uhr einstellen





Nachdem Sie den Stecker in die Steckdose gesteckt haben, öffnen Sie die Tür der Mikrowelle einmal. Das Display **1** zeigt "1:00" an. Schließen Sie die Tür wieder.

1. Drücken Sie die Taste Uhr **11** . Im Display **1** erscheint „Hr 12“.

2. Wählen Sie durch Drehen am Drehregler **14**  den gewünschten Modus (Hr 24 oder Hr 12) und bestätigen Sie Ihre Auswahl durch Drücken auf die Taste Start/Schnellstart **14** .

Hinweis

Erst beim anschließendem Drehen des Drehreglers  **14**, erscheint die Anzeige der Uhrzeit und man kann die Stunde einstellen.

3. Stellen Sie durch Drehen am Drehregler **14**  die gewünschte Stunde ein und bestätigen Sie Ihre Auswahl durch Drücken auf die Taste Start/Schnellstart **14** .
 4. Stellen Sie durch Drehen am Drehregler **14**  die gewünschten Minuten ein und bestätigen Sie Ihre Auswahl durch Drücken auf die Taste Start/Schnellstart **14** .
- Die Uhrzeit ist nun eingestellt.



Um die aktuelle Tageszeit abzulesen, während die Mikrowelle in Betrieb ist, drücken Sie die Taste Uhr **11** ; die Uhrzeit wird dann einige Sekunden im Display **1** angezeigt.

Standby-Modus

Die Mikrowelle schaltet automatisch in den Standby-Modus und die Uhrzeit wird angezeigt, wenn für längere Zeit keine Taste gedrückt wird. Wenige Sekunden nach der Umstellung in den Standby-Modus wird auch die Displaybeleuchtung gedimmt.

Küchentimer einstellen

Die Mikrowelle verfügt über einen Küchentimer, den Sie unabhängig vom Mikrowellenbetrieb einsetzen können.

1. Drücken Sie die Taste TIMER **12**, wenn das Gerät im Standby-Betrieb ist. Im Display **1** erscheint „0:00“ und das Symbol .
2. Stellen Sie nun mit dem Drehregler **14**  die gewünschte Zeit ein. Sie können Zeiteinstellungen von 10 Sekunden bis 95 Minuten vornehmen.





3. Drücken Sie die Taste Start/Schnellstart **14**  . Ein Signalton ertönt. Die Zeit zählt rückwärts herunter. Nach ca. 3 Sekunden wird die normale Uhrzeit wieder angezeigt. Der Küchentimer läuft im Hintergrund weiter. Wenn Sie zwischendurch die Zeit des Küchentimers kontrollieren wollen, drücken Sie die Taste TIMER **12**. Es erscheint für kurze Zeit der Küchentimer.

Sobald die eingestellte Zeit abgelaufen ist, ertönen Signaltöne.

Kindersicherung

Aktivieren Sie diese Einstellung, um eine unbeaufsichtigte Inbetriebnahme der Mikrowelle durch Kleinkinder und andere nicht mit der Bedienung vertraute Personen zu verhindern.

Das Symbol für die Kindersicherung  erscheint im Display **1** , und das Gerät kann solange, wie diese Funktion aktiviert ist, nicht in Betrieb genommen werden.

- Drücken Sie die Taste Stop/Kindersicherung **13**  und halten Sie sie solange gedrückt, bis ein Signalton ertönt und das Symbol für die Kindersicherung  im Display **1** erscheint. Die Tasten und der Regler der Mikrowelle haben nun keine Funktion mehr.
- Um die Kindersicherung zu deaktivieren, drücken Sie die Taste Stop/Kindersicherung **13**  und halten Sie sie solange gedrückt bis ein Signalton ertönt und das Symbol für die Kindersicherung  erlischt.

Abfragefunktionen





Uhrzeit während des Betriebs abfragen

Drücken Sie während des Garvorgangs die Taste Uhr **11**  . Im Display **1** erscheint für einige Sekunden die Uhrzeit.

Leistungsstufe während des Betriebs abfragen

Drücken Sie während des Garvorgangs die Taste Mikrowelle **6**  . Im Display **1** erscheint für einige Sekunden die aktivierte Leistungsstufe.

Gar- oder Auftauvorgänge unterbrechen/abbrechen

- Drücken Sie einmal die Taste Stop **13**  +  , um einen Gar- oder Auftauvorgang zu unterbrechen. Das Gerät unterbricht den Vorgang und stoppt die noch verbleibende Zeit. Drücken Sie die Taste Start/Schnellstart **14**  , um den Vorgang wieder fortzusetzen.
- Drücken Sie zweimal die Taste Stop **13**  +  , um einen Garvorgang abzubrechen. Das Gerät schaltet wieder in den Standby-Betrieb zurück.

Kochen und Garen

Hinweis

Diese Mikrowelle ist mit einer Abkühlfunktion ausgestattet. D.h., dass nach einem Gar- oder Grillvorgang, der mindestens 2 Minuten dauert, der Lüfter des Gerätes noch für etwa 3 Minuten nachläuft. Das ist keine Fehlfunktion des Gerätes! Das schnelle Abkühlen hilft, die Lebensdauer des Gerätes zu verlängern.

Mikrowellenbetrieb



Hinweis

Auf der Mikrowellentür oder dem Gehäuse können sich während eines Garvorgangs Wassertropfen bilden. Das ist normal und kein Zeichen für eine Fehlfunktion der Mikrowelle. Wischen Sie die Feuchtigkeit nachdem sie abgekühlt ist mit einem trockenen Tuch ab.

Brandgefahr!

Benutzen Sie niemals den Grillständer **15** oder andere metallische Gegenstände, wenn Sie die Mikrowelle im Mikrowellenbetrieb verwenden. Metall reflektiert die Mikrowellenstrahlung und führt so zu Funkenbildung. Das kann zu einem Brand führen und das Gerät irreparabel beschädigen!

Leistung auswählen

1. Drücken Sie die Taste Mikrowelle **6** . Im Display **1** erscheint "900" (900 Watt Leistung).
2. Stellen Sie mit Hilfe des Drehreglers **14**  die gewünschte Leistung ein.
3. Drücken Sie die Taste Start/Schnellstart **14** , um die eingestellte Leistung zu bestätigen.

Garzeit einstellen



Nachdem Sie die Leistung ausgewählt haben, stellen Sie die gewünschte Garzeit ein:

- Drehen Sie den Drehregler **14** , bis die gewünschte Garzeit eingestellt ist.



Die Stufen für die Einstellungszeit des Drehreglers **14** sind wie folgt:

- von 0 Sek. bis 5 Min: in 10-Sek.-Schritten
- von 5 bis 10 Min: in 30-Sek.-Schritten
- von 10 bis 30 Min: in 1-Min.-Schritten
- von 30 bis 95 Min: in 5-Min.-Schritten



Eingabevorgang abbrechen/beenden

Drücken Sie einmal die Taste Stop **18**  + , um einen Eingabevorgang abzubrechen und zu beenden. Das Gerät schaltet wieder in den Standby-Betrieb zurück.

Garvorgang starten



Wenn Sie die Leistung und die Garzeit eingestellt haben, können Sie den Garvorgang starten: Drücken Sie zum Starten des Garvorgangs die Taste Start/Schnellstart **14** . Im Display **1** erscheint das Symbol für Mikrowellenbetrieb . Die eingestellte Zeit zählt rückwärts herunter. Wenn die eingestellte Zeit abgelaufen ist, erscheint abwechselnd „End“ und „Hot“ im Display **1**. Ein Signalton ertönt mehrmals hintereinander.

Schnellstart 1

Drehen Sie im Standby-Modus den Drehregler **14**  nach rechts und stellen Sie die gewünschte Dauer des Garens ein. Starten Sie den Garvorgang mit 900 W Leistung durch Drücken der Taste Start/Schnellstart **14** .

Schnellstart 2

Mit dieser Funktion können Sie unverzüglich für 30 Sekunden (oder länger, bis zu 95 Minuten) bei 900 W Leistung mit dem Garen beginnen.

- Drücken Sie einmal die Taste Start/Schnellstart **14** . Im Display **1** erscheint das Symbol für Mikrowellenbetrieb , sowie „00:30“. Die Mikrowelle startet den Garvorgang für 30 Sekunden. Die Zeit zählt rückwärts herunter.

Wenn Sie länger als 30 Sekunden garen wollen, drücken Sie so oft auf die Taste Start/Schnellstart **14** , bis die gewünschte Zeit erreicht ist.

Die Zeit-Stufen teilen sich wie folgt auf:

- von 30 Sek. bis 5 Min: in 30-Sek.-Schritten
- von 5 Min. bis 95 Min: in 1-Min.-Schritten

Grill-Funktion

Hinweis

Benutzen Sie zum Grillen immer den Grillständer **15**. So erzielen Sie ein optimales Grillergebnis. Stellen Sie den Grillständer **15** immer auf den Drehteller **3**.

Brandgefahr!

Benutzen Sie bei Verwendung der Grill-Funktionen auf keinen Fall Abdeckungen oder nicht hitzebeständiges Geschirr, da diese schmelzen oder in Brand geraten können!

Es stehen Ihnen 3 Grill-Funktionen zur Verfügung:

- Grill-Funktion „Oberhitze“ (Gr 1):
Die Hitze kommt bei dieser Funktion nur von oben. Nur der obere Grill ist aktiviert. Daher eignet sich diese Grill-Funktion für überbackene Sandwiches und Gratins.
- Grill-Funktion „Unterhitze“ (Gr 2):
Die Hitze kommt bei dieser Funktion nur von unten. Nur der untere Grill ist aktiviert. Daher eignet sich diese Grill-Funktion für Gerichte oder Lebensmittel, die von unten gegart/gegrillt werden müssen.
- Grill-Funktion „Ober- und Unterhitze“ (Gr 3):
Die Hitze kommt bei dieser Funktion von oben und von unten. Der obere und der untere Grill sind aktiviert. Daher eignet sich diese Grill-Funktion für dünne Scheiben Fleisch, Steaks, Frikadellen, Würstchen oder Hähnchenteile.

1. Drücken Sie die Taste Grill  **7** einmal, um die Grill-Funktion zu aktivieren.

Im Display **1** erscheint das Symbol für die Grill-Funktion „Oberhitze“  und „Gr 1“.

2. Stellen Sie mit dem Drehregler **14**  die gewünschte Grill-Funktion ein:

„Gr 1“ für Oberhitze,



„Gr 2“ für Unterhitze,

„Gr 3“ für Ober- und Unterhitze.

Bestätigen Sie Ihre Auswahl durch Drücken der Taste Start/Schnellstart **14** .

3. Stellen Sie mit dem Drehregler **14**  die gewünschte Garzeit ein. Die maximal einstellbare Garzeit beträgt 95 Minuten.

4. Drücken Sie zum Starten der Grill-Funktion die Taste Start/Schnellstart **14** .

Im Display **1** erscheint das Symbol für die ausgewählte Grill-Funktion  /  / . Die eingestellte Zeit zählt rückwärts herunter. Wenn die eingestellte Zeit abgelaufen ist, erscheint abwechselnd „End“ und „Hot“ im Display **1**. Ein Signalton ertönt mehrmals hintereinander.

Kombinations-Garvorgang „Grill“

Diese Funktion vereint die Grill-Funktion mit dem normalen Mikrowellenbetrieb. Während des Kombinationsvorgangs wird eine bestimmte Zeit für Garen und die übrige Zeit für Grillen automatisch und in einem Vorgang ausgeführt. Den Umschaltzeitpunkt des Gerätes können Sie durch ein leises Klicken wahrnehmen.

Brandgefahr!

Benutzen Sie niemals den Grillständer **15** oder andere metallische Gegenstände, wenn Sie die Mikrowelle im Kombinations-Garvorgang verwenden. Metall reflektiert die Mikrowellenstrahlung und führt so zu Funkenbildung. Das kann zu einem Brand führen und das Gerät irreparabel beschädigen!

Benutzen Sie bei Verwendung der Kombinations-Garvorgängen „Grill“ auf keinen Fall Abdeckungen oder nicht hitzebeständiges Geschirr, da diese schmelzen oder in Brand geraten können!

Es stehen Ihnen 4 Kombinationen zur Verfügung:

- Kombination 1 (C 1):

Bei der Kombination 1 beträgt die Mikrowellenleistung 30 % und die Grill-Leistung 70 % der Garzeit. Dies ist z. B. geeignet für Fisch oder Gratins. Es wird die Mikrowellenfunktion und die Grill-Funktion „Oberhitze“ benutzt.

- Kombination 2 (C 2):









Bei der Kombination 2 beträgt die Mikrowellenleistung 55 % und die Grill-Leistung 45 % der Garzeit. Dies ist z. B. geeignet für Omelettes, Puddings oder Lasagne. Es wird die Mikrowellenfunktion und die Grill-Funktion „Oberhitze“ benutzt.





- Kombination 3 (C 3):

Bei der Kombination 3 beträgt die Mikrowellenleistung 30 % und die Grill-Leistung 70 % der Garzeit. Dies eignet sich beispielsweise für Kartoffeln. Es wird die Mikrowellenfunktion und die Grill-Funktion „Ober- und Unterhitze“ benutzt.

- Kombination 4 (C 4):







Bei der Kombination 4 beträgt die Mikrowellenleistung 55 % und die Grillleistung 45 % der Garzeit. Dies eignet sich beispielsweise für Geflügelgerichte. Es wird die Mikrowellenfunktion und die Grill-Funktion „Ober- und Unterhitze“ benutzt.



1. Drücken Sie die Taste Kombination Mikrowelle-Grill  einmal, um die Kombination 1 (C 1) zu aktivieren. Im Display  erscheinen , , sowie „C 1“.
2. Stellen Sie mit dem Drehregler  die gewünschte Kombination ein:
„C 1“ für Kombination 1,
„C 2“ für Kombination 2,
„C 3“ für Kombination 3,
„C 4“ für Kombination 4.
Bestätigen Sie Ihre Auswahl durch Drücken der Taste Start/Schnellstart .
3. Stellen Sie mit dem Drehregler  die gewünschte Garzeit ein. Die maximal einstellbare Garzeit beträgt 95 Minuten.
4. Drücken Sie zum Starten die Taste Start/Schnellstart .

Im Display  erscheinen die Symbole der jeweils verwendeten Garvorgänge , , . Die eingestellte Zeit zählt rückwärts herunter. Wenn die eingestellte Zeit abgelaufen ist, erscheint abwechselnd „End“ und „Hot“ im Display . Ein Signalton ertönt mehrmals hintereinander.

Heißluftbetrieb









Beim Garen mit Heißluft zirkuliert heiße Luft im Garraum. Heißluft ist besonders zum Zubereiten von Aufläufen oder knusprigen Lebensmitteln zu empfehlen. Sie können eine Temperatur von 110 °C - 200 °C einstellen und eine Dauer von max. 95 Minuten.

1. Drücken Sie die Taste Heißluft . Im Display erscheint „200C“ (= 200 °C) und das Symbol für Heißluftbetrieb .
2. Stellen Sie mit dem Drehregler  die gewünschte Temperatur ein und bestätigen Sie die Auswahl durch Drücken auf die Taste Start/Schnellstart .
3. Stellen Sie mit dem Drehregler  die gewünschte Garzeit ein.
4. Drücken Sie zum Starten des Garvorgangs die Taste Start/Schnellstart .

Im Display  erscheint das Symbol für Heißluftbetrieb . Die eingestellte Zeit zählt rückwärts herunter. Wenn die eingestellte Zeit abgelaufen ist, erscheint abwechselnd „End“ und „Hot“ im Display . Ein Signalton ertönt mehrmals hintereinander.

Heißluftbetrieb mit Vorheizen

Sie können Ihre Mikrowelle auch vorheizen, bevor Sie einen Garvorgang starten:

1. Wählen Sie die gewünschte Temperatur, indem Sie die Taste Heißluft **10**  einmal drücken und mit dem Drehregler **14**  die Temperatur einstellen. Bestätigen Sie diese Einstellung NICHT durch Drücken der Taste Start/Schnellstart **14** .
2. Drücken Sie, um das Vorheizen zu starten, die Taste Heißluft **10** . Im Display **1** erscheint „30:00“ und das Symbol für Heißluftbetrieb  blinkt. Die Zeit zählt herunter. Sobald die eingestellte Temperatur erreicht ist, erklingen Signaltöne und die Zeit stoppt.
3. Öffnen Sie die Tür und stellen Sie das zu garende Lebensmittel hinein.
4. Stellen Sie die Temperatur durch Drehen des Drehreglers **14**  ein und bestätigen Sie die Temperatur durch Drücken der Taste Start/Schnellstart **14** .
5. Stellen Sie mit dem Drehregler **14**  die gewünschte Garzeit ein. Die maximal einstellbare Garzeit beträgt 95 Minuten.
6. Drücken Sie zum Starten die Taste Start/Schnellstart **14** .







Im Display **1** erscheint das Symbol für Heißluftbetrieb  dauerhaft. Die eingestellte Zeit zählt rückwärts herunter. Wenn die eingestellte Zeit abgelaufen ist, erscheint abwechselnd „End“ und „Hot“ im Display **1**. Ein Signalton ertönt mehrmals hintereinander.

Kombinations-Garvorgang „Heißluft“

Diese Funktion vereint die Heißluft-Funktion mit dem normalen Mikrowellenbetrieb. Dadurch wird zum Beispiel Fleisch saftig, zart und trotzdem knusprig.

Brandgefahr!

Benutzen Sie niemals den Grillständer **15** oder andere metallische Gegenstände, wenn Sie die Mikrowelle im Kombinations-Garvorgang verwenden. Metall reflektiert die Mikrowellenstrahlung und führt so zu Funkenbildung. Das kann zu einem Brand führen und das Gerät irreparabel beschädigen!

1. Drücken Sie die Taste Kombination Mikrowelle-Heißluft **9** . Im Display **1** erscheinen die voreingestellte Temperatur „200C“ und die Symbole .
2. Wählen Sie die gewünschte Temperatur mit Hilfe des Drehreglers **14**  : 110°C, 140°C, 170°C oder 200°C. Bestätigen Sie Ihre Auswahl durch Drücken der Taste Start/Schnellstart **14** .
3. Stellen Sie mit dem Drehregler **14**  die gewünschte Garzeit ein. Die maximale Garzeit beträgt 95 Minuten. Bestätigen Sie die eingestellte Garzeit durch Drücken der Taste Start/Schnellstart **14** .

Der Kombinationsvorgang startet. Im Display **1** erscheinen die Symbole für den Kombinations-Garvorgang „Heißluft“ . Die eingestellte Zeit zählt rückwärts herunter. Wenn die eingestellte Zeit abgelaufen ist, erscheint abwechselnd „End“ und „Hot“ im Display **1**. Ein Signalton ertönt mehrmals hintereinander.

Automatik-Menü

Für Speisen, die im Automatik-Menümodus zubereitet werden sollen, ist es nicht notwendig, die Dauer des Garvorgangs und die Leistungsstufe einzugeben. Es reicht vielmehr aus, wenn Sie eingeben, welche Art Lebensmittel gegart/gekocht werden soll, sowie das Gewicht dieses Lebensmittels.

Brandgefahr!





Benutzen Sie bei Programmen mit zugeschalteter Grillfunktion (A-01, A-02, A-03, A-04, A-05) auf keinen Fall Abdeckungen oder nicht hitzebeständiges Geschirr, da diese schmelzen oder in Brand geraten können!

Hinweis



Die Mikrowelle berechnet die Zeit/Leistungsstufe für **frische** Lebensmittel. Tiefgekühlte Lebensmittel werden mit den von der Mikrowelle vorgegebenen Zeiten nicht gar (ausgenommen Automatik-Programm „Pizza“).













Tauen Sie ggf. tiefgekühlte Lebensmittel mit dem Auftau-Programm vorher auf (siehe Kapitel „Auftauen“).

Automatik-Menü starten



1. Drehen Sie den Drehregler   (im Stand-by-Betrieb) langsam nach links, um den Automatik-Menümodus aufzurufen. Im Display  erscheint eine Nummer (z. B. „A - 02“ für Auto-programm 2 (Schwein)) und das Symbol „Schwein“. Wählen Sie durch Drehen des Drehreglers   das passende Automatik-Menü zu Ihrer Speise aus.



Hinweis

Wenn Sie durch eine Linksdrehung des Drehreglers   in den Automatik-Menümodus gelangt sind, können Sie durch anschließendes Drehen nach Rechts die Automatik-Menüs in der Reihenfolge A01, A02, A03... auswählen.

Display	Symbol	Lebensmittel	Gewicht
A-01		Rind	200 - 1400g
A-02		Schwein	200 - 1400g
A-03		Geflügel	400 - 1400g
A-04		Fisch	200 - 1200g
A-05		Pizza	*P1 150-450g P2 150-450g P3 150-450g
A-06		Obst/ Gemüse	100 - 1000g
A-07		Kartoffeln	100 - 800g
A-08		Aufwärmen	300 - 700g
A-09		Getränke	200 - 500ml
A-10		Vorspeise	300 / 500g
A-11		Auftauen nach Ge- wicht	-
A-12		Auftauen nach Zeit	-





*Für weitere Informationen über die Pizza-Programme lesen Sie das Kapitel "Pizza backen".

- Bestätigen Sie Ihre Auswahl durch Drücken der Taste Start/Schnellstart **14** .
- Stellen Sie das Gewicht mit Hilfe des Drehreglers **14**  ein und bestätigen Sie dieses durch Drücken der Taste Start/Schnellstart **14** .

Der Garvorgang wird gestartet. Im Display erscheinen die Symbole der Gar- und Grill-Funktionen, die für das gewählte Automatik-Programm verwendet werden: Mikrowellenfunktion , Grill-Funktion Oberhitze , Grill-Funktion Unterhitze . Die errechnete Zeit läuft rückwärts herunter.

Hinweis

Um ein gleichmäßiges Kochen oder Garen zu erreichen, sollten einige Speisen nach 2/3 der Garzeit gewendet werden. Die Mikrowelle stoppt nach dieser Zeit automatisch, 4 Signaltöne erklingen und „Turn“ erscheint im Display .

Display	Symbol	Lebensmittel	Wenden nach...
A-01		Rind	2/3 der Zeit
A-02		Schwein	2/3 der Zeit
A-03		Geflügel	2/3 der Zeit
A-04		Fisch	2/3 der Zeit



- Wenden Sie die Speisen. Gehen Sie vorsichtig mit den eventuell schon heißen Speisen um.
- Drücken Sie die Taste Start/Schnellstart **14** , um den Garvorgang wieder fortzusetzen.





Hinweis







Wenn Sie die Speisen nicht wenden wollen, warten Sie nach den Signaltönen einfach ab. Das Gerät setzt den Garvorgang automatisch fort. Wir empfehlen das Wenden der Speisen. Damit erreichen Sie ein gleichmäßiges Garen.

Hinweis

Wenn das Gericht nach dem Beenden des Automatik-Menüs nicht richtig durchgegart ist, garen Sie es wie folgt nach:

- Benutzen Sie zum Nachgaren den in der Tabelle angegebene Garvorgang. Starten Sie diesen für jeweils wenige Minuten und kontrollieren Sie das Garergebnis.
- Bei dem Nachgaren einer Pizza mit Hilfe des Automatikmenüse "P2" unterbrechen Sie den Garvorgang durch Drücken der Taste Stop/Kindersicherung  + , sobald die Pizza genug nachgegart ist.

Display	Symbol	Lebensmittel	Nachgaren mit...
A-01		Rind	Kombinations-Garvorgang "Grill" - C3
A-02		Schwein	Kombinations-Garvorgang "Grill" - C3
A-03		Geflügel	Kombinations-Garvorgang "Grill" - C3
A-04		Fisch	Kombinations-Garvorgang "Grill" - C3
A-05		Pizza	Automatikmenü "Pizza" - P2

A-06		Obst/ Gemüse	Mikrowellenbe- trieb mit 900 W Leistung
A-07		Kartoffeln	Mikrowellenbe- trieb mit 900 W Leistung
A-08		Aufwärmen	Mikrowellenbe- trieb mit 900 W Leistung
A-09		Getränke	Mikrowellenbe- trieb mit 900 W Leistung
A-10		Vorspeise	Mikrowellenbe- trieb mit 900 W Leistung
A-11		Auftauen nach Ge- wicht	Mikrowellenbe- trieb mit 100 W Leistung
A-12		Auftauen nach Zeit	Mikrowellenbe- trieb mit 100 W Leistung

Verletzungsgefahr!







Der Drehteller  ist nach einem Garvorgang mit Grill sehr heiß! Benutzen Sie daher unbedingt Topflappen oder hitzebeständige Handschuhe wenn Sie ihn aus dem Garraum entnehmen.



Hinweis

Bitte beachten Sie, dass Größe, Form und die Sorten der Lebensmittel das Kochergebnis mitbestimmen.

Anwendungsbeispiel 1:









Gehen Sie wie folgt vor, wenn Sie 400 g Gemüse oder Obst garen wollen:

1. Drehen Sie den Drehregler   (im Stand-by-Betrieb) langsam nach links, bis „A-06“ im Display  erscheint und bestätigen Sie die Auswahl durch Drücken der Taste Start/Schnellstart  .
2. Stellen Sie mit dem Drehregler   das Gewicht „400“ ein.

3. Drücken Sie die Taste Start/Schnellstart  , um den Garvorgang zu starten.







Anwendungsbeispiel 2:

Gehen Sie wie folgt vor, wenn Sie 300 ml Wasser erhitzen wollen:

1. Drehen Sie den Drehregler   (im Stand-by-Betrieb) langsam nach links, bis „A-09“ im Display  erscheint und bestätigen Sie die Auswahl durch Drücken der Taste Start/Schnellstart  .
2. Stellen Sie mit dem Drehregler   „300“ ein.
3. Drücken Sie die Taste Start/Schnellstart  , um den Garvorgang zu starten.







Anwendungsbeispiel 3:

Gehen Sie wie folgt vor, wenn Sie 300 g Vorspeise erhitzen wollen:

1. Drehen Sie den Drehregler   (im Stand-by-Betrieb) langsam nach links, bis „A-10“ im Display  erscheint und bestätigen Sie die Auswahl durch Drücken der Taste Start/Schnellstart  .
2. Da „300“ als erste Auswahl im Display erscheint, drücken Sie die Taste Start/Schnellstart  , um den Garvorgang zu starten.

Pizza backen

Mit dem Automatik-Programm „Pizza“ können Sie knusprige Pizza in der Mikrowelle zubereiten. Hierbei haben Sie die Auswahl zwischen den Pizza-Programmen „P-01“ (tiefgefrorene Pizza), „P-02“ (gekühlte Pizza) und „P-03“ (frische Pizza).

1. Drehen Sie den Drehregler   (im Stand-by-Betrieb) langsam nach links, bis „A-05“ im Display  erscheint.
2. Drücken Sie die Taste Start/Schnellstart  .
3. Wählen Sie mit Hilfe des Drehreglers   das passende Pizza-Programm:

- „P-01“ für tiefgefrorene Pizza, Temperatur ca. -18 Grad Gewicht 150 g – 450 g („P-01“ erscheint im Display ❶).
 - „P-02“ für gekühlte Pizza, Temperatur ca. 5 Grad, Gewicht 150 g – 450 g („P-02“ erscheint im Display ❶).
 - „P-03“ für frische Pizza, Temperatur ca. 20 Grad, Gewicht 150 g – 450 g („P-03“ erscheint im Display ❶).
4. Bestätigen Sie Ihre Auswahl durch Drücken der Taste Start/Schnellstart ❶ ❷ .
 5. Wählen Sie nun das gewünschte Gewicht mit dem Drehregler ❶ ❷ und bestätigen Sie dieses durch Drücken der Taste Start/Schnellstart ❶ ❷ . Der Garvorgang startet.

❶ Hinweis

Wenn Sie Pizza zubereiten, können Sie diese direkt auf den Drehteller ❸ legen. So wird sie besonders knusprig. Achten Sie darauf, dass der Rand der Pizza während des Garvorganges nicht bis an die Wände des Garraumes ragt.

Anwendungsbeispiel:

Gehen Sie wie folgt vor, wenn Sie eine tiefgefrorene, 450 g schwere Pizza garen wollen:

1. Drehen Sie den Drehregler ❶ ❷ (im Standby-Betrieb) langsam nach links, bis „A-05“ im Display ❶ erscheint.
2. Drücken Sie die Taste Start/Schnellstart ❶ ❷ .
3. Wählen Sie mit Hilfe des Drehreglers ❶ ❷ das Programm „P-01“.
4. Drücken Sie die Taste Start/Schnellstart ❶ ❷ .
5. Wählen Sie mit dem Drehregler ❶ ❷ das Gewicht „450“.
6. Drücken Sie die Taste Start/Schnellstart ❶ ❷ , um den Garvorgang zu starten. Das Gewicht errechnet automatisch die benötigte Zeit.

Auftauen

Auftauen nach Gewicht







❶ Hinweis

Legen Sie die aufzutauenden Lebensmittel immer auf für Mikrowellen geeignetes Geschirr. Niemals direkt auf den Drehteller ❸!

Mit dieser Funktion können Sie problemlos Fleisch, Geflügel, Fisch, Obst/Gemüse und Pizza auftauen. Die Auftauzeit und die Leistungsstufe werden nach Eingabe des Gewichts automatisch errechnet und eingestellt.

1. Drehen Sie im Standby-Modus den Drehregler ❶ ❷ gegen den Uhrzeigersinn, bis im Display ❶ „A-11“ erscheint und  blinkt (siehe Kapitel „Automatik-Menü“).
2. Drücken Sie die Taste Start/Schnellstart ❶ ❷ .
3. Wählen Sie nun durch Drehen des Drehreglers ❶ ❷ das aufzutauende Lebensmittel.

Im Display ❶ erscheint:

- „d-01“ und  für „Rind“
- „d-02“ und  für „Schwein“
- „d-03“ und  für „Geflügel“
- „d-04“ und  für „Fisch“
- „d-05“ und  für „Pizza“
- „d-06“ und  für „Obst/Gemüse“
- „d-07“ und  für „Kartoffeln“

4. Wenn das gewünschte Lebensmittel im Display ❶ erscheint, drücken Sie die Taste Start/Schnellstart ❶ ❷ .
5. Stellen Sie durch Drehen des Drehreglers ❶ ❷ das Gewicht ein.

Es lassen sich folgende Gewichte einstellen:

„d-01“ /  / „Rind“ 100 - 1800g

„d-02“ /  / „Schwein“ 100 - 1800g

„d-03“ /  / „Geflügel“ 100 - 1800g

„d-04“ /  / „Fisch“ 100 - 1800g

„d-05“ /  / „Pizza“ 100 - 900g

„d-06“ /  / „Obst/Gemüse“ 100 - 900g

„d-07“ /  / „Kartoffeln“ 100 - 900g

5. Wenn das gewünschte Gewicht im Display **1** erscheint, drücken sie die Taste Start/Schnellstart **14** . Das Gerät errechnet die benötigte Auftauzeit automatisch.

i Hinweis





Um ein optimales Auftauen zu gewährleisten, ist es nötig die Speisen während des Auftauvorganges zu wenden. Das Gerät erinnert Sie an das Wenden, indem Signaltöne erklingen und auf dem Display **1** „turn“ erscheint. Öffnen Sie die Gerätetür, wenden Sie die Speise und schließen Sie die Gerätetür wieder. Drücken Sie die Taste Start/Schnellstart **14** , um den Auftauvorgang fortzuführen.

Wenn Sie die Speisen nicht wenden wollen, warten Sie nach den Signaltönen einfach ab. Das Gerät setzt den Auftauvorgang automatisch fort. Wir empfehlen das Wenden der Speisen. Damit erreichen Sie ein gleichmäßiges Auftauen.

Auftauen nach Zeit

i Hinweis

Legen Sie die aufzutauenden Lebensmittel immer auf für Mikrowellen geeignetes Geschirr. Niemals direkt auf den Drehteller **3**!

1. Drehen Sie im Standby-Modus den Drehregler **14**  gegen den Uhrzeigersinn, bis im Display **1** „A-12“ und  erscheint.
2. Drücken Sie die Taste Start/Schnellstart **14** .
3. Stellen Sie die gewünschte Zeit mit dem Drehregler **14**  ein.
4. Drücken Sie die Taste Start/Schnellstart **14** , um den Auftauvorgang zu starten. Die Zeit zählt rückwärts herunter.

i Hinweis:

Um ein optimales Auftauen zu gewährleisten, ist es nötig die Speisen während des Auftauvorganges zu wenden. Das Gerät erinnert Sie an das Wenden, indem Signaltöne erklingen und auf dem Display **1** „turn“ erscheint. Öffnen Sie die Gerätetür, wenden Sie die Speise und schließen Sie die Gerätetür wieder. Drücken Sie die Taste Start/Schnellstart **14** , um den Auftauvorgang fortzuführen.

Wenn Sie die Speisen nicht wenden wollen, warten Sie nach den Signaltönen einfach ab. Das Gerät setzt den Auftauvorgang automatisch fort. Wir empfehlen das Wenden der Speisen. Damit erreichen Sie ein gleichmäßiges Auftauen.

Rezepte

Frikadellen

- Formen Sie je ca. 125g Rinderhackfleisch zu einer Frikadelle (Durchmesser ca. 75mm, Höhe ca. 35mm).
- Verteilen Sie die Frikadellen gleichmäßig auf dem Drehteller **3**.

Zubereitung

Das beste Ergebnis erzielen Sie wenn Sie Heißluft und Mikrowellen-Funktion abwechselnd benutzen. Warten Sie jeweils ab, bis der eingestellte Garvorgang beendet ist und stellen Sie den nächsten Vorgang ein.

1. Heißluft 200 °C, 4:00 Min.
2. Mikrowelle 900 W Leistung , 5:30 Min.
3. Heißluft 200 °C, 2:00 Min
(je nach persönlichem Geschmack kann auch eine Zeit von bis zu 4:00 Min. möglich sein).

Aufbacken von Tiefkühlfertigbrötchen

- Zum Aufbacken von Brötchen wählen Sie die Heißluftfunktion.
- Legen Sie 3-4 Brötchen auf den Drehteller **3**. Ein Vorheizen der Mikrowelle ist nicht erforderlich. Wählen Sie folgende Einstellung für den Backvorgang:
 - Heißluft 170 °C, Dauer: 12 Minuten

Wenn Sie direkt im Anschluss weitere Brötchen aufbacken möchten, verkürzen Sie die Zeit um ca. 1-2 Minuten, da das Gerät nun bereits vorgeheizt ist.

Kartoffelgratin

Zutaten

- 750 g festkochende geschälte Kartoffeln
 - 300 g Sahne
 - 100 g geriebener Käse mit einem Fettgehalt von 25% bis 30 % Fett i. Tr.
 - Gewürze je nach Geschmack (z.B. Salz/Pfeffer)
- Benutzen Sie ein mikrowellenfestes, rundes Geschirr mit Deckel, mit einer Höhe von 5 bis 6 cm und einem Durchmesser von ca. 22 cm.

Zubereitung

- Schneiden Sie die Kartoffeln in ca. 3 - 4 mm dicke Scheiben.
- Legen Sie ungefähr die Hälfte der Kartoffeln dachziegelartig in die Auflaufform.
- Bestreuen Sie die Kartoffeln mit ca. der Hälfte des Käses.
- Geben Sie die Hälfte der Gewürze hinzu sowie ca. 150 g Sahne.
- Legen Sie den Rest der geschnittenen Kartoffeln ebenfalls dachziegelartig darüber.
- Verteilen Sie den restlichen Käse über den Kartoffeln und schütten Sie die restliche Sahne darüber.
- Streuen Sie die restlichen Gewürze über das Gratin.
- Decken Sie das Geschirr mit dem Deckel ab und stellen Sie es mittig auf den Drehteller **3**.

Zubereitung

Das beste Ergebnis erzielen Sie wenn Sie Heißluft und Mikrowellen-Funktion abwechselnd benutzen. Warten Sie jeweils ab, bis der eingestellte Garvorgang beendet ist und stellen Sie den nächsten Vorgang ein.

1. Mikrowelle 900 W Leistung, 10:00 Min.
2. Heißluft 200 °C, 13:00 Min.
3. Mikrowelle 900 W Leistung, 10:00 Min.

Ein Vorheizen ist nicht erforderlich.

Muffins

Zutaten

Das Rezept ergibt ca. 10 bis 20 Muffins.

- Backmargarine (80% Fettgehalt) oder gesalzene Butter
- 170 g Kristallzucker (max. Körnung 0,3 mm)
- 3 Eier (55 - 60 g mit Schale/Größe M)
- 225 g Weizenmehl
- 7 g Backpulver
- 0,25 g Salz

Zubereitung

- Mischen Sie alle Zutaten gut durch.
- Füllen Sie den Muffinteig in handelsübliche Papier-Backförmchen (Durchmesser ca. 45 mm, Höhe ca. 28 mm)
- Heizen Sie die Mikrowelle mit der Heißluft-Funktion auf 170 °C vor.

Hinweis:

Sollten Sie bedingt durch die Anzahl der Muffins mehrere Backvorgänge benötigen, ist das Vorheizen nur einmal erforderlich.

- Verteilen Sie nun die Muffins gleichmäßig auf dem Drehteller .
- Wählen Sie folgende Einstellung für den Backvorgang:
Heißluft 170 °C, Dauer: 12 Minuten

Reinigung und Pflege

Verletzungsgefahr!

Schalten Sie vor dem Säubern die Mikrowelle ab und ziehen Sie den Netzstecker aus der Netzsteckdose. Ansonsten besteht die Gefahr eines elektrischen Schlages!



Auf keinen Fall darf das Gerät in Wasser oder andere Flüssigkeiten getaucht werden. Hierdurch kann Lebensgefahr durch elektrischen Schlag entstehen und das Gerät kann beschädigt werden.

- Halten Sie das Innere der Mikrowelle stets sauber.
- Sollten Speisespritzer oder verschüttete Flüssigkeiten an den Wänden der Mikrowelle haften, wischen Sie diese mit einem feuchten Tuch ab.
- Verwenden Sie ein mildes Spülmittel, sollte die Mikrowelle stärkere Verschmutzungen aufweisen.
- Vermeiden Sie die Benutzung von Reinigungssprays und anderen scharfen Putzmitteln, da diese Flecken, Streifen oder eine Trübung der Türoberfläche hervorrufen können.
- Säubern Sie die Außenwände mit einem feuchten Tuch.
- Um eine Beschädigung der Funktionsteile im Innern der Mikrowelle zu vermeiden, lassen Sie kein Wasser in die Lüftungsschlitze  einsickern.
- Entfernen Sie regelmäßig Spritzer oder Verunreinigungen. Reinigen Sie Tür, Sichtfenster beidseitig, Türdichtungen und benachbarte Teile mit einem feuchten Tuch. Verwenden Sie keine Scheuermittel.

- Sollte sich in oder um die Außenseite der Tür Dunst ablagern, wischen Sie ihn mit einem weichen Tuch ab. Hierzu kommt es, wenn die Mikrowelle unter hohen Feuchtigkeitsbedingungen betrieben wird.
- Reinigen Sie auch den Drehteller ❸ regelmäßig. Spülen Sie ihn in warmer Seifenlauge.
- Reinigen Sie den Grillständer ❶ in warmen Spülwasser und trocknen Sie ihn gut ab.
- Beseitigen Sie regelmäßig Gerüche. Stellen Sie eine tiefe Mikrowellenschüssel mit einer Tasse Wasser, Saft und Haut einer Zitrone gefüllt in die Mikrowelle. Erhitzen Sie diese für 5 Minuten. Gründlich abwischen und mit einem weichen Lappen trockenreiben.
- Sollte ein Auswechseln der Lampe in der Mikrowelle erforderlich werden, lassen Sie diese bitte von einem Händler ersetzen oder fragen Sie unseren Service.

Fehlerbehebung

Das Display ❶ zeigt nichts an.

- Der Netzstecker steckt nicht in der Netzsteckdose. Kontrollieren Sie den Netzstecker.
- Die Netzsteckdose ist defekt. Probieren Sie eine andere Netzsteckdose.
- Das Display ❶ ist defekt. Kontaktieren Sie den Service.

Das Gerät reagiert nicht auf das Drücken der Tasten.

- Die Kindersicherung ist aktiviert. Deaktivieren Sie die Kindersicherung (siehe Kapitel „Bedienen“).

Das Gerät startet den Gar-/Kochvorgang nicht.

- Die Tür ist nicht richtig verschlossen. Schließen Sie die Tür richtig.

Der Drehteller ❸ erzeugt beim Drehen laute Geräusche.

- Der Drehteller ❸ liegt nicht richtig auf der Achse. Legen Sie den Drehteller ❸ korrekt in den Garraum ein.
- Die kleinen Rollen ❹ und/oder der Boden des Garraumes sind verschmutzt. Reinigen Sie die Rollen ❹ und den Boden.

Das Display ❶ zeigt „E01“ an und Signaltöne erklingen.

- Die Mikrowelle ist überhitzt. Brechen Sie sofort das laufende Programm ab. Ziehen Sie den Netzstecker, öffnen Sie die Mikrowellentür und lassen Sie das Gerät abkühlen.

Das Display ❶ zeigt „E02“ an und Signaltöne erklingen.

- Es liegt ein Fehler am Sensor vor. Unterbrechen Sie das Programm und lassen Sie das Gerät abkühlen. Starten Sie dann die Mikrowelle erneut. Sollte der Fehler wiederholt auftreten, wenden Sie sich an den Kundendienst.
- Es liegt ein Fehler beim Aufheizen des Gerätes vor. Unterbrechen Sie das Programm und lassen Sie das Gerät abkühlen. Starten Sie dann die Mikrowelle erneut. Sollte der Fehler wiederholt auftreten, wenden Sie sich an den Kundendienst.

Das Display ❶ zeigt „E03“ an und Signaltöne erklingen.

- Die Mikrowelle ist, aufgrund eines Kurzschlusses oder einer Leerlaufspannung, in den Fehlfunktion-Schutz gewechselt. Unterbrechen Sie das Programm und ziehen Sie den Netzstecker. Beheben Sie, falls möglich das Problem, z.B. Metall im Garraum, welches bei Nutzung der Mikrowellenfunktion zu oben genannten Problem führen kann. Ansonsten wenden Sie sich bitte an den Kundendienst.

Entsorgen



Werfen Sie das Gerät keinesfalls in den normalen Hausmüll. Dieses Produkt unterliegt der europäischen Richtlinie 2012/19/EU.

Entsorgen Sie das Gerät über einen zugelassenen Entsorgungsbetrieb oder über Ihre kommunale Entsorgungseinrichtung.

Beachten Sie die aktuell geltenden Vorschriften. Setzen Sie sich im Zweifelsfall mit Ihrer Entsorgungseinrichtung in Verbindung.



Führen Sie alle Verpackungsmaterialien einer umweltgerechten Entsorgung zu.

Garantie und Service

Sie erhalten auf dieses Gerät 3 Jahre Garantie ab Kaufdatum. Das Gerät wurde sorgfältig produziert und vor Anlieferung gewissenhaft geprüft.

Bitte bewahren Sie den Kassenbon als Nachweis für den Kauf auf. Bitte setzen Sie sich im Garantiefall mit Ihrer Servicestelle telefonisch in Verbindung. Nur so kann eine kostenlose Einsendung Ihrer Ware gewährleistet werden.

Die Garantieleistung gilt nur für Material- oder Fabrikationsfehler, nicht aber für Transportschäden, Verschleißteile oder für Beschädigungen an zerbrechlichen Teilen, z. B. Schalter oder Akkus. Das Produkt ist lediglich für den privaten und nicht für den gewerblichen Gebrauch bestimmt.

Bei missbräuchlicher und unsachgemäßer Behandlung, Gewaltanwendung und bei Eingriffen, die nicht von unserer autorisierten Service-Niederlassung vorgenommen wurden, erlischt die Garantie. Ihre gesetzlichen Rechte werden durch diese Garantie nicht eingeschränkt.

Die Garantiezeit wird durch die Gewährleistung nicht verlängert. Dies gilt auch für ersetzte und reparierte Teile. Eventuell schon beim Kauf vorhandene Schäden und Mängel müssen sofort nach dem Auspacken gemeldet werden, spätestens aber zwei Tage nach Kaufdatum. Nach Ablauf der Garantiezeit anfallende Reparaturen sind kostenpflichtig.

DE Service Deutschland

Tel.: 0800 5435 111

(Kostenfrei aus dem dt. Festnetz/Mobilfunknetz)

E-Mail: kompernass@lidl.de

IAN 96324

AT Service Österreich

Tel.: 0820 201 222 (0,15 EUR/Min.)

E-Mail: kompernass@lidl.at

IAN 96324

CH Service Schweiz

Tel.: 0842 665566 (0,08 CHF/Min.,
Mobilfunk max. 0,40 CHF/Min.)

E-Mail: kompernass@lidl.ch

IAN 96324

Erreichbarkeit Hotline:

Montag bis Freitag von 8:00 Uhr - 20:00 Uhr (MEZ)

Importeur

KOMPERNASS HANDELS GMBH
BURGSTRASSE 21
44867 BOCHUM
GERMANY
www.kompernass.com

INDEX	PAGE
Introduction	55
Intended Usage	55
Scope of delivery	55
Appliance description	55
Technical details	55
Important safety instructions	56
Before you begin	62
Basic principles of microwave cookery	62
Use suitable cookware	62
Commissioning	63
Installation of the appliance	63
Preparing the appliance	63
Place the turntable 3 inside	64
Operation	64
Setting the Clock	64
Standby mode	64
Setting the kitchen timer	64
Child lock	65
Query functions	65
Interrupt/cancel cooking or defrosting processes	65
Heating and cooking	65
Microwave operation	65
Grill function	66
Combination cooking process "Grill"	67
Convection operation	68
Convection operation with preheating	69
Combination cooking process "Convection"	69
Auto menu	70
Starting the Auto menu	70
Baking pizza	72
Defrosting	73
Defrosting by weight	73
Defrosting by time	74

Recipes	75
Meat patty75
Baking frozen ready-made bread rolls75
Potato gratin75
Muffins76
Cleaning and Care	76
Troubleshooting	77
Disposal	78
Warranty and Service	78
Importer	78

Stainless Steel Microwave

Introduction

Congratulations on the purchase of your new appliance.

You have decided to purchase a high-quality product. The operating instructions are a constituent of this product. They contain important information regarding safety, use and disposal. Before using the product, familiarise yourself with all operating and safety instructions. Use this appliance only as described and only for the specified areas of application.

Please also pass these operating instructions on to any future owner(s).

Intended Usage

This appliance is intended for the heating up and preparation of foods in accordance with the described procedures.

Any modification to the appliance shall be deemed to be improper use and entails considerable accident hazards. The manufacturer accepts no responsibility for damages arising from usage contrary to the instructions specified below.

This appliance is intended exclusively for use in domestic households!

Do not use it in/for commercial, industrial or laboratory areas/applications!

Scope of delivery

Stainless Steel Microwave

Turntable

Grill stand

Operating instructions

Concise information (2 no.)

Appliance description

Figure A:

- 1 Display
- 2 Door opener button
- 3 Turntable
- 4 Rollers
- 5 Ventilation slot

Figure B:









- 6 Microwave button 
- 7 Grill button 
- 8 Combination microwave - grill button 
- 9 Combination microwave - convection button 
- 10 Convection button 
- 11 Clock button 
- 12 TIMER button (kitchen timer)
- 13 Stop/child lock button 
- 14 Rotary knob / Start/quick start button 

Figure C:

- 15 Grill stands

Technical details

Nominal voltage: 230 - 240 V ~,
50 Hz

Maximum power consumption

Microwave: 1400 W

Grill: 1500 W

Convection: 1950 W

Maximum power delivery

Microwave: 900 W +/- 10%

Microwave frequency: 2450 MHz

Important safety instructions

Carefully read these safety and operating instructions before the first use and preserve them for future reference.

Important!

Warnings regarding damage to the appliance.

Danger! / **Risk of injury!**

Warning about physical injuries and electric shock!

Risk of fire!

Warning about risks of fire.

Notice!

Note - Hints and tips for using the microwave.

Safety precautions for the avoidance of excessive contact with microwave energy

- Do not try to operate the appliance while the door is open, as this can lead to you coming into contact with a potentially harmful dose of microwave radiation. It is also important not to break open or manipulate the safety locks .
- Do not jam anything between the front of the appliance and the door, and make sure that there is no residual food or cleaning agent on the seals.

Risk of injury!

- *If the door or the door seal is damaged, under no circumstances may you continue to use the appliance. Arrange for it to be repaired as soon as possible by qualified specialists.*
- *Never attempt to repair the appliance yourself. Removal of the appliance housing could cause the release of microwave energy. Arrange for the repair to be carried out only by qualified specialists.*
- *This appliance may be used by children of the age of 8 years or more and by persons with reduced physical, sensory or mental capabilities or lack of experience and/or knowledge if they are supervised or have been instructed how to use the appliance safely and have understood the potential risks.*
- *Children must not play with the appliance.*
- *Cleaning and user maintenance tasks should not be carried out by children, unless they are at least 8 years old or more and are constantly supervised.*

- Children younger than 8 years of age are to be kept away from the appliance and the power cable.
- Only use this appliance for its intended purpose as described in this manual. Do not use any caustic chemicals or vapours in this appliance. This micro-wave oven is especially designed for heating, cooking, grilling, or drying foodstuffs. It is not intended for use in industrial applications or laboratories.
- Do not operate the microwave oven if the power cable or plug are damaged. To avoid injury, arrange for damaged power cables or plugs to be exchanged by qualified specialists before re-using the appliance.
- Keep children well away from the microwave oven when it is in use.

Risk of Burns!

- Under no circumstances should you remove the microwave oven housing.
- Should the lamp in the interior of the microwave oven need replacing, arrange for this to be done by a qualified specialist.
- Never touch the microwave oven door, housing, ventilation openings, accessories or the dinnerware directly after the grill, combi or automatic menu process. The parts will be very hot. Allow them to cool down before cleaning them.
- Ensure that the plug is at all times easily accessible, so that it can be quickly removed in the event of an emergency.
- People fitted with a heart pacemaker should consult their doctor about the possible risks of using a microwave oven before taking one into use.
- Do not allow the power cable to hang from a table or work surface. Children could pull on it.
- After they have been warmed up, always open containers, popcorn-bags etc. with the opening pointing away from your body. Escaping steam could lead to scalds.
- Never stand directly against the microwave oven when opening the door. Escaping steam could lead to scalds.
- Do not fry in the microwave. Hot oil can damage parts of the appliance and utensils and even cause skin burns.
- Always shake-up or stir warmed up baby glasses or bottles! The contents could have heated up unevenly and the baby could be burned/scalded by them. At all events, check their temperature before feeding them to the baby!
- Do not modify the microwave oven.

- *Microwave radiation is dangerous! Maintenance and repairs requiring the removal of access covers, which are intended for protection against contact with microwave radiation, are to be carried out by trained specialists only.*
- *Before consumption, check the temperature, so as to avoid a potentially life-threatening scalding for babies.*

Cooking utensils may become hot from the heat emitted by the food, so that you may require oven gloves to touch them. In this case, a check should also be made to ensure that the cooking utensils are suitable for use with the microwave oven.

 **Attention! Hot surfaces!**

 **Risk of fire!**

- *Never leave the microwave oven unattended if you are heating foodstuffs packed in plastics or paper.*
- *Never place flammable materials close to the microwave oven or the ventilation openings.*
- *Remove ALL metallic closures from the packaging of the foodstuff that you intend to warm up. Risk of fire!*
- *When making popcorn, use only popcorn-bags suitable for microwave ovens.*
- *Do not use the microwave oven to warm up cushions filled with kernels, cherry stones or gels. Risk of fire!*
- *Do not use the microwave oven for storing foodstuffs or other objects.*
- *Do not exceed the cooking times detailed by the manufacturer.*
- *Do not place any objects on the microwave oven when it is in use. The ventilation openings would be blocked!*
- *Do not place the microwave oven adjacent to other appliances discharging heat, for example, an oven.*
- *Clean the microwave oven thoroughly after warming up greasy foods, especially if they were not covered. Allow the appliance to cool down completely before cleaning it. Residues such as fat or grease cannot be allowed to collect on the heating elements of the grill. They could possibly ignite.*
- *Do not thaw frozen fat or oil in the microwave oven. The fat or oil could ignite.*
- *Do not use an external timing switch or a separate remote control system to operate the appliance.*

- This microwave is designed to be used for heating foods and drinks. Drying foods or clothing or the warming of heating pads, slippers, sponges, damp cloths or similar can lead to injuries, ignition of the material or fires.

⚠ Important! Appliance Damage!

- Do not use the microwave oven when it is empty. The only exception is for the initial commissioning (see chapter "Commissioning").
- Never insert foreign objects into the ventilation openings or the door safety locks.
- Do not use metallic utensils which reflect microwaves and lead to sparking. Do not place tins in the microwave oven.
- Do not place plastic containers in the microwave oven immediately after a grill, combi or automatic menu process. The plastic could melt.
- This microwave oven may not be located in areas with high humidity or where moisture could collect.
- Liquids and other foods must not be heated in airtight containers, as these may explode and damage the appliance.
- Do not lean on the microwave oven door.
- Insufficient cleanliness of the appliance could lead to the destruction of the upper surfaces, which themselves influence its useful lifespan and could possibly also lead to dangerous situations.

⚠ Danger!

- Never submerge the appliance, the power cable or the plug in water or other fluids.
- Keep the power cable away from hot surfaces. Do not lead it in front of the appliance door. The heat could damage the cable.
- Never pour fluids into the ventilation openings or the safety locks. Should fluids ever enter them, immediately switch the appliance off and remove the plug from the mains power socket. Arrange for the appliance to be checked by qualified specialists.

Safety tips

- *To minimize the risk of fire in the appliance: When heating food in plastic or paper containers, always keep an eye on the appliance when it is in operation, as these materials can catch fire.*
- *When heating drinks in the appliance, bubbling may be delayed when the drink boils. Therefore, be careful when handling the container.*
To avoid sudden simmering:
 - *If possible, place a glass rod in the fluid for as long as it is being heated.*
 - *To avoid an unexpected reboiling, leave the fluid to stand in the appliance oven for ca. 20 seconds after being warmed up.*
- *Puncture the skins of potatoes, sausages or similar. Otherwise, they could explode.*
- *Proceed with caution when warming up fluids. Use only open containers, so that any air bubbles produced can escape.*
- *If the appliance starts to give off smoke it should be switched off immediately or the plug removed from the mains and the door should be kept closed to smother any flames that might otherwise escape.*
- *Eggs in their shells and hard-boiled eggs should not be heated in the appliance as they could explode, even on completion of the heating process. Food with thick skins, such as potatoes, whole pumpkins, apples and chestnuts must be pricked before cooking.*
- *Do not transport the appliance when it is in use.*

Earthing information/correct installation

This appliance must be earthed. This appliance is to be connected only to a correctly earthed power socket. An individual circuit, solely for the connection of the appliance, is recommended.

- ⚠ Danger:** *Improper use of the earthing connector could increase the risk of an electric shock.*
- ⓘ Notice:** *Should you have any questions about earthing or about the instructions on the use of this electrical appliance given here, please consult an electrician or a maintenance technician.*

Neither the manufacturer nor the dealer can accept liability for damage to the appliance or injury to persons resulting from failure to comply with the instructions for electrical connection.

Interference with other appliances

The operation of the appliance may cause interference on your radio, television or similar appliances.

If such interference should occur, they may be reduced or corrected by the following remedial measures:

- Clean the door and the seal of the appliance.
- Re-align the receiver antenna of your radio or television.
- Position the appliance in a different place to the receiver.
- Move the appliance away from the receiver.
- Plug the appliance into another wall socket. The appliance and the receiver should be connected to different circuits.

Before you begin

Basic principles of microwave cookery

- Arrange the food with consideration.
- The thickest parts near the edges.
- Pay attention to the cooking time. Select the shortest possible stated cooking time and increase as required. Food that is cooked too long can begin to smoke or catch fire.
- Cover the food during cooking with a lid suitable for microwave cookery. The lid prevents splashing and helps in the even cooking of the food.
- While cooking, turn the food in the microwave once so that items such as chicken or hamburgers are cooked more quickly.
- Large pieces of food, such as joints of meat, must be turned at least once.
- Completely re-arrange foods such as meatballs after half the cooking time. Turn them and move the meatballs from the middle of the cookware to the edge.

Use suitable cookware

- The ideal material for a microwave oven is microwave-permeable, allowing the energy to penetrate the container to heat the food. Microwaves cannot permeate metal. For this reason metal containers and cookware may not be used.

- When using the microwave for heating do not use products made of recycled paper. These can contain minute fragments of metal, which can generate sparks and/or fires.
- We recommend the use of round/oval cookware instead of square or oblong containers, as food in corner areas tends to overcook. The following list provides general hints to assist you in selecting the correct cookware.

Cookware	Micro-wave oven	Grill	Con-vection	Combi-nation
Heat-resistant glass	Yes	Yes	Yes	Yes
Non-heat-resistant glass	No	No	No	No
Heat-resistant ceramics	Yes	Yes	Yes	Yes
Plastic crockery suitable for microwave	Yes	No	No	No
Kitchen roll	Yes	No	No	No
Metal tray/plate	No	Yes	Yes	No
Grill stand	No	Yes	Yes	No
Alufoil & Foil containers	No	Yes	Yes	No

Risk of fire!

NEVER use the grill stand or other metallic objects when you are using the appliance in the microwave mode or in the combination cooking process.

Metals reflect the microwave radiation and it leads to the generation of sparks. This could cause a fire and irreparably damage the appliance!

Commissioning

Installation of the appliance

Risk of fire!

This microwave oven is not suitable for installation in a kitchen cabinet. In closed cabinets sufficient ventilation for the appliance cannot be assured. The appliance could be damaged and there would be the additional risk of a fire!

- Select an even surface offering sufficient space for the adequate ventilation of the appliance: Ensure that you maintain a minimum distance of 10 cm from neighbouring walls/surfaces. Make sure that the door of the microwave oven can be opened easily. Maintain a gap of at least 20 cm above the microwave oven.
- Ensure that the electrical plug is accessible without problem, so that in case of danger it can be easily reached and removed.
- Do not remove the pads underneath the microwave oven.
- Do not block the ventilation openings **5**. If you do, it could cause damage to the appliance.

- Install the appliance as far away as possible from radios and televisions. The operation of the microwave oven can cause malfunctions of radio and television reception.

Warning:

Do not install the microwave above a cooker or any other appliance generating heat. Installation at such a location could cause damage to the appliance and thereby a subsequent lapse of the warranty provisions.

Preparing the appliance

- Remove the packaging material and the protective film applied to the panel and the door opener button **2**.









Do not remove the light grey flimmer cover plate, which is mounted in the cooking compartment to protect the magnetron.

- Insert the plug into a mains power socket. Use a 230 - 240 V ~, 50 Hz, mains power socket with a 16 A fuse. We recommend that the microwave is powered by its own mains circuit. If you are unsure about how to connect the microwave oven, consult a specialist.

Before the first regular usage of the microwave oven the appliance must be heated up to remove any remaining production residues.

Once you have plugged the plug into the socket, open the microwave door once by pressing the Door opener button **2**.

Switch the appliance on in grill operating mode without foods and without accessories (turntable **3** and grill stands **15**):

- Press the Grill button **7** . "Gr 1" will appear in the display.
- Turn the rotary knob **14**  , as far as "Gr 3" and the  and  symbols appear in the display, then confirm the selection by pressing the Start/quick start button **14**  .
- Use the rotary knob **14**  to set a cooking time of 10 minutes.
- Press the Start/quick start button **14**  to start the grill process.

Note

Light smoke generation and a slight smell can occur on first usage, this is due to production residues. These are not harmful. Provide sufficient ventilation. For example, open a window.

- After 10 minutes the appliance will switch itself off automatically. Wait until it has cooled down completely.
- Remove the plug from the mains power socket then, after cleaning the appliance with a moist cloth, dry it carefully.

Place the turntable inside



- Place the turntable  centrally over the axle in the cooking compartment. Ensure that it slides completely onto the axle and is firmly seated.

Operation

Setting the Clock





After inserting the mains plug into the socket, open the microwave door once. The display **1** shows "1:00". Re-close the door.

1. Press the Clock button **11**  . "Hr 12" appears in the display **1**.

2. Select the required mode (Hr 24 or Hr 12) by turning the rotary knob **14**  and then confirm your selection by pressing the Start/quick start button **14**  .

Note

The time display will only appear once you turn the rotary knob  **14** again, which enables you to set the hour.

3. Select the required hour by turning the rotary knob **14**  and confirm your selection by pressing the Start/quick start button **14**  .
4. Select the required minutes by turning the rotary knob **14**  and confirm your selection by pressing the Start/quick start button **14**  . The time display is now programmed.



To read the current time while the microwave is in operation, press the Clock button **11**  ; the time is then shown in the display **1** for a few seconds.



Standby mode

The microwave automatically switches over to standby mode, and the time is displayed, if no button is pressed for a longer period. The display illumination also dims a few seconds after switching over to standby mode.

Setting the kitchen timer

The microwave oven is provided with a kitchen timer which you can use independently of the microwave operation.



1. Press the TIMER button **12** while the appliance is in standby mode. "0:00" is shown in the display **1** along with symbol  .
2. Now set the required time using the rotary knob **14**  . You can select any time range from 10 seconds to 95 minutes.







3. Press the Start/quick start button  .
The appliance emits an acoustic signal. The countdown begins. After approx. 3 seconds the current time is shown once again. The kitchen timer will continue to run in the background. If you want to check the kitchen timer in between times, press the TIMER button  .
The kitchen timer appears for a moment.

As soon as the set time period has expired, signal tones sound.

Child lock



Engage this setting to prevent accidental activation by children and other persons not familiar with the operation of the appliance.

The symbol for the child lock  appears in the display  , which means that the appliance cannot be operated as long as this function is activated.



- Press the Stop/child lock button  +  and hold it down until a signal tone is sounded and the symbol for the child lock  appears in the display  . The buttons and the control dial now no longer have a function.
- To deactivate the child lock, press the Stop/child lock button  +  and hold it down until a signal tone is sounded and the symbol for the child lock  goes out.

Query functions





Query the time during operation

During the cooking process, press the Clock button  . The time will appear for a few seconds in the display  .

Query the power level operation

During the cooking process, press the Microwave button  . The activated power level will appear for a few seconds in the display  .

Interrupt/cancel cooking or defrosting processes

- Press the Stop button  +  , once in order to interrupt a cooking or defrosting process. The appliance interrupts the process and stops countdown of the remaining time. Press the Start/quick start button  to continue the process.
- Press the Stop button  +  twice to cancel a cooking process. The appliance reverts to standby mode.

Heating and cooking

Note

This microwave is equipped with a cooling function. This means that the machine fan continues running for about 3 minutes after a cooking or grill process which takes at least two minutes. This is not a malfunction of the appliance! The rapid cooling helps to prolong the life of the appliance.

Microwave operation



Note

During the cooking process, drops of water can form on the oven door or on the housing. This is normal and is not an indication of a malfunction. When the appliance has cooled down, wipe the moisture off with a dry cloth.

Fire hazard!

NEVER use the grill stand  or other metallic objects when you are using the appliance in the microwave mode. Metals reflect the microwave radiation and it leads to the generation of sparks. This could cause a fire and irreparably damage the appliance!

Selecting the operation level

1. Press the Microwave button **6** . "900" (900 W power) appears in the display **1**.
2. Now set the required power level using the rotary knob **14** .
3. Press the Start/quick start button **14**  to confirm the power level you have set.

Programming the cooking time



After you have selected the power level, programme in the desired cooking time:

- Turn the rotary knob **14**  until the required cooking time has been set.

The stages for the rotary knob **14** setting times are as follows:



- from 0 sec to 5 min: in 10 second increments
- from 5 to 10 min: in 30 second increments
- from 10 to 30 min: in 1 minute increments
- from 30 to 95 min: in 5 minute increments

Aborting/stopping an input process

Press the Stop button **18**  +  once to cancel and exit an input process. The appliance reverts to standby mode.



Starting the cooking process

When you have set the power and cooking time, you can start the cooking process:

Press the Start/quick start button **14**  to start the cooking process. The symbol for microwave operation  appears in the display **1**. The set time will now count down backwards. Once the set time has expired, "End" and "Hot" are shown alternating in the display **1**.



A signal tone is heard repeatedly.

Quick start 1

When in standby mode, turn the rotary knob **14**  to the right and set the required cooking period. Start the cooking process with 900 W power by pressing the Start/quick start button **14** .

Quick start 2

You can use this function to start cooking immediately for 30 seconds (or longer, up to 95 min) at 900 W power.

- Press the Start/quick start button **14**  once. The symbol for microwave operation  appears in the display **1** in addition to "00:30". The microwave starts the cooking process for 30 seconds. The countdown begins.

If you want to cook for longer than 30 seconds, press the Start/quick start button **14**  several times until the required time has been set.

The time levels are apportioned as follows:

- from 30 sec to 5 min: in 30 second increments
- from 5 min to 95 min: in 1 minute increments

Grill function

Note

Always use the grill stands **15** when grilling.

This achieves an optimal grilling result. Always placed the grill stands **15** on the turntable **3**.

Fire hazard!

When using the grill functions, under no circumstances should you use any form of covering or cookware that is not heat-resistant, as these could melt or ignite themselves!

3 grill functions are available:

- "Top heat" grill function (Gr 1):
With this function, the heat only comes from above. Only the top grill is activated. This grill function is therefore suitable for grilled sandwiches and gratins.
- "Bottom heat" grill function (Gr 2):
With this function, the heat only comes from below. Only the bottom grill is activated. This grill function is therefore suitable for meals or foods which need to be cooked or grilled from below.
- "Top and bottom heat" grill function (Gr 3):
With this function, the heat comes from above and below. The top and the bottom grills are activated. This grill function is therefore suitable for thin slices of meat, steaks, hamburgers, sausages or chicken pieces.

1. Press the Grill button **7**  once to activate the grill function.

The symbol for the "Top heat" grill function appears in the display **1**  along with "Gr 1".

2. Now set the required grill function using the rotary knob **14**  :

"Gr 1" for top heat,

"Gr 2" for bottom heat,



"Gr 3" for top and bottom heat.

Confirm your selection by pressing the

Start/quick start button **14**  .

3. Now set the required cooking time using the rotary knob **14**  . The maximum possible cooking time setting is 95 minutes.

4. To start grill function, press the Start/quick start button **14**  .

The symbol for the selected grill function  /  /  appears in the display **1**. The set time will now count down backwards. Once the set time has expired, "End" and "Hot" are shown alternating in the display **1**. A signal tone is heard repeatedly.

Combination cooking process "Grill"

This function combines the grill function and the normal microwave operation. During the combination mode, a certain amount of time for cooking and the remaining time for grilling is carried out automatically and in one process. You may notice a quiet clicking noise when the oven is switching between modes.

Fire hazard!

*Never use the grill stand **15** or other metallic objects when you are using the microwave for combined cooking processes. Metals reflect the microwave radiation and it leads to the generation of sparks. This could cause a fire and irreparably damage the appliance!*









When using the "Grill" combined cooking functions, under no circumstances should you use any form of covering or cookware that is not heat-resistant, as these could melt or ignite themselves!





4 combinations are available:

- Combination 1 (C 1):
For Combination 1, the microwave power is 30% and the grill power is 70% of the cooking time. This is suitable for fish or gratins, for example. The microwave function and the grill function "top heat" are used.
- Combination 2 (C 2):
For Combination 2, the microwave power is 55% and the grill power is 45% of the cooking time. This is suitable for puddings, omelets or lasagne, for example. The microwave function and the "top heat" grill function are used.
- Combination 3 (C 3):
For Combination 3, the microwave power is 30% and the grill power is 70% of the cooking time. This is suitable for potatoes, for example. The microwave function and the grill functions "top and bottom heat" are used.

- Combination 4 (C 4):







For Combination 4, the microwave power is 55% and the grill power is 45% of the cooking time. This is suitable for poultry dishes, for example. The microwave function and the grill functions "top and bottom heat" are used.



1. Press the Combination microwave-grill button  once to activate Combination 1 (C 1). , , and "C 1" are shown in the display .
2. Now set the required combination using the rotary knob  :
 "C 1" for combination 1,
 "C 2" for combination 2,
 "C 3" for combination 3,
 "C 4" for combination 4.
 Confirm your selection by pressing the Start/quick start button .
3. Now set the required cooking time using the rotary knob . The maximum possible cooking time setting is 95 minutes.
4. Press the Start/quick start button  to start the process.

The symbols of the cooking process being used , ,  appear on the screen . The programmed time counts backwards. Once the set time has expired, "End" and "Hot" are shown alternating in the display . A signal tone is heard repeatedly.

Convection operation











When cooking with convection, hot air circulates in the cooking compartment. Convection is especially recommended for cooking souffles or crunchy foods. You can set a temperature of between 110°C and 200°C and a duration of max. 95 min.



1. Press the Convection button . "200C" (= 200°C) appears in the display along with the symbol for convection operation .
2. Use the rotary knob  to set the required temperature and confirm your selection by pressing the Start/quick start button .
3. Now set the required cooking time using the rotary knob .
4. Press the Start/quick start button  to start the cooking process.

The symbol for convection operation  appears in the display . The programmed time counts backwards. Once the set time has expired, "End" and "Hot" are shown alternating in the display . A signal tone is heard repeatedly.

Convection operation with preheating

You can also preheat your microwave before you start a cooking process:

1. Select the required temperature by pressing the Convection button  and use the rotary knob  to set the temperature. You do NOT need to confirm this setting by pressing the Start/quick start button .
2. To start preheating, press the Convection button . "30:00" appears in the display  and the symbol for convection operation  flashes. The countdown begins. Assumes the set temperature is reached, signal tones will sound and the time will stop.
3. Open the door and place the foods to be cooked inside.
4. Turn the rotary knob  to set the temperature and confirm the temperature by pressing the Start/quick start button .
5. Now set the required cooking time using the rotary knob . The maximum possible cooking time setting is 95 minutes.
6. Press the Start/quick start button  to start the process.









The symbol for convection operation  appears in the display  permanently. The programmed time counts backwards. Once the set time has expired, "End" and "Hot" are shown alternating in the display . A signal tone is heard repeatedly.





Combination cooking process "Convection"

This function combines the convection function with the normal microwave operation. With this, for example, meat is juicy and tender but still crisp.

Fire hazard!

Never use the grill stand  or other metallic objects when you are using the microwave for combined cooking processes. Metals reflect the microwave radiation and it leads to the generation of sparks. This could cause a fire and irreparably damage the appliance!

1. Press the Combination microwave-convection button . The preset temperature "200C" and the symbols  and  appear in the display .
2. Now set the required temperature using the rotary knob  : 110°C, 140°C, 170°C or 200°C. Confirm your selection by pressing the Start/quick start button .
3. Now set the required cooking time using the rotary knob . The maximum cooking time is 95 minutes. Press the Start/quick start button  to confirm the set cooking time.

The combination process starts. The symbols for the combination cooking process "Convection" ,  appear on the screen . The programmed time counts backwards. Once the set time has expired, "End" and "Hot" are shown alternating in the display . A signal tone is heard repeatedly.

Auto menu

For foods to be prepared in automatic menu mode, it is not necessary to enter the cooking time or power setting. It is quite sufficient to enter which type of food is to be cooked/boiled, and its weight.

Fire hazard!





Under NO circumstances may you use covers or non-heat-resistant dishes for programmes with enabled Grill function (A-01, A-02, A-03, A-04, A-05), as they can melt or catch fire!

Note



The microwave will calculate the time/power level for **fresh** foods. Deep-frozen foods will not be cooked properly using the times specified by the microwave (with the exception of the "Pizza" automatic programme).













If needs be, defrost frozen foods with the defrost programme beforehand (see section "Defrosting").

Starting the Auto menu

1. Turn the rotary knob   (in standby mode) slowly to the left to call up the automatic menu mode. A number (e.g. "A - 02" for automatic programme 2 (pork)) and the "Pork" symbol appear in the display . Turn the rotary knob   to select the appropriate automatic menu for your food.



Note

If you have entered automatic menu mode by turning the rotary knob   to the left, you can turn the rotary knob to the right afterwards to select the automatic menus in the sequence of A01, A02, A03...

Display	Symbol	Food	Weight
A-01		Beef	200 - 1400 g
A-02		Pork	200 - 1400 g
A-03		Poultry	400 - 1400 g
A-04		Fish	200 - 1200 g
A-05		Pizza	*P1 150-450 g P2 150-450 g P3 150-450 g
A-06		Fruit/ vegetables	100 - 1000 g
A-07		Potatoes	100 - 800 g
A-08		Warming	300 - 700 g
A-09		Beverages	200 - 500 ml
A-10		Entrees	300 / 500 g
A-11		Defrosting by weight	-
A-12		Defrosting by time	-

*Please refer to the chapter entitled "Baking pizzas" for more information on the pizza programme.

- Confirm your selection by pressing the Start/quick start button  .
- Turn the rotary knob  to set the weight, and then confirm this by pressing the Start/quick start button  .

The cooking process starts. The symbols for the cooking and grill functions that are being used for the selected automatic programme appear on the display. Microwave function , grill function Top heat , grill function Bottom heat .

The calculated time starts running down.

Note



To obtain uniform warming or cooking, some foods should be turned after 2/3 of the cooking process duration. The microwave automatically stops after this time, 4 signal tones sound and "Turn" appears in the display .





Note



If you do not want to turn the food, just wait for the signal tones to stop. The appliance will automatically continue the cooking process. We recommend that you do turn the food. This will ensure even cooking.







Note







If the meal is not completely cooked after the automatic menu has finished, proceed as follows:

- Use the cooking process stated in the table for re-cooking. Start this process for a few minutes, and check the cooking result.
- When re-cooking a pizza using automatic menu "P2", interrupt the cooking process by pressing the Stop/child lock button  +  as soon as the pizza has been cooked enough.

Dis-play	Symbol	Food	Turn over after...
A-01		Beef	2/3 of the time
A-02		Pork	2/3 of the time
A-03		Poultry	2/3 of the time
A-04		Fish	2/3 of the time

- Turn the food over. Proceed cautiously with food which may already be hot.
- Press the Start/quick start button   to continue the cooking process.

Dis-play	Symbol	Food	Re-cook with ...
A-01		Beef	"Grill" combination cooking process - C 3
A-02		Pork	"Grill" combination cooking process - C 3
A-03		Poultry	"Grill" combination cooking process - C 3
A-04		Fish	"Grill" combination cooking process - C 3
A-05		Pizza	"Pizza" automatic menu - P2
A-06		Fruit/vegetables	Microwave operation with 900 W power

A-07		Potatoes	Microwave operation with 900 W power
A-08		Warming	Microwave operation with 900 W power
A-09		Beverages	Microwave operation with 900 W power
A-10		Entrees	Microwave operation with 900 W power
A-11		Defrosting by weight	Microwave operation with 100 W power
A-12		Defrosting by time	Microwave operation with 100 W power

Risk of injury!





The turntable  is always very hot after a cooking process using the grill! You should therefore always use an oven cloth or heat-resistant oven gloves when removing it from the cooking compartment.

Note

Please note that the size, shape and the type of food-stuff determines the result of the cooking process.

Example 1:





Proceed as follows to cook 400 g vegetables or fruit:

1. Turn the rotary knob  to the left (when in standby mode) until "A-06" appears in the display  and then confirm your selection by pressing the Start/quick start button  .
2. Now set a weight of "400" using the rotary knob  .

3. Press the Start/quick start button  to start the cooking process.





Example 2:

To heat 300 ml water, proceed as follows:

1. Turn the rotary knob  to the left (when in standby mode) until "A-09" appears in the display  and then confirm your selection by pressing the Start/quick start button  .
2. Now set a weight of "300" using the rotary knob  .
3. Press the Start/quick start button  to start the cooking process.





Example 3:



To heat 300 g of appetizers, proceed as follows:

1. Turn the rotary knob  to the left (when in standby mode) until "A-10" appears in the display  and then confirm your selection by pressing the Start/quick start button  .
2. Since "300" is always the first selection in the display, press the Start/quick start button  to start the cooking process.

Baking pizza

With the automatic programme "Pizza" you can prepare delicious pizzas in the microwave. In this case you can select between pizza programmes "P-01" (deep-frozen pizza), "P-02" (refrigerated pizza) and "P-03" (fresh pizza).

1. Turn the rotary knob  slowly to the left (when in standby mode) until "A-05" appears in the display  .
2. Press the Start/quick start button  .
3. Now set the required pizza programme using the rotary knob  :







- "P-01" for deep-frozen pizza, temperature approx. -18°, weight 150g – 450g ("P-01" appears in the display ❶).
 - "P-02" for refrigerated pizza, temperature approx. 5°, weight 150g – 450g ("P-02" appears in the display ❶).
 - "P-03" for fresh pizza, temperature approx. 20°, weight 150g – 450g ("P-03" appears in the display ❶).
4. Confirm your selection by pressing the Start/quick start button **14** .
 5. Turn the rotary knob **14**  to set the required weight, and then confirm this by pressing the Start/quick start button **14** . The cooking process starts.

Note

If you are cooking pizza, you can place this directly on the turntable ❸. It will be very crispy. Ensure that the edge of the pizza does not extend up to the walls of the cooking compartment during cooking.

Example:

Proceed as follows to cook a deep-frozen pizza weighing 450 g:

1. Turn the rotary knob **14**  slowly to the left (when in standby mode) until "A-05" appears in the display ❶.
2. Press the Start/quick start button **14** .
3. Now set the programme "P-01" using the rotary knob **14** .
4. Press the Start/quick start button **14** .
5. Now set a weight of "450" using the rotary knob **14** .
6. Press the Start/quick start button **14**  to start the cooking process. The appliance calculates the time required automatically.





Defrosting

Defrosting by weight







Note



Always place the food to be defrosted on dishes suitable for use in a microwave oven. Never place it directly on the turntable ❸!

You can use this function to defrost. The defrosting time and the power level are calculated and set automatically once you have entered the weight.





1. When in standby mode, turn the rotary knob **14**  anticlockwise until "A-11" appears in the display ❶ and  flashes (see chapter "Automatic menu").
2. Press the Start/quick start button **14** .
3. Now select the food to be defrosted by turning the rotary knob **14** .

The following appears in the display ❶ :

- | | | |
|------------|---|------------------------|
| "d-01" and |  | for "beef" |
| "d-02" and |  | for "pork" |
| "d-03" and |  | for "poultry" |
| "d-04" and |  | for "fish" |
| "d-05" and |  | for "pizza" |
| "d-06" and |  | for "fruit/vegetables" |
| "d-07" and |  | for "potatoes" |

4. When the required food appears in the display ❶, press the Start/quick start button **14** .
5. Turn the rotary knob **14**  to set the weight.

The following weights can be set:

"d-01"/		/"beef"	100 - 1800g
"d-02"/		/"pork"	100 - 1800g
"d-03"/		/"poultry"	100 - 1800g
"d-04"/		/"fish"	100 - 1800g
"d-05"/		/"pizza"	100 - 900g
"d-06"/		/"fruit/vegetables"	100 - 900g
"d-07"/		/"potatoes"	100 - 900g

- When the required weight appears in the display **1**, press the Start/quick start button **14** . The appliance will then automatically calculate the required defrosting time.

Note





To ensure optimum defrosting, it is necessary to turn the food during the defrosting process. The appliance will remind you to turn the food over by sounding a signal tone and showing "turn" in the display **1**. Open the appliance door, turn the food and then re-close the door. Press the Start/quick start button **14**  to continue the defrosting process.

If you do not want to turn the food, just wait for the signal tones to stop. The appliance will automatically continue the defrosting process. We recommend that you do turn the food. This will ensure even defrosting.

Defrosting by time

Note

Always place the food to be defrosted on dishes suitable for use in a microwave oven. Never place it directly on the turntable **3**!

- When in standby mode, turn the rotary knob **14**  anticlockwise until **1** "A-12" and  appear in the display.
- Press the Start/quick start button **14** .
- Now set the required time using the rotary knob **14**. 
- Press the Start/quick start button **14**  to start the defrosting process. The countdown begins.

Note

To ensure optimum defrosting, it is necessary to turn the food during the defrosting process. The appliance will remind you to turn the food over by sounding a signal tone and showing "turn" in the display **1**. Open the appliance door, turn the food and then re-close the door. Press the Start/quick start button **14**  to continue the defrosting process.

If you do not want to turn the food, just wait for the signal tones to stop. The appliance will automatically continue the defrosting process. We recommend that you do turn the food. This will ensure an even defrosting.

Recipes

Meat patty

- Use around 125 g of minced beef to form each patty (diameter approx. 75 mm, height approx. 35mm).
- Distribute the patties evenly around the turntable ③.

Preparation

You will achieve the best results if you alternate between the convection and microwave functions. Always wait until the set cooking process has completed before setting the next process.

1. Convection 200°C, 4:00 min.
2. Microwave 900 W power, 5:30 min.
3. Convection 200°C, 2:00 min.
(depending on personal taste, a time of up to 4:00 min can also be used).

Baking frozen ready-made bread rolls

- Select the convection function to bake bread rolls.
- Place 3-4 bread rolls on the turntable ③.

Pre-heating of the microwave is not required.

Select the following settings for the baking process:

- Convection 170°C, duration: 12 minutes

If you wish to bake additional rolls directly afterwards, shorten the baking time for these by about 1-2 minutes, as the appliance is now already pre-heated.

Potato gratin

Ingredients

- 750 g waxy potatoes, peeled
 - 300 g cream
 - 100 g grated cheese with a fat content of 25% to 30 % fat in dry matter.
 - Spices to taste (e.g., salt/pepper)
- Use a microwave-proof, round dish with a lid, height 5-6 cm and a diameter of about 22 cm.

Preparation

- Cut the potatoes into slices around 3 - 4 mm thick.
- Place around half of the potato slices in the baking dish in "roofing tile" formation.
- Sprinkle the potatoes with around half of the cheese.
- Add half of the spices in addition to approx. 150 g of cream.
- Now place the rest of the potato slices in "roofing tile" formation over the first layer.
- Sprinkle the rest of the cheese over the potatoes and pour the rest of the cream over this.
- Sprinkle the remaining spices over the gratin.
- Cover the dish with the cover and place it in the centre of the turntable ③.

Preparation

You will achieve the best results if you alternate between the convection and microwave functions. Always wait until the set cooking process has completed before setting the next process.

1. Microwave 900 W power, 10:00 min.
2. Convection 200°C, 13:00 min.
3. Microwave 900 W power, 10:00 min.

Pre-heating is not required.

Muffins

Ingredients

This recipe yields 10 to 20 muffins.

- Baking margarine (80% fat content) or salted butter
- 170 g granulated sugar (up to 0.3 mm grain size)
- 3 eggs (55-60 g with shell/Size M)
- 225 g wheat flour
- 7 g baking powder
- 0,25 g salt

Preparation

- Mix all ingredients well.
- Fill the muffin pastry into commercial paper baking cases (diameter 45 mm, height 28 mm)
- Preheat the oven with the convection function to 170°C.

Note

Should, due to the number of muffins, multiple baking operations be necessary, preheating is required only once.

- Distribute the muffins evenly on the turntable ❸.
- Select the following settings for the baking process:
Convection 170°C, Duration: 12 Minutes

Cleaning and Care

Risk of injury!

Before cleaning, switch the microwave oven off and remove the plug from the mains power socket.

Otherwise, there is the great risk of receiving an electric shock!



UNDER NO CIRCUMSTANCES should you immerse the appliance in water or other liquids. This could result in you receiving a fatal electric shock and the appliance could be damaged.

- Always keep the interior of the microwave oven clean.
- If splashes of food or spilt liquids stick to the walls of the microwave, wipe them off with a damp cloth.
- Use a mild detergent if the microwave is more heavily soiled.
- Avoid using cleaning sprays and other aggressive cleaning agents, as they can cause stains, stripes or a blurring of the door surface. Clean the external walls with a damp cloth.
- To avoid damage to the functional components in the interior of the microwave, do not let liquids to seep in through the ventilation slits ❺.
- Regularly remove splashes or contaminants. Clean the door, both sides of the viewing window, door seals and adjacent components with a damp cloth. Do not use abrasive cleaning agents.
- Should steam collect on or around the outside of the appliance door, wipe it off with a soft towel. This can happen if the microwave is operated in extremely humid conditions.

- Clean the turntable ❸ regularly. Clean the plate in warm soapy water.
- Clean the grill stand ❺ in warm dishwater and dry it well.
- Regularly eliminate odours. Place a deep microwave bowl with a cup of water and the juice and peel of a lemon into the microwave oven. Heat it up for 5 minutes. Wipe off thoroughly and rub dry with a cloth.
- Should replacement of the bulb in the microwave be necessary, arrange for it to be exchanged by a dealer or consult our Service Department.

Troubleshooting

The display ❶ indicates nothing.

- The plug is not inserted into a power socket. Check the plug.
- The mains power socket is defective. Try another mains power socket.
- The display ❶ is defective. Contact our Customer Services Department.

The appliance does not respond to pressing the buttons.

- The Child safety facility is activated. Deactivate the Child safety facility (see chapter "Operation").

The appliance does not start the cooking/warming process.

- The door is not properly closed. Close the door correctly.

The turntable ❸ generates loud noise when revolving.

- The turntable ❸ is not correctly positioned on the axle. Insert the turntable ❸ correctly into the cooking area.
- The small rollers ❹ and/or the floor of the cooking area are unclean. Clean the rollers ❹ and the floor of the cooking area.

The display ❶ indicates "E01" and signal tones sound.

- The microwave is overheated. Terminate the current programme immediately. Remove the plug from the mains power socket, open the microwave door and allow the appliance to cool down.

The display ❶ indicates "E02" and signal tones sound.

- There is an error on the sensor. Interrupt the programme and let the appliance cool down. Then restart the microwave. If the error occurs again, contact Customer Support.
- There is an error during the heating up of the appliance. Interrupt the programme and let the appliance cool down. Then restart the microwave. If the error occurs again, contact Customer Support.

The display ❶ indicates "E03" and signal tones sound.

- Due to a short circuit or open circuit voltage, the microwave has switched into fault protection. Stop the programme and remove the power plug. If possible, eliminate the problem, e.g. metals in the cooking area, which can lead to the above problem when using the microwave function. Otherwise, please contact our Customer Support.

Disposal



Do not dispose of this appliance in your normal domestic waste. This product is subject to the provisions of European Directive 2012/19/EU.

Dispose of the appliance through an approved disposal centre or at your community waste facility.

Observe the currently applicable regulations.

In case of doubt, please

contact your waste disposal centre.



Dispose of all packaging materials in an environmentally friendly manner.

Warranty and Service

You receive a 3-year warranty for this appliance as of the purchase date. This appliance has been manufactured with care and meticulously examined before delivery.

Please retain your receipt as proof of purchase. In the case of a warranty claim, please make contact by telephone with our service department. Only in this way can a post-free despatch for your goods be assured.

The warranty covers only claims for material and manufacturing defects, not for transport damages, worn parts or for damage to fragile components, e.g. buttons or batteries. This product is for private use only and is not intended for commercial applications.

In the event of misuse and improper handling, use of force and interference not carried out by our authorized service branch, the warranty will become void.. Your statutory rights are not restricted in any way by this warranty.

The warranty period is not extended by repairs effected under warranty. This applies also to replaced and repaired parts. Damages or defects discovered after purchase are to be reported directly after unpacking, at the latest two days after the purchase date. Repairs carried out after lapse of the warranty period are subject to charge.

GB Service Great Britain

Tel.: 0871 5000 720 (£ 0.10/Min.)

E-Mail: kompernass@lidl.co.uk

IAN 96324

Hotline availability:

Monday to Friday 08:00 - 20:00 (CET)

Importer

KOMPERNASS HANDELS GMBH

BURGSTRASSE 21

44867 BOCHUM

GERMANY

www.kompernass.com

KOMPERNASS HANDELS GMBH

BURGSTRASSE 21

44867 BOCHUM

DEUTSCHLAND / GERMANY

www.kompernass.com

Version des informations - Stand der Informationen

Last Information Update:

02 / 2014 · Ident.-No.: SMW900EDSB2-012014-1

IAN 96324