

SILVERCREST®



www.lidl-service.com



ASPIRATEUR À MAIN À BATTERIE LI-ION SAS 7.4 LI A2

FR BE

ASPIRATEUR À MAIN À BATTERIE LI-ION

Mode d'emploi

GB

LI-ION RECHARGEABLE HANDHELD VACUUM CLEANER

Operating instructions

DE AT CH

LI-IONEN-AKKU-HANDSTAUBSAUGER

Bedienungsanleitung

IAN 96715

FR



FR BE

Avant de lire le mode d'emploi, ouvrez la page contenant les illustrations et familiarisez-vous ensuite avec toutes les fonctions de l'appareil.

DE AT CH

Klappen Sie vor dem Lesen die Seite mit den Abbildungen aus und machen Sie sich anschließend mit allen Funktionen des Gerätes vertraut.

GB

Before reading, unfold the page containing the illustrations and familiarise yourself with all functions of the device.

FR/BE	Mode d'emploi	Page	1
DE/AT/CH	Bedienungsanleitung	Seite	11
GB	Operating instructions	Page	21

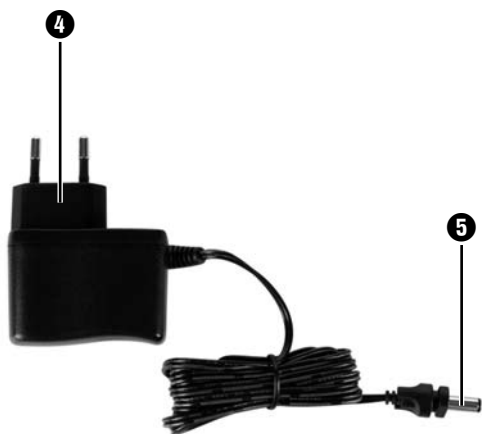
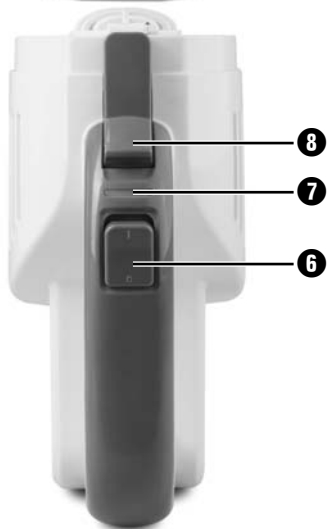
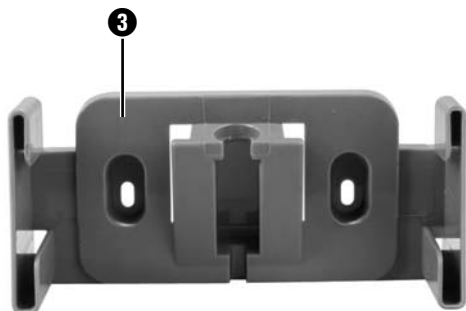
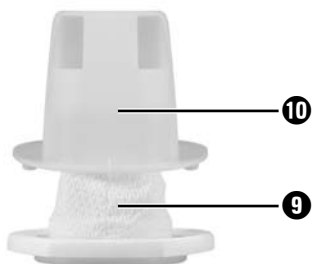

Sommaire	Page
Usage conforme	2
Accessoires fournis	2
Description de l'appareil	2
Consignes de sécurité importantes	3
Caractéristiques techniques	5
Avant la première mise en service	5
Informations relatives aux accus	5
Montage du support mural	5
Recharge	6
Opération	6
Nettoyage	7
Mise au rebut	7
Garantie et service après-vente	8
Importateur	9

Aspirateur à main à batterie Li-ion

Toutes nos félicitations pour l'achat de votre nouvel appareil.

Vous avez choisi un produit de grande qualité. Le mode d'emploi fait partie de ce produit. Il contient des remarques importantes concernant la sécurité, l'utilisation et la mise au rebut. Veuillez vous familiariser avec l'ensemble des consignes d'opération et de sécurité avant l'usage du produit. N'utilisez le produit que conformément aux consignes et pour les domaines d'utilisation prévus. En cas de transfert du produit à un tiers, remettez-lui également tous les documents.

Usage conforme

L'aspirateur de table doit uniquement être utilisé pour aspirer des surfaces sèches ou humides ou des éléments secs ou humides ou encore des liquides. Cet appareil n'est pas prévu pour aspirer sur des personnes ou des animaux. Toute autre utilisation ou modification de l'appareil est considérée comme non conforme et comporte d'importants risques d'accident. Le fabricant n'endosse aucune responsabilité pour l'utilisation non conforme ou la mauvaise utilisation de l'appareil.

L'appareil n'est pas destiné à un usage commercial.

Accessoires fournis

Aspirateur à main à batterie Li-ion
Suceur étroit
Embout pour aspiration de liquides
Support mural
Matériel de montage
Bloc d'alimentation
Mode d'emploi

Directement après le déballage, contrôlez que la livraison est bien complète.

Description de l'appareil

- ❶ Embout pour aspiration de liquides
- ❷ Suceur étroit
- ❸ Support mural
- ❹ Bloc d'alimentation
- ❺ Fiche creuse
- ❻ Bouton de mise en marche/d'arrêt
- ❼ Voyant de contrôle de charge
- ❽ Touche de déverrouillage
- ❾ Sac à poussière
- ❿ Filtre à poussière
- ⓫ Bac à déchets

Remarque :

L'appareil est livré avec des accus non chargés. Avant la première utilisation de l'appareil, les accus doivent être préalablement chargés pendant 24 heures.

Consignes de sécurité importantes

⚠ Afín d'éviter tout danger de mort par électrocution :

- Ne pas charger ou utiliser cet appareil à l'extérieur.
- Ne jamais utiliser l'aspirateur portable avec le cordon, la fiche ou le boîtier endommagé.
- Faites immédiatement remplacer une fiche secteur ou un cordon d'alimentation endommagé(e) par des spécialisés agréés, pour éviter tous risques.
- Confiez les réparations uniquement à un atelier spécialisé. L'appareil ne doit être ouvert en aucune circonstance. Toutes interventions qui ne sont pas réalisées par une entreprise spécialisée, peuvent entraîner des blessures.
- Avant d'allumer l'appareil, assurez-vous que la tension indiquée dans les caractéristiques techniques de l'appareil correspond à la tension du secteur.
- Ne manipulez pas le bloc d'alimentation ou l'appareil les mains humides ou mouillées.
- N'utilisez pas le bloc d'alimentation avec un cordon de rallonge mais branchez le bloc secteur directement dans une prise murale.

⚠ Afín d'éviter les risques de blessures :

- Ne remplacez pas d'accessoires alors que l'appareil est en service.
- N'utilisez pas l'aspirateur portable pour aspirer des objets pointus ou des tessons de verre.
- N'aspirez jamais des allumettes allumées, de la cendre incandescente ou des mégots de cigarette.
- N'utilisez pas l'aspirateur portable pour aspirer des produits chimiques, de la poussière de pierre, du plâtre, du ciment ou toute autre particule analogue.
- L'appareil n'est pas adapté pour des substances inflammables et explosives ou des liquides chimiques et agressifs.
- Entreposez l'appareil uniquement dans des locaux fermés. Pour éviter les accidents, conservez l'appareil dans un endroit sec après utilisation.
- Si l'appareil est soumis à des contraintes extrêmes, des fuites peuvent se produire dans les cellules des accus. En cas de contact du liquide avec la peau ou les yeux, nettoyez immédiatement à l'eau claire et rincez abondamment. Consultez ensuite un médecin.

- Cet appareil ne doit pas être utilisé par des enfants de moins de 8 ans ni par des personnes ayant des capacités physiques, mentales et sensorielles réduites ou qui n'ont pas l'expérience et les connaissances nécessaires, à moins qu'elles ne soient sous la surveillance d'une personne responsable de leur sécurité ou qu'elles aient reçu de cette personne des directives concernant l'utilisation de l'appareil et qu'elles comprennent les dangers pouvant en résulter. Ne pas laisser les enfants jouer avec l'appareil. Il est interdit aux enfants de nettoyer ou d'entretenir l'appareil sans surveillance.

Comment se comporter en respectant les consignes de sécurité :

- Utilisez uniquement les accessoires recommandés par le fabricant.
- Le bloc d'alimentation secteur ne doit pas être utilisé à d'autres fins. Ne portez jamais le support mural ou le bloc d'alimentation secteur au niveau du cordon. Ne tirez pas sur le cordon pour déplacer l'appareil.
- Maintenez toujours la fiche secteur pour débrancher l'appareil de l'alimentation électrique.
- Faites attention à ne pas poser l'aspirateur portable contre des chauffages, des fours ou d'autres appareils ou surfaces brûlants.
- Veillez à ce que les fentes d'aération soient toujours dégagées. Lorsque la circulation de l'air est gênée, l'appareil risque de surchauffer et d'être endommagé.
- Ce produit contient des accus rechargeables. Ne jetez pas les accus dans le feu et ne les exposez pas à des températures élevées. Risque d'explosion !
- Soyez particulièrement prudent en utilisant l'aspirateur portable dans des escaliers.
- N'utilisez pas l'aspirateur portable sans avoir mis en place le filtre à poussières.
- N'utilisez pas le bloc d'alimentation pour un autre produit et n'essayez pas de charger cet appareil à l'aide d'un autre chargeur. Utilisez exclusivement le bloc d'alimentation fourni avec cet appareil.
- N'essayez pas de recharger des piles non rechargeables.

Caractéristiques techniques

Bloc d'alimentation ④

Tension d'entrée/

- courant : 100 - 240 V ~, 50/60 Hz
max. 300 mA

Tension de sortie/

- courant : 9,6 V === / 300 mA

Indice de protection : II / □

Caractérisation

des types : SAS 7.4 II A2-1

Appareil

Tension d'entrée : 7,4 V ===

Accus

Capacité : 1300 mAh

Accu : 7,4 V
(2 x 3,7 V d'accus
à lithium-ion)

Avant la première mise en service

- Retirez tous les matériaux d'emballage de l'appareil, en particulier le capuchon de protection au-dessus de le bouton de mise en marche/arrêt ⑥.
- Insérez le bac à déchets ⑪ sur le bloc-moteur :
 - Faites glisser l'ergot en plastique sur le dessous de l'aspirateur portable dans l'évidement du bac à déchets ⑪.
 - Appuyez sur la touche de déverrouillage ⑧ et faites glisser en même temps le bac à déchets ⑪ sur le bloc-moteur.
 - Relâchez la touche de déverrouillage ⑧ de manière à assurer la prise du verrouillage dans l'évidement. Le bac à déchets ⑪ est à présent fermement installé sur le bloc-moteur.

Informations relatives aux accus

- L'aspirateur de table est opéré à l'aide d'accus à lithium-ion rechargeables.
Avant d'utiliser l'aspirateur portable pour la première fois, vous devez charger les accus pendant 24 heures au moins.
- Les accus atteignent leur pleine capacité après une durée de charge de 24 heures. Veuillez suivre notre conseil pour l'entretien des accus : une fois que les accus sont chargés, retirez le bloc d'alimentation ④ de la prise secteur. Ne branchez le bloc d'alimentation ④ à nouveau sur la prise secteur qu'à partir du moment où vous remarquez que la puissance d'aspiration a diminué sensiblement.

Montage du support mural

⚠ Danger de mort !

Assurez-vous qu'aucune conduite électrique ou d'autres conduites ou tuyaux se trouvent dans le mur dans lequel vous avez l'intention de perforer des trous pour fixer votre support mural ③. Il y a en effet danger de mort, si vous percez une conduite sous tension électrique !

- Insérez la fiche creuse ⑤ du bloc d'alimentation ④ secteur dans le support mural ③, comme indiqué dans l'image suivante. Fixez la fiche creuse ⑤, en la tournant.

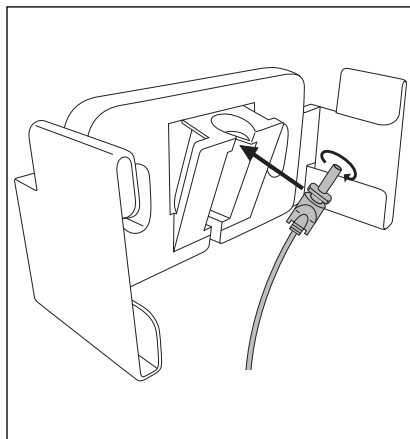

2. Cherchez un lieu de montage approprié pour le support mural ③ : l'aspirateur portable doit pouvoir en être retiré aisément et une prise secteur doit pouvoir être accessible pour le bloc d'alimentation ④.
3. Percez deux trous avec un écart d'env. 68 mm. Utilisez le support mural ③ pour dessiner les trous : l'écart est ainsi correctement mesuré. Les trous doivent être percés de manière à accueillir des chevilles de 5 mm.
4. Insérez les chevilles dans les trous et vissez le support mural ③ à l'aide des vis.
5. Vous pouvez ranger les suceurs dans les supports pour accessoires prévus sur les côtés.
6. Insérez le bloc d'alimentation ④ dans une prise secteur.

Recharge

ⓘ Remarque :

Assurez-vous que le bouton de mise en marche/arêt ⑥ soit glissé vers l'arrière (position "0"), avant de commencer le processus de charge.

- Insérez l'aspirateur de table par le haut dans le support mural ③, afin que la fiche creuse ⑤ glisse dans la douille sur l'aspirateur de table. Le voyant de contrôle de charge ⑦ clignote en rouge et le processus de charge commence.

⚠ Important :

- Dès que l'aspirateur à main a de nouveau suffisamment d'énergie pour aspirer, voyant de contrôle de charge ⑦ est vert. Cela ne signifie toutefois pas que les batteries sont entièrement chargées. Lorsque le voyant de contrôle de charge ⑦ passe au vert, cela signifie que les batteries sont chargées à 80%.

- Dès que le processus de charge est achevé, qui en cas d'accus entièrement déchargés peut durer entre env.5 heures, l'appareil passe automatiquement en charge de maintien (fonction d'entretien). Ne laissez toutefois pas l'appareil raccordé en permanence au bloc d'alimentation ④, pour éviter tous dommages éventuels sur les accus.
- Ne rechargez les accus qu'à partir du moment où la puissance d'aspiration de l'aspirateur de table faiblit sensiblement et le voyant de contrôle de charge ⑦ clignote en vert.

ⓘ Remarque :

L'aspirateur portable peut également être chargé directement par le bloc d'alimentation ④. A cette fin, retirez la fiche creuse ⑤ à l'aide d'une légère rotation du support mural ③ et insérez-la dans la douille de l'aspirateur portable.

Opération

⚠ Attention !

L'ouverture d'aspiration doit être toujours dégagée et ne pas être bouchée. Un aspirateur bouché surchauffe, ce qui endommage le moteur.

ⓘ Remarques :

- Assurez-vous que le filtre à poussières ⑩ soit toujours inséré avant d'utiliser l'appareil.
- N'aspirez pas plus de liquide que la marque MAX sur le bac à déchets ⑪.

1. Descendez l'aspirateur portable du support mural ③, ou, si vous n'utilisez pas le support mural ③, retirez la fiche creuse ⑤ de la douille.
2. Si vous le souhaitez, insérez les suceurs appropriés dans l'ouverture d'aspiration :
 - le suceur étroit ② pour nettoyer les endroits étroits et difficilement accessibles.
 - l'embout pour aspiration de liquides ① pour aspirer des liquides.

i Remarque :

Après avoir aspiré les liquides, nettoyez immédiatement le bac à déchets **11**. Sinon, vous courrez le risque de formation de bactéries et de germes ! Veillez à ce que le sac à poussière **9** soit entièrement séché, avant d'utiliser à nouveau l'appareil.

3. Pour allumer l'appareil, faites glisser le bouton de mise en marche/d'arrêt **6** vers l'avant. Le voyant de contrôle de charge **7** est allumé en vert.
4. Après usage, faites glisser le bouton de mise en marche/d'arrêt **6** vers l'arrière.

i Remarque :

Insérez l'aspirateur portable dans le support mural **4** et commencez le processus de charge, lorsque la puissance d'aspiration a diminué sensiblement et le voyant de contrôle de charge **7** clignote en vert.

Nettoyage

Pour obtenir de meilleurs résultats, videz le bac à déchets **11** et nettoyez le filtre à poussières **10** après chaque utilisation.

⚠ Important :

N'utilisez pas de produits de nettoyage agressif, chimique ou abrasif. Ils risquent en effet d'endommager la surface de l'appareil.

1. Pour ouvrir le bac à déchets **11**, appuyez sur la touche de déverrouillage **8** et retirez le bac à déchets **11**.
2. Retirez le filtre à poussières **10** du bac à déchets **11**.
3. Videz le bac à déchets **11**.
4. Tirez le sac du filtre à poussière **9** avec son support du filtre à poussière **10**.
5. Rincez le sac du filtre à poussière **9** à l'eau froide et attendez qu'il soit à nouveau entièrement sec avant de le replacer dans le filtre à poussière **10**. Ne le séchez pas à l'air chaud.

6. Insérez à nouveau le filtre à poussières **10** dans le bac à déchets **11**. Assurez-vous que le filtre à poussières **10** soit bien droit et que le joint en caoutchouc ferme le bac à déchets **11**.
7. Insérez à nouveau le bac à déchets **11** sur le bloc-moteur :
 - Faites glisser l'ergot en plastique au bas de l'aspirateur portable dans l'évidement situé sur le bac à déchets **11**.
 - Appuyez sur la touche de déverrouillage **8** et glissez en même temps le bac à déchets **11** sur le bloc moteur.
 - Relâchez le bouton de déverrouillage **8** de manière à assurer la prise du verrouillage dans l'évidement. Le bac à déchets **11** est à présent fermement installé sur le bloc-moteur.
8. Nettoyez le boîtier et les deux suceurs à l'aide d'un chiffon légèrement humidifié. En cas de salissures tenaces, appliquez un produit de nettoyage doux sur le chiffon.
9. Séchez soigneusement toutes les pièces, avant d'utiliser à nouveau l'appareil ou de le ranger.

Mise au rebut

L'appareil et l'accu doivent être mis au rebut séparément.

Mise au rebut de l'appareil



L'appareil ne doit jamais être jeté dans la poubelle domestique normale. Cet appareil est soumis aux impératifs de la directive européenne 2012/19/EU.

Éliminez l'appareil par l'intermédiaire d'une entreprise de traitement des déchets agréée ou via le service de recyclage de votre commune.

Veillez respecter les règlements actuellement en vigueur.

En cas de doutes, contactez votre organisation de recyclage.

Mettre au rebut les piles/accus



Les piles/accus ne doivent pas être jetés avec les ordures ménagères. Chaque consommateur est légalement obligé de remettre les piles/ accus à un point de collecte de sa commune/son quartier ou dans le commerce.

Cette obligation a pour objectif d'assurer le traitement écologique des piles et accus. Ne rejetez que des piles/accus à l'état déchargé.

Pour éliminer l'appareil en respectant l'environnement, vous devez en retirer la batterie.

⚠ Risque d'électrocution !

Retirez l'appareil du réseau électrique lorsque vous retirez la batterie !

⚠ Attention ! Risque de dégâts matériels !

Ne retirez la batterie de l'appareil qu'à partir du moment où vous avez l'intention de mettre l'appareil au rebut/de le recycler ! L'appareil est défectueux dès que vous avez retiré l'accu !

1. Retirez le bac à déchets **11** du bloc moteur.
2. Desserrez les 4 vis cruciformes sur le côté du bloc moteur et la vis cruciforme sur la grille ronde sur le bloc moteur.
3. Vous pouvez maintenant démonter le bloc moteur.
4. Pincer les 3 câbles qui relie la platine à la batterie bleue. Vous pouvez maintenant retirer la batterie.
5. Mettez la batterie au rebut en respectant l'environnement. Respectez la réglementation actuelle en vigueur. En cas de doute, veuillez contacter votre centre de recyclage.



Éliminez l'ensemble des matériaux d'emballage d'une manière respectueuse de l'environnement.

Garantie et service après-vente

Cet appareil bénéficie de 3 ans de garantie à compter de la date d'achat. L'appareil a été fabriqué avec soin et consciencieusement contrôlé avant sa distribution.

Veuillez conserver le ticket de caisse en guise de preuve d'achat. Si la garantie devait s'appliquer, contactez par téléphone votre interlocuteur du service après-vente. Cette condition doit être respectée pour assurer l'expédition gratuite de votre marchandise.

La prestation de garantie s'applique uniquement pour les erreurs de matériaux et de fabrication, pas pour les dommages de transport, les pièces d'usure ou les dommages subis par les pièces fragiles, comme par ex. les interrupteurs ou les batteries. Le produit est exclusivement destiné à un usage privé et non commercial. La garantie est annulée en cas de manipulation incorrecte et inappropriée, d'utilisation brutale et en cas d'intervention qui n'aurait pas été réalisée par notre centre de service après-vente agréé. Cette garantie ne constitue pas une restriction de vos droits légaux.

La durée de la garantie n'est pas prolongée par la garantie du fabricant. Ceci vaut également pour les pièces remplacées et réparées. Tous dommages et défauts présents dès l'achat doivent être notifiés dès que le produit est déballé, et au plus tard deux jours après la date d'achat. Toutes réparations survenant après la période sous garantie ne seront pas prises en charge. Indépendamment de la garantie commerciale souscrite, le vendeur reste tenu des défauts de conformité du bien et des vices rédhibitoires dans les conditions prévues aux articles L211-4 et suivants du Code de la consommation et aux articles 1641 et suivants du Code Civil.

FR Service France

Tel.: 0800 919270

E-Mail: kompernass@lidl.fr

IAN 96715

BE Service Belgique

Tel.: 070 270 171 (0,15 EUR/Min.)

E-Mail: kompernass@lidl.be

IAN 96715

Heures de service de notre hotline :

du lundi au vendredi de 8 h à 20 h (HEC)

Importateur

KOMPERNASS HANDELS GMBH

BURGSTRASSE 21

44867 BOCHUM

GERMANY

www.kompernass.com

Inhaltsverzeichnis	Seite
Bestimmungsgemäßer Gebrauch	12
Lieferumfang	12
Gerätebeschreibung	12
Wichtige Sicherheitshinweise	13
Technische Daten	15
Vor der ersten Inbetriebnahme	15
Informationen zu den Akkus	15
Montage des Wandhalters	15
Aufladen	16
Bedienen	16
Reinigen	17
Entsorgen	17
Garantie und Service	18
Importeur	19

Li-Ionen-Akku- Handstaubsauger

Herzlichen Glückwunsch zum Kauf Ihres neuen Gerätes.

Sie haben sich damit für ein hochwertiges Produkt entschieden. Die Bedienungsanleitung ist Bestandteil dieses Produkts. Sie enthält wichtige Hinweise für Sicherheit, Gebrauch und Entsorgung. Machen Sie sich vor der Benutzung des Produkts mit allen Bedien- und Sicherheitshinweisen vertraut. Benutzen Sie das Produkt nur wie beschrieben und für die angegebenen Einsatzbereiche. Händigen Sie alle Unterlagen bei Weitergabe des Produkts an Dritte mit aus.

Bestimmungsgemäßer Gebrauch

Der Handstaubsauger darf nur zum Saugen von trockenen oder nassen Oberflächen bzw. trockenem oder nassem Sauggut oder Flüssigkeiten eingesetzt werden. Menschen oder Tiere dürfen mit diesem Gerät nicht abgesaugt werden. Jede andere Verwendung oder Veränderung des Gerätes gilt als nicht bestimmungsgemäß und birgt erhebliche Unfallgefahren. Der Hersteller haftet nicht für Schäden, die durch nicht bestimmungsgemäßen Gebrauch oder falsche Bedienung verursacht werden. Das Gerät ist nicht für den gewerblichen Gebrauch bestimmt.

Lieferumfang

Li-Ionen-Akku-Handstaubsauger

Fugendüse

Nasssaugdüse

Wandhalter

Montagematerial

Netzteil

Bedienungsanleitung

Kontrollieren Sie direkt nach dem Auspacken den Lieferumfang auf Vollständigkeit.

Gerätebeschreibung

- ❶ Nasssaugdüse
- ❷ Fugendüse
- ❸ Wandhalter
- ❹ Netzteil
- ❺ Hohlstecker
- ❻ Ein-/Ausschalter
- ❼ Ladekontrollleuchte (rot/grün)
- ❽ Entriegelungstaste
- ❾ Staubfilter-Beutel
- ❿ Staubfilter
- ⓫ Schmutzbehälter

Hinweis:

Das Gerät wird mit nicht geladenen Akkus geliefert. Vor dem ersten Gebrauch des Gerätes sind die Akkus zunächst für 24 Stunden zu laden.

Wichtige Sicherheitshinweise

⚠ Um Lebensgefahr durch elektrischen Schlag zu vermeiden:

- Laden bzw. verwenden Sie dieses Gerät nicht im Freien.
- Den Handstaubsauger niemals gebrauchen, wenn Kabel, Stecker oder Gehäuse beschädigt sind.
- Lassen Sie beschädigte Netzstecker oder Netzkabel sofort von autorisiertem Fachpersonal austauschen, um Gefährdungen zu vermeiden.
- Lassen Sie Reparaturen nur von einer Fachwerkstatt durchführen. Öffnen Sie unter keinen Umständen selbst das Gerät. Eingriffe, die nicht durch einen Fachbetrieb vorgenommen wurden, können zu Verletzungen führen.
- Überzeugen Sie sich vor dem Einschalten des Gerätes, dass die in den technischen Daten des Gerätes verzeichnete Spannung der Netzspannung entspricht.
- Fassen Sie das Netzteil oder das Gerät nicht mit nassen oder feuchten Händen an.
- Verwenden Sie das Netzteil nicht mit einem Verlängerungskabel, sondern verbinden Sie das Netzteil direkt mit einer Steckdose.

⚠ Um Verletzungsgefahr zu vermeiden:

- Wechseln Sie keine Zubehörteile aus, wenn das Gerät in Betrieb ist.
- Benutzen Sie den Handstaubsauger nicht zum Aufsaugen von spitzen Gegenständen oder Glasscherben.
- Niemals brennende Streichhölzer, glimmende Asche oder Zigarettenstummel aufsaugen.
- Gebrauchen Sie den Handstaubsauger nicht zum Aufsaugen von chemischen Produkten, Steinstaub, Gips, Zement, oder anderen ähnlichen Partikeln.
- Das Gerät ist nicht für entflammbare und explosive Stoffe oder chemische und aggressive Flüssigkeiten geeignet.
- Lagern Sie das Gerät immer in geschlossenen Räumen. Um Unfälle zu verhindern, bewahren Sie das Gerät nach Gebrauch an einem trockenen Ort auf.
- Unter extremen Bedingungen können Leckagen an den Akkuzellen auftreten. Bei Kontakt der Flüssigkeit mit Haut oder Augen ist die betreffende Stelle sofort mit sauberem Wasser aus- bzw. abzuspülen. Suchen Sie einen Arzt auf.

- Dieses Gerät kann von Kindern ab 8 Jahren und darüber sowie von Personen mit verringerten physischen, sensorischen oder mentalen Fähigkeiten oder Mangel an Erfahrung und Wissen benutzt werden, wenn sie beaufsichtigt oder bezüglich des sicheren Gebrauchs des Gerätes unterwiesen wurden und die daraus resultierenden Gefahren verstehen. Kinder dürfen nicht mit dem Gerät spielen. Reinigung und Benutzer-Wartung dürfen nicht von Kindern ohne Beaufsichtigung durchgeführt werden.

So verhalten Sie sich sicher:

- Verwenden Sie nur Zubehörteile, die vom Hersteller empfohlen werden.
- Das Netzteil darf nicht für andere Zwecke benutzt werden. Tragen Sie den Wandhalter oder das Netzteil niemals am Kabel. Ziehen Sie nicht am Kabel, wenn Sie das Gerät verstellen wollen.
- Fassen Sie immer den Netzstecker an, um das Gerät von der Stromversorgung zu trennen.
- Achten Sie unbedingt darauf, dass Sie den Handstaubsauger nicht neben Heizkörpern, Backöfen oder anderen erhitzten Geräten oder Flächen abstellen.
- Achten Sie immer darauf, dass die Lüftungsschlitze frei sind. Ein blockierter Luftkreislauf kann zur Überhitzung und Beschädigung des Gerätes führen.
- Dieses Produkt enthält wiederaufladbare Akkus. Werfen Sie die Akkus nicht ins Feuer und setzen Sie sie nicht hohen Temperaturen aus. Es besteht Explosionsgefahr!
- Üben Sie besondere Sorgfalt aus, wenn Sie den Handstaubsauger auf Treppen benutzen.
- Benutzen Sie den Handstaubsauger nicht ohne eingesetzten Staubfilter.
- Benutzen Sie das Netzteil nicht für ein anderes Produkt und versuchen Sie nicht, dieses Gerät mittels einer anderen Ladestation aufzuladen. Verwenden Sie nur das mit diesem Gerät gelieferte Netzteil.
- Versuchen Sie niemals, **nicht wiederaufladbare** Batterien aufzuladen.

Technische Daten

Netzteil ④

Eingangsspannung/
- strom: 100 - 240 V ~, 50/60 Hz
max. 300 mA

Ausgangsspannung/
- strom: 9,6 V === / 300 mA

Schutzklasse: II / □
Typenbezeichnung: SAS 7.4 LI A2-1

Gerät

Eingangsspannung: 7,4 V ===

Akkus

Kapazität: 1300 mAh
Akku: 7,4 V
(2 x 3,7 V Lithium-Ionen-Akku)

Vor der ersten Inbetriebnahme

- Entfernen Sie alle Verpackungsmaterialien vom Gerät, insbesondere die Schutzkappe über dem Ein-/Ausrichter ⑥.
- Setzen Sie den Schmutzbehälter ① auf den Motorblock:
 - Schieben Sie die Plastik-Nase an der Unterseite des Handstaubsaugers in die Aussparung am Schmutzbehälter ①.
 - Drücken Sie die Entriegelungstaste ③ und schieben Sie gleichzeitig den Schmutzbehälter ① auf den Motorblock.
 - Lassen Sie die Entriegelungstaste ③ los, so dass die Verriegelung in die Aussparung greift. Der Schmutzbehälter ① sitzt nun fest auf dem Motorblock.

Informationen zu den Akkus

1. Der Handstaubsauger wird mit wiederaufladbaren Lithium-Ionen-Akkus betrieben. Bevor Sie den Handstaubsauger zum ersten Mal verwenden, müssen die Akkus für mindestens 24 Stunden geladen werden.
2. Die Akkus erreichen ihre volle Kapazität nach einer Aufladezeit von 24 Stunden. Zur Pflege der Akkus empfehlen wir folgendes: Ziehen Sie, nachdem die Akkus geladen sind, das Netzteil ④ aus der Netzsteckdose. Verbinden Sie das Netzteil ④ erst wieder mit der Netzsteckdose, wenn die Saugleistung des Handstaubsaugers spürbar schwächer wird.

Montage des Wandhalters

⚠ Lebensgefahr!

Stellen Sie sicher, dass sich keine Stromleitungen oder andere Leitungen oder Rohre in der Wand befinden, in der Sie die Löcher für den Wandhalter ③ bohren wollen. Es besteht Lebensgefahr, wenn Sie eine stromführende Leitung anbohren!

1. Setzen Sie den Hohlstecker ⑤ des Netzteils ④ wie auf der nachfolgenden Abbildung gezeigt in den Wandhalter ③ ein. Fixieren Sie den Hohlstecker ⑤, indem Sie ihn drehen.

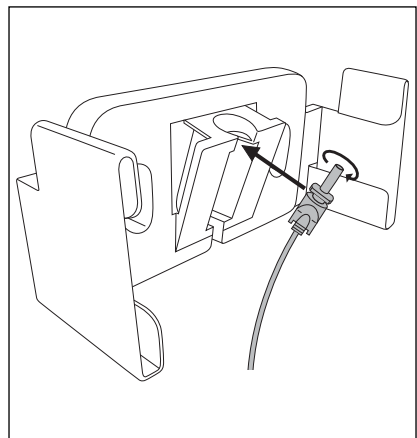

2. Suchen Sie einen geeigneten Montageplatz für den Wandhalter **3**: Der Handstaubsauger muss problemlos aus ihm herausgezogen werden können und eine Netzsteckdose muss für das Netzteil **4** erreichbar sein.
 3. Bohren Sie zwei Löcher im Abstand von ca. 68 mm. Benutzen Sie den Wandhalter **3** zum Anzeichnen der Löcher: so ist der Abstand korrekt abgemessen. Die Bohrlöcher müssen passend für 5 mm-Dübel gebohrt werden.
 4. Stecken Sie die Dübel in die Löcher und schrauben Sie den Wandhalter **3** mit Hilfe der Schrauben fest.
 5. Sie können die Düsen auf die seitlichen Zubehöralter aufstecken.
 6. Stecken Sie das Netzteil **4** in eine Netzsteckdose ein.
- Ist der Ladevorgang abgeschlossen, welcher bei komplett entladenen Akkus ca. 5 Stunden dauern kann, schaltet das Gerät automatisch in die Erhaltungsladung (Pflegefunktion). Lassen Sie dennoch das Gerät nicht permanent am Netzteil **4** angeschlossen, um eventuelle Beschädigungen der Akkus zu vermeiden.
 - Laden Sie die Akkus erst wieder auf, wenn die Saugleistung des Handstaubsaugers spürbar schwächer wird und die Ladekontrollleuchte **7** grün blinkt.

i Hinweis:

Der Handstaubsauger kann auch direkt über das Netzteil **4** geladen werden. Entnehmen Sie dafür den Hohlstecker **5** durch eine leichte Drehung aus dem Wandhalter **3** und stecken Sie ihn in die Buchse am Handstaubsauger.

Aufladen

i Hinweis:

Vergewissern Sie sich, dass der Ein-/Ausschalter **6** nach hinten geschoben ist (Position „0“), bevor Sie mit dem Laden beginnen.

- Setzen Sie den Handstaubsauger von oben in den Wandhalter **3**, so dass der Hohlstecker **5** in die Buchse am Handstaubsauger rutscht. Die Ladekontrollleuchte **7** blinkt rot auf und der Ladevorgang beginnt.

⚠ Wichtig:

- Wenn der Handstaubsauger wieder genug Energie hat, um zu saugen, leuchtet die Ladekontrollleuchte **7** grün. Dies bedeutet nicht, dass die Akkus voll geladen sind. Wenn die Ladekontrollleuchte **7** grün aufleuchtet, sind die Akkus zu ca. 80% geladen.

Bedienen

⚠ Achtung!

Die Saugöffnung muss jederzeit frei und darf nicht verstopft sein. Verstopfungen führen zu Überhitzung und Beschädigung des Motors.

i Hinweise:

- Achten Sie darauf, dass der Staubfilter **10** immer eingesetzt ist, bevor Sie das Gerät verwenden.
 - Saugen Sie maximal nur so viel Flüssigkeit auf, bis der Schmutzbehälter **11** bis zur MAX-Markierung gefüllt ist.
1. Nehmen Sie den Handstaubsauger von dem Wandhalter **3** herunter, oder, wenn Sie den Wandhalter **3** nicht benutzen, ziehen Sie den Hohlstecker **5** aus der Buchse.
 2. Setzen Sie, wenn gewünscht, die passende Düse in die Saugöffnung:
 - die Fugendüse **2**, um enge, schwer zu erreichende Stellen zu reinigen.
 - die Nasssaugdüse **1**, um Flüssigkeiten aufzusaugen.

i Hinweis:

Reinigen Sie, nachdem Sie Flüssigkeiten aufgesaugt haben, sofort den Schmutzbehälter **11**. Ansonsten bilden sich Bakterien und Keime! Achten Sie darauf, dass der Staubfilter-Beutel **9** vollständig getrocknet ist, bevor Sie das Gerät wieder benutzen.

3. Um das Gerät einzuschalten, schieben Sie den Ein-/Ausschalter **6** nach vorne. Die Ladekontrollleuchte **7** leuchtet grün auf.
4. Nach Gebrauch schieben Sie den Ein-/Ausschalter **6** nach hinten.

i Hinweis:

Setzen Sie den Handstaubsauger in den Wandhalter **3** und beginnen Sie mit dem Ladevorgang, wenn die Saugleistung spürbar schwächer wird und die Ladekontrollleuchte **7** grün blinkt.

Reinigen

Um beste Ergebnisse zu erzielen, leeren Sie den Schmutzbehälter **11** und reinigen Sie den Staubfilter **10** nach jedem Gebrauch.

⚠ Wichtig:

Benutzen Sie keine aggressiven, chemischen oder scheuernde Reinigungsmittel. Diese greifen die Oberfläche des Gerätes an.

1. Um den Schmutzbehälter **11** zu öffnen, drücken Sie die Entriegelungstaste **8** und nehmen Sie den Schmutzbehälter **11** ab.
2. Entnehmen Sie den Staubfilter **10** aus dem Schmutzbehälter **11**.
3. Entleeren Sie den Schmutzbehälter **11**.
4. Ziehen Sie den Staubfilter-Beutel **9** mit seiner Halterung aus dem Staubfilter **10**.
5. Spülen Sie den Staubfilter-Beutel **9** in kaltem Wasser aus und warten Sie, bis dieser wieder vollständig trocken ist, bevor Sie ihn wieder in den Staubfilter **10** einsetzen. Trocknen Sie ihn nicht mit heißer Luft.

6. Setzen Sie den Staubfilter **10** wieder in den Schmutzbehälter **11** ein. Achten Sie darauf, dass der Staubfilter **10** gerade sitzt und die Gummilippen des Schmutzbehälter **11** verschließt.
7. Setzen Sie den Schmutzbehälter **11** wieder auf den Motorblock:
 - Schieben Sie die Plastik-Nase an der Unterseite des Handstaubsaugers in die Aussparung am Schmutzbehälter **11**.
 - Drücken Sie die Entriegelungstaste **8** und schieben Sie gleichzeitig den Schmutzbehälter **11** auf den Motorblock.
 - Lassen Sie die Entriegelungstaste **8** los, so dass die Verriegelung in die Aussparung greift. Der Schmutzbehälter **11** sitzt nun fest auf dem Motorblock.
8. Reinigen Sie das Gehäuse und die beiden Düsen mit einem leicht angefeuchteten Tuch. Bei hartnäckigen Verschmutzungen geben Sie ein mildes Reinigungsmittel auf das Tuch.
9. Trocknen Sie alle Teile gut ab, bevor Sie das Gerät wieder verwenden oder verstauen.

Entsorgen

Das Gerät und der Akku müssen getrennt voneinander entsorgt werden.

Gerät entsorgen



Werfen Sie das Gerät keinesfalls in den normalen Hausmüll. Dieses Produkt unterliegt der europäischen Richtlinie 2012/19/EU.

Entsorgen Sie das Gerät über einen zugelassenen Entsorgungsbetrieb oder über Ihre kommunale Entsorgungseinrichtung. Beachten Sie die aktuell geltenden Vorschriften. Setzen Sie sich im Zweifelsfall mit Ihrer Entsorgungseinrichtung in Verbindung.

Batterien/Akkus entsorgen



Batterien/Akkus dürfen nicht im Hausmüll entsorgt werden. Jeder Verbraucher ist gesetzlich verpflichtet, Batterien/Akkus bei einer Sammelstelle seiner Gemeinde/seines Stadtteils oder im Handel abzugeben.

Diese Verpflichtung dient dazu, dass Batterien/Akkus einer umweltschonenden Entsorgung zugeführt werden können. Geben Sie Batterien/Akkus nur im entladenen Zustand zurück.

Um das Gerät umweltgerecht zu entsorgen, müssen Sie den Akku aus dem Gerät entfernen.

Stromschlaggefahr!

Entfernen Sie das Gerät vom Stromnetz, wenn Sie den Akku entfernen!

Achtung! Sachschaden!

Entnehmen Sie den Akku nur aus dem Gerät, wenn Sie das Gerät entsorgen/verschrotten wollen! Das Gerät ist defekt, wenn Sie den Akku ausgebaut haben!

1. Nehmen Sie den Schmutzbehälter  vom Motorblock.
2. Lösen Sie die 4 Kreuzschlitzschrauben an der Seite des Motorblocks und die Kreuzschlitzschraube am runden Gitter am Motorblock.
3. Sie können nun den Motorblock auseinander nehmen
4. Kneifen Sie die 3 Kabel, welche die Platine mit dem blau ummantelten Akku verbinden, durch. Sie können nun den Akku entfernen.
5. Entsorgen Sie den Akku umweltgerecht. Beachten Sie die aktuell geltenden Vorschriften. Setzen Sie sich im Zweifelsfall mit Ihrer Entsorgungseinrichtung in Verbindung.



Führen Sie alle Verpackungsmaterialien einer umweltgerechten Entsorgung zu.

Garantie und Service

Sie erhalten auf dieses Gerät 3 Jahre Garantie ab Kaufdatum. Das Gerät wurde sorgfältig produziert und vor Anlieferung gewissenhaft geprüft.

Bitte bewahren Sie den Kassenbon als Nachweis für den Kauf auf. Bitte setzen Sie sich im Garantiefall mit Ihrer Servicestelle telefonisch in Verbindung. Nur so kann eine kostenlose Einsendung Ihrer Ware gewährleistet werden.

Die Garantieleistung gilt nur für Material- oder Fabrikationsfehler, nicht aber für Transportschäden, Verschleißteile oder für Beschädigungen an zerbrechlichen Teilen, z. B. Schalter oder Akkus. Das Produkt ist lediglich für den privaten und nicht für den gewerblichen Gebrauch bestimmt.

Bei missbräuchlicher und unsachgemäßer Behandlung, Gewaltanwendung und bei Eingriffen, die nicht von unserer autorisierten Service-Niederlassung vorgenommen wurden, erlischt die Garantie. Ihre gesetzlichen Rechte werden durch diese Garantie nicht eingeschränkt.

Die Garantiezeit wird durch die Gewährleistung nicht verlängert. Dies gilt auch für ersetzte und reparierte Teile. Eventuell schon beim Kauf vorhandene Schäden und Mängel müssen sofort nach dem Auspacken gemeldet werden, spätestens aber zwei Tage nach Kaufdatum. Nach Ablauf der Garantiezeit anfallende Reparaturen sind kostenpflichtig.

Service Deutschland

Tel.: 0800 5435 111

(Kostenfrei aus dem dt. Festnetz/Mobilfunknetz)

E-Mail: kompernass@lidl.de

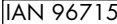
 IAN 96715

Service Österreich

Tel.: 0820 201 222 (0,15 EUR/Min.)

E-Mail: kompernass@lidl.at

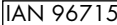
 IAN 96715

CH Service Schweiz

Tel.: 0842 665566 (0,08 CHF/Min.,
Mobilfunk max. 0,40 CHF/Min.)

E-Mail: kompernass@lidl.ch

IAN 96715

Erreichbarkeit Hotline:

Montag bis Freitag von 8:00 Uhr - 20:00 Uhr (MEZ)

Importeur

KOMPERNASS HANDELS GMBH
BURGSTRASSE 21
44867 BOCHUM
GERMANY
www.kompernass.com

Content	Page
Intended Usage	22
Items supplied	22
Appliance description	22
Important safety instructions	23
Technical data	25
Before taking into use	25
Information about the batteries	25
Installation of the wall holder	25
Charging	26
Operation	26
Cleaning	27
Disposal	27
Warranty and Service	28
Importer	28

Li-Ion Rechargeable Handheld Vacuum Cleaner

Congratulations on the purchase of your new appliance.

You have clearly decided in favour of a quality product. These operating instructions are a part of this product. They contain important information in regard to safety, use and disposal. Before using the product, familiarise yourself with all of these operating and safety instructions. Use the product only as described and only for the specified areas of application. In addition, pass these documents on, together with the product, to any future owner.

Intended Usage

This cordless hand-held vacuum cleaner may only be used to vacuum dry or wet surfaces resp. dry or wet materials and fluids. People or animals may not be vacuumed with this appliance. Any other usage of, or modification to, the appliance is deemed to be improper usage and carries the risk of serious personal injury. The manufacturer accepts no liability for damages that result from improper use of the appliance or are caused by the incorrect operation of it. The appliance is not intended for commercial use.

Items supplied

Li-Ion Rechargeable Handheld Vacuum Cleaner
Crevice nozzle
Wet suction nozzle
Wall holder
Assembly material
Power transformer
Operating instructions

Check the items supplied directly after unpacking for completeness.

Appliance description

- ❶ Wet suction nozzle
- ❷ Crevice nozzle
- ❸ Wall holder
- ❹ Power adapter
- ❺ Barrel plug
- ❻ On/Off switch
- ❼ Charge indicator lamp
- ❽ Unlocking button
- ❾ Dust filter bag
- ❿ Dust filter
- ⓫ Dirt container

Note:

This appliance is supplied with non-charged batteries. The batteries must be charged for 24 hours before the first use.

Important safety instructions

⚠ To avoid potentially fatal electric shocks:

- Do not charge or use the appliance outdoors.
- Never use the hand vacuum cleaner if the cable, plug or casing are damaged.
- To avoid risks, arrange for damaged power cables and/or plugs to be replaced as soon as possible by a qualified specialist or by our Customer Services.
- Arrange for repairs to be carried out only by specialist workshops. Under no circumstances should you open the appliance yourself. Interferences that are not carried out by a specialist workshop could lead to physical injuries.
- Before switching the hand vacuum cleaner on, ensure that the mains voltage corresponds to the voltage indicated in the technical data for the appliance.
- Never touch the power supply or the appliance with wet or damp hands.
- Do not use the power adapter with an extension cable; connect the power adapter directly to a power socket.

⚠ To avoid the risk of injury:

- Do not change any accessories while the appliance is switched on.
- Do not use the hand vacuum for vacuuming up sharp objects or glass shards.
- Never vacuum up burning matches, glowing ashes or cigarette butts.
- Do not use the hand vacuum for vacuuming up chemical products, stone dust, gypsum, cement or similar particles.
- This appliance is not suitable for use with inflammable and explosive substances or chemical and aggressive liquids.
- Always store the appliance indoors. To prevent accidents, keep the appliance in a dry location when not in use.
- Under extreme conditions, leaks in the battery cells may occur. In the event that battery fluid comes into contact with skin or eyes, the affected area must be rinsed off with water immediately. Contact a physician.

- This appliance may be used by children aged 8 over and by persons with reduced physical, sensory or mental capabilities or lack of experience and knowledge, provided that they are under supervision or have been told how to use the appliance safely and are aware of the potential risks. Children must not play with the appliance. Cleaning and user maintenance tasks may not be carried out by children unless they are supervised.

Tips for safety:

- Use only accessory parts recommended by the manufacturer.
- The power adapter may not be used for other purposes. Never carry the wall holder or the power adapter by the cable. Do not pull on the cable when you want to move the appliance.
- Always grip the power plug to disconnect the appliance from the power supply.
- Always be sure to keep the hand vacuum away from heating elements, ovens or other heated appliances and surfaces.
- Always make certain that the ventilation slits are open. A blocked ventilation circuit can result in overheating and damage to the appliance.
- This product contains rechargeable batteries. Do not throw the batteries into a fire and do not subject them to high temperatures. There is the risk of an explosion!
- Take special care when using the hand vacuum on stairs.
- Do not use the hand vacuum without the dust filter inserted.
- Do not use the power adapter for a different product and do not attempt to charge this appliance with a different charging station. Use only the charging station supplied with this appliance.
- Never try to recharge non-rechargeable batteries.

Technical data

Power adapter ④	
Input voltage / - current:	100 - 240 V ~, 50/60 Hz max. 300 mA
Output voltage/ - current:	9,6 V \equiv / 300 mA
Protection class:	II / \square
Type designation:	SAS 7.4 LI A2-1

Appliance

Input voltage	7,4 V \equiv
---------------	----------------

Batteries

Capacity:	1300 mAh
Batteries:	7,4 V (2 x 3.7 V Lithium-Ion Batteries)

Before taking into use

- Remove all packaging materials from the appliance, particularly the protective cap over the On/Off switch ⑥.
- Place the dirt container ① onto the motor block:
 - Slide the plastic tab on the underside of the handheld vacuum cleaner into the recess in the dirt container ①.
 - Press the unlocking button ③ and slide the dirt container ① onto the motor block at the same time.
 - Let go of the unlocking button ③ so that the locking mechanism engages in the recess. The dirt container ① is now sitting securely on the motor block.

Information about the batteries

1. This hand-held vacuum cleaner is powered by rechargeable lithium-ion batteries.
Before using the cableless hand vacuum cleaner for the first time, the batteries must be charged for at least 24 hours.
2. The batteries reach their full capacity after a charging period of 24 hours. For care of the batteries we recommend the following: after the batteries are charged, remove the power adapter ④ from the mains power socket. Reconnect the power adapter ④ again with the mains power socket when the suction power of the appliance is noticeably weaker.

Installation of the wall holder

⚠ Mortal danger!

Ensure that there are no power cables or other conduits or pipes in the wall at the location where you intend to bore the holes for the wall holder ③. It would be a potentially fatal risk to bore into a current carrying electric cable!

1. Place the barrel plug ⑤ of the power adapter ④ into the wall holder ③ as shown in the diagramme. Secure the barrel plug ⑤ by turning it.

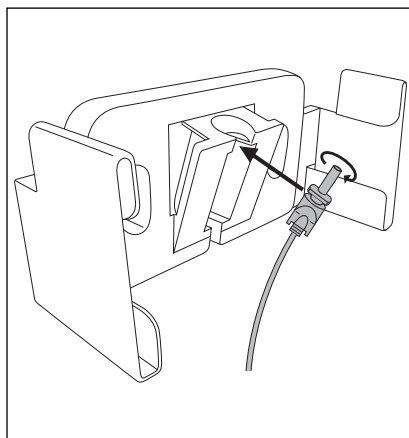

2. Select a suitable installation location for the wall holder **3**: It should present no problem with taking the hand vacuum cleaner out of it and a mains power socket for the power adapter **4** must be accessible.
3. Bore two holes with a spacing of approx. 68 mm. Use the wall holder **3** to mark the boreholes: this will ensure the spacing is correct. The boreholes must be suitable for 5 mm wallplugs.
4. Insert the wallplugs into the boreholes and, using the screws, firmly screw the wall holder **3** to the wall.
5. You can place the nozzles on the lateral accessories holder.
6. Connect the power adapter **4** to a mains power socket.

Charging

i *Note:*

Check to ensure that the on/off switch **6** has been slid back (to the position "0") before starting the charging process.

- Place the hand vacuum cleaner from above into the wall holder **3**, so that the barrel plug **5** slips into the socket on the hand vacuum cleaner. The charge indicator lamp **7** flashes red and the charging process begins.

⚠ *Important:*

- When the hand vacuum again has enough energy to vacuum, the charge indicator lamp **7** glows green. This does not mean that the batteries are fully charged. When the charge indicator lamp **7** glows green, it means the batteries are charged to about 80%.

- When charging is complete, which with fully discharged batteries can take approx. 5 hours, the appliance automatically switches to a trickle charge (maintenance function). Nevertheless, in order to avoid possible damage to the batteries, do not leave the appliance permanently connected to the power adapter **4**.
- First recharge the batteries when the suction power of the hand vacuum cleaner is noticeably weaker and the charge indicator lamp **7** green is blinking.

i *Note:*

The hand vacuum cleaner can also be charged directly via the power adapter **4**. For this, remove the barrel plug **5** with a slight twist from the wall holder **3** and insert it into the socket on the hand vacuum cleaner.

Operation

⚠ *Warning!*

The suction opening must always be open and unblocked. Blockages lead to overheating and damage to the motor.

i *Tips:*

- Make certain that the dust filter **10** is always inserted before using the appliance.
 - As the maximum, suck up only as much liquid as will fill the dirt container **11** to the MAX mark.
1. Take the hand vacuum cleaner from the wall holder **3** or, if you do not use the wall holder **3**, remove the barrel plug **5** from the socket.
 2. If required, place the appropriate nozzle into the suction opening:
 - the crevice nozzle **2**, to clean narrow and difficult to reach locations.
 - the wet suction nozzle **1** to vacuum liquids up.

i Note:

After you have vacuumed up liquids, immediately clean the dirt container **11**. Otherwise bacteria and microbes could form in it! Ensure that the dust filter bag **9** is completely dry before using the appliance again.

3. To switch the appliance on, slide the on/off switch **6** forwards. The charge indicator lamp **7** lights up green.
4. When you have finished using it, slide the on/off switch **6** to the rear.

i Note:

Place the hand vacuum cleaner into the wall holder **3** and start the charging process when the suction power is noticeably weaker and the charge indicator lamps **7** green is blinking.

Cleaning

To achieve the best results, empty the dirt container **11** and clean the dust filter **10** after every use.

⚠ Important:

Do not use aggressive, chemical or abrasive cleaning agents. These could damage the surfaces of the appliance.

1. To open the dirt container **11**, press the unlocking button **8** and remove the dirt container **11**.
2. Remove the dust filter **10** from the dirt container **11**.
3. Empty the dirt container **11**.
4. Pull the dust filter bag **9** with its mounting out of the dust filter **10**.
5. Rinse the dust filter bag **9** in cold water and then wait until it is completely dry again before you place it back into the dust filter **10**. Do not dry it with hot air.

6. Place the dust filter **10** back into the dirt container **11**. Ensure that the dust filter **10** is seated squarely and that the rubber lip seals the dirt container **11**.
7. Replace the dirt container **11** back onto the motor block:
 - Push the plastic nose on the underside of the hand vacuum cleaner into the recess on the dirt container **11**.
 - Press the unlocking button **8** and, at the same time, slide the dirt container **11** onto the motor block.
 - Release the unlocking button **8** so that the restraint grips into the recess. The dirt container **11** now sits firmly on the motor block.
8. Clean the housing and both nozzles with a lightly moistened cloth. For stubborn soiling use a mild detergent on the cloth.
9. Dry all parts thoroughly before reusing the appliance or putting it into storage.

Disposal

The appliance and the batteries must be disposed of separately.

Disposal of the device



Do not dispose of this appliance in your normal domestic waste. This product is subject to the provisions of European Directive 2012/19/EU.

Dispose of the appliance through an approved disposal centre or at your community waste facility. Observe the currently applicable regulations. In a case of doubt, please contact your waste disposal centre.

Disposal of batteries/cells



Used batteries/cells may not be disposed of in house-hold waste. Every consumer is statutorily obliged to dispose of batteries at a collection site of his community/city district or at a retail store.

The purpose of this obligation is to ensure that batteries are disposed of in a non-polluting manner. Only dispose of batteries/cells when they are fully discharged.

To dispose of the appliance in an environmentally friendly manner you must remove the battery from the appliance.

⚠ Risk of electric shock!

Disconnect the appliance from the mains power supply when you remove the battery!

⚠ Attention! Damage to property!

Remove the battery from the appliance **ONLY** if you want to scrap/dispose of the appliance! The appliance is permanently defective after you have removed the battery!

1. Remove the dirt container **11** from the motor unit.
2. Undo the 4 cross-head screws on the side of the motor unit and the cross-head screw on the round grill on the motor unit.
3. You can now dismantle the motor unit.
4. Snip the 3 cables connecting the printed circuit board to the blue battery pack. You can now remove the battery.
5. Dispose of the battery in an environmentally friendly manner. Please observe the currently applicable regulations. Please contact your waste disposal centre if you are in any doubt.



Dispose of all packaging materials in an environmentally friendly manner.

Warranty and Service

The warranty for this appliance is for 3 years from the date of purchase. The appliance has been manufactured with care and meticulously examined before delivery.

Please retain your receipt as proof of purchase. In the event of a warranty claim, please make contact by telephone with our Service Department. Only in this way can a post-free despatch for your goods be assured.

The warranty covers only claims for material and manufacturing defects, but not for transport damage, for wearing parts or for damage to fragile components, e.g. buttons or batteries. This product is for private use only and is not intended for commercial use.

The warranty is void in the case of abusive and improper handling, use of force and internal tampering not carried out by our authorized service branch. Your statutory rights are not restricted in any way by this warranty.

The warranty period will not be extended by repairs made under warranty. This applies also to replaced and repaired parts. Any damage and defects extant on purchase must be reported immediately after unpacking the appliance, at the latest, two days after the purchase date. Repairs made after the expiration of the warranty period are subject to payment.

GB Service Great Britain

Tel.: 0871 5000 720 (£ 0.10/Min.)

E-Mail: kompernass@lidl.co.uk

IAN 96715

Hotline availability:

Monday to Friday 08:00 - 20:00 (CET)

Importer

KOMPERNASS HANDELS GMBH
BURGSTRASSE 21
44867 BOCHUM
GERMANY
www.kompernass.com

KOMPERNASS HANDELS GMBH

BURGSTRASSE 21

44867 BOCHUM

DEUTSCHLAND / GERMANY

www.kompernass.com

Version des informations - Stand der Informationen

Last Information Update:

02 / 2014 · Ident.-No.: SAS7.4LIA2-012014-1

IAN 96715