



## **LIJADORA DE BANDA / LEVIGATRICE A NASTRO PBS 600 A1**

**(ES)**

### **LIJADORA DE BANDA**

Instrucciones de utilización y de seguridad  
Traducción del manual de instrucciones original

**(PT)**

### **LIXADORA DE ROLO**

Instruções de utilização e de segurança  
Tradução do manual de instruções original

**(DE) (AT) (CH)**

### **BANDSCHLEIFER**

Bedienungs- und Sicherheitshinweise  
Originalbetriebsanleitung

**(IT) (MT)**

### **LEVIGATRICE A NASTRO**

Indicazioni per l'uso e per la sicurezza  
Traduzione delle istruzioni d'uso originali

**(GB) (MT)**

### **BELT SANDER**

Operation and Safety Notes  
Translation of original operation manual

**IAN 96798**



**ES**  
Antes de empezar a leer abra la página que contiene las imágenes y, en seguida, familiarícese con todas las funciones del dispositivo.

---

**IT MT**  
Prima di leggere aprire la pagina con le immagini e prendere confidenza con le diverse funzioni dell'apparecchio.

---

**PT**  
Antes de começar a ler abra na página com as imagens e, de seguida, familiarize-se com todas as funções do aparelho.

---

**GB MT**  
Before reading, unfold the page containing the illustrations and familiarise yourself with all functions of the device.

---

**DE AT CH**  
Klappen Sie vor dem Lesen die Seite mit den Abbildungen aus und machen Sie sich anschließend mit allen Funktionen des Gerätes vertraut.

ES	Instrucciones de utilización y de seguridad	Página	5
IT/MT	Indicazioni per l'uso e per la sicurezza	Pagina	15
PT	Instruções de utilização e de segurança	Página	25
GB/MT	Operation and Safety Notes	Page	35
DE/AT/CH	Bedienungs- und Sicherheitshinweise	Seite	45

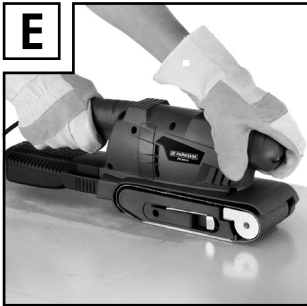
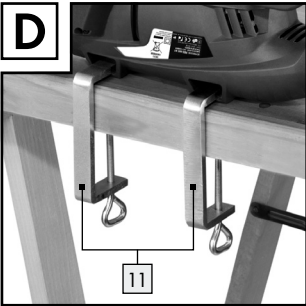
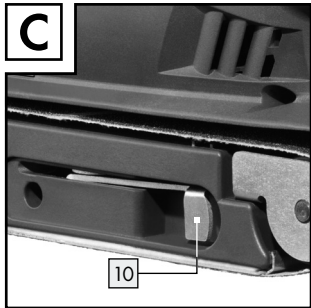
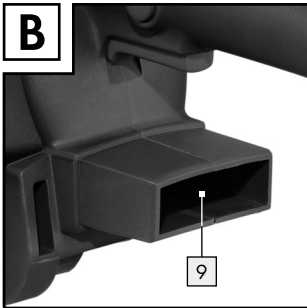
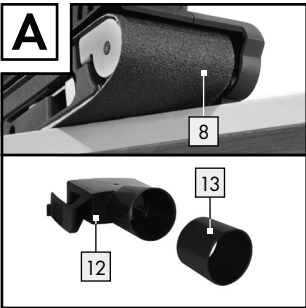
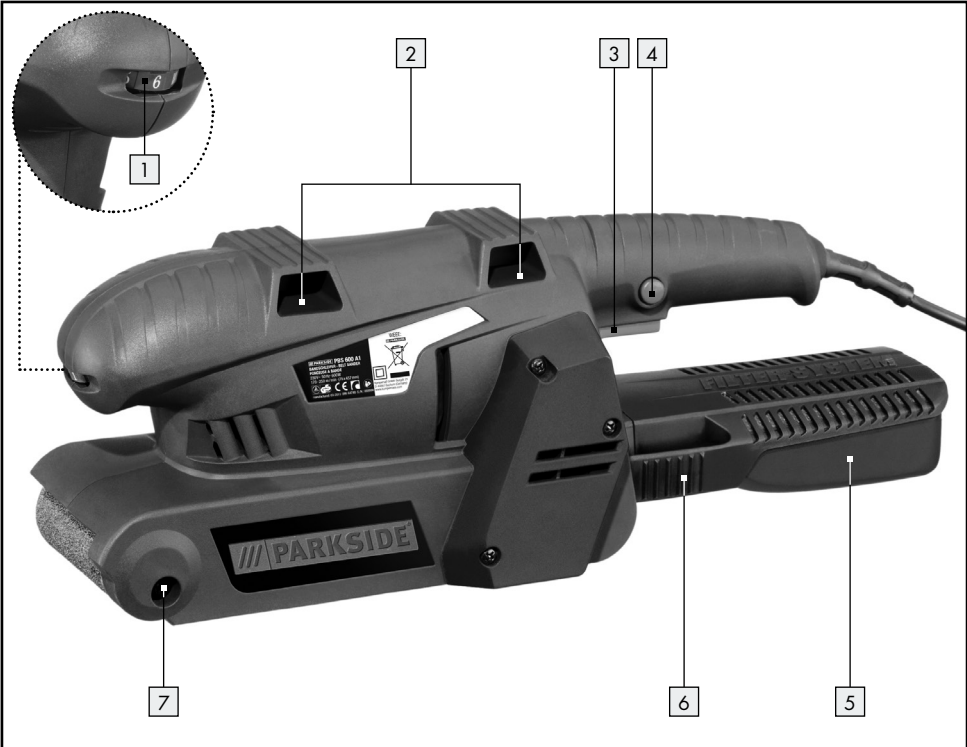



**Introducción**

Uso correcto.....	Página	6
Equipamiento .....	Página	6
Volumen del envío .....	Página	6
Datos técnicos.....	Página	6

**Indicaciones generales de seguridad para herramientas eléctricas**

1. Seguridad en el lugar de trabajo .....	Página	7
2. Seguridad eléctrica .....	Página	7
3. Seguridad de las personas .....	Página	8
4. Manejo y uso cuidadoso de las herramientas eléctricas.....	Página	8
5. Asistencia técnica.....	Página	9
Indicaciones de seguridad para la lijadora de banda.....	Página	9

**Puesta en marcha**

Tensor / cambiar la lija .....	Página	9
Indicaciones de trabajo .....	Página	10
Aspiración del polvo .....	Página	10

**Manejo**

Conexión y desconexión .....	Página	11
Seleccionar el número de revoluciones y la lija .....	Página	11
Trabajos estacionarios .....	Página	12
Consejos y sugerencias.....	Página	12

**Mantenimiento y limpieza**..... Página 12

**Asistencia**..... Página 12

**Garantía**..... Página 13

**Eliminación**..... Página 13

**Traducción de la declaración de conformidad original / Fabricante**..... Página 14

## Lijadora de banda PBS 600 A1

### ● Introducción

Enhorabuena por la adquisición de su nuevo aparato. Ha optado por un producto de alta calidad. El manual de instrucciones forma parte de este producto. Contiene importantes indicaciones sobre seguridad, uso y eliminación. Antes de usar el producto, familiarícese con todas las indicaciones de manejo y de seguridad. Utilice el producto únicamente como se describe a continuación y para las aplicaciones indicadas. Adjunte igualmente toda la documentación en caso de entregar el producto a terceros.

### ● Uso correcto

La lijadora de banda sirve (según el papel de lija) para trabajar madera, plástico, metal, masilla y superficies lacadas. El dispositivo sólo puede utilizarse para pulir en seco. Por favor tenga en cuenta que para trabajar los diferentes materiales se necesitan diferentes lijas con diferente granulado y también las revoluciones tienen que adecuarse al material. El aparato no ha sido diseñado para uso industrial. Cualquier otro uso o modificación de la máquina se considera como no adecuado y conlleva considerables peligros de accidente. El fabricante no asumirá la responsabilidad por los daños ocasionados debido a un uso distinto del adecuado.

### ● Equipamiento

- 1 Rueda de ajuste de la velocidad de la cinta
- 2 Ranuras para tornillo de banco
- 3 Interruptor CONEXIÓN/DESCONEXIÓN
- 4 Botón de fijación para el interruptor de CONEXIÓN/DESCONEXIÓN
- 5 Caja de polvo
- 6 Botón de desbloqueo de la caja de polvo
- 7 Tornillo de ajuste para recorrido de la cinta
- 8 Cinta de lija
- 9 Conexión de adaptador
- 10 Palanca de tensión para la cinta de lija

- 11 Tornillo de apriete
- 12 Adaptador para aspiración externa
- 13 Pieza reductora

### ● Volumen del envío

- 1 Lijadora de banda PBS 600 A1
- 1 Cinta de lija
- 1 Caja colectora de polvo
- 1 Adaptador de succión y pieza reductora (conectado a la succión externa de polvo)
- 2 Tornillos de apriete
- 1 Instrucciones de uso

### ● Datos técnicos

#### Lijadora de banda PBS 600 A1

Tensión nominal:	230V~ 50Hz
Absorción nominal:	600W
Marcha en vacío	
velocidad de la cinta:	170–250 m/min
Cinta de lija:	75 x 457 mm
Clase de protección:	II/□

#### **Información sobre ruido y vibración:**

El valor de medición de ruido se ha calculado según EN 60745. El nivel de ruido ponderado A típico de la herramienta eléctrica corresponde a:  
Nivel de presión de sonido: 76,1 dB(A)  
Nivel de potencia de sonido: 87,1 dB(A)  
Tolerancia K: 3 dB

#### **¡Debe llevarse protección auditiva!**

Valores totales de vibración, EN 60745:  
Valor de emisión de vibraciones  $a_{h,W} = 5,79 \text{ m/s}^2$   
Tolerancia K = 1,5  $\text{m/s}^2$   
Mango trasero:  $a_{h,W} = 4,22 \text{ m/s}^2$   
Mango delantero:  $a_{h,W} = 5,79 \text{ m/s}^2$ ,  
K = 1,5  $\text{m/s}^2$

**⚠ ¡ADVERTENCIA!** El nivel de vibración indicado en estas instrucciones se ha determinado según un procedimiento de medición fijado en la norma EN 60745 y puede usarse como base para la comparación con otros aparatos. El valor de emi-

siones vibratorias indicado puede utilizarse para realizar una evaluación preliminar de la suspensión. El nivel de vibraciones variará dependiendo del uso de la herramienta eléctrica y puede en muchos casos superar el valor indicado en estas instrucciones. Podría subestimarse la carga de vibraciones si se usa con regularidad la herramienta eléctrica de este modo.

**Advertencia:** Para un cálculo exacto de la carga de oscilación durante un determinado intervalo de trabajo se deben tener en cuenta los tiempos en los que la máquina está desconectada o está conectada pero no está funcionando. Esto podría reducir considerablemente la carga de oscilación en el intervalo total de trabajo.

## ● Indicaciones generales de seguridad para herramientas eléctricas

**⚠ ¡ADVERTENCIA! ¡Lea las advertencias e indicaciones de seguridad!** El incumplimiento de las advertencias e indicaciones de seguridad puede provocar descargas eléctricas, incendios y / o lesiones graves.

**¡Guardar todas las advertencias e indicaciones de seguridad por si las necesita en un futuro!**

El concepto utilizado en las instrucciones de seguridad "herramienta eléctrica" se refiere a aparatos eléctricos operados desde la red (con cable de red) y a herramientas eléctricas operadas con batería (sin cable de red).

## 1. Seguridad en el lugar de trabajo

- Mantenga el lugar de trabajo limpio y bien iluminado.** El desorden y los lugares de trabajo mal iluminados pueden provocar accidentes.
- No utilice el aparato en áreas potencialmente explosivas en las que haya**

**líquidos, gases o polvos inflamables.**

*Las herramientas eléctricas producen chispas que podrían encender el polvo o los vapores.*

- Mantenga a los niños y a otras personas alejados de la herramienta eléctrica cuando la esté utilizando.** *Las distracciones pueden hacerle perder el control del aparato.*

## 2. Seguridad eléctrica

- El enchufe debe ser el adecuado para la toma de corriente. No se debe modificar de ningún modo el enchufe del aparato. No utilice nunca adaptadores con los aparatos que están provistos de derivación a tierra.** *Los conectores sin modificar y las tomas adecuadas reducen el riesgo de descarga eléctrica.*
- Evite el contacto físico con superficies conectadas a tierra, como tubos metálicos, radiadores, cocinas o frigoríficos.** *Existe un riesgo muy elevado de descarga eléctrica si su cuerpo deriva a tierra.*
- Mantenga el aparato protegido de la lluvia y la humedad.** *Si penetra agua en un aparato eléctrico aumenta el riesgo de descarga eléctrica.*
- No utilice el cable para otros fines, como para transportar o colgar el aparato o para tirar de la clavija de red al desenchufarlo. Mantenga el cable al resguardo del calor, del aceite, de los bordes afilados o de las piezas móviles del aparato.** *Los cables dañados o retorcidos aumentan el riesgo de descarga eléctrica.*
- Al trabajar con herramientas eléctricas al aire libre, utilice sólo cables de extensión que también estén autorizados para su uso en exteriores.** *El uso de una extensión adecuada para su empleo en exteriores disminuye el riesgo de descarga eléctrica.*
- Si es inevitable usar esta herramienta eléctrica en un entorno húmedo, utilice un interruptor de corriente de defecto.** *El uso de un interruptor de corriente de defecto reduce el riesgo de descarga eléctrica.*

### 3. Seguridad de las personas

- a) **Sea cuidadoso en todo momento, preste atención a lo que hace y proceda con prudencia al trabajar con una herramienta eléctrica. No utilice el aparato si está cansado o si se encuentra bajo el efecto de drogas, alcohol o medicamentos.** *Un simple momento de descuido durante el uso del aparato podría causar lesiones graves.*
- b) **Lleve equipo de protección individual y siempre unas gafas de protección.** *Si lleva equipo de protección personal, como mascarilla antipolvo, zapatos de seguridad antideslizantes, casco de seguridad o protección auditiva, en función del tipo y la utilización de la herramienta eléctrica, reducirá el riesgo de daños.*
- c) **Evite una conexión accidental del aparato. Asegúrese de que la herramienta eléctrica esté desconectada antes de conectarla al suministro eléctrico, antes de sostenerla o moverla.** *Si al mover el aparato ha puesto el dedo sobre el interruptor de CONEXIÓN/DESCONEXIÓN o si ha conectado el aparato, podrían producirse accidentes.*
- d) **Extraiga las herramientas de ajuste o llaves antes de encender el aparato.** *Cualquier herramienta o llave que se encuentre en una pieza giratoria del aparato puede provocar lesiones.*
- e) **Evite posturas inadecuadas. Procure estar en una posición segura y mantenga en todo momento el equilibrio.** *De este modo podrá controlar mejor el aparato, especialmente en situaciones inesperadas.*
- f) **Utilice ropa adecuada. No use joyas ni ropas flojas. Mantenga su cabello, ropa y guantes alejados de las partes móviles.** *La ropa floja, las joyas o el pelo largo pueden engancharse en las piezas móviles.*
- g) **Si los dispositivos de aspiración y recolección de polvo están montados, asegúrese de que estén conectados y sean correctamente utilizados.** *El uso de estos dispositivos disminuye los peligros causados por el polvo.*

### 4. Manejo y uso cuidadoso de las herramientas eléctricas

- a) **No sobrecargue el aparato. Emplee en su trabajo la herramienta eléctrica adecuada para el mismo.** *Si usa la herramienta adecuada dentro de la potencia indicada trabajará mejor y de forma más segura.*
- b) **No utilice una herramienta eléctrica cuyo interruptor tenga algún defecto.** *Una herramienta eléctrica que no se puede encender o apagar es un peligro y debe repararse.*
- c) **Retire la clavija del enchufe antes de realizar ajustes en el aparato, cambiar accesorios o depositar el aparato sobre una superficie.** *Esta medida de precaución evita que se ponga en marcha el aparato por accidente.*
- d) **Conserve las herramientas eléctricas que no use fuera del alcance de los niños. No permita utilizar el aparato a personas que no estén familiarizadas con él o que no hayan leído estas indicaciones.** *Las herramientas eléctricas son peligrosas si las usan personas sin experiencia.*
- e) **Cuide el aparato. Compruebe que las piezas móviles funcionen correctamente y no se atasquen, y que no haya piezas rotas o tan dañadas que perjudiquen al funcionamiento del aparato. Haga reparar las piezas dañadas antes de usar el equipo.** *La causa de muchos accidentes es el uso de herramientas eléctricas que no han recibido el mantenimiento adecuado.*
- f) **Mantenga las herramientas de corte afiladas y limpias.** *Las herramientas de corte con filos cortantes conservadas cuidadosamente se enganchan menos y son más fáciles de manejar.*
- g) **Utilice la herramienta eléctrica, los accesorios, las herramientas adicionales, etc. de acuerdo con estas indicaciones y del modo que se describe para este tipo de aparato en concreto. Tenga en cuenta las condiciones de trabajo y la actividad que se va a realizar.** *El uso de herramientas eléctricas para fines diferentes*



de los previstos puede provocar situaciones peligrosas.

## 5. Asistencia técnica

- a) **Deje que el servicio de mantenimiento o un técnico electricista reparen sus aparatos y sólo con repuestos originales.**  
De este modo se garantiza que el aparato seguirá siendo seguro.

### ● Indicaciones de seguridad para la lijadora de banda

- **Sostenga el aparato por las superficies de sujeción aisladas, ya que la cinta abrasiva puede alcanzar el propio cable de red.** Daños en un conductor de tensión eléctrica pueden ocasionar tensión en piezas metálicas del aparato y provocar una descarga eléctrica.
- **¡PELIGRO DE INCENDIO POR CHISPAS!**  
Al lijar metales se producen chispas. Por lo tanto es imprescindible que procure no poner a nadie en peligro y que no haya materiales inflamables en las proximidades del área de trabajo.
- En caso de trabajo prolongado con madera y especialmente si se trabajan materiales que liberen polvo insalubre, conecte el aparato a un dispositivo externo de aspiración de polvo adecuado.
- Al trabajar plásticos, pinturas, lacas, etc. procure que haya ventilación suficiente.
- La lijadora de banda se destina a la rectificación seca de superficies de madera, plástico, metal, masilla y superficies barnizadas. El dispositivo sólo puede utilizarse para pulir en seco.
- No trabaje con material que contenga asbesto. El amianto puede ser cancerígeno.

**▲ ¡ADVERTENCIA! ¡POLVOS TÓXICOS!**  
Durante el lijado de por ejemplo de pintura que contiene plomo o de algunos tipos de madera o metales puede producirse polvo perjudicial o venenoso que representa un riesgo para la salud tanto para la persona que

maneja la máquina como para las personas que están alrededor.

¡Lleve gafas de protección y mascarilla antipolvo!

- Sujete la pieza de trabajo. Utilice dispositivos de sujeción / tornillo de banco para sujetar la pieza de trabajo. Así se mantendrá más segura que con las manos.
- Proteja siempre sus manos del área lateral y frontal del dispositivo y de las superficies que se van a trabajar, ya que si resbala podría sufrir lesiones.
- En caso de peligro, extraiga inmediatamente el enchufe de la toma de corriente.
- Mantenga apartado el cable de red siempre por detrás del aparato.
- Evite el contacto con la lija en movimiento.
- No trabaje materiales humedecidos ni superficies húmedas.
- Acerque el aparato siempre conectado contra la pieza de trabajo. Después de trabajar la pieza eleve el aparato y sólo entonces desconéctelo.
- Durante el trabajo sujete siempre el aparato firmemente con las dos manos (vea también la fig. E). Procure mantenerse en una postura firme y segura.
- Deje que el aparato se pare por completo y desconéctelo antes de depositarlo.
- Al hacer pausas en el trabajo, al ir a realizar cualquier trabajo en el propio aparato (p. ej. cambiar la lija) y si no se va a utilizar el mismo, extraiga siempre el enchufe de la toma.

### ● Puesta en marcha

#### ● Tensar / cambiar la lija

**▲ ¡ADVERTENCIA! ¡PELIGRO DE LESIONES!** Desenchufe el enchufe de la toma de corriente siempre antes de realizar trabajos en la lija.

1. Primero suelte el dispositivo de tensión para la lija estirando completamente hacia afuera la palanca de tensado **10** (véase fig. C). Se puede extraer la cinta de lija **8**.
2. Coloque una nueva lija **8** o cambie la que hay por otra para poder trabajar otro material o para cambiar el tamaño del granulado.

**IMPORTANTE:** Las direcciones de las flechas en la apante interior de la lija [8] y en la carcasa de la aparato tienen que coincidir.

3. Presione la palanca de tensión [10] hasta que vuelva a estar en la posición de salida.

## Ajustar la lija manualmente:

Si el recorrido de la lija no está centrado tras la conexión, deberá reajustarlo manualmente.

- Para ello, gire el tornillo de ajuste [7] de la rueda delantera, hasta que la cinta de lija [8] gire centrada.

**IMPORTANTE:** Tenga siempre en cuenta que la lija no se enrede en la carcasa. Compruebe regularmente el recorrido de la lija [8] y si es necesario ajústelo con el tornillo de ajuste [7].

## ● Indicaciones de trabajo

### Presión de pulido reducida suficiente:

- Trabaje con poca fuerza de pulido. El propio peso de la lijadora de banda es suficiente para un buen rendimiento de pulido. Además, a través de esta forma de trabajo, se ahorra el desgaste de la lija y la superficie de la pieza de trabajo queda lisa.

### Remoción y superficie:

La potencia de remoción y la claridad de la superficie se determinan a través del granulado de la lija (ver también parágrafo «Seleccionar lija para pulidora»).

### Proceso de lijado:

- Colocar el aparato conectado sobre la pieza de trabajo y trabajar con un avance moderado. Ejecute el lijado paralela y solapadamente con las guías de lijado. Para evitar restos de lijado que estorban y se cruzan, lije sólo en la dirección de las fibras. Después de trabajar la pieza eleve el aparato y sólo entonces desconéctelo.

## ● Aspiración del polvo

**⚠ ¡ADVERTENCIA! ¡PELIGRO DE EXPLOSIÓN!** En caso de tener una mezcla explosiva de polvo / aire deberá utilizar un aspirador especial para ello.

**¡PELIGRO DE INCENDIO POR CHISPAS!** Al lijar metales no debe utilizarse aspiración de polvo alguna (caja de polvo [5] o aspirador).

**⚠ ¡ADVERTENCIA! ¡PELIGRO DE INCENDIO!** Al trabajar con aparatos eléctricos que disponen de una caja colectorora de polvo o que pueden estar conectados con el aspirador mediante un dispositivo de aspiración existe peligro de incendio Bajo condiciones adversas, como por ejemplo en caso de chispas, o al pulir el metal o los restos de metal en madera puede encenderse el polvo de madera en la bolsa para polvo (o en la bolsa para polvo de la aspiradora). Esto puede ocurrir especialmente cuando el polvo de la madera está mezclado con restos de laca o de otras sustancias químicas y la pieza a pulir se ha calentado después de haber trabajado con ella por largo tiempo. Por ello, evite a toda costa un recalentamiento de la pieza a pulir y del aparato y antes de hacer una pausa vacíe siempre la caja colectorora de polvo o la bolsa para polvo del aspirador.

**¡Lleve una máscara de protección contra el polvo!**

### Aspiración de polvo con caja colectorora:

- Introduzca la caja colectorora [5] en la conexión del adaptador [9].

### Desmontar / retirar la caja colectorora de polvo:

- Presione las teclas de desbloqueo [6] de la caja de polvo [5] y retírela empujando hacia atrás.

### Adaptador para aspiración externa (con pieza reductora)

#### Conectar:

- Introduzca el adaptador para la aspiración externa [12] en la conexión del adaptador [9]. En caso necesario, utilice la pieza de reducción [13]

insertándola en el adaptador para aspiración externa [12].

- Inserte el tubo flexible de un dispositivo de aspiración de polvo adecuado (p. ej. un aspirador de taller) en el adaptador para aspiración externa [12] con la pieza reductora [13] -en caso necesario.

**Retirar:**

- Retire el tubo flexible del dispositivo de aspiración.
- Retire el adaptador para aspiración externa [12]; dado el caso, con la pieza reductora [13].

● **Manejo**

● **Conexión y desconexión**

Al trabajar con la lijadora de banda puede seleccionar entre funcionamiento momentáneo o continuo.

**Conectar el funcionamiento momentáneo:**

- Pulse el interruptor CONEXIÓN / DESCONEXIÓN [3].

**Desconectar el funcionamiento momentáneo:**

- Suelte el interruptor CONEXIÓN / DESCONEXIÓN [3].

**Activar el funcionamiento continuo:**

- Pulse el interruptor de CONEXIÓN / DESCONEXIÓN [3], manténgalo presionado y pulse el botón de fijación [4].

**Desactivar el funcionamiento continuo:**

- Pulse el interruptor CONEXIÓN / DESCONEXIÓN [3] y suéltelo.

● **Seleccionar el número de revoluciones y la lija**

Con la rueda de ajuste se puede preseleccionar la velocidad de la cinta [1] y el número de revoluciones, incluso con el aparato en marcha. La mejor veloci-

dad de la cinta depende de la pieza de trabajo o material. Descubra cuál se el mejor número de revoluciones con un intento práctico. En la siguiente tabla encontrará valores orientativos que le ayudarán en esta tarea.

Material / área de trabajo	Madera blanda
Lijado grueso (granulado)	60
Lijado fino (granulado)	240
Preselección de la rotación	alta (5-6)

Material / área de trabajo	Madera dura
Lijado grueso (granulado)	60
Lijado fino (granulado)	180
Preselección de la rotación	alta (5-6)

Material / área de trabajo	Tablones de madera aglomerada
Lijado grueso (granulado)	60
Lijado fino (granulado)	150
Preselección de la rotación	alta (5-6)

Material / área de trabajo	Quitar pintura / barniz
Lijado grueso (granulado)	60
Lijado fino (granulado)	--
Preselección de la rotación	alta (5-6)

Material / área de trabajo	Lijar barniz
Lijado grueso (granulado)	150
Lijado fino (granulado)	320
Preselección de la rotación	baja (1-2)

Material / área de trabajo	Quitar el óxido del acero
Lijado grueso (granulado)	40
Lijado fino (granulado)	120
Preselección de la rotación	media/alta (3-4)

Material / área de trabajo	Plásticos
Lijado grueso (granulado)	120
Lijado fino (granulado)	240
Preselección de la rotación	baja/media (2-3)

Material / área de trabajo	Metales no ferruginosos (p.ej. aluminio)
Lijado grueso (granulado)	80
Lijado fino (granulado)	150
Preselección de la rotación	media/alta (3-4)

### ● Trabajos estacionarios

- Dé la vuelta a la herramienta eléctrica como se indica en las figuras D y F y colóquela en una mesa de trabajo estable.
- Introduzca dos tornillos de apriete **[11]** en las ranuras específicas para tal fin **[2]** y sujete la herramienta eléctrica firmemente.

### ● Consejos y sugerencias

- No trabaje nunca el metal, el plástico y la madera con la misma lija.
- Las lijas gastadas o rotas pueden dañar la pieza de trabajo. Por este motivo debe sustituir las lijas a tiempo.
- Guarde las lijas colgadas puesto que si se doblan etc. pueden quedar inservibles.

### ● Mantenimiento y limpieza

**⚠ ¡ADVERTENCIA!** Desenchufe el enchufe de la toma de corriente siempre antes de realizar trabajos con la lijadora.

La lija de cinta no necesita mantenimiento.

- Limpie regularmente el dispositivo inmediatamente después de finalizar el trabajo.
- Utilice un paño seco para limpiar la carcasa, no use nunca gasolina, disolventes o detergentes abrasivos para el plástico.

#### **Vaciado /limpieza de la caja colectora:**

- Presione simultáneamente las dos teclas de desbloqueo **[6]** y retire la caja colectora **[5]** tirando de ella hacia atrás.
- Vacíe completamente la caja colectora golpeándola, y vuelva a introducirla en el aparato.
- Mantenga siempre descubierta la apertura de aire.
- Retire con un pincel el polvo de lijado que haya quedado adherido.

**Nota:** Las piezas de repuesto no incluidas (como escobillas o interruptores) pueden ser solicitadas en nuestro Centro de Llamadas.

### ● Asistencia

- **⚠ ¡ADVERTENCIA!** Haga reparar los aparatos únicamente por personal técnico cualificado y con repuestos originales. Así se garantiza que el aparato seguirá siendo seguro.

- **⚠ ¡ADVERTENCIA!** Si es necesario **cambiar el enchufe o el cable de alimentación, encargue este trabajo al fabricante del aparato o a su servicio de atención al cliente.** Así se garantiza que el aparato seguirá siendo seguro.

## ● Garantía

**Con este aparato recibe usted 3 años de garantía desde la fecha de compra. El aparato ha sido fabricado cuidadosamente y ha sido probado antes de su entrega. Guarde el comprobante de caja como justificante de compra. Si necesitara hacer uso de la garantía, póngase en contacto por teléfono con su centro de servicio habitual. Éste es el único modo de garantizar un envío gratuito.**

La garantía cubre sólo defectos de fabricación o del material, pero no los daños de transporte, piezas sujetas a desgaste y los daños sufridos por las piezas frágiles p. ej. el interruptor o baterías. Este producto ha sido diseñado exclusivamente para el uso particular y no para el uso industrial.

En caso de manipulación indebida e incorrecta, uso de la fuerza y en caso de abrir el aparato personas extrañas a nuestros centros de asistencia técnica autorizados, la garantía pierde su validez. Esta garantía no reduce en forma alguna sus derechos legales.

Por el mero hecho de hacer uso de la garantía no implica la prolongación del período de validez de la garantía. Ello rige también para piezas sustituidas y reparadas. Los posibles daños y defectos detectados al comprar el producto, se han de notificar de inmediato o como muy tarde dos días desde la fecha de compra. Finalizado el período de garantía, las reparaciones se han de abonar.

**ES**

**Servicio España**

**Tel.: 902 59 99 22**  
**(0,08 EUR/Min. + 0,11 EUR/llamada (tarifa normal))**  
**(0,05 EUR/Min. + 0,11 EUR/llamada (tarifa reducida))**

**e-mail: [kompennass@lidl.es](mailto:kompennass@lidl.es)**

**IAN 96798**

## ● Eliminación



El embalaje se compone de materiales reciclables que puede desechar en los puntos locales de recogida selectiva.



**¡No tire las herramientas eléctricas en la basura doméstica!**

Según la Directiva europea 2012 / 19 / EU sobre residuos de aparatos eléctricos y electrónicos y en cumplimiento con el derecho nacional, las herramientas eléctricas usadas se tienen que separar y reciclar sin dañar el medioambiente.

Para deshacerse de un aparato que ya no sirva pregunte a las autoridades locales o municipales.

● **Traducción de la declaración de conformidad original / Fabricante CE**

Nosotros, la empresa KOMPENASS HANDELS GMBH, Responsable de la documentación: Señor Semi Uguzlu, BURGSTRASSE 21, 44867 BOCHUM, GERMANY, declaramos que este producto cumple las siguientes normas, documentos normativos y directivas comunitarias:

**Directiva de máquinas (2006 / 42 / EC)**

**Directriz de baja tensión UE (2006 / 95 / EC)**

**Compatibilidad electromagnética (2004 / 108 / EC)**

**RoHS Directiva (2011 / 65 / EU)**

**Normas armonizadas aplicadas**

EN 60745-1:2009+A11

EN 60745-2-4:2009

EN 55014-1:2006+A1+A2

EN 55014-2:1997+A1+A2

EN 61000-3-2:2006+A1+A2

EN 61000-3-3:2008

**Tipo / denominación del producto:**

Lijadora de banda PBS 600 A1

**Date of manufacture (DOM): 02-2014**

**Número de serie: IAN 96798**

Bochum, 28.02.2014



Semi Uguzlu

- Responsable de calidad -

Queda reservado el derecho a realizar modificaciones técnicas para el perfeccionamiento del dispositivo.

**Introduzione**

Usò corretto .....	Pagina 16
Equipaggiamento .....	Pagina 16
Fornitura .....	Pagina 16
Dati tecnici .....	Pagina 16

**Istruzioni di sicurezza generali per utensili elettrici**

1. Sicurezza dell'area di lavoro .....	Pagina 17
2. Sicurezza elettrica .....	Pagina 17
3. Sicurezza delle persone .....	Pagina 18
4. Utilizzo attento di dispositivi elettrici .....	Pagina 18
5. Assistenza .....	Pagina 19
Indicazioni di sicurezza per smerigliatrice a nastro .....	Pagina 19

**Messa in funzione**

Fissare / sostituire il nastro abrasivo .....	Pagina 19
Indicazione per il lavoro .....	Pagina 20
Aspirazione delle polveri .....	Pagina 20

**Uso**

Accensione e spegnimento .....	Pagina 21
Selezione del numero di giri del nastro .....	Pagina 21
Lavoro stazionario .....	Pagina 22
Consigli e trucchi .....	Pagina 22

**Manutenzione e pulizia** ..... Pagina 22

**Assistenza** ..... Pagina 22

**Garanzia** ..... Pagina 23

**Smaltimento** ..... Pagina 23

**Traduzione dall'originale dichiarazione di conformità /  
Produttore** ..... Pagina 24

## Levigatrice a nastro PBS 600 A1

12 Adattatore per aspirazione esterna

13 Riduttore

### ● Introduzione

Ci congratuliamo con voi per l'acquisto del vostro nuovo prodotto. Avete optato per un prodotto di alta qualità. Le istruzioni d'uso sono parte integrante di questo prodotto. Esse contengono importanti avvertenze sulla sicurezza, l'impiego e lo smaltimento. Prima dell'utilizzo del prodotto, prendere conoscenza di tutte le istruzioni d'uso e delle avvertenze di sicurezza. Utilizzare il prodotto solo come descritto e per i campi di applicazione indicati. Consegnare tutte le documentazioni su questo prodotto quando viene ceduto a terzi.

### ● Uso corretto

La levigatrice a nastro è progettata, in base alla carta abrasiva, per la levigatura di superfici asciutte in legno, plastica, metallo e mastice, come superfici verniciate. Utilizzare il prodotto solo per la levigatura a secco. Tenete presente che vi servono i nastri abrasivi adatti con granatura differente per la lavorazione di materiali differenti e che anche il numero di giri deve essere adattato al tipo di materiale da lavorare. Questo apparecchio non è destinato al uso professionale. Ogni altro uso oppure modifica del prodotto non è corretta e può causare seri pericoli di incidenti. Il produttore non è responsabile per danni causati dall'uso improprio.

### ● Equipaggiamento

- 1 Ghiera di regolazione velocità nastro
- 2 Rientranze per morsa a vite
- 3 Interruttore ON/OFF
- 4 Pulsante di arresto per interruttore ON/OFF
- 5 Cassetta raccogli-polvere
- 6 Tasto di sblocco cassetta raccogli-polvere
- 7 Vite di taratura per corsa del nastro
- 8 Nastro abrasivo
- 9 Presa per adattatore
- 10 Levetta di fissaggio per nastro per levigatrice
- 11 Morsa a vite

### ● Fornitura

- 1 Levigatrice a nastro PBS 600 A1
- 1 Nastro abrasivo
- 1 Box raccolta polveri
- 1 Adattatore di aspirazione e riduttore (per l'aspirazione di polvere esterna)
- 2 Morse a vite
- 1 Manuale d'uso

### ● Dati tecnici

#### **Levigatrice a nastro PBS 600 A1**

Tensione nominale:	230 V~ 50 Hz
Assorbimento nominale:	600 W
Velocità del nastro a vuoto:	170-250 m/min
Nastro abrasivo:	75 x 457 mm
Classe di protezione:	II/□

#### **Informazioni per il rumore e le vibrazioni:**

I valori di misurazione sono stati accertati in applicazione delle norme EN 60745. Il livello di pressione acustica stimato A ammonta tipicamente a:  
Livello di pressione acustica: 76,1 dB(A)  
Livello di intensità sonora: 87,1 dB(A)  
Scostamento di K: 3 dB

#### **Utilizzare strumenti di protezione dell'udito!**

Valori complessivi di oscillazione, EN 60745:  
Valore di emissione di oscillazione  $a_{h,w} = 5,79 \text{ m/s}^2$   
Scostamento K = 1,5  $\text{m/s}^2$   
Impugnatura posteriore:  $a_{h,w} = 4,22 \text{ m/s}^2$   
Impugnatura anteriore:  $a_{h,w} = 5,79 \text{ m/s}^2$ ,  
K = 1,5  $\text{m/s}^2$

**⚠ ATTENZIONE!** Il valore relativo al livello di vibrazioni indicato nelle presenti istruzioni d'uso è stato misurato in conformità alla procedura di misurazione esplicitata nella norma EN 60745 e può essere utilizzato per il confronto tra apparecchi. Il valore relativo all'emissione delle vibrazioni può



essere utilizzato anche per stabilire una valutazione iniziale della sospensione.

Il livello di vibrazione potrà variare a seconda dell'impiego dell'utensile elettrico e in alcuni casi può essere superiore al valore indicato nelle presenti istruzioni. Il carico di vibrazione potrebbe essere stimato in difetto, perché l'utensile elettrico viene utilizzato sempre in modalità simili.

**Nota:** Per una corretta valutazione dell'affaticamento da vibrazioni durante un determinato periodo di lavorazione devono essere considerati anche i tempi in cui l'apparecchio è disinserito o è funzionante, senza però essere utilizzato. Ciò può ridurre in misura notevole l'affaticamento da vibrazioni lungo il periodo di lavorazione complessivo.

## ● Istruzioni di sicurezza generali per utensili elettrici

**⚠ ATTENZIONE!** Leggere tutte le indicazioni e gli avvisi di sicurezza! Eventuali mancanze nell'osservanza delle indicazioni e degli avvisi di sicurezza possono provocare una scossa elettrica, un incendio e/o gravi lesioni.

**Conservare tutte le indicazioni e gli avvisi di sicurezza per eventuali necessità future!**

La parola "attrezzo elettrico" utilizzata nelle istruzioni d'uso si riferisce agli attrezzi elettrici funzionanti all'interno di una rete (con cavo di rete) e agli attrezzi elettrici che funzionano mediante batterie (senza cavo di rete).

### 1. Sicurezza dell'area di lavoro

- a) **Mantenere l'area di lavoro pulita e ben illuminata.** Il disordine ed aree di lavoro poco illuminate possono determinare incidenti.
- b) **Non lavorare con l'apparecchio in un'atmosfera dove si trovino liquidi infiammabili, esplosiva, gas e polveri.** Gli utensili elettrici generano scintille che possono infiammare la polvere o i gas.

- c) **Durante l'utilizzo del dispositivo elettrico tenere lontani bambini e persone estranee.** In caso di distrazione potreste perdere il controllo dell'apparecchio.

### 2. Sicurezza elettrica

- a) **La spina di connessione dell'apparecchio deve essere adatta alla presa elettrica nella quale essa viene inserita. In nessun caso l'adattatore deve essere modificato. Non utilizzare spine con apparecchi messi a terra.** Spine non modificate e prese adatte riducono il rischio di una scossa elettrica.
- b) **Evitare il contatto del corpo con superfici messe a terra, quali ad esempio quelle di tubi, caloriferi, cucine economiche e frigoriferi.** Sussiste un elevato rischio di scossa elettrica, qualora il Vostro corpo fosse messo a terra.
- c) **Mantenere l'apparecchio lontano da pioggia o umidità.** La penetrazione di acqua in un apparecchio elettrico accresce il rischio di scossa elettrica.
- d) **Non utilizzare il cavo in modo non conforme, cioè per tirare l'apparecchio, per appenderlo o per estrarre la spina dalla presa elettrica. Tenere il cavo lontano da calore, olio, spigoli acuti o di parti in movimento dell'apparecchio.** Cavi danneggiati o attorcigliati accrescono il rischio di scossa elettrica.
- e) **In caso di lavori all'aperto utilizzare solamente prolunghes ammesse anche per un loro utilizzo all'aperto.** L'utilizzo di una tale prolunga riduce il rischio di scossa elettrica.
- f) **Qualora non si possa evitare l'esercizio dell'elettro utensile in un ambiente umido, fare uso di un interruttore differenziale, circostanza che riduce il rischio di una scossa elettrica.**

### 3. Sicurezza delle persone

- a) **Fare sempre estrema attenzione a ciò che si fa e accostarsi al lavoro con il dispositivo elettrico sempre in modo cosciente. Non utilizzare l'apparecchio quando si è stanchi o sotto l'influsso di droghe, alcol o medicinali.** *Un solo attimo di disattenzione nell'utilizzo dell'apparecchio può provocare serie lesioni.*
- b) **Indossare sempre l'equipaggiamento di protezione personale e gli occhiali protettivi.** *Indossando l'equipaggiamento di protezione personale, quale una mascherina antipolvere, scarpe di sicurezza antisdrucchiole, un casco di protezione o una protezione auricolare, a seconda del tipo e dell'utilizzo dell'apparecchiatura elettrica, riduce il rischio di lesioni.*
- c) **Evitare qualsiasi avvio involontario dell'utensile. Assicurarsi che l'utensile sia disinserito prima di collegarlo alla rete di alimentazione elettrica, di sollevarlo o di trasportarlo.** *Se durante il trasporto dell'apparecchio il dito dell'utilizzatore si trova sull'interruttore ON/OFF oppure l'apparecchio è inserito, possono determinarsi incidenti.*
- d) **Prima di avviare l'apparecchio, rimuovere il dispositivo di regolazione o la chiave per dadi.** *Un utensile o una chiave che si trovi in una parte di apparecchio in rotazione può provocare lesioni.*
- e) **Mantenere una postura del corpo normale. Assicurarsi di avere un sostegno sicuro e mantenere sempre l'equilibrio.** *In questo modo è possibile controllare meglio l'apparecchio, in modo particolare in caso di situazioni impreviste.*
- f) **Indossare un abbigliamento appropriato. Non indossare un abbigliamento largo o bigiotteria. Mantenere capelli, abbigliamento e guanti lontano da parti in movimento.** *Abbigliamento sciolto, gioielli o capelli lunghi possono essere trascinati da parti in movimento.*
- g) **Quando vengono montati dispositivi di aspirazione e di cattura della pol-**

**vere, assicurarsi che questi siano stati montati ed utilizzati correttamente.**

*L'utilizzo di questi dispositivi riduce i pericoli provocati dalla polvere.*

### 4. Utilizzo attento di dispositivi elettrici

- a) **Non sovraccaricare l'apparecchio. Per un determinato lavoro utilizzare sempre il dispositivo elettrico a ciò appropriato.** *Con il dispositivo elettrico appropriato si lavora meglio e con maggiore sicurezza nello specifico ambito di utilizzo.*
- b) **Non utilizzare dispositivi elettrici il cui interruttore sia difettoso.** *Un dispositivo elettrico che non si può più accendere e spegnere rappresenta un pericolo, e deve essere riparato.*
- c) **Estrarre la spina dalla presa elettrica prima di eseguire regolazioni all'apparecchio, sostituire accessori o riporre l'apparecchio.** *Queste misure di prudenza impediscono l'avvio involontario dell'apparecchio.*
- d) **Mantenere dispositivi elettrici non utilizzati fuori dalla portata di bambini. Non fare utilizzare l'apparecchio da persone che non lo conoscano o del quale non abbiano letto le istruzioni d'uso.** *I dispositivi elettrici sono pericolosi se utilizzati da persone inesperte.*
- e) **Avere cura dell'apparecchio. Controllare se parti mobili dell'apparecchio funzionano perfettamente e non si bloccano, se parti di esso sono rotte o danneggiate, che la funzionalità dell'apparecchio non sia messa a rischio. Fare riparare le parti danneggiate prima di utilizzare di nuovo l'apparecchio.** *Molti incidenti sono provocati dal fatto che i dispositivi elettrici non vengono sottoposti ad una corretta manutenzione.*
- f) **Mantenere gli utensili di taglio affilati e puliti.** *Utensili di taglio curati con attenzione e forniti di bordi taglienti si incastrano meno frequentemente e sono semplici da guidare durante il lavoro.*

- g) **Utilizzare dispositivi elettrici, accessori, i dispositivi da inserire ecc, in conformità alle presenti istruzioni e nel modo descritto per questo particolare tipologia di apparecchio. In questo senso, tenere presente le condizioni di lavoro e l'attività da eseguire.** L'utilizzo di dispositivi elettrici per scopi diversi da quelli previsti può provocare situazioni di pericolo.

## 5. Assistenza

- a) **Fare riparare l'apparecchio dal Centro di Assistenza o da un elettricista specializzato e solo con pezzi di ricambio originali.** In questo modo viene garantita la sicurezza dell'apparecchio.

### ● Indicazioni di sicurezza per smerigliatrice a nastro

- **Tenere in mano l'apparecchio per le superfici isolate delle impugnature, poiché la smerigliatrice può colpire il proprio cavo di alimentazione.** Il danneggiamento di un cavo sotto tensione può porre componenti metallici dell'apparecchio sotto tensione e provocare una scossa elettrica.
- **PERICOLO D'INCENDIO CAUSATO DA SCINTILLE!** Quando lavorate metalli si creano delle scintille. Dovete fare attenzione a non mettere in pericolo persone e che non si trovano materiali infiammabili nelle vicinanze della zona di lavoro.
- Collegare l'apparecchio ad un aspiratore polveri esterno adatto, quando si lavora per un tempo prolungato materiali, i quali potrebbero creare polveri nocivi.
- Aerate bene il locale quando lavorate materiali in plastica, vernici, lacche, ecc.
- La smerigliatrice a nastro è adatto per smerigliare a secco superfici in legno, plastica, metallo e stucco come superfici verniciate. L'apparecchio deve essere usato solamente per la smerigliatura a secco.

- Materiale contenente amianto non deve essere lavorato. L'asbesto è considerato cancerogeno.

### ▲ **ATTENZIONE! POLVERI VELENOSE!**

- Le polveri dannose / velenose generate durante la levigatura, ad esempio di vernici contenenti piombo, alcuni tipi di legno e di metalli rappresentano un pericolo per la salute dell'operatore e delle persone che si trovano nelle vicinanze. Indossare occhiali protettivi e una mascherina antipolvere!
- Bloccare il pezzo da lavorare. Un pezzo bloccato con un dispositivo di bloccaggio o da una morsa a vite viene trattenuto con maggiore sicurezza che non nella mano dell'utilizzatore.
  - Non appoggiarsi mai con le mani nei pressi o davanti all'apparecchio o alla superficie da lavorare, poiché in caso di scivolamento sussiste un pericolo di lesione.
  - In caso di pericolo estrarre subito la spina dalla presa di rete.
  - Tenere sempre il cavo di alimentazione dietro all'apparecchio.
  - Evitate il contatto con il nastro in moto.
  - Non lavorate materiali o superfici umidi.
  - Avvicinate l'attrezzo solamente acceso contro il pezzo da lavorare. Sollevate l'apparecchio dopo la lavorazione dal materiale e poi sporgetelo.
  - Tentate l'apparecchio con entrambe le mani ben saldo durante il lavoro (vedi anche Fig. E). Tenete cura di una salda posizione.
  - Fate fermare completamente l'apparecchio e sporgetelo, prima di poggiarlo.
  - Togliete sempre la spina dalla presa durante le pause di lavoro, prima di ogni lavoro sull'apparecchio (p.es. sostituzione dei nastri abrasivi) e quando non usate l'apparecchio.

### ● Messa in funzione

#### ● Fissare / sostituire il nastro abrasivo

### ▲ **ATTENZIONE! PERICOLO DI LESIONE!**

Togliete sempre la spina dalla presa, prima di eseguire lavori sulla smerigliatrice a nastro.

1. Allentate prima il dispositivo di fissaggio per il nastro abrasivo, aprendo completamente la leva di fissaggio [10] (vedi Fig. C). Il nastro abrasivo [8] può essere estratto.
2. Inserite adesso un nuovo nastro abrasivo [8] e/o sostituitelo, per lavorare un materiale diverso oppure per cambiare la granatura.  
**IMPORTANTE:** Le direzioni della freccia sul lato interno del nastro abrasivo [8] e sul carter dell'apparecchio devono corrispondere.
3. Portate nuovamente la leva [10] nella posizione di partenza.

### Regolare manualmente il nastro abrasivo:

Qualora la corsa del nastro non venisse centrata automaticamente successivamente all'accensione, essa deve essere regolata manualmente.

- A questo scopo ruotare la vite di taratura [7] presso il rullo anteriore, fino a che il nastro abrasivo [8] non scorre in posizione di perfetta centratura.

**IMPORTANTE:** Fate sempre attenzione che il nastro non si inserisce nel carter. Controllate regolarmente il percorso del nastro [8] e regolatelo se necessario, con la vite di regolazione [7].

### ● Indicazione per il lavoro

#### Una pressione minima è sufficiente:

- Lavorate con una pressione di levigature minima. Il peso proprio della smerigliatrice è sufficiente per ottenere un buon rendimento. Inoltre proteggete in questo modo l'usura del nastro abrasivo e la superficie del pezzo da lavorare diventa più liscia.

#### Spianatura e superficie:

La potenza della spianatura e la qualità della superficie sono determinati dalla velocità del nastro e dalla granatura dello stesso (vedi capitolo "Selezione del numero di giri del nastro abrasivo").

#### Procedura della smerigliatura:

- Piazzare l'apparecchio acceso sul pezzo da lavorare e lavorate con un avanzamento contenuto. Eseguite la levigatura parallelamente e

sovrapposto alle corsie levigate. Per evitare tracce di smerigliatura orizzontali antiestetici, smerigliare solamente nella direzione delle fibre. Sollevare l'apparecchio dal pezzo una volta eseguita la lavorazione, e solo successivamente disinserirlo.

### ● Aspirazione delle polveri

**⚠ ATTENZIONE! PERICOLO DI ESPLOSIONE!** In caso di formazione di polveri / miscele d'aria esplosivi dovete usare un aspiratore adatto e dedicato.

**PERICOLO DI INCENDIO A CAUSA DI SCINTILLE!** Levigando metalli non utilizzare alcun dispositivo di aspirazione della polvere (cassetta raccogli-polvere [5] oppure aspirapolvere).

#### **⚠ ATTENZIONE! PERICOLO D'INCENDIO!**

Durante i lavori con apparecchi elettrici provvisti di un box d'aspirazione delle polveri oppure di un dispositivo per l'aspirazione con un aspirapolvere, esiste il pericolo d'incendio! In caso di condizioni sfavorevoli, come p.es. scintille durante la levigatura di metalli oppure di resti di metallo nel legno, la polvere del legno nel sacchetto (o nel sacchetto nel aspirapolvere) può incendiarsi da solo. Questo può accadere specialmente, quando la polvere di legno è mischiata con resti di vernice oppure altri materiali chimici e quando il pezzo da lavorare è caldo. Evitate perciò il surriscaldamento del pezzo da lavorare e dell'apparecchio e svuotate prima delle pause di lavoro, sempre il raccogliore della polvere e/o il sacchetto della polvere nell'aspirapolvere.

#### Portate una mascherina per la polvere!

#### Aspirazione della polvere con cassetta raccogli-polvere:

- Spingere la cassetta raccogli-polvere [5] sulla presa dell'adattatore [9].

#### Smontare / rimuovere la cassetta raccogli-polvere:

- Premere i pulsanti di sblocco [6] della cassetta raccogli-polvere [5] ed estrarla all'indietro.

## Adattatore per aspirazione esterna (con riduttore)

### Collegamento:

- Spingere l'adattatore per l'aspirazione esterna [12] nella presa per adattatore [9]. Se necessario utilizzare il riduttore [13], spingendolo nell'adattatore per aspirazione esterna [12].
- Spingere il tubo flessibile di un dispositivo di aspirazione ammesso (ad esempio un aspirapolvere industriale) sull'adattatore per aspirazione esterna [12] se necessario con il riduttore [13].

### Estrazione:

- Estrarre il tubo flessibile del dispositivo di aspirazione.
- Estrarre l'adattatore per aspirazione esterna [12] se necessario con il riduttore [13].

## ● Usò

### ● Accensione e spegnimento

Potete scegliere tra esercizio momentaneo e continuo. Per lavori brevi usate l'esercizio momentaneo.

#### Accensione esercizio momentaneo:

- Premete l'interruttore ON/OFF [3].

#### Spegnimento esercizio momentaneo:

- Rilasciate l'interruttore ON/OFF [3].

#### Accendere l'esercizio continuo:

- Premete l'interruttore ON/OFF [3], tenetelo premuto e premete il tasto di fissaggio [4].

#### Spegnimento esercizio continuo:

- Premete l'interruttore ON/OFF [3] e rilasciatelo.

### ● Selezione del numero di giri del nastro

Con la rotella di regolazione della velocità del nastro [1] potete impostare il numero di giri anche ad apparecchio acceso. La velocità ottimale del nastro dipende dal pezzo da lavorare e/o dal materiale.

Rilevate il numero di giri ottimale con un tentativo pratico. Nella seguente tabella trovate valori non impegnativi che vi facilitano la rilevazione.

Materiale / Campo di lavoro	Legno morbido
Smerigliatura grossa (granatura)	60
Smerigliatura fine (granatura)	240
Selezione numero di giri	Alto (5-6)

Materiale / Campo di lavoro	Legno duro
Smerigliatura grossa (granatura)	60
Smerigliatura fine (granatura)	180
Selezione numero di giri	Alto (5-6)

Materiale / Campo di lavoro	Piastre in truciolare
Smerigliatura grossa (granatura)	60
Smerigliatura fine (granatura)	150
Selezione numero di giri	Alto (5-6)

Materiale / Campo di lavoro	Togliere vernici / laccature
Smerigliatura grossa (granatura)	60
Smerigliatura fine (granatura)	--
Selezione numero di giri	Alto (5-6)

Materiale / Campo di lavoro	Smerigliatura di laccature
Smerigliatura grossa (granatura)	150
Smerigliatura fine (granatura)	320
Selezione numero di giri	Bassa (1-2)

Materiale / Campo di lavoro	Togliere la ruggine dall'acciaio
Smerigliatura grossa (granatura)	40
Smerigliatura fine (granatura)	120
Selezione numero di giri	Medio / alto (3-4)

Materiale / Campo di lavoro	Plastica
Smerigliatura grossa (granatura)	120
Smerigliatura fine (granatura)	240
Selezione numero di giri	Basso / medio (2-3)

Materiale / Campo di lavoro	Metalli non ferrosi (p.es. alluminio)
Smerigliatura grossa (granatura)	80
Smerigliatura fine (granatura)	150
Selezione numero di giri	Medio / alto (3-4)

## ● Lavoro stazionario

- Ruotare l'utensile elettrico come mostrato nelle figure D, F e porlo su un piano di lavoro stabile.
- Porre due morse a vite **[11]** nelle rientranze previste a tale scopo **[2]** e stringere l'utensile elettrico.

## ● Consigli e trucchi

- Non lavorare mai con lo stesso nastro legno e metallo.
- Nastri usurati oppure rotti possono danneggiare il pezzo da lavorare. Sostituire i fogli abrasivi in tempo.
- Conservare i nastri abrasivi in modo appeso, perché eventuali pieghe le renderebbero inutilizzabili.

## ● Manutenzione e pulizia

**▲ ATTENZIONE!** Estrarre sempre la spina dalla presa di rete prima di eseguire interventi sulla levigatrice a nastro.

La smerigliatrice a nastro non necessita di manutenzione.

- Pulite periodicamente l'apparecchio, direttamente al termine dei lavori.
- Usate un panno asciutto per pulire l'apparecchio e mai benzina, solventi oppure detergenti che possono aggredire la plastica.

### **Svuotamento / pulizia della cassetta raccogli-polvere:**

- Premere contemporaneamente i due pulsanti di sblocco **[6]** ed estrarre la cassetta raccogli-polvere **[5]** dall'apparecchio all'indietro.
- Svuotare completamente la cassetta raccogli-polvere battendola e reinserirla nuovamente nell'apparecchio.
- Mantenere sempre libere le aperture di ventilazione.
- Togliete la polvere di smerigliatura con un pennello.

## ● Assistenza

- **▲ ATTENZIONE!** Affidare la riparazione dell'apparecchio esclusivamente a personale specializzato e qualificato e con pezzi di ricambio originali, a garanzia della sicurezza dell'apparecchio.

- **⚠ ATTENZIONE!** La sostituzione della spina o del cavo di alimentazione deve essere eseguita esclusivamente dal fabbricante dell'apparecchio o dal relativo servizio clienti, a garanzia della sicurezza dell'apparecchio.

**Nota:** Potete ordinare i pezzi di ricambio non menzionati (per es. spazzole di carbone, interruttore) presso il nostro call center.

## ● Garanzia

**Questo apparecchio è garantito per tre anni a partire dalla data di acquisto. L'apparecchio è stato prodotto con cura e debitamente collaudato prima della consegna. Conservare lo scontrino come prova d'acquisto. In caso di interventi in garanzia, contattare telefonicamente il proprio centro di assistenza. Solo in questo modo è possibile garantire una spedizione gratuita della merce.**

La garanzia vale solo per i difetti di materiale o fabbricazione, non per i danni da trasporto, parti soggette a usura o danni a parti fragili come ad es. interruttori o accumulatori. Il prodotto è destinato esclusivamente all'uso domestico e non a quello commerciale.

La garanzia decade in caso di impiego improprio o manomissione, uso della forza e interventi non eseguiti dalla nostra filiale di assistenza autorizzata. Questa garanzia non costituisce alcun limite ai diritti legali del consumatore.

Il periodo di garanzia non viene prolungato in caso di un intervento in garanzia. Ciò vale anche per le componenti sostituite e riparate. I danni e difetti presenti già all'acquisto devono essere comunicati immediatamente dopo il disimballaggio, e non oltre due giorni dalla data di acquisto. Le riparazioni effettuate dopo la scadenza del periodo di garanzia sono a pagamento.

## IT

**Assistenza Italia**

**Tel.: 02 36003201**

**e-mail: [kompernass@lidl.it](mailto:kompernass@lidl.it)**

**IAN 96798**

## MT

**Assistenza Malta**

**Tel.: 80062230**

**e-mail: [kompernass@lidl.com.mt](mailto:kompernass@lidl.com.mt)**

**IAN 96798**

## ● Smaltimento



L'imballaggio è composto da materiali ecologici, che possono essere smaltiti presso i siti di riciclaggio locali.



**Non gettare gli utensili elettrici nei rifiuti domestici!**

In conformità alla direttiva europea 2012/19/EU sui rifiuti di apparecchiature elettriche ed elettroniche e relativa trasposizione nel diritto nazionale, gli utensili elettrici usati devono essere raccolti separatamente e riciclati in maniera compatibile con l'ambiente.

Informazioni sulle possibilità di smaltimento di apparecchi giunti al termine della loro vita utile sono disponibili presso le amministrazioni comunali.

● **Traduzione dall'originale  
dichiarazione di conformità /  
Produttore CE**

Noi, KOMPERNASS HANDELS GMBH, responsabile per la documentazione: sig. Semi Uguzlu, BURGSTRASSE 21, 44867 BOCHUM, GERMANY, dichiarano con la presente che questo prodotto è conforme con le seguenti norme, documenti normativi e direttive dell'Unione Europea:

**Direttiva macchine  
(2006 / 42 / EC)**

**Direttiva CE Bassa tensione  
(2006 / 95 / EC)**

**Compatibilità elettromagnetica  
(2004 / 108 / EC)**

**RoHS Direttiva (2011 / 65 / EU)**

**Norme utilizzate ed armonizzate**

EN 60745-1:2009+A11

EN 60745-2-4:2009

EN 55014-1:2006+A1+A2

EN 55014-2:1997+A1+A2

EN 61000-3-2:2006+A1+A2

EN 61000-3-3:2008

**Tipo / Descrizione del prodotto:**

Levigatrice a nastro PBS 600 A1

**Date of manufacture (DOM): 02-2014**

**Numero di serie: IAN 96798**

Bochum, 28.02.2014



Semi Uguzlu

- Direttore del Reparto Qualità -

Sono riservate modifiche tecniche per lo sviluppo dell'apparecchio.



**Introdução**

Utilização adequada .....	Página 26
Equipamento .....	Página 26
Material fornecido .....	Página 26
Dados técnicos .....	Página 26

**Indicações de segurança gerais para ferramentas eléctricas**

1. Segurança no local de trabalho .....	Página 27
2. Segurança eléctrica .....	Página 27
3. Segurança pessoal .....	Página 28
4. Manuseamento e utilização cuidada de ferramentas eléctricas .....	Página 28
5. Assistência .....	Página 29
Indicações de segurança para o lixadora de banda .....	Página 29

**Colocação em funcionamento**

Fixar / substituir a fita de rectificação .....	Página 30
Indicações de trabalho .....	Página 30
Aspiração do pó .....	Página 30

**Utilização**

Ligar e desligar .....	Página 31
Seleccionar rotação e fita de rectificação .....	Página 31
Trabalho estacionário .....	Página 32
Dicas e truques .....	Página 32

**Manutenção e limpeza** ..... Página 32**Assistência técnica** ..... Página 33**Garantia** ..... Página 33**Eliminação** ..... Página 33**Tradução da declaração de conformidade CE original / Fabricante** ..... Página 34

## Lixadora de rolo PBS 600 A1

### ● Introdução

Congratulado pela compra do seu novo aparelho. Acabou de adquirir um produto de grande qualidade. O manual de instruções é parte integrante deste produto. Contém indicações importantes referentes à segurança, utilização e eliminação. Familiarize-se com todas as indicações de utilização e de segurança do produto. Utilize o produto apenas como descrito e para as áreas de aplicação indicadas. Se transmitir o artigo a terceiros, entregue também os respectivos documentos.

### ● Utilização adequada

O rectificador de fita destina-se - dependendo do tipo de papel abrasivo - à rectificação de superfícies secas em madeira, plástico, metal e betume, assim como superfícies lacadas. O aparelho pode apenas ser utilizado para rectificação a seco. Certifique-se de que coloca folhas de rectificação de diferentes granulações para o trabalho com diferentes materiais e adapta as rotações ao material. O aparelho não se destina a uso industrial. Qualquer outra utilização ou alteração da máquina não é considerado uso em conformidade com a regra e abrange perigos de acidente significativos. O fabricante não assume qualquer responsabilidade por danos resultantes de uma utilização incorrecta.

### ● Equipamento

- 1 Selector da velocidade da fita
- 2 Encaixes para sargentos
- 3 Interruptor para LIGAR/DESLIGAR
- 4 Botão de fixação para interruptor para LIGAR/DESLIGAR
- 5 Compartimento para o pé
- 6 Botão de desbloqueio do compartimento para o pé
- 7 Parafuso de ajuste do movimento da fita
- 8 Fita de rectificação
- 9 Entrada para o adaptador

- 10 Alavanca de fixação da fita de rectificação
- 11 Sargento
- 12 Adaptador para aspiração externa
- 13 Redutor

### ● Material fornecido

- 1 Lixadora de rolo PBS 600 A1
- 1 Fita de rectificação
- 1 Caixa colectora de pó
- 1 Adaptador de aspirador e redutor (para aspiração externa)
- 2 Sargentos
- 1 Manual de instruções

### ● Dados técnicos

#### Lixadora de rolo PBS 600 A1

Tensão nominal:	230V~ 50Hz
Consumo nominal:	600W
Velocidade da fita em ralenti:	170-250 m/min
Fita de rectificação:	75 x 457 mm
Classe de protecção:	II/□

#### **Informações sobre ruído e vibração:**

Valor de medição para o ruído determinado em conformidade com EN 60745. O nível de ruído da ferramenta eléctrica avaliado com A importa tipicamente em:

Nível de pressão sonora:	76,1 dB(A)
Nível da potência acústica:	87,1 dB(A)
Tolerância K:	3 dB

#### **Utilizar protecção de ouvidos!**

Valores de vibração total, EN 60745:

Valor de emissão de vibração  $a_{h,w} = 5,79 \text{ m/s}^2$

Tolerância K = 1,5  $\text{m/s}^2$

Puxador traseiro:  $a_{h,w} = 4,22 \text{ m/s}^2$

Puxador dianteiro:  $a_{h,w} = 5,79 \text{ m/s}^2$ ,  
K = 1,5  $\text{m/s}^2$

**⚠ AVISO!** O nível de ruído indicado nas instruções foi medido através de um processo de medição segundo a norma EN 60745 e pode ser utilizado como

termo de comparação entre aparelhos. O valor de emissão de ruído também pode ser utilizado para uma avaliação preliminar da exposição. O nível de ruído altera de acordo com a aplicação da ferramenta eléctrica, excedendo, em alguns casos, o valor indicado. O grau de vibração pode ser subestimado quando a ferramenta é utilizada frequentemente desta forma.

**Nota:** Para uma avaliação exacta do grau de vibração durante um determinado período de trabalho, deve-se também ter em conta os períodos de tempo em que o aparelho está desligado ou está ligado, mas não está a ser utilizado. Isto pode reduzir significativamente o grau de vibração durante o período total de trabalho.

## ● Indicações de segurança gerais para ferramentas eléctricas

**⚠ AVISO!** **Leia todas as indicações de segurança e instruções!** A inobservância das indicações de segurança e instruções pode conduzir a choques eléctricos, incêndios e / ou ferimentos graves.

**Guarde todas as indicações de segurança e instruções para consulta futura!**

O conceito “ferramenta eléctrica”, utilizado nas indicações de segurança, refere-se a ferramentas eléctricas alimentadas a electricidade (com cabo de rede) e a ferramentas eléctricas alimentadas por bateria (sem cabo de rede).

## 1. Segurança no local de trabalho

- Mantenha o seu local de trabalho limpo e bem iluminado.** A desordem e a má iluminação da área de trabalho podem provocar acidentes.
- Não utilize o aparelho em áreas potencialmente explosivas, nas quais se encontrem líquidos, gases ou poeiras inflamáveis.** As ferramentas eléctricas pro-

*duzem faíscas que podem inflamar as poeiras ou os vapores.*

- Não deixe que crianças ou quaisquer outras pessoas se aproximem quando utilizar a ferramenta eléctrica.** Se se distrair pode perder o controlo do aparelho.

## 2. Segurança eléctrica

- A ficha de ligação do aparelho tem de estar em conformidade com a tomada. A ficha não deve ser alterada, de forma alguma. Não utilize fichas adaptadoras com aparelhos protegidos por ligação à terra.** As fichas não sujeitas a modificações e as respectivas tomadas reduzem o risco de choque eléctrico.
- Evite o contacto físico com superfícies ligadas à terra tais como tubos, aquecedores, fogões e frigoríficos.** Se o seu corpo estiver ligado à terra, existe um risco elevado de choque eléctrico.
- Mantenha o aparelho afastado de chuva ou humidade.** A penetração da água no aparelho eléctrico aumenta o risco de choque eléctrico.
- Não use o cabo para fins inadequados, como para transportar o aparelho, para o pendurar ou para puxar a ficha da tomada. Mantenha o cabo afastado do calor, óleos, arestas afiadas ou peças móveis do aparelho.** Um cabo danificado ou mal enrolado aumenta o risco de um choque eléctrico.
- Quando trabalhar com um aparelho eléctrico ao ar livre, utilize apenas extensões que sejam adequadas para áreas exteriores.** A utilização de uma extensão destinada a áreas exteriores diminui o risco de choque eléctrico.
- Se não for possível evitar a utilização da ferramenta eléctrica num ambiente húmido, utilize um disjuntor de corrente de avaria.** A utilização de um disjuntor de corrente de avaria reduz o risco de choque eléctrico.

## 3. Segurança pessoal

- a) **Seja prudente, preste sempre atenção àquilo que está a fazer e utilize a ferramenta eléctrica de forma sensata. Não utilize o aparelho quando estiver cansado ou sob a influência de drogas, álcool ou medicamentos.** *Mesmo um pequeno descuido, durante a utilização do aparelho, pode causar ferimentos graves.*
- b) **Utilize equipamento de protecção individual e nunca se esqueça dos óculos de protecção.** *A utilização de equipamento de protecção individual como máscara anti-poeiras, calçado de protecção anti-derrapante, capacete ou protecção auditiva, conforme o tipo e a aplicação da ferramenta eléctrica, diminui o risco de ferimentos.*
- c) **Evite uma colocação em funcionamento accidental. Certifique-se de que a ferramenta eléctrica está desligada, antes de a ligar à fonte de alimentação, levantar ou transportar.** *Se, durante o transporte do aparelho, tiver colocado o dedo no interruptor LIGAR / DESLIGAR ou se o aparelho estiver ligado, este pode causar acidentes.*
- d) **Afaste a ferramenta de ajuste ou a chave de porcas, antes de ligar o aparelho.** *Uma ferramenta ou chave que esteja colocada numa peça rotativa do aparelho pode causar ferimentos.*
- e) **Evite uma postura anormal do corpo. Certifique-se de que se encontra numa posição estável e mantenha sempre o equilíbrio.** *Desta forma, pode controlar melhor o aparelho, particularmente em imprevistos.*
- f) **Use vestuário adequado. Não utilize roupas largas ou bijutaria. Mantenha o cabelo e a roupa e as luvas afastados de peças móveis.** *O vestuário largo, a bijutaria ou os cabelos compridos podem ficar presos nas peças móveis.*
- g) **Quando montar dispositivos de aspiração ou recolha de poeiras, certifique-se de que estes estão bem ligados e são utilizados correctamente.** *A utilização*

*destes dispositivos diminui a existência de perigos potenciados por poeiras.*

## 4. Manuseamento e utilização cuidada de ferramentas eléctricas

- a) **Não sobrecarregue o aparelho. Utilize a ferramenta eléctrica mais adequada para o seu trabalho.** *Trabalhará melhor e de forma mais segura se utilizar a ferramenta eléctrica adequada à respectiva área de trabalho.*
- b) **Não utilize ferramentas eléctricas, cujo interruptor esteja avariado.** *Uma ferramenta eléctrica que não possa mais ser ligada ou desligada constitui perigo e tem de ser reparada.*
- c) **Retire a ficha da tomada antes de efectuar ajustes no aparelho, trocar acessórios ou quando deixar de utilizar o aparelho.** *Esta medida de segurança impede o arranque involuntário do aparelho.*
- d) **Mantenha as ferramentas eléctricas que não estejam a ser utilizadas fora do alcance das crianças. Não deixe que pessoas que não estejam familiarizadas com o aparelho, ou que não tenham lido estas instruções, o utilizem.** *As ferramentas eléctricas são perigosas, quando manuseadas por pessoas inexperientes.*
- e) **Trate do aparelho com cuidado. Verifique se as peças móveis do aparelho funcionam correctamente, se não ficam encravadas e se estão partidas ou danificadas a ponto de prejudicar o bom funcionamento do aparelho. Repare as peças danificadas antes da utilização do aparelho.** *Muitos acidentes ocorrem devido à má manutenção das ferramentas eléctricas.*
- f) **Mantenha a ferramenta de corte afiada e limpa.** *Ferramentas de corte bem tratadas com gume afiado ficam encravadas com menor regularidade e podem ser utilizadas mais facilmente.*

- g) **Utilize a ferramenta eléctrica, acessórios, ferramentas de aplicação, etc. de acordo com estas instruções e tal como é indicado para este tipo específico de aparelho. Tenha em atenção as condições de trabalho e a actividade que vai desempenhar. A utilização de ferramentas eléctricas para outras aplicações que não as previstas, pode originar situações de perigo.**

## 5. Assistência

- a) **Os seus aparelhos devem ser reparados apenas pelo serviço de assistência técnica ou por pessoal técnico qualificado, e apenas com peças de substituição originais.** Deste modo, assegura a preservação da segurança do aparelho.

### ● Indicações de segurança para o lixadora de banda

- **Segure o aparelho pelas superfícies isoladas do punho, uma vez que a fita de rectificação pode entrar em contacto com o próprio cabo de alimentação.** A danificação de um cabo condutor de tensão pode colocar as peças metálicas do aparelho sob tensão e causar um choque eléctrico.
- **PERIGO DE INCÊNDIO ATRAVÉS DO VOO DE FAÚLHAS!** Ao polir metais surgirão faúlhas. Por isso, verifique impreterivelmente se ninguém é colocado em perigo e se não existem materiais inflamáveis na proximidade da área de trabalho.
- Em caso de trabalhos com madeira e, em especial, quando são trabalhados materiais, dos quais resulte pó prejudicial à saúde, o aparelho deve ser ligado a um dispositivo externo de aspiração adequado.
- Ao trabalhar plásticos, tintas, revestimentos etc. tenha cuidado para que exista ventilação suficiente.

- O lixadora de banda destina-se à rectificação de superfícies secas em madeira, plástico, metal e betume, assim como superfícies lacadas. O aparelho só pode ser utilizado para polimento a seco.
- Material que contenha amianto não poder ser trabalhado. O amianto é cancerígeno.

**⚠ AVISO! POEIRAS TÓXICAS!** As poeiras nocivas/tóxicas resultantes da rectificação de, por ex., tintas com chumbo, alguns tipos de madeira e metais representam um risco para a saúde do operador ou de pessoas nas proximidades. Utilize óculos de protecção e máscara anti-poeiras!

- Fixe a peça de trabalho. Utilize dispositivos de fixação/torno de bancada para fixar a peça de trabalho. Assim, esta está mais segura do que na sua mão.
- Nunca apoie as mãos perto ou à frente do aparelho e da superfície a ser trabalhada, pois, em caso de um desliz, existe perigo de ferimento.
- Em caso de perigo, retire imediatamente a ficha de rede da tomada.
- Mantenha o cabo afastado do aparelho, colocando-o sempre por trás do mesmo.
- Evite o contacto com a fita de rectificação em movimento.
- Não trabalhe materiais húmidos ou superfícies molhadas.
- Conduza o aparelho de encontro ao material a ser trabalhado apenas quando se encontrar ligado. Após trabalhar a peça levante o aparelho e desligue-o imediatamente.
- Durante o trabalho mantenha o aparelho sempre bem seguro com as duas mãos (ver também Fig. E). Assegure um posicionamento seguro da máquina.
- Deixe o aparelho parar por completo e desligue-o antes de o posar.
- Durante as pausas de trabalho, antes de qualquer trabalho a efectuar no aparelho (por ex. substituição da lixa de rectificação) e durante a não utilização retire sempre a ficha da tomada.

### ● Colocação em funcionamento

#### ● Fixar / substituir a fita de rectificação

**⚠ AVISO! PERIGO DE FERIMENTOS!** Retire sempre a ficha da tomada, antes de efectuar os trabalhos no lixadora de banda.

1. De seguida, solte o dispositivo de fixação da fita rectificadora, rodando a alavanca de tensão **[10]** totalmente para fora (ver figura C). A fita de rectificação **[8]** pode ser retirada.
2. Coloque então uma nova fita de rectificação **[8]** ou substitua-a para trabalhar outro material ou para mudar a potência da partícula.  
**IMPORTANTE:** As direcções das setas na face interior da fita de rectificação **[8]** têm de estar da acordo com as setas na caixa do aparelho.
3. Pressione a alavanca de tensão **[10]** novamente para a posição de saída.

#### Ajustar manualmente a fita de rectificação:

Caso o movimento da fita não esteja centrado após a ligação, deverá ajustá-lo manualmente.

- Para isso, rode o parafuso de ajuste **[7]** no rolo da frente, até que a fita de rectificação **[8]** esteja centrada.

**IMPORTANTE:** Verifique impreterivelmente se a fita de rectificação não se enrola na caixa.

Verifique regularmente o movimento da fita **[8]** e, quando necessário, renivele-o com o parafuso de ajuste **[7]**.

### ● Indicações de trabalho

#### Pressão de rectificação reduzida é suficiente:

- Trabalhe com a mínima força de rectificação. O próprio peso do lixadora de banda é suficiente para um bom rendimento de rectificação. Adicionalmente, através deste modo de trabalho, é poupado o desgaste da folha de rectificação e a superfície da peça de trabalho fica mais lisa.

#### Remoção e superfície:

A potência de remoção e a qualidade da superfície são determinadas pela velocidade da fita e pela potência da partícula da fita de rectificação (ver também parágrafo »Seleccionar rotação e fita de rectificação«).

#### Processo de rectificação:

- Colocar o aparelho ligado sobre a peça de trabalho e trabalhar com um avanço moderado. Efectue o processo de rectificação paralelamente e sobrepondo as faces de rectificação. Para evitar rastos de rectificação com imperfeições e de curso transversal, polir só no sentido das fibras. Após trabalhar a peça, levante o aparelho e desligue-o imediatamente.

### ● Aspiração do pó

**⚠ AVISO! PERIGO DE EXPLOÇÃO!** Em caso de mistura explosiva de pó/ ar, tem de utilizar um aspirador adequado para este efeito.

**PERIGO DE INCÊNDIO POR PROJECCÃO DE FAÚLHAS!** Não utilize a aspiração (compartimento para o pó **[5]** ou aspirador) durante a rectificação de metais.

**⚠ AVISO! PERIGO DE INCÊNDIO!** Ao trabalhar com aparelhos electrónicos, que disponham de um compartimento para o pó ou que possam ser ligado a um aspirador através de um dispositivo de aspiração do pó, existe perigo de incêndio!

Sob condições desfavoráveis, como p. ex. voo de faúlhas, ao polir metais ou restos de metal em madeira, o pó de madeira que se encontra na caixa do aspirador (ou no saco do aspirador) pode incendiar-se. Isto pode então acontecer especialmente se o pó de madeira for misturado com restos de tinta ou outros materiais químicos e se o material a ser polido estiver quente, após uma longa sessão de trabalho. Por isso, evite a todo o custo um sobreaquecimento do material a ser polido e do aparelho e, antes de pausas no trabalho, esvazie sempre a caixa para o pó ou o saco do aspirador.

**Utilize uma máscara de protecção contra o pó!**

**Aspiração com compartimento para o pó:**

- Insira o compartimento para o pó [5] na entrada para o adaptador [9].

**Desmontar / Retirar o compartimento para o pó:**

- Prima os botões de desbloqueio [6] do compartimento para o pó [5] e retire-o, puxando para trás.

**Adaptador para aspiração externa (com redutor)****Ligar:**

- Insira o adaptador para aspiração externa [12] na entrada para o adaptador [9]. Utilize o redutor [13], caso necessário, inserindo-o no adaptador para aspiração externa [12].
- Insira o tubo flexível de um aspirador homologado (por ex. de um aspirador de oficina) no adaptador para aspiração externa [12] se necessário com o redutor [13].

**Retirar:**

- Retire o tubo flexível do aspirador.
- Retire o adaptador para aspiração externa [12] se necessário com o redutor [13].

**● Utilização****● Ligar e desligar**

Quando operar com o lixadora de banda, pode seleccionar entre funcionamento momentâneo ou contínuo.

**Ligar o funcionamento momentâneo:**

- Prima o interruptor LIGAR / DESLIGAR [3].

**Desligar o funcionamento momentâneo:**

- Solte o interruptor LIGAR / DESLIGAR [3].

**Ligar funcionamento contínuo:**

- Prima o interruptor de LIGAR / DESLIGAR [3], mantenha-o premido e prima o botão de fixação [4].

**Desligar funcionamento contínuo:**

- Prima o interruptor LIGAR / DESLIGAR [3] e, em seguida, solte-o.

**● Seleccionar rotação e fita de rectificação**

Com a roda de ajuste da velocidade da fita [1] pode pré-seleccionar a rotação - também com a máquina em funcionamento. A velocidade óptima da fita depende da peça de trabalho a ser trabalhada ou do material. Determine por si mesmo a melhor rotação respectiva, efectuando uma tentativa prática. Na tabela seguinte encontra valores não vinculativos, que facilitam a sua determinação.

Material / Área de trabalho	Madeira macia
Desbaste (Granulação)	60
Rectificação fina (Granulação)	240
Pré-selecção da rotação	elevado (5-6)

Material / Área de trabalho	Madeira dura
Desbaste (Granulação)	60
Rectificação fina (Granulação)	180
Pré-selecção da rotação	elevado (5-6)

Material / Área de trabalho	Placas de aglomerado
Desbaste (Granulação)	60
Rectificação fina (Granulação)	150
Pré-selecção da rotação	elevado (5-6)

Material / Área de trabalho	Remover cores / revestimentos
Desbaste (Granulação)	60
Rectificação fina (Granulação)	--
Pré-selecção da rotação	elevado (5-6)

Material / Área de trabalho	Polir revestimentos
Desbaste (Granulação)	150
Rectificação fina (Granulação)	320
Pré-selecção da rotação	reduzido (1-2)

Material / Área de trabalho	Eliminação da ferrugem do aço
Desbaste (Granulação)	40
Rectificação fina (Granulação)	120
Pré-selecção da rotação	médio / elevado (3-4)

Material / Área de trabalho	Plásticos
Desbaste (Granulação)	120
Rectificação fina (Granulação)	240
Pré-selecção da rotação	reduzido / médio (2-3)

Material / Área de trabalho	Metais não ferrosos (por ex. alumínio)
Desbaste (Granulação)	80
Rectificação fina (Granulação)	150
Pré-selecção da rotação	médio / elevado (3-4)

## ● Trabalho estacionário

- Rode a ferramenta eléctrica, como ilustrado nas figuras D, F, e coloque-a sobre uma placa de trabalho estável.
- Insira dois sargentos **11** nos encaixes para isso previstos **2** e fixe a ferramenta eléctrica.

## ● Dicas e truques

- Nunca use a mesma fita de rectificação para madeira e metal.
- Fitas de rectificação gastas ou rompidas podem danificar a peça de trabalho. Deve, por isso, mudar atempadamente as fitas de rectificação.
- Suspenda as fitas de rectificação quando as quiser guardar para não ficarem com dobras, o que as inutiliza.

## ● Manutenção e limpeza

**⚠ AVISO!** Retire sempre a ficha de rede da tomada, antes de efectuar os trabalhos no lixadora de banda.

- Lixadora de banda não necessita de manutenção.
- Limpe regularmente o aparelho, imediatamente após a conclusão do trabalho.
- Para a limpeza da caixa, utilize um pano seco, não utilizando gasolina, solventes ou detergentes que agriçam o plástico.

### Esvaziar / limpar o compartimento para o pó:

- Prima ambos os botões de desbloqueio **6** em simultâneo e retire o compartimento para o pó **5** do aparelho puxando-o para trás.
- Esvazie completamente a caixa batendo nesta e volte a colocar o compartimento para o pó no aparelho.
- Mantenha as ranhuras de ventilação sempre desobstruídas.
- Remova a poeira de rectificação aderente com um pincel.



## ● Assistência técnica

- **⚠ AVISO!** Os seus aparelhos só devem ser reparados por pessoal técnico qualificado e apenas com peças de substituição originais. Desta forma, assegura-se a preservação da segurança do aparelho.
- **⚠ AVISO!** A substituição da ficha ou do cabo de rede deve ser sempre efectuada pelo fabricante ou pelo serviço de apoio ao cliente. Desta forma, assegura-se a preservação da segurança do aparelho.

**Nota:** As peças de substituição não indicadas (como, p. ex., escovas de carvão, interruptores) pode encomendar através do call center.

## ● Garantia

**Este aparelho tem 3 anos de garantia a partir da data de compra. Este aparelho foi fabricado com o máximo cuidado e esrupulosamente testado antes da sua distribuição. Guarde o talão de compra como comprovativo da compra. Em caso de reivindicação da garantia, entre em contacto com o seu serviço de assistência técnica por telefone. Apenas deste modo pode ser garantido um envio gratuito do seu produto.**

A garantia abrange apenas defeitos de material ou de fabrico, não incluindo danos provocados pelo transporte, peças de desgaste ou danos em peças frágeis, por ex. interruptores ou baterias. O produto destina-se apenas ao uso privado e não ao uso comercial.

Em caso de utilização incorrecta ou indevida, exercício de força excessiva e de intervenções não efectuadas pelo nosso representante autorizado de assistência técnica, perderá o direito à garantia. Os seus direitos legais não são limitados por esta garantia.

Danos e falhas eventualmente já existentes na altura da compra devem ser comunicados imediatamente

após o desempacotamento, o mais tardar, no entanto, dois dias após a data de aquisição. As reparações realizadas após o final do período de garantia comportam custos.

**PT**

**Assistência Portugal**

**Tel.: 70778 0005**

**(0,12 EUR/Min.)**

**e-mail: [kompennass@lidl.pt](mailto:kompennass@lidl.pt)**

**IAN 96798**

## ● Eliminação



A embalagem é composta por materiais recicláveis, que pode eliminar através dos pontos de reciclagem locais.



**Nunca coloque aparelhos eléctricos no lixo doméstico!**

Segundo a directiva europeia 2012/19/EU relativa a aparelhos eléctricos e electrónicos usados e respectiva conversão no direito nacional, as ferramentas eléctricas usadas devem ser recolhidas separadamente e sujeitas a uma reciclagem ecológica.

Pode obter informações relativas à eliminação do aparelho já usado através dos responsáveis legais pela reciclagem no seu município.

● **Tradução da declaração de conformidade CE original / Fabricante CE**

Nós, a sociedade KOMPERNASS HANDELS GMBH, responsável de documentos: senhor Semi Uguzlu, BURGSTRASSE 21, 44867 BOCHUM, GERMANY, explicamos pela presente que este produto corresponde às seguintes normas, os documentos normativos e as directivas CE:

**Directiva de Máquinas  
(2006 / 42 / EC)**

**Directiva de baixa tensão CE  
(2006 / 95 / EC)**

**Compatibilidade electromagnética  
(2004 / 108 / EC)**

**RoHS Directiva (2011 / 65 / EU)**

**Normas harmonizadas aplicadas**

EN 60745-1:2009+A11

EN 60745-2-4:2009

EN 55014-1:2006+A1+A2

EN 55014-2:1997+A1+A2

EN 61000-3-2:2006+A1+A2

EN 61000-3-3:2008

**Tipo / Designação do produto:**

Lixadora de rolo PBS 600 A1

**Date of manufacture (DOM): 02-2014**

**Número de série: IAN 96798**

Bochum, 28.02.2014



Semi Uguzlu

- Gestor de qualidade -

Ressalvam-se as alterações técnicas no sentido de um aperfeiçoamento contínuo.

## Introduction

Proper use .....	Page 36
Features and equipment.....	Page 36
Included items.....	Page 36
Technical information.....	Page 36

## General power tool safety warnings

1. Work area safety .....	Page 37
2. Electrical safety .....	Page 37
3. Personal safety.....	Page 37
4. Power tool use and care.....	Page 38
5. Service .....	Page 38
Safety advice for belt sanders.....	Page 38

## Preparing for use

Tensioning / changing the sanding belt .....	Page 39
Advice on use .....	Page 39
Vacuum dust extraction .....	Page 40

## Operation

Switching on and off .....	Page 40
Selecting the correct rotational speed and sanding belt .....	Page 40
Using the device in a fixed mounting.....	Page 41
Tips and tricks .....	Page 41

## Maintenance and cleaning..... Page 41

## Service centre .....

## Warranty .....

## Disposal..... Page 42

## Translation of the original declaration of conformity / Manufacturer..... Page 43

## **Belt sander PBS 600 A1**

### **● Introduction**

We congratulate you on the purchase of your new device. You have chosen a high quality product. The instructions for use are part of the product. They contain important information concerning safety, use and disposal. Before using the product, please familiarise yourself with all of the safety information and instructions for use. Only use the unit as described and for the specified applications. If you pass the product on to anyone else, please ensure that you also pass on all the documentation with it.

### **● Proper use**

The belt sander - depending on the sanding paper used - is designed for dry sanding wood, plastic, metal and putty, as well as painted surfaces. The device may only be used for dry sanding. Always use a sanding belt and grade of grit suitable for the particular surface you are sanding. The speed selected should also be appropriate for the material. The device is not intended for commercial use. Any other use or modification to the device shall be considered as improper use and could give rise to considerable dangers. The manufacturer will not accept liability for loss or damage arising from improper use.

### **● Features and equipment**

- 1 Belt speed adjuster wheel
- 2 Recesses for clamp mounting
- 3 ON/OFF switch
- 4 Lock button for ON/OFF switch
- 5 Dust box
- 6 Release button for dust box
- 7 Belt adjuster screw
- 8 Sanding belt
- 9 Adapter port
- 10 Tensioning lever for sanding belt
- 11 Clamps
- 12 Adapter for external vacuum extraction
- 13 Reducer piece

### **● Included items**

- 1 Belt sander PBS 600 A1
- 1 Sanding belt
- 1 Dust collection box
- 1 Vacuum extraction adapter and reducer piece (for external vacuum extraction)
- 2 Clamps
- 1 Operating instructions

### **● Technical information**

#### **Belt sander PBS 600 A1**

Nominal voltage:	230V~ 50Hz
Nom. power input:	600W
No-load belt speed:	170–250 m/min
Sanding belt:	75 x 457 mm
Protection class:	II/□

#### **Noise and vibration data:**

Measured values for noise are determined in accordance with EN 60745. The A-weighted noise level of the electrical power tool are typically:

Sound pressure level: 76.1 dB(A)

Sound power level: 87.1 dB(A)

Uncertainty K: 3 dB

#### **Wear ear protection!**

Total vibration, EN 60745:

Vibration emission value  $a_{h,w} = 5.79 \text{ m/s}^2$

Uncertainty K =  $1.5 \text{ m/s}^2$

Rear handle:  $a_{h,w} = 4.22 \text{ m/s}^2$

Front handle:  $a_{h,w} = 5.79 \text{ m/s}^2$ ,

$K = 1.5 \text{ m/s}^2$

**▲ WARNING!** The vibration level specified in these instructions was measured in accordance with an EN 60745 standardised measurement process and can be used to compare equipment. The vibration emission value specified can also serve as a preliminary assessment of the exposure. The vibration level will change according to the application of the electrical tool and in some cases may exceed the value specified in these instructions. Regularly using the electric tool in such a way may make it easy to underestimate the vibration.

**Note:** If you wish to make an accurate assessment of the vibration loads experienced during a particular period of working, you should also take into account the intervening periods of time when the device is switched off or is running but is not actually in use. This can result in a much lower vibration load over the whole of the period of working.

## ● **General power tool safety warnings**

**▲ WARNING!** Read all safety warnings and all instructions. Failure to follow the warnings and instructions may result in electric shock, fire and/or serious injury.

**Save all warnings and instructions for future reference.**

The term "power tool" in the warnings refers to your mains-operated (corded) power tool or battery-operated (cordless) power tool.

### 1. Work area safety

- a) **Keep work area clean and well lit.** Cluttered or dark areas invite accidents.
- b) **Do not operate power tools in explosive atmospheres, such as in the presence of flammable liquids, gases or dust.** Power tools create sparks which may ignite the dust or fumes.
- c) **Keep children and bystanders away while operating a power tool.** Distractions can cause you to lose control.

### 2. Electrical safety

- a) **Power tool plugs must match the outlet. Never modify the plug in any way. Do not use any adapter plugs with earthed (grounded) power tools.** Unmodified plugs and matching outlets will reduce risk of electric shock.

- b) **Avoid body contact with earthed or grounded surfaces, such as pipes, radiators, ranges and refrigerators.** There is an increased risk of electric shock if your body is earthed or grounded.
- c) **Do not expose power tools to rain or wet conditions.** Water entering a power tool will increase the risk of electric shock.
- d) **Do not abuse the cord. Never use the cord for carrying, pulling or unplugging the power tool. Keep cord away from heat, oil, sharp edges or moving parts.** Damaged or entangled cords increase the risk of electric shock.
- e) **When operating a power tool outdoors, use an extension cord suitable for outdoor use.** Use of a cord suitable for outdoor use reduces the risk of electric shock.
- f) **If operating a power tool in a damp location is unavoidable, use a residual current device (RCD) protected supply.** Use of an RCD reduces the risk of electric shock.

### 3. Personal safety

- a) **Stay alert, watch what you are doing and use common sense when operating a power tool. Do not use a power tool while you are tired or under the influence of drugs, alcohol or medication.** A moment of inattention while operating power tools may result in serious personal injury.
- b) **Use personal protective equipment. Always wear eye protection.** Protective equipment such as dust mask, non-skid safety shoes, hard hat, or hearing protection used for appropriate conditions will reduce personal injuries.
- c) **Prevent unintentional starting. Ensure the switch is in the off-position before connecting to power source and / or battery pack, picking up or carrying the tool.** Carrying power tools with your finger on the switch or energising power tools that have the switch on invites accidents.
- d) **Remove any adjusting key or wrench before turning the power tool on.** A

wrench or a key left attached to a rotating part of the power tool may result in personal injury.

- e) **Do not overreach. Keep proper footing and balance at all times.** This enables better control of the power tool in unexpected situations.
- f) **Dress properly. Do not wear loose clothing or jewellery. Keep your hair, clothing and gloves away from moving parts.** Loose clothes, jewellery or long hair can be caught in moving parts.
- g) **If devices are provided for the connection of dust extraction and collection facilities, ensure these are connected and properly used.** Use of dust collection can reduce dust-related hazards.

### 4. Power tool use and care

- a) **Do not force the power tool. Use the correct power tool for your application.** The correct power tool will do the job better and safer at the rate for which it was designed.
- b) **Do not use the power tool if the switch does not turn it on and off.** Any power tool that cannot be controlled with the switch is dangerous and must be repaired.
- c) **Disconnect the plug from the power source and / or the battery pack from the power tool before making any adjustments, changing accessories, or storing power tools.** Such preventive safety measures reduce the risk of starting the power tool accidentally.
- d) **Store idle power tools out of the reach of children and do not allow persons unfamiliar with the power tool or these instructions to operate the power tool.** Power tools are dangerous in the hands of untrained users.
- e) **Maintain power tools. Check for misalignment or binding of moving parts, breakage of parts and any other condition that may affect the power tool's operation. If damaged, have the power tool repaired before use.** Many accidents are caused by poorly maintained power tools.

- f) **Keep cutting tools sharp and clean.** Properly maintained cutting tools with sharp cutting edges are less likely to bind and are easier to control.
- g) **Use the power tool, accessories and tool bits etc. in accordance with these instructions, taking into account the working conditions and the work to be performed.** Use of the power tool for operations different from those intended could result in a hazardous situation.

### 5. Service

- a) **Have your power tool serviced by a qualified repair person using only identical replacement parts.** This will ensure that the safety of the power tool is maintained.

#### ● Safety advice for belt sanders

- **Hold the device by the insulated handle surfaces as the sanding belt could strike the device's own mains lead.** Damaging a live wire could result in the metal parts of the device also becoming live and could lead to an electric shock.
- **DANGER OF FIRE FROM FLYING SPARKS!** Sanding metal creates flying sparks. For this reason, always make sure that nobody is placed in any danger and that there are no inflammable materials near the working area.
- When undertaking prolonged sanding of wood, and in particular when working on materials that give rise to dusts that are hazardous to health, the sander must be connected to a suitable external dust extraction device.
- Ensure that there is adequate ventilation when working on plastic, paint, varnish etc.
- The belt sander is designed for the dry sanding of large surfaces of wood, plastic, metal and plaster and painted surfaces. The device is to be used for dry sanding only.
- Do not sand materials containing asbestos. Asbestos is a known carcinogen.

**⚠ WARNING! POISONOUS DUSTS!**

Sanding paints containing lead, some types of wood and metal for example may give rise to hazardous or poisonous dusts and represents a risk to the health of the person operating the device and to anyone near the work area.

Wear safety glasses and a dust protection mask!

- Securely support the workpiece. Use clamps or a vice to grip the workpiece firmly. This is much safer than holding it with your hand.
- Never support yourself by placing your hands near or in front of the device or the workpiece surface. A slip can result in injury.
- If a dangerous situation arises, pull the mains plug immediately out of the mains socket.
- Always work with the mains lead leading away from the rear of the device.
- Avoid contact with the moving sanding belt.
- Do not work on moistened materials or damp surfaces.
- Always switch on the device before placing it against the workpiece. After sanding, lift the device from the workpiece before switching it off.
- When working always hold the device securely with both hands (see Fig. E). Always keep proper footing and balance.
- Switch the device off and allow it to come to a complete standstill before you put it down.
- When taking a break from your work, before carrying out any tasks on the device itself (e.g. changing the sanding belt) and when you are not using the device, always pull the mains plug out of the mains socket.

**● Preparing for use**

**● Tensioning / changing the sanding belt**

**⚠ WARNING! DANGER OF INJURY!**

Before you carry out any work on the belt sander always pull the plug out of the mains socket.

1. Then release the tensioner for the sanding belt by moving the tensioning lever **10** fully outwards (see fig. C). The sanding belt **8** can be removed.

2. Next insert a new sanding belt **8** or change the belt for one suitable for a different material or one with a different grit size.

**IMPORTANT:** The direction of the arrows on the inside of the sanding belt **8** must agree with that on sander housing.

3. Press the tensioning lever **10** back into its initial position.

**Adjusting the sanding belt path manually:**

If the belt does not run centrally when switched on, you may have to adjust the sanding belt manually.

- To do this, turn the adjuster screw **7** on the front roller until the sanding belt **8** runs centrally.

**IMPORTANT:** Always make sure that the sanding belt **8** does not cut into the housing. Check the sanding belt regularly and if necessary re-adjust it using the adjuster screw **7**.

**● Advice on use**

**Light sanding pressure is enough:**

- Apply light sanding pressure only. The weight of the belt sander alone is adequate to produce good sanding results. By adopting this approach you will also prolong the life of your sanding belts and obtain a smoother workpiece surface.

**Sanding and surfaces:**

The sanding output and the quality of the surface finish obtained are determined by the belt speed and the grade of grit on the sanding belt (see the section on "Selecting the correct rotational speed and sanding belt").

**Sanding procedure:**

- With the sander switched on, bring it into contact with the workpiece and move it forward carefully. Work in parallel and overlapping widths. Always work in the direction of the grain to avoid undesirable transverse sanding marks. After sanding always lift the device from the workpiece before switching it off.

## ● Vacuum dust extraction

### **⚠ WARNING! EXPLOSIVE MATERIAL!**

If there is an explosive mixture of dust and air you must use a vacuum device especially intended for that purpose.

### **DANGER OF FIRE FROM FLYING SPARKS!**

Do not use any form of dust extraction (dust box **5** or vacuum extraction device) if you are sanding metal.

**⚠ WARNING! DANGER OF FIRE!** There is the danger of fire when working with electrical devices that have a dustbox or can be connected to a vacuum cleaner. Under certain conditions the wood dust in the dust collection box (or in the vacuum's dust bag) may self-ignite, e.g. as a result of flying sparks generated when abrading metals or metal objects left in wood. This can happen particularly if the wood dust is mixed with paint residue or other chemicals and the abraded particles are hot from prolonged abrasion. Therefore you must empty the device's dust collection box and the vacuum cleaner's dust bag before taking a break or stopping work and always avoid overheating of the abraded particles and the device.

## **Wear a dust mask!**

### **Dust extraction with dust box:**

- Push the dust box **5** on to the adapter port **9**.

### **Dismantle / remove the dust box:**

- Press the release button **6** of the dust box **5** and withdraw it towards the rear of the device.

### **Adapter for external vacuum extraction (with reducer piece)**

#### **Connection:**

- Push the adapter for external vacuum extraction **12** into the adapter port **9**. If it is necessary to use the reducer piece **13**, push the reducer piece into the adapter for external vacuum extraction **12**.
- Slide the hose of a suitable dust extraction device approved for that purpose (e.g. a workshop vacuum cleaner) on to the adapter for external vacuum extraction **12** with the reducer piece **13**, if used.

## **Removal:**

- Pull off the dust extraction device hose.
- Pull off the adapter for external vacuum extraction **12** (with the reducer piece **13**, if used).

## ● **Operation**

### ● **Switching on and off**

When operating the belt sander you can select between intermittent or continuous operation mode.

#### **To switch on intermittent operation mode:**

- Press the ON/OFF switch **3**.

#### **To switch off intermittent operation mode:**

- Release the ON/OFF switch **3**.

#### **To switch on continuous operation mode:**

- Press the ON/OFF switch **3**, and keep it pressed, then press the locking knob **4**.

#### **To switch off continuous operation mode:**

- Press and then release the ON/OFF switch **3**.

### ● **Selecting the correct rotational speed and sanding belt**

You can select the belt speed using the belt speed adjuster wheel **1** even whilst the sander is running. The optimum belt speed depends on the workpiece and the workpiece material. Always confirm the best speed by carrying out a small test. The following table lists some recommended values to help you determine the optimum speed.

<b>Material / type of work</b>	<b>Softwood</b>
Coarse finish (Grit grade)	60
Fine finish (Grit grade)	240
Preselected rotation speed	high (5-6)



Material / type of work	Hardwood
Coarse finish (Grit grade)	60
Fine finish (Grit grade)	180
Preselected rotation speed	high (5-6)

Material / type of work	Chipboard
Coarse finish (Grit grade)	60
Fine finish (Grit grade)	150
Preselected rotation speed	high (5-6)

Material / type of work	Removing paint / varnish
Coarse finish (Grit grade)	60
Fine finish (Grit grade)	--
Preselected rotation speed	high (5-6)

Material / type of work	Sanding varnish
Coarse finish (Grit grade)	150
Fine finish (Grit grade)	320
Preselected rotation speed	low (1-2)

Material / type of work	Rust removal
Coarse finish (Grit grade)	40
Fine finish (Grit grade)	120
Preselected rotation speed	medium / high (3-4)

Material / type of work	Plastic
Coarse finish (Grit grade)	120
Fine finish (Grit grade)	240
Preselected rotation speed	low / medium (2-3)

Material / type of work	Non-ferrous metals (e.g. aluminium)
Coarse finish (Grit grade)	80
Fine finish (Grit grade)	150
Preselected rotation speed	medium / high (3-4)

### ● Using the device in a fixed mounting

- Turn the electrical power tool upside down as shown in Figures D, F and place it on a stable working surface.
- Insert the two clamps [11] into the recesses [2] provided for this purpose and clamp the electrical power tool securely down on to the surface.

### ● Tips and tricks

- Never use the same sanding belt to sand wood and metal.
- Worn or ripped sanding belts can damage the workpiece. Change sanding belts at the appropriate time.
- Keep the sanding belt properly tensioned so that it does not hang down too much and become unusable due to nicks, creases etc.



### ● Maintenance and cleaning

**⚠ WARNING!** Before you carry out any work on the belt sander always pull the mains plug out of the mains socket.

The belt sander is designed to be maintenance-free.

- Clean the device frequently. This should be done immediately after you have finished using it.
- Use a dry cloth to clean the device - never use petrol, solvents or cleaners that attack plastic.

## Emptying / cleaning the dust box:

- Simultaneously press the two release button(s)  and pull the dust box  backwards from of the device.
- Empty the dust collection box completely by knocking the dust out and place the dust box back on to the device.
- Always keep the ventilation slots clear.
- Remove any adhering dust with a narrow paint brush.

## ● Service centre

- **⚠ WARNING!** Have your device repaired only by qualified specialist personnel using original manufacturer parts only. This will ensure that your device remains safe to use.
- **⚠ WARNING!** If the plug or mains lead needs to be replaced, always have the replacement carried out by the manufacturer or its service centre. This will ensure that your device remains safe to use.

**Note:** Spare parts not listed (e.g. carbon brushes, switches) can be ordered through our call centre.

## ● Warranty

The warranty for this appliance is for 3 years from the date of purchase. The appliance has been manufactured with care and meticulously examined before delivery. Please retain your receipt as proof of purchase. In the event of a warranty claim, please make contact by telephone with our Service Department. Only in this way can a post-free despatch for your goods be assured.

The warranty covers only claims for material and manufacturing defects, but not for transport damage, for wearing parts or for damage to fragile components, e.g. buttons or batteries. This product is for private use only and is not intended for commercial use.

The warranty is void in the case of abusive and improper handling, use of force and internal tampering not carried out by our authorized service branch. Your statutory rights are not restricted in any way by this warranty.

The warranty period will not be extended by repairs made under warranty. This applies also to replaced and repaired parts. Any damage and defects extant on purchase must be reported immediately after unpacking the appliance, at the latest, two days after the purchase date. Repairs made after the expiration of the warranty period are subject to payment.

### GB

#### Service Great Britain

Tel.: 0871 5000 720

(0,10 GBP/Min.)

e-mail: [kompennass@lidl.co.uk](mailto:kompennass@lidl.co.uk)

**IAN 96798**

### MT

#### Service Malta

Tel.: 80062230

e-mail: [kompennass@lidl.com.mt](mailto:kompennass@lidl.com.mt)

**IAN 96798**

## ● Disposal



The packaging is wholly composed of environmentally-friendly materials that can be disposed of at a local recycling centre.



**Do not dispose of electrical power tools with the household rubbish!**

In accordance with European Directive 2012/19/EU (covering waste electrical and electronic equipment)

and its transposition into national legislation, worn out electrical power tools must be collected separately and taken for environmentally compatible recycling.

Contact your local refuse disposal authority for more details of how to dispose of your worn out electrical devices.

## ● **Translation of the original declaration of conformity / Manufacturer CE**

We, KOMPERNASS HANDELS GMBH, the person responsible for documents: Mr Semi Uguzlu, BURGSTRASSE 21, 44867 BOCHUM, GERMANY, hereby declare that this product complies with the following standards, normative documents and EU directives:

**Machinery Directive  
(2006 / 42 / EC)**

**EU Low Voltage Directive  
(2006 / 95 / EC)**

**Electromagnetic Compatibility  
(2004 / 108 / EC)**

**RoHS Directive  
(2011 / 65 / EU)**

### **Applicable harmonized standards**

EN 60745-1:2009+A11

EN 60745-2-4:2009

EN 55014-1:2006+A1+A2

EN 55014-2:1997+A1+A2

EN 61000-3-2:2006+A1+A2

EN 61000-3-3:2008

### **Type / Description of product:**

Belt sander PBS 600 A1

**Date of manufacture (DOM): 02-2014**

**Serial number: IAN 96798**

Bochum, 28.02.2014



Semi Uguzlu  
- Quality Manager -

We reserve the right to make technical modifications in the course of further development.



**Einleitung**

Bestimmungsgemäßer Gebrauch.....	Seite 46
Ausstattung.....	Seite 46
Lieferumfang.....	Seite 46
Technische Daten.....	Seite 46

**Allgemeine Sicherheitshinweise für Elektrowerkzeuge**

1. Arbeitsplatz-Sicherheit.....	Seite 47
2. Elektrische Sicherheit.....	Seite 47
3. Sicherheit von Personen.....	Seite 48
4. Verwendung und Behandlung des Elektrowerkzeugs.....	Seite 48
5. Service.....	Seite 49
Sicherheitshinweise für Bandschleifer.....	Seite 49

**Inbetriebnahme**

Schleifband einspannen / wechseln.....	Seite 50
Arbeitshinweise.....	Seite 50
Staubabsaugung.....	Seite 50

**Bedienung**

Ein- und ausschalten.....	Seite 51
Drehzahl und Schleifband wählen.....	Seite 51
Stationäres Arbeiten.....	Seite 52
Tipps und Tricks.....	Seite 52

**Wartung und Reinigung.....** Seite 52

**Service.....** Seite 52

**Garantie.....** Seite 52

**Entsorgung.....** Seite 53

**Original-EG-Konformitätserklärung / Hersteller.....** Seite 54

## **Bandschleifer PBS 600 A1**

### ● **Einleitung**

Wir beglückwünschen Sie zum Kauf Ihres neuen Gerätes. Sie haben sich damit für ein hochwertiges Produkt entschieden. Die Bedienungsanleitung ist Teil dieses Produkts. Sie enthält wichtige Hinweise für Sicherheit, Gebrauch und Entsorgung. Machen Sie sich vor der Benutzung des Produkts mit allen Bedien- und Sicherheitshinweisen vertraut. Benutzen Sie das Produkt nur wie beschrieben und für die angegebenen Einsatzbereiche. Händigen Sie alle Unterlagen bei Weitergabe des Produkts an Dritte mit aus.

### ● **Bestimmungsgemäßer Gebrauch**

Der Bandschleifer ist - je nach Schleifpapier - für trockenes Flächenschleifen von Holz, Kunststoff, Metall und Spachtelmasse sowie lackierten Oberflächen ausgelegt. Das Gerät darf nur für Trockenschliff verwendet werden. Beachten Sie bitte, dass Sie zur Bearbeitung der verschiedenen Materialien entsprechende Schleifblätter mit unterschiedlicher Körnung einsetzen und die Drehzahl ebenfalls dem Material anpassen. Das Gerät ist nicht für den gewerblichen Einsatz bestimmt. Jede andere Verwendung oder Veränderung der Maschine gilt als nicht bestimmungsgemäß und birgt erhebliche Unfallgefahren. Für aus bestimmungswidriger Verwendung entstandene Schäden übernimmt der Hersteller keine Haftung.

### ● **Ausstattung**

- 1 Stellrad Bandgeschwindigkeit
- 2 Aussparungen für Schraubzwinde
- 3 EIN-/AUS-Schalter
- 4 Feststelltaste für EIN-/AUS-Schalter
- 5 Staubbox
- 6 Entriegelungstaste Staubbox
- 7 Justierschraube für Bandlauf
- 8 Schleifband
- 9 Adapteranschluss

- 10 Spannhebel für Schleifband
- 11 Schraubzwinde
- 12 Adapter zur Fremdabsaugung
- 13 Reduzierstück

### ● **Lieferumfang**

- 1 Bandschleifer PBS 600 A1
- 1 Schleifband
- 1 Staubbox
- 1 Absaugadapter und Reduzierstück  
(zur externen Staubabsaugung)
- 2 Schraubzwingen
- 1 Bedienungsanleitung

### ● **Technische Daten**

#### **Bandschleifer PBS 600 A1**

- Nennspannung: 230V~ 50Hz
- Nennaufnahme: 600W
- Leerlauf-
- Bandgeschwindigkeit: 170–250 m/min
- Schleifband: 75 x 457 mm
- Schutzklasse: II/□

#### **Geräusch- und Vibrationsinformationen:**

- Messwert für Geräusch ermittelt entsprechend EN 60745. Der A-bewertete Geräuschpegel des Elektrowerkzeugs beträgt typischerweise:
- Schalldruckpegel: 76,1 dB(A)
- Schallleistungspegel: 87,1 dB(A)
- Unsicherheit K: 3 dB

#### **Gehörschutz tragen!**

- Schwingungsgesamtwerte nach EN 60745:
- Schwingungsemissionswert  $a_{h,w} = 5,79 \text{ m/s}^2$
- Unsicherheit K = 1,5  $\text{m/s}^2$
- Hinterer Handgriff:  $a_{h,w} = 4,22 \text{ m/s}^2$
- Vorderer Handgriff:  $a_{h,w} = 5,79 \text{ m/s}^2$ ,  
K = 1,5  $\text{m/s}^2$

**▲ WARNUNG!** Der in diesen Anweisungen angegebene Schwingungspegel ist entsprechend einem in EN 60745 genormten Messverfahren gemessen worden und kann für den Gerätevergleich

verwendet werden. Der angegebene Schwingungsemissionswert kann auch zu einer einleitenden Einschätzung der Aussetzung verwendet werden. Der Schwingungspegel wird sich entsprechend dem Einsatz des Elektrowerkzeugs verändern und kann in manchen Fällen über dem in diesen Anweisungen angegebenen Wert liegen. Die Schwingungsbelastung könnte unterschätzt werden, wenn das Elektrowerkzeug regelmäßig in solcher Weise verwendet wird.

**Hinweis:** Für eine genaue Abschätzung der Schwingungsbelastung während eines bestimmten Arbeitszeitraumes sollten auch die Zeiten berücksichtigt werden, in denen das Gerät abgeschaltet ist oder zwar läuft, aber nicht tatsächlich im Einsatz ist. Dies kann die Schwingungsbelastung über den gesamten Arbeitszeitraum deutlich reduzieren.

## ● **Allgemeine Sicherheitshinweise für Elektrowerkzeuge**

**⚠️ WARNUNG!** Lesen Sie alle Sicherheitshinweise und Anweisungen. Versäumnisse bei der Einhaltung der Sicherheitshinweise und Anweisungen können elektrischen Schlag, Brand und/oder schwere Verletzungen verursachen.

**Bewahren Sie alle Sicherheitshinweise und Anweisungen für die Zukunft auf!**

Der in den Sicherheitshinweisen verwendete Begriff „Elektrowerkzeug“ bezieht sich auf netzbetriebene Elektrowerkzeuge (mit Netzkabel) und auf akkubetriebene Elektrowerkzeuge (ohne Netzkabel).

## 1. Arbeitsplatz-Sicherheit

- a) **Halten Sie Ihren Arbeitsbereich sauber und gut beleuchtet.** Unordnung und unbeluchtete Arbeitsbereiche können zu Unfällen führen.
  - b) **Arbeiten Sie mit dem Elektrowerkzeug nicht in explosionsgefährdeter Umgebung, in der sich brennbare Flüssigkeiten, Gase oder Stäube befinden.** Elektrowerkzeuge erzeugen Funken, die den Staub oder die Dämpfe entzünden können.
  - c) **Halten Sie Kinder und andere Personen während der Benutzung des Elektrowerkzeugs fern.** Bei Ablenkung können Sie die Kontrolle über das Gerät verlieren.
- ## 2. Elektrische Sicherheit
- a) **Der Anschlussstecker des Elektrowerkzeugs muss in die Steckdose passen. Der Stecker darf in keiner Weise verändert werden. Verwenden Sie keine Adapterstecker gemeinsam mit schutzgeerdeten Elektrowerkzeugen.** Unveränderte Stecker und passende Steckdosen verringern das Risiko eines elektrischen Schlages.
  - b) **Vermeiden Sie Körperkontakt mit geerdeten Oberflächen, wie von Rohren, Heizungen, Herden und Kühlschränken.** Es besteht ein erhöhtes Risiko durch elektrischen Schlag, wenn Ihr Körper geerdet ist.
  - c) **Halten Sie Elektrowerkzeuge von Regen oder Nässe fern.** Das Eindringen von Wasser in ein Elektrogerät erhöht das Risiko eines elektrischen Schlages.
  - d) **Zweckfremden Sie das Kabel nicht, um das Elektrowerkzeug zu tragen, aufzuhängen oder um den Stecker aus der Steckdose zu ziehen. Halten Sie das Kabel fern von Hitze, Öl, scharfen Kanten oder sich bewegenden Geräteteilen.** Beschädigte oder verwickelte Kabel erhöhen das Risiko eines elektrischen Schlages.
  - e) **Wenn Sie mit einem Elektrowerkzeug im Freien arbeiten, verwenden Sie nur Verlängerungskabel, die auch für den Außenbereich zugelassen sind.** Die Anwendung eines für den Außenbereich geeigneten Verlängerungskabels verringert das Risiko eines elektrischen Schlages.
  - f) **Wenn der Betrieb des Elektrowerkzeuges in feuchter Umgebung nicht vermeidbar ist, verwenden Sie einen Fehlerstromschutzschalter.** Der Einsatz eines Fehlerstromschutzschalters vermindert das Risiko eines elektrischen Schlages.

## 3. Sicherheit von Personen

- a) **Seien Sie stets aufmerksam, achten Sie darauf, was Sie tun und gehen Sie mit Vernunft an die Arbeit mit einem Elektrowerkzeug. Benutzen Sie kein Elektrowerkzeug, wenn Sie müde sind oder unter dem Einfluss von Drogen, Alkohol oder Medikamenten stehen.** Ein Moment der Unachtsamkeit beim Gebrauch des Elektrowerkzeuges kann zu ernsthaften Verletzungen führen.
- b) **Tragen Sie persönliche Schutzausrüstung und immer eine Schutzbrille.** Das Tragen persönlicher Schutzausrüstung wie Staubmaske, rutschfeste Sicherheitsschuhe, Schutzhelm oder Gehörschutz, je nach Art und Einsatz des Elektrowerkzeuges, verringert das Risiko von Verletzungen.
- c) **Vermeiden Sie eine unbeabsichtigte Inbetriebnahme. Vergewissern Sie sich, dass das Elektrowerkzeug ausgeschaltet ist, bevor Sie es an die Stromversorgung anschließen, es aufnehmen oder tragen.** Wenn Sie beim Tragen des Elektrowerkzeuges den Finger am Schalter haben oder das Gerät bereits eingeschaltet an die Stromversorgung anschließen, kann dies zu Unfällen führen.
- d) **Entfernen Sie Einstellwerkzeuge oder Schraubenschlüssel, bevor Sie das Elektrowerkzeug einschalten.** Ein Werkzeug oder Schlüssel, der sich in einem drehenden Geräteteil befindet, kann zu Verletzungen führen.
- e) **Vermeiden Sie eine abnormale Körperhaltung. Sorgen Sie für einen sicheren Stand und halten Sie jederzeit das Gleichgewicht.** Dadurch können Sie das Elektrowerkzeug in unerwarteten Situationen besser kontrollieren.
- f) **Tragen Sie geeignete Kleidung. Tragen Sie keine weite Kleidung oder Schmuck. Halten Sie Haare, Kleidung und Handschuhe fern von sich bewegenden Teilen.** Lockere Kleidung, Schmuck oder lange Haare können von sich bewegenden Teilen erfasst werden.

- g) **Wenn Staubabsaug- und -auffangeinrichtungen montiert werden können, vergewissern Sie sich, dass diese angeschlossen sind und richtig verwendet werden.** Die Verwendung einer Staubabsaugung kann Gefährdungen durch Staub verringern.

## 4. Verwendung und Behandlung des Elektrowerkzeugs

- a) **Überlasten Sie das Gerät nicht. Verwenden Sie für Ihre Arbeit das dafür bestimmte Elektrowerkzeug.** Mit dem passenden Elektrowerkzeug arbeiten Sie besser und sicherer im angegebenen Leistungsbereich.
- b) **Benutzen Sie kein Elektrowerkzeug, dessen Schalter defekt ist.** Ein Elektrowerkzeug, das sich nicht mehr ein- oder ausschalten lässt, ist gefährlich und muss repariert werden.
- c) **Ziehen Sie den Stecker aus der Steckdose, bevor Sie Geräteeinstellungen vornehmen, Zubehörteile wechseln oder das Gerät weglegen.** Diese Vorsichtsmaßnahme verhindert den unbeabsichtigten Start des Elektrowerkzeuges.
- d) **Bewahren Sie unbenutzte Elektrowerkzeuge außerhalb der Reichweite von Kindern auf. Lassen Sie Personen das Gerät nicht benutzen, die mit diesem nicht vertraut sind oder diese Anweisungen nicht gelesen haben.** Elektrowerkzeuge sind gefährlich, wenn sie von unerfahrenen Personen benutzt werden.
- e) **Pflegen Sie Elektrowerkzeuge mit Sorgfalt. Kontrollieren Sie, ob bewegliche Teile einwandfrei funktionieren und nicht klemmen, ob Teile gebrochen oder so beschädigt sind, dass die Funktion des Elektrowerkzeuges beeinträchtigt ist. Lassen Sie beschädigte Teile vor dem Einsatz des Gerätes reparieren.** Viele Unfälle haben ihre Ursache in schlecht gewarteten Elektrowerkzeugen.
- f) **Halten Sie Schneidwerkzeuge scharf und sauber.** Sorgfältig gepflegte Schneid-



werkzeuge mit scharfen Schneidkanten verkleben sich weniger und sind leichter zu führen.

- g) **Verwenden Sie Elektrowerkzeug, Zubehör, Einsatzwerkzeuge usw. entsprechend diesen Anweisungen. Berücksichtigen Sie dabei die Arbeitsbedingungen und die auszuführende Tätigkeit.** Der Gebrauch von Elektrowerkzeugen für andere als die vorgesehenen Anwendungen kann zu gefährlichen Situationen führen.

## 5. Service

- a) **Lassen Sie Ihr Elektrowerkzeug nur von qualifiziertem Fachpersonal und nur mit Original-Ersatzteilen reparieren.** Damit wird sichergestellt, dass die Sicherheit des Elektrowerkzeugs erhalten bleibt.

### ● Sicherheitshinweise für Bandschleifer

- **Halten Sie das Gerät an den isolierten Griffflächen, da das Schleifband das eigene Netzkabel treffen kann.** Das Beschädigen einer spannungsführenden Leitung kann metallene Geräteteile unter Spannung setzen und zu einem elektrischen Schlag führen.
- **BRANDGEFAHR DURCH FUNKENFLUG!** Wenn Sie Metalle schleifen entsteht Funkenflug. Achten Sie deshalb unbedingt darauf, dass keine Personen gefährdet werden und sich keine brennbaren Materialien in der Nähe des Arbeitsbereiches befinden.
- Schließen Sie beim Bearbeiten von Holz und insbesondere wenn Materialien bearbeitet werden, bei denen gesundheitsgefährdende Stäube entstehen, das Gerät an eine geeignete externe Absaugvorrichtung an.
- Sorgen Sie bei der Bearbeitung von Kunststoffen, Farben, Lacken etc. für ausreichende Belüftung.
- Der Bandschleifer ist für trockenes Flächenschleifen von Holz, Kunststoff, Metall und Spachtelmasse sowie lackierten Oberflächen ausgelegt. Das Gerät darf nur für Trockenschliff verwendet werden.

- Asbesthaltiges Material darf nicht bearbeitet werden. Asbest gilt als krebserregend.
- ▲ **WARNUNG! GIFTIGE STÄUBE!** Die beim Schleifen von z. B. bleihaltigen Anstrichen, einigen Holzarten und Metallen entstehenden schädlichen / giftigen Stäube stellen eine Gesundheitsgefährdung für die Bedienperson oder in der Nähe befindliche Personen dar. Tragen Sie Schutzbrille und Staubschutzmaske!
- Sichern Sie das Werkstück. Benutzen Sie Spannvorrichtungen / Schraubstock, um das Werkstück festzuhalten. Es ist damit sicherer gehalten, als mit Ihrer Hand.
- Stützen Sie auf keinen Fall die Hände neben oder vor dem Gerät und der zu bearbeitenden Fläche ab, da bei einem Abrutschen Verletzungsgefahr besteht.
- Ziehen Sie bei Gefahr sofort den Netzstecker aus der Steckdose.
- Führen Sie das Netzkabel immer nach hinten vom Gerät weg.
- Vermeiden Sie den Kontakt mit dem laufenden Schleifband.
- Bearbeiten Sie keine angefeuchteten Materialien oder feuchte Flächen.
- Führen Sie das Gerät immer eingeschaltet gegen das Werkstück. Heben Sie das Gerät nach der Bearbeitung vom Werkstück ab und schalten Sie es erst dann aus.
- Halten Sie das Gerät während der Arbeit immer fest mit beiden Händen (siehe auch Abb. E). Sorgen Sie für einen sicheren Stand.
- Lassen Sie das Gerät vollständig zum Stillstand kommen und schalten Sie es aus, bevor Sie es ablegen.
- Ziehen Sie bei Arbeitspausen, vor allen Arbeiten am Gerät (z. B. Wechsel des Schleifpapiers) und bei Nichtgebrauch immer den Netzstecker aus der Steckdose.

## ● Inbetriebnahme

### ● Schleifband einspannen / wechseln

#### **⚠️ WARNUNG! VERLETZUNGSGEFAHR!**

Ziehen Sie den Netzstecker immer aus der Steckdose, bevor Sie Arbeiten am Bandschleifer durchführen.

1. Lösen Sie die Spannvorrichtung für das Schleifband, indem Sie den Spannhebel **10** ganz herauschwenken (siehe Abb. C). Das Schleifband **8** lässt sich entnehmen.
2. Legen Sie nun ein neues Schleifband **8** auf bzw. wechseln Sie es aus, um anderes Material zu bearbeiten oder die Kornstärke zu wechseln.  
**WICHTIG:** Die Pfeilrichtungen auf der Innenseite des Schleifbandes **8** und am Gerätegehäuse müssen übereinstimmen.
3. Drücken Sie den Spannhebel **10** wieder in die Ausgangsposition.

#### **Schleifband manuell justieren:**

Wird der Bandlauf nach dem Einschalten nicht zentriert, müssen Sie den Bandlauf ggf. manuell nachstellen.

- Drehen Sie dazu die Justierschraube **7** an der vorderen Rolle, bis das Schleifband **8** zentriert läuft.

**WICHTIG:** Achten Sie unbedingt darauf, dass sich das Schleifband **8** nicht am Gehäuse einschleift. Prüfen Sie regelmäßig den Bandlauf und regeln Sie ihn, wenn nötig, mit der Justierschraube **7** nach.

## ● Arbeitshinweise

#### **Geringer Schleifdruck genügt:**

- Arbeiten Sie mit geringem Schleifdruck. Das Eigengewicht des Bandschleifers reicht für gute Schleifleistungen aus. Zusätzlich schonen Sie durch diese Arbeitsweise den Verschleiß des Schleifbandes und die Oberfläche des Werkstückes wird glatter.

#### **Abtrag und Oberfläche:**

Die Abtragsleistung und die Oberflächengüte werden von der Bandgeschwindigkeit und der Kornstärke des Schleifbandes bestimmt (siehe auch Abschnitt „Drehzahl und Schleifband wählen“).

#### **Schleifvorgang:**

- Platzieren Sie das Gerät eingeschaltet auf dem Werkstück und arbeiten Sie mit mäßigem Vorschub. Führen Sie den Schleifvorgang parallel und überlappend zu den Schleifbahnen durch. Zur Vermeidung von störenden, querlaufenden Schleifspuren nur in Faserrichtung schleifen. Heben Sie das Gerät nach der Bearbeitung vom Werkstück ab und schalten Sie es erst dann aus.

## ● Staubabsaugung

#### **⚠️ WARNUNG! EXPLOSIONSGEFAHR!**

Bei explosivem Staub / Luftgemisch müssen Sie einen dazu speziell geeigneten Absauger verwenden.

#### **BRANDGEFAHR DURCH FUNKENFLUG!**

Verwenden Sie beim Schleifen von Metallen keine Staubabsaugung (Staubbox **5** oder Staubsauger).

**⚠️ WARNUNG! BRANDGEFAHR!** Beim Arbeiten mit Elektrogeräten, die über eine Staubfangbox verfügen oder durch eine Staubabsaugvorrichtung mit dem Staubsauger verbunden werden können, besteht Brandgefahr! Unter ungünstigen Bedingungen, wie z. B. bei Funkenflug - beim Schleifen von Metall oder Metallresten in Holz - kann sich Holzstaub in der Staubfangbox (oder im Staubbeutel des Staubsaugers) selbst entzünden. Dies kann insbesondere dann geschehen, wenn der Holzstaub mit Lackresten oder anderen chemischen Stoffen vermischt ist und das Schleifgut nach langem Arbeiten heiß ist. Vermeiden Sie deshalb unbedingt eine Überhitzung des Schleifguts und des Gerätes und entleeren Sie vor Arbeitspausen stets die Staubfangbox bzw. den Staubbeutel des Staubsaugers.

#### **Tragen Sie eine Staubschutzmaske!**

#### **Staubabsaugung mit Staubbox:**

- Schieben Sie die Staubbox **5** auf den Adapteranschluss **9**.

**Staubbox demontieren / abnehmen:**

- Drücken Sie die Entriegelungstasten [6] der Staubbox [5] und ziehen Sie sie nach hinten ab.

**Adapter zur Fremdabsaugung (mit Reduzierstück)****Anschließen:**

- Schieben Sie den Adapter zur Fremdabsaugung [12] in den Adapteranschluss [9]. Verwenden Sie falls nötig das Reduzierstück [13], indem Sie es in den Adapter zur Fremdabsaugung [12] schieben.
- Schieben Sie den Schlauch einer zulässigen Staubsaugvorrichtung (z. B. eines Werkstattstaubsaugers) auf den Adapter zur Fremdabsaugung [12] ggf. mit dem Reduzierstück [13].

**Entnehmen:**

- Ziehen Sie den Schlauch der Staubsaugvorrichtung ab.
- Ziehen Sie den Adapter zur Fremdabsaugung [12] ggf. mit dem Reduzierstück [13] ab.

**● Bedienung****● Ein- und ausschalten**

Sie können beim Betrieb des Bandschleifers zwischen Moment- und Dauerbetrieb auswählen.

**Momentbetrieb einschalten:**

- Drücken Sie den EIN-/ AUS-Schalter [3].

**Momentbetrieb ausschalten:**

- Lassen Sie den EIN-/ AUS-Schalter [3] los.

**Dauerbetrieb einschalten:**

- Drücken Sie den EIN-/ AUS-Schalter [3], halten Sie ihn gedrückt und drücken Sie die Feststelltaste [4].

**Dauerbetrieb ausschalten:**

- Drücken Sie den EIN-/ AUS-Schalter [3] und lassen Sie ihn los.

**● Drehzahl und Schleifband wählen**

Mit dem Stellrad Bandgeschwindigkeit [1] können Sie die Drehzahl auch bei laufendem Gerät wählen. Die optimale Bandgeschwindigkeit ist abhängig von dem zu bearbeitenden Werkstück bzw. Material. Ermitteln Sie die jeweils beste Drehzahl immer selbst in einem praktischen Versuch. In der nachfolgenden Tabelle finden Sie unverbindliche Werte, die Ihnen die Ermittlung erleichtern.

Werkstoff / Arbeitsbereich	Weichholz
Grobschliff (Körnung)	60
Feinschliff (Körnung)	240
Drehzahlvorwahl	hoch (5-6)

Werkstoff / Arbeitsbereich	Hartholz
Grobschliff (Körnung)	60
Feinschliff (Körnung)	180
Drehzahlvorwahl	hoch (5-6)

Werkstoff / Arbeitsbereich	Spanplatten
Grobschliff (Körnung)	60
Feinschliff (Körnung)	150
Drehzahlvorwahl	hoch (5-6)

Werkstoff / Arbeitsbereich	Farbe / Lacke entfernen
Grobschliff (Körnung)	60
Feinschliff (Körnung)	--
Drehzahlvorwahl	hoch (5-6)

Werkstoff / Arbeitsbereich	Lacke anschleifen
Grobschliff (Körnung)	150
Feinschliff (Körnung)	320
Drehzahlvorwahl	niedrig (1-2)

Werkstoff / Arbeitsbereich	Stahl entrosten
Grobschliff (Körnung)	40
Feinschliff (Körnung)	120
Drehzahlvorwahl	mittel / hoch (3-4)

Werkstoff / Arbeitsbereich	Kunststoffe
Grobschliff (Körnung)	120
Feinschliff (Körnung)	240
Drehzahlvorwahl	niedrig / mittel (2-3)

Werkstoff / Arbeitsbereich	Nichteisen-Metalle (z. B. Alu)
Grobschliff (Körnung)	80
Feinschliff (Körnung)	150
Drehzahlvorwahl	mittel / hoch (3-4)

## ● Stationäres Arbeiten

- Drehen Sie das Elektrowerkzeug wie in den Abbildungen D, F gezeigt um und legen Sie es auf eine stabile Arbeitsplatte.
- Setzen Sie zwei Schraubzwingen **11** in die dafür vorgesehenen Aussparungen **2** ein und spannen Sie das Elektrowerkzeug fest.

## ● Tipps und Tricks

- Niemals mit dem selben Schleifband Holz und Metall bearbeiten.
- Verschlossene oder eingerissene Schleifbänder können das Werkstück beschädigen. Wechseln Sie die Schleifbänder deshalb rechtzeitig aus.
- Bewahren Sie Schleifbänder nur hängend auf, da sie durch Knicke etc. unbrauchbar werden.

## ● Wartung und Reinigung

**⚠️ WARNUNG!** Ziehen Sie den Netzstecker immer aus der Steckdose, bevor Sie Arbeiten am Bandschleifer durchführen.

Der Bandschleifer ist wartungsfrei.

- Reinigen Sie das Gerät direkt nach Abschluss der Arbeit.
- Verwenden Sie zur Reinigung des Gerätes ein trockenes Tuch und keinesfalls Benzin, Lösungsmittel oder Reiniger, die Kunststoff angreifen.

### **Staubbox entleeren / reinigen:**

- Drücken Sie gleichzeitig die beiden Entriegelungstasten **6** und ziehen Sie die Staubbox **5** nach hinten vom Gerät ab.
- Leeren Sie Staubfangbox vollständig durch Ausklopfen und stecken Sie die Staubbox wieder auf das Gerät.
- Halten Sie Lüftungöffnungen immer frei.
- Entfernen Sie anhaftenden Schleifstaub mit einem Pinsel.

## ● Service

- **⚠️ WARNUNG!** Lassen Sie Ihre Geräte von der Servicestelle oder einer Elektrofachkraft und nur mit Original-Ersatzteilen reparieren. Damit wird sichergestellt, dass die Sicherheit des Gerätes erhalten bleibt.
- **⚠️ WARNUNG!** Lassen Sie den Austausch des Steckers oder der Netzleitung immer vom Hersteller des Gerätes oder seinem Kundendienst ausführen. Damit wird sichergestellt, dass die Sicherheit des Gerätes erhalten bleibt.

**Hinweis:** Nicht aufgeführte Ersatzteile (wie z.B. Kohlebürsten, Schalter) können Sie über unsere Callcenter bestellen.

## ● Garantie

**Sie erhalten auf dieses Gerät 3 Jahre Garantie ab Kaufdatum. Das Gerät wurde sorgfältig produziert und vor Anlieferung gewissenhaft geprüft. Bitte bewahren Sie den Kassenbon als Nachweis für den Kauf auf. Bitte setzen Sie sich im Garantiefall mit Ihrer Servicestelle telefonisch in Verbindung.**

## Nur so kann eine kostenlose Einsendung Ihrer Ware gewährleistet werden.

Die Garantieleistung gilt nur für Material- oder Fabrikationsfehler, nicht aber für Transportschäden, Verschleißteile oder für Beschädigungen an zerbrechlichen Teilen, z. B. Schalter oder Akkus. Das Produkt ist lediglich für den privaten und nicht für den gewerblichen Gebrauch bestimmt.

Bei missbräuchlicher und unsachgemäßer Behandlung, Gewaltanwendung und bei Eingriffen, die nicht von unserer autorisierten Service-Niederlassung vorgenommen wurden, erlischt die Garantie. Ihre gesetzlichen Rechte werden durch diese Garantie nicht eingeschränkt.

Die Garantiezeit wird durch die Gewährleistung nicht verlängert. Dies gilt auch für ersetzte und reparierte Teile. Eventuell schon beim Kauf vorhandene Schäden und Mängel müssen sofort nach dem Auspacken gemeldet werden, spätestens aber zwei Tage nach Kaufdatum. Nach Ablauf der Garantiezeit anfallende Reparaturen sind kostenpflichtig.

### DE

#### Service Deutschland

Tel.: 0800 5435 111

E-Mail: [kompernass@lidl.de](mailto:kompernass@lidl.de)

**IAN 96798**

### AT

#### Service Österreich

Tel.: 0820 201 222

(0,15 EUR/Min.)

E-Mail: [kompernass@lidl.at](mailto:kompernass@lidl.at)

**IAN 96798**

### CH

#### Service Schweiz

Tel.: 0842 665566

(0,08 CHF/Min., Mobilfunk  
max. 0,40 CHF/Min.)

E-Mail: [kompernass@lidl.ch](mailto:kompernass@lidl.ch)

**IAN 96798**

## ● Entsorgung



Die Verpackung besteht aus umweltfreundlichen Materialien, die Sie über die örtlichen Recyclingstellen entsorgen können.



**Werfen Sie Elektrowerkzeuge nicht in den Hausmüll!**

Gemäß Europäischer Richtlinie 2012/19/EU über Elektro- und Elektronik-Altgeräte und Umsetzung in nationales Recht müssen verbrauchte Elektrowerkzeuge getrennt gesammelt und einer umweltgerechten Wiederverwertung zugeführt werden.

Möglichkeiten zur Entsorgung des ausgedienten Gerätes erfahren Sie bei Ihrer Gemeinde- oder Stadtverwaltung.

● **Original-EG-Konformitätserklärung / Hersteller  $\text{C} \text{E}$**

Wir, KOMPERNASS HANDELS GMBH, Dokumentenverantwortlicher: Herr Semi Uguzlu, BURGSTRASSE 21, 44867 BOCHUM, DEUTSCHLAND, erklären hiermit, dass dieses Produkt mit den folgenden Normen, normativen Dokumenten und EG-Richtlinien übereinstimmt:

**Maschinenrichtlinie  
(2006 / 42 / EC)**

**EG-Niederspannungsrichtlinie  
(2006 / 95 / EC)**

**Elektromagnetische Verträglichkeit  
(2004 / 108 / EC)**

**RoHS Richtlinie  
(2011 / 65 / EU)**

**angewandte harmonisierte Normen**

EN 60745-1:2009+A11

EN 60745-2-4:2009

EN 55014-1:2006+A1+A2

EN 55014-2:1997+A1+A2

EN 61000-3-2:2006+A1+A2

EN 61000-3-3:2008

**Typ / Gerätebezeichnung:**

Bandschleifer PBS 600 A1

**Herstellungsjahr: 02-2014**

**Seriennummer: IAN 96798**

Bochum, 28.02.2014



Semi Uguzlu

- Qualitätsmanager -

Technische Änderungen im Sinne der Weiterentwicklung sind vorbehalten.

**KOMPERNASS GMBH**

BURGSTRASSE 21

44867 BOCHUM

GERMANY

Estado de las informaciones · Versione delle informazioni

Estado das informações · Last Information Update · Stand der

Informationen: 02 / 2014 · Ident.-No.: PBS600A1022014-5

IAN 96798