



# PHKS 66

**PARKSIDE**

GB

## CIRCULAR SAW

Operation and Safety Notes

CZ

## RUČNÍ KOTOUČOVÁ PÍLA

Pokyny pro obsluhu a bezpečnostní pokyny

HR

## RUČNA KRUŽNA PILA

Upute za posluživanje i za Vašu sigurnost

SI

## ROČNA KROŽNA ŽAGA

Navodila za upravljanje in varnostna opozorila

SK

## RUČNÁ KOTUČOVÁ PÍLA

Pokyny pre obsluhu a bezpečnostné pokyny

DE AT CH

## HANDKREISSÄGE

Bedienungs- und Sicherheitshinweise

GB HR  
SI DE  
CZ AT  
SK CH

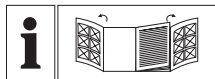

GB

Before reading, unfold both pages containing illustrations and familiarise yourself with all functions of the device.

---

SI

Pred branjem obe strani s slikami odklopite navzven in se nato seznanite z vsemi funkcijami naprave.

---

CZ

Před čtením si odklopte obě dvě strany s obrázky a potom se seznámte se všemi funkcemi přístroje.

---

SK

Pred čítaním si odklopte obidve strany s obrázkami a potom sa oboznámte so všetkými funkciami prístroja.

---

HR

Rasklopite prije čitanja obje stranice sa slikama i nakon toga se upoznajete sa svim funkcijama uređaja.

---

DE AT CH

Klappen Sie vor dem Lesen die beiden Seiten mit den Abbildungen aus und machen Sie sich anschließend mit allen Funktionen des Gerätes vertraut.

GB	Operation and Safety Notes	Page	5
SI	Navodila za upravljanje in varnostna opozorila	Stran	17
CZ	Pokyny pro obsluhu a bezpečnostní pokyny	Strana	29
SK	Pokyny pre obsluhu a bezpečnostné pokyny	Strana	41
HR	Upute za posluživanje i za Vašu sigurnost	Stranica	53
DE/AT/CH	Bedienungs- und Sicherheitshinweise	Seite	65

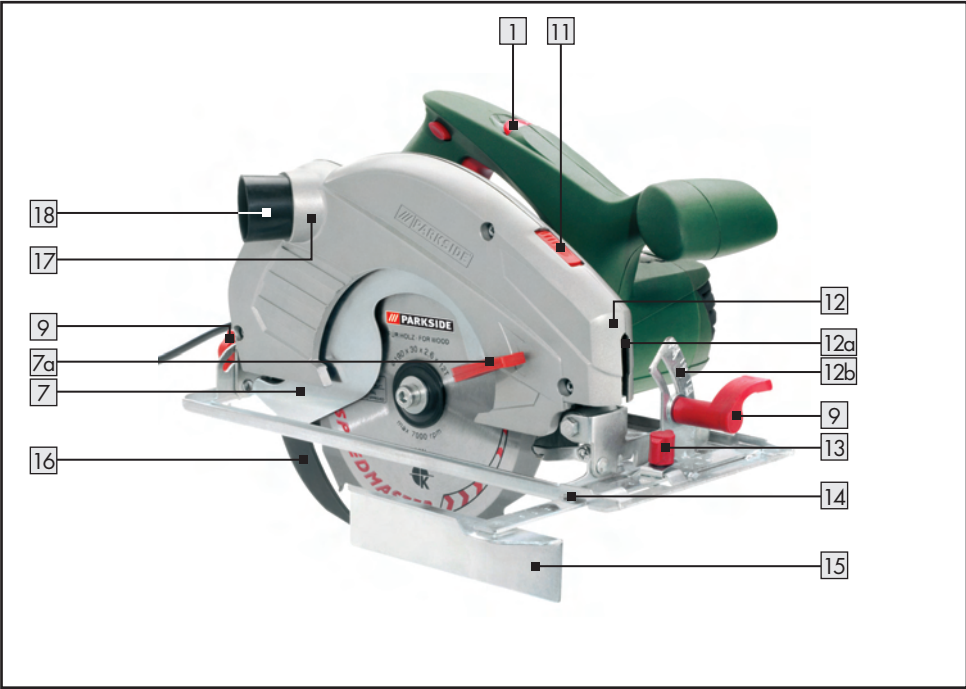
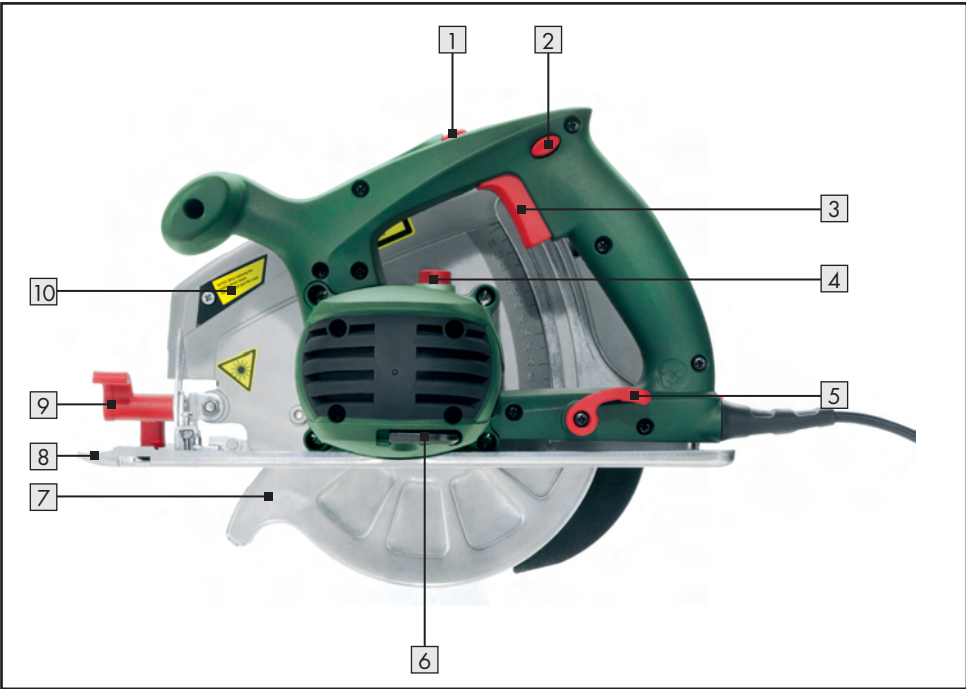

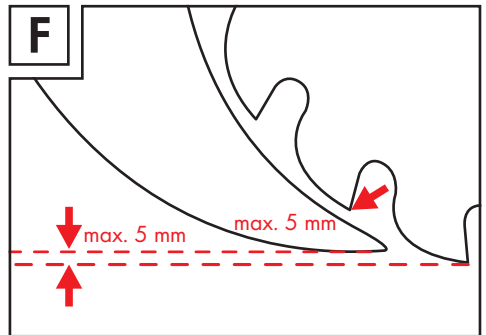
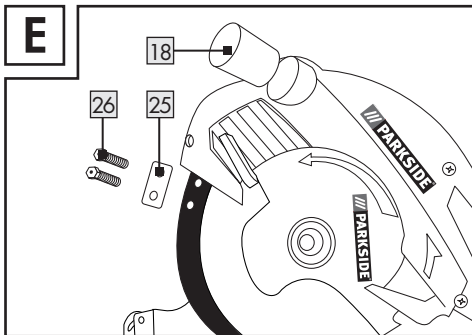
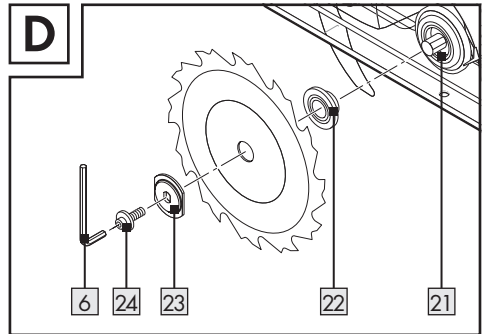
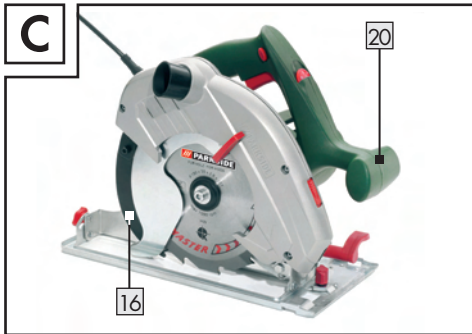
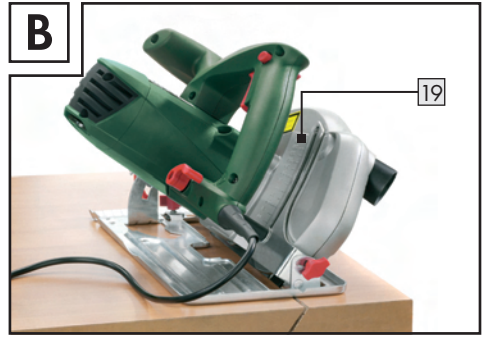
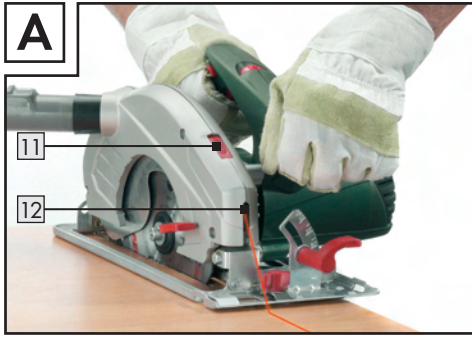

## Introduction

Proper use.....	Page 6
Features and equipment .....	Page 6
Included items .....	Page 7
Technical information .....	Page 7

## General safety advice for electrical power tools

1. Workplace safety .....	Page 7
2. Electrical safety.....	Page 8
3. Personal safety.....	Page 8
4. Careful handling and use of electrical power tools.....	Page 9
Safety advice relating specifically to this device.....	Page 9

## Preparing for use

Switching on and off.....	Page 12
Setting the cutting angle .....	Page 13
Setting the cutting depth .....	Page 13
Setting the guide fence .....	Page 13
Switching the laser on and off.....	Page 13
Working with the circular saw.....	Page 13
Setting the speed.....	Page 13
Connecting the vacuum sawdust extraction device .....	Page 14
Changing a saw blade.....	Page 14
Installing and setting the riving knife.....	Page 14
Tips and tricks.....	Page 14















## Maintenance and cleaning.....Page 15

## Service.....Page 15

## Warranty.....Page 15

## Disposal.....Page 15

## Declaration of Conformity / Manufacturer.....Page 16

The following pictograms are used in these operating instructions / on the device:			
	Read instruction manual!		For indoor use only!
	Observe caution and safety notes!		Risk of loss of life by electric shock from damaged mains lead or mains plug!
	Caution - electric shock! Danger to life!		Wear hearing protection, dust protection mask, protective glasses and protective gloves.
<b>V~</b>	Volt (AC)		Caution, laser! Do not expose yourself to laser radiation.
<b>n<sub>0</sub></b>	Design no-load speed		Proper procedure and handling.
<b>W</b>	Watts (Effective power)		Automatic power delivery system
	Safety class II		Electronic soft start
	Risk of explosion!		Do not dispose of rechargeable batteries with your household refuse!
	Keep children away from electrical devices!		Dispose packaging and appliance in an environmentally-friendly way!

## Circular saw PHKS 66

### ● Introduction

 Please make sure you familiarise yourself fully with the way the device works before you use it for the first time and that you understand how to handle electrical power tools correctly. To help you do this please read the accompanying operating instructions. Keep these instructions in a safe place. If you pass the device on to anyone else, please ensure that you also pass on all the documentation.

### ● Proper use

For sawing longitudinal, cross and mitre cuts in firmly supported solid wood, plywood, plastic and lightweight construction materials. Please note that the blade pre-installed in the saw as supplied is intended for use with wood only. Any other use or modification to the device shall be considered as

improper use and could give rise to considerable dangers.

Not suitable for commercial use.

### ● Features and equipment

- 1 Rotation speed setting wheel
- 2 Safety lock-out
- 3 ON/OFF switch
- 4 Spindle lock
- 5 Cutting depth setting clamp
- 6 Allen key
- 7 Automatic blade guard
- 7a Release lever for the automatic blade guard
- 8 Base plate
- 9 Cutting angle setting clamp
- 10 Battery compartment cover
- 11 Laser ON/OFF switch
- 12 Laser
- 12a Laser outlet aperture
- 12b Cutting angle scale
- 13 Wing screw for guide fence
- 14 Guide fence slot

15	Guide fence
16	Riving knife
17	Sawdust removal connector
18	Adapter for vacuum sawdust removal
19	Cutting depth scale
20	Auxiliary handle
21	Drive spindle
22	Mounting flange
23	Clamping flange
24	Clamping screw with plain washer
25	Riving knife mounting
26	Mounting screws

## ● Included items

- 1 Circular saw
- 1 Guide fence
- 1 Adapter for vacuum sawdust removal
- 1 Allen key
- 1 Operating instructions

## ● Technical information

Rated power:	1.300 W
Rated voltage:	230 V ~, 50 Hz
No-load rotational speed:	$n_0$ 2.200 - 5.200 min <sup>-1</sup>
Saw blade:	190 x 30 x 1.8 (2.6 mm tooth thickness)
Cutting depth:	66 mm
Protection class:	II / 

### Noise and vibration data:

Values determined in accordance with EN 60745  
The sound pressure level (A-weighted) of the device is typically 96 dB (A). Uncertainty K = 3 dB. The sound level while working can exceed 110 dB (A).



### Wear ear protection!

### Evaluated acceleration, typical:

Hand/arm vibration  $a_h = 3,447 \text{ m/s}^2$   
Uncertainty K = 1,5  $\text{m/s}^2$

**⚠ WARNING!** The vibration level given in these instructions has been measured in accordance with a standardised measurement procedure specified in EN 60745 and can be used to compare devices. Different uses of the device give rise to different vibration levels and in many cases they may exceed the values given in these instructions. It is easy to underestimate the vibration load if the electrical power tool is used regularly in particular circumstances.

**Note:** If you wish to make an accurate assessment of the vibration loads experienced during a particular period of working, you should also take into account the intervening periods of time when the device is switched off or is running but is not actually in use. This can result in a much lower vibration load over the whole of the period of working.



## General safety advice for electrical power tools

**⚠ WARNING!** Read all the safety advice and instructions! Failure to observe the safety advice and instructions may result in electric shock, fire and/or serious injury.

KEEP ALL THE SAFETY ADVICE AND INSTRUCTIONS IN A SAFE PLACE FOR FUTURE REFERENCE! THE TERM "ELECTRICAL TOOL" USED IN THE SAFETY ADVICE REFERS TO ELECTRICAL TOOLS POWERED BY MAINS ELECTRICITY (BY MEANS OF A MAINS LEAD) AND ELECTRICAL TOOLS POWERED BY RECHARGEABLE BATTERIES (WITHOUT A MAINS LEAD).

## 1. Workplace safety

- a) **Keep your working area clean and well lit.** Untidy or poorly lit working areas can lead to accidents.
- b)  **Do not work with the device in potentially explosive environments in which there are inflammable liquids, gases or dusts.** Electrical power tools create sparks, which can ignite dusts or fumes.



- c)  **Keep children and other people away while you are operating the electrical tool.** Distractions can cause you to lose control of the device.

## 2. Electrical safety

 **To avoid danger to life from electric shock:**

- a) **The mains plug on the device must match the mains socket. The plug must not be modified in any way. Do not use an adapter plug with devices fitted with a protective earth.** Unmodified plugs and matching sockets reduce the risk of electric shock.
- b) **Avoid touching earthed surfaces such as pipes, radiators, ovens and refrigerators with any part of your body.** There is an increased risk of electric shock if your body is earthed.
- c) **Keep the device away from rain or moisture.** Water entering an electrical device increases the risk of electric shock.
- d)  **Do not use the mains lead for any purpose for which it was not intended, e.g. to carry the device, to hang up the device or to pull the mains plug out of the mains socket. Keep the mains lead away from heat, oil, sharp edges or moving parts of the device.** Damaged or tangled mains leads increase the risk of electric shock.
- e) **When working outdoors with an electrical power tool always use extension cables that are also approved for use outdoors.** The use of an extension cable suitable for outdoor use reduces the risk of electric shock.
- f) **Use a residual current device (RCD) for protection if operating the electrical power tool in a moist environment is unavoidable.** The use of an RCD reduces the risk of electric shock.

## 3. Personal safety

- a) **Remain alert at all times, watch what you are doing and always proceed with caution. Do not use the device if you are tired or under the influence of drugs, alcohol or medication.** One moment of carelessness when using the device can lead to serious injury.
- b)  **Wear personal protective equipment and always wear safety glasses.** The wearing of personal protective equipment such as dust masks, non-slip safety shoes, safety helmets or ear protectors, appropriate to the type of electrical power tool used and work undertaken, reduces the risk of injury.
- c) **Avoid unintentional operation of the device. Check that the electrical power tool is switched off before you connect it to the mains, pick it up or carry it.** Accidents can happen if you carry the device with your finger on the ON/OFF switch or with the device switched on.
- d) **Remove any setting tools or spanners before you switch the device on.** A tool or spanner left attached to a rotating part of a device can lead to injury.
- e) **Avoid placing your body in an unnatural position. Keep proper footing and balance at all times.** By doing this you will be in a better position to control the device in unforeseen circumstances.
- f) **Wear suitable clothing. Do not wear loose clothing or jewellery. Keep your hair, clothing and gloves clear of moving parts.** Loose clothing, jewellery or long hair can become trapped in moving parts.
- g) **If vacuum dust extraction and collection devices are fitted do not forget to check that they are properly connected and correctly used.** The use of these devices reduces the hazard presented by dust.



#### 4. Careful handling and use of electrical power tools

- a) **Do not overload the device. Always use an electrical power tool that is intended for the task you are undertaking.** By using the right electrical power tool for the job you will work more safely and achieve a better result.
- b) **Do not use an electrical power tool if its switch is defective.** An electrical power tool that can no longer be switched on and off is dangerous and must be repaired.
- c) **Pull the mains plug from the socket before you make any adjustments to the device, change accessories or when the device is put away.** This precaution is intended to prevent you from unintentionally starting the device.
- d) **When not in use always ensure that electrical power tools are kept out of reach of children. Do not let anyone use the device if he or she is not familiar with it or has not read the instructions and advice.** Electrical power tools are dangerous when they are used by inexperienced people.
- e) **Look after the device carefully. Check that moving parts are working properly and move freely. Check for any parts that are broken or damaged enough to detrimentally affect the functioning of the device. Have damaged parts repaired before you use the device.** Many accidents have their origins in poorly maintained electrical power tools.
- f) **Keep cutting tools clean and sharp.** Carefully maintained cutting tools with sharp cutting edges are less likely to jam and are easier to control.
- g) **Use the electrical power tool, accessories, inserted tools etc. in accordance with these instructions and advice, and the stipulations drawn up for this particular type of device. In doing this, take into account the working conditions and the task in hand.** The use of electrical power tools for purposes other than those intended can lead to dangerous situations.



#### Safety advice relating specifically to this device

- Ensure that the device is always used in accordance with the advice in these operating instructions and only by persons over 16 years of age.

**Note:** Do not use grinding discs. Failure to observe this advice may result in injury or damage.



#### To avoid danger to life from electric shock:

-  Frequently check the condition of the device, mains lead and plug. Do not use the device if these kinds of parts are damaged. Never open up the device. A damaged device, mains lead or plug presents a serious danger to life from electric shock. Always have any repairs carried out or replacement parts fitted at the service centre or by an electrical equipment repair specialist.
- Devices marked with 230V can also be operated at 220V.
- Do not operate the device if it is damp and do not use it in a damp environment.
- If you use the device outdoors, always connect it through a residual current device (RCD) with a maximum trip current of 30mA. If using an extension lead, always use one that is approved for outdoor use.

**Note:** Always keep the mains lead away from the working area of the machine and lead away the mains lead from the rear.



#### CAUTION! To avoid the risk of injury:

- a) **Keep your hands away from the area around the saw and clear of the saw blade. Hold the auxiliary handle or the motor housing with your free hand.** If you have both hands on the saw they cannot be injured by the saw blade.

- b) **Do not grip the underside of the workpiece.** The blade guard cannot protect you from the saw blade under the workpiece.
  - c) **Set the cutting depth to match the thickness of the workpiece.** Less than a full tooth height should be visible below the workpiece.
  - d) **Never hold the workpiece in your hand or steady it with your leg whilst sawing. Keep the workpiece steady on a stable supporting surface.** It is important to see that the workpiece is firmly held in place to minimise any danger of it making contact with your body, jamming of the saw blade or loss of control.
  - e) **Hold the device by the insulated handle surfaces when you are undertaking work where there is the danger of the cutting tool striking hidden electricity cables or the device's mains lead.** Contact with a live wire means that the metal parts of the device may also become live and this can result in an electric shock.
  - f) **When cutting longitudinally always use a guide fence or a straight edge guide.** This will improve the accuracy of your cut and reduce the risk of the blade jamming.
  - g) **Always use a saw blade of the correct size and with the appropriate central fixing hole bore.** Saw blades that do not correspond with the attachment components on the saw will not run true and could lead to loss of control.
  - h) **Never use a damaged or incorrect saw blade washer or screw.** The saw blade washer and screw have been specially designed to give your saw optimum performance and safety in use.
- b) **If the saw blade jams or sawing stops for another reason, release the ON / OFF switch and hold the saw in the workpiece without moving it until the saw blade comes to a complete stand still. Never try to remove the saw from the workpiece or move it backwards until the saw blade has stopped moving or cannot cause a kickback.** Find the reason for the saw blade jamming and take the appropriate action to rectify it.
  - c) **If you wish to restart a saw that has been inserted into the workpiece, centre the saw blade in the saw gap and check that the saw teeth do not catch on the workpiece.** If the saw blade jams, it may move itself out of the workpiece or cause a kickback when the saw is restarted.
  - d) **Support boards whilst cutting to reduce the risk of kickback caused by a jammed saw blade.** Large boards may bend under their own weight. Boards must be supported on both sides as well as near the saw gap and at the edges.
  - e) **Do not use blunt or damaged saw blades.** Saw blades with blunt or misaligned teeth are in effect too wide for the designed saw gap and this gives rise to increased friction, jamming and kickback.
  - f) **Make sure that the cutting depth and angle setting fastenings are tightened before sawing starts.** If these settings move during sawing, this can lead to the saw blade jamming and kickback.
  - g) **Be particularly careful when carrying out a plunge cut in an obscured area, e.g. in an existing wall.** The plunging blade could jam in a hidden object and cause kickback.

### To avoid the device kicking back:

Kickback occurs as a result of incorrect use or misuse of the saw. It can be prevented by taking the appropriate precautions as described below.

- a) **Hold the saw with both hands and bring your arms into a position in which you will be able to withstand any kickback forces. Always stand to the side of the saw blade and never bring your body in line with the saw blade.** When kickback occurs, the circular

saw may jump backwards but the operator can control the kickback forces by adopting suitable precautions.





### Causes of kickback:

- a) A kickback is a sudden reaction to a saw blade becoming hooked, jammed or misaligned. This causes an out of control circular saw to raise itself and move out of the workpiece and towards the operator.

- b) If the sawblade becomes hooked or trapped in a narrowing saw gap, it is suddenly prevented from rotating and the force of the motor throws the device back in the direction of the operator.
- c) If the sawblade distorts or becomes misaligned in the saw cut, the teeth at the rear edge of the sawblade may hook themselves into the workpiece surface causing the sawblade to move out of the saw gap and the circular saw to jump backwards in the direction of the operator.

**Special safety advice for circular saws and automatic blade guards**

- a) **Before you use the saw, always check that the automatic blade guard  closes properly. Do not use the saw if the bottom compartment of the blade guard does not move freely or close immediately. Never jam or tie the automatic blade guard in the open position.** The bottom part of automatic blade guard may become bent if the saw falls on to the floor. Open the blade guard with the release lever and make sure that it moves freely and does not touch the saw blade or other parts at all cutting angles and depths.
- b) **Check that the spring on the automatic blade guard functions properly. If the automatic blade guard or spring does not function properly, have the device serviced before you use it.** Damaged parts, sticky deposits or accumulations of splinters can delay the operation of the bottom blade guard.
- c) **Open the automatic blade guard by hand only for certain cuts such as plunge or angle cuts. Open the automatic blade guard with the release lever  and let it go again as soon as the saw blade penetrates the workpiece.** The automatic blade guard must be allowed to operate automatically for all saw cuts.
- d) **Do not put the saw down on a work bench or the floor without the automatic blade guard covering the saw blade.** If unprotected, a rotating saw blade moves the saw against the cutting direction and saws whatever is in its way. Always be aware that the saw blade takes some time to stop.

**Special safety advice for circular saws and riving knives**

- a) **Use the riving knife matched to the installed saw blade.** The riving knife must be thicker than the body of the blade but thinner than the width of the teeth.
- b) **Adjust the riving knife as described in the operating instructions.** If its thickness, position or alignment is incorrect, this can lead to the riving knife not effectively preventing kickback.
- c) **Always use the riving knife, except for plunge cuts.** After completing plunge cutting, put the riving knife back in place. The riving knife interferes with plunge cuts and can result in kickback.
- d) **For the riving knife to work properly, it must be within the saw gap.** The riving knife is ineffective in preventing kickback for short cuts.
- e) **Do not operate the saw if the riving knife is bent out-of-true.** Even a slight defect can cause the blade guard to close too slowly.



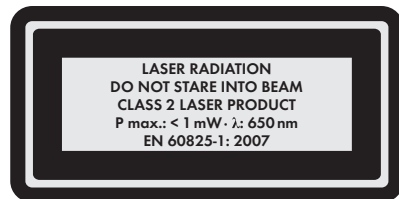

**WARNING! Protecting yourself from laser radiation:**



- Do not look directly into the laser beam or into the opening from which it is emitted.

- **⚠ WARNING!** Looking at the laser output aperture  with optical instruments (e.g. magnifying glass, magnifying lens, etc.) could result in eye damage.
- Never direct the laser beam on to reflective surfaces or at people or animals. Even a brief look into a laser beam can damage your eyes.

## Changing batteries:



- Open the battery compartment cover  using a suitable cross-head screwdriver (see Fig. G).
- Remove the used batteries.
- Observing the correct polarity, insert two new 1.5V alkaline batteries type LR44 (e.g. GPA 76) and screw the battery compartment cover  tightly in place again.

- **⚠ CAUTION!** The use of operating or adjustment devices or other methods of working other than those indicated in this document may lead to exposure to hazardous radiation.



## Working safely:

- If a dangerous situation arises, pull the mains plug immediately out of the mains socket.
- Never use the device for a purpose for which it was not intended.
- Always keep the device clean, dry and free of oil or grease.
- If the saw is used whilst fixed in place on a saw table then the saw table must have a restart cut-out.
- Make sure the device is switched on before placing it against the workpiece.
- Always work away from your body.
- Do not saw materials containing asbestos.
- The course of the cut must have no obstructions above or below it.
- The saw blade must not project more than 3 mm out of the workpiece.
- When you are sawing, always make sure that you do not cut through any nails, screws or the like.
- Do not work with the device in the overhead position.
- Protect the saw blade from sharp blows or impacts and prevent it from becoming tilted.

- When you switch off the saw, allow the blade to slow down naturally - do not assist this process in any way.
- Cracked or distorted blades are not to be used. HSS (High Speed Steel) saw blades are not to be used.
- Before carrying out any work on the saw, e.g. setting the base plate etc. always pull the mains plug out of the mains socket.
- Never remove sawdust or splinters whilst the saw is running.
- Have a suitable, tested vacuum removal device attached to the saw when working with woods or materials that create dusts that may be hazardous to health.
- Always use the safety devices integrated into the circular saw, e.g. the safety lock-out  and automatic blade guard .
- Ensure that all moving parts of the saw blade protection system function properly and all the assemblies and components involved in covering the saw blade are in perfect working order.
- Do not lock on the ON/OFF switch  in hand-guided operation.

## ● Preparing for use



The PHKS 66 circular saw has Intelligent Power Control.



This automatic power delivery system ensures that for a particular speed range the power output remains constant when working on harder and more resistant materials.

## ● Switching on and off

### Switching on:

- Press the safety lock-out  to the left or right and keep it pressed.
- Press the ON/OFF switch . Once the saw is running you can release the safety lock-out  again.



The circular saw is fitted with an electronic soft start system. The motor starts with a delay.

**Switching off:**

- Release the ON/OFF switch **3**.

● **Setting the cutting angle**

You can set the cutting angle accurately with the help of the cutting angle scale **12b**.

- Release the wing screws / locking bolts of the cutting angle preselector **9** on both sides, set the desired angle on the cutting angle scale **12b** and retighten the wing screws / locking bolts.

● **Setting the cutting depth**

**Note:** If possible we recommend that the cutting depth is set approximately 3 mm greater than the material thickness. This should help to ensure you achieve a clean cut.

- Release the wing screw on the cutting depth setting clamp **5**, set the required cutting depth on the scale **19** and retighten the wing screw.

● **Setting the guide fence**

- Release the wing screw **13** of the base plate **8** and insert the guide fence **15** into the slot **14**. Retighten the wing screw **13**.

● **Switching the laser on and off**

**Switching on:**

- Move the laser ON/OFF switch **11** to setting "1".

**Switching off:**

- Move the laser ON/OFF switch **11** to setting "0".

**Note:** If the batteries are exhausted replace them with two 1.5V alkaline batteries LR44 (e.g. GPA 76).

● **Working with the circular saw**

1. Switch on the device as described in the section about "Switching on and off" and then place it

first with the front edge of the base plate **8** against the material.

2. Align the device using the guide fence **15** or with reference to marked-out line or by using the laser.
3. Hold the machine with both hands by the handles (see Fig. A) and saw the material with moderate pressure.

● **Setting the speed**

- Turn the wheel **1** to the desired speed setting (arrow marking ▲)  
(1 = lowest speed / 6 = highest speed):

Use the general settings suggested in the following table (information offered without liability) or adjust the speed setting on the setting wheel **1** to the material being cut.

Material	Speed setting
Hard- and softwood (solid wood) cut longitudinally and transversely	6
Plywood, hard fibre board	6
Chipboard	6
Blockboard, laminated wood	6
Coated and veneered board	6
PVC board	3-5
Acrylic glass panels, Plexiglas	2-4
Aluminium board	4-6
Aluminium profiles	4-6
Plasterboard	1-2
Mineral wool board	1-2
Cement-bound chipboard	1-2

The circumferential speeds at minimum and maximum rotational speeds are approx.:

Setting	Rpm	Metres/sec
1	2,200	21.8
6	5,200	51.7

## Preparing for use

Make sure that the cutting speed resulting from the effects of different saw blades, materials and the force you apply to advance the saw is always less than the circumferential speed (CS) under no load.

### ● Connecting the vacuum sawdust extraction device

- Insert the adapter for vacuum sawdust removal **18** into the sawdust removal connector **17**.
- Connect a vacuum device approved for the extraction of sawdust and splinters (see Fig. A).

### ● Changing a saw blade

**⚠ WARNING!** Press the spindle lock only after the mains plug has been pulled out of the socket!

1. Then remove the guide fence **15** by releasing the wing screw **13**.
2. Set the cutting depth (by means of the wing screw for cutting depth setting clamp **5**) to the minimum position, 0 mm.
3. Swing back the retractable blade guard **7** with the help of the retracting lever **7a** and put the device down.
4. Press the spindle lock button **4** (until it engages) and release the clamping screw **24** using the Allen key **6**. Now remove the clamping screw with integral washer head **24** and the clamping flange **23** (see Fig. D).
5. Detach the saw blade.
6. The installation of a sawblade is done in the reverse order.
7. Press the spindle lock button **4** (until it engages) and tighten the clamping screw **24** using the Allen key.

**⚠ WARNING!** The arrow on the saw blade must agree with the arrow showing the direction of rotation (running direction shown on the device).

- Ensure that the saw blade is suitable for the saw spindle speed.

### ● Installing and setting the riving knife

**⚠ WARNING!** The distance between the riving knife **16** and the saw blade must not be greater than 5 mm. If the riving knife has been removed e.g. for a plunge cut, this distance must be observed again when the riving knife is reinstalled (see Fig. F).

#### Removing the riving knife (see Fig. E):

1. Release the wing screws of the cutting depth setting clamp **5** and swing the circular saw up until it meets the stop; this exposes the riving knife mounting **25**.
2. Screw out the mounting screws **26** and remove the riving knife **16**.

**⚠ WARNING!** After completion of the plunge cut the riving knife **16** must be reinstalled before the circular saw is used for any other sawing tasks.

#### Setting the riving knife (see Fig. F):

Set the distance between the riving knife **16** and the tips of the saw blade teeth to a maximum of 5 mm, and the distance between the tip of the riving blade and the lowest point of the saw blade to a maximum of 5 mm.

The distances to be set are illustrated in Fig. F.

### ● Tips and tricks

- Use the cutting angle scale according to the cutting angle **12b**: rectangular cut = 0° mark, 45° cut = 45° mark.
- Breaking out of the cut edges of delicate surfaces, e.g. coated chipboard or doors, can be avoided by applying masking tape in advance along the cutting line. This has the additional advantage that masking tape shows up the cutting line better than a smooth surface. An even more effective way of stopping the cut edges from being broken out is to clamp a thin piece of wood along the cutting line, which is then also sawn through.

## ● Maintenance and cleaning

### **WARNING! DANGER OF INJURY!**

Always pull the mains plug out of the socket before doing any work on the device.

- Clean the device after you have finished using it.
- Use a cloth to clean the outside of the device - never use petrol, solvents or cleaners.

## ● Service

-  **WARNING!** Have your device repaired at the service centre or by qualified specialist personnel using original manufacturer parts only. This will ensure that your device remains safe to use.
-  **WARNING!** If the plug or lead needs to be replaced, always have the replacement carried out by the manufacturer or its service centre. This will ensure that your device remains safe to use.

## ● Warranty

**This appliance is guaranteed for 3 years from the date of purchase. It has been carefully produced and meticulously checked before delivery. Please keep your receipt as proof of purchase. Contact your service centre by telephone in case of questions pertaining to the warranty. Your goods can be transmitted free of cost only in this manner. This warranty applies only to the initial purchaser and is non-transferable.**

The warranty covers only material or manufacturing faults, not normal wear or damage to fragile parts such as switches or rechargeable batteries. The appliance is intended solely for private, not commercial, use.

If this product has been subjected to improper or inappropriate handling, abuse, or interventions not carried out by one of our authorised sales and service outlets, the warranty will be considered void. This warranty does not affect your statutory rights.

## GB

**DES Ltd**

**Units 14-15**

**Bilston Industrial Estate**

**Oxford Street**

**Bilston (Great Britain)**

**WV14 7EG**

**Tel.: 0870/787-6177**

**Fax: 0870/787-6168**

**e-mail: support.uk@kompernass.com**

## ● Disposal



The packaging is wholly composed of environmentally-friendly materials that can be disposed of at a local recycling centre.



**Do not dispose of electrical power tools with the household rubbish!**

In accordance with European Directive 2002/96/EC (covering waste electrical and electronic equipment) and its transposition into national legislation, worn out electrical power tools must be collected separately and taken for environmentally compatible recycling.

Contact your local refuse disposal authority for more details of how to dispose of your worn out electrical devices.



**Do not dispose of rechargeable batteries with your household refuse!**

### Disposal of batteries

Batteries must be recycled in accordance with Directive 2006/66/EC and must not be disposed of with household refuse. Battery users are obliged by law to take all rechargeable and single-use batteries to a collection point operated by a public authority or a retailer.



● **Declaration of Conformity /  
Manufacturer C€**

We, Kompernaß GmbH, Burgstr. 21,  
D-44867 Bochum, Germany, declare that this  
product complies with the following EU directives:

**Machinery Directive  
98 / 37 / EC**

**EU Low Voltage Directive  
2006 / 95 / EC**

EN60745-1  
EN60745-2-5  
EN60825-1

**Electromagnetic Compatibility  
2004 / 108 / EC**

EN55014-1  
EN55014-2  
EN61000-3-2  
EN61000-3-3  
EN61000-6-1  
EN61000-6-3

**Type / Device description:**

Circular saw PHKS 66

Bochum, 31.07.2009



Hans Kompernaß  
- Managing Director -

We reserve the right to make technical modifica-  
tions in the course of further development.

**Uvod**

Predvidena uporaba žage .....	Stran 18
Oprema .....	Stran 18
Vsebina kompleta.....	Stran 19
Tehnični podatki .....	Stran 19

**Splošna varnostna navodila za električno orodje**

1. Varnost na delovnem mestu .....	Stran 19
2. Električna varnost.....	Stran 20
3. Varnost oseb .....	Stran 20
4. Skrbno ravnanje in uporaba električnega orodja .....	Stran 21
Orodju specifična varnostna navodila .....	Stran 21

**Zagon**

Vklop in izklop.....	Stran 24
Nastavitev kota reza.....	Stran 25
Nastavitev globine reza .....	Stran 25
Nastavitev vzporednega vodila.....	Stran 25
Izklop / vklop laserja.....	Stran 25
Uporaba ročne krožne žage.....	Stran 25
Nastavitev števila vrtljajev .....	Stran 25
Priključek odsesavanja žagovine .....	Stran 26
Menjava lista žage .....	Stran 26
Demontaža in montaža zagozde reže .....	Stran 26
Namigi in posebni prijemi .....	Stran 26















<b>Vzdrževanje in čiščenje .....</b>	<b>Stran 26</b>
--------------------------------------	-----------------

<b>Servis .....</b>	<b>Stran 27</b>
---------------------	-----------------

<b>Garancija.....</b>	<b>Stran 27</b>
-----------------------	-----------------

<b>Odstranjevanje .....</b>	<b>Stran 27</b>
-----------------------------	-----------------

<b>Izjava o skladnosti / Izdelovalec .....</b>	<b>Stran 28</b>
--	-----------------

V tem navodilu za upravljanje / na napravi so uporabljeni naslednji piktogrami:			
	Navodila za uporabo preberite!		Samo za uporabo v notranjih prostorih!
	Upoštevajte opozorila in varnostne napotke!		Življenjska nevarnost zaradi električnega udara pri poškodovanem priključnem kablu ali električnem vtiču!
	Pozor, nevarnost električnega udara! Smrtna nevarnost!		Nosite opremo za zaščito sluha, protiprašno zaščitno masko, zaščitna očala in zaščitne rokavice.
<b>V</b> ~	Volt (Izmenična napetost)		Pozor, laser! Ne izpostavljajte se laserskemu žarku.
<b>n</b> <sub>0</sub>	Število obratov praznega hoda za merjenje		Tako ravnate pravilno.
<b>W</b>	Watt (Delovna moč)		Avtomatično napajanje
	Razred zaščite II		Elektronski blagi zalet
	Nevarnost eksplozije!		Baterij ne mečite med gospodinjske odpadke!
	Otrok ne pustite v bližino električne naprave!		Emblažo in napravo odstranite okolju prijazno!

## Ročna krožna žaga PHKS 66

### ● Uvod

 Pred prvim začetkom obratovanja se obvezno seznanite s funkcijami naprave in se informirajte o pravilnem rokovanju z električnim orodjem. V ta namen preberite sledeča navodila za uporabo. Ta navodila dobro shranite. Če napravo predate tretjim osebam, jim zraven izročite tudi vse dokumente.

### ● Predvidena uporaba žage

Žaganje vzdolžnih, prečnih in zajeralnih rezov pri trdnem zgornjem sloju v masivni les, iverne plošče, umetno maso in lahke gradbeni material. Pri tem ne pozabite, da je že montiran list žage primeren samo za žaganje lesa. Vsaka drugačna uporaba ali spreminjanje stroja velja za nepravilno ravnanje

in pomeni visoko tveganje nevarnosti povzročitve nezgod.

Ni primerno za uporabo v obrtnih delavnicah.

### ● Oprema

- 1 Kolo za nastavitev izbire števila vrtljajev
- 2 Vklonpa zapora
- 3 Stikalo za VKLOP / IZKLOP
- 4 Mehanizem aretacije
- 5 Izbira globine reza
- 6 šestkotni inbus ključ
- 7 Dvižni zaščitni pokrov
- 7a Povratni vlečni vzvod zaščitnega pokrova za prekinitvev sinhronizacije
- 8 Osnovna plošča
- 9 Izbira kota reza
- 10 pokrov predalčka za baterije
- 11 Stikalo za VKLOP / IZKLOP laserja
- 12 laser
- 12a Laserski izhod
- 12b Lestvica kotov žaganja

- 13 Krilati vijak za vzporedna vodila
- 14 Nastavek vzporednih vodil
- 15 Vzporedna vodila
- 16 Zagozda reže
- 17 Izmet žagovine
- 18 Nastavek za odsesavanje prahu
- 19 Skala globine reza
- 20 Dodatni ročaj
- 21 Pogonsko vreteno
- 22 Prirobnica
- 23 Natezna prirobnica
- 24 Zatezni vijak s podložno ploščico
- 25 Pritrditev zagozde reže
- 26 Vijaki za pritrjevanje

## ● Vsebina kompleta

- 1 Ročna krožna žaga
- 1 Vzporedno vodilo
- 1 Nastavek za odsesavanje prahu
- 1 Šestkotni notranji ključ
- 1 Navodila za uporabo

## ● Tehnični podatki

Nazivna moč:	1.300 W
Nazivna napetost:	230 V ~, 50 Hz
Število vrtljajev v prostem teku:	$n_0$ 2.200 – 5.200 min <sup>-1</sup>
List žage:	190 x 30 x 1,8 (debelina zob žage 2,6 mm)
Globina reza:	66 mm
Zaščitni razred:	II / 

### Podatki o hrupu in vibracijah:

Merjene vrednosti so bile določene v skladu z EN 60745. Nivo zvočnega tlaka naprave po Avrednotenju tipično znaša 96 dB (A). Negotovost K = 3 dB. Nivo hrupa pri delu lahko presega 110 dB (A).



**Uporabljajte zaščitne glušnike!**

### Ocenjeni pospešek, tipično:

Vibracije na dlani in roki  $a_h = 3,447 \text{ m/s}^2$

Negotovost  $K = 1,5 \text{ m/s}^2$

**⚠ OPOZORILO!** Nivo nihanja, ki je naveden v teh navodilih, je bil merjen skladno z merilnim postopkom, normiranim po standardu EN 60745, in se ga lahko uporablja za primerjavo naprav. Nivo nihanja se bo spreminjal skladno z uporabo električnega orodja in lahko v nekaterih primerih leži nad vrednostjo, navedeno v teh navodilih. Kadar se električno orodje redno uporablja na tak način, bi nihajno obremenitev lahko podcenili.

**Opozorilo:** Za natančno oceno nihajne obremenitve med določenim delovnim obdobjem je treba upoštevati tudi čase, v katerih je naprava izklopljena in sicer teče, vendar pa ni dejansko v uporabi. To lahko nihajno obremenitev preko celotnega časovnega obdobja občutno zmanjša.



## Splošna varnostna navodila za električno orodje

**⚠ OPOZORILO! Preberite varnostna opozorila in navodila!** Neupoštevanje varnostnih opozoril in navodil lahko vodi do povzročitve električnega udara, požara in/ali hudih poškodb.

VSA VARNOSTNA OPOZORIILA IN NAVODILA SHRANITE ZA UPORABO V PRIHODNJE! V VARNOSTNIH NAVODILIH UPORABLJENI POJEM »ELEKTRIČNO ORODJE« SE NANAŠA NA ELEKTRIČNO ORODJE NA OMREŽNI POGON (S KABLOM ZA PRIKLJUČITEV NA OMREŽJE) IN NA ELEKTRIČNO ORODJE NA AKUMULATORSKI POGON (BREZ KABLA ZA PRIKLJUČITEV NA OMREŽJE).

## 1. Varnost na delovnem mestu

- a) **Delovno območje naj bo vedno čisto in dobro osvetljeno.** Nered in neosvetljena delovna področja so lahko vzrok za nezgode.

- b)  **Z orodjem ne delajte v okolici, kjer obstaja nevarnost eksplozije in v kateri se nahajajo vnetljive tekočine, plini ali prah.** Električna orodja proizvajajo iskrice, ki bi lahko povzročile vžig prahu ali pare.

- c)  **Poskrbite, da bodo otroci in druge osebe med uporabo električnega orodja dovolj oddaljene od mesta uporabe.** Če vaša pozornost ni v celoti usmerjena na delo, lahko izgubite nadzor nad orodjem.

## 2. Električna varnost

-  **Izogibajte se življenjski nevarnosti zaradi električnega udara:**

- a) **Priključni vtič mora ustrezati električni vtičnici. Vtiča v nobenem primeru ne smete spreminjati. Skupaj z ozemljenimi stroji ne uporabljajte dodatnih nastavkov vtiča.** Originalen nespremenjen vtič in ustreza vtična zmanjšata tveganje električnega udara.
- b) **Preprečite telesni stik z ozemljenimi površinami, kot so cevi, grelci, štedilniki in hladilniki.** Obstaja povečano tveganje električnega udara, če je vaše telo ozemljeno.
- c) **Preprečite stik orodja z vodo ali vlago.** Vdor vode v električno orodje poveča tveganje električnega udara.
- d)  **Kabla ne uporabljajte za nošenje orodja, za obešanje orodja ali za vlečenje vtiča iz vtičnice. Kabel zavarujte pred vročino, olji, ostrimi robovi ali gibljivim delom orodja.** Poškodovani ali zavozlani kabli povečajo tveganje električnega udara.
- e) **Kadar z električnim orodjem delate na prostem, uporabljajte samo električne podaljške, ki so primerni in namenjeni uporabi na prostem.** Uporaba električnega podaljška, ki je izdelan za uporabo na prostem, zmanjša tveganje električnega udara.
- f) **Če se uporabi električnega orodja v vlažnem okolju ne da izogniti, upora-**

## **bljajte zaščitno stikalo za okvarni tok.**

Uporaba zaščitnega stikala za okvarni tok zmanjša tveganje električnega udara.

## 3. Varnost oseb

- a) **Ves čas bodite pozorni, pazite, kaj delate in pri delu z električnim orodjem ravnajte razumno. Orodja ne uporabljajte, če ste utrujeni ali če ste pod vplivom droge, alkohola ali zdravil.**

Trenutek nepozornosti med uporabo orodja lahko povzroči resne poškodbe.

- b)  **Vedno uporabljajte osebno zaščitno opremo in vedno zaščitna očala.** Uporaba osebne

zaščitne opreme kot so maska za prah, delovni čevlji z zaščito proti drsenju, zaščitna čelada ali zaščita sluha, odvisno od načina uporabe električnega orodja, zmanjšuje tveganje nastanka poškodb.

- c) **Preprečite nenameren vklop naprave. Prepričajte se, da je električno orodje izklopljeno, preden ga priključite na oskrbo s tokom, dvignite ali nosite.** Če imate pri nošenju naprave prst na stikalu za VKLOP/IZKLOP ali je naprava vklopljena, to lahko vodi do povzročitve nesreč.
- d) **Pred vklopom orodja odstranite vsa orodja, ki jih potrebujete za nastavitve in vse vijake ključne.** Orodje ali ključ v vrtečem se delu orodja bi lahko povzročil poškodbe.
- e) **Izogibajte se abnormalni telesni drži. Skrbite za varno stojišče in pazite na ravnotežje.** Na ta način lahko napravo, še posebno v nepričakovanih situacijah, bolje kontrolirate.
- f) **Oblečeni bodite v primerna oblačila. Ne nosite širokih oblačil ali nakita. Poskrbite, da v bližino vrtečih se delov stroja ne pridejo lasje, oblačila in rokavice.** Ohlapna oblačila, nakit ali dolgi lasje bi se lahko ujeli v premikajoče se dele.
- g) **Kadar je vgrajena oprema za odsesavanje ali prestrezanje prahu, se prepričajte, da je oprema priključena in**

**pravilno uporabljena.** Uporaba opreme zmanjša ogrožanje zaradi prahu.

Uporaba električnih orodij v namene, ki se razlikujejo od namenov, ki jih je predvidel proizvajalec, lahko povzroči nastanek nevarnih situacij.

## 4. Skrbno ravnanje in uporaba električnega orodja

- a) **Naprave ne preobremenjujte. Za vaše delo uporabljajte za to namenjeno električno orodje.** Z ustreznim električnim orodjem boste v določenem območju zmogljivosti delali bolje in bolj varno.
- b) **Ne uporabljajte električnega orodja, čigar stikalo je defektno.** Električno orodje, ki se ne da več vklopiti ali izklopiti, je nevarno in ga je treba dati v popravilo.
- c) **Preden izvajate nastavitve na napravi, zamenjujete dele opreme ali napravo date iz rok, izvlecite električni vtič iz vtičnice. Ti previdnosti ukrepi preprečujejo nenameren zagon električnega orodja.** Ti previdnosti ukrepi preprečujejo nenameren zagon naprave.
- d) **Neuporabljano električno orodje hranite zunaj dosega otrok. Osebam, ki z napravo niso seznanjene ali niso prebrale teh navodil, uporabe naprave ne dovolite.** Električno orodje je nevarno, če ga uporabljajo neizkušene osebe.
- e) **Napravo skrbno negujte. Kontrolirajte, če premikajoči se deli naprave brezhizbno delujejo in se ne zatikajo, če so deli naprave odlomljeni ali poškodovani, ter da delovanje naprave ni ovirano. Poškodovane dele dajte pred ponovno uporabo naprave v popravilo.** Vzrok za mnoge nesreče je slabo vzdrževano električno orodje.
- f) **Poskrbite, da bodo rezalna orodja vedno ostra in čista.** Skrbno vzdrževana rezalna orodja z ostrimi rezili se ne zatikajo in so lažje vodljiva.
- g) **Električna orodja, dodatno opremo, nastavke itd. uporabljajte v skladu z navodili za uporabo in na način, ki je predpisan posebej za ta specialni tip stroja. Vedno upoštevajte delovne pogoje in vrsto dela, ki ga želite opraviti.**



### Orodju specifična varnostna navodila

- Poskrbite, da bodo orodje uporabljale samo osebe, starejše od 16 let, ki bodo natančno upoštevale vsa navodila v tem priročniku za uporabo!

**Opozorilo:** Ne uporabljajte brusilnih plošč. Posledica je lahko povzročitev materialne škode.



### Preprečite življenjsko nevarnost zaradi električnega udara:

-  Redno preverjajte stanje orodja, električnega kabla in vtiča. Orodja s tovrstnimi poškodbami ne uporabljajte. Orodja nikoli ne odpirajte. Poškodovana orodja, napeljava električnega priključka ali električni vtič pomenijo življenjsko nevarnost zaradi električnega udara. Popravila ali zamenjavo obrabljenih delov smejo izvajati samo ustrezni servisi ali strokovnjak električar.
- Orodja z oznako 230V lahko uporabljate tudi v okolju z 220V.
- Orodja ne uporabljajte, kadar je vlažno, niti ga ne uporabljajte v vlažnem okolju.
- Kadar delate na prostem, priključite orodje na električno omrežje preko stikala z zaščito proti okvarnem toku z maksimalno 30 mA sprožilnim tokom. Uporabljajte električni podaljšek, ki je primeren za uporabo na prostem.

**Opozorilo:** Električni kabel naj bo ves čas izven delovnega področja stroja in ne speljite ga za strojem.



### PREVIDNOST! Preprečite nevarnost poškodb:

- a) **S svojimi rokami nikoli ne segajte v področje žage in lista žage. S svojo drugo roko držite dodatni ročaj ali**

- ohišje motorja.** Če z obema rokama držite krožno žago, list žage rok ne more poškodovati.
- b) **Ne segajte pod obdelovanec.** Zaščitni pokrov vas pod obdelovancem ne more ščititi pred listom žage.
  - c) **Globino reza prilagodite debelini obdelovanca.** Pod obdelovancem naj bi bila vidna manj kot ena polna višina zoba.
  - d) **Obdelovanca, ki ga želite žagati nikoli ne držite v rokah in ne naslanjajte ga čez noge. Obdelovanec morate pritrčiti na stabilno podlago.** Pomembno je, da je obdelovanec dobro pritrjen, saj boste le tako zares zmanjšali nevarnost stika s telesom, zatikanje lista žage ali izgubo nadzora nad orodjem.
  - e) **Kadar izvajate dela, pri katerih bi rezalno orodje lahko zadelo ob skrito električno napeljavo ali svoj električni kabel, orodje vedno držite samo za izolirane ročaje.** Stik z napeljavo, ki je pod napetostjo lahko povzroči, da bodo pod napetostjo tudi vsi kovinski deli stroja, kar bi povzročilo električni udar.
  - f) **Pri vzdolžnem rezu vedno uporabljajte nastavek ali ravno vodilo.** Tako boste izboljšali natančnost reza in zmanjša možnost, da bi se list žage zataknil.
  - g) **Vedno uporabljajte samo liste žage v pravi velikosti in z ustrezno odprtino v sredini.** Listi žage, ki bi ne ustrezali delom žage, ne tečejo brezhibno v krogu in lahko povzročijo izgubo nadzora.
  - h) **Nikoli ne uporabljajte poškodovanih ali napačnih podložk listov žage ali vijakov.** Podložke in vijaki listov žage so bili konstruirani posebej za vašo žago, za njeno optimalno delovanje in varno uporabo.

## Preprečite vzratni udarec orodja:

Vzratni udarec je posledica nepravilne ali pomanjkljive uporabe žage. Lahko ga preprečite s primernimi previdnostnimi ukrepi, ki so opisani v nadaljevanju.

- a) **Žago trdno držite z obema rokama in roke postavite v položaj, v katerem boste lahko zadržali vzratni udarec. Vedno se držite ob strani lista žage,**

**nikoli ne postavljajte lista žage v linijo vašega telesa.** V primeru vzratnega udarca lahko krožna žaga odskoči nazaj, vendar uporabnik lahko silo vzratnega udarca obvlada, če se drži primernih ukrepov.

- b) **Če je list žage stisnjen ali če je žaganje prekinjeno iz drugačnega vzroka, izklopite stikalo za VKLOP / IZKLOP in žago še naprej držite v obdelovancu, dokler se list žage popolnoma ne zaustavi. Nikoli ne poskušajte vzeti žage iz obdelovanca in je ne vlecite nazaj, če se list žage vrtil ali še obstaja nevarnost vzratnega udarca.** Ugotovite vzrok stiskanja lista žage in ga odpravite z ustreznim ukrepanjem.
- c) **Če želite žago, ki je obtičala v obdelovancu, ponovno zagnati, najprej centrirajte list žage v reži žaganja in preverite, da se zobje žage niso zataknili v obdelovanec.** Če je list žage stisnjen, gre lahko iz obdelovanca ali pa povzroči vzratni udarec, kadar žago ponovno zaženete.
- d) **Velike plošče vedno podprite, saj tako zmanjšate tveganje vzratnega udarca zaradi stisnjenega lista žage.** Velike plošče se lahko pod svojo lastno težo upognejo. Plošče morate na obeh straneh, tako v bližini reže žaganja kot tudi na robu, podpreti.
- e) **Ne uporabljajte nenabrušenih ali poškodovanih listov žage.** Listi žage s topimi ali napačno usmerjenimi zobmi zaradi preozke reže žaganja povzročajo povečano trenje, stiskanje lista žage in vzratni udarec.
- f) **Pred žaganjem trdno pritržite nastavke za globino reza in nastavke za kot reza.** Če se nastavitve med žaganjem spremenijo, se lahko list žage stisne in pride so vzratnega udarca.
- g) **Posebno previdni bodite, kadar izvajate „potopni rez“ v skitem območju, npr. v obstoječo steno.** Potopljeni list žage lahko pri žaganju v skrite predmete zablokira in povzroči vzratni udarec.

## Vzroki povratnega udarca:



- a) Vzratni udarec je nenadna reakcija zaradi zataknenega, stisnjenega ali nepravilno naravnega lista žage, kar povzroči nekontroliran



dvig žage, ki se iz obdelovanca premakne v smeri osebe, ki upravlja žago.

- b) Kadar se list žage zatakne ali stisne v žagani reži, se list zablokira in sila motorja udari orodje v smeri osebe, ki uporablja orodje.
- c) Če se list žage v žagani reži zasuče ali se napačno usmeri, se lahko zobje zadnjega robu lista žage zataknejo v površini obdelovanca, zaradi česar list žage sunkovito udari iz reže in skoči nazaj v smeri osebe, ki uporablja orodje.

### Posebna varnostna navodila za ročno krožno žago in dvizen zaščitni pokrov

- a) **Pred vsako uporabo preverite, če se dvizni zaščitni pokrov  brezhibno zapira. Žage ne uporabljajte, če se spodnji predal ne more prosto gibati in se takoj zapre. Nikoli ne pripenjajte in ne zavezuje zaščitnega pokrova v odprti poziciji.** Če bi žaga nekontrolirano padla na tla, bi se spodnji zaščitni pokrov lahko skrivil. Zaščitni pokrov odprite z vzvratno ročico in se prepričajte, da se prosto giblje in se v nobenem kotu rezanja niti se v nobeni globini rezanja ne dotika drugih delov.
- b) **Preverite delovanje vzmeti dviznega zaščitnega pokrova. Poskrbite, da bo orodje pred uporabo servisirano, če dvizni zaščitni pokrov in vzmet ne delujeta brezhibno.** Poškodovani deli, lepljivi ostanki ali kopičenje žagovine lahko povzročijo, da spodnji zaščitni pokrov deluje z zakasnitvijo.
- c) **Dvizni zaščitni pokrov z roko odprite samo pri posebnih rezih, kot sta »potopni in kotni rez«. Dvizni zaščitni pokrov  odprite z vzvratno ročico, ki jo nato spustite, takoj ko list žage zarezne v obdelovanec.** Pri vseh preostalih dejavnostih žaganja mora spodnji pokrov delovati avtomatično.
- d) **Žage ne odlagajte na delovno klop ali na tla, če dvizni zaščitni pokrov ne pokriva lista žage.** Nezaščiten list žage, ki se še vrti, pomakne žago nasproti smeri rezanja in prežaga vse, kar je na poti. Pri tem upoštevajte čas vrtenja žage do zaustavitve.

### Posebna varnostna navodila za ročno krožno žago in zagozdo reže

- a) **Uporabljajte zagozdo reže, ki ustreza uporabljenemu listu žage.** Debelina zagozde reže mora biti večja od debeline lista, vendar tanjša od širine zoba lista žage.
- b) **Naravnajte zagozdo reže, kot je opisano v navodilih za uporabo.** Napačna moč, pozicija in naravnost so lahko vzrok temu, da zagozda reže ne more učinkovito preprečiti udarca nazaj.
- c) **Zagozdo reže uporabljajte vedno, le pri potopnem rezu ne.** Po potopnem rezu pa zagozdo reže ponovno vgradite na orodje. Zagozda reže moti delo pri potopnih rezih in lahko celo povzroči vzvratni udarec.
- d) **Da bo zagozda reže lahko delovala, se mora nahajati v reži žaganja.** Pri kratkih rezih zagozda reže ni učinkovita in ne more preprečiti vzvratnega udarca.
- e) **Žage ne uporabljajte s skrivljeno zagozdo reže.** Že minimalna motnja lahko upočasni zapiranje zaščitnega pokrova.





**OPOZORILO! Zaščitite se pred laserskim žarkom:**



- Ne glejte direktno v laserski žarek oz. v odprtino, iz katere žarek prihaja.

- ⚠ OPOZORILO!** Opazovanje laserskega izhoda  s pomočjo optičnih instrumentov (npr. lupa, povečevalo in pod.) ogroža očesni vid.
- Laserskega žarka ne usmerjajte v površine, od katerih se odbija, v osebe ali živali. Že kratek pogled v laserski žarek lahko povzroči poškodbe oči.



## Menjavanje baterij:

- Odprite pokrov predalčka za baterije  s primernim križnim izvijačem (glejte sl. G).
  - Iztrženi bateriji vzemite ven.
  - Skladno s polarizacijo vstavite dve novi bateriji 1,5V LR44 (npr. GPA 76) in pokrov predalčka za baterije  zopet privijte.
- ⚠ POZOR!** Če uporabljate drugačne naprave za oskrbo ali namestitve od naprav, ki so tukaj navedene ali če ravnate v nasprotnju z opisanim načinom, obstaja nevarnost zaradi izpostavljanja sevanju.



## Tako ravnate pravilno:

- V primeru nevarnosti nemudoma izključite vtič iz vtičnice.
- Orodja nikoli ne uporabljajte v neprave namene.
- Orodje mora biti vedno čisto, suho in brez olj ali masti za mazanje.
- Pri stacionarni uporabi lahko orodje uporabljate samo na mizi za žaganje, ki ima zaščito pred ponovnim zagonom.
- Orodje mora biti vklopljeno, ko ga približate obdelovancu.
- Orodje pri delu vedno pomikate v smeri proč od telesa.
- Ne smete obdelovati materiala, ki vsebuje azbest.
- Na liniji reza ne sme biti preprek niti zgoraj niti spodaj.
- List žage iz obdelovanca ne sme gledati več kot 3 mm.
- Pri žaganju ves čas pazite, da ne boste žagali žebeljev, vijakov in podobnega.
- Orodja ne uporabljajte nad glavo.
- List žage zaščitite pred udarci in ne postavljajte ga na rob.
- Nikoli ne poskušajte dodatno zaustavljati lista žage po izklopu.

- Razpokanih listov žage, ali listov, ki so spremenili obliko, ne smete uporabljati. HSS- listov (visokozmogljivo jeklo za hitre reze) ne smete uporabljati.
- Pred opravljanjem vsakršnih del na orodju, npr. nastavitve osnovne plošče itd., vedno izključite vtič iz vtičnice.
- Nikoli ne odstranjujte žagovine ali ostružkov, kadar je orodje vklopljeno.
- Pri obdelovanju lesa ali materialov, pri katerih nastaja zdravju škodljiv prah, morate na krožno žago priključiti ustrezno, testirano opremo za odsesavanje.
- Nujno uporabljajte integrirano zaščitno opremo krožne žage, npr. vklopno zaporo  in dvizhni zaščitni pokrov .
- Zagotovite, da bodo vsi gibljivi deli zaščite lista žage delovali brez zatikanja in bo vsa oprema, ki povzroči pokrivanje lista žage, delovala brezhibno.
- Stikala za VKLOP / IZKLOP  v ročnem delovanju ne fiksirajte.

## ● Zagon



Ročna krožna žaga PHKS 66 ima Intelligent Power Control.



Avtomatična preskrba z močjo povzroči, da ostane moč v določenem področju števila vrtljajev tudi pri obdelovanju trdnjših in odpornjših materialov konstantna.

## ● Vklp in izklop

### Vklop:

- Pritisnite vklopno zaporo  v levo ali desno in jo držite.
- Aktivirajte stikalo VKLOP / IZKLOP . Po zagonu stroja lahko vklopno zaporo  ponovno sprositite.



Ročna krožna žaga je opremljena z elektronskim mehkim zagonom. Motor starta z zakasnitvijo.

**Izklop:**

- Sprostite stikalo VKLOP / IZKLOP **3**.

**● Nastavitev kota reza**

Kot reza lahko nastavite s pomočjo skale kota reza **12b**.

- Odvijte krilati vijak / vpenjalne sornike predizbire kota žaganja **9** na obeh straneh, nastavite želeni kot na lestvici kotov žaganja **12b** in krilati vijak / vpenjalne sornike zopet pritegnite.

**● Nastavitev globine reza**

**Opozorilo:** Priporočamo, da globino reza izberete, če je le mogoče vsaj ca. 3 mm višje kot je debelina materiala. Tako boste dosegli čisti rez.

- Sprostite krilati vijak, nastavitve globine reza **5**, nastavite želeno globino reza na skali **19** in ponovno privijte krilati vijak.

**● Nastavitev vzporednega vodila**

- Sprostite krilati vijak **13** na osnovni plošči **8** in nastavite vzporedno vodilo **15** na nastavek **14**. Ponovno pritrdite krilati vijak **13**.

**● Izklop / vklop laserja****Vklop:**

- Premaknite stikalo za VKLOP / IZKLOP laserja **11** na "1".

**Izklop:**

- Premaknite stikalo za VKLOP / IZKLOP laserja **11** na "0".

**Opozorilo:** Če sta bateriji iztrošeni, ju zamenjajte z dvema baterijama 1,5V Alkaline LR44 (npr. GPA 76).

**● Uporaba ročne krožne žage**

1. Stroj vklopate kot je opisano pod »Vklop in izklop« in nato položite na material s sprednjim robom osnovne plošče **8**.
2. Naravnajte stroj na vzporedno vodilo **15** ali na narisano linijo oz. na laser.
3. Stroj z obema rokama držite za ročaje (glejte sl. A) in žagajte s srednjim pritiskom.

**● Nastavitev števila vrtljajev**

- Kolo za nastavitev izbire **1** obrnite na želeno stopnjo števila vrtljajev (Oznaka puščice ▲) (1 = najmanjše število vrtljajev / 6 = največje število vrtljajev):

Orientirajte se na naslednje, neobvezujoče nastavitve oz. ustrezno prilagodite število vrtljajev na kolesu za nastavitve **1**.

Materjal	Stopnja števila vrtljajev
Trd in mehak les (masiven les) pri prečnih in vzdolžnih rezih	6
Iverne plošče, trde plošče	6
Iverne plošče	6
Panelke, vezan les	6
Plošče s prevleko ali furnirjem	6
PVC-plošče	3-5
Akrilne steklene plošče, pleksi steklo	2-4
Aluminijaste plošče	4-6
Aluminijasti profili	4-6
Mavčne plošče	1-2
Plošče iz kamene volne	1-2
Cementne iverne plošče	1-2

Hitrost vrtenja znaša pri minimalnem oz. maksimalnem številu vrtljajev ca.:

Stopnja	U / min	Meter / Sek
1	2.200	21,8
6	5.200	51,7

Ne pozabite, da je hitrost rezanja zaradi različnih listov žage, materialov in zaradi moči pomikanja vedno manjša, kot je hitrost kroženja v prostem teku.

## ● Prikluček odsesavanja žagovine

- Namestite nastavek za odsesavanje prahu [18] v izmet žagovine [17].
- Priključite primerno odsesavanje prahu in žagovine (glej sl. A).

## ● Menjava lista žage

**⚠ OPOZORILO!** Aretacijo vretena sprožite samo, kadar je električni vtič izklopljen!

- Vzporedna vodila [15] odstranite tako, da odvijete krilati vijak [13].
- Nastavite globino reza (s pomočjo krilatega vijaka za izbiro globine reza [5]) na minimalno stopnjo, 0 mm.
- Zaščitni pokrov nihala [7] s pomočjo pomičnega vzvoda [7a] obrnite nazaj in napravo odložite.
- Aktivirajte aretacijo vretena [4] (da se zaskoči) in z notranjim šestkotnim ključem [6] sprožite natezni vijak [24]. Sedaj snemite natezni vijak z okrogle podloške [24] in natezno prirobnico [23] (glej tudi sliko D).
- List žage snemite.
- Namestitev lista žage poteka v obratnem vrstnem redu, kot je opisano tukaj.
- Aktivirajte aretacijo vretena [4] (da se zaskoči) in privijte z notranjim šestkotnim ključem natezni vijak [24].

**⚠ OPOZORILO!** Puščica na listu žage mora biti skladna s puščico smeri vrtenja (smer teka, označena na orodju).

- Prepričajte se, da je list žage primeren številu vrtljajev vretena orodja.

## ● Demontaža in montaža zagozde reže

**⚠ OPOZORILO!** Razmak med zagozdo reže [16] in listom žage ne sme biti večji od 5 mm. Če morate zagozdo reže npr. zaradi potopnih rezov odstraniti, je pri ponovni namestitvi zagozde reže to razdaljo nujno potrebno ohraniti (gl. sl. F).

### Demontaža zagozde reže (glej tudi sliko E):

- Sprostite krilati vijak izbire globine reza [5] in krožno žago potisnite navzgor do omejevala; prihrditev zagozde reže [25] se sprostí.
- Vijake za pritrdjevanje [26] odstranite in snemite zagozdo reže [16].

**⚠ OPOZORILO!** Po potopnem rezu morate pred nadaljnimi deli zagozdo reže [16] nujno ponovno namestiti.

### Montaža zagozde reže (glej tudi sl. F):

Razmak med zagozdo reže [16] in vencem zob lista žage naj bo maksimalno 5 mm in med konico zagozde reže in najglobljim delom lista žage naj bo maksimalno 5 mm.

Upoštevajte razmake, kot je prikazano na sl. F.

## ● Namigi in posebni prijemi

- Odvisno od kota žaganja uporabljajte lestvico kotov žaganja [12b]: pravokotno žaganje = oznaka 0°, žaganje pod kotom 45° = oznaka 45°.
- Poškodovanje rezalnega roba pri občutljivih površinah, npr. pri ivernih ploščah s prevleko ali pri vratih preprečite tako, da na črto reza prilpite krep-lepilni trak. To ima tudi druge pozitivne lastnosti, saj na kreptrak lahko lažje rišete kot na gladko površino. Še bolj učinkovito preprečite poškodovanje rezalnega roba z vpetim tankim lesom, ki ga žagate skupaj z obdelovancem.



## ● Vzdrževanje in čiščenje

**⚠ OPOZORILO! NEVARNOST POŠKODBI!**

Pred začetkom kakršnihkoli posegov na napravi iztaknite omrežni vtičak iz vtičnice.

- Po zaključenem delu orodje očistite.
- Za čiščenje ohišja uporabite krpo in nikoli v nobenem primeru ne uporabljajte bencina, razredčil ali čistil.

## ● Servis

-  **OPOZORILO!** Vaše naprave dajte v popravilo servisni službi ali strokovnjaku za električne naprave, popravilo pa naj poteka samo z originalnimi nadomestnimi deli. Na ta način se zagotovi, da varnost naprave ostane ohranjena.
-  **OPOZORILO!** Zamenjavo vtiča ali priključne napeljave naj vedno opravi izdelovalec naprave ali njegova služba za pomoč strankam. Na ta način se zagotovi, da varnost naprave ostane ohranjena.

## ● Garancija

**Za to napravo prejmete 3 leta garancije od datuma nakupa. Naprava je bila vestno izdelana in pred dobavo skrbno preverjena. Prosimo, shranite blagajniški račun kot dokazilo o nakupu. Prosimo vas, da se v primeru uveljavljanja garancije po telefonu obrnete na svojo servisno poslovalnico. Samo tako vam lahko zagotovimo brezplačno pošiljanje vašega izdelka.**

Garancijska storitev velja samo za napake v materialu ter pri izdelavi, ne velja pa za dele, ki so podvrženi obrabi, ali za poškodbe lomljivih delov, npr. stikal ali akumulatorjev. Izdelek je namenjen izključno za osebno uporabo in ne za obrtne namene.

V primerih zlorabe in nepravilne uporabe, uporabe sile ter pri posegih, ki niso bili izvedeni v naši pooblaščenih servisnih poslovalnicah, garancija preneha veljati. Vaših zakonskih pravic ta garancija ne omejuje. Ta garancija velja samo za prvega kupca in ni prenosljiva.

SI

### Birotehnika

**Tkalčec Zlatko Andrija s.p.**

**Lendavska ulica 23**

**9000 Murska Sobota (Slovenija)**

**Phone: +386 (0) 2 522 16 66**

**Fax: +386 (0) 2 531 17 40**

**e-mail: support.si@kompernass.com**

## ● Odstranjevanje



Embalaza sestoji iz naravi prijaznih materialov, ki jih lahko odvržete v lokalne zbiralnike za recikliranje odpadkov.



**Električnega orodja ne mečite med hišne odpadke!**

V skladu z evropsko direktivo 2002/96/EC o starih električnih napravah in njenim izvajanjem v narodnem pravu je treba električno orodje zbirati ločeno in vrniti v naravi primerno ponovno predelavo.

Vse o možnostih za odstranjevanje odsluženih naprav boste izvedeli pri vaši občinski ali mestni upravi.



**Baterij ne mečite med gospodinjske odpadke!**

### Odlaganje izrabljenih baterij

Baterije je potrebno odložiti v reciklažo v skladu z direktivo 2006/66/EC. Baterije nikakor ne spadajo med gospodinjske odpadke. Vsak uporabnik je po zakonu dolžan vse baterije in akumulatorje odložiti na zbirno mesto v njegovi občini / v njegovem delu mesta ali v trgovini.

● **Izjava o skladnosti /  
Izdelovalec CE**

Mi, podjetje Kompernaß GmbH, Burgstr. 21,  
D-44867 Bochum, Nemčija, izjavljamo, da je  
ta izdelek skladen s sledečimi direktivami ES:

**Direktiva o strojih  
98 / 37 / EC**

**Direktiva ES o nizkonapetostni  
električni opremi  
2006 / 95 / EC**

EN60745-1

EN60745-2-5

EN60825-1

**Elektromagnetna kompatibilnost  
2004 / 108 / EC**

EN55014-1

EN55014-2

EN61000-3-2

EN61000-3-3

EN61000-6-1

EN61000-6-3

**Oznaka tipa / Naprave:**

Ročna krožna žaga PHKS 66

Bochum, 31.07.2009



Hans Kompernaß  
- direktor -

Pridržujemo si pravico do tehničnih sprememb.

**Úvod**

Použití ke stanovenému účelu.....	Strana 30
Vybavení.....	Strana 30
Rozsah dodávky.....	Strana 31
Technické údaje.....	Strana 31

**Všeobecné bezpečnostní pokyny pro elektrické nástroje**

1. Bezpečnost na pracovišti.....	Strana 31
2. Elektrická bezpečnost.....	Strana 32
3. Bezpečnost osob.....	Strana 32
4. Pečlivé zacházení s elektrickými nástroji a jejich použití.....	Strana 33
Bezpečnostní pokyny specifické pro zařízení.....	Strana 33

**Uvedení do provozu**

Zapínání a vypínání.....	Strana 36
Nastavení úhlu řezu.....	Strana 37
Nastavení hloubky řezu.....	Strana 37
Nastavení rovnoběžného dorazu.....	Strana 37
Zapínání / vypínání laseru.....	Strana 37
Manipulace s ruční kotoučovou pilou.....	Strana 37
Nastavení počtu otáček.....	Strana 37
Připojení odsávání třísek.....	Strana 38
Výměna pilového listu.....	Strana 38
Demontáž a nastavení roztahovacího klínu.....	Strana 38
Tipy a triky.....	Strana 38

<b>Údržba a čištění.....</b>	Strana 38
------------------------------	-----------

<b>Servis.....</b>	Strana 39
--------------------	-----------















<b>Záruka.....</b>	Strana 39
--------------------	-----------

<b>Zlikvidování.....</b>	Strana 39
--------------------------	-----------

<b>Prohlášení o shodnosti / Výrobce.....</b>	Strana 40
--	-----------



**V tomto návodu k obsluze / na zařízení jsou použity následující piktogramy:**

	Čtěte návod k obsluze!		Jen k použití ve vnitřních místnostech!
	Dodržujte bezpečnostní pokyny a řiďte se upozorněními!		Nebezpečí ohrožení života úrazem elektrickým proudem při poškozeném síťovém kabelu nebo síťové zástrčce!
	Pozor na zranění elektrickým proudem! Nebezpečí smrtelného úrazu!		Noste ochranu sluchu, protiprachovou masku, ochranné brýle a ochranné rukavice.
<b>V~</b>	Voltů (Střídavé napětí)		Pozor, laser! Nevystavujte se laserovému paprsk
<b>n<sub>0</sub></b>	Stanovený počet otáček naprázdno		Tak se budete bezpečně chovat.
<b>W</b>	Wattů (Příkon)		Automatický přísun síly
	Třída ochrany II		Elektronický plynulý rozběh
	Nebezpečí výbuchu!		Akumulátorové články neodhoďte do domácího odpadu!
	Chraňte elektrické zařízení před dětmi!		Obal i přístroj nechte zlikvidovat v souladu s předpisy o ochraně životního prostředí!

## Ruční kotoučová pila PHKS 66

### ● Úvod

 Před prvním uvedením do provozu se laskavě bezpodmínečně seznámte s funkcemi stroje a informujte se o správném zacházení s elektrickými nástroji. K tomu si přečtěte následující návod k obsluze. Tento návod dobře uschovejte. Všechny podklady rovněž vydejte při předání zařízení třetímu.

### ● Použití ke stanovenému účelu

Řezání podlouhlých, příčných řezů a řezů pod úhlem při pevné opěře v masivním dřevě, třískových deskách, umělé hmotě, lehkých stavebninách a lehkých kovech. Přihlédněte přitom, že předmontovaný pilový list se hodí jen k použití ve dřevě. Kterékoliv jiné použití nebo změna na stroji neplatí jako použití

ke stanovenému účelu a skrývá značná nebezpečí úrazu.

Nehodí se k průmyslovému použití.

### ● Vybavení

- 1 Nastavovací kolečko k předvolbě počtu otáček
- 2 Zablokování zapnutí
- 3 Spínač ZAP / VYP
- 4 Aretace vřetena
- 5 Stupnice hloubky řezu
- 6 Klíč s vnitřním šestihranem
- 7 Ochranný kryt výkyvu
- 7a Zpětná páka ochranného krytu proti výkyvu
- 8 Základní deska
- 9 Předvolba řezného úhlu
- 10 Kryt schránky na baterie
- 11 Spínač ZAP / VYP laser
- 12 Laser
- 12a Výstup laseru
- 12b Úhlová stupnice řezu
- 13 Křídlový šroub pro rovnoběžný doraz

- 14 Upínač rovnoběžného dorazu
- 15 Rovnoběžný doraz
- 16 Roztahovací klín
- 17 Výhoz třísek
- 18 Adaptér k odsávání prachu
- 19 Stupnice hloubky řezu
- 20 Přídavná rukojeť
- 21 Hnací větveno
- 22 Příruba upínače
- 23 Upínací příruba
- 24 Upínací šroub s podložkou
- 25 Upevnění roztahovacího klínu
- 26 Upevňovací šrouby

## ● Rozsah dodávky

- 1 ruční kotoučová pila
- 1 rovnoběžný doraz
- 1 adaptér k odsávání prachu
- 1 klíč s vnitřním šestihranem
- 1 návod k obsluze

## ● Technické údaje

Jmenovitý příkon:	1 300 W
Jmenovité napětí:	230 V ~, 50 Hz
Počet otáček naprázdno:	$n_0$ 2200 - 5200 min <sup>-1</sup>
Pilový list:	190 x 30 x 1,8 (tloušťka zubu 2,6 mm)
Hloubka řezu:	66 mm
Ochranná třída:	II / 

### Informace o hluku a vibracích:

Naměřené hodnoty byly zjištěny podle EN 60745. Úroveň hluku zařízení ohodnocená A činí vzhledem k typu 96 dB (A). Nejistota K = 3 dB. Hladinu hluku při práci lze překročit 110 dB (A).



### Noste ochranu sluchu!

### Hodnocené zrychlení, typické:

Vibrace přenášené do rukou a paží:  $a_{rh}$  = 3,447 m/s<sup>2</sup>  
Nejistota K = 1,5 m/s<sup>2</sup>

**⚠ VÝSTRAHA!** Hladina vibrací udání v těchto návodech byla naměřena měřicí metodou normovanou podle EN 60745 a lze ji použít pro srovnání zařízení. Hladina vibrací se mění podle použití elektrického nástroje a může v mnohých případech přesahovat hodnotu udanou v těchto návodech. Zátěž vibracemi by mohla být podceněna, používá-li se elektrického nástroje pravidelně tímto způsobem.

**Upozornění:** Pro přesný odhad zatížení vibracemi během určité pracovní časové oblasti by se měly vzít na zřetel i doby, v nichž je zařízení vypnuto, nebo je-li zařízení v chodu, avšak není skutečně použito. Tím lze zatížení vibracemi přes celou pracovní časovou oblast zřetelně zredukovat.





## Všeobecné bezpečnostní pokyny pro elektrické nástroje

**⚠ VÝSTRAHA!** Přečtěte si všechny bezpečnostní pokyny a návody! Zanedbání při dodržování bezpečnostních pokynů a návodů mohou způsobit úraz elektrickým proudem, požár a / nebo těžká poranění.

USCHOVEJTE VŠECHNY BEZPEČNOSTNÍ POKYNY A NÁVODY PRO BUDOUCNOST! POJEM „ELEKTRICKÝ NÁSTROJ“ UVEDENÝ V BEZPEČNOSTNÍCH POKYNECH SE VZTAHUJE NA ELEKTRICKÉ NÁSTROJE NAPÁJENÉ ZE SÍTĚ (SE SÍŤOVÝM KABELEM) A NA ELEKTRICKÉ NÁSTROJE NAPÁJENÉ AKUMULÁTOREM (BEZ SÍŤOVÉHO KABELU).

## 1. Bezpečnost na pracovišti

- a) **Svou pracovní oblast udržujte tak, aby byla čistá a dobře osvětlená.** Neoprádka a neosvětlené pracovní oblasti mohou vést k úrazům.
- b)  **Nepracujte se zařízením v okolí ohroženém výbuchem, v němž se nacházejí kapaliny, plyny nebo prachy.** Elektrické nástroje vyrábějí jiskry, které mohou zapálit prach nebo páry.

- c)  **Elektrické nástroje během používání chráňte před dětmi a jinými osobami.** Při rozptýlení byste mohli ztratit kontrolu nad zařízením.

## 2. Elektrická bezpečnost

 **Zabraňte ohrožení života v důsledku úrazu elektrickým proudem:**

- a) **Síťová zástrčka zařízení se musí hodit do zásuvky. Zástrčka se nesmí žádným způsobem změnit. Nepoužívejte zástrčky s adaptérem společně a se zařízeními s ochranným uzemněním.** Nezměněné zástrčky a líčující zásuvky snižují riziko úrazu elektrickým proudem.
- b) **Vyhňte se tělesnému kontaktu s uzemněnými povrchy, jako jsou potrubí, topení, sporáky a chladničky.** Existuje zvýšené riziko úrazu elektrickým proudem, je-li vaše tělo uzemněno.
- c) **Zařízení chráňte před deštěm nebo vlhkem.** Vniknutí vody do elektrického zařízení zvyšuje riziko úrazu elektrickým proudem.
- d)  **Kabel nepoužívejte k nestanovenému účelu jako je nošení zařízení, pověšení nebo vytáhnutí zástrčky ze zásuvky. Chraňte kabel před horkem, olejem, ostrými hranami nebo se pohybujícími díly zařízení.** Poškozené nebo zapletené kabely zvyšují riziko úrazu elektrickým proudem.
- e) **Při práci s elektrickým nástrojem venku použijte jen prodlužovací kabely, které jsou povoleny pro vnější oblast.** Použití prodlužovacího kabelu povoleného pro vnější oblast snižuje riziko úrazu elektrickým proudem.
- f) **Nelze-li se vyhnout provozu elektrického nástroje ve vlhkém okolí, použijte ochranný spínač proti chybnému proudu.** Použití ochranného spínače proti chybnému proudu snižuje riziko úrazu elektrickým proudem.

## 3. Bezpečnost osob

- a) **Buďte neustále pozorní, dbejte na to, co činíte a dejte se s rozumem do práce s elektrickým nástrojem. Nikdy nepoužívejte zařízení, jste-li unaveni nebo pod vlivem drog, alkoholu a léků.** Už okamžik nepozornosti při použití zařízení může vést k závažným poraněním.
- b)  **Noste osobní ochranné vybavení a vždy ochranné brýle.**  
Nošení osobního ochranného vybavení, jako je maska proti prachu, protiskluzná bezpečnostní obuv, ochranná přilba nebo ochrana proti sluchu, v závislosti na druhu a použití elektrického nástroje, zmenšuje riziko poranění.
- c) **Zabraňte nechtěnému uvedení do provozu. Před připojením k napájecímu napětí, před upnutím a nošením elektrického nástroje se ujistěte, že je vypnut.** Máte-li při nošení zařízení prst na spínači ZAP/VYP nebo je zařízení zapnuto, může dojít k úrazům.
- d) **Před zapnutím zařízení odstraňte nastavovací nářadí nebo šroubováky.** Nástroj nebo šroubovák, který se nachází v rotujícím dílu zařízení může způsobit poranění.
- e) **Vyhňte se neobvyklému držení hlavy. Pečujte vždy o bezpečnou stabilní polohu a udržujte neustále rovnováhu.** Tím můžete zařízení zejména v neočekávaných situacích lépe kontrolovat.
- f) **Noste vhodný oděv. Nenoste volný oděv nebo šperky. Chraňte vlasy, oděv a rukavice před pohyblivými díly.** Volný oděv, šperk nebo vlasy mohou být zachyceny samopohyblivými díly.
- g) **Jsou-li namontována zařízení k vysávání a zachycování prachu, ujistěte se, že jsou tato připojena a správně použita.** Správné použití těchto zařízení snižuje ohrožení prachem.

#### 4. Pečlivé zacházení s elektrickými nástroji a jejich použití

- a) **Zařízení nepřetěžujte. Pro práci použijte k tomu určených elektrických nástrojů.** S vhodným elektrickým nástrojem pracujete lépe a bezpečněji v udaném výkonostním rozsahu.
- b) **Nepoužívejte elektrický nástroj, jehož vypínač je defektní.** Elektrický nástroj, který nelze zapínat a vypínat, je nebezpečný a musí se opravit.
- c) **Před nastavením zařízení, výměně dílů příslušenství nebo odstavením zařízení vytáhněte zástrčku ze zásuvky.** Toto preventivní opatření brání nechtěnému spuštění zařízení.
- d) **Nepoužité elektrické nástroje skladujte tak, aby byly z dosahu dětí. Zařízení nenechte používat osobami, které s ním nejsou seznámeny nebo které si nepřečetly tyto návody.** Elektrické nástroje jsou nebezpečné, používají-li je nezkušené osoby.
- e) **Ošetrte zařízení s pečlivostí. Zkontrolujte, fungují-li pohyblivé díly zařízení a neuvázly-li, jsou-li díly zlomené nebo poškozené, takže je funkce zařízení ohrožena. Před použitím zařízení nechejte poškozené díly opravit.** Příčina mnohých úrazů tkví ve špatně udržovaných elektrických nástrojích.
- f) **Udržujte řezací nástroje ostré a čisté.** Pečlivě ošetrované řezací nástroje s ostrými řeznými hranami neuvážnou tak často a lze je snadněji vést.
- g) **Použijte elektrické nástroje, příslušenství, náhradní nástroje atd. podle těchto návodů a tak, jak je pro tento speciální typ nástroje předepsáno. Přítom přihlédněte k pracovním podmínkám a prováděné činnosti.** Použití elektrických nástrojů pro jiná než určená použití může vést k nebezpečným situacím.



#### Bezpečnostní pokyny specifické pro zařízení

- Ujistěte se, že výhradně osoby starší než 16 let uvedou zařízení předpisově podle pokynů v tomto návodu k obsluze do provozu!

**Upozornění:** Nepoužíjte brusné kotouče.

Následkem mohou být poranění a poškození věcí.



#### Zabraňte ohrožení života v důsledku úrazu elektrickým proudem:

-  Zkontrolujte pravidelně stav zařízení, síťového kabelu a síťové zástrčky. Stroje s těmito poškozenými díly neuvádějte už více do provozu. Nikdy stroj neotvírejte. Poškozené stroje, síťové kabely nebo síťové zástrčky jsou životu nebezpečné v důsledku úrazu elektrickým proudem. Opravárenské a výměnné práce nechejte provést jen místem servisu nebo elektrotechnickou odbornou silou.
- Přístroje označené 230V lze provozovat i s 220V.
- Nikdy nepoužívejte zařízení ve vlhkém prostředí a v případě, že je vlhké.
- Pracujete-li venku, připojte zařízení prostřednictvím ochranného spínače proti chybnému proudu (FI) s maximálním spouštěcím proudem 30 mA. Použijte pouze prodlužovacího kabelu povoleného pro vnější oblast.

**Upozornění:** Síťový kabel se nesmí nacházet v okruhu působení stroje a veďte jej dozadu ze stroje ven.



#### POZOR! Zabraňte nebezpečí poranění:

- a) **Nesahejte svými rukama do řezací oblasti a na pilový list. Držte vždy druhou rukou přidavnou rukojeť nebo těleso motoru.** Drží-li obě ruce kotoučovou pilu, nemůže pilový list ruce zranit.
- b) **Nesahejte pod obrobek.** Ochranný poklop nemůže pod obrobkem chránit před pilovým listem.

- c) **Přizpůsobte hloubku řezu tloušťce obrobku.** Pod obrobkem by měla být vidět méně než polovina výšky zubu.
- d) **Obrobek, který se má řezat, nikdy nedržte v ruce nebo nad nohou. Obrobek zajistěte na stabilním podkladu.** Je důležité obrobek upevnit tak dobře, aby se minimalizovalo nebezpečí vycházející z kontaktu s tělem, uvíznutí pilového listu nebo ztráta kontroly.
- e) **Zařízení držte na izolovaných úchytných plochách, konáte-li práce, při nichž by se řezný nástroj mohl dostat do skrytých proudových vodičů nebo síťového kabelu.** Při kontaktu s vodičem pod napětím jsou i pod napětím kovové části dílů přístrojů, což způsobí úraz elektrickým proudem.
- f) **Při podélném řezání použijte vždy doraz nebo rovné vedení hrany.** Tím se zlepší přesnost řezu a zmenší možnost, že pilový list uvízne.
- g) **Použijte vždy pilových listů se správnou velikostí a s licujícím upínacím otvorem.** Pilové listy, které nelicují s montážními díly pily, hází a způsobí ztrátu kontroly.
- h) **Nikdy nepoužívejte poškozených nebo chybných podložek nebo šroubů pilových listů.** Podložky a šrouby pilových listů byly konstruovány speciálně pro vaši pilu, pro optimální výkon a provozní bezpečnost.
- Zabraňte zpětnému rázu zařízení.**  
Zpětný ráz je následek nesprávného a chybného použití pily. Lze mu zabránit vhodnými preventivními opatřeními, která jsou dále popsána.
- a) **Pilu držte pevně oběma rukama a zaujměte svými pažemi polohu, v níž můžete čelit silám zpětného rázu. Držte se vždy na straně pilového listu, nikdy nepřiveďte pilový list do jedné přímky s Vaším tělem.** Při zpětném rázu může kotoučová pila skočit zpět, obsluhující osoba však může síly zpětného rázu zvládnout, byla-li dodržena vhodná opatření.
- b) **V případě, že pilový list uvízl nebo řezání bylo z jiného důvodu přerušeno, uvolněte spínač ZAP / VYP a držte pilu v materiálu klidně, až se pilový list úplně zastaví. Nikdy se nepokoušejte pilu z obrobku odstranit nebo vytáhnout zpět, pokud se pilový list pohybuje nebo by mohl vzniknout zpětný ráz. Naleznete příčinu pro uvíznutí pilového listu a odstraňte je vhodným opatřením.**
- c) **Chcete-li pilu, která je v obrobku, znovu spustit, vystředte pilový list ve šterbině pily a přezkoušejte, nejsou-li zuby pily v obrobku zaháknuty.** Uvízne-li pilový list, může se z obrobku pohybovat ven a způsobit zpětný ráz, byla-li pila znovu spuštěna.
- d) **Velké desky podepřete, aby se zmenšilo riziko zpětného rázu uvíznutím pilového listu.** Velké desky se mohou prohnout i pod svou vlastní hmotností. Desky se musí podepřeny na obou stranách, jak v blízkosti šterbiny pily tak i na okraji.
- e) **Nepoužívejte tupých nebo poškozených pilových listů.** Pilové listy s tupými nebo chybně seřazenými zuby způsobí vzhledem k příliš úzké šterbině pily zvýšené tření, sevření pilového listu a zpětný ráz.
- f) **Pře řezáním pevně utáhněte nastavení hloubky řezu a úhlu řezu.** Změní-li se nastavení během řezání, může pilový list uvíznout a vzniknout zpětný ráz.
- g) **Buďte zejména opatrní, provádíte-li "ponorný řez" v ohnuté oblasti, např. v existující stěně.** Ponořený pilový list může při řezání dostat do skrytých objektů a způsobit zpětný ráz.

## Příčiny zpětného rázu:

- a) Zpětný ráz je náhlá reakce v důsledku zaseknutého, sevřeného nebo chybně seřazeného pilového listu, která vede k tomu, že se nekontrolovaná pila zvedne a pohybuje se z obrobku ve směru k obsluhující osobě.
- b) V případě, že se pilový list v uzavřené šterbině pily zasekne nebo sevře, zablokuje její, a síla motoru hodí zařízení ve směru k obsluhující osobě zpět.
- c) Je-li pilový list v řezu pily zkroucen nebo chybně seřazen, mohou se zuby zadní hrany pilového listu v povrchu obrobku zaseknout, čímž se

pilový list pohybuje ven ze šterbiny pily a pila skočí zpět ve směru k obsluhující osobě.

## Speciální bezpečnostní pokyny pro ruční kotoučovou pilu a ochranného krytu proti výkyvu

- a) **Před kterýmkoliv použitím přezkoušejte, zda-li ochranný kryt proti výkyvu 7 bezvadně zavírá. Pily nepoužívejte, není-li dolní zásuvka volně pohyblivá a nemůže-li se okamžitě zavřít. Ochranný kryt proti výkyvu nikdy nesevřete nebo nesvažte v otevřené poloze.**

V případě, že pila nechtěně spadne na zem, může se dolní ochranný kryt ohnout. Ochranný kryt otevřete pákou k vytažení zpět a ujistěte se, že se volně pohybuje a u všech řezacích úhlů a hloubkách se nedotýká ani pilového listu ani jiných dílů.

- b) **Přezkoušejte funkci pružin pro ochranný kryt proti výkyvu. Nepracujte-li ochranný kryt proti výkyvu a pružiny bezvadně, nechejte před použitím přístroje provést jeho údržbu.** Poškozené díly, lepivě usazeniny nebo nahromadění třísek způsobí zpomalenou práci spodního ochranného krytu.
- c) **Ochranný kryt proti výkyvu otevřete rukou jen při zvláštních řezech, jako jsou „ponorné a úhlové řezy“.** Ochranný kryt proti výkyvu 7a otevřete pákou k vytažení zpět a uvolněte ji, jakmile pilový list pronikl do obrobku. U všech jiných řezacích pracích musí dolní ochranný kryt automaticky pracovat.
- d) **Pilu neodkládejte na pracovní stůl nebo podlahu, aniž by ochranný kryt proti výkyvu pilový list zakrýval.** Nechráněný, dobíhající pilový list pohybuje pilou proti směru řezu a řeže, co jím stroj v cestě. Dbejte při tom na dobu doběhu pily.

## Speciální bezpečnostní pokyny pro ruční kotoučovou pilu a ochranný kryt proti výkyvu

- a) **Používejte roztahovací klín vhodného pro používaný pilový list.** Roztahovací klín musí být silnější než tloušťka kmenového

listu pilového listu, ale tenčí než šířka zubu pilového listu.

- b) **Seřídte roztahovací klín, jak je popsáno v návodu k obsluze.** Chybná tloušťka, poloha a seřízení mohou být důvodem k tomu, že roztahovací klín účinně nezabrání zpětnému rázu.
- c) **Vždy, kromě při ponorných řezech, používejte roztahovací klín.** Po ponorném řezu namontujte roztahovací klín znovu. Roztahovací klín ruší při ponorných řezech a může způsobit zpětný ráz.
- d) **Aby mohl roztahovací klín působit, musí se nacházet ve šterbině pily.** Při krátkých řezech není roztahovací klín účinný, aby zabránil zpětnému rázu.
- e) **Pilu nikdy neprovozujte s ohnutým roztahovacím klínem.** Už nepatrná porucha může zpomalit zavření ochranného krytu.



**VÝSTRAHA! Chraňte se před laserovým zářením:**



- Nedívejte se přímo do laserového paprsku, popř. do otvoru, z něhož vychází.
- ▲ **VÝSTRAHA!** Pozorování výstupu laseru 12a optickými přístroji (např. lupa, zvětšovací skla aj.) je spojeno s ohrožením očí.
- Laserové paprsky nikdy neobracejte na odrazové plochy, osoby či zvířata. Už krátký kontakt

očí s laserovými paprsky může způsobit poškození očí.

## Výměna baterií:

- Otevřete kryt schránky na baterie [10] vhodným šroubovákem na šrouby s křížovou drážkou (viz obr. G).
  - Opořezované baterie odejměte.
  - Vložte dvě nové baterie 1,5V Alkaline LR44 (popř. GPA 76) podle pólování a znovu pevně zašroubujte kryt schránky na baterie [10].
- ⚠ POZOR!** Použijete-li jiná než zde uvedená zařízení k obsluze nebo seřízení, nebo provedete-li jiné technologické způsoby, může to vést k nebezpečným expozicím zařízení.



## Tak se budete bezpečně chovat:

- Při nebezpečí okamžitě vytáhněte síťovou zástrčku ze zásuvky.
- Nikdy nepoužívejte zařízení k nestanovenému účelu.
- Zařízení musí být neustále v čistotě, suché a bez skvrn olejů a maziv.
- Při stacionárním použití se smí zařízení provozovat jen na stole pilý s ochrannou proti opětnému spuštění.
- Jen zapnuté zařízení ved'te proti obrobku.
- Zařízení při práci ved'te vždy od pryč těla.
- Materiál obsahující azbest se nesmí zpracovat.
- V řezné dráze se nesmí nahoře a dole nacházet překážky.
- Pilový list nesmí z obrobku přečnívat více než 3 mm.
- Při řezání je třeba dbát na to, aby se neřezalo v hřebících, šroubech atd.
- Se zařízením nepracujte nad hlavou.
- Pilový list chraňte před úderem a nárazem a nepootočte jím.
- Po vypnutí nikdy pilový list navíc nebrzděte.
- Pilových listů s trhlinami nebo deformacemi se nesmí používat. Pilových listů HSS (výkonná rychlořezná ocel) se nesmí používat.
- Před kteroukoliv prací na stroji, např. nastavení vodicí desky atd., vytáhněte vždy síťovou zástrčku ze zásuvky.

- Nikdy neodstraňujte piliny a třísky při běžícím stroji.
- Při delším zpracování dřeva nebo materiálu, při němž vzniká zdraví škodlivý prach, je zapotřebí ruční kotoučovou pilu připojit na vhodné, přezkoušené odsávací zařízení.
- Bezpodmínečně použijte vestavěných ochranných zařízení ruční kotoučové pily, např. zablokování zapnutí [2] a ochranného krytu proti výkyvu [7].
- Ujistěte se, že díly ochrany pilového listu fungují bez uváznutí a všechna zařízení, která způsobí zakrytí pilového listu, bezvadně působí.
- Spínač ZAP/VYP [3] v ručně provedeném provozu nezajišťuje.

## ● Uvedení do provozu

Ruční kotoučová pila PHKS 66 disponuje Intelligent Power Control.



Toto automatické zásobování silou způsobí, že v určitém rozsahu počtu otáček zůstane výkon i při opracování tvrdého a odolného materiálu konstantní.

## ● Zapínání a vypínání

### Zapínání:

- Stiskněte zablokované zapnutí [2] doleva nebo doprava a držte je stisknuté.
- Stiskněte spínač ZAP/VYP [3]. Jakmile se stroj rozběhl, můžete zablokované zapnutí [2] znovu uvolnit.



Ruční kotoučová pila je vybavena elektronickým tlumeným rozběhem. Motor startuje bez zpoždění.

### Vypínání:

- Uvolněte spínač ZAP/VYP [3].



## ● Nastavení úhlu řezu

Úhel řezu můžete určit pomocí stupnice úhlu řezu [12b].

- Uvolněte křídlové šrouby / svěrací čepy volby úhlové stupnice řezu [9] na obou stranách, nastavte požadovaný úhel na úhlové stupnici řezu [12b] a křídlové šrouby / svěrací čepy znovu utáhněte.

## ● Nastavení hloubky řezu

**Upozornění:** Doporučujeme zvolit hloubku řezu pokud možno o cca. 3 mm větší než tloušťku materiálu. Tím docílíte čistého řezu.

- Uvolněte křídlové šrouby předvolby hloubky řezu [5], nastavte žádoucí hloubku řezu na stupnici [19] a křídlový šroub znovu utáhněte.

## ● Nastavení rovnoběžného dorazu

- Uvolněte křídlový šroub [13] na základní desce [8] a vsadíte rovnoběžný doraz [15] do upínáče [14]. Křídlový šroub [13] znovu utáhněte.

## ● Zapínání / vypínání laseru

### Zapínání:

- Posuňte spínač ZAP / VYP laser [11] do polohy „I“.

### Vypínání:

- Posuňte spínač ZAP / VYP laser [11] do polohy „0“.

**Upozornění:** V případě, že jsou baterie opotřebované, nahraďte je dvěma bateriemi 1,5V Alkaline LR44 (popř. GPA 76).

## ● Manipulace s ruční kotoučovou pilou

1. Stroj zapněte tak, jak je popsáno v »Zapínání a vypínání« a pak jej nasadíte přední hranou základní desky [8] na materiál.

2. Seřídte stroj na rovnoběžném dorazu [15] nebo na označené lince, popř. na laseru.
3. Držte stroj oběma rukama na rukojetích (viz obr. A) a řežte mírným tlakem.

## ● Nastavení počtu otáček

- Otočte nastavovacím kolečkem [1] do žádoucí stupeň počtu otáček (šipková značka ▲) (1 = nejmenší počet otáček / 6 = největší počet otáček):

Orientujte se na následujících, nezávazných nastaveních, popř. přizpůsobte individuálně počet otáček na nastavovacím kolečku [1].

Materiál	Stupeň otáček
Tvrdé a měkké dřevo (masivní dřevo) v příčných a podélných řezech	6
třískových deskách, deskách z tvrdého vlákna	6
Třískové desky	6
Truhlářské desky, překližky	6
Vrstvené a dýhované desky	6
PVC desky	3-5
Akrylové desky, plexisklo	2-4
Hliníkové desky	4-6
Hliníkové profily	4-6
Sádrokartonové desky	1-2
Desky z minerální vaty	1-2
Třískové desky spojené cementem	1-2

Oběžná rychlost činí při minimálním, popř. maximálním počtu otáček cca.:

Stupeň	Ot / min	Metr / Vteř.
1	2.200	21,8
6	5.200	51,7

Přihlédněte k tomu, že je řezná rychlost vzhledem k různým pilovým listům, materiálům, jakož i v zá-

vislosti na její posuvné síle vždy nižší než obvodová rychlost (UGS) při chodu naprázdno.

## ● Připojení odsávání třísek

- Zastrčte adaptér k odsávání prachu [18] do výhozu třísek [17].
- Připojte povolené vysávání prachu a třísek (viz obr. A).

## ● Výměna pilového listu

**▲ VÝSTRAHA!** Aretaci vřetena stiskněte jen při vytažené síťové zástrčce!

1. Nejprve odstraňte rovnoběžný doraz [15] tím, že uvolníte křídlový šroub [13].
2. Hloubku řezu nastavte (prostřednictvím křídlové matice nastavení hloubky řezu [5]) na minimální polohu, 0 mm.
3. Otočte ochranným krytem proti výkyvu [7] pomocí páky pro zpětný pohyb [7a] zpět a zařízení odstavte.
4. Stiskněte aretaci vřetena [4] (až se zasmekne) a uvolněte upínací šroub [24] klíčem s vnitřním šestihranem [6]. Nyní odejměte upínací šroub s kotoučem [24] upínací přírubu [23] (viz i obr. D).
5. Pilový list odejměte.
6. Montáž pilového listu vykonajte příslušným opačným pořadím tak, jak je popsáno.
7. Stiskněte aretaci vřetena [4] (až se zasmekne) a vytáhněte upínací šroub [24] klíčem s vnitřním šestihranem.

**▲ VÝSTRAHA!** Šipka na pilovém listu musí souhlasit se šipkou směru otáčení (směr běhu, označeno na zařízení).

- Je zapotřebí zajistit, aby se pilový list hodil pro počet otáček vřetena nástroje.

## ● Demontáž a nastavení roztahovacího klínu

**▲ VÝSTRAHA!** Odstup mezi roztahovacím klínem [16] a pilovým listem nesmí být větší než 5 mm.

V případě, že byl roztahovací klín např. pro ponorné řezy odstraněn, musí se při vsazení roztahovacího klínu tento odstup bezpodmínečně dodržet (obr. F).

## ● Vymontování roztahovacího klínu (viz též obr. E):

1. Křídlovou matici předvolby hloubky řezu [5] uvolněte a kotoučovou pilu otočte nahoru až na doraz, upevnění roztahovacího klínu [25] se uvolní.
2. Upevňovací šrouby [26] vyšroubujte a roztahovací klín [16] odejměte.

**▲ VÝSTRAHA!** Po ponorném řezu bezpodmínečně roztahovací klín [16] znovu pro další práce zamontujte.

## ● Nastavení roztahovacího klínu (viz též obr. F):

Nastavte odstup mezi roztahovacím klínem [16] a ozubeným věncem pilového listu na max. 5 mm a mezi špičkou roztahovacího klínu a nejhlubším bodem pilového listu na max. 5 mm. Přihlédněte ke všem odstupům tak, jak je zobrazeno na obr. F.

## ● Tipy a triky

- Použijte úhlovou stupnici [12b] řezu vždy podle úhlu řezu: Pravoúhlý řez = značka 0°, řez pod 45° = značka 45°.
- Vytržení hranu řezu u choulstivých povrchových ploch, např. vrstvených třískových desek nebo dveří, zabráníte tím, že na linku řezu nalepíte krepový pásek. To má navíc tu výhodu, že lze na pásek z krepu lépe kreslit než na hladkou plochu. Ještě účinněji zabráníte roztržení hrany řezu prostřednictvím napnutého tenkého dřeva, které řeže spolu.

## ● Údržba a čištění

### ▲ VÝSTRAHA! NEBEZPEČÍ PORANĚNÍ!

Před zahájením prací na zařízení, vždy vytáhněte síťovou zástrčku ze zásuvky.

- Po ukončení práce zařízení vyčistěte.

- K čištění pouzdra používejte tkaninu a nikdy benzin, rozpouštědla nebo čistidla.

## ● Servis

- **⚠ VÝSTRAHA!** Zařízení nechejte opravit jen místem servisu nebo odbornou elektrickou dílnou a jen s originálními náhradními díly. Tím se zajistí, že bezpečnost zařízení zůstane zachována.
- **⚠ VÝSTRAHA!** Výměnu zástrčky nebo síťového kabelu nechejte vždy provést výrobcem zařízení nebo jeho servisem. Tím se zajistí, že bezpečnost zařízení zůstane zachována.

## ● Záruka

**Na přístroj dostáváte záruku v trvání 3 let od data zakoupení. Přístroj byl vyroben pečlivě a před dodáním svědomitě vyzkoušen. Uchovejte si, prosím, pokladní lístek jako doklad o nákupu. V případě záruky se prosím spojte telefonicky s Vaším servisním střediskem. Jen tak můžeme zaručit bezplatné odeslání Vašeho zboží.**

Poskytnutí záruky platí pouze na závady materiálu nebo výrobní chyby, ne však na díly podléhající opotřebením nebo napoškození křehkých dílů, např. vypínače nebo baterie. Výrobek je určen pouze pro privátní použití, ne průmyslové.

Záruka zaniká v případě neúčelového a neodborného zacházení, použití násilí a v případě zásahů, které nebudou provedeny námi autorizovanou servisní pobočkou. Vaše zákonná práva nejsou touto zárukou omezena.

## CZ

**Ing. Martin Šimák, zprostředkovatel servisu výrobků Kompennass**  
**Malešické nám.1**

**108 00 Praha 10**

**Hotline: 800 400 235**

**Fax: 271 722 939**

**e-mail: support.cz@kompennass.com**

## ● Zlikvidování



Obal se skládá z ekologicky vhodných materiálů, které můžete zlikvidovat v místních recyklačních střediscích.



**Elektrické nástroje neodhazujte do domácího smetí!**

Podle Evropské směrnice 2002/96/EC o elektrických a elektronických vysloužilých přístrojích a realizace národního práva se musí opotřebené elektrické přístroje odděleně sebrat a odevzdat k ekologicky vhodnému opětovnému využití.

○ možnostech ke zlikvidování vysloužilých přístrojů se dozvíte ve správě Vaší obce či města.



**Akumulátorové články neodhazujte do domácího odpadu!**

### Zlikvidování baterií

Baterie se musí podle směrnice 2006/66/EC recyklovat a nesmějí se zlikvidovat s domácím odpadem. Každý spotřebitel je zákonně povinen všechny baterie a akumulátorové články odevzdat ve sběrně své obce / městské čtvrti nebo v obchodě.

● **Prohlášení o shodnosti /  
Výrobce CE**

My, Kompernaß mbH, Burgstr. 21,  
D-44867 Bochum, Německo, tímto prohlašujeme pro  
tento výrobek shodu s následujícími směrnicemi EU:

**Směrnice o strojích  
98 / 37 / EC**

**Směrnice ES o bezpečnosti elektrického  
zařízení nízkého napětí  
2006 / 95 / EC**

EN60745-1

EN60745-2-5

EN60825-1

**Elektromagnetická kompatibilita  
2004 / 108 / EC**

EN55014-1

EN55014-2

EN61000-3-2

EN61000-3-3

EN61000-6-1

EN61000-6-3

**Typ / Označení přístroje:**

Ruční kotoučová pila PHKS 66

Bochum, 31.07.2009



Hans Kompernaß  
- obchodní vedoucí -

Technické změny ve smyslu dalšího vývoje  
jsou vyhrazeny.

## Úvod

Používanie v súlade s určením.....	Strana 42
Vybavenie.....	Strana 42
Obsah dodávky.....	Strana 43
Technické údaje.....	Strana 43

## Všeobecné bezpečnostné pokyny pre elektrické nástroje

1. Bezpečnosť pracovného miesta.....	Strana 43
2. Elektrická bezpečnosť.....	Strana 44
3. Bezpečnosť osôb.....	Strana 44
4. Bezpečná manipulácia a používanie elektrických nástrojov.....	Strana 45
Bezpečnostné pokyny špecifické pre tento prístroj.....	Strana 45

## Uvedenie do prevádzky

Zapnutie a vypnutie.....	Strana 48
Nastavenie uhla rezu.....	Strana 49
Nastavenie hĺbky rezu.....	Strana 49
Nastavenie paralelnej zarážky.....	Strana 49
Zapnutie / vypnutie lasera.....	Strana 49
Ovládanie ručnej kotúčovej píly.....	Strana 49
Nastavenie otáčok.....	Strana 49
Pripojenie odsávania triesok.....	Strana 50
Výmena pílového listu.....	Strana 50
Demontáž a nastavenie štiepacieho klinu.....	Strana 50
Tipy a triky.....	Strana 50

## Údržba a čistenie.....

Strana 51

## Servis.....

Strana 51

## Záručná lehota.....

Strana 51

## Likvidácia.....

Strana 51

## Vyhlásenie o zhode / Vyhlásenie výrobcu.....

Strana 52

V tomto návode na obsluhu / na prístroji sú použité nasledujúce piktogramy:			
	Prečítajte si návod na používanie!		Len na použitie vo vnútorných priestoroch!
	Dbajte na výstražné a bezpečnostné pokyny!		Nebezpečenstvo ohrozenia života zásahom elektrickým prúdom v dôsledku poškodeného kábla alebo zástrčky!
	Pozor na úraz elektrickým prúdom! Smrteľné nebezpečenstvo!		Noste ochranu sluchu, protiprachovú masku, ochranné okuliare a ochranné rukavice.
<b>V</b> ~	Volt (Striedavé napätie)		Pozor, laser! Nevystavujte sa laserovému lúču.
<b>n</b> <sub>0</sub>	Menovité otáčky pri chode naprázdno		Takto sa správate správne!
<b>W</b>	Watt (Užitočný výkon)		Automatický prívod energie
	Trieda ochrany (Krytie) II		Pozvoľný elektronický rozbeh
	Nebezpečenstvo výbuchu!		Akumulátory nevyhadzujte do domového odpadu!
	Zabráňte prístupu detí k elektrickému prístroju!		Balenie prístroja a prístroj zlikvidujte ekologickým spôsobom!

## Ručná kotúčová píla PHKS 66

### ● Úvod

Pred prvým uvedením do prevádzky sa oboznámte s funkciami prístroja a informujte sa o správnom zaobchádzaní s elektrickými prístrojmi. K tomu si prečítajte nasledujúci návod na obsluhu. Tento návod dobre uschovajte. Rovnako odovzdajte všetky podklady pri postúpení prístroja ďalším osobám.

### ● Používanie v súlade s určením

Pílenie pozdĺžnych, priečných a úkosových rezov pri pevnom podklade do plného dreva, drevotriesky, umelej hmoty a ľahkých stavebných hmôt. Prítom je potrebné zohľadniť, že predbežne zmontovaný pílový list je vhodný len na použitie s drevom. Akékoľvek iné použitie alebo úprava stroja sa

považuje za porušenie účelu použitia a je spojené so značným rizikom úrazu.

Píla nie je určená na priemyselné použitie.

### ● Vybavenie

- 1 regulačné koliesko predvoľby otáčok
- 2 blokovanie zapnutia
- 3 ZAPÍNAČ / VYPÍNAČ
- 4 aretácia vretena
- 5 predvoľba hĺbky rezu
- 6 Inbusový kľúč
- 7 výkyvný ochranný kryt
- 7a spätná ťahacia páka ochranného krytu kyvadla
- 8 základná doska
- 9 predvoľba uhla rezu
- 10 kryt priečinka na batérie
- 11 ZAPÍNAČ / VYPÍNAČ lasera
- 12 laser
- 12a laserový výstup
- 12b uhlová stupnica rezov
- 13 krídlová skrutka pre paralelnú zarážku

- 14 upnutie paralelnej zarážky
- 15 paralelná zarážka
- 16 štiepací klin
- 17 vyhadzovač triesok
- 18 adaptér na odsávanie prachu
- 19 stupnica hĺbky rezu
- 20 dodatočné držadlo
- 21 hnacie vreteno
- 22 upevňovacia príruka
- 23 upínacia príruka
- 24 napínacia skrutka s podložkou
- 25 upevnenie štiepacieho klinu
- 26 upevňovacie skrutky

## ● Obsah dodávky

- 1 ručná kotúčová píla
- 1 paralelná zarážka
- 1 adaptér na odsávanie prachu
- 1 kľúč na skrutky s vnútorným šesťhranom
- 1 návod na obsluhu

## ● Technické údaje

- Menovitý príkon: 1.300 W  
 Menovité napätie: 230 V ~, 50 Hz  
 Voľnobežné otáčky:  $n_0$  2.200-5.200 min<sup>-1</sup>  
 Pílový list: 190 x 30 x 1,8  
 (2,6 mm hrúbka zuba)  
 Hĺbka rezu: 66 mm  
 Trieda ochrany: II / 

### Informácie o hluku a vibráciách:

Hodnoty namerané podľa EN 60745.  
 Hladina akustického tlaku vyhodnotená ako A má zvyčajnú hodnotu 96 dB (A). Odchýlka K = 3 dB.  
 Hladina hluku môže pri prácach prekročiť 110 dB (A).



**Nosiť ochranu sluchu!**

### Vážené zrýchlenie, typické:

Vibrácia ruky a ramena  $a_h = 3,447 \text{ m/s}^2$   
 Odchýlka K = 1,5 m/s<sup>2</sup>

**VAROVANIE!** Hladina vibrácií udaných v týchto pokynoch bola nameraná pomocou meracieho postupu normovaného v EN 60745 a môže sa použiť na porovnanie prístrojov. Hladina vibrácií sa zmení podľa použitého elektrického prístroja a v niektorých prípadoch môže byť vyššia ako hodnota stanovená v týchto pokynoch. Môže dôjsť k podceňeniu vibračnej záťaže, ak sa elektrické náradie bežne používa týmto spôsobom.

**Upozornenie:** Pre presný odhad kmitavého namáhania počas doby určitej pracovnej činnosti by sa mali zohľadniť aj časy, keď je prístroj vypnutý resp. je síce zapnutý, ale sa s ním v skutočnosti nepracuje. Toto môže výrazne zredukovať kmitavé namáhanie počas celej doby pracovnej činnosti.



## Všeobecné bezpečnostné pokyny pre elektrické nástroje

**VAROVANIE!** Prečítajte si všetky bezpečnostné pokyny a predpisy!

Nedbanlivosť pri dodržiavaní bezpečnostných pokynov a predpisov môže zapríčiniť zásah elektrickým prúdom, požiar a / alebo ťažké úrazy.

**USCHOVAJTE VŠETKY BEZPEČNOSTNÉ POKYNY A PREDPISY PRE PRÍPAD POUŽITIA V BUDÚCNOSTI! POJEM „ELEKTRICKÉ NÁRADIE“ POUŽÍVANÝ V BEZPEČNOSTNÝCH POKYNOCH SA VZŤAHUJE NA ELEKTRICKÉ NÁRADIE NAPÁJANÉ ZO SIETE (SO SIEŤOVÝM KÁBLKOM) A NA ELEKTRICKÉ NÁRADIE NAPÁJANÉ Z AKUMULÁTOROV (BEZ SIEŤOVÉHO KÁBLA).**

## 1. Bezpečnosť pracovného miesta

- a) **Svoje pracovné miesto udržiavajte čisté a zabezpečte dobré osvetlenie.**  
 Neporiadok a neosvetlené pracovné oblasti môžu viesť k úrazom.
- b)  **S prístrojom nepracujte v prostredí ohrozenom výbuchom, v ktorom sa nachádzajú horľavé kvapaliny, plyny alebo**

**prach.** Elektrické náradie vytvára iskry, ktoré môžu zapáliť prach alebo výpary.

- c)  **Počas používania elektrického náradia zamedzte prístup deťom a iným osobám.**

Odvrátenie pozornosti môže znamenať stratu kontroly nad zariadením.

## 2. Elektrická bezpečnosť



**Zabráňte vzniku ohrozenia života elektrickým prúdom:**

- a) **Sieťová zástrčka prístroja musí byť zladená so zásuvkou. Sieťová zástrčka sa nesmie nijako upravovať. Nepoužívajte adaptéry spolu s prístrojmi vybavenými ochranným uzemnením.** Neupravované sieťové zástrčky a vhodné zásuvky znižujú riziko zásahu elektrickým prúdom.
- b) **Zabráňte telesnému kontaktu s uzemnenými povrchmi, napr. u rúr, vykurovacích zariadení, sporákov a chladničiek.** Ak je vaše telo uzemnené, existuje zvýšené riziko zásahu elektrickým prúdom.
- c) **Prístroj chráňte pred dažďom alebo vlhkosťou.** Vniknutie vody do elektrického prístroja zvyšuje riziko zásahu elektrickým prúdom.
- d)  **Kábel nepoužívajte na nosenie a vešanie prístroja, alebo na vyťahovanie sieťovej zástrčky zo zásuvky. Kábel chráňte pred vysokými teplotami, olejom, ostrými hranami alebo pohybujúcimi sa časťami prístroja.** Poškodené alebo zamotané káble zvyšujú riziko zásahu elektrickým prúdom.
- e) **Ak pracujete s elektrickým náradím vonku, používajte iba také predĺžovacie káble, ktoré sú schválené aj pre exteriéry.** Používanie predĺžovacieho kábla vhodného pre exteriéry znižuje riziko zásahu elektrickým prúdom.
- f) **Ak sa nedá zabrániť prevádzke elektrického prístroja vo vlhkom prostredí, použite ochranný vypínač proti chybnému prúdu.** Použitie tohto vypínača znižuje riziko zásahu elektrickým prúdom.

## 3. Bezpečnosť osôb

- a) **Buďte vždy opatrní, dávajte pozor na to, čo robíte a k práci s elektrickým náradím pristupujte s rozvahou. Prístroj nepoužívajte vtedy, ak ste unavení, alebo ak ste pod vplyvom drog, alkoholu či medikamentov.** Jediný moment nepozornosti pri používaní prístroja môže viesť k závažným poraneniam.
- b)  **Noste osobný ochranný výstroj a vždy používajte ochranné okuliare.** Nosenie osobného ochranného výstroja, ako je respirátor, protišmyková bezpečnostná obuv, ochranná prilba alebo ochrana sluchu, v závislosti od druhu a použitia elektrického náradia, znižuje riziko poranení.
- c) **Zabráňte neúmyselnému uvedeniu do prevádzky. Uistite sa, že je elektrický prístroj vypnutý, skôr ako ho budete zapájať na zdroj prúdu, chytať alebo prenášať.** Ak máte pri prenose prístroja prst na spínači ZAP / VYP alebo je prístroj zapnutý, môže to viesť k nehodám.
- d) **Skôr než prístroj zapnete, odstráňte nastavovacie náradie alebo skrutkový kľúč.** Náradie alebo kľúč, ktorý sa nachádza v otáčajúcej sa časti prístroja, môže viesť k poraneniam.
- e) **Zabráňte neprirodzenému držaniu tela. Zabezpečte si stabilný postoj a vždy udržiavajte rovnováhu.** Taktó môžete mať prístroj najmä v nečakaných situáciách lepšie pod kontrolou.
- f) **Noste vhodný odev. Nenoste široké oblečenie alebo ozdoby. Vlasy, oblečenie a rukavice držte čim ďalej od pohybujúcich sa častí.** Voľné oblečenie, ozdoby alebo dlhé vlasy sa môžu zachytiť do pohybujúcich sa častí.
- g) **Keď montujete zariadenia na odsávanie a zachytávanie prachu, uistite sa, či sú napojené a správne používané.** Použitie týchto zariadení znižuje ohrozenia prachom.



#### 4. Bezpečná manipulácia a používanie elektrických nástrojov

- a) **Prístroj nepreťažujte. Pre svoju prácu používajte len vhodné elektrické nástroje.** Pomocou vhodného elektrického nástroja pracujete lepšie a bezpečnejšie v uvedenej pracovnej oblasti.
- b) **Nepoužívajte žiadny elektrický nástroj, ktorého prepínač je poškodený.** Elektrický nástroj, ktorý nie je možné zapnúť alebo vypnúť, je nebezpečný a musí byť opravený.
- c) **Pred nastavením prístroja, výmenou príslušenstva alebo odložením prístroja vyťahnite zástrčku zo zásuvky.** Tieto preventívne opatrenia zabránia neúmyselnému štartu prístroja.
- d) **Nepoužívané elektrické nástroje uschovajte mimo dosahu detí. Prístroj nesmú používať osoby, ktoré nie sú s nimi oboznámené alebo ktoré nečítali tieto pokyny.** Elektrické nástroje sú nebezpečné, ak ich používajú nekusúsené osoby.
- e) **O prístroj sa dôkladne starajte. Kontrolujte, či bezchybne fungujú pohyblivé časti prístroja a či nie sú zaseknuté, či nie sú zlomené niektoré časti alebo poškodené tak, že negatívne ovplyvňujú funkčnosť prístroja. Pred používaním prístroja musia byť poškodené časti opravené.** Príčinou mnohých úrazov je práve zlá údržba elektrických nástrojov.
- f) **Rezné nástroje udržiavajte ostré a čisté.** Starostlivo ošetrované rezné nástroje s ostrými reznými hranami sa menej zasekávajú a dajú sa ľahšie viesť.
- g) **Elektrické náradie, príslušenstvo, vkladané nástroje, atď. používajte v súlade s týmito pokynmi a tak, ako je to predpísané pre tento špeciálny typ prístroja. Pritom zohľadnite pracovné podmienky a vykonávanú činnosť.** Používanie elektrického náradia na iné než vyhradené účely môže viesť k nebezpečným situáciám.



#### Bezpečnostné pokyny špecifické pre tento prístroj

- Zabezpečte, aby prístroj uvádzali do prevádzky výlučne osoby nad 16 rokov, a to v súlade s pokynmi v tomto návode na obsluhu!

**Upozornenie:** Nepoužívajte brúsne kotúče. Dôsledkom môžu byť poranenia a hmotné škody.



#### Vyhýbajte sa ohrozeniu života v dôsledku zásahu elektrickým prúdom:

-  Pravidelne kontrolujte stav prístroja, sieťový kábel a sieťovú zástrčku. Prístroje s poškodenými dielmi ďalej neprevádzkujte. Prístroj nikdy neotvárajte. Poškodené prístroje, sieťový prívod alebo sieťová zástrčka predstavujú ohrozenie života v dôsledku zásahu elektrickým prúdom. Opravami a výmennými prácami poverte iba servisné stredisko alebo odborného elektrikára.
- Prístroje označené symbolom 230V sa môžu prevádzkovať aj na 220V.
- Prístroj neprevádzkujte vtedy, ak je vlhký, a ani vo vlhkom prostredí.
- Keď pracujete vonku, zapojte prístroj prostredníctvom ochranného spínača chybného prúdu (FI) s vypínacím prúdom max. 30 mA. Používajte výlučne predĺžovací kábel schválený pre exteriéry.

**Poznámka:** sieťový kábel držte vždy mimo okruhu pôsobnosti stroja a od stroja ho ved'te smerom dozadu.



#### POZOR! Zabráňte riziku poranenia:

- a) **Ruky nevkladajte do oblasti pílenia a neprikladajte ich k pilovému listu. Druhou rukou sa držte dodatočného držadla alebo krytu motora.** Ak sa obooma rukami držíte kotúčovej píly, nemôže ich pílový list poraniť.

- b) **Nesiahajte pod obrábaný predmet.** Ochranný kryt vás pod obrábaným predmetom nemôže ochrániť pred pílovým listom.
- c) **Hĺbku rezu prispôsobte hrúbke obrábaného predmetu.** Pod obrábaným predmetom by mal byť viditeľný na menej než jednu celú výšku zuba.
- d) **Pílený predmet nikdy nedržte v ruke ani nad nohou. Obrábaný predmet zaistíte na stabilnom podklade.** Je dôležité, aby ste obrábaný predmet riadne upevnili, aby sa tak minimalizovalo riziko telesného kontaktu, zaseknutia pílového listu alebo straty kontroly.
- e) **Pri vykonávaní prác držte prístroj len za izolované plochy držadla, na ktorých by rezný nástroj mohol zasiahnuť skryté elektrické vedenie alebo vlastný sieťový kábel.** Pri kontakte s vedením, ktoré je pod napätím, sa pod napätie dostanú aj kovové časti prístroja, čo má za následok zásah elektrickým prúdom.
- f) **Pri pozdĺžnom rezaní používajte vždy zarážku alebo rovné vedenie okolo okraja.** Vylepšuje to presnosť rezu a znižuje možnosť zaseknutia pílového listu.
- g) **Používajte vždy pílové listy správnej veľkosti a s vhodným otvorom na upnutie.** Pílové listy, ktoré sa nehodia k montážnym dielom píly, neobiehajú do kruhu a majú za následok stratu kontroly.
- h) **Nikdy nepoužívajte poškodené alebo nesprávne podložky či skrutki pílového listu.** Podložky a skrutki pílového listu boli konštruované špeciálne pre vašu pílu, pre optimálny výkon a prevádzkovú bezpečnosť.

## Zabráňte spätnému nárazu prístroja:

Spätný náraz je dôsledkom nesprávneho alebo chybného používania píly. Dá sa mu zabrániť vhodnými preventívnymi opatreniami, ktoré sú opísané nižšie.

- a) **Pílu držte oboma rukami a ramená dajte do polohy, v ktorej dokážete odolať silám pri spätnom náraze. Držte sa vždy bokom od pílového listu, pílový list nikdy nedávajte do jednej priamky s vaším telom.** Pri spätnom náraze môže kotúčová píla odskočiť smerom dozadu,

personál obsluhy však zvládne sily spätného nárazu, ak boli prijaté vhodné opatrenia.

- b) **Ak sa pílový list zasekne, alebo ak sa pílenie preruší z iného dôvodu, pustite ZAPÍNAČ/VYPÍNAČ a pokojne držte pílu v obrábanom predmete, až kým sa pílový list úplne nezastaví. Nikdy sa nepokúšajte vybrať pílu z obrábaného predmetu alebo ju ťahať dozadu, kým sa pílový list pohybuje alebo kým by mohlo dôjsť k spätnému nárazu.** Nájdite príčinu zaseknutia pílového listu a odstráňte ju prijatím vhodných opatrení.
- c) **Ak chcete pílu, ktorá je zachytená v obrábanom predmete, znovu spustiť, vycentrujte pílový list v štrbine rezu a skontrolujte, či zuby píly neuviazli v obrábanom predmete.** Ak sa pílový list zasekne, môže po opätovnom spustení píly vyskočiť z obrábaného predmetu alebo vyvolať spätný náraz.
- d) **Podoprite veľké dosky, aby ste zmierili riziko spätného nárazu po zaseknutí pílového listu.** Veľké dosky sa môžu pod vlastnou váhou prehnúť. Dosky treba podoprieť na oboch stranách, tak v blízkosti štrbiny rezu, ako aj na okrají.
- e) **Nepoužívajte tupé alebo poškodené pílové listy.** Pílové listy s tupými alebo nesprávne vyrovnanými zubami vyvolávajú v dôsledku príliš úzkej štrbiny rezu zvýšené trenie, zasekávanie pílového listu a spätný náraz.
- f) **Pred pílením pevne nastavte hĺbky a uhly rezov.** Ak sa nastavenia počas pílenia zmenia, môže sa pílový list zaseknúť a môže dôjsť k spätnému nárazu.
- g) **Buďte mimoriadne opatrní, ak vykonávate „ponorný rez“ do skrytej oblasti, napr. do existujúcej steny.** Ponárajúci sa pílový list sa môže pri pílení do skrytých objektov zablokovať a vyvolať spätný náraz.



## Príčiny spätného účinku:

- a) Spätý náraz je náhla reakcia v dôsledku uviaznutia, zaseknutia alebo nesprávneho vyrovnania pílového listu, ktorá vedie k nekontrolovanému

nadvihnutiu píly a jej pohybu von z obrábaného predmetu smerom k obsluhu.

- b) Ak pílový list uviazne alebo sa zasekne v uzatvárajúcej sa štrbine rezu, zablokuje ju a sila motora vráti prístroj smerom k obsluhu.
- c) Ak sa pílový list v štrbine rezu pootočí alebo ak je nesprávne vyrovnaný, môžu zuby zadnej hrany pílového listu uviaznuť v povrchu obrábaného predmetu, v dôsledku čoho pílový list vyskočí zo štrbiny rezu a píla odskočí smerom k obsluhu.

## Špeciálne bezpečnostné pokyny pre ručnú kotúčovú pílu a výkyvný ochranný kryt

- a) **Pred každým použitím skontrolujte, či sa výkyvný ochranný kryt  bezchybne zatvára. Pílu nepoužívajte vtedy, ak sa spodná zásuvka nepohybuje voľne a ak sa ihneď neuzavrie. Výkyvný ochranný kryt nikdy nezovierajte ani nechytajte v otvorenej polohe.** Ak píla neúmyselne spadne na zem, môže sa spodný ochranný kryt skriviť. Ochranný kryt otvorte pomocou spätnej páky a zabezpečte, aby sa voľne pohyboval a aby sa pri všetkých uhloch a hĺbkach rezov nedotýkal pílového listu ani iných častí.
- b) **Skontrolujte funkciu pružín výkyvného ochranného krytu. Ak výkyvný ochranný kryt a pružiny nefungujú bezchybne, dajte prístroj pred použitím opraviť.** Poškodené diely, lepkavé usadeniny alebo nahromadené triesky majú za následok oneskorenie pohybu spodného ochranného krytu.
- c) **Výkyvný ochranný kryt otvárajte rukou iba pri zvláštnych rezoch, ako sú „ponorné rezy a rezy pod uhlom“. Výkyvný ochranný kryt otvárajte spätnou pákou , ktorú uvoľníte ihneď po vniknutí pílového listu do obrábaného predmetu.** Pri všetkých ostatných úkonoch píly musí spodný ochranný kryt fungovať automaticky.
- d) **Pílu nekladte na pracovný stôl ani na zem bez toho, aby výkyvný ochranný kryt nezakrýval pílový list.** Nechránený, dobiehajúci pílový list vyvolá pohyb píly proti

smeru rezu a píli všetko, čo mu stojí v ceste. Nezabúdajte pritom na čas dobehu píly.

## Špeciálne bezpečnostné pokyny pre ručnú kotúčovú pílu a štiepací klin

- a) **Používajte štiepací klin, ktorý je vhodný vzhľadom na použitý pílový list.** Štiepací klin musí byť silnejší než je hrúbka kmeňového pílového listu, ale tenší než je šírka zuby pílového listu.
- b) **Štiepací klin nastavte podľa opisu v návode na obsluhu.** Nesprávna hrúbka, poloha a vyrovnanie môžu byť dôvodom toho, že štiepací klin nezabráni účinne spätnému nárazu.
- c) **Štiepací klin používajte vždy, okrem ponorných rezov.** Po ukončení ponorného rezu štiepací klin znovu namontujte. Pri ponorných rezoch štiepací klin prekáža a môže vyvolať spätný náraz.
- d) **Abý štiepací klin mohol pôsobiť, musí sa nachádzať v štrbine rezu.** Pri krátkych rezoch štiepací klin nedokáže zabrániť spätnému nárazu.
- e) **Pílu neprevádzkujte vtedy, ak je štiepací klin skrivený.** Aj nepatrné narušenie môže spomalíť uzatváranie ochranného krytu.



**VÝSTRAHA! Chráňte sa pred laserovým žiarením:**



- Nehľadte priamo do laserového lúča, resp. do otvoru, z ktorého vychádza.
- **VAROVANIE!** Pri pozorovaní laserových výstupov [12a] optickými nástrojmi (napr. lupa, zväčšovacie sklíčka a. i.) hrozí nebezpečenstvo poškodenia očí.
- Nikdy nemierťe laserovým lúčom na odrážajúce plochy, osoby alebo zvieratá. Aj krátky zrakový kontakt s laserovým lúčom môže viesť k poškodeniu zraku.

## Výmena batérii:

- Otvorte kryt priečinka na batérie [10] vhodným krížovým skrutkovačom (pozri obr. G).
  - Vyberte použité batérie.
  - Vložte dve nové 1,5 V alkalické batérie LR44 (napr. GPA 76) podľa pólovania a opäť pevne zaskrutkujte kryt priečinka na batérie [10].
- ⚠ POZOR!** V prípade, že sa budú užívať iné obslužné alebo nastavovacie zariadenia, ako tu udané alebo sa budú vykonávať iné postupy, môže to viesť k nebezpečnému úniku žiarenia.



## Takto je to správne:

- V prípade nebezpečenstva ihneď vytriahnite sieťovú zástrčku zo zásuvky.
- Nikdy nepoužívajte prístroj na iné než vyhradené účely.
- Prístroj musí byť vždy čistý, suchý, bez oleja alebo mazacích tukov.
- Pri stacionárnom použití sa prístroj smie prevádzkovať iba na pílovom stole s ochranou proti opätovnému spusteniu.
- Prístroj vedte proti obrábanému predmetu iba vtedy, ak je zapnutý.
- Prístroj vedte pri prácach vždy smerom od tela.
- Materiál s obsahom azbestu sa nesmie opracovávať.
- Rezná dráha musí byť hore i dole bez prekážok.
- Pílový list nesmie vyčnievať z obrábaného predmetu viac než 3 mm.
- Pri pílení dbajte vždy na to, aby ste nepílili do klincov, skrutiek, atď.
- Nepracujte s prístrojom nad hlavou.
- Pílový list chráňte pred nárazom a úderom a nevytáčajte ho do strán.

- Po vypnutí pílový list nikdy dodatočne nebrzdíte.
- Pílové listy, ktoré sú popraskané, ale zmenili tvar, sa nesmú používať. Pílové listy HSS (vysokovýkonná rýchlorezná oceľ) sa nesmú používať.
- Pred akýmikoľvek prácami na stroji, napr. nastavovanie základnej dosky, atď. vždy vytriahnite sieťovú zástrčku zo zásuvky.
- Triesky alebo úlomky nikdy neodstraňujte vtedy, ak je stroj zapnutý.
- Pri opracovaní dreva alebo materiálov so vznikom zdraviu škodlivého prachu je potrebné pripojiť ručnú kotúčovú pílu k vhodnému, certifikovanému odsávaciemu zariadeniu.
- Bezpodmienečne používajte integrované ochranné zariadenia ručnej kotúčovej píly, napr. blokovanie zapnutia [2] a výkyvný ochranný kryt [7].
- Zabezpečte, aby všetky pohyblivé časti ochrany pílového listu fungovali bez zasekávania a aby všetky zariadenia určené na zakrytie pílového listu fungovali bezchybne.
- Pri manuálnej prevádzke nezaistujte ZAPÍNAČ / VYPÍNAČ [3].

## ● Uvedenie do prevádzky

Ručná kotúčová píla PHKS 66 je vybavená systémom Intelligent Power Control.



Tento automatický prísun sily spôsobuje, že výkon pri určitom

rozsahu otáčok zostáva konštantný aj pri opracovávaní tvrdšieho a odolnejšieho materiálu.

## ● Zapnutie a vypnutie

### Zapnutie:

- Zatláčte blokovanie zapnutia [2] smerom doľava alebo doprava a podržte ho stlačené.
- Stlačte ZAPÍNAČ / VYPÍNAČ [3]. Po spustení stroja môžete blokovanie zapnutia [2] znovu pustiť.



Ručná kotúčová píla je vybavená elektronickým jemným rozbehom. Motor sa spustí s určitým oneskorením.

**Vypnutie:**

- Pustíte ZAPÍNAČ / VYPÍNAČ [3].

**● Nastavenie uhla rezu**

Uhol rezu môžete určiť pomocou stupnice uhlov rezu [12b].

- Povoľte krídlové skrutky / sťahovacie svorníky uhlovej predvoľby reзов [9] na oboch stranách, nastavte zvolený uhol na uhlovej stupnici reзов [12b] a krídlové skrutky / sťahovacie svorníky znovu dotiahnite.

**● Nastavenie hĺbky rezu**

**Poznámka:** Odporúčame zvoliť hĺbku rezu podľa možnosti o cca 3 mm väčšiu než je hrúbka materiálu. Vďaka tomu dosiahnete čistý rez.

- Uvoľníte krídlovú skrutku predvoľby hĺbky reзу [5], nastavte zvolenú hĺbku reзу na stupnici [19] a krídlovú skrutku znovu dotiahnite.

**● Nastavenie paralelnej zarážky**

- Uvoľníte krídlovú skrutku [13] na základnej doske [8] a vložte paralelnú zarážku [15] do upnutia [14]. Krídlovú skrutku [13] znovu dotiahnite.

**● Zapnutie / vypnutie lasera****Zapnutie:**

- ZAPÍNAČ / VYPÍNAČ lasera [11] presuňte do polohy „1“.

**Vypnutie:**

- ZAPÍNAČ / VYPÍNAČ lasera [11] presuňte do polohy „0“.

**Upozornenie:** Spotrebované batérie nahraďte dvoma 1,5V alkalickými batériami LR44 (napr. GPA 76).

**● Ovládanie ručnej kotúčovej píly**

1. Stroj zapnite podľa opisu v bode »Zapnutie a vypnutie« a potom ho priložte prednou hranou základnej dosky [8] na materiál.
2. Stroj vyrovnajte pomocou paralelnej zarážky [15] alebo nakreslenej priamky, resp. pomocou lasera.
3. Uchopte stroj oboma rukami za rukoväte (pozri obr. A) a píľte miernym tlakom.

**● Nastavenie otáčok**

- Otočte regulačným kolieskom [1] na zvolený stupeň otáčok (označenie šípkou ▲) (1 = najnižšie otáčky / 6 = najvyššie otáčky):

Orientujte sa podľa následných, nezáväzných nastavení, prípadne prispôbte otáčky na regulačnom koliesku [1] individuálnym potrebám.

Materiál	Stupeň otáčok
Tvrde a mäkké drevo (plné drevo) v priečných a pozdĺžnych rezoch	6
Drevotriesky, drevovláknité dosky	6
Drevotriesky	6
Latové preglejky, preglejky	6
Vrstvené a dyhované dosky	6
PVC dosky	3-5
Dosky z akrylového skla, plexisklo	2-4
Hliníkové dosky	4-6
Hliníkové profily	4-6
Sadrokartónové dosky	1-2
Dosky z minerálnej vlny	1-2
Drevotriesky spájané cementom	1-2

## Uvedenie do prevádzky

Rýchlosť obehu činí pri minimálnych, resp. maximálnych otáčkach cca:

Stupeň	Ot. / min	M / S
1	2.200	21,8
6	5.200	51,7

Nezabúdajte, že rýchlosť rezu je v dôsledku rozdielnych pilových listov, materiálov, ako aj v závislosti od vašej sily posuvu vždy nižšia než rýchlosť obehu (UGS) pri voľnobehu.

### ● Pripojenie odsávania triesok

- Zasuňte adaptér na odsávanie prachu [18] do vyhadzovača triesok [17].
- Pripojte schválené odsávanie prachu a triesok (pozri obr. A).

### ● Výmena pilového listu

**VAROVANIE!** Aretáciu vretena stláčajte iba vtedy, ak je sieťová zástrčka vytiahnutá zo zásuvky!

1. Najskôr odstráňte paralelnú zádržku [15] uvoľnením krídlovej skrutky [13].
2. Hĺbku rezu nastavte (pomocou krídlovej skrutky s predvoľbou hĺbky rezu [5]) na minimálnu polohu 0 mm.
3. Výkyvný ochranný kryt [7] vychýľte pomocou vratnej páky [7a] späť a vypnite prístroj.
4. Stlačte aretáciu vretena [4] (kým nezapadne) a pomocou kľúča na skrutky s vnútorným šesťhranom [6] uvoľnite upínaciu skrutku [24]. Teraz odoberte upínaciu skrutku s podložkou [24] a upínaciu prírubu [23] (pozri taktiež obr. D).
5. Pilový list odoberte.
6. Montáž pilového listu uskutočnite podľa opisu v obrátenom poradí.
7. Stlačte aretáciu vretena [4] (kým nezapadne) a pomocou kľúča na skrutky s vnútorným šesťhranom dotiahnite upínaciu skrutku [24].

**VAROVANIE!** Šípka na pilovom liste sa musí zhodovať so šípkou smeru otáčania (smer chodu, vyznačený na prístroji).

- Zabezpečte, aby bol pilový list vhodný pre otáčky vretena nástroja.

### ● Demontáž a nastavenie štiepacieho klinu

**VAROVANIE!** Vzdialenosť medzi štiepacím klinom [16] a pilovým listom nesmie byť väčšia než 5 mm. Ak bol štiepací klin odstránený, napr. kvôli ponorným rezom, musí sa pri nasadzovaní štiepacieho klinu bezpodmienečne dodržať táto vzdialenosť (pozri obr. F).

#### Demontáž štiepacieho klinu (pozri taktiež obr. E):

1. Uvoľniť krídlovú skrutku s predvoľbou hĺbky rezu [5] a kotúčovú pílu vychýliť až po doraz smerom nahor; upevnenie štiepacieho klinu [25] sa uvoľní.
2. Vyskrutkovať upevňovacie skrutky [26] a vybrať štiepací klin [16].

**VAROVANIE!** Po ukončení ponorného rezu bezpodmienečne znovu namontovať štiepací klin [16] pre ďalšie práce.

#### Nastavenie štiepacieho klinu (pozri taktiež obr. F):

Vzdialenosť medzi štiepacím klinom [16] a ozubeným vencom pilového listu nastaviť max. na 5 mm a vzdialenosť medzi hrotom štiepacieho klinu a najnižším bodom pilového listu max. na 5 mm. Dodržiavajte vzdialenosti znázornené na obr. F.

### ● Tipy a triky

- Použite uhlovú stupnicu rezov v závislosti od uhla rezu [12b]: Pravouhlý rez = značka 0°, 45-stupňový rez = značka 45°.
- Vytrhnutiu reznej hrany u citlivých povrchov, napr. vrstvené drevotriesky alebo dvere zabrániť nalepením krepovej pásky na líniu rezu. Ďalšou výhodou je, že na krepovú pásku sa dá značiť lepšie než na hladký povrch. Vytrhnutiu reznej hrany zabránite ešte účinnejšie pomocou upnutého tenkého dreva, ktorý budete píliť spolu s obrábaným predmetom.

## ● Údržba a čistenie

**VAROVANIE! NEBEZPEČENSTVO PORANENIA!** Pred vykonávaním prác na spotrebiči vytiahnite elektrickú zástrčku zo zásuvky.

- Prístroj očistite po ukončení práce.
- Na čistenie krytu používajte handričku, v žiadanom prípade benzín, rozpúšťadlá alebo čistiace prostriedky.

## ● Servis

- **VAROVANIE!** Prístroje nechajte opraviť v servisnom stredisku alebo odborníkom z oblasti elektrotechniky, ktorí používajú na opravy len originálne náhradné diely. Tým zabezpečíte, že zostane zachovaná bezpečnosť prístroja.
- **VAROVANIE!** Výmenu konektora alebo sieťových vodičov vždy nechajte vykonať u výrobcu prístroja alebo u jeho zákazníckej služby. Tým zabezpečíte, že zostane zachovaná bezpečnosť prístroja.

## ● Záručná lehota

Na toto zariadenie poskytujeme 3 ročnú záručnú lehotu, ktorá sa ráta odo dňa zakúpenia. Zariadenie bolo starostlivo vyrobené a pred odoslaním bolo dôkladne skontrolované. Uchovajte si pokladničný blok ako doklad o kúpe. Ak nastane záručný prípad, spojte sa prosím telefonicky so servisným strediskom. Len tak je možné zabezpečiť bezplatné zaslanie vášho tovaru. Tato záruka platí iba pre prvého kupujúceho a je neprenosná.

Záruka platí iba pre vady materiálu a výrobné zá- vady, nie však pre časti podliehajúce opotrebení alebo pre poškodenie ľahko rozbitných častí, napr. spínačov alebo batérie. Výrobok je určený iba pre súkromnú potrebu, nie pre podnikateľskú činnosť.

V prípade zneužitia alebo neodbornej manipulá- cie, v prípade užívania pri použití hrubej sily a v

prípade oprav, ktoré neurobila naša servisná po- bočka s oprávnením, sa platnosť záruky ruší. Táto záruka neobmedzuje vaše zákonné práva.

SK

**Kompnass Service Slovakia**

**Tel.:** +421 0850 00 10 16

**(0,075 EUR/min.)**

**e-mail:** support.sk@kompnass.com

## ● Likvidácia



Obal pozostáva z ekologických materi- álov, ktoré sa môžu dať recyklovať ma miestnych recyklačných staniách.



**Elektrické prístroje neodhadzujte do domového odpadu!**

Podľa európskej smernice 2002/96/EC o odpade z elektrických a elektronických zariadení a aplikácií tejto smernice v národnom práce sa musia použité elektrické prístroje zbierať osobitne a musia sa odo- vzdať na ekologickú recykláciu.

Informácie o možnostiach likvidácie starých prístro- jov získate na vašom obecnom alebo mestskom úrade.



**Akumulátory nevyhadzujte do domového odpadu!**

**Likvidácia batérií**

Batérie sa musia v zmysle smernice 2006/66/EC recyklovať a nesmú sa odhadzovať do domového odpadu. Každý spotrebiteľ je zo zákona povinný odovzdať všetky batérie a akumulátory v zberni svojej obce / svojej mestskej časti alebo v obchode.

● **Vyhlásenie o zhode /  
Vyhlásenie výrobcu CE**

My, firma Kompernaß GmbH, Burgstr. 21,  
D-44867 Bochum, Nemecko, týmto vyhlasujeme,  
že tento výrobok je v zhode s nasledujúcimi  
smernicami EC:

**Smernica o strojoch  
98 / 37 / EC**

**Smernica EC o nízkonapäťových strojoch  
2006 / 95 / EC**

EN60745-1

EN60745-2-5

EN60825-1

**Elektromagnetická znášanlivosť  
2004 / 108 / EC**

EN55014-1

EN55014-2

EN61000-3-2

EN61000-3-3

EN61000-6-1

EN61000-6-3

**Typ / Názov prístroja:**

Ručná kotúčová píla PHKS 66

Bochum, 31.07.2009



Hans Kompernaß  
- konateľ -

Technické zmeny v zmysle ďalšieho vývoja  
sú vyhradené.



**Uvod**

Namjenska uporaba.....	Stranica 54
Oprema .....	Stranica 54
Opseg pošiljke .....	Stranica 55
Tehnički podatci .....	Stranica 55

**Opće sigurnosne upute za električni alat**

1. Sigurnost na radnom mjestu.....	Stranica 55
2. Električna sigurnost .....	Stranica 56
3. Sigurnost osoba.....	Stranica 56
4. Pažljivo postupanje s električnim uređajima i njihovo korištenje.....	Stranica 56
Sigurnosne upute za predmetni stroj .....	Stranica 57

**Stavljanje u pogon**

Uključivanje i isključivanje.....	Stranica 60
Podešavanje kuta rezanja .....	Stranica 60
Podešavanje dubine reza .....	Stranica 61
Podesite paralelni udar.....	Stranica 61
Uključivanje / isključivanje lasera .....	Stranica 61
Rukovanje sa ručnom kružnom pilom .....	Stranica 61
Podešavanje broja okretaja.....	Stranica 61
Priključivanje uređaja za usis strugotina.....	Stranica 62
Zamjena noža pile.....	Stranica 62
Ugradnja i podešavanje rascjepnog klina .....	Stranica 62
Upute i trikovi.....	Stranica 62

**Redovito održavanje i čišćenje..... Stranica 62****Servis..... Stranica 63****Jamstveni list..... Stranica 63****Zbrinjavanje..... Stranica 63****Objašnjenje konformnosti / Proizvođač..... Stranica 64**

U ovim uputama za uporabu / na uređaju rabi se slijedeće prikaze:			
	Čitati upute za rukovanje!		Isključivo namijenjeno za uporabu u unutarnjim prostorijama!
	Obratiti pažnju na upozoravajuće i sigurnosne upute!		Opasnost po život zbog udara strujom ako je oštećen mrežni kabel ili mrežni utikač!
	Čuvajte se strujnog udara! Opasnost po život!		Nosite zaštitu za uši, masku za zaštitu od prašine od prašine, zaštitne naočale i zaštitne rukavice.
V~	Volt (Imjениčni napon)		Pazite, laser ! Ne izlažite se laserskoj zruci!
n <sub>0</sub>	Izmjereni broj okretaja u praznome hodu		Ovako ćete ispravno postupati.
W	W (Efektivna snaga)		Automatska naknadna opskrba snagom
	Zaštitna klasa II		Elektronski blagi zalet
	Opasnost od eksplozije!		Akumulator ne bacajte u kućni otpad!
	Držite djecu dalje od električnog uređaja!		Materijal ambalaže i uređaj zbrinite na način neškodljiv za okoliš!

## Ručna kružna pila PHKS 66

### ● Uvod



Prije prvog korištenja upoznajte se sa svim funkcijama uređaja i informirajte se o pravilnom rukovanju s električnim uređajem. K tome pročitajte slijedeće upute za korištenje. Dobro čuvajte ove upute. U slučaju prodaje uređaja prosljedite sve dokumente na treću osobu.

### ● Namjenska uporaba

Za uzdužno, poprečno i koso rezanje, kod čvrste postave u punom drvu, iverici, plastici i lakim građevinskim materijalima. Pri tome vodite računa, da je prethodno montirani list pile isključivo namijenjen za rad sa drvom. Svaka druga uporaba ili izmjena na stroju, smatra se nenamjenskom i uzrokuje znatnu opasnost od nezgode.

Nije namijenjeno za obrtničku uporabu.

### ● Oprema

- 1 postavno kolo za namještanje brzine vrtnje
- 2 uklopni zapor
- 3 sklopka za UKLUČENJE / ISKLUČENJE
- 4 zavor vretena
- 5 namjestač dubine reza
- 6 unutarnji šesterobridni ključ
- 7 štitnik klatna
- 7a poluga za potezanje unazad zaštitnog pokrova klatna
- 8 podložna ploča
- 9 namjestač reznog kuta
- 10 poklopac baterijskog kućišta
- 11 sklopka za UKLUČENJE / ISKLUČENJE lasera
- 12 laser
- 12a izlaz lasera
- 12b ljestvica reznog kuta
- 13 vijak sa krilatim glavom za paralelni udar
- 14 primanje paralelnog udara
- 15 paralelni udar
- 16 rascjepni klin
- 17 izbačaj strugotine
- 18 adapter za usis prašine

- 19 ljestvica dubine reza
- 20 dodatna držka
- 21 pogonsko vreteno
- 22 priрубica za primanje
- 23 zatezna priрубica
- 24 zatezni vijak sa podložnom pločicom
- 25 pričvršćenje racjepnog klina
- 26 vijci za pričvršćivanje

## ● Opseg pošiljke

- 1 ručna kružna pila
- 1 paralelni udar
- 1 adapter za usis prašine
- 1 unutrašnji šesterobridni ključ
- 1 upute za uporabu

## ● Tehnički podatci

Nazivni prijem:	1.300 W
Nazivni napon:	230 V ~, 50 Hz
Praznohodna brzina vrtnje:	$n_0$ 2.200-5.200 min <sup>-1</sup>
List pile:	190 x 30 x 1,8 (2,6 mm debljina zuba)
Dubina reza:	66 mm
Klasa zaštite:	II / 

### Informacija o buci i vibraciji:

Vrijednosti mjerenja su istražene sukladno EN 60745. Procijenjeni zvučni pritisak A stroja iznosi karakteristično 96 dB (A). Nesigurnost K = 3 dB. Razina buke tijekom rada može prelaziti 110 dB (A).



**Potrebno je nositi štitnike za uši!**

### Ocjnjeno ubrzavanje, karakteristično:

Vibracija ruke  $a_{rh}$  = 3,447 m/s<sup>2</sup>  
Nesigurnost K = 1,5 m/s<sup>2</sup>

**⚠ UPOZORENJE!** Razina titranja, navedena u ovim uputama, je istražena i određena sukladno normiranom postupku mjerenja, koji je naveden u EN 60745 i koji je prikladan za uspoređivanje

stroja. Razina titranja je promijenljiva, ovisno o korištenju električnog alata, te može u pojedinim slučajevima ležati iznad vrijednosti, navedene u ovim uputama. Razina opterećenja titranja može biti podcjenjena, ako se električni alat redovito koristi na takav način.

**Uputa:** Za precizno ocjenjivanje trajnog opterećenja tijekom određenog radnog vremena, potrebno je također uzeti u obzir vremena kad je stroj isključen, ili je uključen ali se zapravo ne rabi. To može znatno smanjiti trajno opterećenje, tijekom cijelog radnog vremena.





## Opće sigurnosne upute za električni alat

### ⚠ UPOZORENJE! Pročitajte sigurnosne upute kao i sve ostale upute!

U slučaju ne pridržavanja sigurnosnih uputa kao i ostalih uputa, prijete opasnost od strujnog udara, požara i/ili teških ozljeda.

**SAČUVAJTE SVE SIGURNOSNE UPUTE KAO I SVE OSTALE UPUTE ZA UBUDUĆE! U SIGURNOSNIM UPUTA RABLJENI IZRAZ „ELEKTRIČNI ALAT“ ODNOSI SE NA ELEKTRIČNE UREĐAJE SA MREŽNIM POGONOM (SA MREŽNIM KABELOM) I NA ELEKTRIČNI ALAT SA AKUMULATORSKIM POGONOM (BEZ MREŽNOG KABELA).**

## 1. Sigurnost na radnom mjestu

- a) **Vodite uvijek računa o tome, da Vaše radno mjesto bude čisto i dobro osvijetljeno.** Nered i ne osvijetljeno područje rada, može uzrokovati nezgode.
- b)  **Ne rabite stroj u području gdje prijete opasnost od eksplozije, gdje se nalaze zapaljive tekućine, plinovi ili prašine.** Električni alati proizvode iskre, koje mogu zapaliti prašinu ili pare.
- c)  **Za vrijeme uporabe električnog alata, držite djecu i druge osobe izvan dohvata istoga.**

U slučaju nepažnje, možete izgubiti kontrolu nad strojem.

## 2. Električna sigurnost



**Ne dovodite sebe i druge u životnu opasnost uslijed električnog udara:**

- Mrežni utikač uređaja mora odgovarati utičnici. Utikač se ni na kakav način ne smije mijenjati. Ne koristite adapterske utičnice zajedno s zaštitno uzemljenim uređajima.** Neizmijenjeni utikači i odgovarajuće utičnice smanjuju rizik električnog udara.
- Izbjegavajte dodir tijela s uzemljenim površinama kao što su cijevi, radijatori, pećnice i hladnjaci.** Postoji povećana opasnost od električnog udara ukoliko je vaše tijelo uzemljeno.
- Uređaj držite podalje od kiše i vlage.** Prodiranje vode u unutrašnjost uređaja povećava opasnost električnog udara.
-  **Ne koristite kabel u neke druge svrhe, npr. za nošenje uređaja, vješanje uređaja ili za izvlačenje utikača iz utičnice. Kabel držite podalje od topline, ulja, oštih rubova i pokretnih dijelova uređaja.** Oštećeni ili spetljani kabel ili utikač povećava rizik električnog udara.
- Kod rada na otvorenome koristite samo produžni kabel koji je dozvoljen za korištenje na otvorenome.** Upotreba produžnog kabla namijenjenog za korištenje na otvorenome smanjuje rizik električnog udara.
- Ako je korištenje električnog alata u vlažnim prostorima neizbježno, rabite zaštitnu strujnu sklopku.** Korištenje zaštitne strujne sklopke, smanjuje rizik strujnog udara.

## 3. Sigurnost osoba

- Budite uvijek pozorni, vodite računa o tome što radite i razumno pristupite**

**radu s električnim alatom. Ne rabite stroj, ako ste umorni ili pod utjecajem droga, alkohola ili lijekova.** Jedan trenutak nepažnje za vrijeme korištenja stroja, može uzrokovati teške ozljede.

-  **Nosite osobnu zaštitnu opremu i uvijek zaštitne očale.** Korištenje osobne zaštitne opreme, kao maske za prašinu, protuklizne zaštitne cipele, zaštitnu kacigu ili štitnik za uši, ovisno o vrsti i uporabi električnog alata, smanjuje rizik od ozljeda.
- Spriječite slučajno uključenje. Uvjerite se u to, da je električni alat isključen, prije uključanja na struju, podizanja ili nošenja.** Ako pri nošenju uređaja držite prst na sklopki za UKLJUČENJE/ISKLUČENJE ili ako je uređaj uključen, prijeti opasnost od nezgode.
- Prije uključanja stroja, uklonite alat za podešavanje ili vijčani ključ.** Alat ili ključ, koji se nalazi u rotirajućem dijelu stroja, može prouzročiti ozljede.
- Izbjegavajte nenaravan položaj tijela. Vodite računa o tome da sigurno stojite na tlu i održavate vlastitu ravnotežu.** Na taj način bolje možete kontrolirati uređaj, posebno u neočekivanim situacijama.
- Nosite prikladnu odjeću. Ne nosite široku odjeću ili nakit. Držite kosu, odjeću i rukavice dalje od pomičnih dijelova.** Opuštena odjeća, nakit ili duga kosa mogu biti zahvaćeni od pomičnih dijelova.
- Ako se montira uređaje za usisavanje i prihvaćanje prašine, uvjerite se u to da su priključeni i da se pravilno koriste.** Uporaba tih uređaja, smanjuje ugrožavanje od prašine.

## 4. Pažljivo postupanje s električnim uređajima i njihovo korištenje

- Nemojte uređaj preopterećivati. Koristite onaj električni uređaj koji odgovara za Vaš rad.** S odgovarajućim

električnim uređajem bolje i sigurnije ćete raditi u navedenom području rada.

- b) **Ne koristite električni uređaj s neispravnim prekidačem.** Električni uređaj koji se više ne može uključiti i isključiti opasan je i treba ga dati popraviti.
- c) **Izvcite utikač iz utičnice, prije namještanja uređaja, zamjene dijelova opreme ili odlaganja uređaja. Ova sigurnosna mjera sprječava slučajno pokretanje električnog alata.** Ova mjera opreza sprječava nenamjerno pokretanje uređaja.
- d) **Čuvajte ne korišteni električni uređaj tako da nije na dohvat djece. Ne dopustite da uređaj koriste osobe koje s njim nisu upoznate ili koje nisu pročitale upute.** Električni alati su opasni kada ih koriste osobe bez iskustva.
- e) **Pažljivo održavajte uređaj. Kontrolirajte da li pokretni dijelovi uređaja besprijekorno funkcioniraju i da ne zapinju, da dijelovi nisu slomljeni ili tako oštećeni da je funkcija uređaja upitna. Molimo da oštećene dijelove dadete popraviti prije korištenja uređaja.** Brojne nesreće imaju uzrok zbog loše održavanih električnih alata.
- f) **Alat za rezanje treba biti oštar i čist.** Brižljivo njegovani alat za rezanje sa oštrim reznim rubovima, manje zaglavi i jednostavniji je za rukovanje.
- g) **Rabite električni alat, opremu i ugradni alat, itd. sukladno ovim uputama i na način kako je propisano za ovaj posebni tip uređaja. Pri tome uzmite u obzir radne uvjete i rad koji se izvodi.** Uporaba električnog alata za drugu osim predviđene primjene, može uzrokovati opasne situacije.



### Sigurnosne upute za predmetni stroj

- Osigurajte da isključivo osobe iznad 16 godina rabe stroj, te sukladno ovim uputama!

**Uputa:** Ne rabite brusne ploče. Isto bi moglo prouzrokovati ozljede ili materijalnu štetu.



### Spriječite životnu opasnost od udara struje:

-  Redovito kontrolirajte stanje stroja, mrežnog kabela i mrežnog utikača. Ne rabite stroj sa oštećenim dijelovima. Ne otvarajte nikad stroj. Oštećene uređaje, mrežni priključni vod ili mrežni priključak mogu uzrokovati životnu opasnost od udara struje. Popravni radovi ili zamjena dijelova trebaju se isključivo izvoditi od strane servisne službe ili stručne osobe.
- Uređaji koji su označeni sa 230V mogu također biti korišteni sa 220V.
- Ne radite sa strojem ako je vlažan i također ne u vlažnoj okolini.
- Ako radite u prirodu, priključite stroj preko zaštitne sklopke kvarne struje (FI) sa maksimalnom početnom strujom od 30 mA. Rabite produžni kabel, koji je dozvoljen za vanjsko korištenje.

**Uputa:** Držite mrežni kabel uvijek iza stroja i izvan njegovog djelokruga.



### OPREZ! Sprijecite životnu opasnost:

- a) **Vodite računa o tome, da Vaše ruke ne zahvate područje pilanja i nož pile. Držite s drugom rukom dodatnu držku ili kućište motora.** Ako obje ruke drže kružnu pilu, nemogu se ozljediti na nožu pile.
- b) **Ne hvatajte ispod izradka.** Štitnik Vas nemože zaštititi ispod izradka od noža pile.
- c) **Prilagodite dubinu reza debljini izradka.** Treba biti vidljivo na manje od ukupne visine zupca ispod izradka.
- d) **Pri pilanju, nikad ne držite izradak u ruci ili iznad noge. Osigurajte izradak na stabilnoj podlozi.** Važno je izradak dobro pričvrstiti, kako bi se smanjilo opasnost od dodira tijela, uklještenje noža pile ili gubitka kontrole.

- e) **Pri izvođenju radova gdje prijete opasnost od dodira skrivenih dovoda struje ili vlastitih mrežnih kabela sa alatom za rezanje, držite stroj isključivo na izoliranom dijelu držke.** Dodir sa dovodom pod naponom, stavlja također dijelove uređaja pod napon i na taj način uzrokuje udar struje.
- f) **Za uzdužno pilanje uvijek rabite udar ili ravno vođenje brida.** Taj postupak poboljšava preciznost reza i smanjuje mogućnost uklještenja noža pile.
- g) **Rabite uvijek nož pile pravilne veličine i odgovarajuće bušotine za prihvaćanje.** Noževi pile, koji ne odgovaraju montažnim dijelovima pile, rotiraju neispravno i uzrokuju gubitak kontrole.
- h) **Nikad ne rabite oštećene ili pogrešne podložne pločice ili vijke za nož pile.** Podložne pločice i vijci za nož pile su posebno sastavljeni za Vašu pilu, te za optimalnu učinkovitost i pogonsku pouzdanost.

## Izbjegavajte protuudarac stroja:

Protuudarac je posljedica pogrešne uporabe pile. Isti se može spriječiti pomoću prikladnih mjera opreza, sukladno opisu koji slijedi.

- a) **Pilu čvrsto držite s obje ruke, a ruke držite u položaju koji Vam omogućava održavanje stabilnosti u slučaju protuudarca. Uvijek se nalazite na bočnoj strani noža pile, te nikad ne postavljajte nož pile u istoj liniji sa vlastitim tijelom.** U slučaju protuudarca, kružna pila može poskočiti unazad. Međutim, osoba koja posluhuje stroj može savladati sile protuudarca, ako je prethodno poduzela prikladne mjere.
- b) **Ako je nož pile uklješten ili je pilanje iz određenog razloga prekinuto, otpustite sklopku za uključivanje / isključivanje i mirno držite pilu u izradku, sve dok se nož pile potpuno zaustavi. Ne pokušavajte nikad izvlačiti pilu iz izradka ili je povlačiti unazad, ako se nož pile pokreće ili ako može nastati protuudarac.** Pronađite uzrok



ukliještena noža pile i otklonite isti pomoću prikladnih mjera.

- c) **Ako želite pokrenuti pilu, koja se nalazi u izradku, centrirajte nož pile i rezku pilanja i provjerite dali zupci pile nisu možda zaglavili u izradku.** Ako je nož pile uklješten, može se izvući iz izradka ili uzrokovati protuudarac pri ponovnom uključivanju pile.
- d) **Poduprijte velike ploče, kako bi smanjili rizik protuudarca, uzrokovanog od uklještenog noža pile.** Velike ploče mogu se pregibati od vlastite težine. Potrebno je poduprijeti ploče na obje strane, u blizini rečka pilanja kao i na rubu.
- e) **Ne koristite tupe ili oštećene noževe pile.** Noževi pile sa tupim ili pogrešno centriranim zupcima uzrokuju, zbog suviše uskog rečka pilanja, povećanog trenja i uklještenja noža pile, kao i protuudarac.
- f) **Prije pilanja, čvrsto pritegnite podešenu funkciju uvlačnog i kutnog rezanja.** Ako se tijekom pilanja promijeni podešena funkcija, nož pile se može uklještit i prouzročiti protuudarac.
- g) **Budite osobito oprezni, pri izvođenju „uvlačnog rezanja“ u skrivenom području, kao npr. u postojećem zidu.** Nož pile može, kad uranja u materijal, tijekom pilanja u skrivenim predmetima blokirati i uzrokovati protuudarac.

## Uzroci protuudarca:

- a) Protuudarac je iznenadna reakcija zbog uklještenog ili pogrešno usmjerenog noža pile, koja dovodi do nekontroliranog podizanja pile, koja se tad izvuče iz izradka i pomiče prema osobi koja njome rukuje.
- b) Ako nož pile zapne ili se uklješti u rečak pile, blokira i snaga motora pokreće stroj u pravcu osobe koja njime rukuje.
- c) Ako se nož pile zakrene ili pogrešno usmjeri, zubi stražnjeg ruba noža pile mogu zaglaviti u površini izradka, što dovodi do toga da se nož pile izvuče iz rečka pile i poskoči prema osobi koja njime rukuje.

**Posebe sigurnosne upute za ručnu kružnu pilu i štitnik klatna**

- a) **Prije uporabe, provjerite dali se štitnik klatna  uredno zatvara. Ne rabite pilu, ako donja ladica nije slobodno pomična i ako se ne zatvara smjesta. Nikad ne uklješтите ili zavezite štitnik klatna, ako je otvoren.** Ako pila padne na tlo, donji štitnik se može iskriviti. Otvorite štitnik sa povratnom povlačnom polugom i osigurajte da se ista slobodno pomiče, te da kod raznih kutova i dubina rezanja ne dodiruje nož pile kao i ostale dijelove.
- b) **Provjerite funkciju opruge za štitnik klatna. U slučaju da štitnik klatna i opruga ne rade besprijekorno, predajte stroj kako bi se izveli popravni radovi.** Oštećeni dijelovi, ljepljive naslage ili gomilanje strugotina, usporavaju rad donjeg štitnika.
- c) **Štitnik klatna ručno otvorite isključivo pri izvođenju posebnih rezanja, kao na primjer „uvlačno i kutno rezanje“.** Otvorite štitnik klatna s pomoću povratne povlačne poluge  i otpustite istu, čim nož prođire u izradak. Pri izvođenju ostalih radova pilanja, donji štitnik treba automatski raditi.
- d) **Ne polažite pilu nikad na radionički stol ili tlo, bez da štitnik klatna prekriva nož pile.** Nož pile koji nije zaštićen i stvara inercijski hod, pomiče pilu u suprotnom smjeru rezanja i reže što se nalazi pred njom. Pri tome uzmete u obzir vijeme zaustavljanja pile.

**Posebne sigurnosne upute za ručne kružne pile i rascjepni klin**

- a) **Koristite odgovarajući rascjepni klin za postavljeni nož pile.** Rascjepni klin treba biti jači od debljine glavnog noža, ali tanji od širine zupca.
- b) **Namjestite rascjepni klin prema opisu u uputama za uporabu.** Pogrešna debljina, pozicija i centriranje mogu uzrokovati da rascjepni klin ne spriječi djelotvorno protuudarac.
- c) **Uvijek koristite rascjepni klin, osim kod uvlačnog rezanja.** Nakon uvlačnog

rezanja, ponovno montirajte rascjepni klin. Rascjepni klin smeta pri izvođenju uvlačnog rezanja i može uzrokovati protuudarac.

- d) **Rascjepni klin treba se nalaziti u rešku pilanja, kako bi bio djelotvoran.** Rascjepni klin nije djelotvoran za spriječavanje protuudarca, pri izvođenju kratkih rezova.
- e) **Ne rabite pilu sa izvijenim rascjepnim klinom.** Već neznatna šmetnja može usporiti zatvaranje štitnika.



**UPOZORENJE! Zaštitite se od laserskog zračenja:**



- Ne gledajte direktno u lasersku zraku, tj. u otvor iz kojeg izlazi.
- ▲ **UPOZORENJE!** Promatranje izlaza lasera  sa optičkim instrumentima (npr. povećalom, i.sl.) izaziva opasnost za oči.
- Ne usmjerujte lasersku zraku nikad prema reflektirajućim površinama, osobama ili životinjama, jer već kratki pogled u lasersku zraku može uzrokovati ozljede očiju.

**Zamjena baterija:**

- Otvorite poklopac baterijskog kućišta  pomoću odgovarajućeg križnog izvijača (vidite prikaz G).
- Izvucite istrošene baterije.

- Umetnite dvije nove alkaline baterije LR44 od 1,5V (npr. GPS 76) sukladno ispravnoj polarizaciji i ponovno zavijte poklopac baterijskog kućišta [10].

**⚠ OPREZI!** U slučaju uporabe drugih a ne ovdje navedenih naprava za posluživanje i namještanje, ili u slučaju drugog načina postupka, isto bi moglo prouzrokovati opasno zračenje.



## Na slijedeći način postupate pravilno:

- U slučaju opasnosti smjesta izvucite mrežni utikač iz utičnice.
- Ne rabite stroj nikad protunamjenski.
- Stroj treba uvijek biti čist, suh i slobodan od ulja ili maziva.
- Kod statičnog rabljenja, stroj se treba isključivo koristiti na stolu za pilanje koji je opremljen sa zaštitom protiv ponovnog pokretanja.
- Samo uključeni stroj usmjeriti na izradak.
- Tijekom rada stroj uvijek držati dalje od tijela.
- Zabranjena je obrada azbestnog materijala.
- Sječnica treba u gornjem i u donjem dijelu biti oslobođena od prepreka.
- Nož pile ne smije izvirivati više od 3 mm iz izradka.
- Tijekom pilanja, vodite računa o tome da se ne pilaju čavli, vijci, itd.
- Ne raditi sa strojem naglavačke.
- Štititi nož pile od udarca i da ne zaglavi.
- Ne zakočite dodatno nož pile nakon isključenja.
- Noževi pile, koji su ispucani ili promijenili oblik, ne smiju se upotrebljavati. Nije dozvoljeno korištenje HSS-noževa za pilu (visokoučinski čelik za brzo rezanje).
- Prije radova na stroju, npr. podešavanja temeljne ploče, uvijek prethodno izvucite mrežni utikač iz utičnice.
- Ne oklanjajte nikad strugotine ili iverice tijekom rada stroja.
- Tijekom obrade drva ili materijala, koji stvara prašinu koja je štetna za zdravlje, potrebno je priključiti ručnu kružnu pilu na usisni uređaj.
- Obvezno koristite ugrađene sigurnosne uređaje ručne kružne pile, kao npr. uklopni zapor [2] i štitnik klatna [7].

- Osigurajte, da svi pomični dijelovi noža pile besprijekorno rade kao i ostali uređaji, koji pokrivaju nož pile.
- Ne pritežite sklopku za UKLJUČENJE / ISKLJUČENJE [3] tijekom ručnog pogona.

## ● Stavljanje u pogon

Ručna kružna pila PHKS 66 je opremljena sa funkcijom Intelligent Power Control.



Funkcija automatskog napajanja dodatnom snagom uzrokuje, da

u određenom opsegu brzine vrtnje, učinak ostaje nepromijenjen pri obradi čak tvrdih i otpornijih materijala.

## ● Uključivanje i isključivanje

### Uključivanje:

- Pritisnite uklopni zapor [2] prema lijevo ili desno i isti držite stisnuto.
- Pokrenite sklopku za UKLJUČIVANJE / ISKLJUČIVANJE [3]. Nakon što je stroj stavljen u pogon, možete otpustiti uklopni zapor [2].



Ručna kružna pila je opremljena sa elektronskim blagim zaletom.

Motor se uključuje usporjenjem.

### Isključivanje:

- Otpustite sklopku za UKLJUČIVANJE / ISKLJUČIVANJE [3].

## ● Podešavanje kuta rezanja

Kut rezanja možete odrediti pomoću kutne ljestvice [12b].

- Otpustite vijke s krilatim glavom / pritezne klinove prethodnog odabira reznog kuta [9] na obima stranama, namjestite željeni kut na ljestvici reznog kuta [12b] i ponovno pritegnite vijak s krilatim glavom / pritezni klin.



## ● Podešavanje dubine reza

**Uputa:** Preporučujemo da odabir dubine reza bude po mogućnosti 3 mm veći nego debljina materijala.

- Otpustite vijak sa krilatom glavom na namještaju za dubinu reza **5**, podesite željenu dubinu reza na ljestvici **19** i ponovno pritegnite vijak sa krilatom glavom.

## ● Podesite paralelni udar

Otpustite vijak sa krilatom glavom **13** na podložnoj ploči **8** i postavite paralelni udar **15** u prihvat **14**, te ponovno pritegnite vijak sa krilatom glavom **13**.

## ● Uključivanje / isključivanje lasera

### Uključivanje:

- Premjestite sklopku za UKLJUČENJE / ISKLJUČENJE lasera **11** na poziciju „1“.

### Isključivanje:

- Premjestite sklopku za UKLJUČENJE / ISKLJUČENJE lasera **11** na poziciju „0“.

**Uputa:** Ako su baterije istrošene, zamijenite ih sa dvije nove alkaline baterije LR44 od 1,5V (npr. GPA 76).

## ● Rukovanje sa ručnom kružnom pilom

1. Uključite stroj, prema opisu u točki »uključivanje i isključivanje«, te ga postavite sa prednjim rubom podložne ploče **8** na materijal.
2. Centrirajte stroj na paralelnom udaru **15** ili zabilježene crte, tj. lasera.
3. Držite stroj obim rukama za držke (vidite prikaz A) i pilajte s umjerenim pritiskom.

## ● Podešavanje broja okretaja

- Vrtite postavni kotačić **1** na željeni stupanj broja okretaja (oznaka strelice ▲) (1 = najmanji broj okretaja / 6 = najveći broj okretaja):

Orijentirajte se pomoću slijedećih, neobvezatnih podataka za podešavanje, tj. prilagodite individualno i odgovarajući broj okretaja na postavnom kotačiću **1**.

Materijal	Stupanj broj okretaja
tvrdi i meko drvo (puno drvo) u poprečnim i uzdužnim presjecima	6
iverice, ploče od tvrdih vlakana	6
iverice	6
stolarske ploče, šperploča	6
obložene i furnirane ploče	6
PVC-ploča	3-5
ploče od akrilnog stakla, pleksistakla	2-4
aluminijske ploče	4-6
aluminijski profili	4-6
gipskartonske ploče	1-2
ploče od kamene vune	1-2
iverice vezane cementom	1-2

Ophodna brzina (OB) iznosi kod minimalnog, tj. maksimalnog broja okretaja cca.:

Stupanj	Okretaj/min	M/Sek
1	2.200	21,8
6	5.200	51,7

Vodite računa o tome, da je brzina rezanja uvijek manja, ovisno o različitim noževima pile, materijala kao i snage zagona rezanja, nego ophodna brzina (OB) u praznom hodu.

## ● Priključivanje uređaja za usis strugotina

- Uključite adapter za usis prašine [18] na uređaj za izbacivanje strugotine [17].
- Priključite dozvoljeni uređaj za usis prašine i strugotina (vidi prikaz A).

## ● Zamjena noža pile

**▲ UPOZORENJE!** Pokrenite zapor klatna isključivo nakon što ste prethodno izvukli mrežni utikač!

1. Kao prvo otklonite paralelni udar [15], na način da otpustite vijak sa krilatom glavom [13].
2. Postavite dubinu reza na najmanju poziciju, 0 mm (pomoću vijka sa krilatom glavom namještača dubine reza [5]).
3. Zaokrenite zaštitni klatni poklopac [7] pomoću poluge za povlačenje unazad [7a] i odložite uređaj.
4. Pokrenite zavor vretena [4] (sve dok zaglavi) i otpustite zatezni vijak sa pločom [24] pomoću šesterkutnog bridnog ključa [6]. Otklonite sad zatezni vijak sa pločom [24] i zateznu prirubnicu [23] (vidite također prikaz D).
5. Otklonite nož pile.
6. Ugradnju noža pile izvoditi sukladno opisu, ali u obrnutom redoslijedu.
7. Pokrenite zavor vretena [4] (sve dok zaglavi) i zategnite zatezni vijak [24] pomoću šesterkutnog bridnog ključa.

**▲ UPOZORENJE!** Strelica na nožu pile treba biti u pravcu sa strelicom smjera vrtnje (smjer vrtnje, označen na stroju).

- Osigurajte da je nož pile prikladan za broj okretaja vretena alata.

## ● Ugradnja i podešavanje rascjepnog klina

**▲ UPOZORENJE!** Razmak između rascjepnog klina [16] i noža pile ne smije biti veći od 5 mm. Ako se otklonilo rascjepni klin, npr. za izvođenje uvlačnog

reza, potrebno je obavezno održati taj razmak pri uporabi rascjepnog klina (vidite prikaz F).

## Skidanje rascjepnog klina (vidite također prikaz E):

1. Otpustite vijak sa krilatom glavom namještača dubine reza [5] i zakrenite kružnu pilu do dosega prema gore, pričvršćenje rascjepnog klina [25] će se tad otpustiti.
2. Izvijte vijke za pričvršćivanje [26] i otklonite rascjepni klin [16].

**▲ UPOZORENJE!** Nakon izvođenja uvlačnog reza, obavezno ponovno ugraditi rascjepni klin [16] za slijedeće radove.

## Podešavanje rascjepnog klina (vidite također prikaz F):

Podesite razmak između rascjepnog klina [16] i krune zupca noža pile na maksimalno 5 mm, te između vrha rascjepnog klina i najdublje točke noža pile na maksimalno 5 mm.

Vodite računa o razmacima, sukladno prikazu F.

## ● Upute i trikovi

- Rabite ovisno o reznom kutu ljestvicu reznog kuta [12b]: pravokutni rez = oznaka 0°, rez od 45° = oznaka 45°.
- Izbjegavajte čupanje reznog ruba kod osjetljivih površina, npr. obložene iverice ili vrata, na način da naljepite krep traku na sječnicu. Taj postupak nadalje nudi prednost, da se na krep traci bolje može označiti nego na gladkoj površini. Još veću sigurnost protiv čupanja reznog ruba postićete pomoću napetog tankog drva, koji se zajedno pili.

## ● Redovito održavanje i čišćenje

**▲ UPOZORENJE!** OPASNOST PO ŽIVOT!

Prije izvođenja bilo kakvih radova na uređaju, uvijek prethodno izvucite utikač iz utičnice.

- Očistite stroj na kraju radnog postupka.
- Za čišćenje kućišta ne koristite ni u kojem slučaju benzin, razređivač ili čisto.

## ● Servis

- **⚠ UPOZORENJE!** Električne naprave smiju popravljati samo ovlašteni serviseri ili električari. Time ćete zadržati sigurnost vaših uređaja.
- **⚠ UPOZORENJE!** Zamjenu utikača ili mrežnih vodova neka izvodi uvijek proizvođač ili korisnička služba. Time ćete zadržati sigurnost vaših uređaja

## ● Jamstveni list

Na ovaj uređaj dajemo jamstvo u trajanju 3 godine od datuma kupnje. Ovo jamstvo vrijedi za područje Republike Hrvatske. Uređaj je pažljivo proizveden i prije isporuke brižljivo kontroliran. Jamčimo da će raditi bez greške uzrokovane eventualnom lošom izradom i lošim materijalima. Svi eventualno nastali kvarovi bit će besplatno otklonjeni u ovlaštenom servisu. Jamstvo se priznaje samo uz predočenje računa. Molimo Vas da se u slučaju kvara telefonski povežete s ovlaštenim servisom. Samo tako možete besplatno ostvariti svoja jamstvena prava.

Jamstvo vrijedi samo za greške u materijalu i izradi, a ne za potrošne dijelove ili za oštećenja lomljivih dijelova, npr. prekidača ili baterija. Uređaj je namijenjen isključivo za privatnu, a ne za gospodarsku upotrebu.

U slučaju zlorabotrebne ili nenamjenske upotrebe, primjene sile, kao i u slučaju zahvata koji nisu načinjeni od strane ovlaštenog servisa jamstvo prestaje vrijediti. Ovo jamstvo ne utječe na potrošačka prava u odnosu na prodavača važeća u državi kupnje.

### Proizvođač:

Kompernaß GmbH  
Burgstraße 21  
D-44867 Bochum (Germany)  
Njemačka

## HR

**Ovlašteni servis:**  
**Microtec sistemi d.o.o.**  
**Koprivnička 27 a**  
**10000 Zagreb**  
**Tel. 01/3692-008**  
**email: support.hr@kompernass.com**

**Proizvođač:**  
**KOMPERNASS GMBH**  
**BURGSTRASSE 21**  
**D-44867 BOCHUM, Njemačka**

**Uvoznik**  
**Lidl Hrvatska d.o.o. k.d.,**  
**p.p. 61**  
**10020 Novi Zagreb**

## ● Zbrinjavanje



Ambalaža se sastoji od okolini primjerenih materijala koju možete zbrinuti u mjesnim stanicama za reciklažu.



**Električni alat ne bacajte u kućni otpad!**

Sukladno europskim smjernicama 2002/96/EC o starim električnim i elektroničkim uređajima i njihovo provođenje u nacionalno pravo, stari se električni uređaji moraju odvojeno sakupljati kao bi se ponovno upotrijebili.

O mogućnostima zbrinjavanja isluženih uređaja saznat ćete u vašoj općini ili gradskoj upravi.



**Akumulator ne bacajte u kućni otpad!**

### Otklanjanje baterije

Obvezatna je predaja baterija sustavu reciklaže, sukladno smjernicama 2006/66/EC i nije dozvoljeno iste otklanjati zajedno sa kućnim otpadom. Svaki potrošač je zakonski obavezan, sve baterije i akumulatore predati na sabirno mjesto svoje općine/dijela grada ili dobavljaču.

● **Objašnjenje konformnosti /  
Proizvođač CE**

Mi, Kompernaß GmbH, Burgstr. 21,  
D-44867 Bochum, Njemačka, dajemo za ovaj  
proizvod suglasnost sa slijedećim EG smjericama:

**Strojne smjernice  
98 / 37 / EC**

**EG- niskonaponske smjernice  
2006 / 95 / EC**

EN60745-1

EN60745-2-5

EN60825-1

**Elektromagnetska kompatibilnost  
2004 / 108 / EC**

EN55014-1

EN55014-2

EN61000-3-2

EN61000-3-3

EN61000-6-1

EN61000-6-3

**Tip / opis uređaja:**

Ručna kružna pila PHKS 66

Bochum, 31.07.2009



Hans Kompernaß  
- poslovođa -

U smislu daljeg razvoja zadržane su tehničke  
izmjene.

**Einleitung**

Bestimmungsgemäßer Gebrauch.....	Seite 66
Ausstattung.....	Seite 66
Lieferumfang.....	Seite 67
Technische Daten.....	Seite 67















**Allgemeine Sicherheitshinweise für Elektrowerkzeuge**

1. Arbeitsplatz-Sicherheit.....	Seite 67
2. Elektrische Sicherheit.....	Seite 68
3. Sicherheit von Personen.....	Seite 68
4. Verwendung und Behandlung des Elektrowerkzeugs.....	Seite 69
Gerätespezifische Sicherheitshinweise für Handkreissägen.....	Seite 69

**Inbetriebnahme**

Ein- und ausschalten.....	Seite 73
Schnitt-Winkel einstellen.....	Seite 73
Schnitt-Tiefe einstellen.....	Seite 73
Parallelanschlag einstellen.....	Seite 73
Laser ein-/ ausschalten.....	Seite 73
Handhabung der Handkreissäge.....	Seite 74
Drehzahl einstellen.....	Seite 74
Spanabsaugung anschließen.....	Seite 74
Sägeblatt wechseln.....	Seite 74
Spaltkeil ausbauen und einstellen.....	Seite 75
Tipps und Tricks.....	Seite 75

**Wartung und Reinigung.....** Seite 75**Service.....** Seite 75**Garantie.....** Seite 75**Entsorgung.....** Seite 76**Konformitätserklärung / Hersteller.....** Seite 77

In dieser Bedienungsanleitung / am Gerät werden folgende Piktogramme verwendet:			
	Bedienungsanleitung lesen!		Nur zur Verwendung in Innenräumen!
	Warn- und Sicherheitshinweise beachten!		Lebensgefahr durch elektrischen Schlag bei beschädigtem Netzkabel oder -stecker
	Vorsicht vor elektrischem Schlag! Lebensgefahr!		Tragen Sie einen Gehörschutz, eine Atem-/ Staubschutzmaske, eine Schutzbrille und Schutzhandschuhe.
<b>V</b> ~	Volt (Wechselspannung)		Laser! Setzen Sie sich nicht dem Laserstrahl aus.
<b>n<sub>0</sub></b>	Bemessungs-Leerlaufdrehzahl		Tip! So verhalten Sie sich richtig.
<b>W</b>	Watt (Wirkleistung)		Automatischer Kraftnachschub
	Schutzklasse II		Elektronischer Sanftanlauf
	Explosionsgefahr!		Werfen Sie Akkus nicht in den Hausmüll!
	Kinder vom Elektrogerät fernhalten!		Entsorgen Sie Verpackung und Gerät umweltgerecht!

## Handkreissäge PHKS 66

### ● Einleitung



Machen Sie sich vor der ersten Inbetriebnahme mit den Funktionen des Gerätes vertraut und informieren Sie sich über den Umgang mit Elektrowerkzeugen. Lesen Sie hierzu die nachfolgende Bedienungsanleitung. Bewahren Sie diese Anleitung auf. Händigen Sie alle Unterlagen bei Weitergabe des Gerätes an Dritte aus.

### ● Bestimmungsgemäßer Gebrauch

Sägen von Längs-, Quer- und Gehrungsschnitten bei fester Auflage in Vollholz, Spanplatten, Kunststoff und Leichtbaustoffen. Berücksichtigen Sie dabei, dass das vormontierte Sägeblatt nur zum Gebrauch mit Holz geeignet ist. Jede andere Verwendung oder Veränderung der Maschine gilt als nicht bestimmungsgemäß und birgt erhebliche Unfallgefahren. Nicht zum gewerblichen Gebrauch.

### ● Ausstattung

- 1 Stellrad Drehzahlvorwahl
- 2 Einschaltsperr
- 3 EIN-/ AUS-Schalter
- 4 Spindelarreterung
- 5 Schnitt-Tiefenvorwahl
- 6 Innensechskantschlüssel
- 7 Pendelschutzhaube
- 7a Rückziehebel der Pendelschutzhaube
- 8 Grundplatte
- 9 Schnitt-Winkelvorwahl
- 10 Abdeckung des Batteriefachs
- 11 EIN-/ AUS-Schalter Laser
- 12 Laser
- 12a Laserausgang
- 12b Schnitt-Winkelskala
- 13 Flügelschraube für Parallelanschlag
- 14 Parallelanschlagaufnahme
- 15 Parallelanschlag
- 16 Spaltkeil
- 17 Spanauswurf
- 18 Adapter zur Staubabsaugung
- 19 Schnitt-Tiefenskala

- 20 Zusatzgriff
- 21 Antriebsspindel
- 22 Aufnahmeflansch
- 23 Spannflansch
- 24 Spannschraube / Unterlegscheibe
- 25 Spaltkeilbefestigung
- 26 Befestigungsschrauben

## ● Lieferumfang

- 1 Handkreissäge
- 1 Parallelschlag
- 1 Adapter zur Staubabsaugung
- 1 Innensechskantschlüssel
- 1 Bedienungsanleitung

## ● Technische Daten

Nennaufnahme:	1.300 W
Nennspannung:	230 V ~, 50 Hz
Leerlaufdrehzahl:	$n_0$ 2.200 – 5.200 min <sup>-1</sup>
Sägeblatt:	190 x 30 x 1,8 (2,6 mm Zahnstärke)
Schnitt-Tiefe:	66 mm
Schutzklasse:	II /

### Geräusch- und Vibrationsinformationen:

Messwerte ermittelt entsprechend EN 60745.  
 Der A-bewertete Schalldruckpegel des Gerätes beträgt typischerweise 96 dB (A).  
 Unsicherheit K = 3 dB. Der Geräuschpegel beim Arbeiten kann 110 dB (A) überschreiten.



### Gehörschutz tragen!

### Bewertete Beschleunigung, typischerweise:

Hand-/ Armvibration  $a_{hv}$  = 3,447 m/s<sup>2</sup>  
 Unsicherheit K = 1,5 m/s<sup>2</sup>

**⚠️ WARNUNG!** Der in diesen Anweisungen angegebene Schwingungspegel ist entsprechend einem in EN 60745 genormten Messverfahren gemessen worden und kann für den Gerätevergleich verwendet werden. Der Schwingungspegel

wird sich entsprechend dem Einsatz des Elektrowerkzeugs verändern und kann in manchen Fällen über dem in diesen Anweisungen angegebenen Wert liegen. Die Schwingungsbelastung könnte unterschätzt werden, wenn das Elektrowerkzeug regelmäßig in solcher Weise verwendet wird.

**Hinweis:** Für eine genaue Abschätzung der Schwingungsbelastung während eines bestimmten Arbeitszeitraumes sollten auch die Zeiten berücksichtigt werden, in denen das Gerät abgeschaltet ist oder zwar läuft, aber nicht tatsächlich im Einsatz ist. Dies kann die Schwingungsbelastung über den gesamten Arbeitszeitraum deutlich reduzieren.



## Allgemeine Sicherheitshinweise für Elektrowerkzeuge

### **⚠️ WARNUNG!** Lesen Sie alle Sicherheitshinweise und Anweisungen.

Versäumnisse bei der Einhaltung der Sicherheitshinweise und Anweisungen können elektrischen Schlag, Brand und/oder schwere Verletzungen verursachen.

BEWAHREN SIE ALLE SICHERHEITSHINWEISE UND ANWEISUNGEN FÜR DIE ZUKUNFT AUF. DER IN DEN SICHERHEITSHINWEISEN VERWENDETE BEGRIFF „ELEKTROWERKZEUG“ BEZIEHT SICH AUF NETZBETRIEBENE ELEKTROWERKZEUGE (MIT NETZKABEL) UND AUF AKKUBETRIEBENE ELEKTROWERKZEUGE (OHNE NETZKABEL).

## 1. Arbeitsplatz-Sicherheit

- a) **Halten Sie Ihren Arbeitsbereich sauber und gut beleuchtet.** Unordnung und unbeleuchtete Arbeitsbereiche können zu Unfällen führen.
- b) **Arbeiten Sie mit dem Elektrowerkzeug nicht in explosionsgefährdeter Umgebung, in der sich brennbare Flüssigkeiten, Gase oder Stäube befinden.** Elektrowerkzeuge erzeugen Funken, die den Staub oder die Dämpfe entzünden können.

- c)  **Halten Sie Kinder und andere Personen während der Benutzung des Elektrowerkzeugs fern.** Bei Ablenkung können Sie die Kontrolle über das Gerät verlieren.

## 2. Elektrische Sicherheit

 **Vermeiden Sie Lebensgefahr durch elektrischen Schlag:**

- a) **Der Anschlussstecker des Elektrowerkzeuges muss in die Steckdose passen. Der Stecker darf in keiner Weise verändert werden. Verwenden Sie keine Adapterstecker gemeinsam mit schutzgeerdeten Elektrowerkzeugen.** Unveränderte Stecker und passende Steckdosen verringern das Risiko eines elektrischen Schlages.
- b) **Vermeiden Sie Körperkontakt mit geerdeten Oberflächen, wie von Rohren, Heizungen, Herden und Kühlschränken.** Es besteht ein erhöhtes Risiko durch elektrischen Schlag, wenn Ihr Körper geerdet ist.
- c) **Halten Sie Elektrowerkzeuge von Regen oder Nässe fern.** Das Eindringen von Wasser in ein Elektrogerät erhöht das Risiko eines elektrischen Schlages.
- d)  **Zweckentfremden Sie das Kabel nicht, um das Elektrowerkzeug zu tragen, aufzuhängen oder um den Stecker aus der Steckdose zu ziehen. Halten Sie das Kabel fern von Hitze, Öl, scharfen Kanten oder sich bewegenden Geräteteilen.** Beschädigte oder verwickelte Kabel erhöhen das Risiko eines elektrischen Schlages.
- e) **Wenn Sie mit einem Elektrowerkzeug im Freien arbeiten, verwenden Sie nur Verlängerungskabel, die auch für den Außenbereich zugelassen sind.** Die Anwendung eines für den Außenbereich geeigneten Verlängerungskabels verringert das Risiko eines elektrischen Schlages.
- f) **Wenn der Betrieb des Elektrowerkzeuges in feuchter Umgebung nicht vermeidbar ist, verwenden Sie einen**

**Fehlerstromschutzschalter.** Der Einsatz eines Fehlerstromschutzschalters vermindert das Risiko eines elektrischen Schlages.

## 3. Sicherheit von Personen

- a) **Seien Sie stets aufmerksam, achten Sie darauf, was Sie tun und gehen Sie mit Vernunft an die Arbeit mit einem Elektrowerkzeug. Benutzen Sie kein Elektrowerkzeug, wenn Sie müde sind oder unter dem Einfluss von Drogen, Alkohol oder Medikamenten stehen.** Ein Moment der Unachtsamkeit beim Gebrauch des Elektrowerkzeuges kann zu ernsthaften Verletzungen führen.
- b)  **Tragen Sie persönliche Schutzausrüstung und immer eine Schutzbrille.** Das Tragen persönlicher Schutzausrüstung wie Staubmaske, rutschfeste Sicherheitsschuhe, Schutzhelm oder Gehörschutz, je nach Art und Einsatz des Elektrowerkzeuges, verringert das Risiko von Verletzungen.
- c) **Vermeiden Sie eine unbeabsichtigte Inbetriebnahme. Vergewissern Sie sich, dass das Elektrowerkzeug ausgeschaltet ist, bevor Sie es an die Stromversorgung anschließen, es aufnehmen oder tragen.** Wenn Sie beim Tragen des Elektrowerkzeuges den Finger am Schalter haben oder das Gerät bereits eingeschaltet an die Stromversorgung anschließen, kann dies zu Unfällen führen.
- d) **Entfernen Sie Einstellwerkzeuge oder Schraubenschlüssel, bevor Sie das Elektrowerkzeug einschalten.** Ein Werkzeug oder Schlüssel, der sich in einem drehenden Geräteteil befindet, kann zu Verletzungen führen.
- e) **Vermeiden Sie eine abnormale Körperhaltung. Sorgen Sie für einen sicheren Stand und halten Sie jederzeit das Gleichgewicht.** Dadurch können Sie das Elektrowerkzeug in unerwarteten Situationen besser kontrollieren.
- f) **Tragen Sie geeignete Kleidung. Tragen Sie keine weite Kleidung oder Schmuck. Halten Sie Haare, Kleidung und Handschuhe fern von sich bewegenden**



**Teilen.** Lockere Kleidung, Schmuck oder lange Haare können von sich bewegenden Teilen erfasst werden.

- g) **Wenn Staubabsaug- und -auffangeinrichtungen montiert werden können, vergewissern Sie sich, dass diese angeschlossen sind und richtig verwendet werden.** Die Verwendung einer Staubabsaugung kann Gefährdungen durch Staub verringern.

## 4. Verwendung und Behandlung des Elektrowerkzeugs

- a) **Überlasten Sie das Gerät nicht. Verwenden Sie für Ihre Arbeit das dafür bestimmte Elektrowerkzeug.** Mit dem passenden Elektrowerkzeug arbeiten Sie besser und sicherer im angegebenen Leistungsbereich.
- b) **Benutzen Sie kein Elektrowerkzeug, dessen Schalter defekt ist.** Ein Elektrowerkzeug, das sich nicht mehr ein- oder ausschalten lässt, ist gefährlich und muss repariert werden.
- c) **Ziehen Sie den Stecker aus der Steckdose, bevor Sie Geräteeinstellungen vornehmen, Zubehörteile wechseln oder das Gerät weglegen.** Diese Vorsichtsmaßnahme verhindert den unbeabsichtigten Start des Elektrowerkzeuges.
- d) **Bewahren Sie unbenutzte Elektrowerkzeuge außerhalb der Reichweite von Kindern auf. Lassen Sie Personen das Gerät nicht benutzen, die mit diesem nicht vertraut sind oder diese Anweisungen nicht gelesen haben.** Elektrowerkzeuge sind gefährlich, wenn sie von unerfahrenen Personen benutzt werden.
- e) **Pflegen Sie Elektrowerkzeuge mit Sorgfalt. Kontrollieren Sie, ob bewegliche Teile einwandfrei funktionieren und nicht klemmen, ob Teile gebrochen oder so beschädigt sind, dass die Funktion des Elektrowerkzeuges beeinträchtigt ist. Lassen Sie beschädigte Teile vor dem Einsatz des Gerätes reparieren.** Viele Unfälle haben ihre Ursache in schlecht gewarteten Elektrowerkzeugen.

- f) **Halten Sie Schneidwerkzeuge scharf und sauber.** Sorgfältig gepflegte Schneidwerkzeuge mit scharfen Schneidkanten verklemmen sich weniger und sind leichter zu führen.
- g) **Verwenden Sie Elektrowerkzeug, Zubehör, Einsatzwerkzeuge usw. entsprechend diesen Anweisungen. Berücksichtigen Sie dabei die Arbeitsbedingungen und die auszuführende Tätigkeit.** Der Gebrauch von Elektrowerkzeugen für andere als die vorgesehenen Anwendungen kann zu gefährlichen Situationen führen.



### Gerätespezifische Sicherheitshinweise für Handkreissägen

- Stellen Sie sicher, dass ausschließlich Personen über 16 Jahren das Gerät gemäß den Anweisungen in dieser Bedienungsanleitung in Betrieb nehmen!

**Hinweis:** Verwenden Sie keine Schleifscheiben. Verletzungen und Sachbeschädigungen können die Folge sein.



### Vermeiden Sie Lebensgefahr durch elektrischen Schlag:

-  Kontrollieren Sie regelmäßig den Zustand von Gerät, Netzkabel und den Netzstecker. Nehmen Sie Geräte mit derart beschädigten Teilen nicht mehr in Betrieb. Öffnen Sie niemals das Gerät. Beschädigte Geräte, Netzanschlussleitung oder Netzstecker bedeuten Lebensgefahr durch elektrischen Schlag. Lassen Sie Reparatur- oder Austauscharbeiten nur von der Servicestelle oder einer Elektrofachkraft durchführen.
- Mit 230 V gekennzeichnete Geräte können auch mit 220 V betrieben werden.
- Betreiben Sie das Gerät nicht, wenn es feucht ist, und auch nicht in feuchter Umgebung.
- Schließen Sie, wenn Sie im Freien arbeiten, das Gerät über einen Fehlerstrom (FI)-Schutzschalter mit maximal 30 mA Auslösestrom an.

Verwenden Sie nur ein für den Außenbereich zugelassenes Verlängerungskabel.

**Hinweis:** Halten Sie das Netzkabel stets vom Wirkungskreis der Maschine fern und führen Sie es nach hinten von der Maschine weg.



## **VORSICHT! Vermeiden Sie Verletzungsgefahr:**

a) **Kommen Sie mit Ihren Händen nicht in den Sägebereich und an das Sägeblatt. Halten Sie mit Ihrer zweiten Hand den Zusatzgriff oder das Motorgehäuse.**

Wenn beide Hände die Kreissäge halten, kann das Sägeblatt diese nicht verletzen.

b) **Greifen Sie nicht unter das Werkstück.** Die Schutzhaube kann Sie unter dem Werkstück nicht vor dem Sägeblatt schützen.

c) **Passen Sie die Schnitt-Tiefe an die Dicke des Werkstücks an.** Es sollte weniger als eine volle Zahnhöhe unter dem Werkstück sichtbar sein.

d) **Halten Sie das zu sägende Werkstück niemals in der Hand oder über dem Bein fest. Sichern Sie das Werkstück an einer stabilen Aufnahme.** Es ist wichtig, das Werkstück gut zu befestigen, um die Gefahr von Körperkontakt, Klemmen des Sägeblattes oder Verlust der Kontrolle zu minimieren.

e) **Halten Sie das Gerät nur an den isolierten Griffflächen, wenn Sie Arbeiten ausführen, bei denen das Schneidwerkzeug verborgene Stromleitungen oder das eigene Netzkabel treffen könnte.** Der Kontakt mit einer spannungsführenden Leitung setzt auch die metallenen Geräteteile unter Spannung und führt zu einem elektrischen Schlag.

f) **Verwenden Sie beim Längsschneiden immer einen Anschlag oder eine gerade Kantenführung.** Dies verbessert die Schnittgenauigkeit und verringert die Möglichkeit, dass das Sägeblatt klemmt.

g) **Verwenden Sie immer Sägeblätter in der richtigen Größe und mit passender Aufnahmebohrung.** Sägeblätter, die nicht

zu den Montageteilen der Säge passen, laufen unrund und führen zum Verlust der Kontrolle.

h) **Verwenden Sie niemals beschädigte oder falsche Sägeblatt-Unterlegscheiben oder -schrauben.** Die Sägeblatt-Unterlegscheiben und -schrauben wurden speziell für Ihre Säge konstruiert, für optimale Leistung und Betriebssicherheit.

## **Vermeiden Sie einen Rückschlag des Gerätes:**

Ein Rückschlag ist die Folge eines falschen oder fehlerhaften Gebrauchs der Säge. Er kann durch geeignete Vorsichtsmaßnahmen, wie nachfolgend beschrieben, verhindert werden.

a) **Halten Sie die Säge mit beiden Händen fest und bringen Sie Ihre Arme in eine Stellung, in der Sie den Rückschlagkräften standhalten können. Halten Sie sich immer seitlich des Sägeblattes, nie das Sägeblatt in eine Linie mit Ihrem Körper bringen.** Bei einem Rückschlag kann die Kreissäge rückwärts springen, jedoch kann die Bedienperson die Rückschlagkräfte beherrschen, wenn geeignete Maßnahmen getroffen wurden.

b) **Falls das Sägeblatt klemmt oder das Sägen aus einem anderen Grund unterbrochen wird, lassen Sie den EIN-/AUS-Schalter los und halten Sie die Säge im Werkstoff ruhig, bis das Sägeblatt vollständig still steht. Versuchen Sie niemals, die Säge aus dem Werkstück zu entfernen oder sie rückwärts zu ziehen, solange das Sägeblatt sich bewegt oder sich ein Rückschlag ereignen könnte.** Finden Sie die Ursache für das Klemmen des Sägeblattes und beseitigen Sie diese durch geeignete Maßnahmen.

c) **Wenn Sie eine Säge, die im Werkstück steckt, wieder starten wollen, zentrieren Sie das Sägeblatt im Sägespalt und überprüfen Sie, ob die Sägezähne nicht im Werkstück verhakt sind.** Klemmt das Sägeblatt, kann es sich aus dem Werkstück herausbewegen oder einen Rückschlag verursachen, wenn die Säge erneut gestartet wird.

- d) **Stützen Sie große Platten ab, um das Risiko eines Rückschlags durch ein klemmendes Sägeblatt zu vermindern.**

Große Platten können sich unter ihrem Eigengewicht durchbiegen. Platten müssen auf beiden Seiten, sowohl in Nähe des Sägespalts als auch am Rand, abgestützt werden.

- e) **Verwenden Sie keine stumpfen oder beschädigten Sägeblätter.** Sägeblätter mit stumpfen oder falsch ausgerichteten Zähnen verursachen durch einen zu engen Sägespalt eine erhöhte Reibung, Klemmen des Sägeblattes und Rückschlag.
- f) **Ziehen Sie vor dem Sägen die Schnitt-Tiefen- und Schnitt-Winkeleinstellungen fest.** Wenn sich während des Sägens die Einstellungen verändern, kann sich das Sägeblatt verklemmen und ein Rückschlag auftreten.
- g) **Seien Sie besonders vorsichtig, wenn Sie einen „Tauchschnitt“ in einen verborgenen Bereich, z.B. eine bestehende Wand, ausführen.** Das eintauchende Sägeblatt kann beim Sägen in verborgene Objekte blockieren und einen Rückschlag verursachen.

#### Ursachen eines Rückschlags:

- a) Ein Rückschlag ist die plötzliche Reaktion infolge eines hakenden, klemmenden oder falsch ausgerichteten Sägeblattes, die dazu führt, dass eine unkontrollierte Säge abhebt und sich aus dem Werkstück heraus in Richtung der Bedienperson bewegt.
- b) Wenn sich das Sägeblatt in dem sich schließenden Sägespalt verhakt oder verklemmt, blockiert es, und die Motorkraft schlägt das Gerät in Richtung der Bedienperson zurück.
- c) Wird das Sägeblatt im Sägeschnitt verdreht oder falsch ausgerichtet, können sich die Zähne der hinteren Sägeblattkante in der Oberfläche des Werkstücks verhaken, wodurch sich das Sägeblatt aus dem Sägespalt herausbewegt und die Säge in Richtung der Bedienperson zurückspringt.

#### Spezielle Sicherheitshinweise für Handkreissäge und Pendelschutzhaube

- a) **Überprüfen Sie vor jeder Benutzung, ob die Pendelschutzhaube  einwandfrei schließt. Verwenden Sie die Säge**

**nicht, wenn die untere Schutzhaube nicht frei beweglich ist und sich nicht sofort schließt. Klemmen oder binden Sie die Pendelschutzhaube niemals in geöffneter Position fest.** Sollte die Säge unbeabsichtigt zu Boden fallen, kann die untere Schutzhaube verbogen werden. Öffnen Sie die Schutzhaube mit dem Rückziehhebel und stellen Sie sicher, dass sie sich frei bewegt und bei allen Schnitt-Winkeln und -Tiefen weder Sägeblatt noch andere Teile berührt.

- b) **Überprüfen Sie die Funktion der Feder für die Pendelschutzhaube. Lassen Sie das Gerät vor dem Gebrauch warten, wenn Pendelschutzhaube und Feder nicht einwandfrei arbeiten.** Beschädigte Teile, klebrige Ablagerungen oder Anhäufungen von Spänen lassen die untere Schutzhaube verzögert arbeiten.
- c) **Öffnen Sie die Pendelschutzhaube von Hand nur bei besonderen Schnitten, wie „Tauch- und Winkelschnitten“.** Öffnen Sie die Pendelschutzhaube mit dem Rückziehhebel  und lassen Sie diesen los, sobald das Sägeblatt in das Werkstück eingedrungen ist. Bei allen anderen Sägearbeiten muss die untere Schutzhaube automatisch arbeiten.
- d) **Legen Sie die Säge nicht auf der Werkbank oder dem Boden ab, ohne dass die Pendelschutzhaube das Sägeblatt bedeckt.** Ein ungeschütztes, nachlaufendes Sägeblatt bewegt die Säge entgegen der Schnittrichtung und sägt, was ihm im Weg ist. Beachten Sie dabei die Nachlaufzeit der Säge.

#### Spezielle Sicherheitshinweise für Handkreissäge und Spaltkeil

- a) **Verwenden Sie den für das eingesetzte Sägeblatt passenden Spaltkeil.** Der Spaltkeil muss stärker als die Stammbblattstärke des Sägeblattes, aber dünner als die Zahnbreite des Sägeblattes sein.
- b) **Justieren Sie den Spaltkeil wie in der Bedienungsanleitung beschrieben.** Falsche Stärke, Position und Ausrichtung können der Grund dafür sein, dass der Spaltkeil einen Rückschlag nicht wirksam verhindert.

- c) **Verwenden Sie immer den Spaltkeil, außer bei Tauchschnitten.** Montieren Sie den Spaltkeil nach dem Tauchschnitt wieder. Der Spaltkeil stört bei Tauchschnitten und kann einen Rückschlag erzeugen.
- d) **Damit der Spaltkeil wirken kann, muss er sich im Sägespalt befinden.** Bei kurzen Schnitten ist der Spaltkeil unwirksam, um einen Rückschlag zu verhindern.
- e) **Betreiben Sie die Säge nicht mit verbogenem Spaltkeil.** Bereits eine geringe Störung kann das Schließen der Schutzhaube verlangsamen.



**WARNUNG! Schützen Sie sich vor Laserstrahlung:**



- Schauen Sie nicht direkt in den Laserstrahl, bzw. in die Öffnung, aus der er austritt.
- ▲ **WARNUNG!** Das Betrachten des Laserausgangs [12a](#) mit optischen Instrumenten (z.B. Lupe, Vergrößerungsgläsern, u.ä.) ist mit einer Augengefährdung verbunden.
- Richten Sie den Laserstrahl niemals auf reflektierende Flächen, Personen oder Tiere. Bereits ein kurzer Sichtkontakt mit dem Laserstrahl kann zu Augenschäden führen.

## Batterien wechseln:

- Öffnen Sie die Abdeckung des Batteriefachs [10](#) mit einem passenden Kreuz-Schraubendreher (siehe Abb. G).
  - Entnehmen Sie die verbrauchten Batterien.
  - Setzen Sie zwei neue 1,5V Alkaline Batterien LR44 (z.B. GPA 76) gemäß Polung ein und schrauben Sie die Abdeckung des Batteriefachs [10](#) wieder fest.
- ▲ **VORSICHT!** Wenn andere als die hier angegebenen Bedienungs- oder Justiereinrichtungen benutzt, oder andere Verfahrensweisen ausgeführt werden, kann dies zu gefährlicher Strahlungsexposition führen.



**So verhalten Sie sich richtig:**

- Ziehen Sie bei Gefahr sofort den Netzstecker aus der Steckdose.
- Verwenden Sie das Gerät niemals zweckentfremdet.
- Das Gerät muss stets sauber, trocken und frei von Öl oder Schmierfetten sein.
- Bei stationärem Einsatz darf das Gerät nur an einem Sägetisch mit Wiederanlaufschutz betrieben werden.
- Das Gerät nur eingeschaltet gegen das Werkstück führen.
- Das Gerät beim Arbeiten immer vom Körper wegführen.
- Asbesthaltiges Material darf nicht bearbeitet werden.
- Die Schnittbahn muss oben und unten frei von Hindernissen sein.
- Das Sägeblatt darf nicht mehr als 3 mm aus dem Werkstück herausragen.
- Achten Sie beim Sägen stets darauf, dass nicht in Nägel, Schrauben usw. gesägt wird.
- Mit dem Gerät nicht über Kopf arbeiten.
- Das Sägeblatt vor Stoß und Schlag schützen und nicht verkanten.
- Bremsen Sie nach dem Ausschalten das Sägeblatt niemals zusätzlich ab.
- Rissige, oder Sägeblätter, die ihre Form verändert haben, dürfen nicht verwendet werden. HSS- (Hochleistungs-Schnellschnitt-Stahl) Sägeblätter dürfen nicht verwendet werden.

- Ziehen Sie vor allen Arbeiten an der Maschine, z.B. Einstellen der Grundplatte etc., immer den Netzstecker aus der Steckdose.
- Entfernen Sie niemals Späne oder Splitter bei laufender Maschine.
- Beim Bearbeiten von Holz oder Materialien, bei denen gesundheitsgefährdender Staub entsteht, ist die Handkreissäge an eine passende, geprüfte Absaugvorrichtung anzuschließen.
- Verwenden Sie unbedingt die integrierten Schutzeinrichtungen der Handkreissäge, z.B. die Einschaltsperrung [2] und die Pendelschutzhaube [7].
- Stellen Sie sicher, dass alle beweglichen Teile des Sägeblattschutzes ohne Klemmen funktionieren und alle Einrichtungen, die das Verdecken des Sägeblattes bewirken, einwandfrei arbeiten.
- Stellen Sie den EIN-/ AUS-Schalter [3] im handgeführten Betrieb nicht fest.

## ● Inbetriebnahme

Die Handkreissäge PHKS 66 verfügt über Intelligent Power Control.



Dieser automatische Kraftnachschub bewirkt, dass in einem

bestimmten Drehzahlbereich die Leistung auch beim Bearbeiten von härterem und widerstandsfähigerem Material konstant bleibt.

## ● Ein- und ausschalten

### Einschalten:

- Drücken Sie die Einschaltsperrung [2] nach links oder rechts und halten diese gedrückt.
- Betätigen Sie den EIN-/ AUS-Schalter [3]. Nachdem die Maschine angelaufen ist, können Sie die Einschaltsperrung [2] wieder loslassen.



Die Handkreissäge ist mit einem elektronischen Sanftanlauf ausgestattet. Der Motor startet mit einer Verzögerung.

### Ausschalten:

- Lassen Sie den EIN-/ AUS-Schalter [3] los.

## ● Schnitt-Winkel einstellen

Sie können den Schnitt-Winkel mit Hilfe der Schnitt-Winkelskala [12b] bestimmen.

- Lösen Sie die Flügelschrauben / Klemmbolzen der Schnitt-Winkelvorwahl [9] an beiden Seiten, stellen Sie den gewünschten Winkel an der Schnitt-Winkelskala [12b] ein und ziehen Sie die Flügelschraube / Klemmbolzen wieder fest.

## ● Schnitt-Tiefe einstellen

**Hinweis:** Wir empfehlen, die Schnitt-Tiefe möglichst ca. 3 mm größer als die Materialstärke zu wählen. Dadurch erzielen Sie einen sauberen Schnitt.

- Lösen Sie den Schnellspanhebel der Schnitt-Tiefenvorwahl [5], stellen Sie die gewünschte Schnitt-Tiefe an der Skala [19] ein und ziehen Sie den Schnellspanhebel wieder fest.

## ● Parallelanschlag einstellen

- Lösen Sie die Flügelschraube [13] an der Grundplatte [8] und setzen Sie den Parallelanschlag [15] in die Parallelanschlagaufnahme [14] ein. Ziehen Sie die Flügelschraube [13] wieder fest.

## ● Laser ein- / ausschalten

### Einschalten:

- Schieben Sie den EIN-/ AUS-Schalter Laser [11] auf „I“.

### Ausschalten:

- Schieben Sie den EIN-/ AUS-Schalter Laser [11] auf „0“.

**Hinweis:** Sollten die Batterien verbraucht sein, ersetzen Sie sie durch zwei 1,5V Alkaline Batterien LR44 (z.B. GPA 76).

## ● Handhabung der Handkreissäge

1. Maschine – wie unter »Ein- und ausschalten« beschrieben – einschalten und dann mit der vorderen Kante der Grundplatte [8] auf das Material setzen.
2. Richten Sie die Maschine am Parallelanschlag [15] oder an einer aufgezeichneten Linie bzw. am Laser aus.
3. Halten Sie die Maschine mit beiden Händen an den Griffen (siehe Abb. A) und sägen Sie mit mäßigem Druck.

## ● Drehzahl einstellen

- Drehen Sie das Stellrad [1] in die gewünschte Drehzahlstufe (Pfeilmarkierung ▲)  
(1 = kleinste Drehzahl / 6 = größte Drehzahl):

Orientieren Sie sich an den nachfolgenden, unverbindlichen Einstellungen bzw. passen Sie die Drehzahl am Stellrad [1] individuell entsprechend an.

Material	Drehzahlstufe
Hart- und Weichholz (Vollholz) in Quer- und Längsschnitten	6
Spanplatten, Hartfaserplatten	6
Spanplatten	6
Tischlerplatten, Sperrholz	6
beschichtete und furnierte Platten	6
PVC-Platten	3-5
Acrylglasplatten, Plexiglas	2-4
Aluminium-Platten	4-6
Aluminium-Profile	4-6
Gipskartonplatten	1-2
Steinwollplatten	1-2
zementgebundene Spanplatten	1-2

Die Umlaufgeschwindigkeit beträgt bei minimaler bzw. maximaler Drehzahl ca.:

Stufe	U / min	Meter / Sek
1	2.200	21,8
6	5.200	51,7

Beachten Sie, dass die Schnittgeschwindigkeit durch unterschiedliche Sägeblätter, Materialien sowie abhängig von Ihrer Vorschubkraft immer geringer ist als die Umlaufgeschwindigkeit (UGS) im Leerlauf.

## ● Spanabsaugung anschließen

- Stecken Sie den Adapter zur Staubabsaugung [18] in den Spanauswurf [17].
- Schließen Sie eine zugelassene Staub- und Spanabsaugung an (siehe Abb. A).

## ● Sägeblatt wechseln

**⚠️ WARNUNG!** Spindelarreterierung nur bei gezogenem Netzstecker betätigen!

1. Entfernen Sie zunächst den Parallelanschlag [15], indem Sie die Flügelschraube [13] lösen.
2. Setzen Sie die Schnitt-Tiefe (mittels Flügelschraube Schnitt-Tiefenvorwahl [5]) auf die minimalste Position, 0 mm.
3. Schwenken Sie die Pendelschutzhaube [7] mit Hilfe des Rückziehhebels [7a] zurück und stellen Sie das Gerät ab.
4. Betätigen Sie die Spindelarreterierung [4] (bis sie einrastet) und lösen Sie mit dem Innensechskantschlüssel [6] die Spannschraube [24]. Nehmen Sie jetzt die Spannschraube mit Scheibe [24] und den Spannflansch [23] ab (siehe auch Abb. D).
5. Sägeblatt abnehmen.
6. Einbau des Sägeblattes entsprechend in umgekehrter Reihenfolge wie beschrieben vornehmen.
7. Betätigen Sie die Spindelarreterierung [4] (bis sie einrastet) und ziehen Sie mit dem Innensechskantschlüssel die Spannschraube [24] fest.

**⚠️ WARNUNG!** Der Pfeil auf dem Sägeblatt muss mit dem Drehrichtungspfeil (Laufrichtung, am Gerät markiert) übereinstimmen.

- Stellen Sie sicher, dass das Sägeblatt für die Spindeldrehzahl des Werkzeuges geeignet ist.

ein Ausreißen der Schnittkante durch ein aufge-  
spanntes dünnes Holz, das mitgesägt wird.

## ● Spaltkeil ausbauen und einstellen

**⚠️ WARNUNG!** Der Abstand zwischen Spaltkeil **16** und Sägeblatt darf nicht größer als 5 mm sein. Sollte der Spaltkeil z.B. für Tauchschnitte entfernt worden sein, muss beim Einsetzen des Spaltkeils dieser Abstand unbedingt eingehalten werden (s. Abb. F).

### Spaltkeil ausbauen (siehe auch Abb. E):

1. Die Flügelschraube der Schnitt-Tiefenvorwahl **5** lösen und die Kreissäge bis zum Anschlag nach oben schwenken; die Spaltkeilbefestigung **25** wird freigegeben.
2. Befestigungsschrauben **26** heraus-schrauben und den Spaltkeil **16** entnehmen.

**⚠️ WARNUNG!** Nach dem Tauchschnitt für weitere Arbeiten den Spaltkeil **16** unbedingt wieder einbauen.

### Spaltkeil einstellen (siehe auch Abb. F):

Den Abstand zwischen Spaltkeil **16** und Zahnkranz des Sägeblattes auf max. 5 mm und zwischen Spaltkeilspitze und tiefstem Punkt des Sägeblattes auf max. 5 mm einstellen.

Berücksichtigen Sie die Abstände, wie in Abb. F dargestellt.

## ● Tipps und Tricks

- Verwenden Sie je nach Schnitt-Winkel die Schnitt-Winkelskala **12b**: Rechtwinkliger Schnitt = Markierung 0°, 45°-Schnitt = Markierung 45°.
- Ein Ausreißen der Schnittkante bei empfindlichen Oberflächen, z.B. beschichteten Spanplatten oder Türen, vermeiden Sie, indem Sie ein Kreppband auf die Schnittlinie kleben. Dies hat ferner den Vorteil, dass sich auf dem Kreppband auch besser anzeichnen lässt als auf einer glatten Oberfläche. Noch wirkungsvoller vermeiden Sie

## ● Wartung und Reinigung

### **⚠️ WARNUNG!** VERLETZUNGSGEFAHR!

Bevor Sie Arbeiten am Gerät durchführen, ziehen Sie immer den Netzstecker aus der Steckdose.

- Reinigen Sie das Gerät nach Abschluss der Arbeit.
- Verwenden Sie zur Reinigung des Gehäuses ein Tuch und keinesfalls Benzin, Lösungsmittel oder Reiniger.

## ● Service

- **⚠️ WARNUNG!** Lassen Sie Ihr Gerät nur von qualifiziertem Fachpersonal und nur mit Originalersatzteilen reparieren. Damit wird sichergestellt, dass die Sicherheit des Gerätes erhalten bleibt.

- **⚠️ WARNUNG!** Lassen Sie den Austausch des Steckers oder der Anschlussleitung immer vom Hersteller des Elektrowerkzeugs oder seinem Kundendienst ausführen. Damit wird sichergestellt, dass die Sicherheit des Gerätes erhalten bleibt.

## ● Garantie

**Sie erhalten auf dieses Gerät 3 Jahre Garantie ab Kaufdatum. Das Gerät wurde sorgfältig produziert und vor Anlieferung gewissenhaft geprüft. Bitte bewahren Sie den Kassenbon als Nachweis für den Kauf auf. Bitte setzen Sie sich im Garantiefall mit Ihrer Servicestelle telefonisch in Verbindung. Nur so kann eine kostenlose Einsendung Ihrer Ware gewährleistet werden. Diese Garantie gilt nur gegenüber dem Erstkäufer und ist nicht übertragbar.**

Die Garantieleistung gilt nur für Material- oder Fabrikationsfehler, nicht aber für Verschleißteile oder für Beschädigungen an zerbrechlichen Teilen, z.B.

Schalter oder Akkus. Das Produkt ist lediglich für den privaten und nicht für den gewerblichen Gebrauch bestimmt.

Bei missbräuchlicher und unsachgemäßer Behandlung, Gewaltanwendung und bei Eingriffen, die nicht von unserer autorisierten Service-Niederlassung vorgenommen wurden, erlischt die Garantie. Ihre gesetzlichen Rechte werden durch diese Garantie nicht eingeschränkt.

### DE

#### Schraven

**Service- und Dienstleistungs GmbH**

**Gewerbering 14**

**47623 Kevelaer, Germany**

**Tel.: +49 (0) 180 5 008107**

**(14 Ct/Min. aus dem dt. Festnetz  
ggf. abweichende Preise aus den  
Mobilfunknetzen)**

**Fax: +49 (0) 2832 3532**

**e-mail: support.de@kompernass.com**

### AT

**Kompernass Service Österreich**

**Tel.: 0820 899 913 (0,20 EUR/min.)**

**e-mail: support.at@kompernass.com**

### CH

**Kompernass Service Switzerland**

**Tel.: +41 (0) 848 000 525**

**(max. 0,0807 CHF/min.)**

**e-mail: support.ch@kompernass.com**

## ● Entsorgung



Die Verpackung besteht aus umweltfreundlichen Materialien. Sie kann in den örtlichen Recyclebehältern entsorgt werden.



**Werfen Sie Elektrowerkzeuge nicht in den Hausmüll!**

Gemäß Europäischer Richtlinie 2002/96/EC müssen verbrauchte Elektrowerkzeuge getrennt gesammelt und einer umweltgerechten Wiederverwertung zugeführt werden.

Möglichkeiten zur Entsorgung des ausgedienten Gerätes erfahren Sie bei Ihrer Gemeinde- oder Stadtverwaltung.



**Werfen Sie Akkus nicht in den Hausmüll!**

### Batterieentsorgung

Batterien müssen gemäß Richtlinie 2006/66/EC recycelt und dürfen nicht im Hausmüll entsorgt werden. Jeder Verbraucher ist gesetzlich verpflichtet, alle Batterien und Akkus bei einer Sammelstelle seiner Gemeinde/ seines Stadtteils oder im Handel abzugeben.



● **Konformitätserklärung /  
Hersteller CE**

Wir, Kompernaß GmbH, Burgstr. 21,  
D-44867 Bochum, Deutschland, erklären  
hiermit für dieses Produkt die Übereinstimmung  
mit folgenden EG-Richtlinien:

**Maschinenrichtlinie  
98 / 37 / EC**

**EG-Niederspannungsrichtlinie  
2006 / 95 / EC**

EN60745-1  
EN60745-2-5  
EN60825-1

**Elektromagnetische Verträglichkeit  
2004 / 108 / EC**

EN55014-1  
EN55014-2  
EN61000-3-2  
EN61000-3-3  
EN61000-6-1  
EN61000-6-3

**Typbezeichnung der Maschine:**  
Handkreissäge PHKS 66

Bochum, 31.07.2009



Hans Kompernaß  
- Geschäftsführer -

Technische Änderungen im Sinne der  
Weiterentwicklung sind vorbehalten.

IAN 35319

**KOMPERNASS GMBH**

Burgstraße 21

D-44867 Bochum

© by ORFGEN Marketing

Last Information Update · Stanje informacij · Stav informací · Stav  
informácií · Stanje informacija · Stand der Informationen: 07 / 2009  
Ident.-No.: PHKS66072009-GB/SI/CZ/SK/HR/DE/AT/CH

---

