

## ■ UNIVERSALFERNBEDIENUNG

1 B  new



**DE** UNIVERSALFERNBEDIENUNG  
**AT** Bedienungsanleitung

**NL** UNIVERSELE  
AFSTANDBEDIENING  
Gebruiksaanwijzing



# INHALTSVERZEICHNIS SEITE

Wichtige Sicherheitshinweise	2
Geräteübersicht	3
Inbetriebnahme	4
Gerät auspacken/Lieferumfang prüfen	4
Batterien einsetzen	4
Bedienelemente	5
LCD-Anzeige	5
Tasten	6
SETUP - Systemeinstellungen	9
Code Setup (Programmierung der Fernbedienung)	11
Programmierung per Marken-Code-Suche	11
Programmierung per manueller Code-Eingabe	12
Programmierung per automatischer Code-Suche	12
System Setup	14
Uhrzeit einstellen	14
Datum einstellen	14
Kontrast einstellen	15
Hintergrundbeleuchtung	15
System Reset	15
Timer Setup	16
Sleep-Timer	16
Ereignis-Timer	16
Lern Setup	17
Code-Lernfunktion	17
Makro Setup	18
Favoritenkanal	20
Lautstärkeregelung	21
Vol +/-,  (Stummschaltung)	21
Zur Bedienung	22
Alle AUS	22
Reinigen und Lagerung	22
Fehler / Abhilfe	23
Entsorgen	24
Technische Daten	24
Hinweis zur Konformität	24
Importeur	25
Garantie & Service	25

# UNIVERSALFERNBEDIENUNG KH2157

---

Diese Dokumentation ist urheberrechtlich geschützt. Alle Rechte, auch die der fotomechanischen Wiedergabe, der Vervielfältigung und der Verbreitung mittels besonderer Verfahren (zum Beispiel Datenverarbeitung, Datenträger und Datennetze), auch teilweise, sowie inhaltliche und technische Änderungen vorbehalten.

Lesen Sie die Bedienungsanleitung vor der ersten Verwendung aufmerksam durch und heben Sie diese für den späteren Gebrauch auf. Händigen Sie bei Weitergabe des Gerätes an Dritte auch die Anleitung aus.

## Wichtige Sicherheitshinweise

---

### Bestimmungsgemäße Verwendung

Kinder dürfen die Fernbedienung nur unter Aufsicht von Erwachsenen bedienen.

Die Universalfernbedienung kann maximal zehn Fernbedienungen ersetzen. Sie kann nur für Geräte der Unterhaltungselektronik mit einem Infrarot-Empfänger eingesetzt werden.

Die Funktionen der Universalfernbedienung entsprechen im Wesentlichen denen der Originalfernbedienungen. Die Universalfernbedienung ist für den privaten Gebrauch bestimmt. Sie ist nicht für eine gewerbliche Nutzung geeignet.

Jede andere Verwendung gilt als nicht bestimmungsgemäß. Für Schäden aufgrund nicht bestimmungsgemäßer Verwendung oder eigenmächtiger Umbauten übernimmt der Hersteller keine Haftung.

### **Warnung**

Ein Warnhinweis dieser Gefahrenstufe kennzeichnet eine mögliche gefährliche Situation. Falls die gefährliche Situation nicht vermieden wird, kann dies zu Verletzungen führen. Die Anweisungen in diesem Warnhinweis befolgen, um Verletzungen von Personen zu vermeiden.

### **Achtung**

Ein Warnhinweis dieser Gefahrenstufe kennzeichnet einen möglichen Sachschaden. Falls die Situation nicht vermieden wird, kann dies zu Sachschäden führen. Die Anweisungen in diesem Warnhinweis befolgen, um Sachschäden zu vermeiden.

### **Hinweis**

Ein Hinweis kennzeichnet zusätzliche Informationen, die den Umgang mit dem Gerät erleichtern.

### **Warnung vor Verletzungsgefahr durch falschen Umgang mit Batterien!**

Batterien müssen mit besonderer Vorsicht behandelt werden. Beachten Sie folgende Sicherheitshinweise:

- Batterien dürfen nicht in die Hände von Kindern gelangen. Kinder könnten Batterien in den Mund nehmen und

verschlucken. Wurde eine Batterie verschluckt, muss sofort medizinische Hilfe in Anspruch genommen werden.

- Batterien nicht ins Feuer werfen. Batterien keinen hohen Temperaturen aussetzen.
- Explosionsgefahr! Batterien dürfen nicht aufgeladen werden.
- Batterien nicht öffnen oder kurzschließen.
- Batteriesäure, die aus einer Batterie austritt, kann zu Hautreizungen führen. Bei Hautkontakt mit viel Wasser abspülen. Wenn die Flüssigkeit in die Augen gelangt ist, gründlich mit Wasser ausspülen, nicht reiben und sofort einen Arzt aufsuchen.

### **Warnung vor dem Laser**



Die Universalfernbedienung besitzt eine Infrarotdiode der Laserklasse 1. Ein Sicherheitssystem verhindert das Austreten von gefährlichen Laserstrahlen während des Gebrauchs. Um Augenverletzungen zu vermeiden, manipulieren oder beschädigen Sie nicht das Sicherheitssystem des Geräts.

### **Schaden am Gerät**

- Sollte das Gerät defekt sein, versuchen Sie nicht, es eigenständig zu reparieren. Kontaktieren Sie in Schadensfällen den Hersteller oder dessen Service-Hotline (siehe Garantiekarte).
- Sollte Flüssigkeit in das Gerät gelangt sein oder wurde es anderweitig beschädigt, muss es durch den Hersteller oder dessen Service-Hotline überprüft werden. Setzen Sie sich mit dem Hersteller oder dessen Service-Hotline (siehe Garantiehinweise) in Verbindung.
- Entnehmen Sie die Batterien aus dem Batteriefach, sobald sie verbraucht sind.
- Wenn Sie das Gerät längere Zeit nicht benutzen, entnehmen Sie die Batterien, um Entladung zu vermeiden.
- Tauschen Sie ggf. immer alle Batterien gleichzeitig aus und mischen Sie nie Batterien unterschiedlichen Typs.

## **Geräteübersicht**

---

- ① LCD-Anzeige
- ② Taste /ALL OFF
- ③ Gerätetasten
- ④ S-Taste
- ⑤ Pfeiltasten
- ⑥ Taste EXIT
- ⑦ Tasten CH +/-
- ⑧ Taste MACRO
- ⑨ Zifferntasten
- ⑩ Taste für ein- oder zweistellige Programm-Nummern
- ⑪ Videotext-Funktionstasten
- ⑫ Taste AV
- ⑬ Aufnahme-/Wiedergabetasten
- ⑭  Stummschaltung
- ⑮ Tasten VOL +/-

- 16 Taste MENU
- 17 Taste OK
- 18 Taste FAV / EPG
- 19 Infrarot-Sender/Empfänger
- 20 Batteriefachabdeckung

### **i Hinweise:**

- Die hier beschriebenen Funktionen beziehen sich auf den theoretischen Idealfall, dass die Tastenstruktur der jeweiligen Originalfernbedienung mit der dieser Universalfernbedienung identisch ist. Dies wird aber nur in den seltensten Fällen zutreffen. Wenn also nicht sämtliche Funktionen der Originalfernbedienung nachvollzogen werden können, ist dies kein Mangel der Universalfernbedienung.
- Alle in dieser Anleitung oder der beiliegenden Codeliste verwendeten Markennamen sind Handelszeichen der entsprechenden Firmen.

## **Inbetriebnahme**

---

### **Gerät auspacken/Lieferumfang prüfen**

#### **! Warnung!**

*Halten Sie auch die Verpackungsfolien von Kindern fern. Es besteht Erstickungsgefahr.*

- Packen Sie das Gerät und die Zubehörteile aus.
- Überprüfen Sie den Lieferumfang
  - Universalfernbedienung (UFB),
  - Bedienungsanleitung,
  - Herstellerverzeichnis mit Gerätecodeliste
  - 2 x 1,5 V Batterien, Typ AAA/LR03 (Micro)
- Entfernen Sie die Schutzfolie von der LCD-Anzeige **1**.

#### **i Hinweis: Transportschaden**

*Sollten Sie einen Transportschaden bemerken, wenden Sie sich an den Hersteller oder dessen Service-Hotline (siehe Garantiehinweise).*

### **Batterien einsetzen**

#### **! Achtung!**

*Die Universalfernbedienung darf nur mit 1,5 Volt Batterien (Größe AAA, LR03) betrieben werden.*

Führen Sie den Batteriewechsel zügig durch. Vorgenommene Einstellungen bleiben ca. 1 Minute lang gespeichert. Wenn in dieser Zeit keine neuen Batterien eingelegt wurden, müssen sämtliche Einstellungen erneut durchgeführt werden. Die Uhrzeit wird allerdings auf jeden Fall gelöscht.

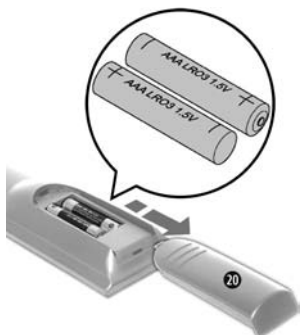

1. Batteriefachabdeckung 20 in Pfeilrichtung öffnen.
2. Batterien entsprechend der Abbildung einsetzen und Batteriefach schließen.

Die LCD-Anzeige 1 ist aktiviert, solange Batterien eingelegt sind. Die folgende Abbildung zeigt die LCD-Anzeige 1, nachdem die Batterien eingelegt oder gewechselt wurden.



### **i Hinweis:**

Wenn keine LCD-Anzeige 1 sichtbar wird, überprüfen Sie die Polung der Batterien oder setzen Sie neue Batterien ein.

## **Bedienelemente**

### **LCD-Anzeige**

Die LCD-Anzeige 1 ist in Felder eingeteilt.

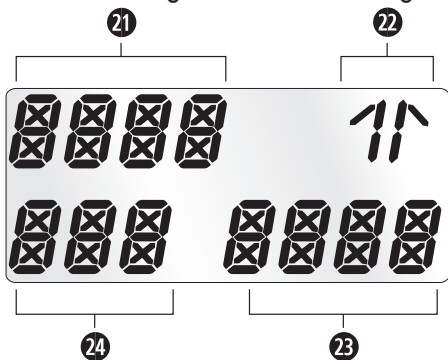

#### **Textfeld 21**

Hier wird das aktuell angewählte Gerät angezeigt, zum Beispiel DVD, TV, VCR etc.

#### **Infrarot-Symbol 22**

Bei jedem Tastendruck, bei dem ein Infrarotsignal gesendet wird, leuchtet das Infrarot-Symbol auf.

## Code-/Zeitfeld 23

Hier wird der Gerätecode des aktuell angewählten Gerätes angezeigt oder die Uhrzeit. Bei der Uhrzeitanzeige blinkt „:“ in der Mitte der Ziffern.

## Wochentagsfeld 24

Hier können Sie die engl. Kurzform des aktuellen Wochentages ablesen, nachdem Sie das Datum eingegeben haben.

MON	= Monday	= Montag
TUE	= Tuesday	= Dienstag
WED	= Wednesday	= Mittwoch
THU	= Thursday	= Donnerstag
FRI	= Friday	= Freitag
SAT	= Saturday	= Samstag
SUN	= Sunday	= Sonntag

## Standardanzeige:



Die Standardanzeige der LCD-Anzeige ❶ besteht aus den Angaben für das aktuelle Gerät, z.B. „TV“, dem Kürzel für den Wochentag und der Uhrzeitanzeige.

## Tasten

### ❶ Hinweis:

Alle hier beschriebenen Funktionen können Sie natürlich nur dann nutzen, wenn diese von dem zu steuernden Gerät auch unterstützt werden.

### Taste /ALL OFF ❷



Gerät ein-/ausschalten; ca 5 Sekunden lang gedrückt halten, um alle Geräte ein-/auszuschalten.

### Gerätetasten ❸

Mit den Gerätetasten wählen Sie das Gerät aus, das bedient werden soll:

- TV Fernseher
- VCR Videorecorder
- AUX1 Zusatzgerät 1
- CBL Kabelempfänger
- CD CD-Spieler
- ASAT Analoger Satellitenempfänger
- AMP Audio-Verstärker
- DVD DVD-Spieler



DSAT

Digitaler Satellitenempfänger

AUX2

Zusatzgerät 2

### Taste „S“ ④



3 Sekunden gedrückt halten, um das SETUP-Menü aufzurufen.

### Pfeiltasten ⑤

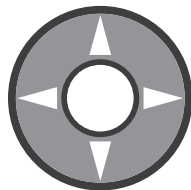

In Menüs nach oben, rechts, unten und links bewegen.

### Taste EXIT ⑥



Im Menü eine Ebene zurück wechseln.

### Tasten CH +/- ⑦



Den Empfangskanal wechseln.

### Taste MACRO ⑧



MACRO

Taste MACRO ⑧ gefolgt von einer Zifferntaste ⑨ 1-4, aktiviert eine zuvor abgespeicherte Befehlskette.

### Zifferntasten ⑨



Programm- und Gerätecode-Nummern eingeben.

### Taste für ein-/zweistellige Programm-Nummern ⑩



Für zweistellige Programm-Nummern (je nach Gerätetyp) erst Taste ⑩ drücken, dann über die Zifferntasten ⑨ die Programm-Nummer eingeben.

Durch erneutes Drücken wird die Anzeige wieder einstellig.

### Videotext-Funktionstasten ⑪

Im Videotextbetrieb haben die Tasten folgende Funktionen:



Die Videotext-Funktion aufrufen



Automatischer Wechsel bei mehrseitigen Videotextseiten anhalten.



Seitendarstellung vergrößern



Text und TV-Bild übereinander blenden



Die Videotext-Funktion beenden.

### **i Hinweise:**

- Die Videotext-Funktion steht nur im europäischen TV-Modus zur Verfügung und Ihr TV-Gerät muss ein Videotextmodul besitzen.
- Darüber hinaus steuern die CH+/- Tasten **7** folgende Videotextfunktionen:
  - CH +** Eine Seite weiter blättern
  - CH –** Eine Seite zurück blättern
- Im normalen TV-Betrieb steuert die -Taste die „PIP“-Funktion (Bild im Bild) Ihres Fernsehgerätes.

### **Taste AV **12****



Auf den AV-Eingang umschalten.

### **Aufnahme-/Wiedergabetasten **13****

Die Wiedergabetasten **13** steuern Geräte wie DVD/CD-Spieler und Videorekorder:



Wiedergabe beginnen

ASPECT

Bildformatumschaltung bei TV-Bedienung



Aufnahme



Wiedergabe/Aufnahme/Spulen stoppen



Wiedergabe anhalten



Zurückspulen



Vorspulen

### **☒ Stummschaltung **14****



Ton ein-/ausschalten.

### **Tasten VOL+/- **15****



Lautstärke (**Volume**) einstellen.

### **Taste MENU **16****



Das Menü des gesteuerten Gerätes aufrufen.

### **Taste OK **17****



Mit der Taste OK bestätigen Sie eine Menü-Auswahl.

### **Taste FAV/EPG **18****



Die Taste FAV/EPG ruft den elektronischen Programmführer des Gerätes auf, bzw. Ihre zuvor programmierte Lieblingssender.

# SETUP - Systemeinstellungen

---

In den Systemeinstellungen nehmen Sie folgendes vor:

- Die Programmierung der Fernbedienung auf die zu steuernden Geräte
- Einstellung von Uhrzeit, Datum, Displaykontrast und Hintergrundbeleuchtung sowie System-Reset
- Timer-Einstellungen
- Das „Lernen“ bestimmter Tastenbefehle
- Anlegen von Makros
- Festlegen von Favoriten

Auf der folgenden Seite sehen Sie eine Übersicht über die Menüstruktur.

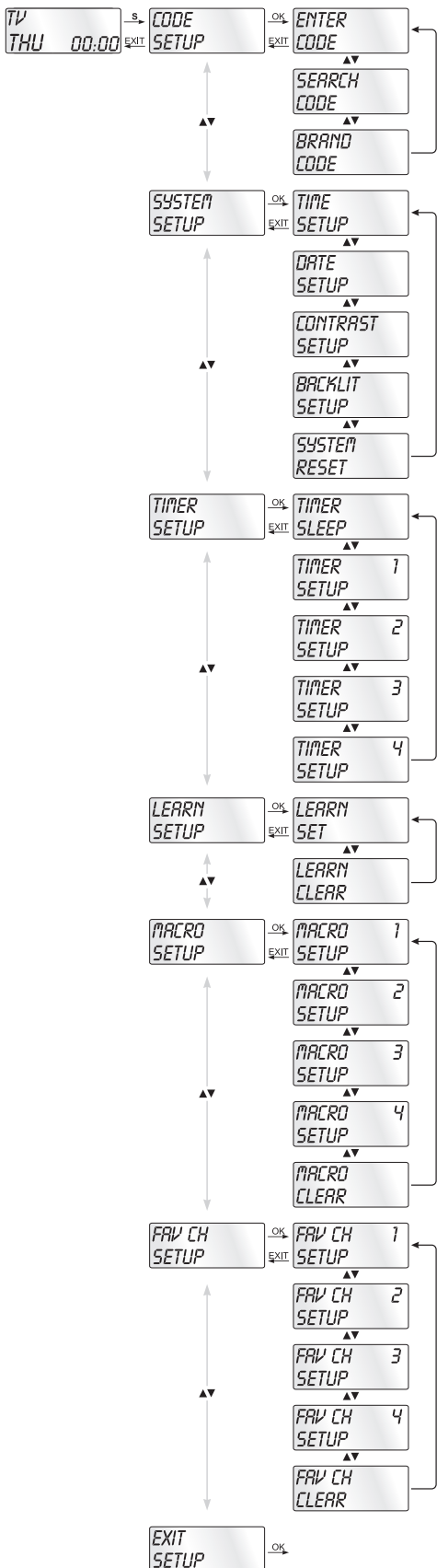

## Code Setup (Programmierung der Fernbedienung)

3 Programmiermethoden stehen für die Fernbedienung zur Verfügung: Programmierung per Marken-Code-Suche, per automatischer Code-Suche und direkte Code-Eingabe (manuell).

Zunächst sollten Sie die Marken-Code-Suche verwenden, da sie die schnellste Methode der Programmierung darstellt, wenn der Hersteller Ihres Gerätes in der Code-Liste aufgeführt ist. Als Zweites empfiehlt sich die direkte Code-Eingabe, gefolgt von der automatischen Code-Suche.

### Programmierung per Marken-Code-Suche

Bei dieser Methode wählen Sie direkt Marke und Code über die LCD-Anzeige ❶ aus.

Folgen Sie nachstehenden Bedienhinweisen, um die Fernbedienung zu programmieren

1. Drücken Sie die Gerätetaste ❸ für das Gerät, auf das Sie die Fernbedienung programmieren wollen.
2. Halten Sie die S-Taste ❹ für etwas länger als 3 Sekunden gedrückt. Nehmen Sie Eingaben im Menü zügig vor, denn nach ca. 15 Sekunden ohne Eingabe wird das Menü wieder beendet.
3. In der LCD-Anzeige ❶ erscheint „CODE SETUP“. Drücken Sie die OK-Taste ❷. „ENTER CODE“ erscheint nun in der LCD-Anzeige ❶. Mit den ▲ ▼ Tasten ❺ wählen Sie „BRAND CODE“ und bestätigen mit der OK-Taste ❷.
4. Nun erscheint der alphabetisch erste Markenname aus der Liste der vorprogrammierten Geräte.
5. Mit den ◀ ▶ Tasten ❺ wählen Sie die verschiedenen Markennamen an.
6. Um den Zugriff zu erleichtern, können Sie mit den Zifferntasten ❹ direkt zu bestimmten Anfangsbuchstaben springen:  
2 => A      3 => D      4 => G      5 => J  
6 => M      7 => P      8 => T      9 => W  
Beispiel: Mit Taste 5 springt die Anzeige zum „J“. Die erste Marke ist „JVC“\*. Besitzen Sie z.B. ein Gerät der Marke „Kenwood“\*, blättern Sie mit der ▶ Taste ❺ weiter, bis dieser Markenname erscheint. (\* Alle hier verwendeten Markennamen sind Handelszeichen der entsprechenden Firmen.)
7. Die meisten Hersteller verwenden mehrere unterschiedliche Codes für die Fernbedienung. Sie müssen nun herausfinden, welcher der verfügbaren Codes am besten zu Ihrem Gerät passt. Rechts unterhalb des Markennamens wird der aktuelle Code in der LCD-Anzeige ❶ angezeigt.
8. Richten Sie die Fernbedienung auf das aktuelle Gerät und drücken Sie die Funktionstasten, um den Code zu testen (ausgenommen ▲ ▼ ◀ ▶ ❺, OK ❷, EXIT ❸ oder die Zifferntasten ❹).

9. Wenn die meisten Tasten funktionieren, drücken Sie die OK-Taste **17**, um die Einstellung zu speichern. In der LCD-Anzeige **1** erscheint „OK“. Nun erscheint wieder der Modus „BRAND CODE“.
10. Funktionieren aber keine oder nur wenige Tasten, wählen Sie mit der **▲** oder **▼** Taste **5** den nächsten Code aus und testen wieder wie unter 8. beschrieben.
11. Mit der EXIT-Taste **6** gelangen Sie eine Ebene im Menü aufwärts.

Wiederholen Sie diese Bedienschritte für alle Geräte, die Sie mit der Fernbedienung steuern möchten.

## Programmierung per manueller Code-Eingabe

In diesem Modus kann die Fernbedienung durch die direkte Eingabe einer Code-Nummer programmiert werden. Die benötigte Code-Nummer entnehmen Sie bitte dem beiliegenden Herstellerverzeichnis mit Gerätecodeliste. Falls der neue Code nicht gültig ist, wird der zuletzt programmierte, gültige Code wiederhergestellt.

1. Drücken Sie die Gerätetaste **3** für das Gerät, auf das Sie die Fernbedienung programmieren wollen.
2. Halten Sie die S-Taste **4** für etwas länger als 3 Sekunden gedrückt.
3. In der LCD-Anzeige **1** erscheint „CODE SETUP“. Drücken Sie die OK-Taste **17**. „ENTER CODE“ erscheint nun in der LCD-Anzeige **1**. Drücken Sie zum Aufrufen dieser Funktion die OK-Taste **17**.
4. In der LCD-Anzeige **1** erscheint der für das ausgewählte Gerät derzeit verwendete Code. Nun blinkt die erste Stelle des Codes und wartet auf Ihre Code-Eingabe. Geben Sie den neuen vierstelligen Code über die Zifferntasten **9** ein.
5. Wenn der eingegebene CODE gültig ist, wird der Code gespeichert. In der LCD-Anzeige **1** erscheint kurz „OK“ und dann wieder „ENTER CODE“. Bei einem Fehlschlag zeigt die LCD-Anzeige **1** kurz „ERROR“ (Fehler) an und wartet auf eine erneute Eingabe des Codes. Wiederholen Sie dann Schritt 4.
6. Mit der EXIT-Taste **6** gelangen Sie eine Ebene im Menü aufwärts.

## Programmierung per automatischer Code-Suche

Dieser Vorgang kann pro Gerät mehrere Minuten dauern, da alle Codes für das gewählte Gerät durchgegangen werden müssen. Deshalb sollte diese Methode nur verwendet werden, wenn das Gerät per Marken-Code-Suche oder direkter Code-Eingabe nicht programmiert werden kann, oder wenn Ihr Gerät überhaupt nicht im Herstellerverzeichnis mit Gerätecodeliste aufgeführt ist.

Folgen Sie den unten aufgeführten Schritten, um die Programmierung mittels der automatischen Code-Suche durchzuführen.

1. Drücken Sie die Gerätetaste **3** für das zu steuernde Gerät (z. B. VCR).
2. Schalten Sie das Gerät ein, das mit der Fernbedienung gesteuert werden soll. Bei VCR/DVD/CD-Geräten legen Sie bitte ein Band bzw. eine Disc ein.
3. Halten Sie die S-Taste **4** für etwas länger als 3 Sekunden gedrückt.
4. In der LCD-Anzeige **1** erscheint „CODE SETUP“. Drücken Sie die OK-Taste **17**. „ENTER CODE“ erscheint nun in der LCD-Anzeige **1**. Drücken Sie die  $\blacktriangle$  oder  $\blacktriangledown$  Taste **5**, bis „SEARCH CODE“ in der LCD-Anzeige **1** angezeigt wird. Richten Sie die Fernbedienung auf das Gerät und drücken Sie dann die OK-Taste **17**, um den Modus „automatische Code-Suche“ aufzurufen.
5. Die Suche beginnt. Dabei sendet das Gerät nacheinander die Codezahlen in aufsteigender Reihenfolge aus. Das Infrarot-Symbol **22** zeigt dies an.
6. Wenn das Gerät reagiert, indem es sich abschaltet, drücken Sie sofort die OK-Taste **17**, um den aktuellen Code abzuspeichern. Die LCD-Anzeige **1** zeigt kurz „OK“ an.
7. Überprüfen Sie, ob der Großteil der Funktionen Ihres Geräts jetzt mit der Fernbedienung gesteuert werden kann. Wenn ja, haben Sie sehr wahrscheinlich den korrekten Code gefunden. Falls einige Funktionen nicht funktionieren, können Sie beginnend mit Schritt 1 die automatische Code-Suche erneut starten.
8. Reagiert das Gerät aber *nicht* mehr, haben Sie in Schritt 6 wahrscheinlich nicht schnell genug die OK-Taste **17** gedrückt. Drücken Sie dann mehrfach die EXIT-Taste **6**, um das Menü zu verlassen und zur Standardanzeige zurückzukehren.
9. Nun halten Sie die Gerätetaste **3** des Gerätes gedrückt, für das Sie gerade den passenden Code suchen. Unten rechts in der LCD-Anzeige **1** wird dabei der aktuelle Code angezeigt. Merken Sie sich diese Zahl.
10. Dann gehen Sie wie im vorangehenden Kapitel „Programmierung per manueller Code-Eingabe“ beschrieben vor und prüfen, ob der Code mit der nächstniedrigeren Zahlenkombination funktioniert.

### **i Hinweise:**

1. Bei aktivierter Code-Suche werden alle Tasten bis auf OK **17** und EXIT **6** ignoriert.
2. Wurde der korrekte Code gefunden, aber besitzt die Originalfernbedienung des Geräts keine POWER-Taste, lässt sich das Gerät möglicherweise nicht an- oder ausschalten. Probieren Sie dann die Tasten  $\blacktriangleright$  **5**, CH + **7** oder STUMMSCHALTUNG  $\boxtimes$  **14**.
3. Wenn die automatische Suche das Ende der Code-Liste erreicht hat, stoppt sie dort. Die Anzeige kehrt dann zu „SEARCH CODE“ zurück.

# System Setup

---

## Uhrzeit einstellen

Die LCD-Anzeige ❶ zeigt Ihnen die Uhrzeit an. So stellen Sie sie ein:

1. Halten Sie die S-Taste ❹ für etwas länger als 3 Sekunden gedrückt. Die Anzeige „CODE SETUP“ erscheint. Lassen Sie ca. 15 Sekunden ohne Eingabe verstreichen, verlässt das Gerät das Menü und kehrt zur Standardanzeige zurück.
2. Mit der ▲ oder ▼ Taste ❺ wählen Sie „SYSTEM SETUP“ an und bestätigen mit der OK-Taste ❶.
3. In der LCD-Anzeige ❶ erscheint „TIME SETUP“. Bestätigen Sie mit der OK-Taste ❶. Die LCD-Anzeige ❶ zeigt jetzt „TIME“ an und das Zeitformat (24 HR) blinkt.
4. Mit der ▲ oder ▼ Taste ❺ können Sie auf das andere Zeitformat (12 HR) umschalten. Dann steht später bei der Zeitanzeige zur Anzeige der Tageszeit ein „A“ oder „P“ vor der Uhrzeit. „A“ steht für „AM“ = „ante meridium“ (vormittags, 0:00 Uhr bis 12:00 Uhr). „P“ steht für „PM“ = „post meridium“ (nachmittags, 12:00 Uhr bis 0:00). Drücken Sie die OK-Taste ❶ zur Bestätigung.
5. Jetzt blinkt die Stundenanzeige. Mit der ▲ oder ▼ Taste ❺ wählen Sie die Stundenzahl der aktuellen Uhrzeit und drücken die OK-Taste ❶.
6. Jetzt blinkt die Minutenanzeige. Mit der ▲ oder ▼ Taste ❺ wählen Sie die Minutenzahl der aktuellen Uhrzeit und drücken die OK-Taste ❶ zum Speichern. Es erscheint wieder die Anzeige „TIME SETUP“.
7. Um dieses oder die folgenden Menüs zu verlassen, drücken Sie so oft die EXIT-Taste ❸, bis die Standardanzeige in der LCD-Anzeige ❶ erscheint.

## Datum einstellen

Die LCD-Anzeige ❶ zeigt Ihnen das Datum an, wenn Sie die S-Taste ❹ drücken. So stellen Sie das Datum ein:

1. Halten Sie die S-Taste ❹ für etwas länger als 3 Sekunden gedrückt. Die Anzeige „CODE SETUP“ erscheint.
2. Mit der ▲ oder ▼ Taste ❺ wählen Sie „SYSTEM SETUP“ an und bestätigen mit der OK-Taste ❶.
3. In der LCD-Anzeige ❶ erscheint „TIME SETUP“. Drücken Sie die ▼ Taste ❺, um auf „DATE SETUP“ zu wechseln. Bestätigen Sie mit der OK-Taste ❶.
4. Im Display blinkt die Jahreszahl „2009“. Mit der ▲ oder ▼ Taste ❺ können Sie die Jahreszahl ändern und mit der OK-Taste ❶ bestätigen. Mit der ▲ oder ▼ Taste ❺ können Sie die nun blinkende Monatszahl ändern und mit der OK-Taste ❶ bestätigen. Nun blinkt die Tagesanzeige, die Sie auch wieder mit der ▲ oder ▼ Taste ❺ ändern können.
5. Drücken Sie zum Speichern die OK-Taste ❶. Es erscheint wieder die Anzeige „DATE SETUP“.



## Kontrast einstellen

Den Kontrast des Displays können Sie wie folgt einstellen:

1. Halten Sie die S-Taste **4** für etwas länger als 3 Sekunden gedrückt. Die Anzeige „CODE SETUP“ erscheint.
2. Mit der **▲** oder **▼** Taste **5** wählen Sie „SYSTEM SETUP“ an und bestätigen mit der OK-Taste **17**.
3. Mit der **▲** oder **▼** Taste **5** wählen Sie „CONTRAST SETUP“ und bestätigen mit der OK-Taste **17**.
4. In der LCD-Anzeige **1** blinkt nun der Kontrastwert, den Sie mit der **▲** oder **▼** Taste **5** einstellen können:  
Anzeige im Display:  
0 = höchster Kontrast  
15 = niedrigster Kontrast
5. Mit der OK-Taste **17** speichern Sie die gewünschte Einstellung. Es erscheint wieder die Anzeige „CONTRAST SETUP“.

## Hintergrundbeleuchtung

Sie können einstellen, wie lange der Hintergrund der LCD-Anzeige **1** und der Tasten nach Ende der Bedienung beleuchtet bleiben soll. Bedenken Sie dabei, dass eine längere Leuchtdauer die Lebensdauer der Batterien verringert.

1. Halten Sie die S-Taste **4** für etwas länger als 3 Sekunden gedrückt. Die Anzeige „CODE SETUP“ erscheint.
2. Mit der **▲** oder **▼** Taste **5** wählen Sie „SYSTEM SETUP“ an und bestätigen mit der OK-Taste **17**.
3. Mit der **▲** oder **▼** Taste **5** wählen Sie „BACKLIT SETUP“ und bestätigen mit der OK-Taste **17**.
4. In der LCD-Anzeige **1** blinkt nun die Sekundenzahl für die Nachleuchtdauer, die Sie mit den **▲** **▼** Tasten **5** von 0 bis 60 einstellen können. Wählen Sie „0“, wird die Hintergrundbeleuchtung ganz abgeschaltet.
5. Mit der OK-Taste **17** speichern Sie die gewünschte Einstellung. Es erscheint wieder die Anzeige „BACKLIT SETUP“.

## System Reset

Über diese Funktion können Sie die UFB in den Auslieferungszustand zurück versetzen. Dabei werden alle von Ihnen gemachten Einstellungen gelöscht.

1. Halten Sie die S-Taste **4** für etwas länger als 3 Sekunden gedrückt. Die Anzeige „CODE SETUP“ erscheint.
2. Mit der **▲** oder **▼** Taste **5** wählen Sie „SYSTEM SETUP“ an und bestätigen mit der OK-Taste **17**.
3. Mit der **▲** oder **▼** Taste **5** wählen Sie „SYSTEM RESET“ und bestätigen mit der OK-Taste **17**.
4. In der LCD-Anzeige **1** erscheint nun „CONFIRM RESET“. Bestätigen Sie das Zurücksetzen mit der OK-Taste **17**, oder verlassen Sie das Menü, indem Sie die EXIT-Taste **6** drücken. Alle Einstellungen sind nun gelöscht, das Menü wird beendet.

# Timer Setup

---

Die UFB bietet 2 Timermodi, Sleep-Timer und Ereignis-Timer.

## Sleep-Timer

1. Drücken Sie die Gerätetaste **3** für das zu steuernde Gerät (z. B. VCR).
2. Halten Sie die S-Taste **4** für etwas länger als 3 Sekunden gedrückt. Die Anzeige „CODE SETUP“ erscheint.
3. Drücken Sie die **▲** oder **▼** Taste **5**, bis „TIMER SETUP“ angezeigt wird. Drücken Sie die OK-Taste **17**, „TIMER SLEEP“ erscheint in der LCD-Anzeige **1**. Bestätigen Sie die Auswahl dieser Funktion mit der OK-Taste **17**.
4. Jetzt blinkt unten rechts in der LCD-Anzeige **1** die Minutenzahl der Restlaufzeit für das ausgewählte Gerät. Stellen Sie mit der **▲** oder **▼** Taste **5** den gewünschten Wert von 1 bis 99 Minuten ein. Drücken Sie die OK-Taste **17** zur Bestätigung.
5. Positionieren Sie die Fernbedienung so, dass ihre Infrarotsignale das abzuschaltende Gerät erreichen können. Nach Ablauf der eingestellten Zeit wird die Fernbedienung das Gerät abschalten.
6. Um zu überprüfen, ob der SLEEP-Timer aktiviert ist, drücken Sie die S-Taste **4**. Dann wird unten links in der LCD-Anzeige **1** „SL“ angezeigt.

## Ereignis-Timer

Die Fernbedienung verfügt über 4 Ereignis-Timer, über die Sie bestimmte Serien von Tastenkombinationen zu bestimmten Zeiten aussenden lassen können.

1. Halten Sie die S-Taste **4** für etwas länger als 3 Sekunden gedrückt. Die Anzeige „CODE SETUP“ erscheint.
2. Mit der **▲** oder **▼** Taste **5** wählen Sie „TIMER SETUP“ an und bestätigen mit der OK-Taste **17**. „TIMER SLEEP“ erscheint in der LCD-Anzeige **1**. Mit der **▲** oder **▼** Taste **5** wählen Sie den gewünschten Speicherplatz „TIMER SETUP 1“ bis „TIMER SETUP 4“ aus und bestätigen mit der OK-Taste **17**.
3. Jetzt blinkt die Stundenzahl der Uhrzeit, zu der die gewünschte Tastenkombination ausgeführt werden soll. Stellen Sie mit der **▲** oder **▼** Taste **5** die gewünschte Stunde ein und drücken Sie zur Bestätigung die OK-Taste **17**.
4. Jetzt blinkt die Minutenzahl der Uhrzeit, zu der die gewünschte Tastenkombination ausgeführt werden soll. Stellen Sie mit der **▲** oder **▼** Taste **5** die gewünschte Minute ein und drücken Sie zur Bestätigung die OK-Taste **17**.
5. In der LCD-Anzeige **1** lesen Sie „TIMER X KEY“ (X steht für den gewünschten Timer). Drücken Sie nun die gewünschte Gerätetaste **3** gefolgt von der gewünschten Abfolge der Tastenbefehle.
6. Drücken Sie die S-Taste **4**, um Ihre Eingaben zu speichern und zur Timer-Übersicht zurückzukehren.
7. Gehen Sie analog vor, um bei Bedarf auch die anderen Timer-Speicherplätze zu programmieren.

### **i** **Hinweise:**

1. Pro Timer-Speicherplatz können maximal 14 Tasten programmiert werden. Nach Eingabe der 14. Taste wird die Abfolge automatisch gespeichert und „FULL“ in der LCD-Anzeige **1** angezeigt.
2. Auch in diesem Menü kehrt das Gerät nach ca. 15 Sekunden ohne Eingabe zur Standardanzeige zurück.

## **Lern Setup**

---

Die Universalfernbedienung (UFB) kann Tastensignale einer Originalfernbedienung lernen und speichern. Wenn die UFB nach den bereits geschilderten Programmiermethoden nicht funktioniert oder nicht alle Befehle ausführen kann, versuchen Sie bitte, die UFB mithilfe der Originalfernbedienung(en) anzulernen.

- Verwenden Sie neue Batterien für die UFB und die Originalfernbedienung.
- Halten Sie mindestens einen Meter Abstand zu anderen Lichtquellen ein. Die Lichtquellen können die Infrarot-Übertragung stören.
- Legen Sie die UFB und die Originalfernbedienung in einem Abstand von 20 bis 50 mm so zueinander auf eine ebene Unterlage, dass die Infrarot-Dioden **19** aufeinander gerichtet sind.

### **i** **Hinweise:**

1. Verwenden Sie folgende Tasten nicht für die Lernfunktion: alle Gerätetasten **3**, MACRO **8**, S-Taste **4**, EXIT **6**.
2. Beim Anlernen lassen Sie bitte die Taste der Original-FB erst wieder los, wenn in der LCD-Anzeige **1** „SUCCESS“ oder „LEARN ERROR“ (Fehlschlag) erscheint.
3. Wenn beim Anlernen während der Anzeige von „LEARNING“ (lerne) nach 25 Sekunden noch keine Taste der Original-FB gedrückt wurde, wird das Lern-Menü beendet. Dieser Modus kann nicht durch Drücken einer Taste der UFB beendet werden.
4. Wenn der Speicher voll ist, zeigt die LCD-Anzeige **1** „LEARN FULL“ an und der Lernmodus wird beendet.
5. Mit der EXIT-Taste **6** kehren Sie zum vorigen Status zurück (Ausnahme bei Anzeige von „LEARN KEY“ bzw. „LEARNING“).

## **Code-Lernfunktion**

1. Drücken Sie die Gerätetaste **3** für das Gerät, für das die UFB einen Tastencode lernen soll.
2. Halten Sie die S-Taste **4** für etwas länger als 3 Sekunden gedrückt. Die Anzeige „CODE SETUP“ erscheint.
3. Mit der **▲** oder **▼** Taste **5** wählen Sie das Menü „LEARN SETUP“ (Lernen) aus und drücken dann die OK-Taste **17**.
4. In der LCD-Anzeige **1** erscheint „LEARN SET“. Dann drücken Sie die OK-Taste **17**. In der LCD-Anzeige **1** erscheint „LEARN KEY“ (Taste auswählen).

5. Drücken Sie zuerst die Taste auf der UFB, die angelernt werden soll. In der LCD-Anzeige ❶ erscheint „LEARNING“. Die UFB wartet nun auf das Infrarotsignal der Original-FB.
- ❶ Hinweis:**  
Sollte die Anzeige nicht auf „LEARNING“ wechseln, haben Sie eine Taste ausgewählt, für die kein Tastencode erlernt werden kann.
6. Richten Sie die Infrarotsensoren ❸ der beiden Fernbedienungen aufeinander aus.
  7. Jetzt halten Sie die gewünschte Taste der Original-FB gedrückt, bis in der LCD-Anzeige ❶ der UFB „SUCCESS“ oder „LEARN ERROR“ erscheint.
  8. Wenn in der LCD-Anzeige ❶ „SUCCESS“ erscheint (Vorgang erfolgreich), können Sie, beginnend mit Schritt 5, weitere Tasten anlernen. Wenn „LEARN ERROR“ erscheint (Vorgang nicht erfolgreich), wiederholen Sie den Vorgang ebenfalls ab Schritt 5.
  9. Um den Lernvorgang abzubrechen, drücken Sie während der Anzeige „LEARN SET“ so oft die EXIT-Taste ❷, bis die Standardanzeige in der LCD-Anzeige ❶ erscheint. Während der Anzeige „LEARN KEY“ bzw. „LEARNING“ lassen Sie einfach 25 Sekunden ohne Bedienung verstreichen, dann beendet das Gerät das Menü.

### **Alle programmierten Tasten eines Gerätes löschen**

1. Drücken Sie die Gerätetaste ❸ für das Gerät, für das Sie alle erlernten Tastencodes löschen wollen.
2. Halten Sie die S-Taste ❹ für etwas länger als 3 Sekunden gedrückt. Die Anzeige „CODE SETUP“ erscheint.
3. Mit der ▲ oder ▼ Taste ❺ wählen Sie das Menü „LEARN SETUP“ aus und drücken dann die OK-Taste ❶. In der LCD-Anzeige ❶ erscheint „LEARN SET“.
4. Mit der ▲ oder ▼ Taste ❺ wählen Sie „LEARN CLEAR“ (Gelerntes löschen) und bestätigen mit der OK-Taste ❶. In der LCD-Anzeige ❶ erscheint „CONFIRM CLEAR“ (Löschen bestätigen).
5. Bestätigen Sie mit der OK-Taste ❶. In der LCD-Anzeige ❶ erscheint „SUCCESS“. Alle für das ausgewählte Gerät programmierten Tasten sind gelöscht. Abschließend wird das Menü automatisch beendet.

**❶ Hinweis:**

Zeigt die LCD-Anzeige „CONFIRM CLEAR“ an, können Sie das Löschen mit der Taste EXIT ❷ abbrechen.

## **Makro Setup**

Mit der MAKRO-Funktion können bis zu 16 Tastenbefehle mit einem einzigen Tastendruck ausgeführt werden, d.h mehrere zuvor gespeicherte Steuerbefehle können mit einer MAKRO-Taste ausgelöst werden. Es stehen Ihnen 4 Makrospeicherplätze zur Verfügung.

## Ein Makro programmieren

Zur Programmierung eines Makros gehen Sie wie folgt vor:

1. Halten Sie die S-Taste ④ für etwas länger als 3 Sekunden gedrückt. Die Anzeige „CODE SETUP“ erscheint.
2. Mit der ▲ oder ▼ Taste ⑤ wählen Sie „MACRO SETUP“ und bestätigen mit der OK-Taste ⑰. Im Display erscheint „MACRO SETUP 1“.
3. Mit der ▲ oder ▼ Taste ⑤ wählen Sie den zu programmierenden Speicherplatz aus (MACRO SETUP 1 - 4) und bestätigen mit der OK-Taste ⑰.
4. In der LCD-Anzeige ① erscheint „MACRO STEP“. Drücken Sie nun nacheinander die gewünschten Tasten (max. 16). Die Sequenz sollte mit einer Gerätetaste ③ beginnen.
5. Wenn die maximale Anzahl der Tastenbefehle erreicht ist, zeigt die LCD-Anzeige ① „FULL“ an.
6. Speichern Sie die Eingabe mit der S-Taste ④. In der LCD-Anzeige ① erscheint „MACRO SETUP“.
7. Wenn Sie bei der Auswahl des zu programmierenden Makros (Schritt 3) einen bereits belegten Speicherplatz auswählen, wird das bestehende Makro überschrieben.
8. Wiederholen Sie den Vorgang ab Schritt 3 zum Anlegen weiterer Makros.
9. Mit der EXIT-Taste ⑥ gelangen Sie eine Ebene im Menü aufwärts, ausgenommen während der Eingabe der Tastenbefehle.

### ① **Hinweise:**

1. Maximal 16 Tastenbefehle können in einem Makro gespeichert werden. Nach der Eingabe des 16. Tastenbefehls wird das Makro automatisch gespeichert und in der LCD-Anzeige ① erscheint „FULL“.
2. Um den Modus ohne Speicherung zu verlassen, lassen Sie ca. 15 Sekunden ohne Eingabe verstreichen.
3. Im Modus „MACRO STEP“ können Sie nur mit der S-Taste ④ zum vorigen Status zurückkehren.

**Beispiel:** Sie möchten eine Befehlskette in einem Makro speichern. Wir beginnen im Modus „MACRO STEP“.

Gewünschte Befehlskette: TV einschalten => auf den AV-Eingang umschalten => DVD einschalten und abspielen.

Im Modus „MACRO STEP“ geben Sie dafür folgende Tastenbefehle ein: TV =>  =>  => AV => DVD =>  => 

## Makro ausführen

Um ein zuvor programmiertes Makro auszuführen, gehen Sie wie folgt vor:

1. Drücken Sie die MACRO-Taste ⑧.
2. Rufen Sie mit der entsprechenden Zifferntaste ⑨ das gewünschte Makro auf (1-4). Beispiel: Soll Makro 3 ausgeführt werden, drücken Sie zunächst die MACRO-Taste ⑧ und dann innerhalb von 5 Sekunden die Zifferntaste „③“.

## Alle Makros löschen

Um alle zuvor programmierten Makros zu löschen, gehen Sie wie folgt vor:

1. Halten Sie die S-Taste ④ für etwas länger als 3 Sekunden gedrückt. Die Anzeige „CODE SETUP“ erscheint.
2. Mit der ▲ oder ▼ Taste ⑤ wählen Sie „MACRO SETUP“ und bestätigen mit der OK-Taste ⑰. Im Display erscheint „MACRO SETUP 1“.
3. Mit der ▲ oder ▼ Taste ⑤ wählen Sie „MACRO CLEAR“ aus und bestätigen mit der OK-Taste ⑰.
4. In der LCD-Anzeige ① erscheint „CONFIRM CLEAR“ (Löschen bestätigen). Bestätigen Sie den Löschvorgang mit der OK-Taste ⑰. Die LCD-Anzeige ① zeigt „SUCCESS“ an. Alle Makros sind nun gelöscht, das Menü wird beendet.

### ① **Hinweise:**

1. Zeigt die LCD-Anzeige ① „CONFIRM CLEAR“ an, können Sie das Löschen mit der Taste EXIT ⑥ abbrechen.
2. Einzelne Makros können nicht gelöscht, sondern nur überschrieben werden.

## Favoritenkanal

---

### ① **Hinweis:**

Mit dieser Funktion können Sie Ihre bevorzugten Sender als Favoriten speichern.

## Favoriten programmieren

Ihre Favoritensender speichern Sie wie folgt:

1. Drücken Sie die Gerätetaste ③ für das Gerät, für das Sie einen Favoriten speichern wollen.
2. Halten Sie die S-Taste ④ für etwas länger als 3 Sekunden gedrückt. Die Anzeige „CODE SETUP“ erscheint.
3. Mit der ▲ oder ▼ Taste ⑤ wählen Sie „FAV CH SETUP“ und bestätigen mit der OK-Taste ⑰. Im Display erscheint „FAV CH SETUP 1“.
4. Mit der ▲ oder ▼ Taste ⑤ wählen Sie den zu programmierenden Speicherplatz aus (FAV CH SETUP 1 - 4) und bestätigen mit der OK-Taste ⑰.
5. In der LCD-Anzeige ① erscheint „FAV CH STEP“. Drücken Sie nun nacheinander die Tasten (max. 4) zum Aufruf Ihres gewünschten Favoritensenders.
6. Wenn die maximale Anzahl der Tastenbefehle erreicht ist, zeigt die LCD-Anzeige ① „FULL“ an.
7. Speichern Sie die Eingabe mit der S-Taste ④. In der LCD-Anzeige ① erscheint „FAV CH SETUP“.
8. Wenn Sie bei der Auswahl des zu programmierenden Favoriten (Schritt 4) einen bereits belegten Speicherplatz auswählen, wird der bestehende Favorit überschrieben.
9. Wiederholen Sie die Schritte zum Anlegen weiterer Favoriten.

10. Mit der EXIT-Taste ⑥ gelangen Sie eine Ebene im Menü zurück, ausgenommen während der Eingabe der Tastenbefehle.

### **ⓘ Hinweis:**

Die Eingabe der Kanalnummern kann je nach Modell und Marke des gewählten Gerätes variieren. Ggf. müssen Sie bei mehrstelligen Kanalnummern zunächst die +/- Taste ⑩ drücken.

## **Favoriten aufrufen**

Um einen zuvor programmierten Favoriten aufzurufen, drücken Sie die FAV/EPG-Taste ⑱ gefolgt von der entsprechenden Zifferntaste für den gewünschten Speicherplatz (1 - 4).

## **Alle FAV-Kanäle löschen**

Um alle zuvor programmierten Favoriten zu löschen, gehen Sie wie folgt vor:

1. Halten Sie die S-Taste ④ für etwas länger als 3 Sekunden gedrückt.
2. Mit der ▲ oder ▼ Taste ⑤ wählen Sie „FAV CH SETUP“ und bestätigen mit der OK-Taste ⑰. Im Display erscheint „FAV CH SETUP 1“.
3. Mit der ▲ oder ▼ Taste ⑤ wählen Sie „FAV CH CLEAR“ aus und bestätigen mit der OK-Taste ⑰.
4. In der LCD-Anzeige ① erscheint „CONFIRM CLEAR“ (Löschen bestätigen). Bestätigen Sie den Löschvorgang mit der OK-Taste ⑰. Die LCD-Anzeige ① zeigt „SUCCESS“ an. Alle Favoriten sind nun gelöscht, das Menü wird beendet.

### **ⓘ Hinweise:**

1. Zeigt die LCD-Anzeige ① „CONFIRM CLEAR“ an, können Sie das Löschen mit der Taste EXIT ⑥ abbrechen.
2. Einzelne Favoriten können nicht gelöscht, sondern nur überschrieben werden.

## **Lautstärkeregelung**

---

### **Vol +/-, ☒ (Stummschaltung)**

Drücken Sie die Taste „VOL +“ um die Lautstärke zu erhöhen. Mit der Taste „VOL -“ verringern Sie sie. Um den Ton stumm zu schalten, drücken Sie die ☒-Taste ⑭. Ein weiteres Drücken dieser Taste schaltet den Ton wieder ein.

Wenn Sie die VOL +/- Tasten ⑮ der UFB betätigen, wird grundsätzlich die Lautstärkeregelung des TV-Gerätes angesprochen, unabhängig davon, welche Gerätetaste ③ zuvor gedrückt wurde. Dies gilt allerdings nicht für die Geräte „AMP“ und „DSAT“, da man davon ausgehen kann, dass diese Geräte über eine eigene Lautstärkeregelung verfügen.

# Zur Bedienung

---

- ⇒ Um eines der programmierten Geräte mit der UFB bedienen können, drücken Sie zunächst die entsprechende Gerätetaste **3**. Dann richten Sie die UFB auf dieses Gerät und drücken die gewünschte Taste.
- ⇒ Setzen Sie die Zifferntasten **9** genau so ein, wie Sie es mit der Originalfernbedienung tun. Bevor Sie eine zweistellige Eingabe machen, drücken Sie ggf. die **↵** Taste **10**.
- ⇒ Drücken Sie die FAV/EPG-Taste **18**, um den elektronischen Programmführer eines mit dieser Funktion ausgestatteten Gerätes zu starten.
- ⇒ Während Sie S-Taste **4** gedrückt halten, wird unten rechts in der LCD-Anzeige **1** das Datum eingeblendet.
- ⇒ Während Sie eine der Gerätetasten **3** gedrückt halten, wird unten rechts in der LCD-Anzeige **1** der für dieses Gerät aktive Code eingeblendet.
- ⇒ Über die MENU-Taste **16** rufen Sie den Dialog für die Einstellungen der jeweiligen Zielgeräte auf.

## Alle AUS

### **Hinweise:**

Mit der Taste  ALL OFF (alle aus) **2** können sämtliche eingeschalteten Geräte automatisch abgeschaltet werden. Diese Funktion kann bereits ausgeschaltete Geräte wieder einschalten (geräteabhängig). Halten Sie dazu die ALL OFF-Taste **2** ca 5 Sekunden lang gedrückt. Dies funktioniert nur unter folgenden Bedingungen:

1. Es besteht eine Sichtverbindung zwischen allen Geräten und der UFB.
2. Automatische Code-Suche, Marken-Code-Suche und MAKRO-Funktion sind nicht aktiv.
3. Alle Zielgeräte müssen für ein Ausschalten per Fernbedienung geeignet sein.

Um alle Geräte automatisch wieder einzuschalten, halten Sie wieder die Taste  **2** gedrückt, bis alle Geräte eingeschaltet sind.

## Reinigen und Lagerung

---

### **Achtung!**

*Achten Sie darauf, dass bei der Reinigung keine Feuchtigkeit in das Gerät gelangt! Andernfalls besteht die Gefahr eines irreparablen Schadens für das Gerät!*

- ⇒ Reinigen Sie das Gehäuse des Gerätes ausschließlich mit einem leicht feuchten Tuch und einem milden Spülmittel.
- ⇒ Lagern Sie das Gerät ausschließlich in einer Umgebung, die den Angaben in den Technischen Daten entspricht.
- ⇒ Vor der Lagerung entnehmen Sie die Batterien, damit diese das Gerät nicht beschädigen können, sollten sie während der Lagerung auslaufen.



# Fehler / Abhilfe

---

## Ihr Gerät reagiert nicht auf die UFB.

- ⇒ Überprüfen Sie die Batterien. Sie müssen genug Spannung haben und korrekt eingelegt sein.
- ⇒ Haben Sie zunächst die richtige Gerätetaste **3** für das gewünschte Zielgerät gedrückt?
- ⇒ Überprüfen Sie, ob für das Zielgerät der richtige Code einprogrammiert ist (siehe Abschnitt „Code Setup“).

## Die UFB überträgt die Befehle nicht korrekt.

- ⇒ Drücken Sie die entsprechende Gerätetaste **3**, um die UFB in den korrekten Modus zu versetzen.
- ⇒ Die Batterien müssen genug Spannung haben und korrekt eingelegt sein.
- ⇒ Möglicherweise verwenden Sie einen falschen Code. Starten Sie die Marken-Code-Suche, die automatische Codesuche oder die direkte Code-Eingabe (manuell).

## Die UFB wechselt nicht die Sender auf dem Gerät.

- ⇒ Drücken Sie die entsprechende Gerätetaste **3**, um die UFB in den korrekten Modus zu versetzen.
- ⇒ Falls die Original-FB keine „-/-“ Taste besitzt, wechseln Sie die Programme mit den CH+/- Tasten **7** oder den Zifferntasten **9**.
- ⇒ Funktioniert auch dies nicht, könnte die Kindersicherung des Zielgerätes aktiviert sein.

## Manche Tasten der UFB funktionieren nicht korrekt.

- ⇒ Ihre UFB besitzt möglicherweise nicht alle Funktionen der Original-Fernbedienung des Geräts.
- ⇒ Möglicherweise haben Sie nicht den optimalen Code einprogrammiert. Suchen Sie einen Code, der mehr Funktionen des Zielgerätes unterstützt.

## Die UFB reagiert nicht mehr, nachdem eine Taste gedrückt wurde.

- ⇒ Die Batterien müssen genug Spannung haben und korrekt eingelegt sein.
- ⇒ Richten Sie die UFB auf Ihr Gerät aus.

## Die LCD-Anzeige **1** zeigt nichts an.

- ⇒ Die Batterien müssen genug Spannung haben und korrekt eingelegt sein.
- ⇒ Der Kontrast könnte zu gering eingestellt sein. Erhöhen Sie die Kontrasteinstellung.

# Entsorgen

Werfen Sie das Gerät keinesfalls in den normalen Hausmüll. Dieses Produkt unterliegt der europäischen Richtlinie 2002/96/EC.



## Universalfernbedienung

- Entsorgen Sie die Universalfernbedienung oder Teile davon über einen zugelassenen Entsorgungsbetrieb oder über Ihre kommunale Entsorgungseinrichtung.
- Beachten Sie die aktuell geltenden Vorschriften. Setzen Sie sich im Zweifelsfall mit Ihrer Entsorgungseinrichtung in Verbindung

## Batterien/Akkus

- Batterien/Akkus dürfen nicht im Hausmüll entsorgt werden.
- Batterien können Giftstoffe enthalten, die die Umwelt schädigen. Entsorgen Sie die Batterien/Akkus deshalb unbedingt entsprechend der geltenden gesetzlichen Bestimmungen.
- Jeder Verbraucher ist gesetzlich verpflichtet, Batterien/Akkus bei einer Sammelstelle seiner Gemeinde, seines Stadtteils oder im Handel abzugeben. Diese Verpflichtung dient dazu, dass Batterien/Akkus einer umweltschonenden Entsorgung zugeführt werden können.
- Geben Sie Batterien/Akkus nur im entladenen Zustand zurück.

Führen Sie alle Verpackungsmaterialien einer umweltgerechten Entsorgung zu.



## Technische Daten

Steuerbare Geräte:	10
Abmessungen	
L x B x H:	212 x 50 x 23 mm
Gewicht:	116 g (ohne Batterien)
Infrarot-LED:	Laserklasse 1
Stromversorgung	
Batterien:	2 x 1,5 V Typ AAA/LR03 (Micro) (im Lieferumfang enthalten)
Betriebstemperatur:	+ 5 - +35 °C
Lagertemperatur:	-20 - +50 °C
Feuchtigkeit:	5 - 90 % (keine Kondensation)

## Hinweis zur Konformität



Dieses Gerät entspricht hinsichtlich Übereinstimmung mit den grundlegenden Anforderungen und den anderen relevanten Vorschriften der EMV-Richtlinie 2004/108/EC.

# Importeur

---

KOMPERNASS GMBH  
BURGSTRASSE 21  
44867 BOCHUM, GERMANY

www.kompernass.com

## Garantie & Service

---

Sie erhalten auf dieses Gerät 3 Jahre Garantie ab Kaufdatum. Das Gerät wurde sorgfältig produziert und vor Anlieferung gewissenhaft geprüft. Bitte bewahren Sie den Kassenschein als Nachweis für den Kauf auf. Bitte setzen Sie sich im Garantiefall mit Ihrer Servicestelle telefonisch in Verbindung. Nur so kann eine kostenlose Einsendung Ihrer Ware gewährleistet werden.

Die Garantieleistung gilt nur für Material-oder Fabrikationsfehler, nicht aber für Transportschäden, Verschleißteile oder für Beschädigungen an zerbrechlichen Teilen, z. B. Schalter oder Akkus.

Das Produkt ist lediglich für den privaten und nicht für den gewerblichen Gebrauch bestimmt. Bei missbräuchlicher und unsachgemäßer Behandlung, Gewaltanwendung und bei Eingriffen, die nicht von unserer autorisierten Service-Niederlassung vorgenommen wurden, erlischt die Garantie.

Ihre gesetzlichen Rechte werden durch diese Garantie nicht eingeschränkt.

Die Garantiezeit wird durch die Gewährleistung nicht verlängert. Dies gilt auch für ersetzte und reparierte Teile. Eventuell schon beim Kauf vorhandene Schäden und Mängel müssen sofort nach dem Auspacken gemeldet werden, spätestens aber zwei Tage nach Kaufdatum. Nach Ablauf der Garantiezeit anfallende Reparaturen sind kostenpflichtig.

### **DE Schraven Service- und Dienstleistungs GmbH**

Tel.: +49 (0) 180 5 008107

(14 Ct/Min. aus dem dt. Festnetz ggf. abweichende Preise aus den Mobilfunknetzen)

Fax: +49 (0) 2832 3532

e-mail: support.de@kompernass.com

### **AT Kompernaß Service Österreich**

Tel.: 0820 899 913 (0,20 EUR/Min.)

e-mail: support.at@kompernass.com



Belangrijke veiligheidsvoorschriften	28
Apparaatoverzicht	29
Ingebruikname	30
Apparaat uitpakken/inhoud van het pakket controleren	30
Batterijen plaatsen	30
Bedieningselementen	31
LCD-display	31
Toetsen	32
SETUP - Systeeminstellingen	35
Code Setup (programmering van de afstandsbediening)	37
Programmering met merken-code-zoekactie	37
Programmering met handmatige code-invoer	38
Programmering met automatische code-zoekactie	38
System Setup	40
Tijd instellen	40
Datum instellen	40
Contrast instellen	41
Achtergrondverlichting	41
System Reset	41
Timer Setup	42
Sleep-Timer	42
Gebeurtenis-timer	42
Leer Setup	43
Code-leerfunctie	43
Macro Setup	44
Favorietenkanaal	46
Volumeregeling	47
Vol +/-,  (ontvangerblokkering)	47
Over de bediening	48
Alle UIT	48
Reinigen en opslaan	48
Fout / Oplossing	49
Milieurichtlijnen	50
Technische gegevens	50
Opmerking over de conformiteit	50
Importeur	51
Garantie & service	51

# UNIVERSELE AFSTANDSBEDIENING

## KH2157

---

Deze documentatie is auteursrechtelijk beschermd. Behoudens alle rechten, ook die van de fotomechanische weergave, de reproductie en het in omloop brengen door middel van speciale methodes (bijvoorbeeld verwerking van data, informatiedragers en datanetten), ook gedeeltelijk, evenals inhoudelijke en technische veranderingen.

Lees de gebruiksaanwijzing vóór het eerste gebruik aandachtig door en bewaar deze voor toekomstig gebruik. Als u het apparaat van de hand doet, geef dan ook de gebruiksaanwijzing mee.

## Belangrijke veiligheidsvoorschriften

---

### Gebruik in overeenstemming met bestemming

Kinderen mogen de afstandsbediening niet gebruiken mits onder toezicht van volwassenen.

De universele afstandsbediening kan maximaal tien afstandsbedieningen vervangen. Zij kan alleen worden ingezet voor apparaten voor consumentenelektronica die over een infrarood ontvanger beschikken. De functies van de universele afstandsbediening komen in de essentie overeen met die van originele afstandsbedieningen. De universele afstandsbediening is bestemd voor het privé-gebruik. Zij is ongeschikt voor bedrijfsmatig gebruik.

Elk ander gebruik geldt als niet in overeenstemming met de bestemming. De fabrikant aanvaardt geen enkele aansprakelijkheid voor schade die voortvloeit uit gebruik in strijd met de bestemming of eigenmachtige modificaties.

### **Waarschuwing**

Een waarschuwing op dit niveau van gevaar duidt op een eventuele gevaarlijke situatie. Als de gevaarlijke situatie niet wordt vermeden, kan dit letsel tot gevolg hebben. De aanwijzingen in deze waarschuwing opvolgen om persoonlijk letsel te vermijden.

### **LET OP**

Een waarschuwing op dit niveau van gevaar duidt op een eventuele materiële schade. Als de gevaarlijke situatie niet wordt vermeden, kan dit materiële schade tot gevolg hebben. De aanwijzingen in deze waarschuwing opvolgen om materiële schade te vermijden.

### **Opmerking**

Een opmerking wijst op extra informatie, die de omgang met het apparaat vergemakkelijkt.

## **Waarschuwing voor letselgevaar door verkeerde omgang met batterijen!**

Met batterijen moet bijzonder voorzichtig worden omgegaan. Neem de volgende veiligheidsinstructies in acht:

- Batterijen mogen niet in kinderhanden terecht komen. Kinderen kunnen batterijen in de mond stoppen en inslikken. Indien een batterij werd ingeslikt, moet er onmiddellijk medische hulp worden gezocht.
- Gooi de batterijen niet in het vuur. Stel batterijen niet bloot aan hoge temperaturen.
- Explosiegevaar! Batterijen mogen niet opgeladen worden.
- Batterijen niet openen of kortsluiten.
- Batterijzuur, dat uit een batterij vrijkomt, kan huidirritaties tot gevolg hebben. In geval van huidcontact met veel water afspoelen. Als de vloeistof in de ogen komt, grondig met water uitspoelen, niet wrijven en onmiddellijk een arts consulteren.

## **Waarschuwing voor de laser**

De universele afstandsbediening beschikt over een infrarood diode van de laserklasse 1. Een veiligheidssysteem voorkomt het uitreden van gevaarlijke laserstralen tijdens het gebruik. Om oogletsel te vermijden, mag u het veiligheidssysteem van het apparaat niet manipuleren of beschadigen.

## **Schade aan het apparaat**

- Mocht het apparaat defect zijn, probeert u het dan niet zelf te repareren. In geval van schade neemt u contact op met de producent of met zijn Service-Hotline (zie Garantiekaart).
- Mocht er vloeistof in het apparaat zijn gekomen of werd het anderszins beschadigd, dan moet het door de producent of door zijn Service-Hotline worden nagekeken. Neem contact op met de producent of met zijn Service-Hotline (zie Garantiekaart).
- Haal de batterijen uit het batterijvak, zodra deze leeg zijn.
- Als u het apparaat gedurende een langere periode niet gebruikt, haal dan de batterijen eruit om ontlading te voorkomen.
- Vervang altijd alle batterijen tegelijk en combineer geen batterijen van verschillende typen.

## **Apparaatoverzicht**

---

- ① LCD-display
- ② Toets /ALL OFF
- ③ Apparaattoetsen
- ④ S-toets
- ⑤ Pijltoetsen
- ⑥ Toets EXIT
- ⑦ Toetsen CH +/-
- ⑧ Toets MACRO
- ⑨ Cijfertoetsen

- 10 Toets voor programmanummers met één of twee cijfers
- 11 Teletekst-functietoetsen
- 12 Toets AV
- 13 Opname-/weergavetoetsen
- 14  Ontvangerblokkering
- 15 Toetsen VOL +/-
- 16 Toets MENU
- 17 Toets OK
- 18 Toets FAV / EPG
- 19 Infrarood zender/ontvanger
- 20 Deksel batterijvak

### **i Aanwijzingen:**

- De functies die hier beschreven worden, hebben betrekking op het theoretische ideale geval, waarin de structuur van de toetsen van de desbetreffende originele afstandsbediening identiek is aan die van deze universele afstandsbediening. Dit zal echter amper voorkomen. Dus als niet alle functies van de originele afstandsbediening begrepen kunnen worden, is dit geen gebrek van de universele afstandsbediening.
- Alle gebruikte merknamen in deze gebruiksaanwijzing of in de bijgevoegde codelijst zijn handelsmerken van de betreffende bedrijven.

## Ingebruikname

---

### Apparaat uitpakken/inhoud van het pakket controleren

#### **⚠ Waarschuwing!**

*Houd verpakkingsfolies bij kinderen uit de buurt.  
Er bestaat verstikkingsgevaar.*

- Pak het apparaat en de accessoires uit.
- Controleer de inhoud van het pakket:
  - Universele afstandsbediening (UAB),
  - Gebruiksaanwijzing,
  - Register van producenten met lijst van apparaatcodes
  - 2 x 1,5 V batterijen, type AAA/LR03 (Micro)
- Haal de beschermingsfolie van het LCD-display **1** af.

#### **i OPMERKING: transportschade**

*Indien u een transportschade mocht opmerken, neemt u contact op met de producent of met zijn Service-Hotline (zie Garantiekaart).*

### Batterijen plaatsen

#### **⚠ Let op!**

*De universele afstandsbediening mag alleen worden gebruikt met 1,5 Volt batterijen (formaat AAA, LR03).*



Het vervangen van de batterijen moet vlot gebeuren. Gedane instellingen blijven ca. 1 minuut lang opgeslagen. Worden er binnen deze tijd geen nieuwe batterijen geplaatst, dan moeten alle instellingen opnieuw worden uitgevoerd. De tijd wordt echter hoe dan ook gewist.



1. Deksel batterijvak 20 in pijlrichting openen.
2. Batterijen in overeenstemming met de afbeelding plaatsen en het batterijvak sluiten.

Het LCD-display 1 is geactiveerd zo lang de batterijen zijn geplaatst. De volgende afbeelding toont het LCD-display 1, nadat de batterijen werden geplaatst of vervangen.



### **OPMERKING:**

als geen LCD-display 1 zichtbaar wordt, controleert u de poolaansluiting van de batterijen of u plaatst nieuwe batterijen.

## Bedieningselementen

### LCD-display

Het LCD-display 1 is ingedeeld in velden.

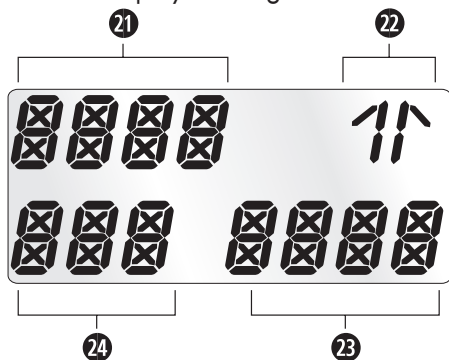

### Tekstveld 21

Hier wordt het actueel gekozen apparaat weergegeven, bijvoorbeeld DVD, TV, VCR etc.

## Infrarood symbool 22

Bij ieder indrukken van een toets waarbij een infrarood signaal wordt verzonden gaat het infrarood symbool branden.

## Code-/tijdveld 23

Hier wordt de apparaatcode getoond van het actueel gekozen apparaat, of de tijd. Bij de tijdweergave knippert „:“ in het midden van de cijfers.

## Weekdagen-veld 24

Hier kunt u de Engelse afkorting van de actuele dag van de week zien, nadat u de datum heeft ingevoerd.

MON	= Monday	= Maandag
TUE	= Tuesday	= Dinsdag
WED	= Wednesday	= Woensdag
THU	= Thursday	= Donderdag
FRI	= Friday	= Vrijdag
SAT	= Saturday	= Zaterdag
SUN	= Sunday	= Zondag

## Standaard melding:



De standaard melding van het LCD-display 1 bestaat uit de gegevens voor het actuele apparaat, bijv. „TV“, de afkorting van de dag van de week en de tijd melding.

## Toetsen

### ⓘ **OPMERKING:**

*alle functies die hier zijn beschreven kunt u natuurlijk alleen dan gebruiken als deze door het aan te sturen apparaat ook worden ondersteund.*

### Toets /ALL OFF 2



Apparaat in-/uitschakelen; ca. 5 seconden lang ingedrukt houden, om alle apparaten in/uit te schakelen.

### Apparaattoetsen 3

Met de apparaattoetsen kiest u het apparaat, dat bediend moet worden:

- TV TV-toestel
- VCR Videorecorder
- AUX1 Extra apparaat 1
- CBL Kabelontvanger
- CD CD-speler
- ASAT Analoge satellietontvanger

AMP	Audio-versterker
DVD	DVD-speler
DSAT	Digitale satellietontvanger
AUX2	Extra apparaat 2

### Toets „S” ④



3 seconden ingedrukt houden om het SET-UP-menu op te roepen.

### Pijltoetsen ⑤



In menu's naar boven, rechts, omlaag en links bewegen.

### Toets EXIT ⑥



In het menu een niveau teruggaan.

### Toetsen CH +/- ⑦



Veranderen van ontvangstkanaal.

### Toets MACRO ⑧



MACRO

Toets MACRO ⑧ gevolgd door een cijfer-toets ⑨ 1-4 activeert een eerder opgeslagen opdrachtenreeks.

### Cijfer-toetsen ⑨



Programma- en apparaatcodenummers invoeren.

### Toets voor een programmanummer met één/twee cijfers ⑩



Voor programmanummers met twee cijfers (afhankelijk van het apparaattype) eerst op de toets ⑩ drukken en dan via de cijfer-toetsen ⑨ de programmanummers invoeren. Door opnieuw te drukken verschijnt het display weer met één cijfer.

### Teletekst-functietoetsen ⑪

In de teletekstmodus hebben de toetsen volgende functies:



De teletekst-functie oproepen



Automatisch wisselen bij teletekstpagina's met meerdere pagina's aanhouden.



Paginaweergave vergroten



Tekst en TV-beeld over elkaar in beeld brengen



De teletekst-functie beëindigen.

### **i Aanwijzingen:**

- de teletekst-functie staat alleen in de Europese TV-modus ter beschikking en uw TV moet beschikken over een teletekstmodule.
- Bovendien sturen de CH+/- toetsen **7** volgende teletekst-functies:
  - CH +** Een pagina verder bladeren
  - CH –** Een pagina terugbladeren
- In de gewone TV-modus bestuurt de -toets de „PIP“-functie (beeld in het beeld) van uw TV-toestel.

### **Toets AV **12****



Omschakelen op de AV-ingang.

### **Opname-/weergavetoetsen **13****

De weergavetoetsen **13** sturen apparaten, zoals DVD/CD-spelers en videorecorders:



ASPECT

Weergave beginnen  
beeldformaat-omschakeling bij de TV-bediening



Opname



Weergave/Opname/Spoelen stoppen



Weergave aanhouden



Terugspoelen



Vooruitspoelen

### **Ontvangerblokkering **14****



Geluid in-/uitschakelen.

### **Toetsen VOL+/- **15****



Volume (**Volume**) instellen.

### **Toets MENU **16****



Het menu van het aangestuurde apparaat oproepen.

### **Toets OK **17****



Met de toets OK bevestigt u een menukeuze.

## Toets FAV/EPG 18

FAV  
EPG

De toets FAV/EPG roept de elektronische programmagids van het apparaat op, resp. uw eerder geprogrammeerde lievelingszenders ervan.

## SETUP - Systeeminstellingen

---

In de systeeminstellingen kunt u het volgende doen:

- De programmering van de afstandsbediening op de apparaten die aangestuurd moeten worden
- Instelling van tijd, datum, display-contrast en achtergrondverlichting, evenals systeem-reset
- Timer-instellingen
- Het „leren“ van bepaalde toetsenopdrachten
- Macro's definiëren
- Favorieten vastleggen

Op de volgende pagina's ziet u een overzicht van de menustructuur.

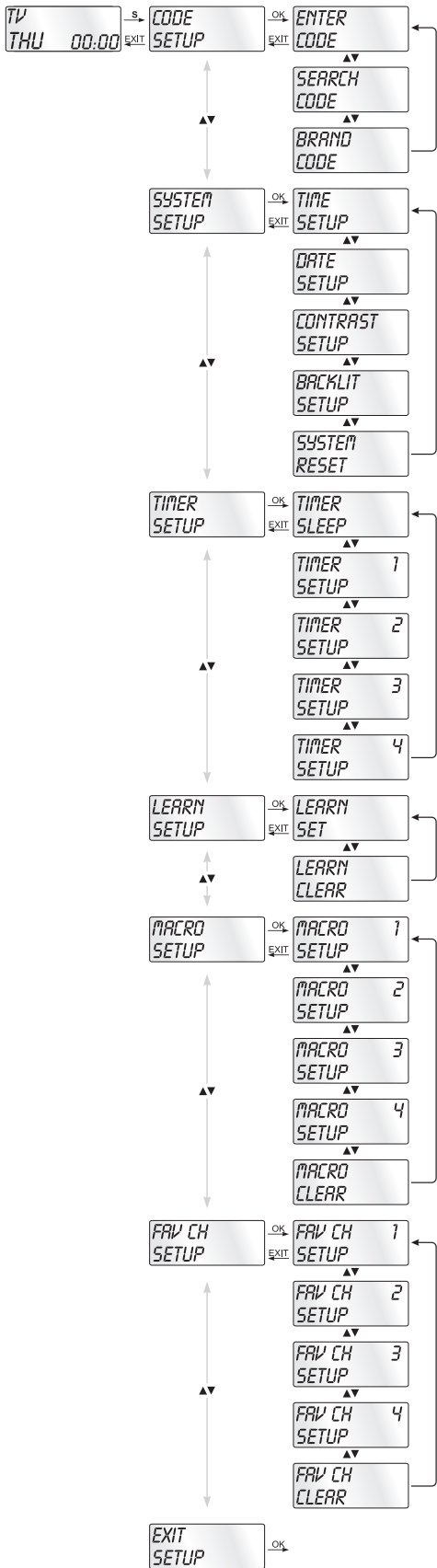

## Code Setup (programmering van de afstandsbediening)

Er staan 3 programmeermethodes ter beschikking voor de afstandsbediening: programmering met merken-code-zoekactie, via automatische code-zoekactie en directe code-invoer (handmatig).

Eerst moet u de merken-code-zoekactie gebruiken, aangezien dit de snelste methode van programmering is als de fabrikant van uw apparaat is vermeld in de code-lijst. Als tweede heeft de directe code-invoer de voorkeur, gevolgd door de automatische code-zoekactie.

### Programmering met merken-code-zoekactie

Bij deze methode kiest u direct voor merk en code via het LCD-display ❶.

Volg de onderstaande bedieningsaanwijzingen op, om de afstandsbediening te programmeren

1. Druk op de apparaattoets ❸ voor het apparaat, waarop u de afstandsbediening wilt programmeren.
2. Houd de S-toets ❹ iets langer dan 3 seconden ingedrukt. Voer de invoeren in het menu vlot uit, want na ca. 15 seconden zonder invoer wordt het menu weer beëindigd.
3. Op het LCD-display ❶ verschijnt „CODE SETUP“. Druk op de OK-toets ❷. „ENTER CODE“ verschijnt nu op het LCD-display ❶. Met de ▲ ▼ toetsen ❺ kiest u „BRAND CODE“ en dit bevestigt u met de OK-toets ❷.
4. Nu verschijnt alfabetisch de eerste merknaam uit de lijst van voorgeprogrammeerde apparaten.
5. Met de ◀ ▶ toetsen ❺ kiest u uit de verschillende merknamen.
6. Om de toegang te vergemakkelijken kunt u met de cijfer-toetsen ❹ direct naar de beginletters springen:  
2 => A      3 => D      4 => G      5 => J:  
6 => M      7 => P      8 => T      9 => W:  
Voorbeeld: met toets 5 springt het display naar „J“. Het eerste merk is „JVC“\*. Bezit u bijv. een apparaat van het merk „Kenwood“\*, bladert u met de ▶ toets ❺ verder, totdat deze merknaam verschijnt. (\* Alle merknamen die hier worden gebruikt zijn handelsmerken van de betreffende bedrijven.)
7. De meeste producenten gebruiken meerdere verschillende codes voor de afstandsbediening. Het is aan u om uit te vinden, welke beschikbare code het beste bij uw apparaat past. Rechts onder de merknaam wordt de actuele code in het LCD-display ❶ weergegeven.
8. Richt de afstandsbediening op het actuele apparaat en druk op de functietoetsen, om de code te testen (uitgezonderd ▲ ▼ ◀ ▶ ❺, OK ❷, EXIT ❸ of de cijfertoetsen ❹).

9. Als de meeste toetsen functioneren, drukt u op de OK-toets **17**, om de instelling op te slaan. Op het LCD-display **1** verschijnt „OK“. Nu verschijnt weer de modus „BRAND CODE“.
10. Als echter geen of slechts weinig toetsen functioneren, kiest u met de **▲** of **▼** toets **5** de volgende code en test u opnieuw, zoals beschreven onder 8.
11. Met de EXIT-toets **6** komt u weer een niveau omhoog in het menu.

Herhaal deze bedieningsstappen voor alle apparaten die u met de afstandsbediening wilt besturen.

## Programmering met handmatige code-invoer

In deze modus kan de afstandsbediening door de directe invoer van een codenummer worden geprogrammeerd. Het benodigde codenummer vindt u in het bijgevoegde register van producenten met lijst van apparaatcodes. Als de nieuwe code niet geldig is, wordt de als laatste geprogrammeerde geldige code hersteld.

1. Druk op de apparaattoets **3** voor het apparaat, dat u met de afstandsbediening wilt programmeren.
2. Houd de S-toets **4** iets langer dan 3 seconden ingedrukt.
3. Op het LCD-display **1** verschijnt „CODE SETUP“. Druk op de OK-toets **17**. „ENTER CODE“ verschijnt nu op het LCD-display **1**. Om deze functie op te roepen drukt u op de OK-toets **17**.
4. Op het LCD-display **1** verschijnt nu de actuele code, die voor het gekozen apparaat wordt gebruikt. Nu knippert het eerste cijfer van de code en wacht op uw code-invoer. Voer de nieuwe code van vier cijfers in via de cijfertoetsen **9**.
5. Als de ingevoerde CODE geldig is, wordt de code opgeslagen. Op het LCD-display **1** verschijnt kort „OK“ en dan weer „ENTER CODE“. Bij een mislukking meldt het LCD-display **1** kort „ERROR“ (fout) en wacht op opnieuw invoeren van de code. Herhaal dan stap 4.
6. Met de EXIT-toets **6** komt u een niveau in het menu omhoog.

## Programmering met automatische code-zoekactie

Deze procedure kan per apparaat een aantal minuten duren, omdat alle codes voor het gekozen apparaat moeten worden doorlopen. Daarom moet deze methode alleen dan worden gebruikt, als het apparaat niet kan worden geprogrammeerd met de merken-code-zoekactie of de directe code-invoer, of als uw apparaat helemaal niet voorkomt in het register van producenten met lijst van apparaatcodes.

Volg de onderstaande stappen op om de programmering door middel van de automatische code-zoekactie uit te voeren.



1. Druk op de apparaattoets ③ voor het apparaat, dat bestuurd moet worden (bijv. VCR).
2. Schakel het apparaat in, dat met de afstandsbediening moet worden bestuurd. Bij VCR/DVD/CD-apparaten a.u.b. een band, resp. een disc inleggen.
3. Houd de S-toets ④ iets langer dan 3 seconden ingedrukt.
4. Op het LCD-display ① verschijnt „CODE SETUP“. Druk op de OK-toets ⑰. „ENTER CODE“ verschijnt nu op het LCD-display ①. Druk op de ▲ of ▼ toets ⑤, totdat „SEARCH CODE“ op het LCD-display ① wordt getoond. Richt de afstandsbediening op het apparaat en druk dan op de OK-toets ⑰, om de modus „automatische code-zoekactie“ op te roepen.
5. De zoekactie begint. Daarbij zendt het apparaat na elkaar de codecijfers in opstijgende volgorde uit. Het infrarood symbool ⑳ geeft dit aan.
6. Als het apparaat reageert, doordat het zichzelf uitschakelt, drukt u meteen op de OK-toets ⑰, om de actuele code op te slaan. Het LCD-display ① geeft kort „OK“ aan.
7. Controleer of het grootste gedeelte van de functies van uw apparaat nu met de afstandsbediening bestuurd kan worden. Als dat zo is, heeft u waarschijnlijk de juiste code gevonden. Als een aantal functies niet functioneert, kunt u beginnend bij stap 1 de automatische code-zoekactie opnieuw starten.
8. Reageert het apparaat echter *niet* meer, dan heeft u in stap 6 waarschijnlijk niet snel genoeg op de OK-toets ⑰ gedrukt. Druk dan meermaals op de EXIT-toets ⑥, om het menu te verlaten en terug te keren naar de standaard weergave.
9. Nu houdt u de apparaattoets ③ van het apparaat ingedrukt, waarvoor u op dat ogenblik de passende code zoekt. Rechts onder op het LCD-display ① wordt daarbij de actuele code getoond. Onthoud dit getal.
10. Dan gaat u te werk, zoals beschreven in het voorgaande hoofdstuk „Programmering met handmatige code-invoer“ en controleert u of de code met de volgende lagere cijfercombinatie functioneert.

### **① Aanwijzingen:**

1. In geval van een geactiveerde code worden alle toetsen behalve OK ⑰ en EXIT ⑥ genegeerd.
2. Werd de correcte code gevonden, maar de originele afstandsbediening van het apparaat beschikt niet over een POWER-toets, kan het apparaat misschien niet in- of uitgeschakeld worden. Probeer dan de toetsen ▶ ⑤, CH + ⑦ of ONTVANGERBLOKKERING ⑳ ⑭.
3. Als de automatische zoekactie het einde van de codelijst heeft bereikt, stopt zij daar. Het display gaat dan terug naar „SEARCH CODE“.

# System Setup

---

## Tijd instellen

Het LCD-display ❶ toont u de tijd. Zo stelt u dit in:

1. Houd de S-toets ❹ iets langer dan 3 seconden ingedrukt. De melding „CODE SETUP” verschijnt. Laat u ca. 15 seconden verstrijken zonder invoer, verlaat het apparaat het menu en keert terug in de standaard weergave.
2. Met de ▲ of ▼ toets ❺ kiest u „SYSTEM SETUP” en u bevestigt dit met de OK-toets ❶.
3. Op het LCD-display ❶ verschijnt „TIME SETUP”. Bevestig met de OK-toets ❶. Het LCD-display ❶ toont nu „TIME” en het tijdformaat (24 HR) knippert.
4. Met de ▲ of ▼ toets ❺ kunt u omschakelen op het andere tijdformaat (12 HR). Dan staat later bij de tijdaanduiding voor de melding van de tijd van de dag een „A” of „P” voor de tijd. „A” staat voor „AM” = „ante meridium” (voormiddags, 0:00 uur tot 12:00 uur). „P” staat voor „PM” = „post meridium” (namiddags, 12:00 uur tot 0:00). Druk op de OK-toets k om te bevestigen.
5. Nu knippert de uren-weergave. Met de ▲ of ▼ toets ❺ kiest u het aantal uren van de actuele tijd en drukt u op de OK-toets ❶.
6. Nu knippert de minuten-weergave. Met de ▲ of ▼ toets ❺ kiest u het aantal minuten van actuele tijd en drukt u op de OK-toets ❶ om op te slaan. De melding „TIME SETUP” verschijnt weer.
7. Om dit menu of de volgende menu's te verlaten, drukt u zo vaak op de EXIT-toets ❸, totdat de standaard melding op het LCD-display ❶ verschijnt.

## Datum instellen

Het LCD-display ❶ toont u de datum, als u op de S-toets ❹ drukt. Zo stelt u de datum in:

1. Houd de S-toets ❹ iets langer dan 3 seconden ingedrukt. De melding „CODE SETUP” verschijnt.
2. Met de ▲ of ▼ toets ❺ kiest u „SYSTEM SETUP” en u bevestigt met de OK-toets ❶.
3. Op het LCD-display ❶ verschijnt „TIME SETUP”. Druk op de ▼ toets ❺, om te wisselen naar „DATE SETUP”. Bevestig met de OK-toets ❶.
4. Op het display knippert het jaartal „2009”. Met de ▲ of ▼ toets ❺ kunt u het jaartal veranderen en met de OK-toets ❶ bevestigen. Met de ▲ of ▼ toets ❺ kunt u nu het knipperende aantal maanden veranderen en met de OK-toets ❶ bevestigen. Nu knippert de dagmelding, die u wederom met de ▲ of ▼ toets ❺ kunt veranderen.
5. Om op te slaan drukt u op de OK-toets ❶. De melding „DATE SETUP” verschijnt weer.

## Contrast instellen

U kunt het contrast van het display als volgt instellen:

1. Houd de S-toets **4** iets langer dan 3 seconden ingedrukt. De melding „CODE SETUP” verschijnt.
2. Met de ▲ of ▼ toets **5** kiest u „SYSTEM SETUP” en u bevestigt met de OK-toets **17**.
3. Met de ▲ of ▼ toets **5** kiest u „CONTRAST SETUP” en u bevestigt met de OK-toets **17**.
4. Op het LCD-display **1** knippert nu de contrastwaarde, die u met de ▲ of ▼ toets **5** kunt instellen:  
Melding op het display:  
0 = hoogste contrast  
15 = laagste contrast
5. Met de OK-toets **17** slaat u de gewenste instelling op. De melding „CONTRAST SETUP” verschijnt weer.

## Achtergrondverlichting

U kunt instellen hoe lang de achtergrond van het LCD-display **1** en de toetsen na einde van de bediening moeten blijven branden. Bedenk hierbij, dat een langere duur van de verlichting de levensduur van de batterijen verkort.

1. Houd de S-toets **4** iets langer dan 3 seconden ingedrukt. De melding „CODE SETUP” verschijnt.
2. Met de ▲ of ▼ toets **5** kiest u „SYSTEM SETUP” en u bevestigt met de OK-toets **17**.
3. Met de ▲ of ▼ toets **5** kiest u „BACKLIT SETUP” en u bevestigt met de OK-toets **17**.
4. Op het LCD-display **1** knippert nu het aantal seconden voor de langere belichtingsduur, die u kunt instellen met de ▲ ▼ toetsen **5** van 0 tot 60. Kiest u „0”, dan wordt de achtergrondverlichting helemaal uitgeschakeld.
5. Met de OK-Taste **17** slaat u de gewenste instelling op. De melding „BACKLIT SETUP” verschijnt weer.

## System Reset

Via deze functie kunt u de UAB resetten naar de fabrieksinstellingen. Daarbij worden alle instellingen die u heeft gedaan gewist.

1. Houd de S-toets **4** iets langer dan 3 seconden ingedrukt. De melding „CODE SETUP” verschijnt.
2. Met de ▲ of ▼ toets **5** kiest u „SYSTEM SETUP” en u bevestigt met de OK-toets **17**.
3. Met de ▲ of ▼ toets **5** kiest u „SYSTEM RESET” en u bevestigt met de OK-toets **17**.
4. Op het LCD-display **1** verschijnt nu „CONFIRM RESET”. Bevestig het terugzetten met de OK-toets **17**, of verlaat het menu door op de EXIT-toets **6** te drukken. Alle instellingen zijn nu gewist, het menu wordt beëindigd.

# Timer Setup

---

De UAB biedt 2 timer-modi, sleep-timer en gebeurtenis-timer.

## Sleep-Timer

1. Druk op de apparaattoets **3** voor het apparaat dat bestuurd moet worden (bijv. VCR).
2. Houd de S-toets **4** iets langer dan 3 seconden ingedrukt. De melding „CODE SETUP” verschijnt.
3. Druk op de **▲** of **▼** toets **5**, totdat „TIMER SETUP” wordt getoond. Druk op de OK-toets **17**, „TIMER SLEEP” verschijnt op het LCD-display **1**. Bevestig de keuze van deze functie met de OK-toets **17**.
4. Rechts onder op het LCD-display **1** knippert nu het aantal minuten van de resterende looptijd voor het gekozen apparaat. Stel met de **▲** of **▼** toets **5** de gewenste waarde in van 1 tot 99 minuten. Druk op de OK-toets **17** om te bevestigen.
5. Plaats de afstandsbediening zodanig, dat de infrarood signalen ervan het apparaat, dat moet worden uitgeschakeld kunnen bereiken. Na afloop van de ingestelde tijd zal de afstandsbediening het apparaat uitschakelen.
6. Om te controleren of de SLEEP-timer geactiveerd is, drukt u op de S-toets **4**. Dan wordt links onder op het LCD-display **1** „SL” getoond.

## Gebeurtenis-timer

De afstandsbediening beschikt over 4 gebeurtenis-timers, waarover u bepaalde toetsencombinaties op bepaalde tijden kunt laten uitzenden.

1. Houd de S-toets **4** iets langer dan 3 seconden ingedrukt. De melding „CODE SETUP” verschijnt.
2. Met de **▲** of **▼** toets **5** kiest u „TIMER SETUP” en u bevestigt met de OK-toets **17**. „TIMER SLEEP” verschijnt op het LCD-display **1**. Met de **▲** of **▼** toets **5** kiest u de gewenste geheugenplaats „TIMER SETUP 1” tot „TIMER SETUP 4” en u bevestigt met de OK-toets **17**.
3. Nu knippert het aantal uren van de tijd, waarop de gewenste toetsencombinatie moet worden uitgevoerd. Stel met de **▲** of **▼** toets **5** het gewenste uur in en druk om te bevestigen op de OK-toets **17**.
4. Nu knippert het aantal minuten van de tijd, waarop de gewenste toetsencombinatie moet worden uitgevoerd. Stel met de **▲** of **▼** toets **5** de gewenste minuut in en druk om te bevestigen op de OK-toets **17**.
5. Op het LCD-display **1** leest u „TIMER X KEY” (X staat voor de gewenste timer). Druk nu op de gewenste apparaattoets **3** gevolgd door de gewenste volgorde van toetsen-opdrachten.
6. Druk op de S-toets **4**, om uw invoeren op te slaan en terug te keren naar het timer-overzicht.
7. Gaat u overeenkomstig te werk om, indien gewenst ook andere timer-geheugenplaatsen te programmeren.

### **i Aanwijzingen:**

1. Per timer-geheugenplaats kunnen maximaal 14 toetsen worden geprogrammeerd. Na invoer van de 14de toets wordt de volgorde automatisch opgeslagen en „FULL” getoond op het LCD-display ①.
2. Ook in dit menu gaat het apparaat na ca. 15 seconden zonder invoer terug naar de standaard melding.

## **Leer Setup**

---

De universele afstandsbediening (UAB) kan toetsensignalen van een originele afstandsbediening leren en opslaan. Als de UAB na de reeds beschreven programmeermethoden niet functioneert of niet alle opdrachten kan uitvoeren, probeer dan a.u.b. de UAB met behulp van de originele afstandsbediening(en) te instrueren.

- Gebruik nieuwe batterijen voor de UAB en de originele afstandsbediening.
- Houd ten minste één meter afstand aan ten opzichte van andere lichtbronnen. De lichtbronnen kunnen de infrarood transmissie storen.
- Leg de UAB en de originele afstandsbediening op een afstand van 20 tot 50 mm zodanig ten opzichte van elkaar op een egale ondergrond, dat de infrarood dioden ⑱ op elkaar zijn gericht.

### **i Aanwijzingen:**

1. Gebruik de volgende toetsen niet voor de leerfunctie: alle apparaattoetsen ③, MACRO ⑧, S-toets ④, EXIT ⑥.
2. Bij het aanleren, a.u.b. de toets van de originele AB pas loslaten, als op het LCD-display ① „SUCCESS” of „LEARN ERROR” (mislukt) verschijnt.
3. Als bij het aanleren tijdens de melding van „LEARNING” (aan het leren) na 25 seconden nog geen toets van de originele AB werd ingedrukt, wordt het leer-menu beëindigd. Deze modus kan niet worden beëindigd door het drukken op een toets van de UAB.
4. Als het geheugen vol is, toont het LCD-display ① „LEARN FULL” en de leer-modus wordt beëindigd.
5. Met de EXIT-toets ⑥ gaat u terug naar de vorige status (uitzondering bij melding van „LEARN KEY”, resp. „LEARNING”).

## **Code-leerfunctie**

1. Druk op de apparaattoets ③ voor het apparaat, waarvoor de UAB en toetsencode moet leren.
2. Houd de S-toets ④ iets langer dan 3 seconden ingedrukt. De melding „CODE SETUP” verschijnt.
3. Met de ▲ of ▼ toets ⑤ kiest u het menu „LEARN SETUP” (leren) en dan drukt u op de OK-toets ⑰.
4. Op het LCD-display ① verschijnt „LEARN SET”. Dan drukt u op de OK-toets ⑰. Op het LCD-display ① verschijnt „LEARN KEY” (toets kiezen).

5. Eerst de toets op de UAB indrukken die aangeleerd moet worden. Op het LCD-display ❶ verschijnt „LEARNING“. De UAB wacht nu op het infrarood signaal van de originele AB.
- ❶ OPMERKING:**  
mocht het display niet wisselen naar „LEARNING“, dan heeft u een toets gekozen, waarvoor geen toetsencode kan worden geleerd.
6. Richt de infrarood sensoren ❸ van de beide afstandsbedieningen op elkaar.
  7. Nu houdt u de gewenste toets van de originele AB ingedrukt, totdat er op het LCD-display ❶ van de UAB „SUCCESS“ of „LEARN ERROR“ verschijnt.
  8. Als op het LCD-display ❶ „SUCCESS“ verschijnt (procedure succesvol), kunt u, beginnend bij stap 5, andere toetsen aanleren. Als er „LEARN ERROR“ verschijnt (procedure niet succesvol), herhaalt u de procedure eveneens vanaf stap 5.
  9. Om de leerprocedure af te breken, drukt u tijdens de melding „LEARN SET“ zo vaak op de EXIT-toets ❷, totdat de standaard melding op het LCD-display ❶ verschijnt. Tijdens de melding „LEARN KEY“, resp. „LEARNING“ laat u gewoon 25 seconden verstrijken zonder bediening en het apparaat beëindigt dan het menu.

## Alle geprogrammeerde toetsen van een apparaat wissen

1. Druk op de apparaattoets ❸ voor het apparaat, waarvoor u alle aangeleerde toetsen wilt wissen.
2. Houd de S-toets ❹ iets langer dan 3 seconden ingedrukt. De melding „CODE SETUP“ verschijnt.
3. Met de ▲ of ▼ toets ❺ kiest u het menu „LEARN SETUP“ en dan drukt u op de OK-toets ❶. Op het LCD-display ❶ verschijnt „LEARN SET“.
4. Met de ▲ of ▼ toets ❺ kiest u „LEARN CLEAR“ (het aangeleerde wissen) en u bevestigt met de OK-toets ❶. Op het LCD-display ❶ verschijnt „CONFIRM CLEAR“ (wissen bevestigen).
5. Bevestig met de OK-toets ❶. Op het LCD-display ❶ verschijnt „SUCCESS“. Alle toetsen die voor het gekozen apparaat geprogrammeerd werden zijn gewist. Vervolgens wordt het menu automatisch beëindigd.

### ❶ OPMERKING:

geeft het LCD-display „CONFIRM CLEAR“ aan, kunt u het wissen afbreken met de toets EXIT ❷.

## Macro Setup

Met de MACRO-functie kunnen tot aan 16 toetsenopdrachten met het drukken op een enkele toets worden uitgevoerd, d.w.z. meerdere tevoren opgeslagen besturingsopdrachten kunnen met een MACRO-toets in werking worden gezet. Er staan u 4 macro-geheugenplaatsen ter beschikking.

## Een macro programmeren

Voor het programmeren van een macro gaat u als volgt te werk:



1. Houd de S-toets ④ iets langer dan 3 seconden ingedrukt. De melding „CODE SETUP” verschijnt.
2. Met de ▲ of ▼ toets ⑤ kiest u „MACRO SETUP” en u bevestigt met der OK-toets ⑰. Op het display verschijnt „MACRO SETUP 1”.
3. Met de ▲ of ▼ toets ⑤ kiest u de geheugenplaats die geprogrammeerd moet worden (MACRO SETUP 1 - 4) en u bevestigt met de OK-toets ⑰.
4. Op het LCD-display ① verschijnt „MACRO STEP”. Druk nu na elkaar op de gewenste toetsen (max. 16). De sequentie moet beginnen met een apparaattoets ③.
5. Als het maximale aantal aan toetsen-opdrachten is bereikt, toont het LCD-display ① „FULL”.
6. Sla de invoer op met de S-toets ④. Op het LCD-display ① verschijnt „MACRO SETUP”.
7. Als u bij de keuze van de macro die geprogrammeerd moet worden (stap 3) een geheugenplaats kiest die al bezet is, dan word er de bestaande macro overschreven.
8. Herhaal de procedure vanaf stap 3 om nog meer macro's te maken.
9. Mer de EXIT-toets ⑥ komt u een niveau in het menu omhoog, met uitzondering van de invoer van de toetsen-opdrachten.

### ① **Aanwijzingen:**

1. Maximaal 16 toetsenopdrachten kunnen in één macro worden opgeslagen. Na de invoer van de 16de toetsen-opdracht wordt de macro automatisch opgeslagen en op het LCD-display ① verschijnt „FULL”.
2. Om de modus zonder opslaan te verlaten, laat u ca. 15 seconden verstrijken zonder invoer.
3. In de modus „MACRO STEP” kunt u alleen met de S-toets ④ terugkeren naar de vorige status.

**Voorbeeld:** u wilt een opdrachtenreeks in een macro opslaan. Wij beginnen in de modus „MACRO STEP”.

Gewenste opdrachtenreeks: TV aanzetten => omschakelen op de AV-ingang => DVD inschakelen en afspelen.

In de modus „MACRO STEP” voert u daarvoor de volgende toetsenopdrachten in: TV =>  => AV => DVD =>  => 

## Macro uitvoeren

Om een eerdere geprogrammeerde macro uit te voeren gaat u als volgt te werk:

1. Druk op de MACRO-toets ⑧.
2. Roep met de overeenkomstige cijfertoets ⑨ de gewenste macro op (1-4). Voorbeeld: moet macro 3 worden uitgevoerd, drukt u eerst op de MACRO-toets ⑧ en dan binnen 5 seconden op de cijfertoets „③”.

## Alle macro's wissen

Om alle eerder geprogrammeerde macro's te wissen, gaat u als volgt te werk:

1. Houd de S-toets ④ iets langer dan 3 seconden ingedrukt. De melding „CODE SETUP“ verschijnt.
2. Met de ▲ of ▼ toets ⑤ kiest u „MACRO SETUP“ en u bevestigt met de OK-toets ⑰. Op het display verschijnt „MACRO SETUP 1“.
3. Met de ▲ of ▼ toets ⑤ kiest u „MACRO CLEAR“ en u bevestigt met de OK-toets ⑰.
4. Op het LCD-display ① verschijnt „CONFIRM CLEAR“ (wissen bevestigen). Bevestig de procedure van het wissen met de OK-toets ⑰. Het LCD-display ① toont „SUCCESS“. Alle macro's zijn nu gewist en het menu wordt beëindigd.

### ① **Aanwijzingen:**

1. Meldt het LCD-display ① „CONFIRM CLEAR“, kunt u het wissen beëindigen met de toets EXIT ⑥.
2. Individuele macro's kunnen niet worden gewist, maar alleen overschreven worden.

## Favorietenkanaal

---

### ① **OPMERKING:**

met deze functie kunt u uw lievelingszenders als favorieten opslaan.

### Favorieten programmeren

Uw favoriete zenders slaat u als volgt op:

1. Druk op de apparaattoets ③ voor het apparaat waarvoor u een favoriet wilt opslaan.
2. Houd de S-toets ④ iets langer dan 3 seconden ingedrukt. De melding „CODE SETUP“ verschijnt.
3. Met de ▲ of ▼ toets ⑤ kiest u „FAV CH SETUP“ en u bevestigt met de OK-toets ⑰. Op het display verschijnt „FAV CH SETUP 1“.
4. Met de ▲ of ▼ toets ⑤ kiest u de geheugenplaats die moet worden geprogrammeerd (FAV CH SETUP 1 - 4) en u bevestigt met de OK-toets ⑰.
5. Op het LCD-display ① verschijnt „FAV CH STEP“. Druk nu na elkaar op de toetsen (max. 4) om de door u gewenste favoriete zender op te roepen.
6. Als het maximale aantal toetsenopdrachten is bereikt, geeft het LCD-display ① „FULL“ aan.
7. Sla de invoer op met de S-toets ④. Op het LCD-display ① verschijnt „FAV CH SETUP“.
8. Kiest u bij de keuze van de te programmeren favoriet (stap 4) een geheugenplaats die al bezet is, wordt de bestaande favoriet overschreven.
9. Herhaal de stappen om nog meer favorieten te installeren.



10. Met de EXIT-toets 6 komt u een niveau in het menu terug, uitgezonderd tijdens de invoer van de toetsenopdrachten.

### **i OPMERKING:**

de invoer van de kanaalnummers kan variëren naar gelang model en merk van het gekozen apparaat. Desnoods moet u bij kanaalnummers met meer dan één cijfer eerst op de +/- toets 10 drukken.

### **Favoriet oproepen**

Om een eerder geprogrammeerde favoriet op te roepen, drukt u op de FAV/EPG-toets 18 gevolgd door de overeenkomstige cijfertoets voor de gewenste geheugenplaats (1 - 4).

### **Alle FAV-kanalen wissen**

Om alle eerder geprogrammeerde favorieten te wissen, gaat u als volgt te werk:

1. Houd de S-toets 4 iets langer dan 3 seconden ingedrukt.
2. Met de ▲ of ▼ toets 5 kiest u „FAV CH SETUP” en u bevestigt met de OK-toets 17. Op het display verschijnt FAV CH SETUP 1”.
3. Met de ▲ of ▼ toets 5 kiest u „FAV CH CLEAR” en u bevestigt met de OK-toets 17.
4. Op het LCD-display 1 verschijnt „CONFIRM CLEAR” (wissen bevestigen). Bevestig de procedure van het wissen met de OK-toets 17. Het LCD-display 1 geeft „SUCCESS” aan. Alle favorieten zijn nu gewist, het menu wordt beëindigd.

### **i Aanwijzingen:**

1. Geeft het LCD-display 1 „CONFIRM CLEAR” aan, kunt u het wissen onderbreken met de toets EXIT 6.
2. Individuele favorieten kunnen niet worden gewist, maar alleen overschreven.

## **Volumeregeling**

---

### **Vol +/-, X (ontvangerblokkering)**

Druk op de toets „VOL +” om het geluid harder te zetten. Met de toets „VOL -” zet u het geluid zachter. Om het geluid stom te schakelen, drukt u op de X-toets 14. Opnieuw drukken op deze toets schakelt het geluid weer in.

Activeert u de VOL +/- toetsen 15 van de UAB, dan wordt principieel de volumeregeling van het TV-toestel aangesproken, los van op welke apparaattoets 3 eerder werd gedrukt. Dit geldt echter niet voor de apparaten „AMP” en „DSAT”, aangezien men ervan uit kan gaan, dat deze apparaten over een eigen volumeregeling beschikken.

# Over de bediening

---

- ⇒ Om één van de geprogrammeerde apparaten te kunnen bedienen met de UAB, drukt u eerst op de overeenkomstige apparaattoets ③. Dan richt u de UAB op dit apparaat en drukt u op de gewenste toets.
- ⇒ Gebruik de cijfertoetsen ⑨ net zo, als u het met de originele afstandsbediening doet. Voordat u een invoer doet met twee cijfers, drukt u in voorkomende geval eerst op de  toets ⑩.
- ⇒ Druk op de FAV/EPG-toets ⑱, om de elektronische programmagids van een apparaat dat met deze functie is uitgerust te starten.
- ⇒ Terwijl u de S-toets ④ ingedrukt houdt, wordt rechts onder op het LCD-display ① de datum in beeld gebracht.
- ⇒ Terwijl u één van de apparaattoetsen ③ ingedrukt houdt, wordt rechts onder op het LCD-display ① de actieve code voor dit apparaat in beeld gebracht.
- ⇒ Via de MENU-toets ⑯ roept u de dialoog voor de instellingen van de betreffende doelapparaten op.

## Alle UIT

### **Aanwijzingen:**

met de toets  ALL OFF (alle uit) ② kunnen alle ingeschakelde apparaten automatisch uitgeschakeld worden. Deze functie kan apparaten die reeds uitgeschakeld zijn weer inschakelen (naar gelang het apparaat). Houd daarvoor de ALL OFF-toets ② ca. 5 seconden lang ingedrukt. Dit functioneert alleen onder volgende voorwaarden:

1. Er bestaat een zichtverbinding tussen alle apparaten en de UAB.
2. Automatische code-zoekactie, merken-code-zoekactie en MACRO-functie zijn niet actief.
3. Alle doelapparaten moeten geschikt zijn om met afstandsbediening uitgeschakeld te worden.

Om alle apparaten automatisch weer in te schakelen, houdt u wederom de toets  ② ingedrukt, totdat alle apparaten ingeschakeld zijn.

## Reinigen en opslaan

---

### **Let op!**

*Let erop, dat tijdens het reinigen geen vocht het apparaat binnendringt! Anders bestaat het gevaar voor een onherstelbare schade aan het apparaat!*

- ⇒ Reinig de behuizing van het apparaat uitsluitend met een licht vochtige doek en met een mild afwasmiddel.
- ⇒ Bewaar het apparaat uitsluitend in een omgeving die voldoet aan de informatie in de technische gegevens.
- ⇒ Vóór het opslaan haalt u de batterijen eruit, zodat deze het apparaat niet kunnen beschadigen, mochten zij gaan lekken gedurende het opslaan.

# Fout / Oplossing

---

## **Uw apparaat reageert niet op de UAB.**

- ⇒ Controleer de batterijen. Zij moeten voldoende spanning hebben en correct zijn geplaatst.
- ⇒ Heeft u wel op de juiste apparaattoets **3** voor het gewenste doelapparaat gedrukt?
- ⇒ Controleer of voor het doelapparaat de juiste code is geprogrammeerd (zie hoofdstuk „Code Setup“).

## **De UAB brengt de opdrachten niet correct over.**

- ⇒ Druk op de betreffende apparaattoets **3**, om de UAB in de correcte modus te zetten.
- ⇒ De batterijen moeten voldoende spanning hebben en correct zijn geplaatst.
- ⇒ U gebruikt misschien een verkeerde code. Start de merken-code-zoekactie, de automatische code-zoekactie of de directe code-invoer (handmatig).

## **De UAB wisselt niet van zender op het apparaat.**

- ⇒ Druk op de betreffende apparaattoets **3**, om de UAB in de correcte modus te zetten.
- ⇒ Indien de originele AB niet beschikt over een „-/-“ toets, dan wisselt u van programma met de CH+/- toetsen **7** of de cijfertoetsen **9**.
- ⇒ Functioneert dit ook niet, is mogelijk het kinderslot van het doelapparaat geactiveerd.

## **Sommige toetsen van de UAB functioneren niet correct.**

- ⇒ Uw UAB beschikt mogelijk niet over alle functies van de originele afstandsbediening van het apparaat.
- ⇒ Misschien heeft u niet de optimale code geprogrammeerd. Zoek een code die meer functies van het doelapparaat ondersteunt.

## **De UAB reageert niet meer, nadat een toets werd ingedrukt.**

- ⇒ De batterijen moeten voldoende spanning hebben en correct zijn geplaatst.
- ⇒ Richt de UAB op het apparaat.

## **Het LCD-display **1** geeft niets aan.**

- ⇒ De batterijen moeten voldoende spanning hebben en correct zijn geplaatst.
- ⇒ Het contrast zou te laag ingesteld kunnen zijn. Verhoog de contrast-instellingen.

# Milieurichtlijnen

Deponeer het apparaat in geen geval bij het normale huisvuil. Dit product is onderworpen aan de Europese richtlijn 2002/96/EC.



## Universele afstandsbediening

- Voer de universele afstandsbediening of delen ervan af via een erkend afvalverwerkingsbedrijf of via uw gemeentereinigingsdienst.
- Neemt u de actueel geldende voorschriften in acht. Neem in geval van twijfel contact op met uw gemeentereinigingsdienst.

## Batterijen/Accu's

- Batterijen/accu's mogen niet met het huishoudelijke afval worden afgevoerd.
- Batterijen kunnen giftige stoffen bevatten die schadelijk zijn voor het milieu. Voer de batterijen/accu's daarom altijd beslist af in overeenstemming met de geldende wettelijke bepalingen.
- Iedere consument is wettelijk verplicht om batterijen/accu's in te leveren bij een inzamelpunt in zijn/haar gemeente, stadsdeel of in de handel. Deze verplichting heeft tot doel batterijen/accu's tot afval te kunnen verwerken op een manier die het milieu ontlast.
- Dank de batterijen en accu's alleen in een ontladen toestand af.

Voer alle verpakkingsmaterialen op een milieuvriendelijke manier af.



## Technische gegevens

Bestuurbare apparaten: 10

Afmetingen

L x B x H: 212 x 50 x 23 mm

Gewicht : 116 g (zonder batterijen)

Infrarood-LED: Laserklasse 1

Stroomvoorziening

batterij: 2 x 1,5 V type AAA/LR03 (Micro)  
(inbegrepen in de levering)

Bedrijfstemperatuur : + 5 - +35 °C

Opslagtemperatuur : -20 - +50 °C

Vochtigheid: 5 - 90 %  
(geen condensatie)

## Opmerking over de conformiteit

Dit apparaat voldoet met betrekking tot overeenstemming met de fundamentele eisen en de andere relevante voorschriften aan de EMV-richtlijn 2004/108/EC.

# Importeur

---

KOMPERNASS GMBH  
BURGSTRASSE 21  
44867 BOCHUM, GERMANY

[www.kompernass.com](http://www.kompernass.com)

## Garantie & service

---

U heeft op dit apparaat 3 jaar garantie vanaf de aankoopdatum. Het apparaat is met de grootst mogelijke zorg vervaardigd en voorafgaand aan de levering nauwkeurig gecontroleerd. Bewaar a.u.b. de kassabon als aankoopbewijs. Mocht u aanspraak willen maken op de garantie, neem dan telefonisch contact op met uw serviceadres. Alleen op die manier is een kostenloze verzending van uw product gegarandeerd.

De garantie geldt uitsluitend voor materiaal- of fabricagefouten, niet voor aan slijtage onderhevige delen of voor beschadigingen van breekbare onderdelen, bijv. schakelaars of accu's.

Het product is uitsluitend bestemd voor privé-gebruik en niet voor bedrijfsmatige doeleinden. Bij verkeerd gebruik en ondeskundige behandeling, bij gebruik van geweld en bij reparaties die niet door ons geautoriseerd servicefiliaal zijn uitgevoerd, vervalt de garantie.

Uw wettelijke rechten worden door deze garantie niet beperkt.

De garantieperiode wordt niet verlengd door de aansprakelijkheid. Dit geldt eveneens voor vervangen en gerepareerde onderdelen. Eventuele schaden en gebreken die reeds bij de koop aanwezig zijn moeten direct na het uitpakken worden gemeld, uiterlijk echter twee dagen na datum van aankoop. Na afloop van de garantieperiode worden alle reparaties die optreden in rekening gebracht.

**NL** Kompernass Service Netherland

Tel.: 0900 1240001

E-mail: [support.nl@kompernass.com](mailto:support.nl@kompernass.com)

# MANUFACTURER LIST WITH DEVICE CODE LIST



- (DE) Herstellerverzeichnis mit Gerätecodeliste
- (AT)
- (CH)
- (FR) Index des fabricants avec liste des
- (BE) codes appareil
- (IT) Registro produttori con elenco codici
- (MT) apparecchi
- (NL) Register van producenten met lijst van
- (BE) apparaatcodes
- (GB) Manufacturer List with Device Code List
- (IE)
- (FI) Valmistajahakemisto ja laitekoodiluettelo
- (SE) Förteckning över tillverkare med lista över apparatkoder
- (GR) Κατάλογος κατασκευαστή με λίστα
- (CY) κωδικών συσκευών
- (DK) Producentfortegnelse med kodeliste
- (PL) Wykaz producentów z listą kodów urządzeń
- (HU) Gyártók készülékkódját tartalmazó jegyzék
- (HR) Spisak proizvođača sa listom code-ova uređaja
- (SI) Seznam proizvajalcev s kodami aparatov
- (PT) Fabricantes Diretório com lista de códigos de dispositivo

# TV

A.R.SYSTEMS 1223  
 ACME 1211  
 ACURA 1212 1219  
 ADC 1210  
 ADMIRAL 1209 1210 1214  
 1215  
 ADYSON 1211 1225 1226  
 1232 1233  
 AGASHI 1232 1233  
 AGAZI 1210  
 AGB 1238  
 AIKO 1211 1212 1219  
 1223 1225 1226  
 1232 1233  
 AIM 1223  
 AIWA 1193  
 AKAI 1212 1213 1216  
 1218 1219 1223  
 1226 1227 1231  
 1232 1233 1238  
 AKIBA 1213 1223 1227  
 1228  
 AKURA 1210 1213 1219  
 1223 1227 1228  
 ALARON 1232  
 ALBA 1211 1212 1213  
 1218 1219 1222  
 1223 1225 1227  
 1232 1237  
 ALCYON 1224  
 ALLORGAN 1226 1233  
 ALLSTAR 1216 1223  
 AMPLIVISION 1211 1226 1230  
 1233 1237  
 AMSTRAD 1210 1212 1213  
 1219 1223 1227  
 1238  
 ANAM 1212  
 ANGLO 1212 1219  
 ANITECH 1210 1212 1219  
 ANSONIC 1223 1224  
 1212 1219 1221  
 ARC EN CIEL 1223 1236 1237  
 1229  
 ARCAM 1225 1226 1232  
 ARCAM DELTA 1233  
 1211  
 ARISTONA 1216 1218 1221  
 1223 1231  
 ARTHUR MATRIN 1230  
 ASA 1209 1215  
 ASBERG 1216 1223 1224  
 ASTRA 1212  
 ASUKA 1210 1211 1213  
 1225 1226 1227  
 1228 1232 1233  
 ATLANTIC 1211 1216 1218

1223 1225 1232  
 ATORI 1212 1219  
 AUCHAN 1230  
 AUDIO TON 1211 1226 1233  
 1237  
 AUDIOSONIC 1211 1212 1213  
 1216 1218 1223  
 1226 1227 1233  
 1237  
 AUSIND 1224  
 AUTOVOX 1209 1210 1211  
 1224 1226 1233  
 AWA 1232 1233  
 BAIRD 1226 1233  
 BANG & OLUFSEN 1209  
 BASIC LINE 1212 1213 1216  
 1219 1223 1227  
 1228 1233  
 BASTIDE 1211 1226 1233  
 BAUR 1218 1220 1223  
 BAZIN 1226 1233  
 BEKO 1065 1077 1223  
 1237  
 BEON 1216 1218 1223  
 BEST 1237  
 BESTAR 1216 1223 1237  
 BINATONE 1211 1226 1233  
 BLACKTRON 1228  
 BLACKWAY 1228  
 BLUE SKY 1213 1223 1227  
 1228  
 BLUE STAR 1228  
 BOOTS 1211 1226 1233  
 BPL 1223 1228  
 BRANDT 1003 1006 1007  
 1229  
 BRINKMANN 1223  
 BRIONVEGA 1209 1216 1218  
 1223  
 BRITANNIA 1211 1225 1226  
 1232 1233  
 BRUNS 1209  
 BSR 1217  
 BTC 1213 1227  
 BUSH 1034 1180 1184  
 1193 1212 1213  
 1214 1216 1217  
 1218 1219 1222  
 1223 1226 1227  
 1228 1233  
 CAPSONIC 1210  
 CARENA 1223  
 CARREFOUR 1222  
 CASCADE 1212 1219 1223  
 CATHAY 1216 1218 1223  
 CCE 1233  
 CENTURION 1216 1218 1223  
 CENTURY 1209  
 CGE 1217 1224 1237

CIMLINE	1212 1219 1227	ELBE-SHARP	1238
CITY	1212 1219	ELCIT	1209 1238
CLARIVOX	1218	ELECTRO TECH	1212
CLATRONIC	1210 1211 1212	ELEKTRA	1228
	1213 1216 1219	ELIN	1211 1216 1218
	1223 1224 1226		1219 1223 1225
	1227 1233 1237		1232
CMS	1232	ELITE	1213 1216 1223
CMS HIGHTEC	1233		1227
CONCORDE	1212 1219	ELMAN	1217
CONDOR	1221 1216 1219	ELTA	1212 1219 1232
	1223 1225 1228	EMERSON	1209 1223 1237
	1232 1237	EMPEROR	1228
CONTEC	1211 1212 1219	ERRES	1216 1218 1221
	1222 1225 1232		1223
CONTINENTAL	1229	ESC	1233
EDISON		ETRON	1212
COSMEL	1212 1219	EUROFEEL	1233
CROSLEY	1209 1217 1224	EURO-FEEL	1210
CROWN	1212 1216 1218	EUROLINE	1218
	1219 1223 1224	EUROMAN	1228 1232 1233
	1237		1237
CS ELECTRONICS	1211 1213 1225	EUROMANN	1210 1211 1216
	1227 1232		1223 1225 1226
CYBERTRON	1213 1227	EUROPHON	1211 1216 1217
	1018 1035 1066		1223 1226 1232
DAEWOO	1240 1182 1192		1233 1238
DAEWOO	1194 1211 1212	EXPERT	1230
	1216 1219 1223	EXQUISIT	1223
	1225 1226 1227	FENNER	1212 1219
	1232 1233	FERGUSON	1031 1060 1218
DAINICHI	1213 1225 1227	FIDELITY	1211 1214 1223
	1232		1225 1232
DANSAI	1210 1216 1218	FILSAI	1233
	1223 1225 1232	FINLANDIA	1214
DANTAX	1233	FINLUX	1209 1211 1216
	1218 1237		1217 1218 1223
	1223		1224 1226 1233
DAWA	1212 1219		1238
DAYTRON	1214	FIRST LINE	1211 1212 1216
DE GRAAF	1211 1216 1218	FIRSTLINE	1219 1223 1225
DECCA	1223 1226 1233		1226 1232 1233
DESMET	1238	FISHER	1209 1211 1217
	1216 1218 1223		1222 1226 1233
	1223		1237
DIAMANT	1232	FLINT	1216 1223 1227
DIAMOND	1212 1216 1218	FORMENTI	1209 1211 1217
DIXI	1219 1223 1233		1218 1224 1225
DTS	1212 1219		1232
	1211 1217 1223	FORMENTI-	1232
DUAL	1226 1233	PHOENIX	
DUAL-TEC	1211 1212 1217	FORTRESS	1209
	1226	FRABA	1223 1237
DUMONT	1209 1211 1226	FRIAC	1237
	1233	FRONTECH	1210 1212 1214
DUX	1218		1215 1219 1233
DYNATRON	1216 1218 1223	FUJITSU	1226 1233
ELBE	1223 1227 1233	FUJITSU GENERAL	1233
	1236 1237 1238	FUNAI	1210



GALAXI	1223		1218 1219 1222
GALAXIS	1223 1237		1223 1227
GBC	1212 1217 1219	HISAWA	1213 1227 1228
	1227		1230
GEANT CASINO	1230	HITACHI	1058 1061 1240
GEC	1211 1215 1216		1238 1211 1214
	1218 1223 1226		1215 1217 1222
	1233 1238		1223 1226 1233
GELOSO	1212 1214 1217	HORNYPHON	1216
	1219	HORNYPHONE	1223
GENERAL	1212 1219	HOSHAI	1213 1227
TECHNIC		HUANYU	1211 1225 1232
GENEXXA	1213 1215 1216	HYGASHI	1211 1225 1226
	1223 1227		1232 1233
GIANT	1233	HYPER	1211 1212 1217
GOLDHAND	1232		1219 1225 1226
GOLDLINE	1223		1232 1233
GOLDSTAR	1211 1212 1214	HYPSON	1210 1211 1216
	1216 1217 1218		1218 1223 1226
	1219 1223 1225		1228 1230 1233
	1226 1232 1233	IBERIA	1223
GOLDSTAR	1234 1237	ICE	1210 1211 1212
GOODMANS	1203 1210 1212		1213 1216 1219
	1216 1218 1219		1223 1225 1226
	1222 1223 1226		1227 1232 1233
	1231 1233 1234	ICES	1225 1227 1232
GOODMANS	1238 1240	IMPERIAL	1215 1216 1217
GORENJE	1237		1223 1224 1237
GPM	1213 1227	INDIANA	1216 1218 1223
GRAETZ	1215	INGELEN	1215
GRANADA	1211 1214 1216	INGERSOL	1212 1219
	1218 1221 1222	INNO HIT	1211 1212 1213
	1223 1224 1226		1216 1218 1219
	1230 1233 1238		1223 1224 1226
GRANDIN	1212 1213 1218		1227 1233 1234
	1228		1238
GRONIC	1233	INNOVATION	1210 1212
GRUNDIG	1010 1075 1200	INTERACTIVE	1237
	1223 1224 1231	INTERBUY	1212 1219
	1237	INTERFUNK	1209 1215 1216
HALIFAX	1210 1211 1225		1218 1221 1223
	1226 1232 1233		1237
HAMPTON	1211 1225 1226	INTERNATIONAL	1232
	1232 1233	INTERVISION	1210 1211 1223
HANSEATIC	1211 1212 1216		1226 1227 1228
	1217 1218 1219		1233 1237
	1223 1226 1228	IRRADIO	1212 1213 1216
	1233 1236 1237		1218 1219 1223
HANTAREX	1212 1219 1223		1224 1227 1234
	1238	ISUKAI	1213 1223 1227
HANTOR	1223		1228
HARWOOD	1219 1223	ITC	1211 1217 1226
HCM	1210 1211 1212		1233
	1219 1223 1226	ITS	1213 1216 1223
	1227 1228 1233		1225 1227 1228
HEMA	1219 1226 1233		1232
HIGASHI	1232	ITT	1212 1215
HILINE	1223	ITV	1212 1218 1223
HINARI	1212 1213 1216	JVC	1216 1222 1227

KAISUI	1211 1212 1213		1233
	1219 1223 1225	MARANTZ	1216 1218 1223
	1226 1227 1228	MARELLI	1209
	1232 1233	MARK	1216 1218 1219
KAMOSONIC	1211		1223 1225 1226
KAMP	1211 1225 1232		1232 1233
KAPSCH	1215	MASUDA	1233
KARCHER	1211 1212 1218	MATSUI	1238 1211 1212
	1223 1228 1237		1214 1216 1218
KAWASHO	1232		1219 1222 1223
KENDO	1214 1223 1237		1226 1231 1233
KENNEDY	1217	MEDIATOR	1216 1218 1221
KIC	1233		1223 1231
KINGSLEY	1211 1225 1232	MEDION	1210 1212 1223
KNEISSEL	1223 1236 1237	M-ELECTRONIC	1219 1223 1225
KOLSTER	1216 1223		1226 1232 1233
KONKA	1213 1227	MELVOX	1230
KORPEL	1216 1218 1223	MEMOREX	1212 1219
KORTING	1209 1237	MEMPHIS	1212 1219
KOSMOS	1223	MERCURY	1219 1223
KOYODA	1212	METZ	1209
KTV	1211 1233	MICROMAXX	1210 1212
KYOTO	1232 1233	MICROSTAR	1210 1212
LASAT	1237	MINERVA	1224 1238
LENCO	1212 1219	MINOKA	1216 1223
LENOIR	1211 1212 1219	MITSUBISHI	1209 1216 1222
LEYCO	1210 1216 1218		1223
	1223	MIVAR	1211 1224 1225
LG	1234 1237 1233		1232 1233 1234
	1195 1211 1212		1235 1236 1237
	1214 1216 1217		1238 1239
	1218 1219 1223	MOTION	1224
	1225 1226 1232	MTC	1232 1237
LIESENK	1218	MULTI SYSTEM	1218
LIESENKOTTER	1223	MULTITECH	1211 1212 1214
LIFE	1210 1212		1217 1218 1219
LIFETEC	1210 1212 1219		1223 1225 1226
	1223 1227		1232 1233 1237
LLOYDS	1219	MURPHY	1211 1225 1232
LOEWE	1014 1055 1223	NAONIS	1214
	1236 1237 1238	NEC	1222 1233
LOEWE OPTA	1209 1216 1218	NECKERMANN	1209 1211 1214
LUMA	1214 1218 1219		1216 1218 1220
	1223		1223 1226 1231
LUMATRON	1214 1216 1218		1233 1237
	1223 1226 1233	NEI	1216 1218 1223
LUX MAY	1216	NEUFUNK	1219 1223 1231
LUXOR	1211 1214 1233	NEW TECH	1212 1216 1219
	1234		1223 1226 1231
M ELECTRONIC	1211 1212 1215	NEW WORLD	1213 1227
	1216 1218	NEWTECH	1233
MAGNADYNE	1209 1217 1218	NICAMAGIC	1211 1225 1232
	1238	NIKKAI	1210 1211 1213
MAGNAFON	1211 1224 1225		1216 1218 1219
	1232 1238		1222 1223 1225
MAGNUM	1210 1212		1226 1227 1232
MANDOR	1210		1233
MANESTH	1210 1211 1216	NOBLIKO	1211 1224 1225
	1218 1223 1226		1232

NOKIA	1215		1188 1189 1190
NORDIC	1233		1191 1196 1197
NORDMENDE	1209 1215 1216		1209 1211 1216
NORDVISION	1218		1217 1218
NOVATRONIC	1223	PHOENIX	1209 1216 1218
OCEANIC	1215 1230		1223 1225 1232
OKANO	1223 1237		1237
ONCEAS	1211	PHONOLA	1209 1216 1218
ONWA	1227		1221 1223 1225
OPERA	1223		1231 1232
ORBIT	1216 1223	PIONEER	1215 1216 1218
ORION	1062 1203 1212		1223 1237
	1216 1218 1219	PLANTRON	1210 1216 1219
	1223 1238		1223
ORLINE	1223 1227	PLAYSONIC	1226 1233
ORSOWE	1238	POPPY	1212 1219
OSAKI	1210 1211 1213	PRANDONI-	1214 1224 1238
	1223 1226 1227	PRINCE	
	1233	PRECISION	1211 1226 1233
OSIO	1234	PRIMA	1212 1215 1219
OSO	1213 1227	PROFEX	1212 1219
OSUME	1222 1227	PROFI-TRONIC	1216 1223
OTTO VERSAND	1211 1216 1217	PROLINE	1216 1221 1223
	1218 1220 1222	PROSONIC	1211 1218 1223
	1223 1226 1231		1225 1232 1233
	1233 1238		1237
PAEL	1211 1225 1232	PROTECH	1210 1211 1212
PALLADIUM	1211 1220 1223		1216 1217 1218
	1226 1231 1233		1233
	1237	PROVISION	1218 1223 1240
PALSONIC	1233	PYE	1216 1218 1221
PANAMA	1210 1211 1212		1223 1231
	1219 1223 1225	PYMI	1212 1219
	1226 1232 1233	QUANDRA VISION	1230
PANASONIC	1004 1013 1020	QUELLE	1210 1211 1216
	1024 1026 1044		1217 1218 1220
	1050 1057 1073		1222 1223 1226
	1185 1198 1215		1233 1234
	1223 1238	QUESTA	1222
PANAVISION	1223	RADIALVA	1223 1227
PATHE CINEMA	1211 1217 1225	RADIOLA	1216 1218 1221
	1230 1232 1236		1223 1231 1233
	1237	RADIOMARELLI	1209 1223 1238
PATHE MARCONI	1229	RADIOSHACK	1223
PAUSA	1212 1219	RADIOTONE	1216 1219 1223
PERDIO	1223 1232		1237
PERFEKT	1223	RECOR	1223
PHILCO	1209 1217 1223	REDSTAR	1223
	1224 1237	REFLEX	1223
PHILHARMONIC	1211 1226 1233	REVOX	1216 1218 1223
PHILIPS	1002 1005 1009		1237
	1012 1016 1019	REX	1210 1214 1215
	1021 1022 1023	RFT	1209 1236 1237
	1029 1033 1036	RHAPSODY	1232
	1037 1038 1041	R-LINE	1216 1218 1223
	1042 1045 1052	ROADSTAR	1193 1210 1212
	1059 1069 1076		1213 1219 1227
	1231 1221 1223	ROBOTRON	1209
	1181 1186 1187	ROWA	1232 1233

ROYAL LUX	1237	1306 1308 1309
RTF	1209	1310 1290 1291
SABA	1006 1060 1068	1292 1293 1294
	1172 1209 1215	SINGER 1209 1217 1230
	1238	SINUDYNE 1209 1217 1218
SAISHO	1210 1211 1212	1220 1223 1238
	1219 1226 1233	SKANTIC 1215
	1238	SOLAVOX 1215
SALORA	1214 1215 1217	SONITRON 1226 1233 1237
	1234 1238	SONOKO 1210 1211 1212
SAMBERS	1224 1238	1216 1218 1219
SAMSUNG	1039 1043 1056	1223 1226 1228
	1063 1070 1237	1233
	1234 1201 1210	SONOLOR 1215 1220 1230
	1211 1212 1216	SONTEC 1216 1218 1223
	1218 1219 1223	1237
	1225 1226 1231	SONY 1000 1001 1008
	1232 1233	1011 1015 1025
SANDRA	1211 1225 1226	1030 1040 1054
	1232 1233	1071 1199 1202
SANSUI	1216 1223	1212 1220 1222
SANYO	1049 1211 1217	SOUND & VISION 1213 1227
	1219 1222 1225	SOUNDWAVE 1216 1218 1223
	1226 1232 1233	STANDARD 1211 1212 1213
	1236 1237	1216 1219 1223
SBR	1218 1221 1223	1226 1227 1233
	1231	STAR LITE 1219 1223
SCHAUBLORENTZ	1215	STARLIGHT 1218
SCHNEIDER	1211 1213 1216	STENWAY 1227 1228
	1217 1218 1221	STERN 1214 1215
	1223 1226 1227	STRATO 1219 1223
	1231 1233	STYLANDIA 1233
SEG	1210 1211 1217	SUNKAI 1212 1227
	1218 1219 1222	SUNSTAR 1219 1223
	1223 1225 1226	SUNWOOD 1212 1216 1219
	1232 1233	1223
SEI	1220 1223 1238	SUPERLA 1211 1225 1232
SEI-SINUDYNE	1209 1215 1238	1233 1238
SELECO	1214 1215 1217	SUPERTECH 1219 1223 1225
SENCORA	1212 1219	1231 1232
SENTRA	1219 1227	SUPRA 1212 1219
SERINO	1232	SUSUMU 1213
SHARP	1017 1028 1048	SUTRON 1212 1219
	1051 1072 1222	SYDNEY 1211 1225 1226
	1238	1232 1233
SIAREM	1209 1217 1223	SYSLINE 1218
	1238	SYTONG 1225 1232
SIERRA	1216 1221 1223	TANDY 1211 1213 1215
	1231	1226 1227 1233
SIESTA	1237	TARGA 1273 1274 1275
SILVA	1225 1232	1276 1277 1278
SILVER	1222	1302 1304 1305
SILVERCREST	1270 1271 1273	1307 1284 1285
	1274 1275 1276	1286 1287 1288
	1277 1278 1279	1289
	1280 1281 1282	TASHIKO 1211 1214 1222
	1283 1295 1296	1225 1226 1232
	1297 1298 1299	1233
	1300 1301 1303	TATUNG 1193 1211 1216

	1218 1223 1226	UHER	1215 1216 1223
	1233 1238		1224 1237
TCM	1204 1205 1206	ULTRAVOX	1209 1211 1217
	1207 1208 1210		1223 1225 1232
	1212 1241 1242	UNIC LINE	1223
	1243 1244 1245	UNITED	1218
	1246 1247 1248	UNIVERSUM	1210 1216 1217
	1249 1250 1251		1218 1220 1222
	1252 1253 1254		1223 1224 1226
	1255 1256 1257		1233 1234 1237
	1258 1259 1260	UNIVOX	1223
	1261 1262 1263	VESTEL	1214 1215 1216
	1264 1265 1266		1217 1218 1223
	1267 1268		1226 1233
TEAC	1223 1233	VEXA	1212 1218 1219
TEC	1211 1212 1217		1223
	1219 1226 1233	VICTOR	1216
TEDELEX	1233	VIDEOLOGIC	1232
TELEAVIA	1229	VIDEOL-	1211 1213 1225
TELECOR	1223 1226 1227	GIQUE	1226 1227 1232
	1233		1233
TELEFUNKEN	1216 1223	VIDEOSYSTEM	1216 1223
TELEGAZI	1223 1227	VIDEOTECHNIC	1225 1226 1232
TELEMEISTER	1223		1233
TELESONIC	1223	VISIOLA	1211 1225 1232
TELESTAR	1223	VISION	1216 1223 1233
TELETECH	1212 1218 1219	VORTEC	1216 1218 1223
	1223	VOXSON	1209 1214 1215
TELETON	1211 1222 1226		1216 1223 1224
	1233	WALTHAM	1211 1223 1226
TELEVIDEON	1225 1232		1233
TELEVISIO	1230	WATSON	1216 1218 1223
TENSAI	1212 1213 1216		1227
	1219 1223 1226	WATT RADIO	1211 1217 1225
	1227 1233		1232
TESMET	1216	WEGA	1209 1222 1223
TEVION	1210 1212	WEGAVOX	1219
TEXET	1211 1219 1226	WELTBlick	1216 1218 1223
	1232 1233		1233
THOMSON	1003 1006 1032	WESTON	1217
	1060 1067 1172	WHITE WES-	1211 1218 1223
	1211 1216 1223	TINGHOUSE	1225 1232
	1229	WINDSTAR	1228
THORN	1218 1223 1240	XRYPTON	1223
TOKAI	1216 1223 1226	YAMISHI	1223 1226 1227
	1233		1228 1233
TOKYO	1211 1225 1232	YOKAN	1223
TOMASHI	1228	YOKO	1210 1211 1212
TOSHIBA	1027 1046 1047		1213 1216 1218
	1053 1064 1074		1219 1223 1226
	1090 1233 1183		1227 1232 1233
	1193 1203 1222		1237
TOWADA	1215 1217 1233	YORX	1213 1227
TRAKTON	1233	ZANUSSI	1214 1226 1233
TRANS CONTINENS	1223 1226 1233		
TRANTEC	1232		
TRIDENT	1226 1233 1238		
TRISTAR	1227		
TRIUMPH	1223 1231 1238		

**Digital TV**

Philips	1173 1176 1178
Samsung	1177
Sony	1174 1175 1179

**HT Projector**

Mitsubishi	1170
Panasonic	1161
Philips	1167
Sanyo	1160
Sharp	1162
Sony	1158 1159
Toshiba	1169

**LCD Projection TV**

Sharp	1131
Sony	1108
Toshiba	1130

**LCD TV**

Bush	1101
Daewoo	1106
Denver	1096
Goodmans	1123
Hitachi	1089
JVC	1132
LG	1081 1084 1094 1095 1098 1105 1110 1111 1114 1118 1126 1136 1168
Matsui	1133
Panasonic	1091 1102 1112
Philips	1078 1079
Samsung	1080 1082 1083 1087 1093 1097 1104 1113 1116 1121
Sharp	1092 1103 1109 1115 1119 1120 1122 1127 1128
Sony	1085 1086 1088 1107 1117
Toshiba	1099 1100 1124
Viewsonic	1125 1129

**LCD TV/Radio****Tuner Combo**

Philips	1078
---------	------

**Plasma Display**

Hitachi	1139 1144
Panasonic	1137 1147
Philips	1134 1152

Pioneer	1141 1146 1149 1151
Samsung	1150

**Plasma TV**

LG	1136
Philips	1142
Samsung	1135
Toshiba	1153

**Plasma TV Monitor**

Daewoo	1138
Hitachi	1154
JVC	1155
LG	1140 1148
Philips	1143 1156
Thomson	1145 1157

**Projection TV**

Hitachi	1171
LG	1164 1168
Pioneer	1163
Samsung	1166
Telefunken	1165

**TV/Tuner**

Philips	1079
---------	------

**DVD**

AIWA	2049 2175
AKAI	2139
AKURA	2153
ALBA	2015 2023 2050
BEST BUY	2152
BRANDT	2013 2040 2146
BUSH	2025 2050 2051 2122 2124 2130 2147 2151
CAMBRIDGE AUDIO	2149
CENTREX	2154
CGV	2149
CLASSIC	2144
CLATRONIC	2151
CONIA	2147
C-TECH	2150
CYBERHOME	2003 2029 2032 2046
DAEWOO	2030 2109 2115 2127
DANSAI	2070
DAYTEK	2005 2026
DEC	2151
DENON	2061 2063 2068
DENVER	2151 2153

DENZEL	2148	NU-TEC	2147
DIAMOND	2149 2150	ONKYO	2141 2146 2155
DK DIGITAL	2042 2159	ORAVA	2151
DUAL	2148	ORION	2069 2122
DVX	2150	ORITRON	2140
EASY HOME	2152	P&B	2151
ECLIPSE	2149	PACIFIC	2150
ELTA	2045	PANASONIC	2014 2016 2039
ELTAX	2157		2111 2117 2131
ENZER	2148		2162 2166 2167
FINLUX	2149		2176
GERICOM	2054	PHILIPS	2000 2006 2027
GLOBAL SOLUTIONS	2150		2034 2037 2043
GLOBAL SPHERE	2150		2060 2108 2125
GOLDSTAR	2017		2142 2146 2155
GOODMANS	2056 2151 2154		2158
GRAETZ	2148	PIONEER	2007 2008 2011
GRUNDIG	2048 2143 2154		2035 2057 2138
H&B	2151		2172
HAAZ	2149 2150	PROLINE	2154
HIMAX	2152	PROVISION	2151
HITACHI	2012 2058 2145	RAITE	2148
	2148 2152 2168	REDSTAR	2153
	2181	REOC	2150
INNOVATION	2140 2145	ROADSTAR	2066 2151
JVC	2020 2052 2118	ROWA	2147 2154
	2119 2146 2160	SABA	2013 2040
KENWOOD	2047 2067 2171	SABAKI	2150
KINGAVON	2151	SAMSUNG	2012 2019 2112
KISS	2148		2114 2116 2165
KODA	2151	SANSUI	2149 2150
KXD	2152	SANYO	2036 2044 2123
LAWSON	2150		2161 2170
LENCO	2151	SCANMAGIC	2001
LG	2017 2024 2031	SCHNEIDER	2140
	2126 2169	SCIENTIFIC LABS	2150
LIFE	2140	SCOTT	2021
LIFETEC	2140 2145 2189	SEG	2015 2033 2148
LIMIT	2150		2150
LOEWE	2055	SHARP	2038 2113 2120
LOGICLAB	2150	SIGMATEK	2152
LUXOR	2154	SILVA	2153
MAGNAVOX	2146 2151 2155	SILVERCREST	2183 2184 2186
MAGNUM	2145		2185 2195 2196
MARANTZ	2060 2064 2065		2205 2218 2219
	2142		2222 2223 2224
			2225 2226 2227
MATSUI	2040 2071	SINGER	2149 2150
MEDION	2140 2145 2189	SKYMASTER	2033 2144 2150
METZ	2138	SKYWORTH	2153
MICO	2149	SM ELECTRONIC	2150
MICROMAXX	2140 2145	SONY	2004 2009 2010
MICROMEDIA	2146		2018 2022 2028
MICROSTAR	2140 2145		2041 2110 2156
MIZUDA	2151 2152		2164 2173 2174
MONYKA	2148	SOUNDMASTER	2150
MUSTEK	2001 2144 2163	SOUNDMAX	2150
MX ONDA	2149	STANDARD	2150
NAIKO	2154	STAR CLUSTER	2150
NEUFUNK	2148		

STARMEDIA	2151
SUPERVISION	2150
SYNN	2150
TARGA	2185 2186 2197 2198 2199 2200 2201 2202 2203 2204 2206 2207 2208 2209 2210 2211 2212 2213 2214 2215 2216 2217 2220 2221 2193 2194
TCM	2132 2134 2135 2136 2137 2140 2145 2177 2178 2179 2180 2187 2188 2189 2190 2191 2192
TEAC	2062 2138 2147 2150
TEC	2153
TEVION	2140 2145 2150 2189
THOMSON	2013 2128
TOKAI	2148 2153
TOSHIBA	2002 2121 2129 2146 2155
TRUVISION	2152
WHARTFEDALE	2149 2150
XLOGIC	2150
YAKUMO	2154
YAMADA	2053 2154 2182
YAMAKAWA	2148
YUKAI	2001
ZENITH	2146 2155

### **DVD Recorder**

JVC	2085 2086 2087 2088
LG	2095
Panasonic	2081 2090 2092
Philips	2079 2080 2089 2091 2093 2094
Samsung	2075 2099 2107
Sony	2072 2073 2074 2076 2077 2078 2082 2083 2084
TCM	2133
Toshiba	2096 2097 2098
Yukai	2100

### **SAT/DVD**

Humax	2059
-------	------

### **DVD-DVR**

Panasonic	2081 2090
-----------	-----------

Philips	2101 2105
Pioneer	2102 2103 2104
Samsung	2106
Toshiba	2096

## **VCR**

ADELSOUND	3041
ADYSON	3046
AIWA	3040 3044 3045 3082 3086 3087 3088
AKAI	3043 3045 3087
AKIBA	3046 3093
AKURA	3045 3046 3087 3093
ALBA	3040 3043 3046 3047 3088 3089 3090 3093
AMBASSADOR	3043 3090
AMSTRAD	3040 3046 3047 3086
ANITECH	3046 3093
ANSONIC	3041
ASA	3044 3091 3092
ASUKA	3040 3044 3046 3086 3091 3092 3093
AUDIOSONIC	3047
AUDIOTON	3043
BAIRD	3040 3045 3047 3086 3087 3089
BASIC LINE	3043 3046 3047 3088 3089 3090 3093
BAUR	3092
BESTAR	3043 3045 3047 3089 3090
BLACK PAN- THER LINE	3047 3089
BLAUPUNKT	3029 3042 3092
BLUE SKY	3044
BONDSTEC	3043 3046 3090
BRANDT	3045
BUSH	3040 3046 3047 3064 3074 3082 3088 3089 3093
CASIO	3040
CATHAY	3047
CATRON	3043 3090
CGE	3040 3045 3086 3087
CIMLINE	3046 3088 3093
CLATRONIC	3043 3046 3090
CONDOR	3043 3047 3089 3090
CROWN	3043 3046 3047 3089 3090 3093
DAEWOO	3028 3043 3047



	3050 3056 3073		3092
	3075 3089 3090	HANTOR	3043
DANSAI	3046 3047 3093	HARWOOD	3046
DANTAX	3088	HCM	3046 3093
DAYTRON	3047 3089	HINARI	3041 3045 3046
DE GRAAF	3092		3047 3088 3093
DECCA	3040 3045 3086	HISAWA	3088
	3087 3092	HITACHI	3021 3040 3041
DENKO	3046		3045 3065 3086
DIAMANT	3044		3087 3092
DUAL	3040 3045 3047	HYPSON	3046 3047 3088
	3087 3092		3093
DUMONT	3040 3086 3092	IMPEGO	3043 3090
ELBE	3047	IMPERIAL	3040 3086
ELCATECH	3046	INGERSOL	3041
ELSAY	3046	INNO HIT	3043 3046 3047
ELTA	3046 3047 3093		3089 3090 3092
EMERSON	3046		3093
ESC	3043 3047 3089	INNOVATION	3029 3088 3094
ETZUKO	3046 3093	INTERBUY	3044 3046 3091
EUROPHON	3043	INTERFUNK	3092
FERGUSON	3040 3045 3087	INTERVISION	3040 3044 3047
FIDELITY	3040 3046 3086		3086
FINLANDIA	3040 3092	IRRADIO	3044 3046 3091
FINLUX	3040 3086 3087		3093
	3092	ITT	3045 3087
FIRST LINE	3088 3091 3093	ITV	3043 3044 3047
FIRSTLINE	3044 3046		3089 3091
FISHER	3043	JVC	3009 3027 3045
FLINT	3088		3061 3062 3087
FORMENTI/	3092	KAISUI	3046 3093
PHOENIX		KARCHER	3092
FROTECH	3043 3090	KENDO	3044 3046 3088
FUJITSU	3040 3086		3089 3090
FUNAI	3040 3086	KENWOOD	3045 3087
GALAXY	3040 3086	KORPEL	3046 3093
GBC	3043 3090 3093	KYOTO	3046
GEC	3092	LENCO	3089
GELOSO	3093	LEYCO	3046 3093
GENERAL	3043 3090	LG	3013 3019 3040
GENERAL	3029 3088		3044 3057 3060
TECHNIC			3076 3086 3091
GOLDHAND	3046 3093	LIFETEC	3029 3088 3094
GOLDSTAR	3040 3044 3086	LOEWE	3029
	3091	LOEWE OPTA	3041 3042 3044
GOODMANS	3040 3043 3044		3091 3092
	3046 3047 3085	LOGIK	3041 3046 3093
	3086 3089 3090	LUMATRON	3047 3089
	3091 3093	LUXOR	3046
GRAETZ	3045 3087	M ELECTRONIC	3086
GRANADA	3040 3042 3044	MAGNUM	3094
	3092	MANESTH	3046 3093
GRANDIN	3040 3043 3044	MARANTZ	3042 3092
	3046 3047 3086	MARK	3047
	3089 3090 3091	MATSUI	3040 3041 3044
	3093		3088 3091
GRUNDIG	3042 3081 3092	MEDIATOR	3092
	3093	MEDION	3029 3088 3094
HANSEATIC	3044 3047 3091	M-ELECTRONIC	3040 3044

MEMOREX	3040 3044 3086 3091	RADIALVA	3044 3046
MEMPHIS	3046 3093	RADIOLA	3092
METZ	3029 3042	REX	3045 3087
MICROMAXX	3029 3088 3094	RFT	3043 3046 3090 3092
MICROSTAR	3029 3088 3094	ROADSTAR	3044 3046 3047 3082 3089 3091 3093
MIGROS	3040 3086	ROYAL	3046
MITSUBISHI	3086 3092	SABA	3045 3087
MULTITECH	3040 3043 3046 3086 3090 3092 3093	SAISHO	3041 3088 3093
MURPHY	3040 3086	SAMSUNG	3000 3032 3048 3053 3055 3058 3083 3094
NATIONAL	3029	SAMURAI	3045 3046 3090
NEC	3045 3087	SANSUI	3087
NECKERMANN	3042 3045 3087 3092	SANWA	3041
NEI	3092	SANYO	3066
NESCO	3040 3046 3093	SAVILLE	3047
NIKKAI	3043 3046 3047 3090	SBR	3092
NOKIA	3045 3047 3087	SCHAUB LO- RENZ	3040 3045 3086 3087
NORDMENDE	3045 3087	SCHNEIEDER	3040 3044 3046 3047 3086 3088 3089 3090 3091 3092 3093
OCEANIC	3040 3045 3086 3087	SEG	3046 3047 3093
OKANO	3046 3047 3088	SEI-SINUDYNE	3041 3092
ORION	3041 3064 3085 3088	SELECO	3043 3044 3045 3087
ORSON	3040 3086	SENTRA	3043 3046 3090
OSAKI	3040 3044 3046 3086 3091 3093	SENTRON	3046 3093
OTTO VERSAND	3092	SHARP	3001 3020 3054
PALLADIUM	3041 3042 3044 3045 3046 3087 3091 3093	SHINTOM	3046 3093
PANASONIC	3002 3007 3010 3011 3016 3017 3025 3029 3033 3052 3059 3079	SHIVAKI	3044 3091
PATHE CINEMA	3041	SHORAI	3041
PATHE MARCONI	3045 3087	SIEMENS	3042 3044 3091
PERDIO	3040 3086	SILVA	3044 3091
PHILCO	3046	SILVER	3047
PHILIPS	3006 3008 3014 3022 3024 3026 3030 3034 3035 3042 3049 3067 3068 3069 3070 3071 3072 3077 3078 3092	SILVERCREST	3102 3103 3104 3106
PHONOLA	3092	SINUDYNE	3041 3092
PIONEER	3092	SOLAVOX	3090
PORTLAND	3043 3047 3089 3090	SOLOVOX	3043
PRINZ	3040 3086	SONNECLAIR	3046
PROFEX	3093	SONOKO	3047 3089
PROLINE	3040 3086	SONTEC	3044 3091
PROSONIC	3040 3047 3088	SONY	3003 3004 3005 3018 3031 3036 3051 3080 3084
PYE	3006 3092	SOUNDWAVE	3044
QUELLE	3042 3086 3092	STANDARD	3047 3089
		STARLITE	3044
		STERN	3047
		SUNKAI	3088
		SUNSTAR	3040 3086
		SUNTRONIC	3040 3086
		SUNWOOD	3046 3093
		SUPRA	3044

SYMPHONIC	3040 3046	COMCRYPT	4026
TAISHO	3041 3088	CRYPTOVISION	4004
TANDBERG	3047	FIDELITY	4000
TARGA	3105 3104	FILMNET	4026
TASHIKO	3040 3044 3086	FILMNET	4005 4020
TATUNG	3040 3045 3082	CABLECRYPT	
	3086 3087 3092	FILMNET COM-	4005
TCM	3029 3037 3038	CRYPT	
	3039 3088 3094	FINLUX	4007
	3095 3096 3097	FOXTEL	4028
	3098 3099 3100	FRANCE TELECOM	4022 4027
	3101	FREEBOX	4029
TEAC	3040 3045 3047	GEC	4003
TEC	3043 3046 3047	GENERAL INT-	4018 4025
	3090	RUMENT	
TECHNICS	3029	GOODING	4006
TELEAVIA	3045 3087	GRUNDIG	4000 4006
TELEFUNKEN	3045 3087	HIRSCHMANN	4007
TELETECH	3046 3047	ITT NOKIA	4007
TENOSAL	3046 3093	JERROLD	4008 4014 4016
TENSAI	3040 3041 3044		4018 4025
	3046 3086 3091	JVC	4006
	3093	MACAB	4027
TEVION	3029 3088 3094	MASPRO	4006
THOMSON	3012 3045 3087	MATSUI	4006
THORN	3044 3045 3087	MINERVA	4006
TOKAI	3044 3045 3046	MNET	4026
	3091 3093	M-NET	4020
TONSAI	3093	MOVIE TIME	4013
TOSHIBA	3015 3023 3045	MR ZAPP	4027
	3063 3074 3085	MULTICHOICE	4026
	3087 3092	NOKIA	4007
TOWADA	3046 3093	NOOS	4027
TOWIKA	3046 3093	PALLADIUM	4006
TVA	3043 3090	PHILIPS	4006 4015 4022
UHER	3044 3091		4027
ULTRAVOX	3047	PIONEER	4000 4009 4010
UNITED QUICK	3047 3089	PVP STEREO	4016
STAR		VISUAL MATRIX	
UNIVERSUM	3040 3042 3044	SAGEM	4027
	3086 3091 3092	SAT	4000
VIDEON	3029 3088	SCIENTIFIC AT-	4011 4012
WELTBlick	3091	LANTA	
WETBLICK	3044	STARCOM	4025
YAMISHI	3046 3093	TELE 1	4005 4020 4026
YOKAN	3046 3093	TELEPIU	4020 4026
YOKO	3043 3044 3046	TORX	4025
	3090 3091 3093	UNITED CABLE	4016

## CBL

ABC	4025
ALCATEL	4023 4024
ARCON	4000
AXIS	4000
CABLETIME	4001 4002 4019
	4021
CLYDE CABLE-	4003
VISION	

## SAT

### DTV Setup Box

Panasonic	5001
-----------	------

<b>Satellite</b>			5150 5177 5190
AB SAT	5161	BOSTON	5177 5189
ABSAT	5189 5190 5199	BRAIN WAVE	5069 5128 5153
AGS	5189	BRANDT	5099
AKAI	5093 5122	BROADCAST	5068 5130
ALBA	5051 5052 5053	BROCO	5138 5190
	5054 5081 5095	BSKYB	5010 5162
	5131 5144 5190	BT	5189
ALDES	5053 5054 5055	BT SATELLITE	5099 5154
	5126 5131	BUBU SAT	5190
ALLSAT	5056 5075 5093	BUSH	5052 5056 5070
	5112 5121 5122		5081 5095 5112
ALLSONIC	5054 5060 5126		5121 5131
	5182	BVV	5153
ALLTECH	5147 5190	CAMBRIDGE	5150 5183
ALPHA	5122	CANAL SATELLITE	5163 5181
ALTAI	5133	CANAL+	5097 5181
AMITRONICA	5190	CHANNEL MASTER	5053 5131
AMPERE	5058 5133 5177	CHAPARRAL	5090
AMSTRAD	5057 5094 5010	CHEROKEE	5189 5199
	5125 5129 5133	CHESS	5103 5179 5185
	5149 5151 5155		5190
	5162 5177 5183	CITYCOM	5052 5072 5017
	5190 5194 5195		5159 5176 5186
ANGLO	5190		5191
ANKARO	5054 5060 5123	CLATRONIC	5069 5128
	5126 5182 5190	CLEMENS-	5083
ANTTRON	5051 5054 5121	KAMPHUS	
	5144	CNT	5055
APOLLO	5051	COLOMBIA	5177
ARCON	5058 5059 5076	COLUMBUS	5078
	5153 5177	COMAG	5177
ARMSTRONG	5057 5122	COMMANDER	5123
ASA	5134	COMMLINK	5054 5126
ASAT	5093 5122	COMTEC	5126 5132
ASLF	5190	COMTECH	5071
AST	5064 5127	CONDOR	5060 5182 5186
ASTACOM	5154 5189	CONNEXIONS	5066 5133 5182
ASTON	5104	CONRAD	5141 5142 5176
ASTRA	5057 5061 5062		5177 5182 5183
	5063 5087 5115		5186
	5130 5138 5186	CONRAD ELEC-	5186 5190
	5190	TRONIC	
ASTRO	5054 5055 5060	CONTEC	5071 5072 5132
	5067 5119 5144		5142
	5148 5180 5181	COSAT	5075
	5182 5183 5186	CROWN	5057
AUDIO TON	5054 5075 5144	CYBERMAXX	5108
AURORA	5193	DAERYUNG	5066
AUSTAR	5017 5193	DAEWOO	5002 5190
AVALON	5133	DANSAT	5056 5112 5121
AXIEL	5189	D-BOX	5166
AXIS	5060 5063 5071	DDC	5053 5131
	5132 5138 5182	DECCA	5073
BARCOM	5059	DELEGA	5053
BEST	5059 5060 5182	DEW	5071 5132
BLAUPUNKT	5067 5119 5180	DIAMOND	5074
BLUE SKY	5190 5195	DIGIALITY	5186
BOCA	5057 5087 5142	DIGIPRO	5196

DISCOVERER	5179 5185	FRACARRO	5095 5165
DISCOVERY	5189	FRANCE SA-	5078
DISEQC	5189	TELLITE/TV	
DISKXPRESS	5059	FREECOM	5051 5082 5180
DISTRATEL	5195		5183
DISTRISAT	5122	FREESAT	5147 5194
DITRISTRAD	5075	FTE	5058 5084 5142
DNR	5153		5150
DNT	5066 5093 5122	FTEMAXIMAL	5182 5190
	5133	FUBA	5051 5059 5060
DONG WOO	5086		5062 5066 5067
DRAKE	5076		5078 5080 5093
DSTV	5193		5115 5133 5176
DUNE	5182		5180 5182
DYNASAT	5188	FUGIONKYO	5196
ECHOSTAR	5066 5103 5133	GALAXI	5059
	5163 5165 5190	GALAXIS	5054 5060 5063
	5199		5071 5075 5081
EINHELL	5051 5054 5057		5101 5017 5126
	5125 5126 5177		5132 5138 5164
	5183 5190		5176 5182 5193
ELAP	5189 5190	GALAXISAT	5127
ELEKTA	5055	GARDINER	5191
ELSAT	5151 5190	GMI	5057
ELTA	5051 5060 5075	GOLDBOX	5163 5181
	5093 5122 5182	GOLDSTAR	5082
EMANON	5051	GOODING	5184
EMME ESSE	5060 5070 5083	GOODMANS	5052 5081
	5165 5182 5188	GRANADA	5061 5115
ENGEL	5190	GRANDIN	5113 5178
EP SAT	5052	GROTHUSEN	5051 5082
EURIEULT	5178 5194 5195	GRUNDIG	5052 5054 5067
EUROCRYPT	5115		5070 5094 5105
EURODEC	5106		5010 5029 5031
EUROPA	5122 5123 5142		5032 5034 5043
	5183 5186		5118 5119 5129
EUROPHON	5177 5186		5156 5158 5162
EUROSAT	5057		5180 5183 5184
EUROSKY	5057 5060 5176		5193 5195
	5177 5182 5183	G-SAT	5121
	5186	HANSEATIC	5089 5143 5185
EUROSPACE	5077	HANSEL &	5177 5186
EUROSTAR	5057 5167 5176	GRETEL	
	5186 5188 5191	HANTOR	5051 5069 5086
EUTELSAT	5190		5128
EUTRA	5147	HANURI	5055
EXATOR	5051 5054 5144	HASE & IGEL	5153
FENNER	5179 5182 5185	HAUPPAUGE	5025 5044
	5190	HELIOCOM	5058 5186
FERGUSON	5052 5056 5070	HELIUM	5186
	5106 5049 5112	HINARI	5053 5121 5131
	5121 5145	HIRSCHMANN	5067 5083 5030
FIDELITY	5125 5149 5183		5119 5133 5134
FINLANDIA	5052 5115		5135 5137 5141
FINLUX	5052 5061 5080		5180 5182 5183
	5115 5136 5141		5186 5189 5194
FINNSAT	5071 5106	HISAWA	5069 5128
FLAIR MATE	5190	HITACHI	5052 5070
FOXTEL	5017 5193 5198	HNE	5177

HOUSTON	5123	LENG	5069
HOUSTON	5075	LENNOX	5075
HUMAX	5100 5009 5017	LENSON	5079 5183
	5024 5026 5229	LEXUS	5122
HUTH	5054 5057 5068	LG	5082
	5069 5071 5075	LIFE	5101
	5083 5123 5126	LIFESAT	5060 5089 5101
	5128 5130 5132		5103 5108 5143
	5142 5177 5186		5177 5179 5182
	5197		5185 5190
HYPSON	5178	LIFETEC	5060 5089 5101
ID DIGITAL	5017		5103 5108
IMEX	5178	LION	5077
IMPERIAL	5081 5095	LORENZEN	5123 5153 5155
INGELEN	5194		5177 5186
INNOVATION	5060 5089 5101	LORRAINE	5082
	5103 5108	LUPUS	5060 5182
INTERNATIONAL	5177	LUXOR	5061 5115 5129
INTERSTAR	5196		5141 5166 5183
INTERTRONIC	5057	LYONNAISE	5106
INTERVISION	5075 5146 5186	M&B	5143
ITT NOKIA	5052 5061 5070	M&B1	5185
ITT/NOKIA	5115 5134 5141	MACAB	5106
	5166	MANATA	5154 5177 5178
JOHANSSON	5069 5128		5189 5190
JOK	5152 5154 5189	MANHATTAN	5052 5055 5070
JSR	5075		5075 5154 5189
JVC	5184	MARANTZ	5093
KAMM	5190	MASCOM	5055 5137
KATHREIN	5067 5072 5084	MASPRO	5052 5070 5090
	5090 5093 5003		5114 5119 5147
	5008 5012 5021		5153 5156 5180
	5022 5023 5026		5184 5190
	5119 5122 5137	MATSUI	5099 5119 5131
	5144 5148 5159		5154 5180 5184
	5169 5176 5180		5189
	5189 5190 5191	MAX	5186
	5199	MB	5089 5143 5185
KATHREIN EU-	5176	MEDIABOX	5163 5181
ROSTAR		MEDIAMARKT	5057
KEY WEST	5177	MEDIASAT	5063 5138 5163
KLAP	5189		5181 5183
KONIG	5186	MEDION	5060 5089 5101
KOSMOS	5082 5083 5084		5103 5108 5177
	5137		5182 5190
KR	5054 5144 5147	MEDISON	5190
KREISELMEYER	5067 5119 5180	MEGA	5093 5122
K-SAT	5190	MELECTRONIC	5191
KYOSTAR	5051 5144 5177	METRONIC	5051 5054 5055
L&S ELECTRONIC	5177 5182		5059 5113 5126
LASAT	5055 5060 5085		5144 5159 5178
	5086 5087 5132		5190 5191 5195
	5150 5176 5177	METZ	5067 5119 5180
	5179 5182 5186	MICRO	5183 5186 5190
LEMON	5153	MICRO ELECT-	5190
LENCO	5051 5082 5088	RONIC	
	5123 5138 5153	MICRO TECH-	5077 5138 5190
	5176 5182 5186	NOLOGY	
	5190	MICROMAXX	5060 5089 5101

	5103 5108 5182	PACKSAT	5189
MICROSTAR	5060 5089 5101	PALCOM	5053 5062 5078
	5103 5108		5079 5131
MICROTEC	5190	PALLADIUM	5057 5183 5184
MINERVA	5067 5184	PALSAT	5179 5183
MITSUBISHI	5052 5067 5099	PALTEC	5062
MITSUMI	5087	PANASAT	5187 5193
MORGAN SYDNEY	5107	PANASONIC	5052 5070 5094
MORGAN'S	5057 5087 5093		5010 5162
	5122 5142 5150	PANDA	5052 5056 5112
	5177 5190		5115 5180 5186
MOTOROLA	5192	PATRIOT	5177 5189
MULTICHOICE	5105 5193	PHILIPS	5052 5070 5093
MULTISTAR	5084 5086		5039 5041 5116
MULTITEC	5103 5179		5117 5119 5121
MURATTO	5065 5082 5127		5122 5123 5142
MYSAT	5190		5144 5154 5156
NAVEX	5069 5128		5158 5159 5163
NEC	5091 5120		5169 5180 5181
NETWORK	5121		5184 5189 5191
NEUHAUS	5063 5075 5079	PHOENIX	5071 5081 5121
	5123 5138 5142		5132
	5153 5183 5186	PHONOTREND	5052 5054 5075
	5190		5083 5126 5164
NEUSAT	5153 5190	PIONEER	5163 5181
NEXT WAVE	5102	POLSAT	5106
NEXTWAVE	5197	POLYTRON	5072
NIKKO	5057 5190	PREDKI	5069 5128
NOKIA	5052 5061 5070	PREISNER	5133 5142 5150
	5015 5019 5033		5177
	5115 5134 5141	PREMIER	5181
	5166 5170 5175	PREMIERE	5075 5097 5017
NOMEX	5109		5163 5181
NORDMENDE	5051 5052 5053	PRIESNER	5057
	5055 5106 5128	PROFI	5088
	5131 5145	PROFILE	5189
NOVA	5193	PROMAX	5052
NOVIS	5069 5128	PROSAT	5053 5054 5081
OCEANIC	5074 5077		5095 5126 5131
OCTAGON	5051 5054 5071		5146
	5123 5132 5144	PROSONIC	5155
OKANO	5057 5083 5084	PROTEK	5074
ONDIGITAL	5116 5117 5124	PROVISION	5055
OPTEX	5072 5075	PYE	5184
OPTUS	5181 5193 5197	QUADRAL	5053 5054 5060
ORBIT	5064		5126 5131 5142
ORBITECH	5051 5139 5140		5146 5154 5182
	5142 5179 5181		5189 5199
	5183	QUELLE	5067 5125 5176
ORIGO	5077		5186
OSAT	5054 5129	QUIERO	5106
OTTO VERSAND	5067	RADIOLA	5093 5122
PACE	5052 5056 5067	RADIX	5066 5011 5018
	5070 5081 5094		5037 5133 5147
	5010 5040 5047		5168 5171 5174
	5112 5121 5124		5194
	5157 5162 5189	RAINBOW	5054 5144 5147
	5199	RED STAR	5182
PACIFIC	5074	REDIFFUSION	5091

REDPOINT	5063 5138		5228 5230
REDSTAR	5060	SKANTIN	5190
RFT	5054 5093 5122	SKARDIN	5063 5138
	5123 5126 5139	SKINSAT	5183
ROADSTAR	5190	SKR	5190
ROCH	5178	SKY	5192
ROVER	5146 5182 5190	SKY DIGITAL	5094
RUEFACH	5088	SKYMASTER	5054 5089 5103
SABA	5055 5070 5077		5004 5020 5126
	5095 5121 5145		5143 5146 5167
	5152 5153 5154		5179 5185 5190
	5176 5186 5189	SKYMAX	5093 5122
	5195	SKYSAT	5179 5183 5185
SABRE	5052		5186 5190
SAGEM	5106 5160	SKYVISION	5075
SAKURA	5071 5081 5132	SL	5153 5177
SALORA	5061 5091 5115	SM ELECTRONIC	5179 5190
SAMSUNG	5051 5006 5007	SMART	5176 5177 5190
	5016 5028		5194
SAT	5053 5064 5065	SONY	5094 5181
	5127 5149 5183	SR	5057 5087 5177
SAT CRUISER	5197	STARLAND	5103 5190
SAT PARTNER	5183	STARRING	5069 5128
SAT TEAM	5190	START TRAK	5051
SATCOM	5068 5089 5130	STRONG	5051 5054 5060
	5143 5185 5186		5082 5095 5182
SATEC	5070 5121 5190		5193 5196
SATELCO	5182	STVI	5178
SATFORD	5068 5130	SUMIDA	5057
SATLINE	5146	SUNNY SOUND	5182
SATMASTER	5068 5130	SUNSAT	5138 5190
SATPARTNER	5051 5054 5055	SUNSTAR	5057 5087 5177
	5069 5082 5083		5182
	5128	SUPER SAT	5188
SATPLUS	5179	SUPERMAX	5197
SCHACKE	5144	SYSTEC	5177
SCHNEIDER	5060 5101 5103	TANDBERG	5106
	5108 5158 5179	TANDY	5054
	5189	TANTEC	5052 5070 5078
SCHWAIGER	5072 5074 5089		5079
	5100 5102 5121	TARGA	5221
	5142 5143 5177	TATUNG	5073
	5179 5185 5186	TCM	5060 5089 5101
	5195		5103 5108 5205
SCS	5176		5206 5207 5208
SEDEA ELECTRON	5177 5196		5209 5210 5211
SEEMANN	5057 5063 5066		5212 5213 5214
	5138		5215 5216 5217
SEG	5051 5060 5069		5218 5219 5220
	5089 5128 5143	TECHNILAND	5068 5130
	5155 5182 5185	TECHNISAT	5066 5079 5000
SELECO	5075 5165		5013 5014 5027
SEPTIMO	5195		5111 5122 5139
SERVI SAT	5178 5190		5140 5172 5173
SIEMENS	5067 5119 5150		5179 5181 5183
	5180	TECHNOLOGY	5193
SILVA	5082	TECHNOSAT	5197
SILVERCREST	5222 5223 5224	TECHNOWELT	5177 5186 5195
	5225 5226 5227	TECO	5057 5087



TELANOR	5053	VECTOR	5077
TELASAT	5089 5143 5176	VEGA	5182
	5185 5186	VENTANA	5093 5122
TELECIEL	5144	VESTEL	5155
TELECOM	5190	VIA DIGITAL	5096
TELEDIREKT	5121	VIASAT	5199
TELEFUNKEN	5051 5070 5099	VISIONIC	5196
	5154 5189	VISIOSAT	5069 5075 5103
TELEKA	5054 5057 5066		5104 5152 5189
	5133 5137 5144		5190
	5153 5156 5183	VIVA	5123
	5186	VIVANCO	5110
TELEMASTER	5055	VIVID	5198
TELEMAX	5085	VORTEC	5051 5124
TELESAT	5089 5143 5185	VTECH	5065 5191
	5183	V-TECH	5064 5127 5152
TELESTAR	5079 5179 5181		5159
	5193	WELA	5142
TELETECH	5167	WELLTECH	5179
TELEVES	5052 5107 5177	WETEKOM	5179 5183 5185
	5183	WEVASAT	5052
TELEWIRE	5075	WEWA	5052
TEMPO	5197	WINERSAT	5069 5128
TEVION	5060 5089 5101	WINTERGARTEN	5126
	5103 5108 5190	WISI	5052 5064 5065
THOMSON	5052 5096 5099		5066 5067 5119
	5106 5035 5038		5127 5133 5142
	5042 5045 5046		5152 5180 5183
	5048 5145 5176		5186
	5181 5186 5189	WOORISAT	5055
	5190	WORLD	5128
THORENS	5074	WORLDSAT	5189
THORN	5052 5056 5070	XRYPTON	5182
TIOKO	5072 5177	XSAT	5190 5199
TOKAI	5122	ZAUNKONIG	5153
TONNA	5052 5068 5075	ZEHNDER	5055 5059 5060
	5130 5183 5190		5065 5084 5036
TPS	5098		5127 5155 5159
TRIAD	5064 5065 5082		5176 5182 5191
	5127	ZENITH	5192
TRIASAT	5080 5136 5183	ZINWELL	5017
TRIAx	5067 5079 5136	ZODIAC	5054 5144
	5176 5177 5183		
	5190	<b><u>SAT/DVD</u></b>	
TURN SAT	5190	Humax	5050
TVONICS	5049		
TWINNER	5107 5177 5178	<b><u>SAT-DVR</u></b>	
	5190	BSkyB	5203
UEC	5193 5198	Humax	5200
UHER	5179	Pace	5204
UNIDEN	5092 5149	Zehnder	5202
UNISAT	5057 5071 5122		
	5132 5177	<b><u>Satellite Receiver</u></b>	
UNITOR	5059 5069	<b><u>/Recorder</u></b>	
UNIVERSUM	5067 5119 5134	Humax	5005
	5149 5155 5176	Kathrein	5201
	5180 5184 5186	SilverCrest	5290
VARIOSAT	5119 5180		
VARIOSTAT	5067		

**DVR/PVR****Digital Network****Recorder**

Sony	6012
<b>DVR</b>	
ABS	6006
ALIENWARE	6006
CYBERPOWER	6006
DELL	6006
DIRECTV	6000 6004 6007 6011
DISH NETWORK	6003
DISHPRO	6003
ECHOSTAR	6003
EXPRESSVU	6003
GATEWAY	6006
GOI	6003
HEWLETT	6006
PACKARD	
HOWARD COM- PUTERS	6006
HP	6006
HTS	6003
HUGHES	6011
HUGHES NET- WORKSYSTEMS	6000
HUMAX	6000
HUSH	6006
IBUYPOWER	6006
JVC	6003 6011
LINKSYS	6006
MEDIA CENTER PC	6006
MICROSOFT	6006
MIND	6006
NIVEUS MEDIA	6006
NORTHGATE	6006
PANASONIC	6009 6015
PC	6019
PHILIPS	6000 6011 6013
PROSCAN	6004
RCA	6001 6004 6007 6011
REPLAYTV	6008 6009 6014
SONIC BLUE	6008 6009
SONY	6005 6006
STACK 9	6006
SYSTEMAX	6006
TAGAR SYSTEMS	6006
TCM	6016 6017 6018
TIVO	6000 6005 6010 6011
TOSHIBA	6002 6006
TOUCH	6006
ULTIMATE TV	6007
VIEWSONIC	6006

VOODOO	6006
ZT GROUP	6006

**CD**

ADCOM	7001
AIWA	7002
ARCAM	7008
BUSH	7003
CARRERA	7004
DENON	7015 7019
DUAL	7001
ELTA	7009
EMERSON	7001
FISHER	7005
GOLDSTAR	7004
GRUNDIG	7008
HARMAN/KARDON	7006
HITACHI	7001
INNOVIATION	7009
JVC	7007
KENWOOD	7005
LG	7004
LIFETEC	7009
LINN	7008
MAGNUM	7009
MARANTZ	7008 7018 7021
MATSUI	7008
MEDION	7009
MEMOREX	7001
MERIDIAN	7008
MICROMAXX	7009
MICROMAEGA	7008
MICROSTAR	7009
MISSION	7008
NAIM	7008
ONKYO	7000
PANASONIC	7003
PHILIPS	7008 7016
PHILIPS CD-V	7000
PIONEER	7014 7020
PROTON	7008
QUAD	7008
REALISTIC	7001
ROTEL	7008 7022
SABA	7001
SAE	7008
SAMSUNG	7010
SANSUI	7008
SCHNEIDER	7008
SILVERCREST	7026 7027 7028 7029
SONY	7011
TANDBERG	7008
TCM	7009 7023 7024 7025
TEAC	7012
TECHNICS	7017
TELEFUNKEN	7001

TEVION	7009
THOMSON	7001
UNIVERSUM	7008
VICTOR	7007
VICTOR	7004
RESEARCH	
YAMAHA	7013

## AUDIO

### Amplifier

Bush	8000
Denon	8006 8028 8029 8030 8062
Goodmans	8023
Grundig	8000
Kenwood	8012
Linn	8000
Marantz	8000 8005 8009 8024 8052
Meridian	8000
Micromega	8000
Naim	8000
Philips	8000
Pioneer	8000 8004 8007 8017 8020 8025
Quad	8000
Rotel	8065
Silvercrest	8119
Sony	8001 8010 8011 8014 8044
Teac	8015 8022 8027
Technics	8002 8008 8016
Thorens	8000
Yamaha	8003 8013 8018 8019 8021 8026

### LCD TV/Radio

#### Tuner Combo

Philips	8090
---------	------

### Receiver

Pioneer	8043
Yamaha	8018

### Receiver/Amplifier

Yamaha	8013
--------	------

### Receiver/Tuner

Aiwa	8084 8112
Akai	8036
Denon	8062 8072 8073 8074 8076 8077 8078 8079 8080 8082 8083
DK Digital	8097

Eltax	8095
GoldStar	8035
Goodmans	8036
Grundig	8033 8034 8035
Harman/Kardon	8031 8033
Hitachi	8106
JVC	8064 8075 8098
Kenwood	8056 8067 8109
LG	8035 8107
Marantz	8033 8034 8052 8070 8085 8086 8087 8089
Micromega	8033
Mitsubishi	8036
Okano	8036
Onkyo	8032 8088
Panasonic	8061 8100 8104 8105 8113
Philips	8033 8052 8060 8096
Pioneer	8043 8045 8047 8053 8055 8066 8092 8093 8110
Revox	8033
Rotel	8065
Samsung	8103
Sansui	8033
Sanyo	8034 8099 8108
Sharp	8081
Sony	8037 8039 8040 8041 8044 8046 8058 8059 8094 8102
TCM	8114 8115 8116 8117 8118
Teac	8031
Technics	8050 8051 8061
Thomson	8057 8069 8071
Thorens	8033
Universum	8035 8036
Yamaha	8013 8038 8042 8048 8049 8054 8063 8068

### Tuner

Mustek	8101
Philips	8090 8091
Pioneer	8092 8093
Sony	8111
Yamaha	8003

### TV/Tuner

Philips	8091
---------	------





